

COMMITTENTE:



DIREZIONE LAVORI:



APPALTATORE:



PROGETTAZIONE:

MANDATARIA:

MANDANTI:



IL DIRETTORE DELLA PROGETTAZIONE:

ing. L. LACOPPO

Responsabile integrazione fra le varie prestazioni specialistiche

## PROGETTO ESECUTIVO

**ITINERARIO NAPOLI – BARI  
RADDOPPIO TRATTA CANCELLO - BENEVENTO  
II LOTTO FUNZIONALE FRASSO TELESINO – VITULANO  
2° SUBLOTTO TELESE – SAN LORENZO**

RELAZIONE

IN14bis - Tombino idraulico al km 34+370

Relazione di calcolo

APPALTATORE		SCALA:
IL DIRETTORE TECNICO  Ing. M. FERRONI		-

COMMESSA LOTTO FASE ENTE TIPO DOC. OPERA/DISCIPLINA PROGR. REV.

I F 2 R    2 2    E    Z Z    C L    I N 1 4 0 0    0 0 2    B

Rev.	Descrizione	Redatto	Data	Verificato	Data	Approvato	Data	Autorizzato Data
A	EMISSIONE	M. Marras	29/06/21	D. Maturi	30/06/21	M. Nuti	30/06/21	IL PROGETTISTA P. Cucino
B	REVISIONE A SEGUITO RDV	M. Marras	30/10/21	D. Maturi	30/10/21	M. Nuti	30/10/21	ORDINE DEGLI INGEGNERI DELLA PROV. DI TRENTO Dott. Ing. PAOLO CUCINO ISCRIZIONE ALBO N° 2216 01/07/21

File: IF2R.2.2.E.ZZ.CL.IN.14.0.0.002.B.doc

n. Elab.:

APPALTATORE: <b>TELESE</b> S.c.a r.l. Consorzio Telese Società Consortile a Responsabilità Limitata	ITINERARIO NAPOLI – BARI RADDOPPIO TRATTA CANCELLO-BENEVENTO II LOTTO FUNZIONALE FRASSO TELESINO – VITULANO 2° SUBLOTTO TELESE – SAN LORENZO					
PROGETTAZIONE: Mandatario: SYSTRA S.A. Mandante: SWS Engineering S.p.A. SYSTRA-SOTECNI S.p.A.	PROGETTO ESECUTIVO					
N14bis - Tombino idraulico al km 34+370 Relazione di calcolo	COMMESSA	LOTTO	CODIFICA	DOCUMENTO	REV.	FOGLIO
	IF2R	2.2.E.ZZ	CL	IN.14.0.0.002	B	2 di 106

<b>1</b>	<b>PREMESSA.....</b>	<b>5</b>
<b>2</b>	<b>NORMATIVA DI RIFERIMENTO.....</b>	<b>7</b>
2.1	ELABORATI DI RIFERIMENTO.....	7
<b>3</b>	<b>MATERIALI.....</b>	<b>8</b>
3.1	CLASSI DI ESPOSIZIONE E COPRIFERRI.....	8
3.2	CALCESTRUZZO PER ELEVAZIONI (C 32/40).....	10
3.3	CALCESTRUZZO PER FONDAZIONE ( C 28/35).....	11
3.4	CALCESTRUZZO MAGRO PER GETTI DI LIVELLAMENTO/SOTTOFONDAZIONI (C12/15)..	12
3.5	ACCIAIO IN BARRE D'ARMATURA PER C.A. (B450C).....	12
3.6	VERIFICHE ALLE TENSIONI.....	14
3.7	VERIFICHE A FESSURAZIONE .....	14
<b>4</b>	<b>CARATTERIZZAZIONE GEOTECNICA .....</b>	<b>16</b>
4.1	ITERAZIONE TERRENO-FONDAZIONE.....	16
<b>5</b>	<b>CARATTERIZZAZIONE SISMICA .....</b>	<b>18</b>
5.1	VITA NOMINALE E CLASSE D'USO.....	18
5.2	PARAMETRI DI PERICOLOSITÀ SISMICA .....	18
<b>6</b>	<b>SOFTWARE DI CALCOLO.....</b>	<b>21</b>
6.1	ORIGINE E CARATTERISTICHE DEI CODICI DI CALCOLO ADOTTATI .....	21
6.2	UNITÀ DI MISURA .....	21
6.3	GRADO DI AFFIDABILITÀ DEL CODICE .....	21
6.4	VALUTAZIONE DELLA CORRETTEZZA DEL MODELLO .....	21
6.5	CARATTERISTICHE DELL'ELABORAZIONE .....	22

APPALTATORE:	<b>TELESE</b> S.c.a r.l. Consorzio Telese Società Consortile a Responsabilità Limitata	ITINERARIO NAPOLI – BARI RADDOPPIO TRATTA CANCELLO-BENEVENTO II LOTTO FUNZIONALE FRASSO TELESINO – VITULANO 2° SUBLOTTO TELESE – SAN LORENZO				
PROGETTAZIONE:		PROGETTO ESECUTIVO				
Mandatario:	Mandante:					
SYSTRA S.A.	SWS Engineering S.p.A.	SYSTRA-SOTECNI S.p.A.				
N14bis - Tombino idraulico al km 34+370 Relazione di calcolo		COMMESSA	LOTTO	CODIFICA	DOCUMENTO	REV. FOGGIO
		IF2R	2.2.E.ZZ	CL	IN.14.0.0.002	B 3 di 106

6.6	GIUDIZIO FINALE SULLA ACCETTABILITÀ DEI CALCOLI .....	22
6.7	PROGRAMMI DI SERVIZIO .....	22
7	<b>COMBINAZIONI DI CARICO .....</b>	<b>23</b>
8	<b>SCATOLARE 2.00 X 2.00 M .....</b>	<b>27</b>
8.1	GEOMETRIA.....	27
8.2	MODELLO DI CALCOLO.....	28
8.2.1	<i>Valutazione della rigidità delle molle .....</i>	<i>28</i>
8.3	ANALISI DEI CARICHI .....	30
8.3.1	<i>Peso proprio della struttura e carichi permanenti portati.....</i>	<i>30</i>
8.3.2	<i>Spinta in presenza di falda.....</i>	<i>31</i>
8.3.3	<i>Spinta del terreno sulle pareti.....</i>	<i>31</i>
8.3.4	<i>Treni di carico .....</i>	<i>32</i>
8.3.5	<i>Spinta del terreno indotta dai treni di carico .....</i>	<i>34</i>
8.3.6	<i>Avviamento e frenatura.....</i>	<i>36</i>
8.3.7	<i>Serpeggio e centrifuga.....</i>	<i>37</i>
8.3.8	<i>Ritiro differenziale della soletta di copertura.....</i>	<i>37</i>
8.3.9	<i>Azione Termica .....</i>	<i>40</i>
8.3.10	<i>Azione sismica inerziale.....</i>	<i>40</i>
8.4	DIAGRAMMI DELLE SOLLECITAZIONI .....	43
8.5	VERIFICA DELLE SEZIONI IN C.A.....	47
8.5.1	<i>Verifica soletta inferiore.....</i>	<i>49</i>
8.5.2	<i>Verifica soletta superiore.....</i>	<i>53</i>
8.5.3	<i>Verifica piedritti .....</i>	<i>57</i>

APPALTATORE: <b>TELESE S.c.a r.l.</b> Consorzio Telese Società Consortile a Responsabilità Limitata	ITINERARIO NAPOLI – BARI RADDOPPIO TRATTA CANCELLO-BENEVENTO II LOTTO FUNZIONALE FRASSO TELESINO – VITULANO 2° SUBLOTTO TELESE – SAN LORENZO					
PROGETTAZIONE: Mandatario: SYSTRA S.A. Mandante: SWS Engineering S.p.A. SYSTRA-SOTECNI S.p.A.	PROGETTO ESECUTIVO					
N14bis - Tombino idraulico al km 34+370 Relazione di calcolo	COMMESSA IF2R	LOTTO 2.2.E.ZZ	CODIFICA CL	DOCUMENTO IN.14.0.0.002	REV. B	FOGLIO 4 di 106

<b>8.6</b>	<b>TABELLA RIEPILOGATIVA INCIDENZA FERRI .....</b>	<b>62</b>
<b>8.7</b>	<b>VERIFICA FONDAZIONE .....</b>	<b>62</b>
<b>8.7.1</b>	<b><i>Verifica portanza.....</i></b>	<b>62</b>
<b>1</b>	<b><i>POZZETTO 3 M X 3.3 M .....</i></b>	<b>67</b>
<b>1.1</b>	<b>GEOMETRIA.....</b>	<b>67</b>
<b>1.2</b>	<b>MODELLO DI CALCOLO .....</b>	<b>70</b>
<b>1.2.1</b>	<b><i>Valutazione della rigidità delle molle .....</i></b>	<b>71</b>
<b>1.3</b>	<b>ANALISI DEI CARICHI .....</b>	<b>72</b>
<b>1.3.1</b>	<b><i>Peso proprio della struttura e carichi permanenti portati.....</i></b>	<b>72</b>
<b>1.3.2</b>	<b><i>Spinta in presenza di falda.....</i></b>	<b>73</b>
<b>1.3.3</b>	<b><i>Spinta del terreno sulle pareti.....</i></b>	<b>74</b>
<b>1.3.4</b>	<b><i>Azione Termica .....</i></b>	<b>76</b>
<b>1.3.5</b>	<b><i>Azione sismica inerziale.....</i></b>	<b>76</b>
<b>1.4</b>	<b>DIAGRAMMI DELLE SOLLECITAZIONI .....</b>	<b>80</b>
<b>1.5</b>	<b>VERIFICA DELLE SEZIONI IN C.A.....</b>	<b>89</b>
<b>1.5.1</b>	<b><i>Verifica piedritti .....</i></b>	<b>91</b>
<b>1.6</b>	<b>TABELLA RIEPILOGATIVA INCIDENZA FERRI .....</b>	<b>99</b>
<b>1.7</b>	<b>VERIFICA FONDAZIONE .....</b>	<b>100</b>
<b>1.7.1</b>	<b><i>Verifica portanza.....</i></b>	<b>100</b>

APPALTATORE: <b>TELESE</b> S.c.a r.l. Consorzio Telese Società Consortile a Responsabilità Limitata	ITINERARIO NAPOLI – BARI RADDOPPIO TRATTA CANCELLO-BENEVENTO II LOTTO FUNZIONALE FRASSO TELESINO – VITULANO 2° SUBLOTTO TELESE – SAN LORENZO					
PROGETTAZIONE: Mandatario: SYSTRA S.A. Mandante: SWS Engineering S.p.A. SYSTRA-SOTECNI S.p.A.	PROGETTO ESECUTIVO					
N14bis - Tombino idraulico al km 34+370 Relazione di calcolo	COMMESSA	LOTTO	CODIFICA	DOCUMENTO	REV.	FOGLIO
	IF2R	2.2.E.ZZ	CL	IN.14.0.0.002	B	5 di 106

## 1 PREMESSA

Il presente documento si inserisce nell'ambito della redazione degli elaborati tecnici di progetto esecutivo del Raddoppio dell'Itinerario Ferroviario Napoli-Bari nella Tratta Canello-Benevento/ 2° Lotto Funzionale Frasso Telesino – Vitulano.

L'opera consiste in uno scatolare in c.a. gettato in opera e vasche di imbocco.

La sezione trasversale retta ha una larghezza interna di  $L_{int} = 2.00$  m ed un'altezza netta di  $H_{int} = 2.00$  m; lo spessore della platea di fondazione è di  $S_f = 0.40$  m, lo spessore dei piedritti è di  $S_p = 0.40$  m e lo spessore della soletta di copertura è di  $S_s = 0.40$  m.

Nell'immagine seguente si riportano una sezione trasversale e longitudinale dell'opera.

Quanto riportato di seguito consentirà di verificare che il dimensionamento della struttura è stato effettuato nel rispetto dei requisiti di resistenza richiesti all'opera.

La verifica strutturale è eseguita, a favore di sicurezza, sul tratto sottostante la ferrovia ed i risultati estesi al tratto sotto la viabilità che ha carichi mobili di entità inferiore.

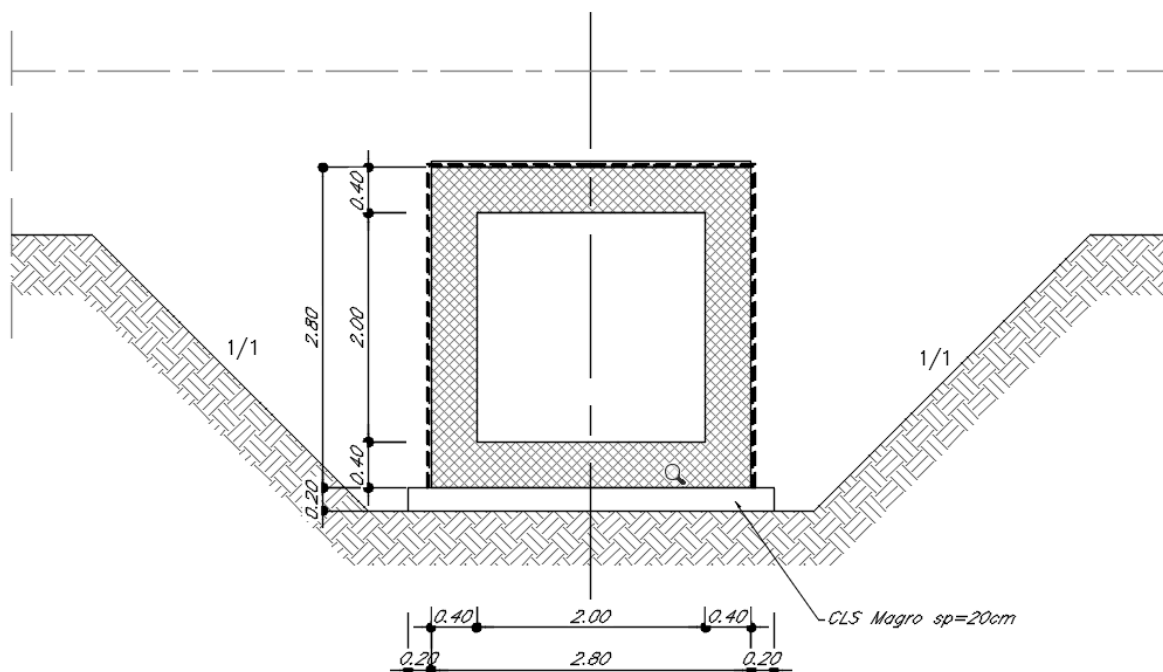

Figure 1 – Sezione trasversale dell'opera scatolare

APPALTATORE: <b>TELESE</b> S.c.a r.l. Consorzio Telese Società Consortile a Responsabilità Limitata	<b>ITINERARIO NAPOLI – BARI</b> <b>RADDOPPIO TRATTA CANCELLO-BENEVENTO</b> <b>II LOTTO FUNZIONALE FRASSO TELESINO – VITULANO</b> <b>2° SUBLOTTO TELESE – SAN LORENZO</b>												
PROGETTAZIONE: Mandataria: SYSTRA S.A.    Mandante: SWS Engineering S.p.A.    SYSTRA-SOTECNI S.p.A.	<b>PROGETTO ESECUTIVO</b>												
<b>N14bis - Tombino idraulico al km 34+370</b> Relazione di calcolo	<table border="1"> <thead> <tr> <th>COMMESSA</th> <th>LOTTO</th> <th>CODIFICA</th> <th>DOCUMENTO</th> <th>REV.</th> <th>FOGLIO</th> </tr> </thead> <tbody> <tr> <td>IF2R</td> <td>2.2.E.ZZ</td> <td>CL</td> <td>IN.14.0.0.002</td> <td>B</td> <td>6 di 106</td> </tr> </tbody> </table>	COMMESSA	LOTTO	CODIFICA	DOCUMENTO	REV.	FOGLIO	IF2R	2.2.E.ZZ	CL	IN.14.0.0.002	B	6 di 106
COMMESSA	LOTTO	CODIFICA	DOCUMENTO	REV.	FOGLIO								
IF2R	2.2.E.ZZ	CL	IN.14.0.0.002	B	6 di 106								

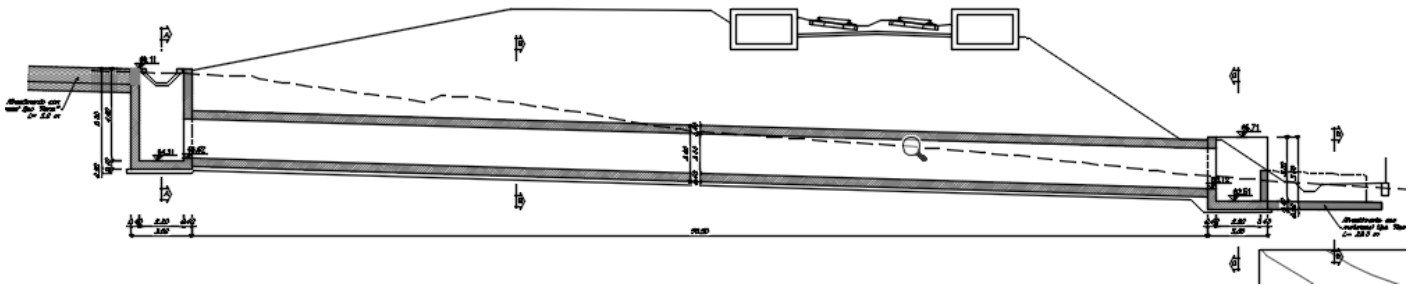

Figure 2 – Sezione longitudinale dell'opera

APPALTATORE: <b>TELESE S.c.a r.l.</b> Consorzio Telese Società Consortile a Responsabilità Limitata	<b>ITINERARIO NAPOLI – BARI RADDOPPIO TRATTA CANCELLO-BENEVENTO II LOTTO FUNZIONALE FRASSO TELESINO – VITULANO 2° SUBLOTTO TELESE – SAN LORENZO</b>					
PROGETTAZIONE: Mandatario: SYSTRA S.A. Mandante: SWS Engineering S.p.A. SYSTRA-SOTECNI S.p.A.	<b>PROGETTO ESECUTIVO</b>					
N14bis - Tombino idraulico al km 34+370 Relazione di calcolo	COMMESSA IF2R	LOTTO 2.2.E.ZZ	CODIFICA CL	DOCUMENTO IN.14.0.0.002	REV. B	FOGLIO 7 di 106

## 2 **NORMATIVA DI RIFERIMENTO**

Di seguito si riporta l'elenco generale delle Normative Nazionali ed internazionali vigenti alla data di redazione del presente documento, quale riferimento per la redazione degli elaborati tecnici e/o di calcolo dell'intero progetto nell'ambito della quale si inserisce l'opera oggetto della presente relazione:

- Rif. [1] Ministero delle Infrastrutture, DM 14 gennaio 2008, «Nuove Norme Tecniche per le Costruzioni»
- Rif. [2] Ministero delle Infrastrutture e Trasporti, circolare 2 febbraio 2009, n. 617 C.S.LL.PP., «Istruzioni per l'applicazione delle Nuove norme tecniche per le costruzioni di cui al decreto ministeriale 14 gennaio 2008»
- Rif. [3] Manuale di Progettazione delle Opere Civili: PARTE I / Aspetti Generali (RFI DTC SI MA IFS 001 A)
- Rif. [4] Manuale di Progettazione delle Opere Civili: PARTE II – Sezione 1 / Ambiente e Geologia (RFI DTC SI AG MA IFS 001 A – rev 30/12/2016)
- Rif. [5] Manuale di Progettazione delle Opere Civili: PARTE II – Sezione 2 / Ponti e Strutture (RFI DTC SI PS MA IFS 001 A– rev 30/12/2016 )
- Rif. [6] Manuale di Progettazione delle Opere Civili: PARTE II – Sezione 3 / Corpo Stradale (RFI DTC SI CS MA IFS 001 A– rev 30/12/2016)
- Rif. [7] Manuale di Progettazione delle Opere Civili: PARTE II – Sezione 4 / Gallerie (RFI DTC SI GA MA IFS 001 A– rev 30/12/2016)
- Rif. [8] Manuale di Progettazione delle Opere Civili: PARTE II – Sezione 5 / Prescrizioni per i Marciapiedi e le Pensiline delle Stazioni Ferroviarie a servizio dei Viaggiatori (RFI DTC SI CS MA IFS 002 A– rev 30/12/2016)
- Rif. [9] Manuale di Progettazione delle Opere Civili: PARTE II – Sezione 6 / Sagome e Profilo minimo degli ostacoli (RFI DTC SI CS MA IFS 003 A– rev 30/12/2016)
- Rif. [10] Regolamento (UE) N.1299/2014 della Commissione del 18 Novembre 2014 relativo alle specifiche tecniche di interoperabilità per il sottosistema “infrastruttura” del sistema ferroviario dell'Unione europea
- Rif. [11] Eurocodice 1 – Azioni sulle strutture, Parte 1-4: Azioni in generale – Azioni del vento (UNI EN 1991-1-4)
- Rif. [12] UNI 11104: Calcestruzzo : Specificazione, prestazione, produzione e conformità - Istruzioni complementari per l'applicazione della EN 206-1

### 2.1 **ELABORATI DI RIFERIMENTO**

Costituiscono parte integrante di quanto esposto nel presente documento, l'insieme degli elaborati di progetto specifici relativi all'opera in esame e riportati in elenco elaborati.

APPALTATORE: <b>TELESE S.c.a r.l.</b> Consorzio Telese Società Consortile a Responsabilità Limitata	ITINERARIO NAPOLI – BARI RADDOPPIO TRATTA CANCELLO-BENEVENTO II LOTTO FUNZIONALE FRASSO TELESINO – VITULANO 2° SUBLOTTO TELESE – SAN LORENZO					
PROGETTAZIONE: Mandatario: SYSTRA S.A. Mandante: SWS Engineering S.p.A. SYSTRA-SOTECNI S.p.A.	PROGETTO ESECUTIVO					
N14bis - Tombino idraulico al km 34+370 Relazione di calcolo	COMMESSA	LOTTO	CODIFICA	DOCUMENTO	REV.	FOGLIO
	IF2R	2.2.E.ZZ	CL	IN.14.0.0.002	B	8 di 106

### 3 MATERIALI

Di seguito si riportano le caratteristiche dei materiali previsti per la realizzazione delle strutture oggetto di calcolo nell'ambito del presente documento:

#### 3.1 CLASSI DI ESPOSIZIONE E COPRIFERRI

Con riferimento alle specifiche di cui alla norma UNI EN 206-1-2006, si definiscono di seguito le classi di esposizione del calcestruzzo delle diverse parti della struttura oggetto dei dimensionamenti di cui al presente documento:

- Soletta di Fondazione: XA1;
- Elevazioni: XC4;

Classe esposizione norma UNI 9658	Classe esposizione norma UNI 11104 UNI EN 206-1	Descrizione dell'ambiente	Esempio	Massimo rapporto a/c	Minima Classe di resistenza	Contenuto minimo in aria (%)
<b>1 Assenza di rischio di corrosione o attacco</b>						
1	X0	Per calcestruzzo privo di armatura o inserti metallici: tutte le esposizioni eccetto dove c'è gelo/disgelo, o attacco chimico. Calcestruzzi con armatura o inserti metallici in ambiente molto asciutto.	Interno di edifici con umidità relativa molto bassa. Calcestruzzo non armato all'interno di edifici. Calcestruzzo non armato immerso in suolo non aggressivo o in acqua non aggressiva. Calcestruzzo non armato soggetto a cicli di bagnato asciutto ma non soggetto ad abrasione, gelo o attacco chimico.	-	C 12/15	
<b>2 Corrosione indotta da carbonatazione</b>						
Nota - Le condizioni di umidità si riferiscono a quelle presenti nel coprire o nel ricoperto di inserti metallici, ma in molti casi si può considerare che tali condizioni riflettano quelle dell'ambiente circostante. In questi casi la classificazione dell'ambiente circostante può essere adeguata. Questo può non essere il caso se c'è una barriera tra il calcestruzzo e il suo ambiente.						
2 a	XC1	Asciutto o permanentemente bagnato.	Interno di edifici con umidità relativa bassa. Calcestruzzo armato ordinario o precompresso con le superfici all'interno di strutture con eccezione delle parti esposte a condensazione, o immerse in acqua. Parti di strutture di contenimento liquidi, fondazioni.	0,60	C 25/30	
2 a	XC2	Bagnato, raramente asciutto.	Calcestruzzo armato ordinario o precompresso prevalentemente immerso in acqua o terreno non aggressivo.	0,60	C 25/30	
5 a	XC3	Umidità moderata.	Calcestruzzo armato ordinario o precompresso in esterni con superfici esterne riparate dalla pioggia, o in interni con umidità da moderata ad alta.	0,55	C 28/35	
4 a 5 b	XC4	Ciclicamente asciutto e bagnato.	Calcestruzzo armato ordinario o precompresso in esterni con superfici soggette a alternanze di asciutto ed umido. Calcestruzzi a vista in ambienti urbani. Superfici a contatto con l'acqua non compresa nella classe XC2.	0,50	C 32/40	
<b>3 Corrosione indotta da cloruri esclusi quelli provenienti dall'acqua di mare</b>						
5 a	XD1	Umidità moderata.	Calcestruzzo armato ordinario o precompresso in superfici o parti di ponti e viadotti esposti a spruzzi d'acqua contenenti cloruri.	0,55	C 28/35	
4 a 5 b	XD2	Bagnato, raramente asciutto.	Calcestruzzo armato ordinario o precompresso in elementi strutturali totalmente immersi in acqua anche industriale contenente cloruri (Piscine).	0,50	C 32/40	
5 c	XD3	Ciclicamente bagnato e asciutto.	Calcestruzzo armato ordinario o precompresso, di elementi strutturali direttamente soggetti agli agenti disgelanti o agli spruzzi contenenti agenti disgelanti. Calcestruzzo armato ordinario o precompresso, elementi con una superficie immersa in acqua contenente cloruri e l'altra esposta all'aria. Parti di ponti, pavimentazioni e parcheggi per auto.	0,45	C 35/45	

Classe esposizione norma UNI 9658	Classe esposizione norma UNI 11104 UNI EN 206-1	Descrizione dell'ambiente	Esempio	Massimo rapporto a/c	Minima Classe di resistenza	Contenuto minimo in aria (%)
<b>4 Corrosione indotta da cloruri presenti nell'acqua di mare</b>						
4 a 5 b	XS1	Esposto alla salsedine marina ma non direttamente in contatto con l'acqua di mare.	Calcestruzzo armato ordinario o precompresso con elementi strutturali sulle coste o in prossimità.	0,50	C 32/40	
	XS2	Permanentemente sommerso.	Calcestruzzo armato ordinario o precompresso di strutture marine completamente immerse in acqua.	0,45	C 35/45	
	XS3	Zone esposte agli spruzzi o alle maree.	Calcestruzzo armato ordinario o precompresso con elementi strutturali esposti alla battaglia o alle zone soggette agli spruzzi ed onde del mare.	0,45	C 35/45	
<b>5 Attacco dei cicli di gelo/disgelo con o senza disgelanti *</b>						
2 b	XF1	Moderata saturazione d'acqua, in assenza di agente disgelante.	Superfici verticali di calcestruzzo come facciate e colonne esposte alla pioggia ed al gelo. Superfici non verticali e non soggette alla completa saturazione ma esposte al gelo, alla pioggia o all'acqua.	0,50	C 32/40	
3	XF2	Moderata saturazione d'acqua, in presenza di agente disgelante.	Elementi come parti di ponti che in altro modo sarebbero classificati come XF1 ma che sono esposti direttamente o indirettamente agli agenti disgelanti.	0,50	C 25/30	3,0
2 b	XF3	Elevata saturazione d'acqua, in assenza di agente disgelante.	Superfici orizzontali in edifici dove l'acqua può accumularsi e che possono essere soggetti ai fenomeni di gelo; elementi esposti a frequenti bagnature ed esposti al gelo.	0,50	C 25/30	3,0
3	XF4	Elevata saturazione d'acqua, con presenza di agente antigelo oppure acque di mare.	Superfici orizzontali quali strade o pavimentazioni esposte al gelo; ed ai sali disgelanti in modo diretto o indiretto, elementi esposti al gelo e soggetti a frequenti bagnature in presenza di agenti disgelanti o di acqua di mare.	0,45	C 28/35	3,0
<b>6 Attacco chimico **</b>						
5 a	XA1	Ambiente chimicamente debolmente aggressivo secondo il prospetto 2 della UNI EN 206-1	Contenitori di fanghi e vasche di decantazione. Contenitori e vasche per acque reflue.	0,55	C 28/35	
4 a 5 b	XA2	Ambiente chimicamente moderatamente aggressivo secondo il prospetto 2 della UNI EN 206-1	Elementi strutturali o pareti a contatto di terreni aggressivi.	0,50	C 32/40	
5 c	XA3	Ambiente chimicamente fortemente aggressivo secondo il prospetto 2 della UNI EN 206-1	Elementi strutturali o pareti a contatto di acque industriali fortemente aggressive. Contenitori di foraggi, mangimi e liquami provenienti dall'allevamento animale. Torri di raffreddamento di fumi di gas di scarico industriali.	0,45	C 35/45	

\*) Il grado di saturazione della seconda colonna riflette la relativa frequenza con cui si verifica il gelo in condizioni di saturazione:  
- moderato: occasionalmente gelato in condizione di saturazione;  
- elevato: alta frequenza di gelo in condizioni di saturazione.  
\*\*) Da parte di acque del terreno e acque fluenti.

#### Classi di esposizione secondo norma UNI – EN 206-2006

La determinazione delle classi di resistenza dei conglomerati dei conglomerati, di cui ai successivi paragrafi, sono state inoltre determinate tenendo conto delle classi minime stabilite dalla stessa norma UNI-EN 11104, di cui alla successiva tabella:



APPALTATORE: <b>TELESE S.c.a r.l.</b> Consorzio Telese Società Consortile a Responsabilità Limitata	<b>ITINERARIO NAPOLI – BARI RADDOPPIO TRATTA CANCELLO-BENEVENTO II LOTTO FUNZIONALE FRASSO TELESINO – VITULANO 2° SUBLOTTO TELESE – SAN LORENZO</b>					
PROGETTAZIONE: Mandatario: SYSTRA S.A. Mandante: SWS Engineering S.p.A. SYSTRA-SOTECNI S.p.A.	<b>PROGETTO ESECUTIVO</b>					
<b>N14bis - Tombino idraulico al km 34+370 Relazione di calcolo</b>	COMMESSA <b>IF2R</b>	LOTTO <b>2.2.E.ZZ</b>	CODIFICA <b>CL</b>	DOCUMENTO <b>IN.14.0.0.002</b>	REV. <b>B</b>	FOGLIO <b>9 di 106</b>

M.

UNI 11104:2004

prospetto 4 Valori limiti per la composizione e le proprietà del calcestruzzo

	Classi di esposizione															
	Nessun rischio di corrosione dell'armatura	Corrosione delle armature indotta dalla carbonatazione				Corrosione delle armature indotta da cloruri			Attacco da cicli di gelo/disgelo				Ambiente aggressivo per attacco chimico			
		Acqua di mare			Cloruri provenienti da altre fonti			XF1	XF2	XF3	XF4	XA1	XA2	XA3		
X0	XC1	XC2	XC3	XC4	XS1	XS2	XS3								XD1	XD2
Massimo rapporto <i>a/c</i>	-	0,60	0,55	0,50	0,50	0,45	0,55	0,50	0,45	0,50	0,50	0,45	0,55	0,50	0,45	
Minima classe di resistenza <sup>1)</sup>	C12/15	C25/30	C28/35	C32/40	C32/40	C35/45	C28/35	C32/40	C35/45	32/40	25/30	28/35	28,35	32/40	35/45	
Minimo contenuto in cemento (kg/m <sup>3</sup> )	-	300	320	340	340	360	320	340	360	320	340	360	320	340	360	
Contenuto minimo in aria (%)											3,0 <sup>2)</sup>					
Altri requisiti											Aggregati conformi alla UNI EN 12620 di adeguata resistenza al gelo/disgelo		È richiesto l'impiego di cementi resistenti ai solfati <sup>3)</sup>			

<sup>1)</sup> Nel prospetto 7 della UNI EN 206-1 viene riportata la classe C8/10 che corrisponde a specifici calcestruzzi destinati a sottofondazioni e ricoprimenti. Per tale classe dovrebbero essere definite le prescrizioni di durabilità nei riguardi di acque o terreni aggressivi.

a) Quando il calcestruzzo non contiene aria aggiunta, le sue prestazioni devono essere verificate rispetto ad un calcestruzzo aerato per il quale è provata la resistenza al gelo/disgelo, da determinarsi secondo UNI 7087, per la relativa classe di esposizione.

b) Qualora la presenza di solfati comporti le classi di esposizione XA2 e XA3 è essenziale utilizzare un cemento resistente ai solfati secondo UNI 9156.

#### Classi di resistenza minima del calcestruzzo secondo UNI – 11104

In accordo al MdP p.to 2.5.2.2.3.2 per la porzione d'opera sotto binario, essendo la struttura in condizioni ambientali aggressive, il copriferro minimo sarà pari a 50mm. Per le zone esterne il copriferro minimo sarà pari a 40mm

APPALTATORE: <b>TELESE</b> S.c.a r.l. Consorzio Telese Società Consortile a Responsabilità Limitata	ITINERARIO NAPOLI – BARI RADDOPPIO TRATTA CANCELLO-BENEVENTO II LOTTO FUNZIONALE FRASSO TELESINO – VITULANO 2° SUBLOTTO TELESE – SAN LORENZO												
PROGETTAZIONE: Mandatario: SYSTRA S.A. Mandante: SWS Engineering S.p.A. SYSTRA-SOTECNI S.p.A.	PROGETTO ESECUTIVO												
N14bis - Tombino idraulico al km 34+370 Relazione di calcolo	<table border="1"> <thead> <tr> <th>COMMESSA</th> <th>LOTTO</th> <th>CODIFICA</th> <th>DOCUMENTO</th> <th>REV.</th> <th>FOGLIO</th> </tr> </thead> <tbody> <tr> <td>IF2R</td> <td>2.2.E.ZZ</td> <td>CL</td> <td>IN.14.0.0.002</td> <td>B</td> <td>10 di 106</td> </tr> </tbody> </table>	COMMESSA	LOTTO	CODIFICA	DOCUMENTO	REV.	FOGLIO	IF2R	2.2.E.ZZ	CL	IN.14.0.0.002	B	10 di 106
COMMESSA	LOTTO	CODIFICA	DOCUMENTO	REV.	FOGLIO								
IF2R	2.2.E.ZZ	CL	IN.14.0.0.002	B	10 di 106								

### 3.2 CALCESTRUZZO PER ELEVAZIONI (C 32/40)

Valore caratteristico della resistenza a compressione cubica a 28 gg: - -

$$R_{ck} = 40 \text{ MPa}$$

Valore caratteristico della resistenza a compressione cilindrica a 28 gg:

$$f_{ck} = 33.2 \text{ MPa} \quad (0,83 \cdot R_{ck})$$

Resistenza a compressione cilindrica media:

$$f_{cm} = 41.2 \text{ MPa} \quad (f_{ck} + 8)$$

Resistenza a trazione assiale:

$$f_{ctm} = 3.10 \text{ MPa} \quad \text{Valore medio}$$

$$f_{ctk,0,05} = 2.17 \text{ MPa} \quad \text{Valore caratteristico frattile 5\%}$$

Resistenza a trazione per flessione:

$$f_{ctm} = 3.7 \text{ MPa} \quad \text{Valore medio}$$

$$f_{ctk,0,05} = 2.6 \text{ MPa} \quad \text{Valore caratteristico frattile 5\%}$$

Coefficiente parziale per le verifiche agli SLU:

$$\gamma_c = 1.5$$

*Per situazioni di carico eccezionali, tale valore va considerato pari ad 1,0*

Resistenza di calcolo a compressione allo SLU:

$$f_{cd} = 18.8 \text{ MPa} \quad (0,85 \cdot f_{ck} / \gamma_s)$$

Resistenza di calcolo a trazione diretta allo SLU:

$$f_{ctd} = 1.45 \text{ MPa} \quad (f_{ctk,0,05} / \gamma_s)$$

Resistenza di calcolo a trazione per flessione SLU:

$$f_{ctd f} = 1.74 \text{ MPa} \quad 1,2 \cdot f_{ctd}$$

*Per spessori minori di 50mm e calcestruzzi ordinari, tale valore va ridotto del 20%*

Modulo di elasticità normale :

$$E_{cm} = 33643 \text{ MPa}$$

Modulo di elasticità tangenziale:

$$G_{cm} = 14018 \text{ MPa}$$

Modulo di Poisson:

$$\nu = 0.2$$

□

Coefficiente di dilatazione lineare

$$\alpha = 0.00001 \text{ } ^\circ\text{C}^{-1}$$

Tensione di aderenza di calcolo acciaio-calcestruzzo

$$\eta = 1.00$$

APPALTATORE: <b>TELESE S.c.a r.l.</b> Consorzio Telese Società Consortile a Responsabilità Limitata	ITINERARIO NAPOLI – BARI RADDOPPIO TRATTA CANCELLO-BENEVENTO II LOTTO FUNZIONALE FRASSO TELESINO – VITULANO 2° SUBLOTTO TELESE – SAN LORENZO												
PROGETTAZIONE: Mandatario: SYSTRA S.A. Mandante: SWS Engineering S.p.A. SYSTRA-SOTECNI S.p.A.	PROGETTO ESECUTIVO												
N14bis - Tombino idraulico al km 34+370 Relazione di calcolo	<table border="1"> <thead> <tr> <th>COMMESSA</th> <th>LOTTO</th> <th>CODIFICA</th> <th>DOCUMENTO</th> <th>REV.</th> <th>FOGLIO</th> </tr> </thead> <tbody> <tr> <td>IF2R</td> <td>2.2.E.ZZ</td> <td>CL</td> <td>IN.14.0.0.002</td> <td>B</td> <td>11 di 106</td> </tr> </tbody> </table>	COMMESSA	LOTTO	CODIFICA	DOCUMENTO	REV.	FOGLIO	IF2R	2.2.E.ZZ	CL	IN.14.0.0.002	B	11 di 106
COMMESSA	LOTTO	CODIFICA	DOCUMENTO	REV.	FOGLIO								
IF2R	2.2.E.ZZ	CL	IN.14.0.0.002	B	11 di 106								

$$f_{bd} = \boxed{3.25} \text{ MPa} \quad (2,25 \cdot f_{ctk} \cdot \eta / \gamma_s)$$

*Nel caso di armature molto addensate, o ancoraggi in zona tesa tale valore va diviso per 1,5*

**Tensioni massime per la verifica agli SLE** (Prescrizioni Manuale RFI Parte 2-Sezione 2)

$$\sigma_{cmax \text{ QP}} = (0,40 f_{ck}) = \boxed{13.28} \text{ MPa} \quad (\text{Combinazione di Carico Quasi Permanente})$$

$$\sigma_{cmax \text{ R}} = (0,55 f_{ck}) = \boxed{18.26} \text{ MPa} \quad (\text{Combinazione di Carico Caratteristica - Rara})$$

*Per spessori minori di 50mm e calcestruzzi ordinari, tale valori vanno ridotti del 20%*

### 3.3 CALCESTRUZZO PER FONDAZIONE ( C 28/35)

Valore caratteristico della resistenza a compressione cubica a 28 gg:

$$R_{ck} = \boxed{35} \text{ MPa}$$

Valore caratteristico della resistenza a compressione cilindrica a 28 gg:

$$f_{ck} = \boxed{29.1} \text{ MPa} \quad (0,83 \cdot R_{ck})$$

Resistenza a compressione cilindrica media:

$$f_{cm} = 37.1 \text{ MPa} \quad (f_{ck} + 8)$$

Resistenza a trazione assiale:

$$f_{ctm} = \boxed{2.83} \text{ MPa} \quad \text{Valore medio}$$

$$f_{ctk,0,05} = \boxed{1.98} \text{ MPa} \quad \text{Valore caratteristico frattile 5\%}$$

Resistenza a trazione per flessione:

$$f_{ctf} = \boxed{3.4} \text{ MPa} \quad \text{Valore medio}$$

$$f_{ctk,0,05} = \boxed{2.4} \text{ MPa} \quad \text{Valore caratteristico frattile 5\%}$$

Coefficiente parziale per le verifiche agli SLU:

$$\gamma_c = \boxed{1.5}$$

*Per situazioni di carico eccezionali, tale valore va considerato pari ad 1,0*

Resistenza di calcolo a compressione allo SLU:

$$f_{cd} = \boxed{16.5} \text{ MPa} \quad (0,85 \cdot f_{ck} / \gamma_s)$$

Resistenza di calcolo a trazione diretta allo SLU:

$$f_{ctd} = \boxed{1.32} \text{ MPa} \quad (f_{ctk,0,05} / \gamma_s)$$

Resistenza di calcolo a trazione per flessione SLU:

$$f_{ctd f} = \boxed{1.59} \text{ MPa} \quad 1,2 \cdot f_{ctd}$$

*Per spessori minori di 50mm e calcestruzzi ordinari, tale valore va ridotto del 20%*

APPALTATORE: <b>TELESE S.c.a r.l.</b> Consorzio Telese Società Consortile a Responsabilità Limitata	ITINERARIO NAPOLI – BARI RADDOPPIO TRATTA CANCELLO-BENEVENTO II LOTTO FUNZIONALE FRASSO TELESINO – VITULANO 2° SUBLOTTO TELESE – SAN LORENZO												
PROGETTAZIONE: Mandatario: SYSTRA S.A. Mandante: SWS Engineering S.p.A. SYSTRA-SOTECNI S.p.A.	PROGETTO ESECUTIVO												
N14bis - Tombino idraulico al km 34+370 Relazione di calcolo	<table border="1"> <thead> <tr> <th>COMMESSA</th> <th>LOTTO</th> <th>CODIFICA</th> <th>DOCUMENTO</th> <th>REV.</th> <th>FOGLIO</th> </tr> </thead> <tbody> <tr> <td>IF2R</td> <td>2.2.E.ZZ</td> <td>CL</td> <td>IN.14.0.0.002</td> <td>B</td> <td>12 di 106</td> </tr> </tbody> </table>	COMMESSA	LOTTO	CODIFICA	DOCUMENTO	REV.	FOGLIO	IF2R	2.2.E.ZZ	CL	IN.14.0.0.002	B	12 di 106
COMMESSA	LOTTO	CODIFICA	DOCUMENTO	REV.	FOGLIO								
IF2R	2.2.E.ZZ	CL	IN.14.0.0.002	B	12 di 106								

Modulo di elasticità normale :

$$E_{cm} = 32588 \text{ MPa}$$

Modulo di elasticità tangenziale:

$$G_{cm} = 13578 \text{ MPa}$$

Modulo di Poisson:

$$\nu = 0.2$$

□

Coefficiente di dilatazione lineare

$$\alpha = 0.00001 \text{ } ^\circ\text{C}^{-1}$$

Tensione di aderenza di calcolo acciaio-calcestruzzo

$$\eta = 1.00$$

$$f_{bd} = 2.98 \text{ MPa} \quad (2,25 \cdot f_{ctk} \cdot \eta / \gamma_s)$$

Nel caso di armature molto addensate, o ancoraggi in zona tesa tale valore va diviso per 1,5

Tensioni massime per la verifica agli SLE (Prescrizioni Manuale RFI Parte 2-Sezione 2)

$$\sigma_{\text{cmax QP}} = (0,40 f_{ck}) = 11.62 \text{ MPa} \quad (\text{Combinazione di Carico Quasi Permanente})$$

$$\sigma_{\text{cmax R}} = (0,55 f_{ck}) = 15.98 \text{ MPa} \quad (\text{Combinazione di Carico Caratteristica - Rara})$$

Per spessori minori di 50mm e calcestruzzi ordinari, tale valori vanno ridotti del 20%

### 3.4 CALCESTRUZZO MAGRO PER GETTI DI LIVELLAMENTO/SOTTOFONDAZIONI (C12/15)

Valore caratteristico della resistenza a compressione cubica a 28 gg:

$$R_{ck} = 15 \text{ MPa}$$

Valore caratteristico della resistenza a compressione cilindrica a 28 gg:

$$f_{ck} = 12.5 \text{ MPa} \quad (0,83 \cdot R_{ck})$$

Resistenza a compressione cilindrica media:

$$f_{cm} = 20.5 \text{ MPa} \quad (f_{ck} + 8)$$

Si omettono resistenze e/o tensioni di calcolo, essendo tale conglomerato previsto per parti d'opera senza funzioni strutturali.

### 3.5 ACCIAIO IN BARRE D'ARMATURA PER C.A. (B450C)

Tensione caratteristica di rottura:

$$f_{tk} = 540 \text{ MPa} \quad (\text{frattile al 5\%})$$

APPALTATORE: <b>TELESE S.c.a r.l.</b> Consorzio Telese Società Consortile a Responsabilità Limitata	ITINERARIO NAPOLI – BARI RADDOPPIO TRATTA CANCELLO-BENEVENTO II LOTTO FUNZIONALE FRASSO TELESINO – VITULANO 2° SUBLOTTO TELESE – SAN LORENZO					
PROGETTAZIONE: Mandatario: SYSTRA S.A. Mandante: SWS Engineering S.p.A. SYSTRA-SOTECNI S.p.A.	PROGETTO ESECUTIVO					
N14bis - Tombino idraulico al km 34+370 Relazione di calcolo	COMMESSA	LOTTO	CODIFICA	DOCUMENTO	REV.	FOGLIO
	IF2R	2.2.E.ZZ	CL	IN.14.0.0.002	B	13 di 106

**Tensione caratteristica allo snervamento:**

$$f_{yk} = 450 \text{ MPa (frattile al 5\%)}$$

**Fattore di sovraresistenza** (nel caso di impiego di legame costitutivo tipo bilineare con incrudimento)

$$k = f_{tk}/f_{yk} = 1.20 \text{ MPa}$$

**Allungamento a rottura** (nel caso di impiego di legame costitutivo tipo bilineare con incrudimento)

$$(A_{gt})_k = \epsilon_{uk} = 7.5 \%$$

$$\epsilon_{ud} = 0,9 \epsilon_{uk} = 6.75 \%$$

**Coefficiente parziale per le verifiche agli SLU:**

$$\gamma_c = 1.15$$

Per situazioni di carico eccezionali, tale valore va considerato pari ad 1,0

**Resistenza di calcolo allo SLU:**

$$f_{yd} = 391.3 \text{ MPa } (f_{yk}/\gamma_s)$$

**Modulo di elasticità :**

$$E_f = 210000 \text{ MPa}$$

**Tensione massima per la verifica agli SLE (Prescrizioni Manuale RFI Parte 2-Sezione 2)**

$$\sigma_{s \max} = (0,75 f_{yk}) = 360 \text{ MPa} \quad \text{Combinazione di Carico Caratteristica(Rara)}$$

APPALTATORE: <b>TELESE S.c.a r.l.</b> Consorzio Telese Società Consortile a Responsabilità Limitata	ITINERARIO NAPOLI – BARI RADDOPPIO TRATTA CANCELLO-BENEVENTO II LOTTO FUNZIONALE FRASSO TELESINO – VITULANO 2° SUBLOTTO TELESE – SAN LORENZO					
PROGETTAZIONE: Mandataria: SYSTRA S.A. Mandante: SWS Engineering S.p.A. SYSTRA-SOTECNI S.p.A.	PROGETTO ESECUTIVO					
N14bis - Tombino idraulico al km 34+370 Relazione di calcolo	COMMESSA IF2R	LOTTO 2.2.E.ZZ	CODIFICA CL	DOCUMENTO IN.14.0.0.002	REV. B	FOGLIO 14 di 106

La verifica nei confronti degli Stati limite di esercizio, consiste nel controllare, con riferimento alle sollecitazioni di calcolo corrispondenti alle Combinazioni di Esercizio il tasso di Lavoro nei Materiali e l'ampiezza delle fessure attesa, secondo quanto di seguito specificato

### 3.6 VERIFICHE ALLE TENSIONI

La verifica delle tensioni in esercizio consiste nel controllare il rispetto dei limiti tensionali previsti per il calcestruzzo e per l'acciaio per ciascuna delle combinazioni di carico caratteristiche "Rara" e "Quasi Permanente"; i valori tensionali nei materiali sono valutati secondo le note teorie di analisi delle sezioni in c.a. in campo elastico e con calcestruzzo "non reagente a trazione" adottando come limiti di riferimento, trattandosi nel caso in specie di opere Ferroviarie, quelli indicati nel documento "RFI DTC SI PS MA IFS 001 D Manuale di Progettazione Delle Opere Civili Parte II - Sezione 2 - Ponti e Strutture" che ne risulta l'aggiornamento (Vedi cap. 2.5 manuale), ovvero:

#### Strutture in c.a.

##### Tensioni di compressione del calcestruzzo

Devono essere rispettati i seguenti limiti per le tensioni di compressione nel calcestruzzo:

- per combinazione di carico caratteristica (rara):  $0,55 f_{ck}$ ;
- per combinazioni di carico quasi permanente:  $0,40 f_{ck}$ ;
- per spessori minori di 5 cm, le tensioni normali limite di esercizio sono ridotte del 30%.

##### Tensioni di trazione nell'acciaio

Per le armature ordinarie, la massima tensione di trazione sotto la combinazione di carico caratteristica (rara) non deve superare  $0,75 f_{yk}$ .

### 3.7 VERIFICHE A FESSURAZIONE

La verifica di fessurazione consiste nel controllare l'ampiezza dell'apertura delle fessure sotto combinazione di carico frequente e combinazione quasi permanente. Essendo la struttura a contatto col terreno si considerano condizioni ambientali aggressive; le armature di acciaio ordinario sono ritenute poco sensibili [NTC – Tabella 4.1.IV]

In relazione all'aggressività ambientale e alla sensibilità dell'acciaio, l'apertura limite delle fessure è riportato nel prospetto seguente:

**Tabella 1 – Criteri di scelta dello stato limite di fessurazione e Condizioni Ambientali**

Gruppi di esigenza	Condizioni ambientali	Combinazione di azione	Armatura			
			Sensibile		Poco sensibile	
			Stato limite	wd	Stato limite	wd
a	Ordinarie	frequente	ap. fessure	$\leq w_2$	ap. fessure	$\leq w_3$
		quasi permanente	ap. fessure	$\leq w_1$	ap. fessure	$\leq w_2$
b	Aggressive	frequente	ap. fessure	$\leq w_1$	ap. fessure	$\leq w_2$

APPALTATORE: <b>TELESE S.c.a r.l.</b> Consorzio Telese Società Consortile a Responsabilità Limitata	ITINERARIO NAPOLI – BARI RADDOPPIO TRATTA CANCELLO-BENEVENTO II LOTTO FUNZIONALE FRASSO TELESINO – VITULANO 2° SUBLOTTO TELESE – SAN LORENZO												
PROGETTAZIONE: Mandatario: SYSTRA S.A. Mandante: SWS Engineering S.p.A. SYSTRA-SOTECNI S.p.A.	PROGETTO ESECUTIVO												
N14bis - Tombino idraulico al km 34+370 Relazione di calcolo	<table border="1"> <tr> <td>COMMESSA</td> <td>LOTTO</td> <td>CODIFICA</td> <td>DOCUMENTO</td> <td>REV.</td> <td>FOGLIO</td> </tr> <tr> <td>IF2R</td> <td>2.2.E.ZZ</td> <td>CL</td> <td>IN.14.0.0.002</td> <td>B</td> <td>15 di 106</td> </tr> </table>	COMMESSA	LOTTO	CODIFICA	DOCUMENTO	REV.	FOGLIO	IF2R	2.2.E.ZZ	CL	IN.14.0.0.002	B	15 di 106
COMMESSA	LOTTO	CODIFICA	DOCUMENTO	REV.	FOGLIO								
IF2R	2.2.E.ZZ	CL	IN.14.0.0.002	B	15 di 106								

		quasi permanente	decompressione	-	ap. fessure	≤w <sub>1</sub>
c	Molto Aggressive	frequente	formazione fessure	-	ap. fessure	≤w <sub>1</sub>
		quasi permanente	decompressione	-	ap. fessure	≤w <sub>1</sub>

Tabella 4.1.III – Descrizione delle condizioni ambientali

CONDIZIONI AMBIENTALI	CLASSE DI ESPOSIZIONE
Ordinarie	X0, XC1, XC2, XC3, XF1
Aggressive	XC4, XD1, XS1, XA1, XA2, XF2, XF3
Molto aggressive	XD2, XD3, XS2, XS3, XA3, XF4

Risultando:

$$w_1 = 0.2 \text{ mm} \quad w_2 = 0.3 \text{ mm} \quad w_3 = 0.4 \text{ mm}$$

Alle prescrizioni normative presenti in NTC si sostituiscono in tal caso quelle fornite dal “Manuale di Progettazione delle Opere Civili” secondo cui la verifica nei confronti dello stato limite di apertura delle fessure va effettuata utilizzando le sollecitazioni derivanti dalla combinazione caratteristica (rara).

Per strutture in condizioni ambientali aggressive o molto aggressive, qual è il caso delle strutture in esame così come identificate nel par. 4.1.2.2.4.3 del DM 2008, per tutte le strutture a permanente contatto con il terreno e per le zone non ispezionabili di tutte le strutture, l’apertura convenzionale delle fessure dovrà risultare:

- Combinazione Caratteristica (Rara)  $\delta_f \leq w_1 = 0.2 \text{ mm}$

APPALTATORE: <b>TELESE S.c.a r.l.</b> Consorzio Telese Società Consortile a Responsabilità Limitata	ITINERARIO NAPOLI – BARI RADDOPPIO TRATTA CANCELLO-BENEVENTO II LOTTO FUNZIONALE FRASSO TELESINO – VITULANO 2° SUBLOTTO TELESE – SAN LORENZO					
PROGETTAZIONE: Mandatario: SYSTRA S.A. Mandante: SWS Engineering S.p.A. SYSTRA-SOTECNI S.p.A.	PROGETTO ESECUTIVO					
N14bis - Tombino idraulico al km 34+370 Relazione di calcolo	COMMESSA IF2R	LOTTO 2.2.E.ZZ	CODIFICA CL	DOCUMENTO IN.14.0.0.002	REV. B	FOGLIO 16 di 106

## 4 CARATTERIZZAZIONE GEOTECNICA

La definizione del modello geotecnico di sottosuolo per il dimensionamento delle strutture di fondazione dell'opera, è trattato diffusamente nelle relazioni generali delle opere all'aperto dei sub-lotti 1, 2 e 3.

Dall'esame di quanto riportato nella relazione geotecnica di riferimento e in relazione alle progressive in esame, emerge che il volume di terreno direttamente interagente con l'opera ha le seguenti proprietà:

Unità	z	$\gamma$	c'	$\varphi$	$C_u$	$V_s$	$G_0$	$\nu$	$E_{ope} = E_0/5$	$z_{falda}$
(-)	(m)	(kN/m <sup>3</sup> )	(kPa)	(°)	(kPa)	(m/s)	(Mpa)	(-)	(Mpa)	(m)
Ril.	-	20	0	38	0	250	130	0.2	70	0
b2	0.0-1.5	19	0	23	70	150	45	0.2	24	
bn2	1.5-4.5	20	0	34	0	250	130	0.3	70	
MDL3	1.5-15.0	20	10	21	150	250	130	0.2	70	

Si considera la fondazione all'interno dello strato "bn2".

Il terreno di ricoprimento è invece costituito dal riporto stradale avente le seguenti proprietà:

### Terreno di Rinfiaccio e di Ricoprimento: Terreno da rilevato

$\gamma_{nat} = 20 \text{ kN/m}^3$	peso di volume naturale
$c' = 0 \text{ kPa}$	coesione drenata
$\varphi' = 38^\circ$	angolo di resistenza al taglio

Infine, il livello di falda, dal profilo geotecnico locale si evince che la superficie piezometrica influenza il regime di spinta sull'opera.

### 4.1 ITERAZIONE TERRENO-FONDAZIONE

Di seguito sono trattati gli aspetti di natura geotecnica riguardanti l'interazione terreno-struttura relativamente all'opera in esame.

Per la determinazione della costante di sottofondo si può fare riferimento alle seguenti formulazioni assimilando il comportamento del terreno a quello di un mezzo elastico omogeneo:

- $s = B \cdot C_t \cdot (q - \sigma_{v0}) \cdot (1 - \nu^2) / E$

dove:

- $s$  = cedimento elastico totale;
- $B$  = lato minore della fondazione;



APPALTATORE: <b>TELESE S.c.a r.l.</b> Consorzio Telese Società Consortile a Responsabilità Limitata	ITINERARIO NAPOLI – BARI RADDOPPIO TRATTA CANCELLO-BENEVENTO II LOTTO FUNZIONALE FRASSO TELESINO – VITULANO 2° SUBLOTTO TELESE – SAN LORENZO					
PROGETTAZIONE: Mandatario: SYSTRA S.A. Mandante: SWS Engineering S.p.A. SYSTRA-SOTECNI S.p.A.	PROGETTO ESECUTIVO					
N14bis - Tombino idraulico al km 34+370 Relazione di calcolo	COMMESSA	LOTTO	CODIFICA	DOCUMENTO	REV.	FOGLIO
	IF2R	2.2.E.ZZ	CL	IN.14.0.0.002	B	17 di 106

–  $c_t$  = coefficiente adimensionale di forma ottenuto dalla interpolazione dei valori dei coefficienti proposti dal Bowles, 1960 (L = lato maggiore della fondazione):

$$c_t = 0.853 + 0.534 \ln(L / B) \quad \text{rettangolare con } L / B \leq 10$$

$$c_t = 2 + 0.0089 (L / B) \quad \text{rettangolare con } L / B > 10$$

- q = pressione media agente sul terreno;
- $\sigma_{v0}$  = tensione litostatica verticale alla quota di posa della fondazione;
- $\nu$  = coefficiente di Poisson del terreno;
- E = modulo elastico medio del terreno sottostante.

Il valore della costante di sottofondo  $k_w$  è valutato attraverso il rapporto tra il carico applicato ed il corrispondente cedimento, pertanto si ottiene:

- $k_w = E / [(1-\nu^2) \cdot B \cdot c_t]$

Di seguito si riportano, in forma tabellare, i risultati delle valutazioni effettuate per il caso in esame, sulla scorta del valore di progetto di **E** attribuito allo strato di Fondazione, avendo considerato una dimensione longitudinale della fondazione ritenuta potenzialmente collaboranti:

$$E = 350000 \text{ kN/m}^2$$

$$\nu = 0.3$$

$$B = 2.8 \text{ m}$$

$$L = 16.0 \text{ m}$$

$$L/B = 5.71$$

$$c_t = 1.78$$

$$K_w = 77008 \text{ kN/m}^3$$

Cautelativamente si limita, ai fini del calcolo, il valore della costante di sottofondo a circa 77000 kN/m<sup>3</sup>.

APPALTATORE: <b>TELESE S.c.a r.l.</b> Consorzio Telese Società Consortile a Responsabilità Limitata	ITINERARIO NAPOLI – BARI RADDOPPIO TRATTA CANCELLO-BENEVENTO II LOTTO FUNZIONALE FRASSO TELESINO – VITULANO 2° SUBLOTTO TELESE – SAN LORENZO					
PROGETTAZIONE: Mandatario: SYSTRA S.A. Mandante: SWS Engineering S.p.A. SYSTRA-SOTECNI S.p.A.	PROGETTO ESECUTIVO					
N14bis - Tombino idraulico al km 34+370 Relazione di calcolo	COMMESSA IF2R	LOTTO 2.2.E.ZZ	CODIFICA CL	DOCUMENTO IN.14.0.0.002	REV. B	FOGLIO 18 di 106

## 5 CARATTERIZZAZIONE SISMICA

Nel seguente paragrafo è riportata la valutazione dei parametri di pericolosità sismica utili alla determinazione delle azioni sismiche di progetto dell'opera cui si riferisce il presente documento, in accordo a quanto specificato a riguardo dal D.M. 2008.

### 5.1 VITA NOMINALE E CLASSE D'USO

Per la valutazione dei parametri di pericolosità sismica è necessario definire, oltre alla localizzazione geografica del sito, la Vita nominale dell'opera strutturale ( $V_N$ ), intesa come il numero di anni nel quale la struttura, purché soggetta alla manutenzione ordinaria, deve potere essere usata per lo scopo al quale è destinata, e la Classe d'Uso a cui è associato un coefficiente d'uso ( $C_U$ )

Per l'opera in oggetto si considera una vita nominale:  $V_N = 75$  anni. Riguardo invece la Classe d'Uso, all'opera in oggetto corrisponde una Classe III a cui è associato un coefficiente d'uso pari a (NTC – Tabella 2.4.II):  $C_U = 1.5$ .

I parametri di pericolosità sismica vengono quindi valutate in relazione ad un periodo di riferimento  $V_R$  che si ricava per ciascun tipo di costruzione, moltiplicando la vita nominale  $V_N$  per il coefficiente d'uso  $C_U$ , ovvero:

$$V_R = V_N \cdot C_U$$

Pertanto, per l'opera in oggetto, il periodo di riferimento è pari a  $V_R = 75 \times 1.5 = 112.5$  anni

### 5.2 PARAMETRI DI PERICOLOSITÀ SISMICA

La valutazione dei parametri di pericolosità sismica dipendono, come già in parte anticipato in precedenza, dalla localizzazione geografica del sito, dalle caratteristiche della costruzione (Periodo di riferimento per valutazione azione sismica /  $V_R$ ) oltre che dallo Stato Limite di riferimento/Periodo di ritorno dell'azione sismica.

APPALTATORE: <b>TELESE S.c.a r.l.</b> Consorzio Telese Società Consortile a Responsabilità Limitata	<b>ITINERARIO NAPOLI – BARI RADDOPPIO TRATTA CANCELLO-BENEVENTO II LOTTO FUNZIONALE FRASSO TELESINO – VITULANO 2° SUBLOTTO TELESE – SAN LORENZO</b>					
PROGETTAZIONE: Mandatario: SYSTRA S.A. Mandante: SWS Engineering S.p.A. SYSTRA-SOTECNI S.p.A.	<b>PROGETTO ESECUTIVO</b>					
N14bis - Tombino idraulico al km 34+370 Relazione di calcolo	COMMESSA	LOTTO	CODIFICA	DOCUMENTO	REV.	FOGLIO
	IF2R	2.2.E.ZZ	CL	IN.14.0.0.002	B	19 di 106

Ricerca per comune

REGIONE: Campania PROVINCIA: Benevento COMUNE: Ponte

**Elaborazioni grafiche**  
 Grafici spettri di risposta  
 Variabilità dei parametri

**Elaborazioni numeriche**  
 Tabella parametri

Nodi del reticolo intorno al sito

Reticolo di riferimento

La "Ricerca per comune" utilizza le coordinate ISTAT del comune per identificare il sito. Si sottolinea che all'interno del territorio comunale le azioni sismiche possono essere significativamente diverse da quelle così individuate e si consiglia, quindi, la "Ricerca per coordinate".

Vita nominale della costruzione (in anni) -  $V_N$   info

Coefficiente d'uso della costruzione -  $c_U$   info

Valori di progetto

Periodo di riferimento per la costruzione (in anni) -  $T_R$   info

Periodi di ritorno per la definizione dell'azione sismica (in anni) -  $T_R$  info

Stati limite di esercizio - SLE	$\xi_{LO} - P_{VR} = 81\%$	<input type="text" value="68"/>
	$\xi_{LD} - P_{VR} = 63\%$	<input type="text" value="113"/>
Stati limite ultimi - SLU	$\xi_{LV} - P_{VR} = 10\%$	<input type="text" value="1068"/>
	$\xi_{LC} - P_{VR} = 5\%$	<input type="text" value="2193"/>

**Elaborazioni**  
 Grafici parametri azione  
 Grafici spettri di risposta  
 Tabella parametri azione

Strategia di progettazione

**LEGENDA GRAFICO**  
 ---□--- Strategia per costruzioni ordinarie  
 ---■--- Strategia scelta

APPALTATORE: <b>TELESE S.c.a r.l.</b> Consorzio Telese Società Consortile a Responsabilità Limitata	ITINERARIO NAPOLI – BARI RADDOPPIO TRATTA CANCELLO-BENEVENTO II LOTTO FUNZIONALE FRASSO TELESINO – VITULANO 2° SUBLOTTO TELESE – SAN LORENZO												
PROGETTAZIONE: Mandatario: SYSTRA S.A. Mandante: SWS Engineering S.p.A. SYSTRA-SOTECNI S.p.A.	PROGETTO ESECUTIVO												
N14bis - Tombino idraulico al km 34+370 Relazione di calcolo	<table border="1"> <tr> <td>COMMESSA</td> <td>LOTTO</td> <td>CODIFICA</td> <td>DOCUMENTO</td> <td>REV.</td> <td>FOGLIO</td> </tr> <tr> <td>IF2R</td> <td>2.2.E.ZZ</td> <td>CL</td> <td>IN.14.0.0.002</td> <td>B</td> <td>20 di 106</td> </tr> </table>	COMMESSA	LOTTO	CODIFICA	DOCUMENTO	REV.	FOGLIO	IF2R	2.2.E.ZZ	CL	IN.14.0.0.002	B	20 di 106
COMMESSA	LOTTO	CODIFICA	DOCUMENTO	REV.	FOGLIO								
IF2R	2.2.E.ZZ	CL	IN.14.0.0.002	B	20 di 106								

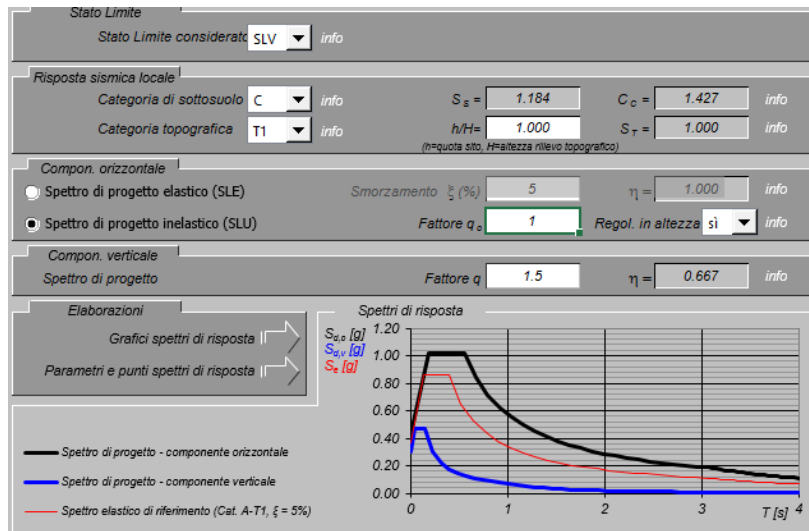

#### Parametri indipendenti

STATO LIMITE	SLV
$a_g$	0.367 g
$F_o$	2.347
$T_C^*$	0.395 s
$S_S$	1.184
$C_C$	1.427
$S_T$	1.000
$q$	1.000

#### Parametri dipendenti

$S$	1.184
$\eta$	1.000
$T_B$	0.188 s
$T_C$	0.563 s
$T_D$	3.067 s

Il calcolo viene eseguito con il metodo pseudo statico, si eseguirà un calcolo elastico assumendo un fattore di struttura unitario. In queste condizioni l'azione sismica è rappresentata da una forza statica equivalente pari al prodotto delle forze di gravità per un opportuno coefficiente sismico.

APPALTATORE:  Consorzio Telese Società Consortile a Responsabilità Limitata	<b>ITINERARIO NAPOLI – BARI</b> <b>RADDOPPIO TRATTA CANCELLO-BENEVENTO</b> <b>II LOTTO FUNZIONALE FRASSO TELESINO – VITULANO</b> <b>2° SUBLOTTO TELESE – SAN LORENZO</b>												
PROGETTAZIONE: Mandatario:      Mandante: <b>SYSTRA S.A.      SWS Engineering S.p.A.      SYSTRA-SOTECNI S.p.A.</b>	<b>PROGETTO ESECUTIVO</b>												
<b>N14bis - Tombino idraulico al km 34+370</b> Relazione di calcolo	<table border="1"> <thead> <tr> <th>COMMESSA</th> <th>LOTTO</th> <th>CODIFICA</th> <th>DOCUMENTO</th> <th>REV.</th> <th>FOGLIO</th> </tr> </thead> <tbody> <tr> <td>IF2R</td> <td>2.2.E.ZZ</td> <td>CL</td> <td>IN.14.0.0.002</td> <td>B</td> <td>21 di 106</td> </tr> </tbody> </table>	COMMESSA	LOTTO	CODIFICA	DOCUMENTO	REV.	FOGLIO	IF2R	2.2.E.ZZ	CL	IN.14.0.0.002	B	21 di 106
COMMESSA	LOTTO	CODIFICA	DOCUMENTO	REV.	FOGLIO								
IF2R	2.2.E.ZZ	CL	IN.14.0.0.002	B	21 di 106								

## 6 SOFTWARE DI CALCOLO

### 6.1 ORIGINE E CARATTERISTICHE DEI CODICI DI CALCOLO ADOTTATI

Per le analisi delle strutture è stato utilizzato il Sap 2000 v.22 prodotto, distribuito ed assistito da Computers and Structures, Inc.1995 University Ave. Berkeley. Questa procedura è sviluppata in ambiente Windows, permette l'analisi elastica lineare e non di strutture tridimensionali con nodi a sei gradi di libertà utilizzando un solutore ad elementi finiti. Gli elementi considerati sono frame (trave), con eventuali svincoli interni o rotazione attorno al proprio asse. I carichi sono applicati sia ai nodi, come forze o coppie concentrate, sia sulle travi, come forze distribuite, trapezie, concentrate, come coppie e come distorsioni termiche. A supporto del programma è fornito un ampio manuale d'uso contenente fra l'altro una vasta serie di test di validazione sia su esempi classici di Scienza delle Costruzioni, sia su strutture particolarmente impegnative e reperibili nella bibliografia specializzata.

Tale programma fornisce in output, oltre a tutte le caratteristiche geometriche e di carico delle strutture, i risultati relativi alle sollecitazioni indotte nelle sezioni degli elementi presenti.

### 6.2 UNITÀ DI MISURA

Le unità di misura adottate sono le seguenti:

- lunghezze: m
- forze: kN
- masse: kN massa
- temperature: gradi centigradi
- angoli: gradi sessadecimali o radianti
- si assume l'uguaglianza  $1 \text{ kN} = 100 \text{ kg}$

### 6.3 GRADO DI AFFIDABILITÀ DEL CODICE

L'affidabilità del codice di calcolo e' garantita dall'esistenza di un ampia documentazione di supporto. E' possibile inoltre ottenere rappresentazioni grafiche di deformate e sollecitazioni della struttura.

### 6.4 VALUTAZIONE DELLA CORRETTEZZA DEL MODELLO

Il modello di calcolo adottato e' da ritenersi appropriato in quanto non sono state riscontrate labilità, le reazioni vincolari equilibrano i carichi applicati, la simmetria di carichi e struttura dà origine a sollecitazioni simmetriche.

APPALTATORE: <b>TELESE S.c.a r.l.</b> Consorzio Telese Società Consortile a Responsabilità Limitata	<b>ITINERARIO NAPOLI – BARI RADDOPPIO TRATTA CANCELLO-BENEVENTO II LOTTO FUNZIONALE FRASSO TELESINO – VITULANO 2° SUBLOTTO TELESE – SAN LORENZO</b>					
PROGETTAZIONE: Mandatario: SYSTRA S.A. Mandante: SWS Engineering S.p.A. SYSTRA-SOTECNI S.p.A.	<b>PROGETTO ESECUTIVO</b>					
N14bis - Tombino idraulico al km 34+370 Relazione di calcolo	COMMESSA IF2R	LOTTO 2.2.E.ZZ	CODIFICA CL	DOCUMENTO IN.14.0.0.002	REV. B	FOGLIO 22 di 106

## 6.5 CARATTERISTICHE DELL'ELABORAZIONE

Tutte le analisi strutturali sono state eseguite su di una workstation dedicata avente le seguenti caratteristiche tecniche:

- Tipo Intel i5
- Memoria centrale 16 Gb;
- Lunghezza in bit della parola 64 bit;
- Memoria di massa 1 Hard disk da 500 Gb.

## 6.6 GIUDIZIO FINALE SULLA ACCETTABILITÀ DEI CALCOLI

Si ritiene che i risultati ottenuti dalla elaborazione siano accettabili e che le ipotesi poste alla base della formulazione del modello matematico siano valide come dimostrato dal comportamento dei materiali.

All'interno del pacchetto Sap 2000 sono inoltre presente una serie di test per il benchmark del solutore, che consentono di comprovare l'affidabilità del codice di calcolo e paragonare risultati ottenuti con le soluzioni esatte.

## 6.7 PROGRAMMI DI SERVIZIO

Per le verifiche delle sezioni si adotta il programma: "RC-SEC" – Autore GEOSTRU Software. ANALISI DEI CARICHI E FASI

APPALTATORE: <b>TELESE</b> S.c.a r.l. Consorzio Telese Società Consortile a Responsabilità Limitata	ITINERARIO NAPOLI – BARI RADDOPPIO TRATTA CANCELLO-BENEVENTO II LOTTO FUNZIONALE FRASSO TELESINO – VITULANO 2° SUBLOTTO TELESE – SAN LORENZO					
PROGETTAZIONE: Mandatario: SYSTRA S.A. Mandante: SWS Engineering S.p.A. SYSTRA-SOTECNI S.p.A.	PROGETTO ESECUTIVO					
N14bis - Tombino idraulico al km 34+370 Relazione di calcolo	COMMESSA IF2R	LOTTO 2.2.E.ZZ	CODIFICA CL	DOCUMENTO IN.14.0.0.002	REV. B	FOGLIO 23 di 106

## 7 COMBINAZIONI DI CARICO

Ai fini delle verifiche degli stati limite si è fatto riferimento alle seguenti combinazioni delle azioni.

Combinazione fondamentale, generalmente impiegata per gli stati limite ultimi (SLU):

$$\gamma_{G1} \cdot G_1 + \gamma_{G2} \cdot G_2 + \gamma_P \cdot P + \gamma_{Q1} \cdot Q_{k1} + \gamma_{Q2} \cdot \psi_{02} \cdot Q_{k2} + \gamma_{Q3} \cdot \psi_{03} \cdot Q_{k3} + \dots$$

Combinazione caratteristica (rara), generalmente impiegata per gli stati limite di esercizio (SLE) irreversibili:

$$G_1 + G_2 + P + Q_{k1} + \psi_{02} \cdot Q_{k2} + \psi_{03} \cdot Q_{k3} + \dots$$

Combinazione frequente, generalmente impiegata per gli stati limite di esercizio (SLE) reversibili, utilizzata nella verifica a Fessurazione:

$$G_1 + G_2 + P + \psi_{11} \cdot Q_{k1} + \psi_{22} \cdot Q_{k2} + \psi_{23} \cdot Q_{k3} + \dots$$

Combinazione quasi permanente, generalmente impiegata per gli stati limite di esercizio (SLE) a lungo termine;

$$G_1 + G_2 + P + \psi_{21} \cdot Q_{k1} + \psi_{22} \cdot Q_{k2} + \psi_{23} \cdot Q_{k3} + \dots$$

Combinazione sismica, impiegata per gli stati limite ultimi e di esercizio connessi all'azione sismica E:

$$E + G_1 + G_2 + P + \psi_{21} \cdot Q_{k1} + \psi_{22} \cdot Q_{k2} + \dots$$

dove:

$$E = \pm 1.00 \times E_Y \pm 0.3 \times E_Z$$

avendo indicato con  $E_Y$  e  $E_Z$  rispettivamente le componenti orizzontale e verticale dell'azione sismica.

I coefficienti di amplificazione dei carichi  $\gamma$  e i coefficienti di combinazione  $\psi$  sono riportati nelle tabelle seguenti.

In particolare, nel calcolo della struttura scatolare, si è fatto riferimento alla combinazione A1+M1+R3 (Approccio 2) per le verifiche strutturali e geotecniche.

**Tabella 5.2.V** – Coefficienti parziali di sicurezza per le combinazioni di carico agli SLU, eccezionali e sismica

APPALTATORE:	<b>TELESE</b> S.c.a r.l. Consorzio Telese Società Consortile a Responsabilità Limitata	<b>ITINERARIO NAPOLI – BARI RADDOPPIO TRATTA CANCELLO-BENEVENTO II LOTTO FUNZIONALE FRASSO TELESINO – VITULANO 2° SUBLOTTO TELESE – SAN LORENZO</b>					
PROGETTAZIONE:		<b>PROGETTO ESECUTIVO</b>					
Mandatario:	Mandante:	COMMESSA	LOTTO	CODIFICA	DOCUMENTO	REV.	FOGLIO
SYSTRA S.A.	SWS Engineering S.p.A.	SYSTRA-SOTECNI S.p.A.	IF2R	2.2.E.ZZ	CL	IN.14.0.0.002	B 24 di 106
N14bis - Tombino idraulico al km 34+370 Relazione di calcolo							

		Coefficiente	EQU <sup>(1)</sup>	A1 STR	A2 GEO	Combinazione eccezionale	Combinazione Sismica
Carichi permanenti	favorevoli	$\gamma_{G1}$	0,90	1,00	1,00	1,00	1,00
	sfavorevoli		1,10	1,35	1,00	1,00	1,00
Carichi permanenti non strutturali <sup>(2)</sup>	favorevoli	$\gamma_{G2}$	0,00	0,00	0,00	1,00	1,00
	sfavorevoli		1,50	1,50	1,30	1,00	1,00
Ballast <sup>(3)</sup>	favorevoli	$\gamma_B$	0,90	1,00	1,00	1,00	1,00
	sfavorevoli		1,50	1,50	1,30	1,00	1,00
Carichi variabili da traffico <sup>(4)</sup>	favorevoli	$\gamma_Q$	0,00	0,00	0,00	0,00	0,00
	sfavorevoli		1,45	1,45	1,25	0,20 <sup>(5)</sup>	0,20 <sup>(5)</sup>
Carichi variabili	favorevoli	$\gamma_{Qi}$	0,00	0,00	0,00	0,00	0,00
	sfavorevoli		1,50	1,50	1,30	1,00	0,00
Precompressione	favorevole	$\gamma_P$	0,90	1,00	1,00	1,00	1,00
	sfavorevole		1,00 <sup>(6)</sup>	1,00 <sup>(7)</sup>	1,00	1,00	1,00

(1) Equilibrio che non coinvolga i parametri di deformabilità e resistenza del terreno; altrimenti si applicano i valori di GEO.

(2) Nel caso in cui i carichi permanenti non strutturali (ad es. carichi permanenti portati) siano compiutamente definiti si potranno adottare gli stessi coefficienti validi per le azioni permanenti.

(3) Quando si prevedano variazioni significative del carico dovuto al ballast, se ne dovrà tener conto esplicitamente nelle verifiche.

(4) Le componenti delle azioni da traffico sono introdotte in combinazione considerando uno dei gruppi di carico gr della Tab. 5.2.IV.

(5) Aliquota di carico da traffico da considerare.

(6) 1,30 per instabilità in strutture con precompressione esterna

(7) 1,20 per effetti locali

**Tabella 5.2.VI - Coefficienti di combinazione  $\psi$  delle azioni**



APPALTATORE:	<b>TELESE</b> S.c.a r.l. Consorzio Telese Società Consortile a Responsabilità Limitata	<b>ITINERARIO NAPOLI – BARI RADDOPPIO TRATTA CANCELLO-BENEVENTO II LOTTO FUNZIONALE FRASSO TELESINO – VITULANO 2° SUBLOTTO TELESE – SAN LORENZO</b>					
PROGETTAZIONE:		<b>PROGETTO ESECUTIVO</b>					
Mandatario:	Mandante:	COMMESSA	LOTTO	CODIFICA	DOCUMENTO	REV.	FOGLIO
SYSTRA S.A.	SWS Engineering S.p.A.	SYSTRA-SOTECNI S.p.A.	IF2R	2.2.E.ZZ	CL	IN.14.0.0.002	B 25 di 106
N14bis - Tombino idraulico al km 34+370 Relazione di calcolo							

Azioni		$\Psi_0$	$\Psi_1$	$\Psi_2$
Azioni singole da traffico	Carico sul rilevato a tergo delle spalle	0,80	0,50	0,0
	Azioni aerodinamiche generate dal transito dei convogli	0,80	0,50	0,0
Gruppi di carico	$gr_1$	0,80 <sup>(2)</sup>	0,80 <sup>(1)</sup>	0,0
	$gr_2$	0,80 <sup>(2)</sup>	0,80 <sup>(1)</sup>	-
	$gr_3$	0,80 <sup>(2)</sup>	0,80 <sup>(1)</sup>	0,0
	$gr_4$	1,00	1,00 <sup>(1)</sup>	0,0
Azioni del vento	$F_{Wk}$	0,60	0,50	0,0
Azioni da neve	in fase di esecuzione	0,80	0,0	0,0
	SLU e SLE	0,0	0,0	0,0
Azioni termiche	$T_k$	0,60	0,60	0,50

Nella combinazione sismica le azioni indotte dal traffico ferroviario sono combinate con un coefficiente  $\psi_2 = 0.2$  coerentemente con l'aliquota di massa afferente ai carichi da traffico.

Le azioni descritte nel paragrafo precedente ed utilizzate nelle combinazioni di carico vengono di seguito riassunte:

*Tabella 2 – Riepilogo condizioni di carico*

Tipo Carico	Abbreviazione
Peso proprio	DEAD
Carichi permanenti	PERM
Falda	FALDA
Spinta terreno sinistra	STS
Spinta terreno destra	STD
Carico Ferroviario Centrato	TRM
Carico Ferroviario Laterale	TRV
Sovraccarico accidentale sinistra	SAS
Sovraccarico accidentale destra	SAD
Traffico Stradale	TRAF
Ritiro	RIT
Variazione termica	$\Delta T$
Avviamento e frenatura	AVV
Azione sismica orizzontale	$E_H$
Azione sismica verticale	$E_V$

Si riportano di seguito le combinazioni di carico ritenute più significative con i coefficienti di combinazione  $\gamma \cdot \psi$ . Essendo la struttura simmetrica, si adottano tipologie di combinazione asimmetriche in modo da massimizzare le sollecitazioni. Il dimensionamento delle armature e le verifiche strutturali verranno poi eseguite tenendo conto della simmetria e verificando le condizioni peggiori per ogni lato della struttura.

APPALTATORE:	<b>TELESE</b> S.c.a r.l. Consorzio Telese Società Consortile a Responsabilità Limitata	<b>ITINERARIO NAPOLI – BARI RADDOPPIO TRATTA CANCELLO-BENEVENTO II LOTTO FUNZIONALE FRASSO TELESINO – VITULANO 2° SUBLOTTO TELESE – SAN LORENZO</b>					
PROGETTAZIONE:	Mandatario: SYSTRA S.A. Mandante: SWS Engineering S.p.A. SYSTRA-SOTECNI S.p.A.	<b>PROGETTO ESECUTIVO</b>					
N14bis - Tombino idraulico al km 34+370 Relazione di calcolo	COMMESSA IF2R	LOTTO 2.2.E.ZZ	CODIFICA CL	DOCUMENTO IN.14.0.0.002	REV. B	FOGLIO 26 di 106	

Tabella 3 - Combinazioni di carico

COMB	DEAD	STS	STD	RIT	ΔT	PERM	FALDA	TRM	TRV	SAS	SAD	TRAF	AVV	E <sub>H</sub>	E <sub>V</sub>
n° 1 SLU-STR	1.35	1.35	1.35	1.20	1.50	1.50	-	-	-	-	-	-		-	-
n° 2 SLU-STR	1.35	1.35	1.00	1.20	1.50	1.50	-								
n° 3 SLU-STR	1.35	1.00	1.35	1.20	1.50	1.50									
n° 04 SLU-STR	1.35	1.35	1.35	1.20	1.50	1.50	1.35	-	-	-	-	-		-	-
n° 05 SLU-STR	1.35	1.35	1.00	1.20	1.50	1.50	1.35								
n° 06 SLU-STR	1.35	1.00	1.35	1.20	1.50	1.50	1.35								
n° 07 SLU-STR	1.35	1.35	1.35	1.20	0.90	1.50	1.35	1.45	-	1.45	1.45	-	1.45	-	-
n° 08 SLU-STR	1.35	1.35	1.00	1.20	0.90	1.50	1.35	1.45	-	1.45	1.45		1.45		
n° 09 SLU-STR	1.35	1.00	1.35	1.20	0.90	1.50	1.35	1.45	-	1.45	1.45		1.45		
n° 10 SLU-STR	1.35	1.35	1.35	1.20	0.90	1.50	1.35	-	1.45	1.45	1.45	1.01	1.45	-	-
n° 11 SLU-STR	1.35	1.35	1.00	1.20	0.90	1.50	1.35	-	1.45	1.45	1.45	1.01	1.45		
n° 12 SLU-STR	1.35	1.00	1.35	1.20	0.90	1.50	1.35	-	1.45	1.45	1.45	1.01	1.45		
n° 13 SLU-STR	1.35	1.35	1.35	1.20	0.90	1.50	1.35	1.45	-	1.45	-	1.01	1.45	-	-
n° 14 SLU-STR	1.35	1.35	1.00	1.20	0.90	1.50	1.35	1.45	-	1.45	-	1.01	1.45	-	-
n° 15 SLU-STR	1.35	1.00	1.35	1.20	0.90	1.50	1.35	1.45	-	1.45	-	1.01	1.45	-	-
n° 16 SLU - SISMICA	1.00	1.00	1.00	1.00	0.50	1.00	1.00	0.20	-	0.20	-	-	0.20	1.00	0.30
n° 17 SLU - SISMICA	1.00	1.00	1.00	1.00	0.50	1.00	1.00	0.20	-	0.20	-	-	0.20	1.00	-0.30
n° 18 SLU - SISMICA	1.00	1.00	1.00	1.00	0.50	1.00	-	0.20	-	0.20	-	-	0.20	1.00	0.30
n° 19 SLU - SISMICA	1.00	1.00	1.00	1.00	0.50	1.00	-	0.20	-	0.20	-	-	0.20	1.00	-0.30
GEO	1.00	1.30	1.00	1.00	0.60	1.30	1.00	1.25	-	1.25	-	-	1.25	-	-
GEO - SISMICA	1.00	1.00	1.00	1.00	0.50	1.00	1.00	0.20		0.20			0.20	1.00	0.30
SLE - Q.P.	1.00	1.00	1.00	1.00	0.50	1.00	1.00	0.00	-	0.00	-	-	0.00	-	-
SLE - Frequente	1.00	1.00	1.00	1.00	0.50	1.00	1.00	0.80	-	0.80	-	-	0.80	-	-
SLE - Rara	1.00	1.00	1.00	1.00	0.60	1.00	1.00	1.00	-	1.00	-	-	1.00	-	-

APPALTATORE: <b>TELESE</b> S.c.a r.l. Consorzio Telese Società Consortile a Responsabilità Limitata	ITINERARIO NAPOLI – BARI RADDOPPIO TRATTA CANCELLO-BENEVENTO II LOTTO FUNZIONALE FRASSO TELESINO – VITULANO 2° SUBLOTTO TELESE – SAN LORENZO					
PROGETTAZIONE: Mandatario: SYSTRA S.A. Mandante: SWS Engineering S.p.A. SYSTRA-SOTECNI S.p.A.	PROGETTO ESECUTIVO					
N14bis - Tombino idraulico al km 34+370 Relazione di calcolo	COMMESSA IF2R	LOTTO 2.2.E.ZZ	CODIFICA CL	DOCUMENTO IN.14.0.0.002	REV. B	FOGLIO 27 di 106

## 8 SCATOLARE 2.00 X 2.00 M

La sezione trasversale retta ha una larghezza interna di  $L_{int} = 2.00$  m ed un'altezza netta di  $H_{int} = 2.00$  m; lo spessore della platea di fondazione è di  $S_f = 0.40$  m, lo spessore dei piedritti è di  $S_p = 0.40$  m e lo spessore della soletta di copertura è di  $S_s = 0.40$  m.

Nel seguito verrà esaminata una striscia di scatolare avente lunghezza di 1.00 m.

### 8.1 GEOMETRIA

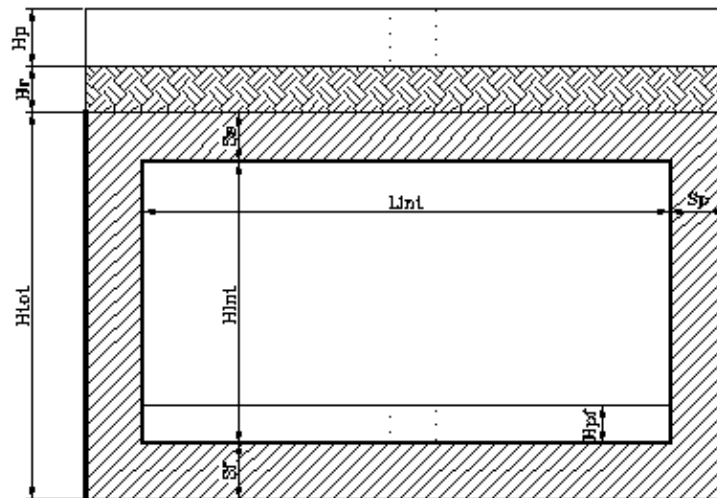

DATI GEOMETRICI			
Grandezza	Simbolo	Valore	U.M.
larghezza totale scatolare	$L_{tot}$	2.80	m
larghezza utile scatolare	$L_{int}$	2.00	m
larghezza interasse	$L_a$	2.40	m
spessore soletta superiore	$S_s$	0.40	m
spessore piedritti	$S_p$	0.40	m
spessore fondazione	$S_f$	0.40	m
altezza totale scatolare	$H_{tot}$	2.80	m
altezza libera scatolare	$H_{int}$	2.00	m
spessore ballast ricoprimento	$H_{psup}$	0.80	m
spessore pacchetto interno	$H_{rsup}$	4.70	m
spessore ricoprimento interno	$H_{pinf}$		m
	$H_{rinf}$		m

APPALTATORE: <b>TELESE S.c.a r.l.</b> Consorzio Telese Società Consortile a Responsabilità Limitata	ITINERARIO NAPOLI – BARI RADDOPPIO TRATTA CANCELLO-BENEVENTO II LOTTO FUNZIONALE FRASSO TELESINO – VITULANO 2° SUBLOTTO TELESE – SAN LORENZO					
PROGETTAZIONE: Mandatario: SYSTRA S.A.    Mandante: SWS Engineering S.p.A.    SYSTRA-SOTECNI S.p.A.	PROGETTO ESECUTIVO					
N14bis - Tombino idraulico al km 34+370 Relazione di calcolo	COMMESSA	LOTTO	CODIFICA	DOCUMENTO	REV.	FOGLIO
	IF2R	2.2.E.ZZ	CL	IN.14.0.0.002	B	28 di 106

## 8.2 MODELLO DI CALCOLO

Il modello di calcolo attraverso il quale è schematizzata la struttura è quello del telaio chiuso su letto di molle alla Winkler.

Il modello considerato per l'analisi è quello di uno scatolare di profondità unitaria (1.00m) soggetto alle azioni da traffico di norma e quelle permanenti. In corrispondenza dei vertici dello scatolare sono state inserite delle zone rigide pari a metà spessore degli elementi.

Il terreno di fondazione è stato modellato utilizzando la schematizzazione alla Winkler con un opportuno coefficiente di sottofondo.

Di seguito si riporta lo schema di calcolo.

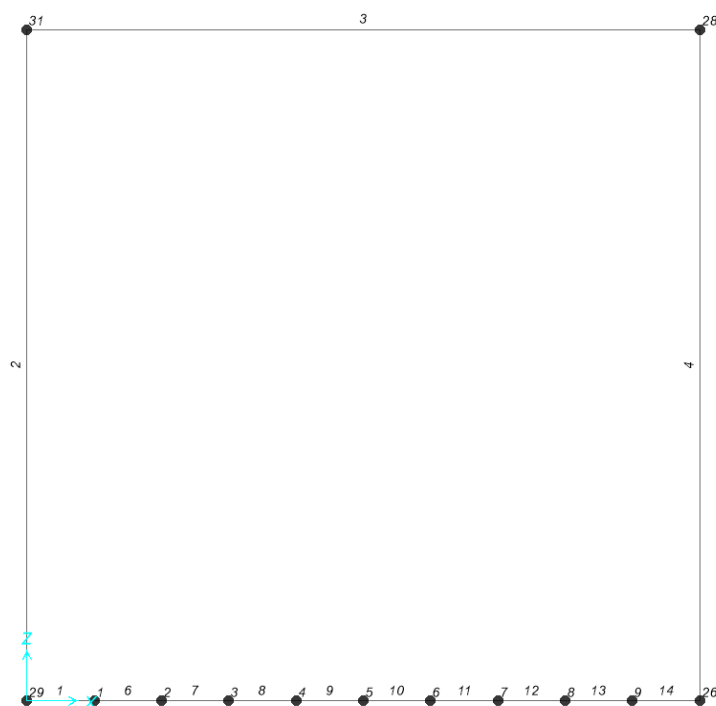

Numerazioni aste e nodi

### 8.2.1 Valutazione della rigidità delle molle

Si considera lo scatolare appoggiato su di un letto di molle (schematizzazione alla Winkler) assegnando alle aste di fondazione del modello un valore di "linear spring" pari a  $K = 77000 \text{ kN/mc}$  in funzione dell'interasse delle molle secondo la seguente formulazione:

$$\text{Interasse molle} \quad i = (S_p/2 + L_{\text{int}} + S_p/2)/10 \quad [\text{m}]$$

APPALTATORE: <b>TELESE</b> S.c.a r.l. Consorzio Telese Società Consortile a Responsabilità Limitata	ITINERARIO NAPOLI – BARI RADDOPPIO TRATTA CANCELLO-BENEVENTO II LOTTO FUNZIONALE FRASSO TELESINO – VITULANO 2° SUBLOTTO TELESE – SAN LORENZO					
PROGETTAZIONE: Mandatario: SYSTRA S.A. Mandante: SWS Engineering S.p.A. SYSTRA-SOTECNI S.p.A.	PROGETTO ESECUTIVO					
N14bis - Tombino idraulico al km 34+370 Relazione di calcolo	COMMESSA	LOTTO	CODIFICA	DOCUMENTO	REV.	FOGLIO
	IF2R	2.2.E.ZZ	CL	IN.14.0.0.002	B	29 di 106

Molle centrali	$k_1 = k * i$	[kN/m]
Molle intermedie	$k_2 = 1.5 * k * i$	[kN/m]
Molle laterali	$k_3 = 2 * k * (i/2 + S_p/2)$	[kN/m]

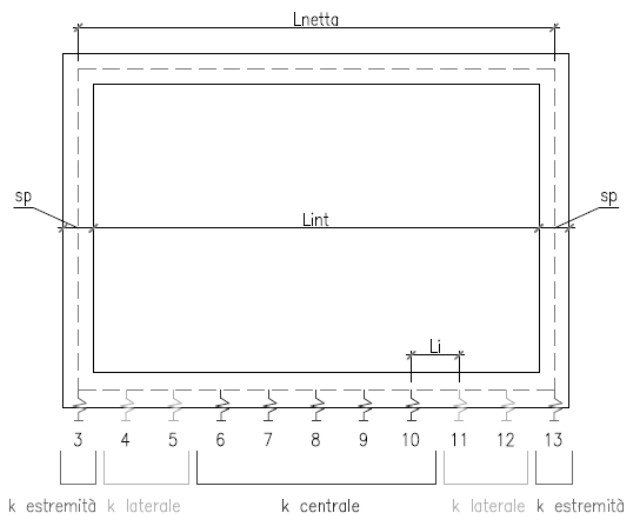

$i$	0.24	m
Molle centrali	18480	kN/m <sup>3</sup>
Molle laterali	27720	kN/m <sup>3</sup>
Molle estremità	49280	kN/m <sup>3</sup>

APPALTATORE: <b>TELESE</b> S.c.a r.l. Consorzio Telese Società Consortile a Responsabilità Limitata	ITINERARIO NAPOLI – BARI RADDOPPIO TRATTA CANCELLO-BENEVENTO II LOTTO FUNZIONALE FRASSO TELESINO – VITULANO 2° SUBLOTTO TELESE – SAN LORENZO					
PROGETTAZIONE: Mandatario: SYSTRA S.A.    Mandante: SWS Engineering S.p.A.    SYSTRA-SOTECNI S.p.A.	PROGETTO ESECUTIVO					
N14bis - Tombino idraulico al km 34+370 Relazione di calcolo	COMMESSA	LOTTO	CODIFICA	DOCUMENTO	REV.	FOGLIO
	IF2R	2.2.E.ZZ	CL	IN.14.0.0.002	B	30 di 106

### 8.3 ANALISI DEI CARICHI

#### 8.3.1 Peso proprio della struttura e carichi permanenti portati

<u>Soletta superiore</u>	- Peso proprio	10.00 kN/m
	- Totale	<b>10.00 kN/m</b>
	- Peso Ballast	14.40 kN/m
	- Peso ricoprimento ... 470 cm	94.00 kN/m
	- Totale	<b>108.40 kN/m</b>
<u>Soletta inferiore</u>	- Peso proprio	10.00 kN/m
	- Totale	<b>10.00 kN/m</b>
	- Peso pacchetto interno 0 cm	0.00 kN/m
	- Peso terreno ricoprimento interno	0.00 kN/m
	- Totale	<b>0.00 kN/m</b>
<u>Piedritti</u>	- Peso proprio	10.00 kN/m
	- Totale	<b>10.00 kN/m</b>

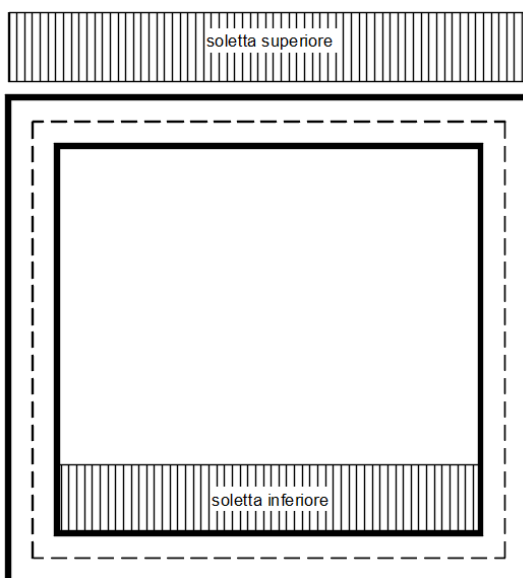

APPALTATORE: <b>TELESE</b> S.c.a r.l. Consorzio Telese Società Consortile a Responsabilità Limitata	ITINERARIO NAPOLI – BARI RADDOPPIO TRATTA CANCELLO-BENEVENTO II LOTTO FUNZIONALE FRASSO TELESINO – VITULANO 2° SUBLOTTO TELESE – SAN LORENZO					
PROGETTAZIONE: Mandatario: SYSTRA S.A. Mandante: SWS Engineering S.p.A. SYSTRA-SOTECNI S.p.A.	PROGETTO ESECUTIVO					
N14bis - Tombino idraulico al km 34+370 Relazione di calcolo	COMMESSA	LOTTO	CODIFICA	DOCUMENTO	REV.	FOGLIO
	IF2R	2.2.E.ZZ	CL	IN.14.0.0.002	B	31 di 106

Per tenere in conto dei carichi agenti sul semispessore degli elementi considerati nel modello di calcolo, si applicano delle forze concentrate nei nodi tra soletta superiore e piedritti con valore pari a 21.68 kN.

### 8.3.2 Spinta in presenza di falda

Nel caso in cui a monte della parete sia presente la falda il diagramma delle pressioni sulla parete risulta modificato a causa della sottospinta che l'acqua esercita sul terreno. Il peso di volume del terreno al di sopra della linea di falda non subisce variazioni. Viceversa al di sotto del livello di falda va considerato il peso di volume di galleggiamento

$$\gamma_a = \gamma_{\text{sat}} - \gamma_w$$

dove  $\gamma_{\text{sat}}$  è il peso di volume saturo del terreno (dipendente dall'indice dei pori) e  $\gamma_w$  è il peso di volume dell'acqua. Quindi il diagramma delle pressioni al di sotto della linea di falda ha una pendenza minore. Al diagramma così ottenuto va sommato il diagramma triangolare legato alla pressione idrostatica esercitata dall'acqua.

$$u = \gamma_w \cdot z$$

$$p_{\text{sw}} = (S_s/2) * \gamma_w = 2.0 \text{ kN/m}$$

$$p_{\text{iw}} = p_{\text{sw}} + \gamma_w * (S_s/2 + H_{\text{int}} + S_f/2) = 26.0 \text{ kN/m}$$

### 8.3.3 Spinta del terreno sulle pareti

Per il rinterro si prevede un terreno avente angolo di attrito  $\phi = 38^\circ$  ed un peso di volume  $\gamma = 20 \text{ kN/m}^3$ , il coefficiente di spinta viene calcolato, considerando l'elevata rigidità dello scatolare, utilizzando la formula  $K_o = 1 - \sin\phi'$ , per cui si ottiene un valore di  $K_o = 0.38$ . Le spinte in asse soletta superiore ed asse soletta inferiore valgono:

$$p_{\text{ss}} = K_o * (H_r + H_{\text{psup}} + S_s/2) * \gamma = 43.8 \text{ kN/m}$$

$$p_{\text{is}} = p_{\text{ss}} + K_o * \gamma * (S_s/2 + H_{\text{int}} + S_f/2) = 62.3 \text{ kN/m}$$

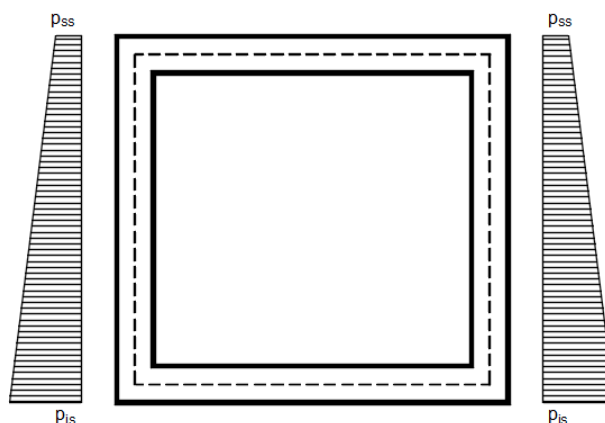

APPALTATORE: <b>TELESE S.c.a r.l.</b> Consorzio Telese Società Consortile a Responsabilità Limitata	ITINERARIO NAPOLI – BARI RADDOPPIO TRATTA CANCELLO-BENEVENTO II LOTTO FUNZIONALE FRASSO TELESINO – VITULANO 2° SUBLOTTO TELESE – SAN LORENZO					
PROGETTAZIONE: Mandatario: SYSTRA S.A. Mandante: SWS Engineering S.p.A. SYSTRA-SOTECNI S.p.A.	PROGETTO ESECUTIVO					
N14bis - Tombino idraulico al km 34+370 Relazione di calcolo	COMMESSA	LOTTO	CODIFICA	DOCUMENTO	REV.	FOGLIO
	IF2R	2.2.E.ZZ	CL	IN.14.0.0.002	B	32 di 106

Per tenere in conto dei carichi agenti sul semispessore degli elementi considerati nel modello di calcolo, si applicano delle forze concentrate nei nodi tra piedritto e soletta superiore con valore pari a 8.61 kN ed inferiore con valore pari a 12.61 kN.

### 8.3.4 Treni di carico

#### 8.3.4.1 Treno di carico LM71

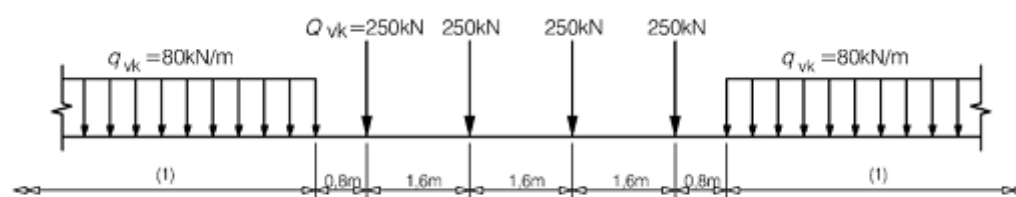

Key  
(1) No limitation

Fig. 1 –Load model 71 (al punto 6.3.2. della norma EN 1991-2:2003)

$\alpha$  = coefficiente di adattamento = 1.10

Per il calcolo del coefficiente dinamico, si fa riferimento invece alle indicazioni di cui al par. 1.4.2.5, considerando il caso di Linee con “Normale Standard Manutentivo” ovvero al coefficiente  $\phi_3$ .

Per il caso delle solette di scatolare, dalla Tab 1.4.5.3-1, punto 5.4 (per sottovia di altezza libera minore o uguale di 5m) risulta:  $\phi_3 = 1.35$  ma per altezze di ricoprimento superiori a 2.50m il coefficiente  $\phi_3 = 1.00$ .

Il sovraccarico ferroviario si diffonde attraverso il ballast con pendenza 4:1, poi nel ricoprimento con pendenza a  $38^\circ$  (pari all'angolo di attrito del ricoprimento) e con la pendenza a  $45^\circ$  all'interno del cls per cui la lunghezza di diffusione del carico in senso trasversale all'asse binario risulta pari a:

$$L_{\text{trasv}} = 2.4 + [0.35/4 + H_{\text{rsup}} \cdot \tan(38^\circ) + S_s/2] * 2 = 10.32 \text{ m}$$



APPALTATORE: <b>TELESE S.c.a r.l.</b> Consorzio Telese Società Consortile a Responsabilità Limitata	ITINERARIO NAPOLI – BARI RADDOPPIO TRATTA CANCELLO-BENEVENTO II LOTTO FUNZIONALE FRASSO TELESINO – VITULANO 2° SUBLOTTO TELESE – SAN LORENZO					
PROGETTAZIONE: Mandatario: SYSTRA S.A. Mandante: SWS Engineering S.p.A. SYSTRA-SOTECNI S.p.A.	PROGETTO ESECUTIVO					
N14bis - Tombino idraulico al km 34+370 Relazione di calcolo	COMMESSA	LOTTO	CODIFICA	DOCUMENTO	REV.	FOGLIO
	IF2R	2.2.E.ZZ	CL	IN.14.0.0.002	B	33 di 106

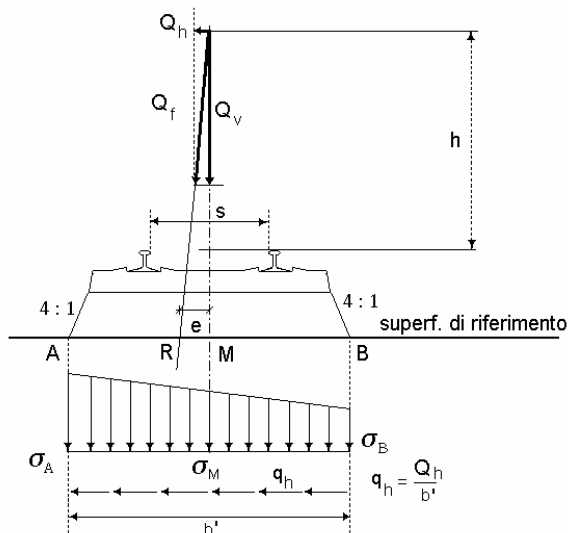

In senso longitudinale si è assunto che il carico si distribuisce su una lunghezza pari a  $L_{long} = 6.40$  m.

Pertanto il carico ripartito dovuto ai treni LM 71 risulta:

- Carico ripartito prodotto dalle forze concentrate

$$= 4 * 250 * 1.1 * \Phi_3 / (L_{trasm} * L_{long}) = 16.66 \text{ kN/m}^2$$

- Carico ripartito prodotto dal carico distribuito (80 kN/m\*2)

$$= 80 * 1.1 * \Phi_3 / L_{trasm} = 8.53 \text{ kN/m}^2$$

Le distribuzioni del sovraccarico ferroviario considerate al di sopra della copertura, sono quelle in grado di massimizzare le sollecitazioni flettenti e taglianti.

APPALTATORE: <b>TELESE</b> S.c.a r.l. Consorzio Telese Società Consortile a Responsabilità Limitata	ITINERARIO NAPOLI – BARI RADDOPPIO TRATTA CANCELLO-BENEVENTO II LOTTO FUNZIONALE FRASSO TELESINO – VITULANO 2° SUBLOTTO TELESE – SAN LORENZO					
PROGETTAZIONE: Mandatario: SYSTRA S.A. Mandante: SWS Engineering S.p.A. SYSTRA-SOTECNI S.p.A.	PROGETTO ESECUTIVO					
N14bis - Tombino idraulico al km 34+370 Relazione di calcolo	COMMESSA	LOTTO	CODIFICA	DOCUMENTO	REV.	FOGLIO
	IF2R	2.2.E.ZZ	CL	IN.14.0.0.002	B	34 di 106

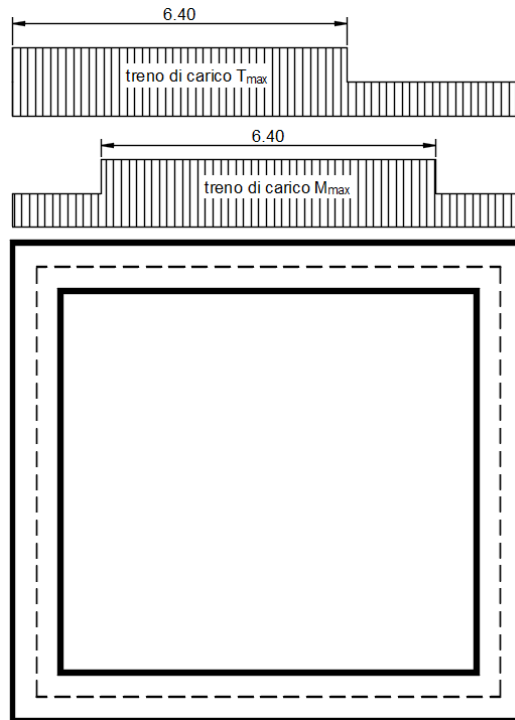

Per tenere in conto i carichi agenti sul semispessore degli elementi considerati nel modello di calcolo, si applicano delle forze concentrate nei nodi tra soletta superiore e piedritti con valore pari a 3.33 kN.

### 8.3.5 Spinta del terreno indotta dai treni di carico

Per il rinterro si prevede un terreno avente angolo di attrito  $\varphi = 38^\circ$  ed un peso di volume  $\gamma = 20$  kN/m<sup>3</sup>, il coefficiente di spinta viene calcolato, considerando l'elevata rigidità dello scatolare, utilizzando la formula  $K_0 = 1 - \sin\varphi'$ , per cui si ottiene un valore di  $K_0 = 0.38$ . La pressione del terreno sui piedritti ed indotta dai treni di carico viaggianti su due linee adiacenti verrà calcolata secondo la formula  $P = q * K_0$

Si è considerata la sola spinta prodotta dal carico ripartito equivalente alle forze concentrate (vedi considerazioni di cui al paragrafo precedente)

$$q * K_0 = 6.40 \text{ kN/m}^2$$

La spinta del terreno viene analizzata in due diverse condizioni

- Spinta sul piedritto sinistro

APPALTATORE: <b>TELESE S.c.a r.l.</b> Consorzio Telese Società Consortile a Responsabilità Limitata	<b>ITINERARIO NAPOLI – BARI</b> <b>RADDOPPIO TRATTA CANCELLO-BENEVENTO</b> <b>II LOTTO FUNZIONALE FRASSO TELESINO – VITULANO</b> <b>2° SUBLOTTO TELESE – SAN LORENZO</b>												
PROGETTAZIONE: Mandataria:      Mandante: <b>SYSTRA S.A.</b> <b>SWS Engineering S.p.A.</b> <b>SYSTRA-SOTECNI S.p.A.</b>	<b>PROGETTO ESECUTIVO</b>												
<b>N14bis - Tombino idraulico al km 34+370</b> <b>Relazione di calcolo</b>	<table border="1"> <thead> <tr> <th>COMMESSA</th> <th>LOTTO</th> <th>CODIFICA</th> <th>DOCUMENTO</th> <th>REV.</th> <th>FOGLIO</th> </tr> </thead> <tbody> <tr> <td>IF2R</td> <td>2.2.E.ZZ</td> <td>CL</td> <td>IN.14.0.0.002</td> <td>B</td> <td>35 di 106</td> </tr> </tbody> </table>	COMMESSA	LOTTO	CODIFICA	DOCUMENTO	REV.	FOGLIO	IF2R	2.2.E.ZZ	CL	IN.14.0.0.002	B	35 di 106
COMMESSA	LOTTO	CODIFICA	DOCUMENTO	REV.	FOGLIO								
IF2R	2.2.E.ZZ	CL	IN.14.0.0.002	B	35 di 106								

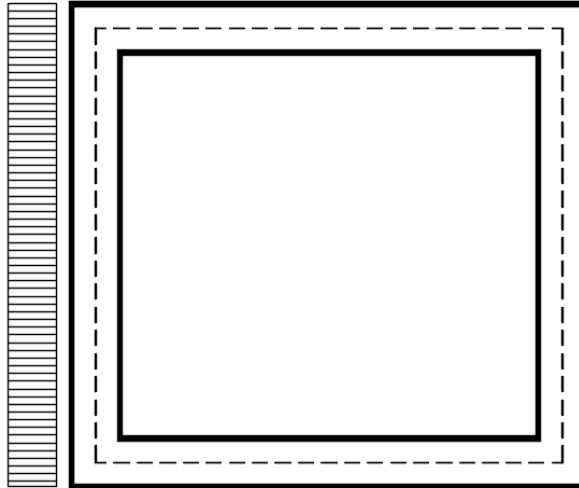

Per tenere in conto dei carichi agenti sul semispessore degli elementi considerati nel modello di calcolo, si applicano delle forze concentrate nei nodi tra piedritto sinistro e soletta superiore con valore pari a 1.28 kN ed inferiore con valore pari a 1.28 kN.

APPALTATORE: <b>TELESE S.c.a r.l.</b> Consorzio Telese Società Consortile a Responsabilità Limitata	ITINERARIO NAPOLI – BARI RADDOPPIO TRATTA CANCELLO-BENEVENTO II LOTTO FUNZIONALE FRASSO TELESINO – VITULANO 2° SUBLOTTO TELESE – SAN LORENZO					
PROGETTAZIONE: Mandatario: SYSTRA S.A. Mandante: SWS Engineering S.p.A. SYSTRA-SOTECNI S.p.A.	PROGETTO ESECUTIVO					
N14bis - Tombino idraulico al km 34+370 Relazione di calcolo	COMMESSA	LOTTO	CODIFICA	DOCUMENTO	REV.	FOGLIO
	IF2R	2.2.E.ZZ	CL	IN.14.0.0.002	B	36 di 106

b) Spinta su entrambi i piedritti

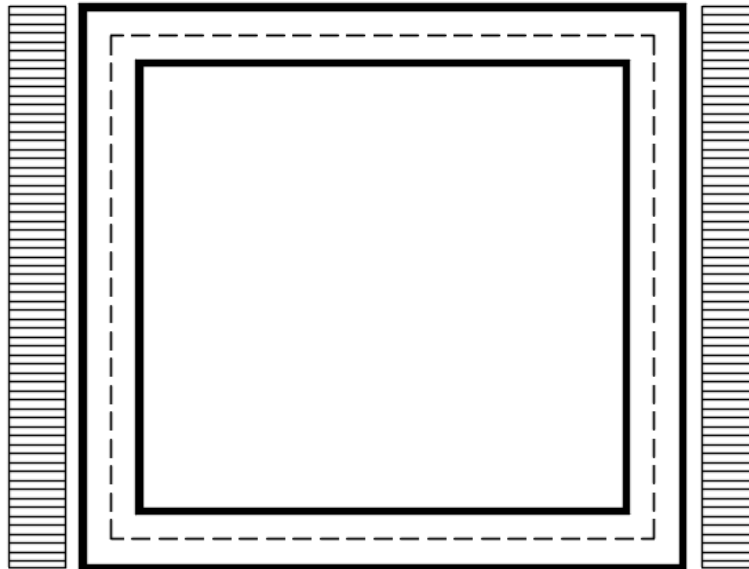

Per tenere in conto dei carichi agenti sul semispessore degli elementi considerati nel modello di calcolo, si applicano delle forze concentrate nei nodi tra piedritti e soletta superiore con valore pari a 1.28 kN ed inferiore con valore pari a 1.28 kN.

### 8.3.6 Avviamento e frenatura

avviamento:  $Q_{lak} = 33 \text{ [kN/m]} * L[m] < 1000 \text{ kN}$  per modelli di carico LM 71 e SW/0 e SW/2

frenatura:  $Q_{lbk} = 20 \text{ [kN/m]} * L[m] < 6000 \text{ kN}$  per modelli di carico LM 71 e SW/0

$Q_{lbk} = 35 \text{ [kN/m]} * L[m]$  per modelli di carico SW/2

La forza di frenatura, per metro lineare, applicata alla soletta di copertura si ritiene uniformemente agente sulla larghezza ottenuta per diffusione dei carichi verticali sino al baricentro della soletta e vale:

$$F = \alpha \cdot Q_{lak} / L_{trasv} = 3.5 \text{ kN/m}$$

APPALTATORE: <b>TELESE S.c.a r.l.</b> Consorzio Telese Società Consortile a Responsabilità Limitata	ITINERARIO NAPOLI – BARI RADDOPPIO TRATTA CANCELLO-BENEVENTO II LOTTO FUNZIONALE FRASSO TELESINO – VITULANO 2° SUBLOTTO TELESE – SAN LORENZO					
PROGETTAZIONE: Mandatario: SYSTRA S.A. Mandante: SWS Engineering S.p.A. SYSTRA-SOTECNI S.p.A.	PROGETTO ESECUTIVO					
N14bis - Tombino idraulico al km 34+370 Relazione di calcolo	COMMESSA	LOTTO	CODIFICA	DOCUMENTO	REV.	FOGLIO
	IF2R	2.2.E.ZZ	CL	IN.14.0.0.002	B	37 di 106

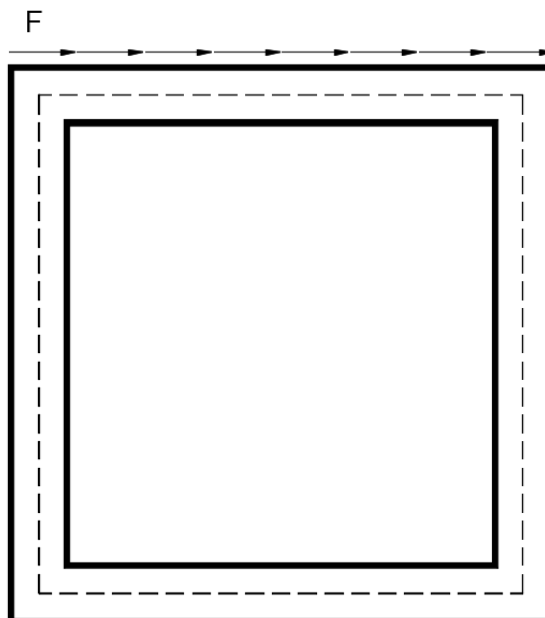

Per tenere in conto dei carichi agenti sul semispessore degli elementi considerati nel modello di calcolo, si applicano delle forze concentrate nei nodi tra piedritti e soletta superiore con valore pari a 0.70 kN.

### 8.3.7 Serpeggio e centrifuga

Tali carichi vengono trascurati perché non determinanti per il dimensionamento trasversale dell'opera.

### 8.3.8 Ritiro differenziale della soletta di copertura

Si considera una variazione termica uniforme equivalente sulla soletta superiore come da calcolo seguente. Il calcolo viene condotto secondo le indicazioni dell'EUROCODICE 2-UNI EN1992-1-1 Novembre 2005.

APPALTATORE:	<b>TELESE</b> S.c.a r.l. Consorzio Telese Società Consortile a Responsabilità Limitata	ITINERARIO NAPOLI – BARI RADDOPPIO TRATTA CANCELLO-BENEVENTO II LOTTO FUNZIONALE FRASSO TELESINO – VITULANO 2° SUBLOTTO TELESE – SAN LORENZO				
PROGETTAZIONE:	Mandataria: SYSTRA S.A. Mandante: SWS Engineering S.p.A. SYSTRA-SOTECNI S.p.A.	PROGETTO ESECUTIVO				
N14bis - Tombino idraulico al km 34+370 Relazione di calcolo		COMMESSA	LOTTO	CODIFICA	DOCUMENTO	REV. FOGLIO
		IF2R	2.2.E.ZZ	CL	IN.14.0.0.002	B 38 di 106

### Cl<sub>s</sub> a t=0

R <sub>ck</sub>	=	40	N/mm <sup>2</sup>	Resistenza a compressioni cubica caratteristica
f <sub>ck</sub>	=	33.2	N/mm <sup>2</sup>	Resistenza a compressioni cilindrica caratteristica
f <sub>cm</sub>	=	41.2	N/mm <sup>2</sup>	Resistenza a compressioni cilindrica media
α	=	1.0E-05		
E <sub>cm</sub>	=	33643	N/mm <sup>2</sup>	Modulo elastico secante medio

### Tempo e ambiente

t <sub>s</sub>	=	2	gg	età del calcestruzzo in giorni, all'inizio del ritiro per essiccamento
t <sub>0</sub>	=	2	gg	età del calcestruzzo in giorni al momento del carico
t	=	25550	gg	età del calcestruzzo in giorni
h <sub>0</sub> =2A <sub>c</sub> /u	=	800	mm	dimensione fittizia dell'elemento di sezione dell'elemento
A <sub>c</sub>	=	400000	mm <sup>2</sup>	sezione dell'elemento
u	=	1000	mm	perimetro a contatto con l'atmosfera
RH	=	75	%	umidità relativa percentuale

Coefficiente di viscosità φ(t,t<sub>0</sub>) e modulo elastico EC<sub>t</sub> a tempo "t"

φ(t, t <sub>0</sub> ) = φ <sub>0</sub> β <sub>c</sub> (t, t <sub>0</sub> ) =		1.982	
φ <sub>0</sub> = φ RH β <sub>c</sub> (f <sub>cm</sub> ) β <sub>c</sub> (t <sub>0</sub> ) =	127.48	coeff nominale di viscosità	
φ <sub>RH</sub> = 1 + $\left[ \frac{1 - RH/100}{0.1 \sqrt[3]{h_0}} \alpha_1 \right] \alpha_2 =$	1.233	coeff che tiene conto dell'umidità	
α <sub>1</sub> = $\begin{cases} (35/f_{cm})^{0.7} & \text{per } f_{cm} > 35 \text{ MPa} \\ 1 & \text{per } f_{cm} \leq 35 \text{ MPa} \end{cases} =$	0.892	coeff per la resistenza del cls	
α <sub>2</sub> = $\begin{cases} (35/f_{cm})^{0.2} & \text{per } f_{cm} > 35 \text{ MPa} \\ 1 & \text{per } f_{cm} \leq 35 \text{ MPa} \end{cases} =$	0.968	coeff per la resistenza del cls	
β <sub>c</sub> (f <sub>cm</sub> ) = $\frac{16.8}{\sqrt{f_{cm}}} =$	2.617	coeff che tiene conto della resistenza del cls	
β <sub>c</sub> (t <sub>0</sub> ) = $\frac{1}{(0.1 + t_0^{0.20})} =$	0.649	coeff. per l'evoluzione della viscosità nel tempo	
t <sub>o</sub> = t <sub>0</sub> $\left( \frac{9}{2 + t_0^{1.2}} + 1 \right)^\alpha \geq 0.5 =$	6.19	coeff. per la variabilità della viscosità nel tempo	
α =	1	coeff per il tipo di cemento (-1 per classe S, 0 per classe N, 1 per classe R)	

APPALTATORE: <b>TELESE S.c.a r.l.</b> Consorzio Telese Società Consortile a Responsabilità Limitata	ITINERARIO NAPOLI – BARI RADDOPPIO TRATTA CANCELLO-BENEVENTO II LOTTO FUNZIONALE FRASSO TELESINO – VITULANO 2° SUBLOTTO TELESE – SAN LORENZO
PROGETTAZIONE: Mandataria: SYSTRA S.A. Mandante: SWS Engineering S.p.A. SYSTRA-SOTECNI S.p.A.	PROGETTO ESECUTIVO
N14bis - Tombino idraulico al km 34+370 Relazione di calcolo	COMMESSA LOTTO CODIFICA DOCUMENTO REV. FOGLIO IF2R 2.2.E.ZZ CL IN.14.0.0.002 B 39 di 106

$$\beta_c(t, t_0) = \left[ \frac{(t - t_0)}{(\beta_H + t - t_0)} \right]^{0.3} = 0.984 \text{ coeff per la variabilità della viscosità nel tempo}$$

$$\beta_H = 1.5[1 + (0.012 RH)^{1.8}] h_0 + 250\alpha_3 \leq 1500\alpha_3 = 1382.5 \text{ coeff che tiene conto dell'umidità relativa}$$

$$\alpha_3 = \begin{cases} (35/f_{cm})^{0.5} & \text{per } f_{cm} > 35\text{MPa} \\ 1 & \text{per } f_{cm} \leq 35\text{MPa} \end{cases} = 0.922 \text{ coeff per la resistenza del calcestruzzo}$$

Il modulo elastico a tempo "t" è pari a:

$$E_{cm}(t, t_0) = \frac{E_{cm}}{1 + \varphi(t, t_0)} = 11281951 \text{ kN/m}^2$$

Deformazioni di ritiro

$$\varepsilon_s(t, t_0) = \varepsilon_{ca}(t) + \varepsilon_{ca}(t) = 0.000339 \text{ deformazione di ritiro } \varepsilon(t, t_0)$$

$$\varepsilon_{ca}(t) = \beta_{ds}(t, t_s) K_b \varepsilon_{ca,0} = 0.000281 \text{ deformazione al ritiro per essiccamento}$$

$$\beta_{ds}(t, t_s) = \left[ \frac{(t - t_s)}{(t - t_s) + 0.04 \sqrt{h_0^3}} \right] = 0.965785$$

$$K_h = 0.7 \text{ parametro che dipende da } h_0 \text{ secondo il prospetto seguente}$$

Valori di  $K_h$

$h_0$	$K_h$
100	1,0
200	0,85
300	0,75
≥500	0,70

Valori di  $K_h$  intermedi a quelli del prospetto vengono calcolati tramite interpolazione lineare

$$\varepsilon_{ca,0} = 0.85 \left[ (200 + 100 \alpha_{ds1}) \exp(-\alpha_{ds2} \frac{f_{cm}}{f_{cm0}}) \right] 10^{-6} \beta_{RH} = 0.000416$$

$$\beta_{RH} = 1.55 \left[ 1 - \left( \frac{RH}{RH0} \right)^3 \right] = 0.896094$$

$$f_{cm0} = 10 \text{ Mpa}$$

$$RH0 = 100 \%$$

$$\alpha_{ds1} = 6 \text{ coeff per il tipo di cemento (3 per classe S, 4 per classe N, 6 per classe R)}$$

$$\alpha_{ds2} = 0.11 \text{ coeff per il tipo di cemento (0.13 per classe S, 0.12 per classe N, 0.11 per classe R)}$$

$$\varepsilon_{ca}(t) = \beta_{as}(t) \varepsilon_{ca,0} = 0.000058 \text{ deformazione dovuta al ritiro autogeno}$$

$$\beta_{as}(t) = 1 - \exp(-0.2t^{0.5}) = 1$$

$$\varepsilon_{ca,0} = 2.5(f_{ck} - 10)10^{-6} = 0.000058$$

Variatione termica uniforme equivalente agli effetti del ritiro:

$$\Delta T_{\text{ritiro}} = - \frac{\varepsilon_s(t, t_0) E_{cm}}{(1 + \varphi(t, t_0)) E_{cm} \alpha} = -11.38 \text{ } ^\circ\text{C}$$

APPALTATORE: <b>TELESE S.c.a r.l.</b> Consorzio Telese Società Consortile a Responsabilità Limitata	ITINERARIO NAPOLI – BARI RADDOPPIO TRATTA CANCELLO-BENEVENTO II LOTTO FUNZIONALE FRASSO TELESINO – VITULANO 2° SUBLOTTO TELESE – SAN LORENZO					
PROGETTAZIONE: Mandatario: SYSTRA S.A. Mandante: SWS Engineering S.p.A. SYSTRA-SOTECNI S.p.A.	PROGETTO ESECUTIVO					
N14bis - Tombino idraulico al km 34+370 Relazione di calcolo	COMMESSA IF2R	LOTTO 2.2.E.ZZ	CODIFICA CL	DOCUMENTO IN.14.0.0.002	REV. B	FOGLIO 40 di 106

### 8.3.9 Azione Termica

Si applica ai piedritti ed alla soletta superiore una variazione termica di +/-15°C.

### 8.3.10 Azione sismica inerziale

Per il calcolo dell'azione sismica si utilizza il metodo dell'analisi pseudostatica in cui l'azione sismica è rappresentata da una forza statica equivalente pari al prodotto delle forze di gravità per un opportuno coefficiente sismico  $k$ . Le forze sismiche sono pertanto le seguenti:

Forza sismica orizzontale  $F_h = k_h * W$

Forza sismica verticale  $F_v = k_v * W$

I valori dei coefficienti sismici orizzontale  $k_h$  e verticale  $k_v$  possono essere valutati mediante le espressioni:  $k_h = a_{max}/g$

$$k_v = \pm 0.5 * k_h$$

A seguito di tale assunzione si ottiene allo stato limite ultimo SLV in funzione della Latitudine e Longitudine del sito in esame un valore dell'accelerazione pari a  $a_g = 0.367 g$ .

In assenza di analisi specifiche della risposta sismica locale l'accelerazione massima può essere valutata con la relazione:

$$a_{max} = S * a = S_s * S_t * a_g$$

dove assumendo un terreno di tipo **B** ed in base al fattore di amplificazione del sito si ottiene:

$S_s = 1.184$  Coefficiente di amplificazione stratigrafica

$S_T = 1$  Coefficiente di amplificazione topografica

ne deriva che:

$$a_{max} = 1.184 * 1 * 0.367 g = 0.435 g$$

$$k_h = a_{max}/g = 0.435$$

$$k_v = \pm 0.5 * k_h = 0.217$$



APPALTATORE:	<b>TELESE</b> S.c.a r.l. Consorzio Telese Società Consortile a Responsabilità Limitata	ITINERARIO NAPOLI – BARI RADDOPPIO TRATTA CANCELLO-BENEVENTO II LOTTO FUNZIONALE FRASSO TELESINO – VITULANO 2° SUBLOTTO TELESE – SAN LORENZO				
PROGETTAZIONE:		PROGETTO ESECUTIVO				
Mandatario:	Mandante:					
SYSTRA S.A.	SWS Engineering S.p.A.	SYSTRA-SOTECNI S.p.A.				
N14bis - Tombino idraulico al km 34+370 Relazione di calcolo	COMMESSA	LOTTO	CODIFICA	DOCUMENTO	REV.	FOGLIO
	IF2R	2.2.E.ZZ	CL	IN.14.0.0.002	B	41 di 106

### Sisma orizzontale

$$\begin{aligned}
 F_{sis} &= a_{max} * \gamma * (H_{tot}) &= 24.33 \text{ kN/m} & \text{(carico applicato sulla parete)} \\
 F_{inp} &= \alpha * S_p * \gamma * 1m &= 4.35 \text{ kN/m} & \text{(inerzia piedritti)} \\
 \text{Totale} &= \mathbf{28.68 \text{ kN/m}} & \text{(piedritto sx)} \\
 \text{Totale} &= \mathbf{4.35 \text{ kN/m}} & \text{(piedritto dx)} \\
 F_Q &= \alpha * Q_v * 0.2 * 1m &= 1.45 \text{ kN/m} & \text{(inerzia treno)} \\
 F_{inr} &= \alpha * (H_p + H_r) * \gamma_r * 1m &= 47.10 \text{ kN/m} & \text{(inerzia ballast + ricoprimento)} \\
 F_{ins} &= \alpha * S_s * \gamma_{cls} * 1m &= 4.35 \text{ kN/m} & \text{(inerzia soletta superiore)} \\
 \text{Totale} &= \mathbf{52.90 \text{ kN/m}} & \text{(soletta superiore)}
 \end{aligned}$$

Per tenere in conto dei carichi agenti sul semispessore degli elementi considerati nel modello di calcolo, si applicano delle forze concentrate nei nodi tra piedritto sinistro e soletta superiore con valore pari a 5.74 kN ed inferiore con valore pari a 5.74 kN. Si applicano delle forze concentrate nei nodi tra piedritto destro e soletta superiore con valore pari a 0.87 kN ed inferiore con valore pari a 0.87 kN.

### Sisma verticale

$$\begin{aligned}
 F_{inp} &= 0.5 * \alpha * S_p * \gamma * 1m &= 2.17 \text{ kN/m} & \text{(inerzia piedritti)} \\
 F_Q &= 0.5 * \alpha * Q_v * 0.2 * 1m &= 0.72 \text{ kN/m} & \text{(inerzia treno)} \\
 F_{inr} &= 0.5 * \alpha * (H_p + H_r) * \gamma_r * 1m &= 23.55 \text{ kN/m} & \text{(inerzia ballast + ricoprimento)} \\
 F_{ins} &= 0.5 * \alpha * S_s * \gamma_{cls} * 1m &= 2.17 \text{ kN/m} & \text{(inerzia soletta superiore)} \\
 \text{Totale} &= \mathbf{26.45 \text{ kN/m}} & \text{(soletta superiore)}
 \end{aligned}$$

Per tenere in conto le carichi agenti sul semispessore degli elementi considerati nel modello di calcolo, si applicano delle forze concentrate nei nodi tra soletta superiore e piedritti con valore pari a 5.29 kN.

Gli effetti dell'azione sismica saranno valutati tenendo conto delle masse associate ai seguenti carichi gravitazionali:  $G_1 + G_2 + \psi_{2j} Q_{kj}$

APPALTATORE: <b>TELESE S.c.a r.l.</b> Consorzio Telese Società Consortile a Responsabilità Limitata	<b>ITINERARIO NAPOLI – BARI</b> <b>RADDOPPIO TRATTA CANCELLO-BENEVENTO</b> <b>II LOTTO FUNZIONALE FRASSO TELESINO – VITULANO</b> <b>2° SUBLOTTO TELESE – SAN LORENZO</b>  <b>PROGETTO ESECUTIVO</b>												
PROGETTAZIONE: Mandataria: SYSTRA S.A.    Mandante: SWS Engineering S.p.A.    SYSTRA-SOTECNI S.p.A.	<table border="1"> <thead> <tr> <th>COMMESSA</th> <th>LOTTO</th> <th>CODIFICA</th> <th>DOCUMENTO</th> <th>REV.</th> <th>FOGLIO</th> </tr> </thead> <tbody> <tr> <td>IF2R</td> <td>2.2.E.ZZ</td> <td>CL</td> <td>IN.14.0.0.002</td> <td>B</td> <td>42 di 106</td> </tr> </tbody> </table>	COMMESSA	LOTTO	CODIFICA	DOCUMENTO	REV.	FOGLIO	IF2R	2.2.E.ZZ	CL	IN.14.0.0.002	B	42 di 106
COMMESSA	LOTTO	CODIFICA	DOCUMENTO	REV.	FOGLIO								
IF2R	2.2.E.ZZ	CL	IN.14.0.0.002	B	42 di 106								
<b>N14bis - Tombino idraulico al km 34+370</b> Relazione di calcolo													

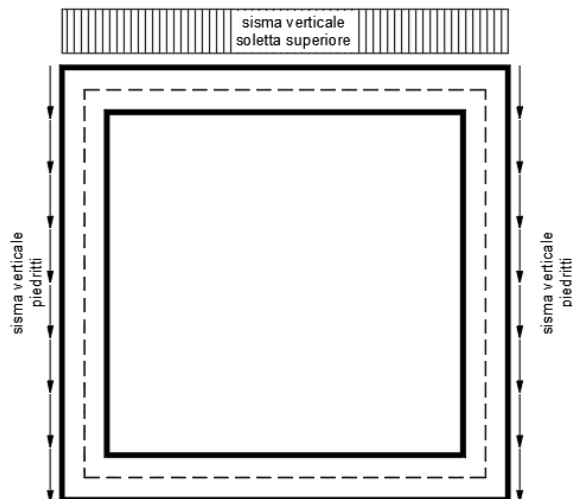
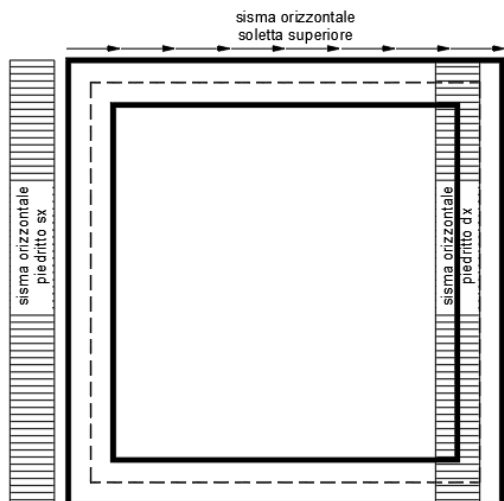

APPALTATORE: <b>TELESE S.c.a r.l.</b> Consorzio Telese Società Consortile a Responsabilità Limitata	ITINERARIO NAPOLI – BARI RADDOPPIO TRATTA CANCELLO-BENEVENTO II LOTTO FUNZIONALE FRASSO TELESINO – VITULANO 2° SUBLOTTO TELESE – SAN LORENZO												
PROGETTAZIONE: Mandatario: SYSTRA S.A.    Mandante: SWS Engineering S.p.A.    SYSTRA-SOTECNI S.p.A.	PROGETTO ESECUTIVO												
N14bis - Tombino idraulico al km 34+370 Relazione di calcolo	<table border="1"> <thead> <tr> <th>COMMESSA</th> <th>LOTTO</th> <th>CODIFICA</th> <th>DOCUMENTO</th> <th>REV.</th> <th>FOGLIO</th> </tr> </thead> <tbody> <tr> <td>IF2R</td> <td>2.2.E.ZZ</td> <td>CL</td> <td>IN.14.0.0.002</td> <td>B</td> <td>43 di 106</td> </tr> </tbody> </table>	COMMESSA	LOTTO	CODIFICA	DOCUMENTO	REV.	FOGLIO	IF2R	2.2.E.ZZ	CL	IN.14.0.0.002	B	43 di 106
COMMESSA	LOTTO	CODIFICA	DOCUMENTO	REV.	FOGLIO								
IF2R	2.2.E.ZZ	CL	IN.14.0.0.002	B	43 di 106								

### 8.4 DIAGRAMMI DELLE SOLLECITAZIONI

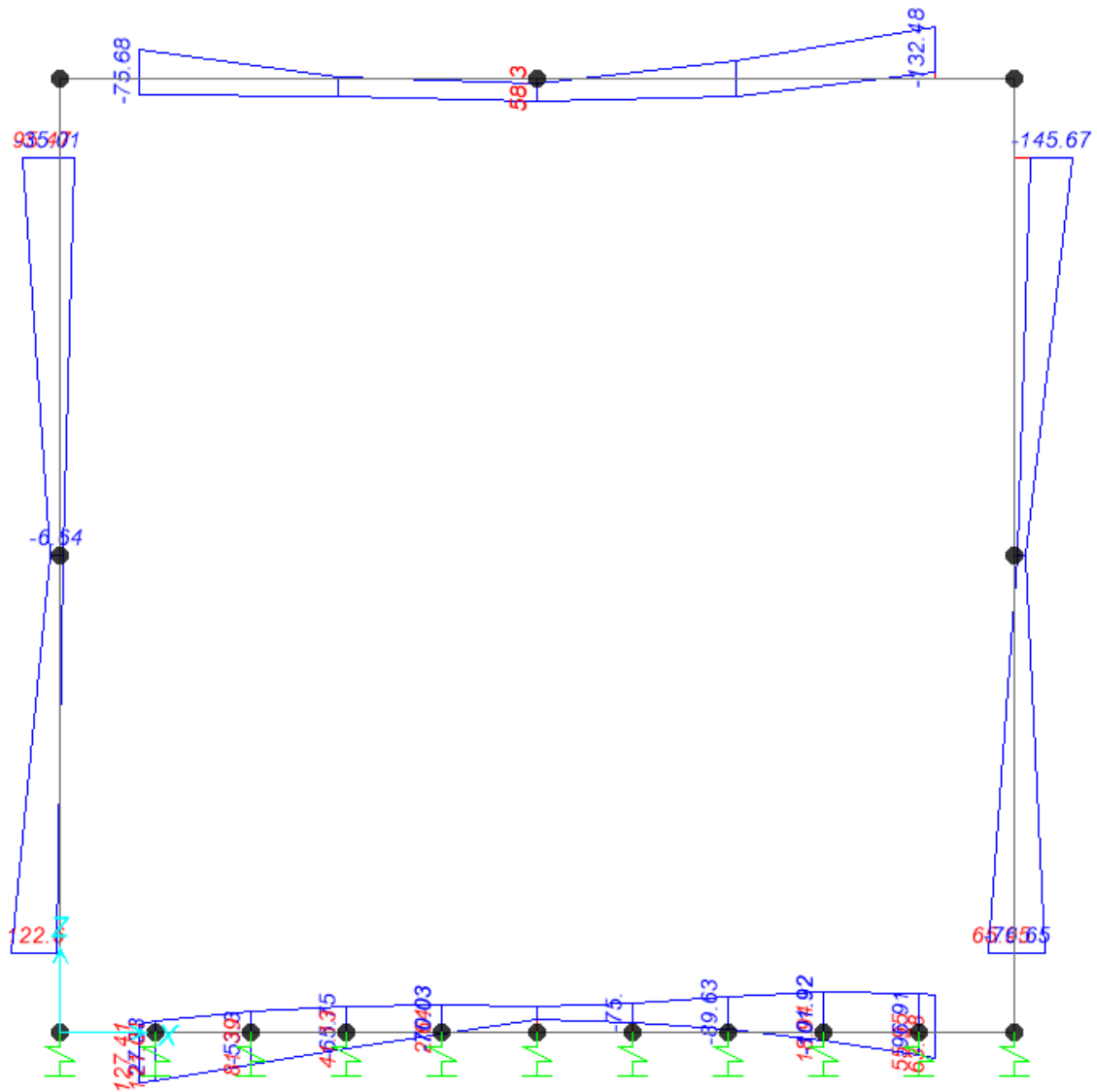

Figure 3 – Involuppo momenti flettenti SLU-SLV

APPALTATORE: <b>TELESE S.c.a r.l.</b> Consorzio Telese Società Consortile a Responsabilità Limitata	ITINERARIO NAPOLI – BARI RADDOPPIO TRATTA CANCELLO-BENEVENTO II LOTTO FUNZIONALE FRASSO TELESINO – VITULANO 2° SUBLOTTO TELESE – SAN LORENZO												
PROGETTAZIONE: Mandatario: SYSTRA S.A.    Mandante: SWS Engineering S.p.A.    SYSTRA-SOTECNI S.p.A.	PROGETTO ESECUTIVO												
N14bis - Tombino idraulico al km 34+370 Relazione di calcolo	<table border="1"> <thead> <tr> <th>COMMESSA</th> <th>LOTTO</th> <th>CODIFICA</th> <th>DOCUMENTO</th> <th>REV.</th> <th>FOGLIO</th> </tr> </thead> <tbody> <tr> <td>IF2R</td> <td>2.2.E.ZZ</td> <td>CL</td> <td>IN.14.0.0.002</td> <td>B</td> <td>44 di 106</td> </tr> </tbody> </table>	COMMESSA	LOTTO	CODIFICA	DOCUMENTO	REV.	FOGLIO	IF2R	2.2.E.ZZ	CL	IN.14.0.0.002	B	44 di 106
COMMESSA	LOTTO	CODIFICA	DOCUMENTO	REV.	FOGLIO								
IF2R	2.2.E.ZZ	CL	IN.14.0.0.002	B	44 di 106								

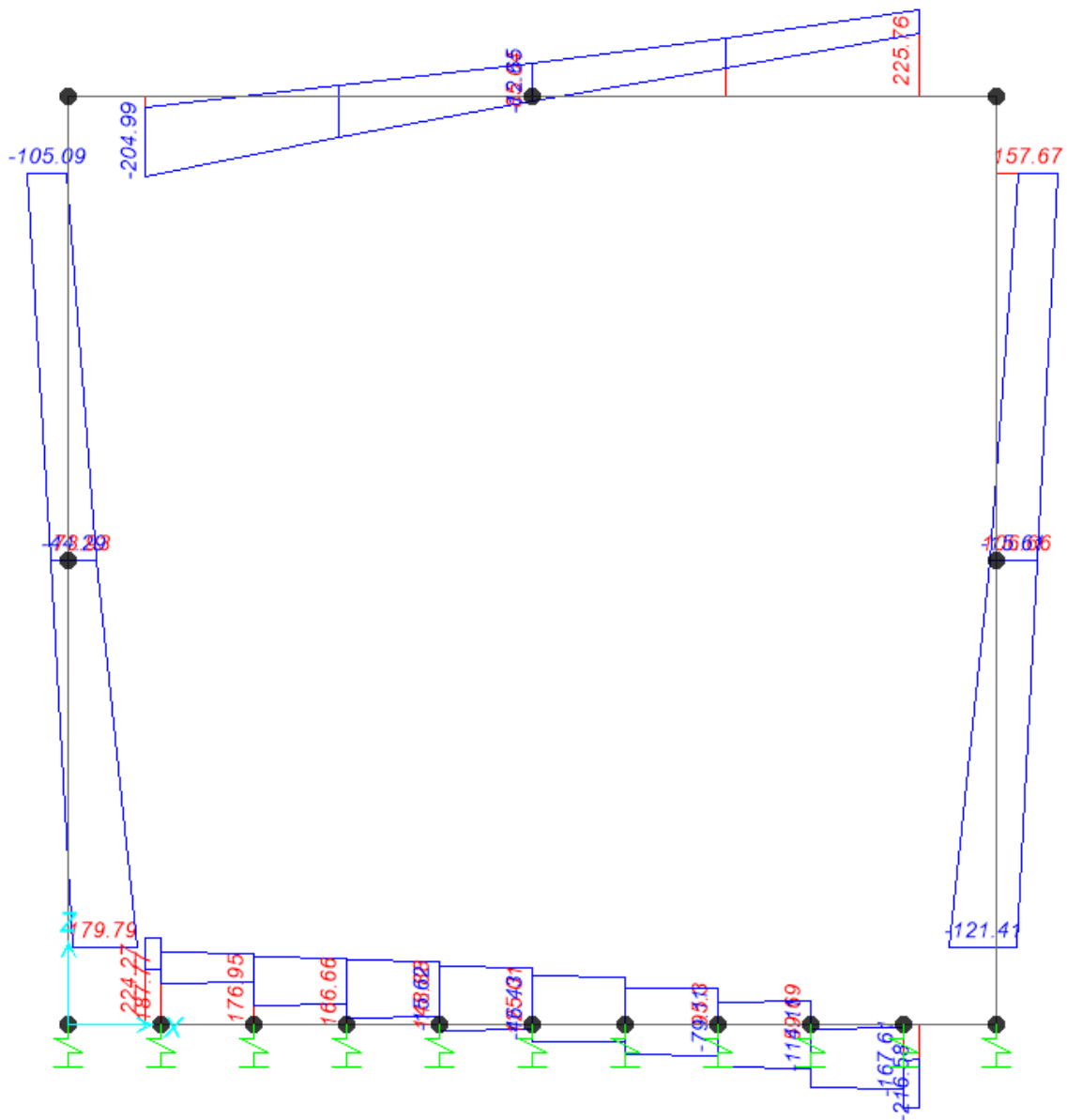

Figure 4 – Inviluppo sforzi taglianti SLU-SLV

APPALTATORE: <b>TELESE S.c.a r.l.</b> Consorzio Telese Società Consortile a Responsabilità Limitata	ITINERARIO NAPOLI – BARI RADDOPPIO TRATTA CANCELLO-BENEVENTO II LOTTO FUNZIONALE FRASSO TELESINO – VITULANO 2° SUBLOTTO TELESE – SAN LORENZO												
PROGETTAZIONE: Mandatario: SYSTRA S.A. Mandante: SWS Engineering S.p.A. SYSTRA-SOTECNI S.p.A.	PROGETTO ESECUTIVO												
N14bis - Tombino idraulico al km 34+370 Relazione di calcolo	<table border="1"> <thead> <tr> <th>COMMESSA</th> <th>LOTTO</th> <th>CODIFICA</th> <th>DOCUMENTO</th> <th>REV.</th> <th>FOGLIO</th> </tr> </thead> <tbody> <tr> <td>IF2R</td> <td>2.2.E.ZZ</td> <td>CL</td> <td>IN.14.0.0.002</td> <td>B</td> <td>45 di 106</td> </tr> </tbody> </table>	COMMESSA	LOTTO	CODIFICA	DOCUMENTO	REV.	FOGLIO	IF2R	2.2.E.ZZ	CL	IN.14.0.0.002	B	45 di 106
COMMESSA	LOTTO	CODIFICA	DOCUMENTO	REV.	FOGLIO								
IF2R	2.2.E.ZZ	CL	IN.14.0.0.002	B	45 di 106								

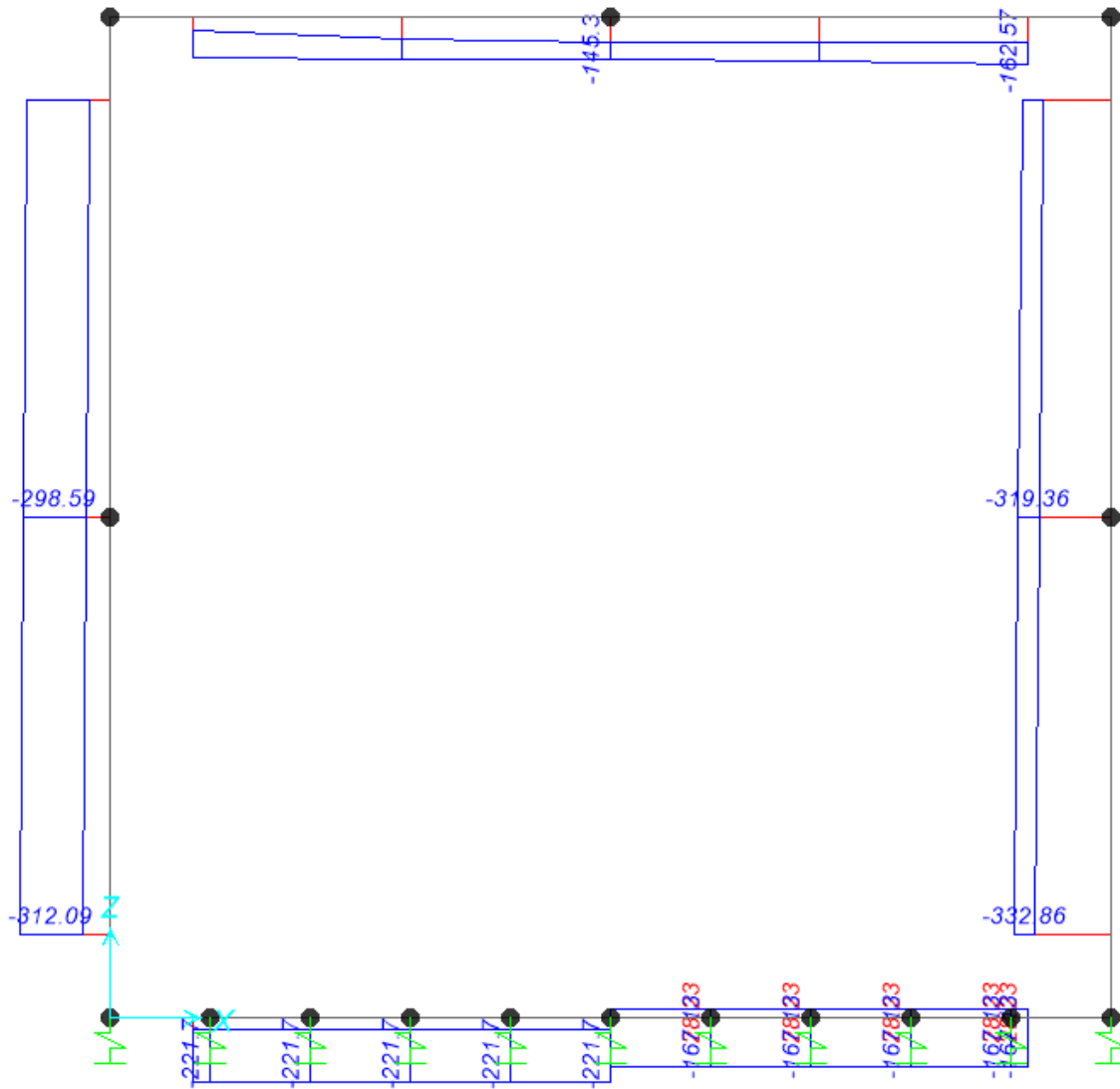

Figure 5 – Involuppo azioni assiali SLU-SLV

APPALTATORE:	<b>TELESE</b> S.c.a r.l. Consorzio Telese Società Consortile a Responsabilità Limitata	ITINERARIO NAPOLI – BARI RADDOPPIO TRATTA CANCELLO-BENEVENTO II LOTTO FUNZIONALE FRASSO TELESINO – VITULANO 2° SUBLOTTO TELESE – SAN LORENZO						
PROGETTAZIONE:		PROGETTO ESECUTIVO						
Mandatario:	Mandante:	COMMESSA	LOTTO	CODIFICA	DOCUMENTO	REV.	FOGLIO	
SYSTRA S.A.	SWS Engineering S.p.A.	SYSTRA-SOTECNI S.p.A.	IF2R	2.2.E.ZZ	CL	IN.14.0.0.002	B	46 di 106
N14bis - Tombino idraulico al km 34+370 Relazione di calcolo								

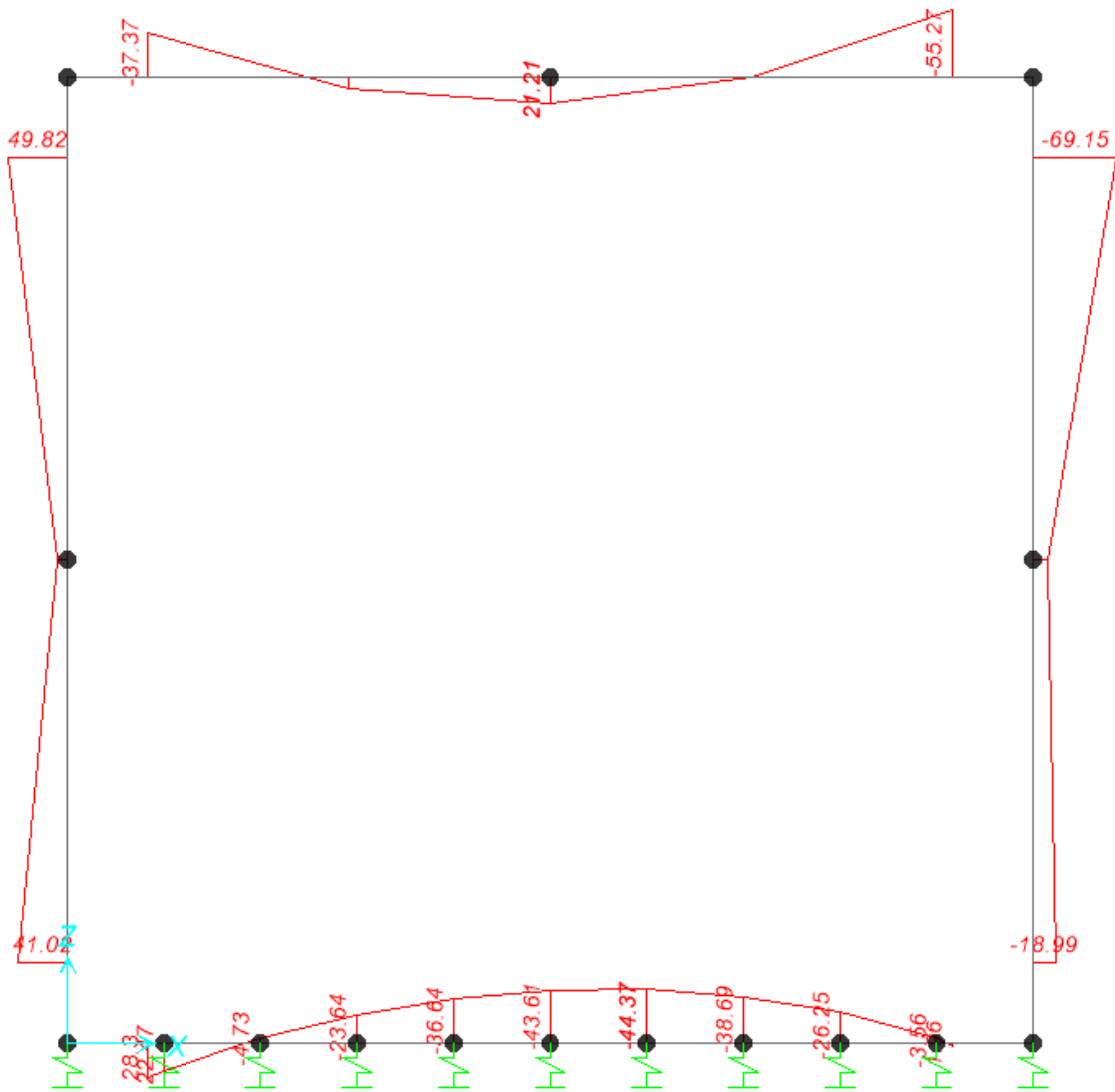

Figure 6 – Involuppo momenti flettenti SLE rara

APPALTATORE: <b>TELESE S.c.a r.l.</b> Consorzio Telese Società Consortile a Responsabilità Limitata	ITINERARIO NAPOLI – BARI RADDOPPIO TRATTA CANCELLO-BENEVENTO II LOTTO FUNZIONALE FRASSO TELESINO – VITULANO 2° SUBLOTTO TELESE – SAN LORENZO												
PROGETTAZIONE: Mandataria: SYSTRA S.A. Mandante: SWS Engineering S.p.A. SYSTRA-SOTECNI S.p.A.	PROGETTO ESECUTIVO												
N14bis - Tombino idraulico al km 34+370 Relazione di calcolo	<table border="1"> <thead> <tr> <th>COMMESSA</th> <th>LOTTO</th> <th>CODIFICA</th> <th>DOCUMENTO</th> <th>REV.</th> <th>FOGLIO</th> </tr> </thead> <tbody> <tr> <td>IF2R</td> <td>2.2.E.ZZ</td> <td>CL</td> <td>IN.14.0.0.002</td> <td>B</td> <td>47 di 106</td> </tr> </tbody> </table>	COMMESSA	LOTTO	CODIFICA	DOCUMENTO	REV.	FOGLIO	IF2R	2.2.E.ZZ	CL	IN.14.0.0.002	B	47 di 106
COMMESSA	LOTTO	CODIFICA	DOCUMENTO	REV.	FOGLIO								
IF2R	2.2.E.ZZ	CL	IN.14.0.0.002	B	47 di 106								

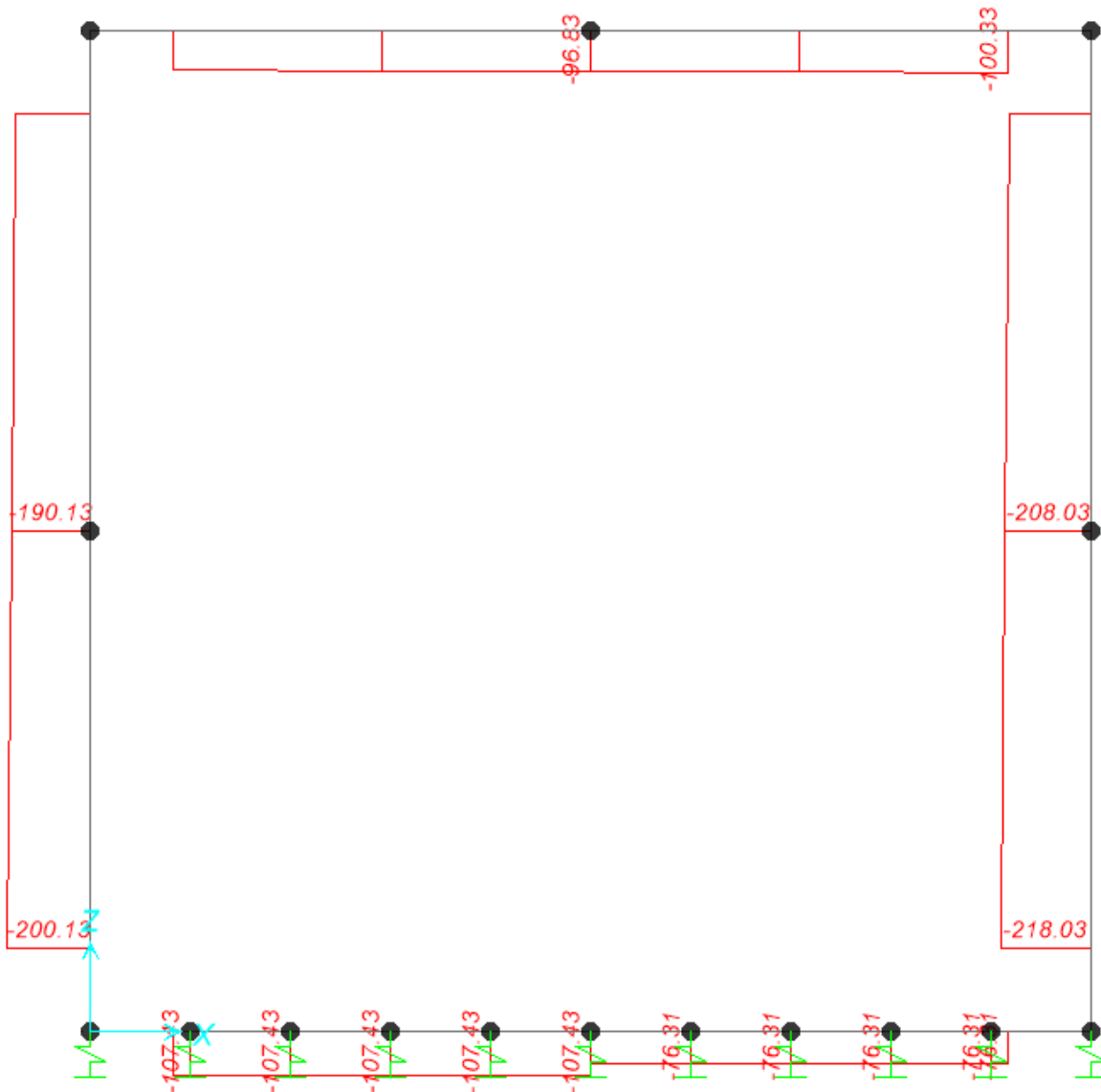

Figure 7 – Inviluppo azioni assiali SLE rara

## 8.5 VERIFICA DELLE SEZIONI IN C.A.

Nelle tabelle seguenti sono indicati i valori delle sollecitazioni massime e i valori delle sollecitazioni per la verifica a fessurazione risultanti dalle combinazioni di cui al capitolo precedente.

Per le verifiche in corrispondenza dei nodi si considerano le sollecitazioni a filo elemento rigido. Per ogni elemento si ricerca la sezione di Momento e Taglio massimo; la verifica sarà eseguita con la sollecitazione, in modulo, maggiore:

APPALTATORE:	<b>TELESE</b> S.c.a r.l. Consorzio Telese Società Consortile a Responsabilità Limitata	ITINERARIO NAPOLI – BARI RADDOPPIO TRATTA CANCELLO-BENEVENTO II LOTTO FUNZIONALE FRASSO TELESINO – VITULANO 2° SUBLOTTO TELESE – SAN LORENZO				
PROGETTAZIONE:	Mandatario: SYSTRA S.A. Mandante: SWS Engineering S.p.A. SYSTRA-SOTECNI S.p.A.	PROGETTO ESECUTIVO				
N14bis - Tombino idraulico al km 34+370 Relazione di calcolo		COMMESSA	LOTTO	CODIFICA	DOCUMENTO	REV. FOGLIO
		IF2R	2.2.E.ZZ	CL	IN.14.0.0.002	B 48 di 106

		SLU STR-SLV			
Elemento strutturale	Sezione	C.C. M <sub>max</sub>	N (kN)	M <sub>max</sub> (kNm)	T <sub>max</sub> (kN)
soletta inferiore	nodo piedritto	SLU16-SIS2	230.23	138.00	224.27
	campata	SLU18-SIS	-28.24	-101.92	-
soletta superiore	nodo piedritto	SLU16-SIS	162.57	-132.48	225.76
	campata	SLU03-STR2	84.47	58.30	-
piedritti	nodo soletta inf	SLU17-SIS2	74.15	-43.71	188.64
	nodo soletta inf	SLU16-SIS2	117.93	131.59	188.64
	nodo soletta sup	SLU16-SIS	266.70	145.67	157.67
	nodo soletta sup	SLU19-SIS	261.65	-65.95	157.67

		SLE RARA		SLE FREQUENTE			SLE QUASI PERMANENTE		
Elemento strutturale	Sezione	N (kN)	M <sub>max</sub> (kNm)	ID Asta	N (kN)	M <sub>max</sub> (kNm)	ID Asta	N (kN)	M <sub>max</sub> (kNm)
soletta inferiore	nodo piedritto	118.05	41.00	soletta inferiore	113.76	37.51	soletta inferiore	103.57	30.22
	campata	76.31	-44.37		79.06	-41.79		94.72	-38.60
soletta superiore	nodo piedritto	100.33	-55.27	soletta superiore	97.72	-52.26	soletta superiore	92.55	-46.39
	campata	86.21	33.77		86.07	31.48		83.00	27.75
piedritti	nodo soletta inf	190.13	8.69	piedritti	187.01	8.39	piedritti	177.62	7.43
	nodo soletta inf	200.13	51.82		177.01	49.59		167.62	51.54
	nodo soletta sup	198.03	69.15		191.83	65.65		173.23	57.78
	nodo soletta sup	208.03	11.55		201.83	10.80		183.23	8.52



APPALTATORE: <b>TELESE S.c.a r.l.</b> Consorzio Telese Società Consortile a Responsabilità Limitata	<b>ITINERARIO NAPOLI – BARI RADDOPPIO TRATTA CANCELLO-BENEVENTO II LOTTO FUNZIONALE FRASSO TELESINO – VITULANO 2° SUBLOTTO TELESE – SAN LORENZO</b>					
PROGETTAZIONE: Mandataria: SYSTRA S.A. Mandante: SWS Engineering S.p.A. SYSTRA-SOTECNI S.p.A.	<b>PROGETTO ESECUTIVO</b>					
N14bis - Tombino idraulico al km 34+370 Relazione di calcolo	COMMESSA IF2R	LOTTO 2.2.E.ZZ	CODIFICA CL	DOCUMENTO IN.14.0.0.002	REV. B	FOGLIO 49 di 106

## 8.5.1 Verifica soletta inferiore

### CARATTERISTICHE DI RESISTENZA DEI MATERIALI IMPIEGATI

CALCESTRUZZO -	Classe:	C28/35	
	Resis. compr. di progetto fcd:	15.9	MPa
	Def.unit. max resistenza ec2:	0.0020	
	Def.unit. ultima ecu:	0.0035	
	Diagramma tensione-deformaz.:	Parabola-Rettangolo	
	Modulo Elastico Normale Ec:	32308.0	MPa
	Resis. media a trazione fctm:	2.76	MPa
	Coeff. Omogen. S.L.E.:	15.00	
	Sc limite S.L.E. comb. Rare:	15.4	MPa
	Sc limite S.L.E. comb. Frequenti:	15.4	MPa
	Ap.Fessure limite S.L.E. comb. Frequenti:	0.200	mm
	Sc limite S.L.E. comb. Q.Permanenti:	11.2	MPa
	Ap.Fess.limite S.L.E. comb. Q.Perm.:	0.200	mm
ACCIAIO -	Tipo:	B450C	
	Resist. caratt. snervam. fyk:	450.0	MPa
	Resist. caratt. rottura ftk:	450.0	MPa
	Resist. snerv. di progetto fyd:	391.3	MPa
	Resist. ultima di progetto ftd:	391.3	MPa
	Deform. ultima di progetto Epu:	0.068	
	Modulo Elastico Ef	2000000	daN/cm <sup>2</sup>
	Diagramma tensione-deformaz.:	Bilineare finito	
	Coeff. Aderenza istantaneo $\beta_1 \cdot \beta_2$ :	1.00	
	Coeff. Aderenza differito $\beta_1 \cdot \beta_2$ :	0.50	
Sf limite S.L.E. Comb. Rare:	337.50	MPa	

### CARATTERISTICHE DOMINIO CALCESTRUZZO

Forma del Dominio:	Poligonale	
Classe Calcestruzzo:	C28/35	
N°vertice:	X [cm]	Y [cm]
1	-50.0	0.0
2	-50.0	40.0
3	50.0	40.0
4	50.0	0.0

### DATI BARRE ISOLATE

N°Barra	X [cm]	Y [cm]	DiamØ[mm]
1	-42.4	7.6	20
2	-42.4	32.4	20
3	42.4	32.4	20
4	42.4	7.6	20

### DATI GENERAZIONI LINEARI DI BARRE

N°Gen.	Numero assegnato alla singola generazione lineare di barre
N°Barra Ini.	Numero della barra iniziale cui si riferisce la generazione
N°Barra Fin.	Numero della barra finale cui si riferisce la generazione
N°Barre	Numero di barre generate equidistanti cui si riferisce la generazione
Ø	Diametro in mm delle barre della generazione

APPALTATORE: <b>TELESE S.c.a r.l.</b> Consorzio Telese Società Consortile a Responsabilità Limitata	<b>ITINERARIO NAPOLI – BARI RADDOPPIO TRATTA CANCELLO-BENEVENTO II LOTTO FUNZIONALE FRASSO TELESINO – VITULANO 2° SUBLOTTO TELESE – SAN LORENZO</b>					
PROGETTAZIONE: Mandatario: SYSTRA S.A. Mandante: SWS Engineering S.p.A. SYSTRA-SOTECNI S.p.A.	<b>PROGETTO ESECUTIVO</b>					
<b>N14bis - Tombino idraulico al km 34+370 Relazione di calcolo</b>	COMMESSA IF2R	LOTTO 2.2.E.ZZ	CODIFICA CL	DOCUMENTO IN.14.0.0.002	REV. B	FOGLIO 50 di 106

N°Gen.	N°Barra Ini.	N°Barra Fin.	N°Barre	Ø
1	1	4	3	20
2	2	3	3	20

#### CALCOLO DI RESISTENZA - SFORZI PER OGNI COMBINAZIONE ASSEGNATA

N	Sforzo normale [kN] applicato nel Baric. (+ se di compressione)		
Mx	Momento flettente [daNm] intorno all'asse X di riferimento delle coordinate con verso positivo se tale da comprimere il lembo sup. della sez.		
Vy	Componente del Taglio [kN] parallela all'asse Y di riferimento delle coordinate		
N°Comb.	N	Mx	Vy
1	230.23	138.00	224.27
2	28.24	-101.92	0.00

#### COMB. RARE (S.L.E.) - SFORZI PER OGNI COMBINAZIONE ASSEGNATA

N	Sforzo normale [kN] applicato nel Baricentro (+ se di compressione)		
Mx	Momento flettente [kNm] intorno all'asse X di riferimento (tra parentesi Mom.Fessurazione) con verso positivo se tale da comprimere il lembo superiore della sezione		
N°Comb.	N	Mx	My
1	118.05	41.00	0.00
2	76.31	-44.37	0.00

#### COMB. FREQUENTI (S.L.E.) - SFORZI PER OGNI COMBINAZIONE ASSEGNATA

N	Sforzo normale [kN] applicato nel Baricentro (+ se di compressione)		
Mx	Momento flettente [kNm] intorno all'asse X di riferimento (tra parentesi Mom.Fessurazione) con verso positivo se tale da comprimere il lembo superiore della sezione		
N°Comb.	N	Mx	My
1	113.76	37.51 (105.22)	0.00 (0.00)
2	79.06	-41.79 (-95.89)	0.00 (0.00)

#### COMB. QUASI PERMANENTI (S.L.E.) - SFORZI PER OGNI COMBINAZIONE ASSEGNATA

N	Sforzo normale [kN] applicato nel Baricentro (+ se di compressione)		
Mx	Momento flettente [kNm] intorno all'asse X di riferimento (tra parentesi Mom.Fessurazione) con verso positivo se tale da comprimere il lembo superiore della sezione		
N°Comb.	N	Mx	My
1	103.57	30.22 (108.88)	0.00 (0.00)
2	94.72	-38.60 (-100.27)	0.00 (0.00)

#### RISULTATI DEL CALCOLO

Sezione verificata per tutte le combinazioni assegnate

APPALTATORE: <b>TELESE S.c.a r.l.</b> Consorzio Telese Società Consortile a Responsabilità Limitata	<b>ITINERARIO NAPOLI – BARI RADDOPPIO TRATTA CANCELLO-BENEVENTO II LOTTO FUNZIONALE FRASSO TELESINO – VITULANO 2° SUBLOTTO TELESE – SAN LORENZO</b>												
PROGETTAZIONE: Mandataria: SYSTRA S.A. Mandante: SWS Engineering S.p.A. SYSTRA-SOTECNI S.p.A.	<b>PROGETTO ESECUTIVO</b>												
<b>N14bis - Tombino idraulico al km 34+370 Relazione di calcolo</b>	<table border="1"> <tr> <td>COMMESSA</td> <td>LOTTO</td> <td>CODIFICA</td> <td>DOCUMENTO</td> <td>REV.</td> <td>FOGLIO</td> </tr> <tr> <td>IF2R</td> <td>2.2.E.ZZ</td> <td>CL</td> <td>IN.14.0.0.002</td> <td>B</td> <td>51 di 106</td> </tr> </table>	COMMESSA	LOTTO	CODIFICA	DOCUMENTO	REV.	FOGLIO	IF2R	2.2.E.ZZ	CL	IN.14.0.0.002	B	51 di 106
COMMESSA	LOTTO	CODIFICA	DOCUMENTO	REV.	FOGLIO								
IF2R	2.2.E.ZZ	CL	IN.14.0.0.002	B	51 di 106								

### VERIFICHE DI RESISTENZA IN PRESSO-TENSO FLESSIONE ALLO STATO LIMITE ULTIMO

Ver	S = combinazione verificata / N = combin. non verificata
N	Sforzo normale assegnato [kN] nel baricentro B sezione cls.(positivo se di compressione)
Mx	Componente del momento assegnato [kNm] riferito all'asse x princ. d'inerzia
N Res	Sforzo normale resistente [kN] nel baricentro B sezione cls.(positivo se di compress.)
Mx Res	Momento flettente resistente [kNm] riferito all'asse x princ. d'inerzia
Mis.Sic.	Misura sicurezza = rapporto vettoriale tra (N r,Mx Res,My Res) e (N,Mx,My) Verifica positiva se tale rapporto risulta >=1.000
As Tesa	Area armature trave [cm <sup>2</sup> ] in zona tesa. [Tra parentesi l'area minima ex (4.1.15)NTC]

N°Comb	Ver	N	Mx	N Res	Mx Res	Mis.Sic.	As Tesa
1	S	230.23	138.00	230.22	223.40	1.62	15.7(6.4)
2	S	28.24	-101.92	28.06	-196.71	1.93	31.4(6.4)

### METODO AGLI STATI LIMITE ULTIMI - DEFORMAZIONI UNITARIE ALLO STATO ULTIMO

ec max	Deform. unit. massima del calcestruzzo a compressione
x/d	Rapporto di duttilità [§ 4.1.2.1.2.1 NTC] deve essere < 0.45
Xc max	Ascissa in cm della fibra corrisp. a ec max (sistema rif. X,Y,O sez.)
Yc max	Ordinata in cm della fibra corrisp. a ec max (sistema rif. X,Y,O sez.)
es min	Deform. unit. minima nell'acciaio (negativa se di trazione)
Xs min	Ascissa in cm della barra corrisp. a es min (sistema rif. X,Y,O sez.)
Ys min	Ordinata in cm della barra corrisp. a es min (sistema rif. X,Y,O sez.)
es max	Deform. unit. massima nell'acciaio (positiva se di compress.)
Xs max	Ascissa in cm della barra corrisp. a es max (sistema rif. X,Y,O sez.)
Ys max	Ordinata in cm della barra corrisp. a es max (sistema rif. X,Y,O sez.)

N°Comb	ec max	x/d	Xc max	Yc max	es min	Xs min	Ys min	es max	Xs max	Ys max
1	0.00350	0.220	-50.0	40.0	-0.00023	42.4	32.4	-0.01239	-42.4	7.6
2	0.00350	0.200	-50.0	0.0	-0.00061	-42.4	7.6	-0.01400	42.4	32.4

### POSIZIONE ASSE NEUTRO PER OGNI COMB. DI RESISTENZA

a, b, c	Coeff. a, b, c nell'eq. dell'asse neutro aX+bY+c=0 nel rif. X,Y,O gen.
x/d	Rapp. di duttilità (travi e solette)[§ 4.1.2.1.2.1 NTC]: deve essere < 0.45
C.Rid.	Coeff. di riduz. momenti per sola flessione in travi continue

N°Comb	a	b	c	x/d	C.Rid.
1	0.000000000	0.000490448	-0.016117936	0.220	0.715
2	0.000000000	-0.000540143	0.003500000	0.200	0.700

### METODO SLU - VERIFICHE A TAGLIO SENZA ARMATURE TRASVERSALI (§ 4.1.2.1.3.1 NTC)

Ver	S = comb.verificata a taglio/ N = comb. non verificata
Ved	Taglio agente [daN] uguale al taglio Vy di comb. (sollecit. retta)
Vwct	Taglio trazione resistente [kN] in assenza di staffe [formula (4.1.23)NTC]
d	Altezza utile sezione [cm]
bw	Larghezza minima sezione [cm]
Ro	Rapporto geometrico di armatura longitudinale [<0.02]
Scp	Tensione media di compressione nella sezione [MPa]

N°Comb	Ver	Ved	Vwct	d	bw	Ro	Scp
1	S	224.27	236.64	32.4	100.0	0.0097	0.58
2	S	0.00	212.10	32.4	100.0	0.0097	0.07

APPALTATORE: <b>TELESE S.c.a r.l.</b> Consorzio Telese Società Consortile a Responsabilità Limitata	<b>ITINERARIO NAPOLI – BARI RADDOPPIO TRATTA CANCELLO-BENEVENTO II LOTTO FUNZIONALE FRASSO TELESINO – VITULANO 2° SUBLOTTO TELESE – SAN LORENZO</b>												
PROGETTAZIONE: Mandatario: SYSTRA S.A. Mandante: SWS Engineering S.p.A. SYSTRA-SOTECNI S.p.A.	<b>PROGETTO ESECUTIVO</b>												
<b>N14bis - Tombino idraulico al km 34+370 Relazione di calcolo</b>	<table border="1"> <tr> <td>COMMESSA</td> <td>LOTTO</td> <td>CODIFICA</td> <td>DOCUMENTO</td> <td>REV.</td> <td>FOGLIO</td> </tr> <tr> <td>IF2R</td> <td>2.2.E.ZZ</td> <td>CL</td> <td>IN.14.0.0.002</td> <td>B</td> <td>52 di 106</td> </tr> </table>	COMMESSA	LOTTO	CODIFICA	DOCUMENTO	REV.	FOGLIO	IF2R	2.2.E.ZZ	CL	IN.14.0.0.002	B	52 di 106
COMMESSA	LOTTO	CODIFICA	DOCUMENTO	REV.	FOGLIO								
IF2R	2.2.E.ZZ	CL	IN.14.0.0.002	B	52 di 106								

### COMBINAZIONI RARE IN ESERCIZIO - MASSIME TENSIONI NORMALI ED APERTURA FESSURE (NTC/EC2)

Ver	S = comb. verificata/ N = comb. non verificata
Sc max	Massima tensione (positiva se di compressione) nel calcestruzzo [MPa]
Xc max, Yc max	Ascissa, Ordinata [cm] del punto corrisp. a Sc max (sistema rif. X,Y,O)
Ss min	Minima tensione (negativa se di trazione) nell'acciaio [MPa]
Xs min, Ys min	Ascissa, Ordinata [cm] della barra corrisp. a Ss min (sistema rif. X,Y,O)
Ac eff.	Area di calcestruzzo [cm <sup>2</sup> ] in zona tesa considerata aderente alle barre
As eff.	Area barre [cm <sup>2</sup> ] in zona tesa considerate efficaci per l'apertura delle fessure

N°Comb	Ver	Sc max	Xc max	Yc max	Ss min	Xs min	Ys min	Ac eff.	As eff.
1	S	2.59	-50.0	40.0	-53.8	-42.4	7.6	900	15.7
2	S	2.84	-50.0	0.0	-73.8	21.2	32.4	950	15.7

### COMBINAZIONI RARE IN ESERCIZIO - APERTURA FESSURE [§ 7.3.4 EC2]

Ver.	La sezione viene assunta sempre fessurata anche nel caso in cui la trazione minima del calcestruzzo sia inferiore a $f_{ctm}$
e1	Esito della verifica
e2	Massima deformazione unitaria di trazione nel calcestruzzo (trazione -) valutata in sezione fessurata
k1	Minima deformazione unitaria di trazione nel calcestruzzo (trazione -) valutata in sezione fessurata = 0.8 per barre ad aderenza migliorata [eq.(7.11)EC2]
kt	= 0.4 per comb. quasi permanenti / = 0.6 per comb. frequenti [cfr. eq.(7.9)EC2]
k2	= 0.5 per flessione; $= (e1 + e2)/(2 * e1)$ per trazione eccentrica [eq.(7.13)EC2]
k3	= 3.400 Coeff. in eq.(7.11) come da annessi nazionali
k4	= 0.425 Coeff. in eq.(7.11) come da annessi nazionali
Ø	Diametro [mm] equivalente delle barre tese comprese nell'area efficace Ac eff [eq.(7.11)EC2]
Cf	Copriferro [mm] netto calcolato con riferimento alla barra più tesa
e sm - e cm	Differenza tra le deformazioni medie di acciaio e calcestruzzo [(7.8)EC2 e (C4.1.7)NTC] Tra parentesi: valore minimo = $0.6 S_{max} / E_s$ [(7.9)EC2 e (C4.1.8)NTC]
sr max	Massima distanza tra le fessure [mm]
wk	Apertura fessure in mm calcolata = $sr_{max} * (e_{sm} - e_{cm})$ [(7.8)EC2 e (C4.1.7)NTC]. Valore limite tra parentesi
Mx fess.	Componente momento di prima fessurazione intorno all'asse X [kNm]
My fess.	Componente momento di prima fessurazione intorno all'asse Y [kNm]

Comb.	Ver	e1	e2	k2	Ø	Cf	e sm - e cm	sr max	wk	Mx fess	My fess
1	S	-0.00038	0.00000	0.500	20.0	66	0.00016 (0.00016)	419	0.068 (0.20)	103.86	0.00
2	S	-0.00051	0.00000	0.500	20.0	66	0.00022 (0.00022)	430	0.095 (0.20)	-94.62	0.00

### COMBINAZIONI FREQUENTI IN ESERCIZIO - MASSIME TENSIONI NORMALI ED APERTURA FESSURE (NTC/EC2)

N°Comb	Ver	Sc max	Xc max	Yc max	Ss min	Xs min	Ys min	Ac eff.	As eff.
1	S	2.36	-50.0	40.0	-47.5	-42.4	7.6	850	15.7
2	S	2.67	-50.0	0.0	-67.3	21.2	32.4	950	15.7

### COMBINAZIONI FREQUENTI IN ESERCIZIO - APERTURA FESSURE [§ 7.3.4 EC2]

Comb.	Ver	e1	e2	k2	Ø	Cf	e sm - e cm	sr max	wk	Mx fess	My fess
1	S	-0.00034	0.00000	0.500	20.0	66	0.00014 (0.00014)	408	0.058 (0.20)	105.22	0.00
2	S	-0.00046	0.00000	0.500	20.0	66	0.00020 (0.00020)	430	0.087 (0.20)	-95.89	0.00

### COMBINAZIONI QUASI PERMANENTI IN ESERCIZIO - MASSIME TENSIONI NORMALI ED APERTURA FESSURE (NTC/EC2)

N°Comb	Ver	Sc max	Xc max	Yc max	Ss min	Xs min	Ys min	Ac eff.	As eff.
1	S	1.89	-50.0	40.0	-34.9	-21.2	7.6	850	15.7
2	S	2.45	-50.0	0.0	-55.5	21.2	32.4	900	15.7

APPALTATORE:	<b>TELESE</b> S.c.a r.l. Consorzio Telese Società Consortile a Responsabilità Limitata	<b>ITINERARIO NAPOLI – BARI RADDOPPIO TRATTA CANCELLO-BENEVENTO II LOTTO FUNZIONALE FRASSO TELESINO – VITULANO 2° SUBLOTTO TELESE – SAN LORENZO</b>				
PROGETTAZIONE:		<b>PROGETTO ESECUTIVO</b>				
Mandatario:	Mandante:					
<b>SYSTRA S.A.</b>	<b>SWS Engineering S.p.A.</b>	<b>SYSTRA-SOTECNI S.p.A.</b>				
<b>N14bis - Tombino idraulico al km 34+370 Relazione di calcolo</b>	COMMESSA	LOTTO	CODIFICA	DOCUMENTO	REV.	FOGLIO
	<b>IF2R</b>	<b>2.2.E.ZZ</b>	<b>CL</b>	<b>IN.14.0.0.002</b>	<b>B</b>	<b>53 di 106</b>

### COMBINAZIONI QUASI PERMANENTI IN ESERCIZIO - APERTURA FESSURE [§ 7.3.4 EC2]

Comb.	Ver	e1	e2	k2	Ø	Cf	e sm - e cm	sr max	wk	Mx fess	My fess
1	S	-0.00025	0.00000	0.500	20.0	66	0.00010 (0.00010)	408	0.043 (0.20)	108.88	0.00
2	S	-0.00039	0.00000	0.500	20.0	66	0.00017 (0.00017)	419	0.070 (0.20)	-100.27	0.00

### 8.5.2 Verifica soletta superiore

#### CARATTERISTICHE DI RESISTENZA DEI MATERIALI IMPIEGATI

CALCESTRUZZO -	Classe:	C32/40
	Resis. compr. di progetto fcd:	18.8 MPa
	Def.unit. max resistenza ec2:	0.0020
	Def.unit. ultima ecu:	0.0035
	Diagramma tensione-deformaz.:	Parabola-Rettangolo
	Modulo Elastico Normale Ec:	33643.0 MPa
	Resis. media a trazione fctm:	3.10 MPa
	Coeff. Omogen. S.L.E.:	15.00
	Sc limite S.L.E. comb. Rare:	18.3 MPa
	Sc limite S.L.E. comb. Frequenti:	18.3 MPa
	Ap.Fessure limite S.L.E. comb. Frequenti:	0.200 mm
	Sc limite S.L.E. comb. Q.Permanenti:	13.3 MPa
	Ap.Fess.limite S.L.E. comb. Q.Perm.:	0.200 mm
ACCIAIO -	Tipo:	B450C
	Resist. caratt. snervam. fyk:	450.0 MPa
	Resist. caratt. rottura ftk:	450.0 MPa
	Resist. snerv. di progetto fyd:	391.3 MPa
	Resist. ultima di progetto ftd:	391.3 MPa
	Deform. ultima di progetto Epu:	0.068
	Modulo Elastico Ef	2000000 daN/cm <sup>2</sup>
	Diagramma tensione-deformaz.:	Bilineare finito
	Coeff. Aderenza istantaneo β1*β2 :	1.00
	Coeff. Aderenza differito β1*β2 :	0.50
	Sf limite S.L.E. Comb. Rare:	337.50 MPa

#### CARATTERISTICHE DOMINIO CALCESTRUZZO

Forma del Dominio:	Poligonale	
Classe Calcestruzzo:	C32/40	
N°vertice:	X [cm]	Y [cm]
1	-50.0	0.0
2	-50.0	40.0
3	50.0	40.0
4	50.0	0.0

#### DATI BARRE ISOLATE

N°Barra	X [cm]	Y [cm]	DiamØ[mm]
1	-42.4	7.6	20
2	-42.4	32.4	20
3	42.4	32.4	20

APPALTATORE: <b>TELESE</b> S.c.a r.l. Consorzio Telese Società Consortile a Responsabilità Limitata	<b>ITINERARIO NAPOLI – BARI RADDOPPIO TRATTA CANCELLO-BENEVENTO II LOTTO FUNZIONALE FRASSO TELESINO – VITULANO 2° SUBLOTTO TELESE – SAN LORENZO</b>					
PROGETTAZIONE: Mandatario: SYSTRA S.A. Mandante: SWS Engineering S.p.A. SYSTRA-SOTECNI S.p.A.	<b>PROGETTO ESECUTIVO</b>					
<b>N14bis - Tombino idraulico al km 34+370 Relazione di calcolo</b>	COMMESSA IF2R	LOTTO 2.2.E.ZZ	CODIFICA CL	DOCUMENTO IN.14.0.0.002	REV. B	FOGLIO 54 di 106

4                      42.4                      7.6                      20

#### DATI GENERAZIONI LINEARI DI BARRE

N°Gen.                      Numero assegnato alla singola generazione lineare di barre  
N°Barra Ini.                      Numero della barra iniziale cui si riferisce la generazione  
N°Barra Fin.                      Numero della barra finale cui si riferisce la generazione  
N°Barre                      Numero di barre generate equidistanti cui si riferisce la generazione  
Ø                      Diametro in mm delle barre della generazione

N°Gen.	N°Barra Ini.	N°Barra Fin.	N°Barre	Ø
1	1	4	3	20
2	2	3	3	20

#### CALCOLO DI RESISTENZA - SFORZI PER OGNI COMBINAZIONE ASSEGNATA

N                      Sforzo normale [kN] applicato nel Baric. (+ se di compressione)  
Mx                      Momento flettente [daNm] intorno all'asse X di riferimento delle coordinate  
con verso positivo se tale da comprimere il lembo sup. della sez.  
Vy                      Componente del Taglio [kN] parallela all'asse Y di riferimento delle coordinate

N°Comb.	N	Mx	Vy
1	162.57	-132.48	225.76
2	84.47	58.30	0.00

#### COMB. RARE (S.L.E.) - SFORZI PER OGNI COMBINAZIONE ASSEGNATA

N                      Sforzo normale [kN] applicato nel Baricentro (+ se di compressione)  
Mx                      Momento flettente [kNm] intorno all'asse X di riferimento (tra parentesi Mom.Fessurazione)  
con verso positivo se tale da comprimere il lembo superiore della sezione

N°Comb.	N	Mx	My
1	100.33	-55.27	0.00
2	86.21	33.77	0.00

#### COMB. FREQUENTI (S.L.E.) - SFORZI PER OGNI COMBINAZIONE ASSEGNATA

N                      Sforzo normale [kN] applicato nel Baricentro (+ se di compressione)  
Mx                      Momento flettente [kNm] intorno all'asse X di riferimento (tra parentesi Mom.Fessurazione)  
con verso positivo se tale da comprimere il lembo superiore della sezione

N°Comb.	N	Mx	My
1	97.72	-52.26 (-107.52)	0.00 (0.00)
2	86.07	31.48 (115.24)	0.00 (0.00)

#### COMB. QUASI PERMANENTI (S.L.E.) - SFORZI PER OGNI COMBINAZIONE ASSEGNATA

N                      Sforzo normale [kN] applicato nel Baricentro (+ se di compressione)  
Mx                      Momento flettente [kNm] intorno all'asse X di riferimento (tra parentesi Mom.Fessurazione)  
con verso positivo se tale da comprimere il lembo superiore della sezione

APPALTATORE: <b>TELESE S.c.a r.l.</b> Consorzio Telese Società Consortile a Responsabilità Limitata	ITINERARIO NAPOLI – BARI RADDOPPIO TRATTA CANCELLO-BENEVENTO II LOTTO FUNZIONALE FRASSO TELESINO – VITULANO 2° SUBLOTTO TELESE – SAN LORENZO												
PROGETTAZIONE: Mandatario: SYSTRA S.A. Mandante: SWS Engineering S.p.A. SYSTRA-SOTECNI S.p.A.	PROGETTO ESECUTIVO												
N14bis - Tombino idraulico al km 34+370 Relazione di calcolo	<table border="1"> <tr> <td>COMMESSA</td> <td>LOTTO</td> <td>CODIFICA</td> <td>DOCUMENTO</td> <td>REV.</td> <td>FOGLIO</td> </tr> <tr> <td>IF2R</td> <td>2.2.E.ZZ</td> <td>CL</td> <td>IN.14.0.0.002</td> <td>B</td> <td>55 di 106</td> </tr> </table>	COMMESSA	LOTTO	CODIFICA	DOCUMENTO	REV.	FOGLIO	IF2R	2.2.E.ZZ	CL	IN.14.0.0.002	B	55 di 106
COMMESSA	LOTTO	CODIFICA	DOCUMENTO	REV.	FOGLIO								
IF2R	2.2.E.ZZ	CL	IN.14.0.0.002	B	55 di 106								

N°Comb.	N	Mx	My
1	92.55	-46.39 (-108.57)	0.00 (0.00)
2	83.00	27.75 (117.76)	0.00 (0.00)

## RISULTATI DEL CALCOLO

Sezione verificata per tutte le combinazioni assegnate

### VERIFICHE DI RESISTENZA IN PRESSO-TENSO FLESSIONE ALLO STATO LIMITE ULTIMO

Ver	S = combinazione verificata / N = combin. non verificata
N	Sforzo normale assegnato [kN] nel baricentro B sezione cls.(positivo se di compressione)
Mx	Componente del momento assegnato [kNm] riferito all'asse x princ. d'inerzia
N Res	Sforzo normale resistente [kN] nel baricentro B sezione cls.(positivo se di compress.)
Mx Res	Momento flettente resistente [kNm] riferito all'asse x princ. d'inerzia
Mis.Sic.	Misura sicurezza = rapporto vettoriale tra (N r,Mx Res,My Res) e (N,Mx,My) Verifica positiva se tale rapporto risulta >=1.000
As Tesa	Area armature trave [cm²] in zona tesa. [Tra parentesi l'area minima ex (4.1.15)NTC]

N°Comb	Ver	N	Mx	N Res	Mx Res	Mis.Sic.	As Tesa
1	S	162.57	-132.48	162.80	-220.79	1.67	31.4(7.2)
2	S	84.47	58.30	84.45	210.30	3.61	31.4(7.2)

### METODO AGLI STATI LIMITE ULTIMI - DEFORMAZIONI UNITARIE ALLO STATO ULTIMO

ec max	Deform. unit. massima del calcestruzzo a compressione
x/d	Rapporto di duttilità [§ 4.1.2.1.2.1 NTC] deve essere < 0.45
Xc max	Ascissa in cm della fibra corrisp. a ec max (sistema rif. X,Y,O sez.)
Yc max	Ordinata in cm della fibra corrisp. a ec max (sistema rif. X,Y,O sez.)
es min	Deform. unit. minima nell'acciaio (negativa se di trazione)
Xs min	Ascissa in cm della barra corrisp. a es min (sistema rif. X,Y,O sez.)
Ys min	Ordinata in cm della barra corrisp. a es min (sistema rif. X,Y,O sez.)
es max	Deform. unit. massima nell'acciaio (positiva se di compress.)
Xs max	Ascissa in cm della barra corrisp. a es max (sistema rif. X,Y,O sez.)
Ys max	Ordinata in cm della barra corrisp. a es max (sistema rif. X,Y,O sez.)

N°Comb	ec max	x/d	Xc max	Yc max	es min	Xs min	Ys min	es max	Xs max	Ys max
1	0.00350	0.198	-50.0	0.0	-0.00064	-42.4	7.6	-0.01415	42.4	32.4
2	0.00350	0.192	-50.0	40.0	-0.00078	42.4	32.4	-0.01475	-42.4	7.6

### POSIZIONE ASSE NEUTRO PER OGNI COMB. DI RESISTENZA

a, b, c	Coeff. a, b, c nell'eq. dell'asse neutro aX+bY+c=0 nel rif. X,Y,O gen.
x/d	Rapp. di duttilità (travi e solette)[§ 4.1.2.1.2.1 NTC]: deve essere < 0.45
C.Rid.	Coeff. di riduz. momenti per sola flessione in travi continue

N°Comb	a	b	c	x/d	C.Rid.
1	0.000000000	-0.000544766	0.003500000	0.198	0.700
2	0.000000000	0.000563256	-0.019030259	0.192	0.700

### METODO SLU - VERIFICHE A TAGLIO SENZA ARMATURE TRASVERSALI (§ 4.1.2.1.3.1 NTC)

Ver	S = comb.verificata a taglio/ N = comb. non verificata
Ved	Taglio agente [daN] uguale al taglio Vy di comb. (sollecit. retta)
Vwct	Taglio trazione resistente [kN] in assenza di staffe [formula (4.1.23)NTC]
d	Altezza utile sezione [cm]
bw	Larghezza minima sezione [cm]

APPALTATORE:	<b>TELESE</b> S.c.a r.l. Consorzio Telese Società Consortile a Responsabilità Limitata	<b>ITINERARIO NAPOLI – BARI RADDOPPIO TRATTA CANCELLO-BENEVENTO II LOTTO FUNZIONALE FRASSO TELESINO – VITULANO 2° SUBLOTTO TELESE – SAN LORENZO</b>					
PROGETTAZIONE:	Mandatario: SYSTRA S.A. Mandante: SWS Engineering S.p.A. SYSTRA-SOTECNI S.p.A.	<b>PROGETTO ESECUTIVO</b>					
N14bis - Tombino idraulico al km 34+370 Relazione di calcolo		COMMESSA	LOTTO	CODIFICA	DOCUMENTO	REV.	FOGLIO
		IF2R	2.2.E.ZZ	CL	IN.14.0.0.002	B	56 di 106

Ro	Rapporto geometrico di armatura longitudinale [ $<0.02$ ]						
Scp	Tensione media di compressione nella sezione [MPa]						
N°Comb	Ver	Ved	Vwct	d	bw	Ro	Scp
1	S	225.76	240.61	32.4	100.0	0.0097	0.41
2	S	0.00	231.12	32.4	100.0	0.0097	0.21

### COMBINAZIONI RARE IN ESERCIZIO - MASSIME TENSIONI NORMALI ED APERTURA FESSURE (NTC/EC2)

Ver	S = comb. verificata/ N = comb. non verificata									
Sc max	Massima tensione (positiva se di compressione) nel calcestruzzo [MPa]									
Xc max, Yc max	Ascissa, Ordinata [cm] del punto corrisp. a Sc max (sistema rif. X,Y,O)									
Ss min	Minima tensione (negativa se di trazione) nell'acciaio [MPa]									
Xs min, Ys min	Ascissa, Ordinata [cm] della barra corrisp. a Ss min (sistema rif. X,Y,O)									
Ac eff.	Area di calcestruzzo [cm <sup>2</sup> ] in zona tesa considerata aderente alle barre									
As eff.	Area barre [cm <sup>2</sup> ] in zona tesa considerate efficaci per l'apertura delle fessure									
N°Comb	Ver	Sc max	Xc max	Yc max	Ss min	Xs min	Ys min	Ac eff.	As eff.	
1	S	3.53	-50.0	0.0	-90.3	21.2	32.4	950	15.7	
2	S	2.14	-50.0	40.0	-47.6	-42.4	7.6	900	15.7	

### COMBINAZIONI RARE IN ESERCIZIO - APERTURA FESSURE [§ 7.3.4 EC2]

Ver.	La sezione viene assunta sempre fessurata anche nel caso in cui la trazione minima del calcestruzzo sia inferiore a $f_{ctm}$											
e1	Esito della verifica											
e2	Massima deformazione unitaria di trazione nel calcestruzzo (trazione -) valutata in sezione fessurata											
k1	Minima deformazione unitaria di trazione nel calcestruzzo (trazione -) valutata in sezione fessurata											
kt	= 0.8 per barre ad aderenza migliorata [eq.(7.11)EC2]											
k2	= 0.4 per comb. quasi permanenti / = 0.6 per comb.frequenti [cfr. eq.(7.9)EC2]											
k3	= 0.5 per flessione; $= (e1 + e2)/(2*e1)$ per trazione eccentrica [eq.(7.13)EC2]											
k4	= 3.400 Coeff. in eq.(7.11) come da annessi nazionali											
Ø	= 0.425 Coeff. in eq.(7.11) come da annessi nazionali											
Cf	Diametro [mm] equivalente delle barre tese comprese nell'area efficace Ac eff [eq.(7.11)EC2]											
e sm - e cm	Copriferro [mm] netto calcolato con riferimento alla barra più tesa											
sr max	Differenza tra le deformazioni medie di acciaio e calcestruzzo [(7.8)EC2 e (C4.1.7)NTC]											
wk	Tra parentesi: valore minimo = $0.6 S_{max} / E_s$ [(7.9)EC2 e (C4.1.8)NTC]											
Mx fess.	Massima distanza tra le fessure [mm]											
My fess.	Apertura fessure in mm calcolata = $sr_{max} * (e_{sm} - e_{cm})$ [(7.8)EC2 e (C4.1.7)NTC]. Valore limite tra parentesi											
	Componente momento di prima fessurazione intorno all'asse X [kNm]											
	Componente momento di prima fessurazione intorno all'asse Y [kNm]											
Comb.	Ver	e1	e2	k2	Ø	Cf	e sm - e cm	sr max	wk	Mx fess	My fess	
1	S	-0.00062	0.00000	0.500	20.0	66	0.00027 (0.00027)	430	0.117 (0.20)	-107.06	0.00	
2	S	-0.00033	0.00000	0.500	20.0	66	0.00014 (0.00014)	419	0.060 (0.20)	113.53	0.00	

### COMBINAZIONI FREQUENTI IN ESERCIZIO - MASSIME TENSIONI NORMALI ED APERTURA FESSURE (NTC/EC2)

N°Comb	Ver	Sc max	Xc max	Yc max	Ss min	Xs min	Ys min	Ac eff.	As eff.
1	S	3.34	-50.0	0.0	-84.5	21.2	32.4	950	15.7
2	S	1.99	-50.0	40.0	-42.7	-42.4	7.6	900	15.7

### COMBINAZIONI FREQUENTI IN ESERCIZIO - APERTURA FESSURE [§ 7.3.4 EC2]

Comb.	Ver	e1	e2	k2	Ø	Cf	e sm - e cm	sr max	wk	Mx fess	My fess
1	S	-0.00058	0.00000	0.500	20.0	66	0.00025 (0.00025)	430	0.109 (0.20)	-107.52	0.00
2	S	-0.00030	0.00000	0.500	20.0	66	0.00013 (0.00013)	419	0.054 (0.20)	115.24	0.00



APPALTATORE: <b>TELESE S.c.a r.l.</b> Consorzio Telese Società Consortile a Responsabilità Limitata	ITINERARIO NAPOLI – BARI RADDOPPIO TRATTA CANCELLO-BENEVENTO II LOTTO FUNZIONALE FRASSO TELESINO – VITULANO 2° SUBLOTTO TELESE – SAN LORENZO												
PROGETTAZIONE: Mandatario: SYSTRA S.A. Mandante: SWS Engineering S.p.A. SYSTRA-SOTECNI S.p.A.	PROGETTO ESECUTIVO												
N14bis - Tombino idraulico al km 34+370 Relazione di calcolo	<table border="1"> <tr> <td>COMMESSA</td> <td>LOTTO</td> <td>CODIFICA</td> <td>DOCUMENTO</td> <td>REV.</td> <td>FOGLIO</td> </tr> <tr> <td>IF2R</td> <td>2.2.E.ZZ</td> <td>CL</td> <td>IN.14.0.0.002</td> <td>B</td> <td>57 di 106</td> </tr> </table>	COMMESSA	LOTTO	CODIFICA	DOCUMENTO	REV.	FOGLIO	IF2R	2.2.E.ZZ	CL	IN.14.0.0.002	B	57 di 106
COMMESSA	LOTTO	CODIFICA	DOCUMENTO	REV.	FOGLIO								
IF2R	2.2.E.ZZ	CL	IN.14.0.0.002	B	57 di 106								

### COMBINAZIONI QUASI PERMANENTI IN ESERCIZIO - MASSIME TENSIONI NORMALI ED APERTURA FESSURE (NTC/EC2)

N°Comb	Ver	Sc max	Xc max	Yc max	Ss min	Xs min	Ys min	Ac eff.	As eff.
1	S	2.96	-50.0	0.0	-73.2	21.2	32.4	950	15.7
2	S	1.75	-50.0	40.0	-35.5	-42.4	7.6	850	15.7

### COMBINAZIONI QUASI PERMANENTI IN ESERCIZIO - APERTURA FESSURE [§ 7.3.4 EC2]

Comb.	Ver	e1	e2	k2	Ø	Cf	e sm - e cm	sr max	wk	Mx fess	My fess
1	S	-0.00050	0.00000	0.500	20.0	66	0.00022 (0.00022)	430	0.094 (0.20)	-108.57	0.00
2	S	-0.00025	0.00000	0.500	20.0	66	0.00011 (0.00011)	408	0.044 (0.20)	117.76	0.00

## 8.5.3 Verifica piedritti

### CARATTERISTICHE DI RESISTENZA DEI MATERIALI IMPIEGATI

CALCESTRUZZO -	Classe:	C32/40
	Resis. compr. di progetto fcd:	18.8 MPa
	Def.unit. max resistenza ec2:	0.0020
	Def.unit. ultima ecu:	0.0035
	Diagramma tensione-deformaz.:	Parabola-Rettangolo
	Modulo Elastico Normale Ec:	33643.0 MPa
	Resis. media a trazione fctm:	3.10 MPa
	Coeff. Omogen. S.L.E.:	15.00
	Sc limite S.L.E. comb. Rare:	18.3 MPa
	Sc limite S.L.E. comb. Frequenti:	18.3 MPa
	Ap.Fessure limite S.L.E. comb. Frequenti:	0.200 mm
	Sc limite S.L.E. comb. Q.Permanenti:	13.3 MPa
	Ap.Fess.limite S.L.E. comb. Q.Perm.:	0.200 mm
ACCIAIO -	Tipo:	B450C
	Resist. caratt. snervam. fyk:	450.0 MPa
	Resist. caratt. rottura ftk:	450.0 MPa
	Resist. snerv. di progetto fyd:	391.3 MPa
	Resist. ultima di progetto ftd:	391.3 MPa
	Deform. ultima di progetto Epu:	0.068
	Modulo Elastico Ef	2000000 daN/cm²
	Diagramma tensione-deformaz.:	Bilineare finito
	Coeff. Aderenza istantaneo β1*β2 :	1.00
	Coeff. Aderenza differito β1*β2 :	0.50
	Sf limite S.L.E. Comb. Rare:	337.50 MPa

### CARATTERISTICHE DOMINIO CALCESTRUZZO

Forma del Dominio:	Poligonale	
Classe Calcestruzzo:	C32/40	
N°vertice:	X [cm]	Y [cm]
1	-50.0	0.0
2	-50.0	40.0
3	50.0	40.0
4	50.0	0.0

APPALTATORE: <b>TELESE</b> S.c.a r.l. Consorzio Telese Società Consortile a Responsabilità Limitata	<b>ITINERARIO NAPOLI – BARI RADDOPPIO TRATTA CANCELLO-BENEVENTO II LOTTO FUNZIONALE FRASSO TELESINO – VITULANO 2° SUBLOTTO TELESE – SAN LORENZO</b>					
PROGETTAZIONE: Mandatario: SYSTRA S.A. Mandante: SWS Engineering S.p.A. SYSTRA-SOTECNI S.p.A.	<b>PROGETTO ESECUTIVO</b>					
<b>N14bis - Tombino idraulico al km 34+370 Relazione di calcolo</b>	COMMESSA IF2R	LOTTO 2.2.E.ZZ	CODIFICA CL	DOCUMENTO IN.14.0.0.002	REV. B	FOGLIO 58 di 106

#### DATI BARRE ISOLATE

N°Barra	X [cm]	Y [cm]	DiamØ[mm]
1	-42.4	7.6	20
2	-42.4	32.4	20
3	42.4	32.4	20
4	42.4	7.6	20

#### DATI GENERAZIONI LINEARI DI BARRE

N°Gen.	Numero assegnato alla singola generazione lineare di barre			
N°Barra Ini.	Numero della barra iniziale cui si riferisce la generazione			
N°Barra Fin.	Numero della barra finale cui si riferisce la generazione			
N°Barre	Numero di barre generate equidistanti cui si riferisce la generazione			
Ø	Diametro in mm delle barre della generazione			

N°Gen.	N°Barra Ini.	N°Barra Fin.	N°Barre	Ø
1	1	4	3	20
2	2	3	3	20

#### CALCOLO DI RESISTENZA - SFORZI PER OGNI COMBINAZIONE ASSEGNATA

N	Sforzo normale [kN] applicato nel Baric. (+ se di compressione)		
Mx	Momento flettente [daNm] intorno all'asse X di riferimento delle coordinate con verso positivo se tale da comprimere il lembo sup. della sez.		
Vy	Componente del Taglio [kN] parallela all'asse Y di riferimento delle coordinate		

N°Comb.	N	Mx	Vy
1	74.15	-43.71	188.64
2	117.93	131.59	188.64
3	266.70	145.67	157.67
4	261.65	-65.95	157.67

#### COMB. RARE (S.L.E.) - SFORZI PER OGNI COMBINAZIONE ASSEGNATA

N	Sforzo normale [kN] applicato nel Baricentro (+ se di compressione)		
Mx	Momento flettente [kNm] intorno all'asse X di riferimento (tra parentesi Mom.Fessurazione) con verso positivo se tale da comprimere il lembo superiore della sezione		

N°Comb.	N	Mx	My
1	190.13	8.69	0.00
2	200.13	51.82	0.00
3	198.03	69.15	0.00
4	208.03	11.55	0.00

#### COMB. FREQUENTI (S.L.E.) - SFORZI PER OGNI COMBINAZIONE ASSEGNATA

N	Sforzo normale [kN] applicato nel Baricentro (+ se di compressione)		
Mx	Momento flettente [kNm] intorno all'asse X di riferimento (tra parentesi Mom.Fessurazione) con verso positivo se tale da comprimere il lembo superiore della sezione		

APPALTATORE: <b>TELESE S.c.a r.l.</b> Consorzio Telese Società Consortile a Responsabilità Limitata	ITINERARIO NAPOLI – BARI RADDOPPIO TRATTA CANCELLO-BENEVENTO II LOTTO FUNZIONALE FRASSO TELESINO – VITULANO 2° SUBLOTTO TELESE – SAN LORENZO												
PROGETTAZIONE: Mandatario: SYSTRA S.A. Mandante: SWS Engineering S.p.A. SYSTRA-SOTECNI S.p.A.	PROGETTO ESECUTIVO												
N14bis - Tombino idraulico al km 34+370 Relazione di calcolo	<table border="1"> <tr> <td>COMMESSA</td> <td>LOTTO</td> <td>CODIFICA</td> <td>DOCUMENTO</td> <td>REV.</td> <td>FOGLIO</td> </tr> <tr> <td>IF2R</td> <td>2.2.E.ZZ</td> <td>CL</td> <td>IN.14.0.0.002</td> <td>B</td> <td>59 di 106</td> </tr> </table>	COMMESSA	LOTTO	CODIFICA	DOCUMENTO	REV.	FOGLIO	IF2R	2.2.E.ZZ	CL	IN.14.0.0.002	B	59 di 106
COMMESSA	LOTTO	CODIFICA	DOCUMENTO	REV.	FOGLIO								
IF2R	2.2.E.ZZ	CL	IN.14.0.0.002	B	59 di 106								

N°Comb.	N	Mx	My
1	187.01	8.39 (0.00)	0.00 (0.00)
2	177.01	49.59 (123.84)	0.00 (0.00)
3	191.83	65.65 (117.07)	0.00 (0.00)
4	201.83	10.80 (0.00)	0.00 (0.00)

#### COMB. QUASI PERMANENTI (S.L.E.) - SFORZI PER OGNI COMBINAZIONE ASSEGNATA

N Sforzo normale [kN] applicato nel Baricentro (+ se di compressione)  
Mx Momento flettente [kNm] intorno all'asse X di riferimento (tra parentesi Mom.Fessurazione) con verso positivo se tale da comprimere il lembo superiore della sezione

N°Comb.	N	Mx	My
1	177.62	7.43 (0.00)	0.00 (0.00)
2	167.62	51.54 (120.43)	0.00 (0.00)
3	173.23	57.78 (117.83)	0.00 (0.00)
4	183.23	8.52 (0.00)	0.00 (0.00)

#### RISULTATI DEL CALCOLO

Sezione verificata per tutte le combinazioni assegnate

#### VERIFICHE DI RESISTENZA IN PRESSO-TENSO FLESSIONE ALLO STATO LIMITE ULTIMO

Ver S = combinazione verificata / N = combin. non verificata  
N Sforzo normale assegnato [kN] nel baricentro B sezione cls.(positivo se di compressione)  
Mx Componente del momento assegnato [kNm] riferito all'asse x princ. d'inerzia  
N Res Sforzo normale resistente [kN] nel baricentro B sezione cls.(positivo se di compress.)  
Mx Res Momento flettente resistente [kNm] riferito all'asse x princ. d'inerzia  
Mis.Sic. Misura sicurezza = rapporto vettoriale tra (N r,Mx Res,My Res) e (N,Mx,My)  
Verifica positiva se tale rapporto risulta >=1.000  
As Tesa Area armature trave [cm²] in zona tesa. [Tra parentesi l'area minima ex (4.1.15)NTC]

N°Comb	Ver	N	Mx	N Res	Mx Res	Mis.Sic.	As Tesa
1	S	74.15	-43.71	74.12	-208.92	4.78	31.4(7.2)
2	S	117.93	131.59	117.99	214.79	1.63	31.4(7.2)
3	S	266.70	145.67	266.68	234.65	1.61	15.7(7.2)
4	S	261.65	-65.95	261.45	-233.95	3.55	15.7(7.2)

#### METODO AGLI STATI LIMITE ULTIMI - DEFORMAZIONI UNITARIE ALLO STATO ULTIMO

ec max Deform. unit. massima del calcestruzzo a compressione  
x/d Rapporto di duttilità [§ 4.1.2.1.2.1 NTC] deve essere < 0.45  
Xc max Ascissa in cm della fibra corrisp. a ec max (sistema rif. X,Y,O sez.)  
Yc max Ordinata in cm della fibra corrisp. a ec max (sistema rif. X,Y,O sez.)  
es min Deform. unit. minima nell'acciaio (negativa se di trazione)  
Xs min Ascissa in cm della barra corrisp. a es min (sistema rif. X,Y,O sez.)  
Ys min Ordinata in cm della barra corrisp. a es min (sistema rif. X,Y,O sez.)  
es max Deform. unit. massima nell'acciaio (positiva se di compress.)  
Xs max Ascissa in cm della barra corrisp. a es max (sistema rif. X,Y,O sez.)  
Ys max Ordinata in cm della barra corrisp. a es max (sistema rif. X,Y,O sez.)

N°Comb	ec max	x/d	Xc max	Yc max	es min	Xs min	Ys min	es max	Xs max	Ys max
1	0.00350	0.191	-50.0	0.0	-0.00080	-42.4	7.6	-0.01484	42.4	32.4
2	0.00350	0.195	-50.0	40.0	-0.00072	42.4	32.4	-0.01449	-42.4	7.6
3	0.00350	0.208	-50.0	40.0	-0.00045	42.4	32.4	-0.01334	-42.4	7.6

APPALTATORE: <b>TELESE S.c.a r.l.</b> Consorzio Telese Società Consortile a Responsabilità Limitata	<b>ITINERARIO NAPOLI – BARI RADDOPPIO TRATTA CANCELLO-BENEVENTO II LOTTO FUNZIONALE FRASSO TELESINO – VITULANO 2° SUBLOTTO TELESE – SAN LORENZO</b>					
PROGETTAZIONE: Mandatario: SYSTRA S.A. Mandante: SWS Engineering S.p.A. SYSTRA-SOTECNI S.p.A.	<b>PROGETTO ESECUTIVO</b>					
<b>N14bis - Tombino idraulico al km 34+370 Relazione di calcolo</b>	COMMESSA IF2R	LOTTO 2.2.E.ZZ	CODIFICA CL	DOCUMENTO IN.14.0.0.002	REV. B	FOGLIO 60 di 106

4 0.00350 0.207 -50.0 0.0 -0.00046 -42.4 7.6 -0.01338 42.4 32.4

#### POSIZIONE ASSE NEUTRO PER OGNI COMB. DI RESISTENZA

a, b, c Coeff. a, b, c nell'eq. dell'asse neutro  $aX+bY+c=0$  nel rif. X,Y,O gen.  
x/d Rapp. di duttilità (travi e solette) [§ 4.1.2.1.2.1 NTC]: deve essere  $< 0.45$   
C.Rid. Coeff. di riduz. momenti per sola flessione in travi continue

N°Comb	a	b	c	x/d	C.Rid.
1	0.000000000	-0.000565953	0.003500000	0.191	0.700
2	0.000000000	0.000555167	-0.018706667	0.195	0.700
3	0.000000000	0.000519854	-0.017294165	0.208	0.700
4	0.000000000	-0.000521138	0.003500000	0.207	0.700

#### METODO SLU - VERIFICHE A TAGLIO SENZA ARMATURE TRASVERSALI (§ 4.1.2.1.3.1 NTC)

Ver S = comb.verificata a taglio/ N = comb. non verificata  
Ved Taglio agente [daN] uguale al taglio Vy di comb. (sollecit. retta)  
Vwct Taglio trazione resistente [kN] in assenza di staffe [formula (4.1.23)NTC]  
d Altezza utile sezione [cm]  
bw Larghezza minima sezione [cm]  
Ro Rapporto geometrico di armatura longitudinale [ $< 0.02$ ]  
Scp Tensione media di compressione nella sezione [MPa]

N°Comb	Ver	Ved	Vwct	d	bw	Ro	Scp
1	S	188.64	229.87	32.4	100.0	0.0097	0.19
2	S	188.64	235.18	32.4	100.0	0.0097	0.29
3	S	157.67	253.26	32.4	100.0	0.0097	0.67
4	S	157.67	252.65	32.4	100.0	0.0097	0.65

#### COMBINAZIONI RARE IN ESERCIZIO - MASSIME TENSIONI NORMALI ED APERTURA FESSURE (NTC/EC2)

Ver S = comb. verificata/ N = comb. non verificata  
Sc max Massima tensione (positiva se di compressione) nel calcestruzzo [MPa]  
Xc max, Yc max Ascissa, Ordinata [cm] del punto corrisp. a Sc max (sistema rif. X,Y,O)  
Ss min Minima tensione (negativa se di trazione) nell'acciaio [MPa]  
Xs min, Ys min Ascissa, Ordinata [cm] della barra corrisp. a Ss min (sistema rif. X,Y,O)  
Ac eff. Area di calcestruzzo [cm<sup>2</sup>] in zona tesa considerata aderente alle barre  
As eff. Area barre [cm<sup>2</sup>] in zona tesa considerate efficaci per l'apertura delle fessure

N°Comb	Ver	Sc max	Xc max	Yc max	Ss min	Xs min	Ys min	Ac eff.	As eff.
1	S	0.71	-50.0	40.0	3.7	-42.4	7.6	----	----
2	S	3.21	-50.0	40.0	-53.6	-42.4	7.6	800	15.7
3	S	4.37	-50.0	40.0	-91.1	-42.4	7.6	900	15.7
4	S	0.85	-50.0	40.0	3.4	-42.4	7.6	----	----

#### COMBINAZIONI RARE IN ESERCIZIO - APERTURA FESSURE [§ 7.3.4 EC2]

Ver. La sezione viene assunta sempre fessurata anche nel caso in cui la trazione minima del calcestruzzo sia inferiore a  $f_{ctm}$   
Esito della verifica  
e1 Massima deformazione unitaria di trazione nel calcestruzzo (trazione -) valutata in sezione fessurata  
e2 Minima deformazione unitaria di trazione nel calcestruzzo (trazione -) valutata in sezione fessurata  
k1 = 0.8 per barre ad aderenza migliorata [eq.(7.11)EC2]  
kt = 0.4 per comb. quasi permanenti / = 0.6 per comb.frequenti [cfr. eq.(7.9)EC2]  
k2 = 0.5 per flessione; =  $(e1 + e2)/(2 * e1)$  per trazione eccentrica [eq.(7.13)EC2]  
k3 = 3.400 Coeff. in eq.(7.11) come da annessi nazionali  
k4 = 0.425 Coeff. in eq.(7.11) come da annessi nazionali  
Ø Diametro [mm] equivalente delle barre tese comprese nell'area efficace Ac eff [eq.(7.11)EC2]

APPALTATORE: <b>TELESE S.c.a r.l.</b> Consorzio Telese Società Consortile a Responsabilità Limitata	ITINERARIO NAPOLI – BARI RADDOPPIO TRATTA CANCELLO-BENEVENTO II LOTTO FUNZIONALE FRASSO TELESINO – VITULANO 2° SUBLOTTO TELESE – SAN LORENZO
PROGETTAZIONE: Mandatario: SYSTRA S.A. Mandante: SWS Engineering S.p.A. SYSTRA-SOTECNI S.p.A.	PROGETTO ESECUTIVO
N14bis - Tombino idraulico al km 34+370 Relazione di calcolo	COMMESSA LOTTO CODIFICA DOCUMENTO REV. FOGLIO IF2R 2.2.E.ZZ CL IN.14.0.0.002 B 61 di 106

Cf	Copriferro [mm] netto calcolato con riferimento alla barra più tesa
e sm - e cm	Differenza tra le deformazioni medie di acciaio e calcestruzzo [(7.8)EC2 e (C4.1.7)NTC] Tra parentesi: valore minimo = 0.6 Smax / Es [(7.9)EC2 e (C4.1.8)NTC]
sr max	Massima distanza tra le fessure [mm]
wk	Apertura fessure in mm calcolata = sr max*(e_sm - e_cm) [(7.8)EC2 e (C4.1.7)NTC]. Valore limite tra parentesi
Mx fess.	Componente momento di prima fessurazione intorno all'asse X [kNm]
My fess.	Componente momento di prima fessurazione intorno all'asse Y [kNm]

Comb.	Ver	e1	e2	k2	Ø	Cf	e sm - e cm	sr max	wk	Mx fess	My fess
1	S	0.00000	0.00000	----	----	----	----	----	0.000 (0.20)	0.00	0.00
2	S	-0.00039	0.00000	0.500	20.0	66	0.00016 (0.00016)	398	0.064 (0.20)	127.17	0.00
3	S	-0.00064	0.00000	0.500	20.0	66	0.00027 (0.00027)	419	0.115 (0.20)	116.50	0.00
4	S	0.00000	0.00000	----	----	----	----	----	0.000 (0.20)	0.00	0.00

#### COMBINAZIONI FREQUENTI IN ESERCIZIO - MASSIME TENSIONI NORMALI ED APERTURA FESSURE (NTC/EC2)

N°Comb	Ver	Sc max	Xc max	Yc max	Ss min	Xs min	Ys min	Ac eff.	As eff.
1	S	0.70	-50.0	40.0	3.7	-42.4	7.6	----	----
2	S	3.09	-50.0	40.0	-55.3	-42.4	7.6	850	15.7
3	S	4.14	-50.0	40.0	-85.3	-42.4	7.6	900	15.7
4	S	0.81	-50.0	40.0	3.5	-42.4	7.6	----	----

#### COMBINAZIONI FREQUENTI IN ESERCIZIO - APERTURA FESSURE [§ 7.3.4 EC2]

Comb.	Ver	e1	e2	k2	Ø	Cf	e sm - e cm	sr max	wk	Mx fess	My fess
1	S	0.00000	0.00000	----	----	----	----	----	0.000 (0.20)	0.00	0.00
2	S	-0.00040	0.00000	0.500	20.0	66	0.00017 (0.00017)	408	0.068 (0.20)	123.84	0.00
3	S	-0.00060	0.00000	0.500	20.0	66	0.00026 (0.00026)	419	0.107 (0.20)	117.07	0.00
4	S	0.00000	0.00000	----	----	----	----	----	0.000 (0.20)	0.00	0.00

#### COMBINAZIONI QUASI PERMANENTI IN ESERCIZIO - MASSIME TENSIONI NORMALI ED APERTURA FESSURE (NTC/EC2)

N°Comb	Ver	Sc max	Xc max	Yc max	Ss min	Xs min	Ys min	Ac eff.	As eff.
1	S	0.64	-50.0	40.0	3.7	-42.4	7.6	----	----
2	S	3.23	-50.0	40.0	-62.1	-42.4	7.6	850	15.7
3	S	3.64	-50.0	40.0	-73.8	-42.4	7.6	850	15.7
4	S	0.69	-50.0	40.0	3.5	-42.4	7.6	----	----

#### COMBINAZIONI QUASI PERMANENTI IN ESERCIZIO - APERTURA FESSURE [§ 7.3.4 EC2]

Comb.	Ver	e1	e2	k2	Ø	Cf	e sm - e cm	sr max	wk	Mx fess	My fess
1	S	0.00000	0.00000	----	----	----	----	----	0.000 (0.20)	0.00	0.00
2	S	-0.00044	0.00000	0.500	20.0	66	0.00019 (0.00019)	408	0.076 (0.20)	120.43	0.00
3	S	-0.00052	0.00000	0.500	20.0	66	0.00022 (0.00022)	408	0.090 (0.20)	117.83	0.00
4	S	0.00000	0.00000	----	----	----	----	----	0.000 (0.20)	0.00	0.00

Si adottano spille in misura di  $9\varnothing 8/m^2$

APPALTATORE: <b>TELESE S.c.a r.l.</b> Consorzio Telese Società Consortile a Responsabilità Limitata	ITINERARIO NAPOLI – BARI RADDOPPIO TRATTA CANCELLO-BENEVENTO II LOTTO FUNZIONALE FRASSO TELESINO – VITULANO 2° SUBLOTTO TELESE – SAN LORENZO					
PROGETTAZIONE: Mandatario: SYSTRA S.A. Mandante: SWS Engineering S.p.A. SYSTRA-SOTECNI S.p.A.	PROGETTO ESECUTIVO					
N14bis - Tombino idraulico al km 34+370 Relazione di calcolo	COMMESSA	LOTTO	CODIFICA	DOCUMENTO	REV.	FOGLIO
	IF2R	2.2.E.ZZ	CL	IN.14.0.0.002	B	62 di 106

## 8.6 TABELLA RIEPILOGATIVA INCIDENZA FERRI

	INCIDENZA (kg/mc)
Fondazione	110
Piedritti	110
Soletta copertura	130

## 8.7 VERIFICA FONDAZIONE

### 8.7.1 Verifica portanza

Si riporta di seguito la verifica di portanza per la combinazione più sfavorevole:

APPALTATORE:	<b>TELESE</b> S.c.a r.l. Consorzio Telese Società Consortile a Responsabilità Limitata	ITINERARIO NAPOLI – BARI RADDOPPIO TRATTA CANCELLO-BENEVENTO II LOTTO FUNZIONALE FRASSO TELESINO – VITULANO 2° SUBLOTTO TELESE – SAN LORENZO				
PROGETTAZIONE:		PROGETTO ESECUTIVO				
Mandatario:	Mandante:					
SYSTRA S.A.	SWS Engineering S.p.A.	SYSTRA-SOTECNI S.p.A.				
N14bis - Tombino idraulico al km 34+370 Relazione di calcolo	COMMESSA	LOTTO	CODIFICA	DOCUMENTO	REV.	FOGLIO
	IF2R	2.2.E.ZZ	CL	IN.14.0.0.002	B	63 di 106

**Fondazioni Dirette**  
**Verifica in tensioni efficaci**

$$q_{lim} = c' \cdot N_c \cdot s_c \cdot d_c \cdot i_c \cdot b_c \cdot g_c + q \cdot N_q \cdot s_q \cdot d_q \cdot i_q \cdot b_q \cdot g_q + 0,5 \cdot \gamma \cdot B \cdot N_{\gamma} \cdot s_{\gamma} \cdot d_{\gamma} \cdot i_{\gamma} \cdot b_{\gamma} \cdot g_{\gamma}$$

$D$  = Profondità del piano di appoggio

$e_B$  = Eccentricità in direzione B ( $e_B = Mb/N$ )

$e_L$  = Eccentricità in direzione L ( $e_L = MI/N$ ) (per fondazione nastriforme  $e_L = 0$ ;  $L^* = L$ )

$B^*$  = Larghezza fittizia della fondazione ( $B^* = B - 2 \cdot e_B$ )

$L^*$  = Lunghezza fittizia della fondazione ( $L^* = L - 2 \cdot e_L$ )

(per fondazione nastriforme le sollecitazioni agenti sono riferite all'unità di lunghezza)

Metodo di calcolo		coefficienti parziali						
		azioni		proprietà del terreno		resistenze		
		permanenti	temporanee variabili	$\tan \varphi'$	$c'$	$q_{lim}$	scorr	
Stato Limite Ultimo	A1+M1+R1	○	1.30	1.50	1.00	1.00	1.00	1.00
	A2+M2+R2	○	1.00	1.30	1.25	1.25	1.80	1.00
	SISMA	○	1.00	1.00	1.25	1.25	1.80	1.00
	A1+M1+R3	○	1.30	1.50	1.00	1.00	2.30	1.10
	SISMA	○	1.00	1.00	1.00	1.00	2.30	1.10
Tensioni Ammissibili	○	1.00	1.00	1.00	1.00	3.00	3.00	
Definiti dal Progettista	●	1.00	1.00	1.00	1.00	2.30	1.10	

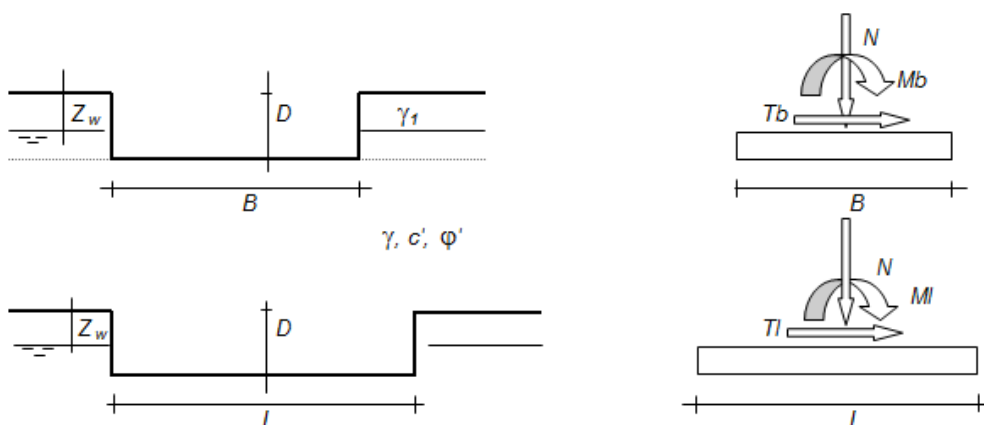

(Per fondazione nastriforme  $L = 100$  m)

$B$	=	2.80	(m)
$L$	=	1.00	(m)
$D$	=	1.00	(m)

APPALTATORE: <b>TELESE S.c.a r.l.</b> Consorzio Telese Società Consortile a Responsabilità Limitata	ITINERARIO NAPOLI – BARI RADDOPPIO TRATTA CANCELLO-BENEVENTO II LOTTO FUNZIONALE FRASSO TELESINO – VITULANO 2° SUBLOTTO TELESE – SAN LORENZO
PROGETTAZIONE: Mandatario: SYSTRA S.A. Mandante: SWS Engineering S.p.A. SYSTRA-SOTECNI S.p.A.	PROGETTO ESECUTIVO
N14bis - Tombino idraulico al km 34+370 Relazione di calcolo	COMMESSA LOTTO CODIFICA DOCUMENTO REV. FOGLIO IF2R 2.2.E.ZZ CL IN.14.0.0.002 B 64 di 106

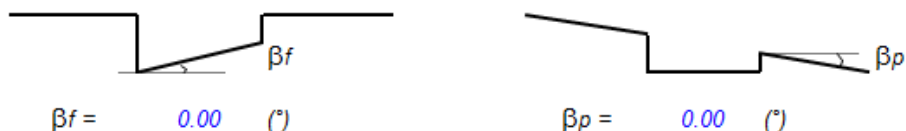

#### AZIONI

	valori di input		Valori di calcolo
	permanenti	temporanee	
N [kN]	568.00		568.00
Mb [kNm]	0.00		0.00
Ml [kNm]	0.00		0.00
Tb [kN]	0.00		0.00
Tl [kN]	0.00		0.00
H [kN]	0.00	0.00	0.00

Peso unità di volume del terreno

$$\gamma_1 = 20.00 \text{ (kN/mc)}$$

$$\gamma = 20.00 \text{ (kN/mc)}$$

Valori caratteristici di resistenza del terreno

$$c' = 0.00 \text{ (kN/mq)}$$

$$\varphi' = 34.00 \text{ (}^\circ\text{)}$$

Valori di progetto

$$c' = 0.00 \text{ (kN/mq)}$$

$$\varphi' = 34.00 \text{ (}^\circ\text{)}$$

Profondità della falda

$$Z_w = 0.00 \text{ (m)}$$

$$e_B = 0.00 \text{ (m)}$$

$$e_L = 0.00 \text{ (m)}$$

$$B^* = 2.80 \text{ (m)}$$

$$L^* = 1.00 \text{ (m)}$$

q : sovraccarico alla profondità D

$$q = 10.00 \text{ (kN/mq)}$$

$\gamma$  : peso di volume del terreno di fondazione

$$\gamma = 10.00 \text{ (kN/mc)}$$

**Nc, Nq, N $\gamma$  : coefficienti di capacità portante**

$$N_q = \tan^2(45 + \varphi'/2) \cdot e^{(\pi \cdot \gamma \cdot \varphi')}$$

$$N_q = 29.44$$

$$N_c = (N_q - 1) / \tan \varphi'$$

$$N_c = 42.16$$

$$N_\gamma = 2 \cdot (N_q + 1) \cdot \tan \varphi'$$

$$N_\gamma = 41.06$$



APPALTATORE: <b>TELESE</b> S.c.a r.l. Consorzio Telese Società Consortile a Responsabilità Limitata	ITINERARIO NAPOLI – BARI RADDOPPIO TRATTA CANCELLO-BENEVENTO II LOTTO FUNZIONALE FRASSO TELESINO – VITULANO 2° SUBLOTTO TELESE – SAN LORENZO					
PROGETTAZIONE: Mandatario: SYSTRA S.A. Mandante: SWS Engineering S.p.A. SYSTRA-SOTECNI S.p.A.	PROGETTO ESECUTIVO					
N14bis - Tombino idraulico al km 34+370 Relazione di calcolo	COMMESSA IF2R	LOTTO 2.2.E.ZZ	CODIFICA CL	DOCUMENTO IN.14.0.0.002	REV. B	FOGLIO 65 di 106

**$s_c, s_q, s_\gamma$  : fattori di forma**

$$s_c = 1 + B \cdot N_q / (L \cdot N_c)$$

$$s_c = 1.25$$

$$s_q = 1 + B \cdot \tan \varphi' / L$$

$$s_q = 1.24$$

$$s_\gamma = 1 - 0,4 \cdot B / L$$

$$s_\gamma = 0.86$$

**$i_c, i_q, i_\gamma$  : fattori di inclinazione del carico**

$$m_b = (2 + B^* / L^*) / (1 + B^* / L^*) = 1.74 \quad \theta = \arctg(T_b / T_l) = 90.00 \quad (^\circ)$$

$$m_l = (2 + L^* / B^*) / (1 + L^* / B^*) = 1.26 \quad m = 1.74 \quad (-)$$

( $m=2$  nel caso di fondazione nastriforme e  $m=(m_b \sin^2 \theta + m_l \cos^2 \theta)$  in tutti gli altri)

$$i_q = (1 - H / (N + B^* L^* c' \cotg \varphi'))^m$$

$$i_q = 1.00$$

$$i_c = i_q - (1 - i_q) / (N_q - 1)$$

$$i_c = 1.00$$

$$i_\gamma = (1 - H / (N + B^* L^* c' \cotg \varphi'))^{(m+1)}$$

$$i_\gamma = 1.00$$

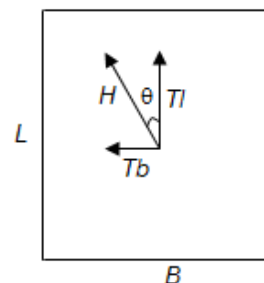

**$d_c, d_q, d_\gamma$  : fattori di profondità del piano di appoggio**

per  $D/B^* \leq 1$ ;  $d_q = 1 + 2 D \tan \varphi' (1 - \sin \varphi)^2 / B^*$

per  $D/B^* > 1$ ;  $d_q = 1 + (2 \tan \varphi' (1 - \sin \varphi)^2) \cdot \arctan (D / B^*)$

$$d_q = 1.26$$

$$d_c = d_q - (1 - d_q) / (N_c \tan \varphi)$$

$$d_c = 1.27$$

$$d_\gamma = 1$$

$$d_\gamma = 1.00$$

APPALTATORE: <b>TELESE S.c.a r.l.</b> Consorzio Telese Società Consortile a Responsabilità Limitata	ITINERARIO NAPOLI – BARI RADDOPPIO TRATTA CANCELLO-BENEVENTO II LOTTO FUNZIONALE FRASSO TELESINO – VITULANO 2° SUBLOTTO TELESE – SAN LORENZO					
PROGETTAZIONE: Mandatario: SYSTRA S.A. Mandante: SWS Engineering S.p.A. SYSTRA-SOTECNI S.p.A.	PROGETTO ESECUTIVO					
N14bis - Tombino idraulico al km 34+370 Relazione di calcolo	COMMESSA	LOTTO	CODIFICA	DOCUMENTO	REV.	FOGLIO
	IF2R	2.2.E.ZZ	CL	IN.14.0.0.002	B	66 di 106

**$b_c, b_q, b_\gamma$  : fattori di inclinazione base della fondazione**

$$b_q = (1 - \beta_f \tan \varphi)^2 \quad \beta_f + \beta_p = 0.00 \quad \beta_f + \beta_p < 45^\circ$$

$$b_q = 1.00$$

$$b_c = b_q - (1 - b_q) / (N_c \tan \varphi)$$

$$b_c = 1.00$$

$$b_\gamma = b_q$$

$$b_\gamma = 1.00$$

**$g_c, g_q, g_\gamma$  : fattori di inclinazione piano di campagna**

$$g_q = (1 - \tan \beta_p)^2 \quad \beta_f + \beta_p = 0.00 \quad \beta_f + \beta_p < 45^\circ$$

$$g_q = 1.00$$

$$g_c = g_q - (1 - g_q) / (N_c \tan \varphi)$$

$$g_c = 1.00$$

$$g_\gamma = g_q$$

$$g_\gamma = 1.00$$

**Carico limite unitario**

$$q_{lim} = 637.07 \quad (kN/m^2)$$

**Pressione massima agente**

$$q = N / B^* L^*$$

$$q = 202.86 \quad (kN/m^2)$$

**Verifica di sicurezza capacità portante**

$$q_{lim} / \gamma_R = 276.98 \geq q = 202.86 \quad (kN/m^2)$$

APPALTATORE: <b>TELESE</b> S.c.a r.l. Consorzio Telese Società Consortile a Responsabilità Limitata	ITINERARIO NAPOLI – BARI RADDOPPIO TRATTA CANCELLO-BENEVENTO II LOTTO FUNZIONALE FRASSO TELESINO – VITULANO 2° SUBLOTTO TELESE – SAN LORENZO					
PROGETTAZIONE: Mandatario: SYSTRA S.A. Mandante: SWS Engineering S.p.A. SYSTRA-SOTECNI S.p.A.	PROGETTO ESECUTIVO					
N14bis - Tombino idraulico al km 34+370 Relazione di calcolo	COMMESSA IF2R	LOTTO 2.2.E.ZZ	CODIFICA CL	DOCUMENTO IN.14.0.0.002	REV. B	FOGLIO 67 di 106

## 1 POZZETTO 3 M X 3.3 M

Nel seguito verrà esaminato il modello globale in shell del pozzetto.

### 1.1 Geometria

La sezione trasversale di calcolo ha larghezza interna di  $L_{int} = 2.20$  m (lato maggiore) e  $L_{int} = 2.50$  m (lato minore) ed un'altezza netta di  $H_{int} = 4.60$  m; lo spessore della platea di fondazione è di  $S_f = 0.40$  m, lo spessore dei piedritti è di  $S_p = 0.40$  m.



Figura 1 – sezione trasversale

APPALTATORE: <b>TELESE</b> S.c.a r.l. Consorzio Telese Società Consortile a Responsabilità Limitata	ITINERARIO NAPOLI – BARI RADDOPPIO TRATTA CANCELLO-BENEVENTO II LOTTO FUNZIONALE FRASSO TELESINO – VITULANO 2° SUBLOTTO TELESE – SAN LORENZO												
PROGETTAZIONE: Mandatario: SYSTRA S.A.    Mandante: SWS Engineering S.p.A.    SYSTRA-SOTECNI S.p.A.	PROGETTO ESECUTIVO												
N14bis - Tombino idraulico al km 34+370 Relazione di calcolo	<table border="1"> <thead> <tr> <th>COMMESSA</th> <th>LOTTO</th> <th>CODIFICA</th> <th>DOCUMENTO</th> <th>REV.</th> <th>FOGLIO</th> </tr> </thead> <tbody> <tr> <td>IF2R</td> <td>2.2.E.ZZ</td> <td>CL</td> <td>IN.14.0.0.002</td> <td>B</td> <td>68 di 106</td> </tr> </tbody> </table>	COMMESSA	LOTTO	CODIFICA	DOCUMENTO	REV.	FOGLIO	IF2R	2.2.E.ZZ	CL	IN.14.0.0.002	B	68 di 106
COMMESSA	LOTTO	CODIFICA	DOCUMENTO	REV.	FOGLIO								
IF2R	2.2.E.ZZ	CL	IN.14.0.0.002	B	68 di 106								

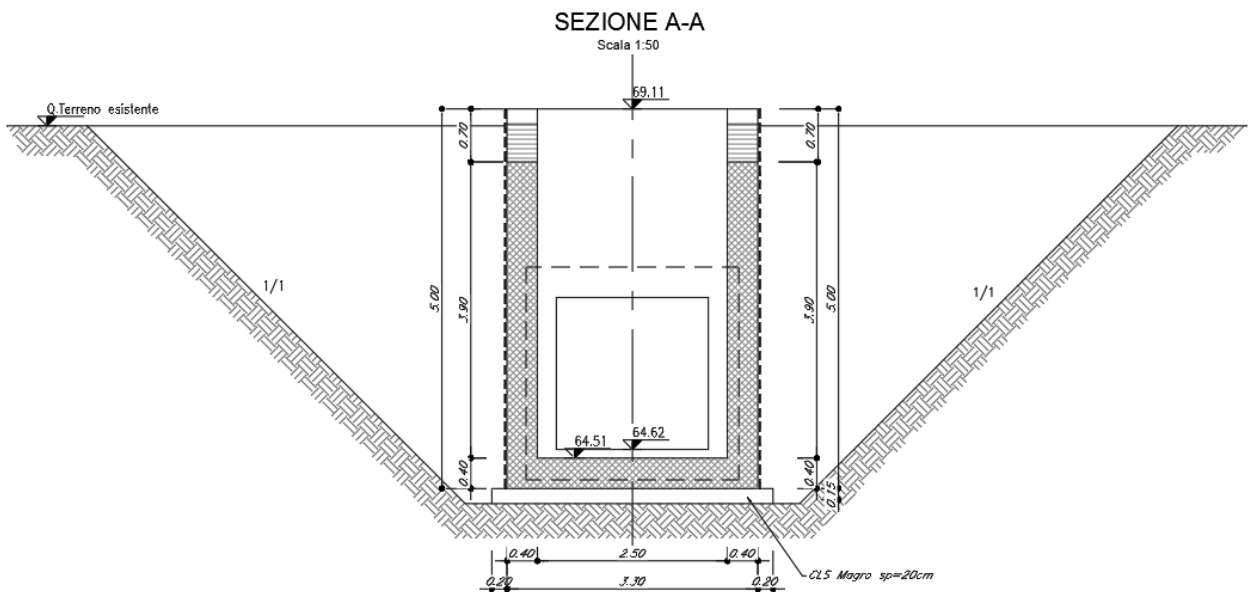

Figura 2 - pianta

APPALTATORE:	<b>TELESE</b> S.c.a r.l. Consorzio Telese Società Consortile a Responsabilità Limitata	ITINERARIO NAPOLI – BARI RADDOPPIO TRATTA CANCELLO-BENEVENTO II LOTTO FUNZIONALE FRASSO TELESINO – VITULANO 2° SUBLOTTO TELESE – SAN LORENZO					
PROGETTAZIONE:		PROGETTO ESECUTIVO					
Mandatario:	Mandante:	COMMESSA	LOTTO	CODIFICA	DOCUMENTO	REV.	FOGLIO
SYSTRA S.A.	SWS Engineering S.p.A.	SYSTRA-SOTECNI S.p.A.	IF2R	2.2.E.ZZ	CL	IN.14.0.0.002	B 69 di 106
N14bis - Tombino idraulico al km 34+370 Relazione di calcolo							

DATI GEOMETRICI			
Grandezza	Simbolo	Valore	U.M.
larghezza totale pozzetto (lato min)	$L_{tot}$	3.00	m
larghezza totale pozzetto (lato magg)	$L_{tot}$	3.30	m
larghezza utile pozzetto (lato min)	$L_{int}$	2.50	m
larghezza utile pozzetto (lato magg)	$L_{int}$	2.20	m
spessore piedritti	$S_p$	0.40	m
spessore fondazione	$S_f$	0.40	m
altezza totale pozzetto	$H_{tot}$	5.00	m
altezza libera pozzetto	$H_{int}$	4.60	m

APPALTATORE: <b>TELESE</b> S.c.a r.l. Consorzio Telese Società Consortile a Responsabilità Limitata	ITINERARIO NAPOLI – BARI RADDOPPIO TRATTA CANCELLO-BENEVENTO II LOTTO FUNZIONALE FRASSO TELESINO – VITULANO 2° SUBLOTTO TELESE – SAN LORENZO					
PROGETTAZIONE: Mandatario: SYSTRA S.A. Mandante: SWS Engineering S.p.A. SYSTRA-SOTECNI S.p.A.	PROGETTO ESECUTIVO					
N14bis - Tombino idraulico al km 34+370 Relazione di calcolo	COMMESSA	LOTTO	CODIFICA	DOCUMENTO	REV.	FOGLIO
	IF2R	2.2.E.ZZ	CL	IN.14.0.0.002	B	70 di 106

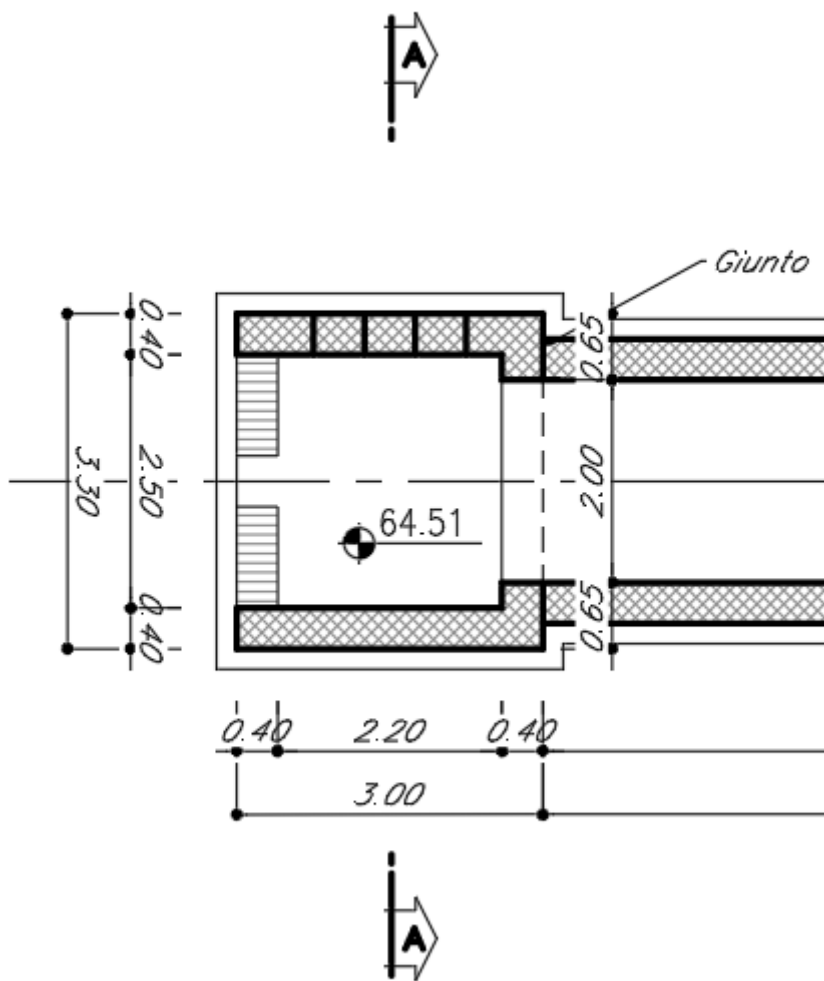
## 1.2 Modello di calcolo

Il modello di calcolo attraverso il quale è schematizzata la struttura è quello di shell elements su letto di molle alla Winkler.

Il modello considerato per l'analisi è quello globale in cui piedritti e solette sono modellati con elementi shell-thick soggetti alle azioni da traffico di norma (se presenti) e quelle permanenti.

Il terreno di fondazione è stato modellato utilizzando la schematizzazione alla Winkler con un opportuno coefficiente di sottofondo.

Di seguito si riporta lo schema di calcolo in cui le aperture del pozzetto di forma trapezoidale sono state rappresentate con forme rettangolari al fine di semplificare la costruzione delle mesh di shell.



Figura 3 - Modello shell

APPALTATORE:	<b>TELESE</b> S.c.a r.l. Consorzio Telese Società Consortile a Responsabilità Limitata	<b>ITINERARIO NAPOLI – BARI RADDOPPIO TRATTA CANCELLO-BENEVENTO II LOTTO FUNZIONALE FRASSO TELESINO – VITULANO 2° SUBLOTTO TELESE – SAN LORENZO</b>				
PROGETTAZIONE:		<b>PROGETTO ESECUTIVO</b>				
Mandatario:	Mandante:					
<b>SYSTRA S.A.</b>	<b>SWS Engineering S.p.A.</b>	<b>SYSTRA-SOTECNI S.p.A.</b>				
<b>N14bis - Tombino idraulico al km 34+370 Relazione di calcolo</b>		COMMESSA	LOTTO	CODIFICA	DOCUMENTO	REV. FOGLIO
		<b>IF2R</b>	<b>2.2.E.ZZ</b>	<b>CL</b>	<b>IN.14.0.0.002</b>	<b>B 71 di 106</b>

### 1.2.1 Valutazione della rigidezza delle molle

Si considera il pozzetto appoggiato su di un letto di molle (schematizzazione alla Winkler) assegnando agli shell di fondazione del modello un valore di “spring” pari a  $K= 28000$  kN/mc in funzione dell’interasse delle molle secondo la seguente formulazione:

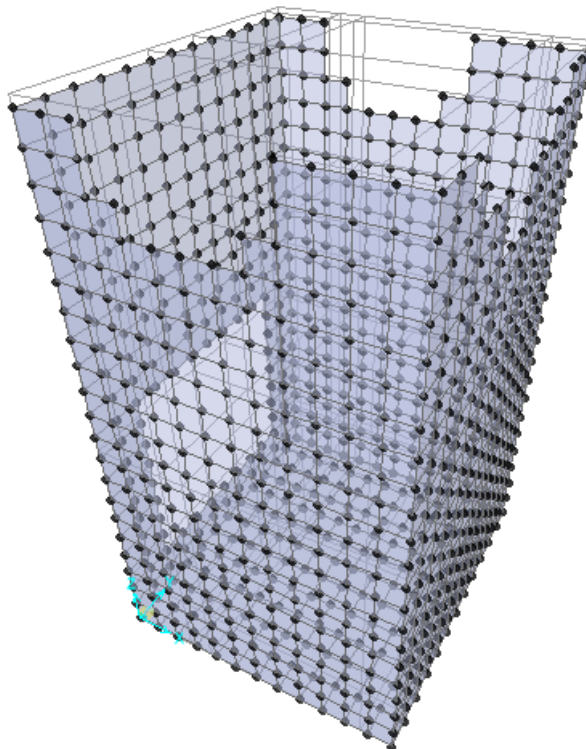
$$\text{Interasse molle} \quad i = (S_p/2 + L_{\text{int}} + S_p/2)/10 \quad [\text{m}]$$

$$\text{Molle centrali} \quad k_1 = k * i \quad [\text{kN/m}]$$

$$\text{Molle intermedie} \quad k_2 = 1.5 * k * i \quad [\text{kN/m}]$$

$$\text{Molle laterali} \quad k_3 = 2 * k * (i/2 + S_p/2) \quad [\text{kN/m}]$$

Si è assegnata alla piastra una distribuzione di linear spring tale che la rigidezza è decrescente dal bordo verso il centro della piastra, compatibile con la deformata della piastra stessa.

Per un interasse delle molle pari al lato dello shell y, si è calcolata la rigidezza degli shell in entrambi le direzioni x e y (lato corto e lungo del pozzetto):

	<b>i</b>	<b>0.17</b>	<b>m</b>
<b>Molle centrali</b>	<b>4620</b>	<b>kN/m<sup>3</sup></b>	
<b>Molle laterali</b>	<b>6930</b>	<b>kN/m<sup>3</sup></b>	
<b>Molle estremità</b>	<b>15820</b>	<b>kN/m<sup>3</sup></b>	
	<b>i</b>	<b>0.24</b>	<b>m</b>
<b>Molle centrali</b>	<b>6720</b>	<b>kN/m<sup>3</sup></b>	
<b>Molle laterali</b>	<b>10080</b>	<b>kN/m<sup>3</sup></b>	
<b>Molle estremità</b>	<b>17920</b>	<b>kN/m<sup>3</sup></b>	

APPALTATORE: <b>TELESE</b> S.c.a r.l. Consorzio Telese Società Consortile a Responsabilità Limitata	ITINERARIO NAPOLI – BARI RADDOPPIO TRATTA CANCELLO-BENEVENTO II LOTTO FUNZIONALE FRASSO TELESINO – VITULANO 2° SUBLOTTO TELESE – SAN LORENZO					
PROGETTAZIONE: Mandatario: SYSTRA S.A. Mandante: SWS Engineering S.p.A. SYSTRA-SOTECNI S.p.A.	PROGETTO ESECUTIVO					
N14bis - Tombino idraulico al km 34+370 Relazione di calcolo	COMMESSA	LOTTO	CODIFICA	DOCUMENTO	REV.	FOGLIO
	IF2R	2.2.E.ZZ	CL	IN.14.0.0.002	B	72 di 106

### 1.3 Analisi dei carichi

#### 1.3.1 Peso proprio della struttura e carichi permanenti portati

<u>Soletta inferiore</u>	- Peso proprio	10.00 kN/m <sup>2</sup>
	- Totale	<b>10.00 kN/m<sup>2</sup></b>
	- peso dell'acqua	42.00 kN/m <sup>2</sup>
	- Peso pacchetto interno 0 cm	0.00 kN/m <sup>2</sup>
	- Peso terreno ricoprimento interno	0.00 kN/m <sup>2</sup>
	- Totale	<b>42.00 kN/m<sup>2</sup></b>
<u>Piedritti</u>	- Peso proprio	10.00 kN/m <sup>2</sup>

Il carico dell'acqua sulla soletta inferiore è stato calcolato , a favore di sicurezza, nell'ipotesi di pozzetto pieno.

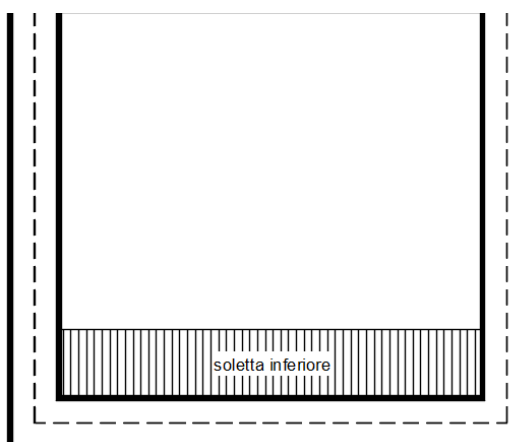



APPALTATORE: <b>TELESE S.c.a r.l.</b> Consorzio Telese Società Consortile a Responsabilità Limitata	ITINERARIO NAPOLI – BARI RADDOPPIO TRATTA CANCELLO-BENEVENTO II LOTTO FUNZIONALE FRASSO TELESINO – VITULANO 2° SUBLOTTO TELESE – SAN LORENZO					
PROGETTAZIONE: Mandatario: SYSTRA S.A. Mandante: SWS Engineering S.p.A. SYSTRA-SOTECNI S.p.A.	PROGETTO ESECUTIVO					
N14bis - Tombino idraulico al km 34+370 Relazione di calcolo	COMMESSA	LOTTO	CODIFICA	DOCUMENTO	REV.	FOGLIO
	IF2R	2.2.E.ZZ	CL	IN.14.0.0.002	B	73 di 106

### 1.3.2 Spinta in presenza di falda

Nel caso in cui a monte della parete sia presente la falda il diagramma delle pressioni sulla parete risulta modificato a causa della sottospinta che l'acqua esercita sul terreno. Il peso di volume del terreno al di sopra della linea di falda non subisce variazioni. Viceversa al di sotto del livello di falda va considerato il peso di volume di galleggiamento

$$\gamma_a = \gamma_{\text{sat}} - \gamma_w$$

dove  $\gamma_{\text{sat}}$  è il peso di volume saturo del terreno (dipendente dall'indice dei pori) e  $\gamma_w$  è il peso di volume dell'acqua. Quindi il diagramma delle pressioni al di sotto della linea di falda ha una pendenza minore. Al diagramma così ottenuto va sommato il diagramma triangolare legato alla pressione idrostatica esercitata dall'acqua.

$$u = \gamma_w \cdot z$$

La falda è posta al p.c. perciò grava sull'intera altezza dei piedritti e fondazione:

$$\begin{array}{ll}
 p_{\text{sw}} = & 0.0 \text{ kN/m} \\
 p_{\text{iw}} = p_{\text{sw}} + \gamma_w * (H_{\text{int}} + S_f/2) = & 48.0 \text{ kN/m}
 \end{array}$$

APPALTATORE: <b>TELESE S.c.a r.l.</b> Consorzio Telese Società Consortile a Responsabilità Limitata	ITINERARIO NAPOLI – BARI RADDOPPIO TRATTA CANCELLO-BENEVENTO II LOTTO FUNZIONALE FRASSO TELESINO – VITULANO 2° SUBLOTTO TELESE – SAN LORENZO					
PROGETTAZIONE: Mandatario: SYSTRA S.A. Mandante: SWS Engineering S.p.A. SYSTRA-SOTECNI S.p.A.	PROGETTO ESECUTIVO					
N14bis - Tombino idraulico al km 34+370 Relazione di calcolo	COMMESSA	LOTTO	CODIFICA	DOCUMENTO	REV.	FOGLIO
	IF2R	2.2.E.ZZ	CL	IN.14.0.0.002	B	74 di 106

### 1.3.3 Spinta del terreno sulle pareti

Per il rinterro si prevede un terreno avente angolo di attrito  $\varphi = 38^\circ$  ed un peso di volume  $\gamma = 20 \text{ kN/m}^3$ , il coefficiente di spinta viene calcolato, considerando l'elevata rigidezza dello scatolare, utilizzando la formula  $K_0=1-\sin\varphi'$ , per cui si ottiene un valore di  $K_0=0.38$ . Le spinte in asse soletta inferiore valgono:

$$p_{ss} = 0.0 \text{ kN/m}^2$$

$$p_{is} = p_{ss} + K_0 * \gamma * (S_s/2 + H_{int} + S_f/2) = 36.9 \text{ kN/m}^2$$



Figura 4 – spinta del terreno dx

APPALTATORE: <b>TELESE S.c.a r.l.</b> Consorzio Telese Società Consortile a Responsabilità Limitata	<b>ITINERARIO NAPOLI – BARI</b> <b>RADDOPPIO TRATTA CANCELLO-BENEVENTO</b> <b>II LOTTO FUNZIONALE FRASSO TELESINO – VITULANO</b> <b>2° SUBLOTTO TELESE – SAN LORENZO</b>												
PROGETTAZIONE: Mandataria: SYSTRA S.A.    Mandante: SWS Engineering S.p.A.    SYSTRA-SOTECNI S.p.A.	<b>PROGETTO ESECUTIVO</b>												
<b>N14bis - Tombino idraulico al km 34+370</b> Relazione di calcolo	<table border="1"> <thead> <tr> <th>COMMESSA</th> <th>LOTTO</th> <th>CODIFICA</th> <th>DOCUMENTO</th> <th>REV.</th> <th>FOGLIO</th> </tr> </thead> <tbody> <tr> <td>IF2R</td> <td>2.2.E.ZZ</td> <td>CL</td> <td>IN.14.0.0.002</td> <td>B</td> <td>75 di 106</td> </tr> </tbody> </table>	COMMESSA	LOTTO	CODIFICA	DOCUMENTO	REV.	FOGLIO	IF2R	2.2.E.ZZ	CL	IN.14.0.0.002	B	75 di 106
COMMESSA	LOTTO	CODIFICA	DOCUMENTO	REV.	FOGLIO								
IF2R	2.2.E.ZZ	CL	IN.14.0.0.002	B	75 di 106								

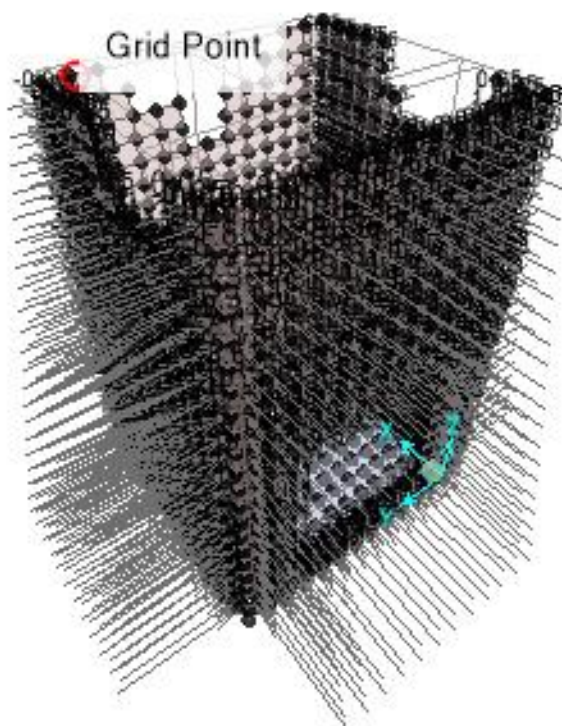
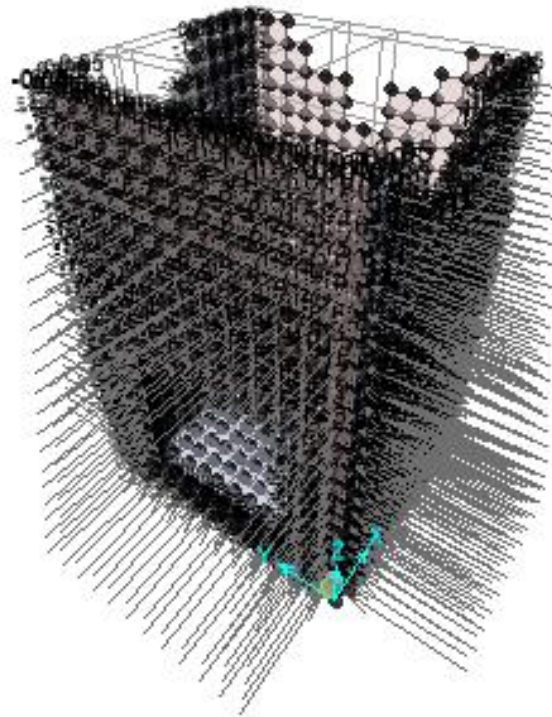

*Figura 5 - spinta del terreno sx*

APPALTATORE: <b>TELESE S.c.a r.l.</b> Consorzio Telese Società Consortile a Responsabilità Limitata	ITINERARIO NAPOLI – BARI RADDOPPIO TRATTA CANCELLO-BENEVENTO II LOTTO FUNZIONALE FRASSO TELESINO – VITULANO 2° SUBLOTTO TELESE – SAN LORENZO					
PROGETTAZIONE: Mandatario: SYSTRA S.A. Mandante: SWS Engineering S.p.A. SYSTRA-SOTECNI S.p.A.	PROGETTO ESECUTIVO					
N14bis - Tombino idraulico al km 34+370 Relazione di calcolo	COMMESSA IF2R	LOTTO 2.2.E.ZZ	CODIFICA CL	DOCUMENTO IN.14.0.0.002	REV. B	FOGLIO 76 di 106

### 1.3.4 Azione Termica

Si applica ai piedritti una variazione termica di +/-15°C.

### 1.3.5 Azione sismica inerziale

Per il calcolo dell'azione sismica si utilizza il metodo dell'analisi pseudostatica in cui l'azione sismica è rappresentata da una forza statica equivalente pari al prodotto delle forze di gravità per un opportuno coefficiente sismico  $k$ . Le forze sismiche sono pertanto le seguenti:

Forza sismica orizzontale  $F_h = k_h * W$

Forza sismica verticale  $F_v = k_v * W$

I valori dei coefficienti sismici orizzontale  $k_h$  e verticale  $k_v$  possono essere valutati mediante le espressioni:  $k_h = a_{max}/g$

$k_v = \pm 0.5 * k_h$

A seguito di tale assunzione si ottiene allo stato limite ultimo SLV in funzione della Latitudine e Longitudine del sito in esame un valore dell'accelerazione pari a  $a_g = 0.367 g$ .

In assenza di analisi specifiche della risposta sismica locale l'accelerazione massima può essere valutata con la relazione:

$a_{max} = S * a = S_s * S_t * a_g$

dove assumendo un terreno di tipo C ed in base al fattore di amplificazione del sito si ottiene:

$S_s = 1.184$  Coefficiente di amplificazione stratigrafica

$S_T = 1$  Coefficiente di amplificazione topografica

ne deriva che:

$a_{max} = 1.184 * 1 * 0.367 g = 0.435 g$

$k_h = a_{max}/g = 0.435$

$k_v = \pm 0.5 * k_h = 0.217$

#### Sisma orizzontale

$F_{sis} = a_{max} * \gamma * (H_{tot}) = 43.45 \text{ kN/m}^2$  (carico applicato sulle pareti)

$F_{inp} = \alpha * S_p * \gamma * 1m = 4.35 \text{ kN/m}^2$  (inerzia piedritti)

**Totale = 47.80 kN/m<sup>2</sup> (piedritto sx)**

**Totale = 4.35 kN/m<sup>2</sup> (piedritto dx)**

APPALTATORE: <b>TELESE S.c.a r.l.</b> Conorzio Telese Società Consortile a Responsabilità Limitata	<b>ITINERARIO NAPOLI – BARI</b> <b>RADDOPPIO TRATTA CANCELLO-BENEVENTO</b> <b>II LOTTO FUNZIONALE FRASSO TELESINO – VITULANO</b> <b>2° SUBLOTTO TELESE – SAN LORENZO</b>												
PROGETTAZIONE: Mandataria: SYSTRA S.A.    Mandante: SWS Engineering S.p.A.    SYSTRA-SOTECNI S.p.A.	<b>PROGETTO ESECUTIVO</b>												
<b>N14bis - Tombino idraulico al km 34+370</b> Relazione di calcolo	<table border="1"> <thead> <tr> <th>COMMESSA</th> <th>LOTTO</th> <th>CODIFICA</th> <th>DOCUMENTO</th> <th>REV.</th> <th>FOGLIO</th> </tr> </thead> <tbody> <tr> <td>IF2R</td> <td>2.2.E.ZZ</td> <td>CL</td> <td>IN.14.0.0.002</td> <td>B</td> <td>77 di 106</td> </tr> </tbody> </table>	COMMESSA	LOTTO	CODIFICA	DOCUMENTO	REV.	FOGLIO	IF2R	2.2.E.ZZ	CL	IN.14.0.0.002	B	77 di 106
COMMESSA	LOTTO	CODIFICA	DOCUMENTO	REV.	FOGLIO								
IF2R	2.2.E.ZZ	CL	IN.14.0.0.002	B	77 di 106								



Figura 6 -sisma direzione y

APPALTATORE: <b>TELESE</b> S.c.a r.l. Consorzio Telese Società Consortile a Responsabilità Limitata	ITINERARIO NAPOLI – BARI RADDOPPIO TRATTA CANCELLO-BENEVENTO II LOTTO FUNZIONALE FRASSO TELESINO – VITULANO 2° SUBLOTTO TELESE – SAN LORENZO					
PROGETTAZIONE: Mandatario: SYSTRA S.A.    Mandante: SWS Engineering S.p.A.    SYSTRA-SOTECNI S.p.A.	PROGETTO ESECUTIVO					
N14bis - Tombino idraulico al km 34+370 Relazione di calcolo	COMMESSA	LOTTO	CODIFICA	DOCUMENTO	REV.	FOGLIO
	IF2R	2.2.E.ZZ	CL	IN.14.0.0.002	B	78 di 106

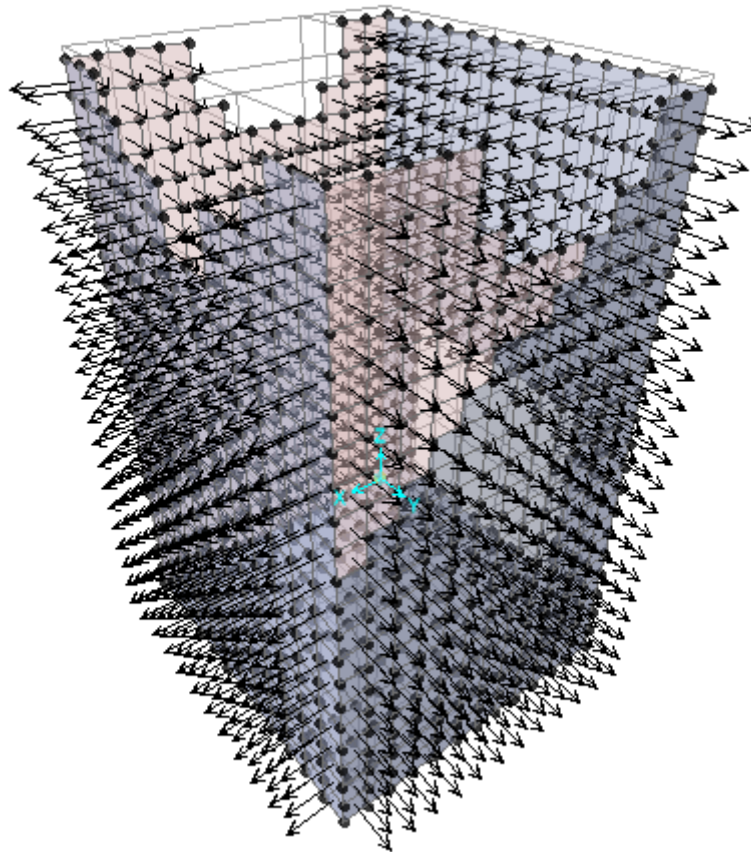

Figura 7 – sisma direzione x

### Sisma verticale

$$F_{imp} = 0.5 * \alpha * S_p * \gamma * 1m = 2.17 \text{ kN/m}^2 \text{ (inerzia piedritti)}$$

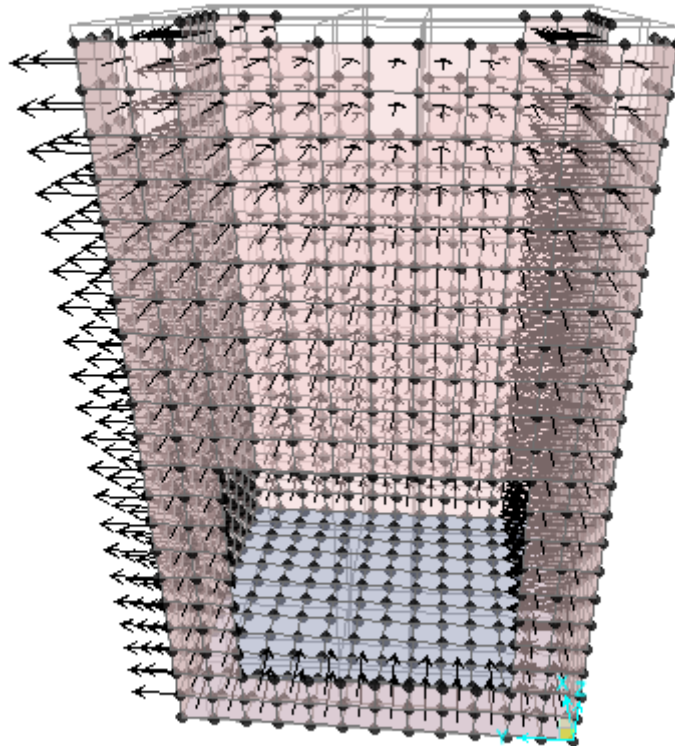

APPALTATORE: <b>TELESE S.c.a r.l.</b> Consorzio Telese Società Consortile a Responsabilità Limitata	<b>ITINERARIO NAPOLI – BARI</b> <b>RADDOPPIO TRATTA CANCELLO-BENEVENTO</b> <b>II LOTTO FUNZIONALE FRASSO TELESINO – VITULANO</b> <b>2° SUBLOTTO TELESE – SAN LORENZO</b>												
PROGETTAZIONE: Mandataria: SYSTRA S.A.    Mandante: SWS Engineering S.p.A.    SYSTRA-SOTECNI S.p.A.	<b>PROGETTO ESECUTIVO</b>												
<b>N14bis - Tombino idraulico al km 34+370</b> Relazione di calcolo	<table border="1"> <thead> <tr> <th>COMMESSA</th> <th>LOTTO</th> <th>CODIFICA</th> <th>DOCUMENTO</th> <th>REV.</th> <th>FOGLIO</th> </tr> </thead> <tbody> <tr> <td>IF2R</td> <td>2.2.E.ZZ</td> <td>CL</td> <td>IN.14.0.0.002</td> <td>B</td> <td>79 di 106</td> </tr> </tbody> </table>	COMMESSA	LOTTO	CODIFICA	DOCUMENTO	REV.	FOGLIO	IF2R	2.2.E.ZZ	CL	IN.14.0.0.002	B	79 di 106
COMMESSA	LOTTO	CODIFICA	DOCUMENTO	REV.	FOGLIO								
IF2R	2.2.E.ZZ	CL	IN.14.0.0.002	B	79 di 106								

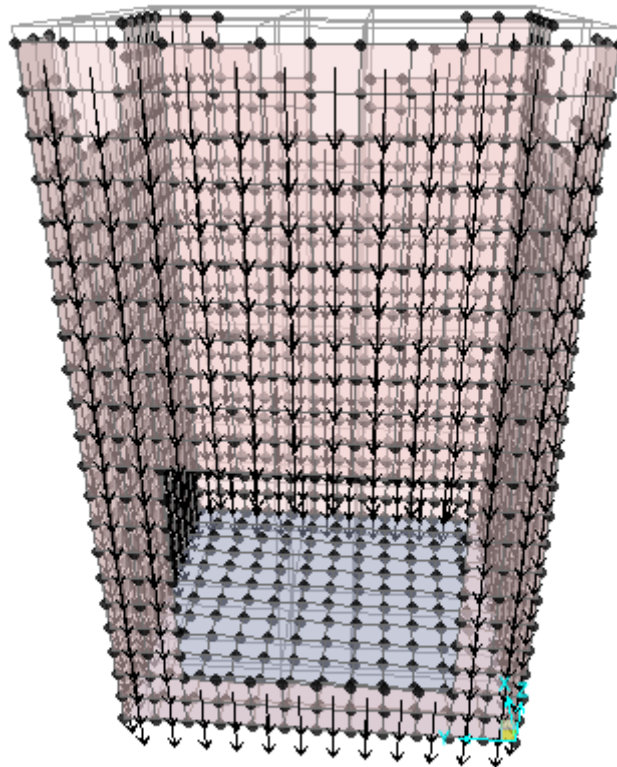

*Figura 8- sisma verticale*

Gli effetti dell'azione sismica saranno valutati tenendo conto delle masse associate ai seguenti carichi gravitazionali:  $G_1 + G_2 + \psi_{2j} Q_{kj}$

APPALTATORE: <b>TELESE</b> S.c.a r.l. Consorzio Telese Società Consortile a Responsabilità Limitata	ITINERARIO NAPOLI – BARI RADDOPPIO TRATTA CANCELLO-BENEVENTO II LOTTO FUNZIONALE FRASSO TELESINO – VITULANO 2° SUBLOTTO TELESE – SAN LORENZO					
PROGETTAZIONE: Mandatario: SYSTRA S.A.    Mandante: SWS Engineering S.p.A.    SYSTRA-SOTECNI S.p.A.	PROGETTO ESECUTIVO					
N14bis - Tombino idraulico al km 34+370 Relazione di calcolo	COMMESSA IF2R	LOTTO 2.2.E.ZZ	CODIFICA CL	DOCUMENTO IN.14.0.0.002	REV. B	FOGLIO 80 di 106

#### 1.4 DIAGRAMMI DELLE SOLLECITAZIONI

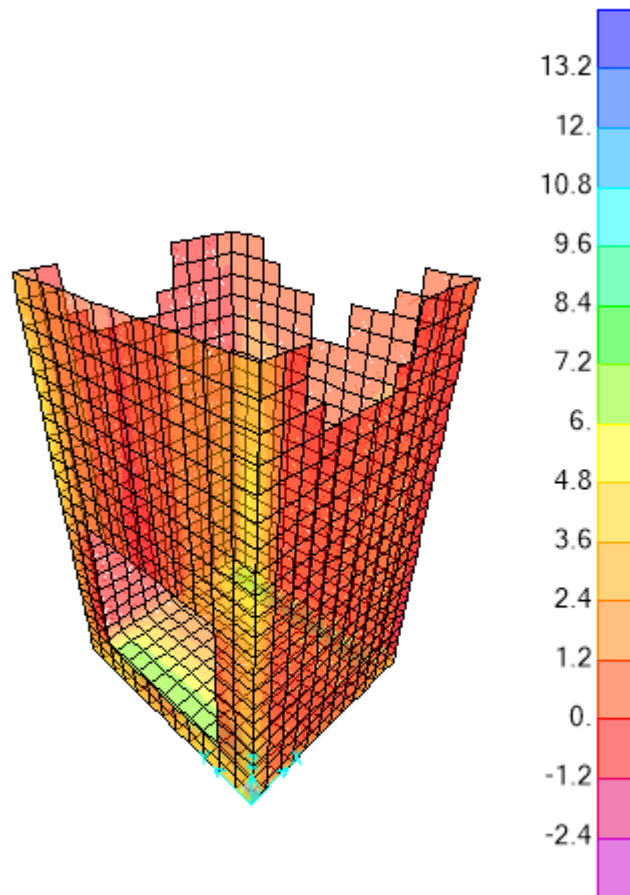

Figure 8 – Involuppo momenti flettenti m11 SLU-SLV



APPALTATORE: <b>TELESE S.c.a r.l.</b> Consorzio Telese Società Consortile a Responsabilità Limitata	<b>ITINERARIO NAPOLI – BARI</b> <b>RADDOPPIO TRATTA CANCELLO-BENEVENTO</b> <b>II LOTTO FUNZIONALE FRASSO TELESINO – VITULANO</b> <b>2° SUBLOTTO TELESE – SAN LORENZO</b>  <b>PROGETTO ESECUTIVO</b>												
PROGETTAZIONE: Mandataria: SYSTRA S.A.    Mandante: SWS Engineering S.p.A.    SYSTRA-SOTECNI S.p.A.	<table border="1"> <thead> <tr> <th>COMMESSA</th> <th>LOTTO</th> <th>CODIFICA</th> <th>DOCUMENTO</th> <th>REV.</th> <th>FOGLIO</th> </tr> </thead> <tbody> <tr> <td>IF2R</td> <td>2.2.E.ZZ</td> <td>CL</td> <td>IN.14.0.0.002</td> <td>B</td> <td>81 di 106</td> </tr> </tbody> </table>	COMMESSA	LOTTO	CODIFICA	DOCUMENTO	REV.	FOGLIO	IF2R	2.2.E.ZZ	CL	IN.14.0.0.002	B	81 di 106
COMMESSA	LOTTO	CODIFICA	DOCUMENTO	REV.	FOGLIO								
IF2R	2.2.E.ZZ	CL	IN.14.0.0.002	B	81 di 106								
<b>N14bis - Tombino idraulico al km 34+370</b> Relazione di calcolo													

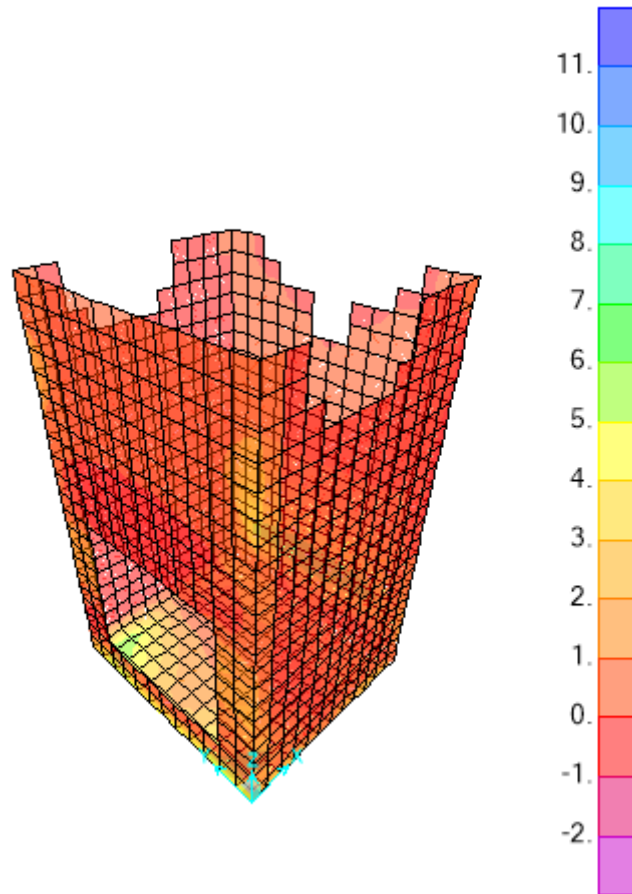

Figure 9 – Involuppo momenti flettenti  $M_{22}$  SLU-SLV

APPALTATORE: <b>TELESE S.c.a r.l.</b> Consorzio Telese Società Consortile a Responsabilità Limitata	<b>ITINERARIO NAPOLI – BARI</b> <b>RADDOPPIO TRATTA CANCELLO-BENEVENTO</b> <b>II LOTTO FUNZIONALE FRASSO TELESINO – VITULANO</b> <b>2° SUBLOTTO TELESE – SAN LORENZO</b>												
PROGETTAZIONE: Mandataria: SYSTRA S.A.    Mandante: SWS Engineering S.p.A. SYSTRA-SOTECNI S.p.A.	<b>PROGETTO ESECUTIVO</b>												
<b>N14bis - Tombino idraulico al km 34+370</b> Relazione di calcolo	<table border="1"> <thead> <tr> <th>COMMESSA</th> <th>LOTTO</th> <th>CODIFICA</th> <th>DOCUMENTO</th> <th>REV.</th> <th>FOGLIO</th> </tr> </thead> <tbody> <tr> <td>IF2R</td> <td>2.2.E.ZZ</td> <td>CL</td> <td>IN.14.0.0.002</td> <td>B</td> <td>82 di 106</td> </tr> </tbody> </table>	COMMESSA	LOTTO	CODIFICA	DOCUMENTO	REV.	FOGLIO	IF2R	2.2.E.ZZ	CL	IN.14.0.0.002	B	82 di 106
COMMESSA	LOTTO	CODIFICA	DOCUMENTO	REV.	FOGLIO								
IF2R	2.2.E.ZZ	CL	IN.14.0.0.002	B	82 di 106								



Figura 9 Involuppo sforzi taglianti v13 SLU-SLV

APPALTATORE:	<b>TELESE</b> S.c.a r.l. Consorzio Telese Società Consortile a Responsabilità Limitata	ITINERARIO NAPOLI – BARI RADDOPPIO TRATTA CANCELLO-BENEVENTO II LOTTO FUNZIONALE FRASSO TELESINO – VITULANO 2° SUBLOTTO TELESE – SAN LORENZO					
PROGETTAZIONE:		PROGETTO ESECUTIVO					
Mandatario:	Mandante:	COMMESSA	LOTTO	CODIFICA	DOCUMENTO	REV.	FOGLIO
SYSTRA S.A.	SWS Engineering S.p.A.	IF2R	2.2.E.ZZ	CL	IN.14.0.0.002	B	83 di 106
N14bis - Tombino idraulico al km 34+370 Relazione di calcolo							

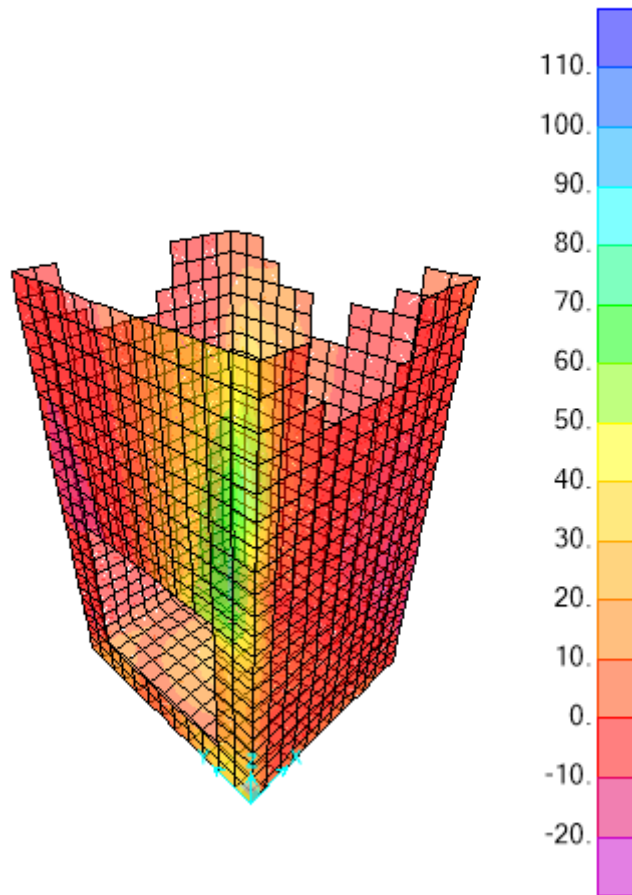

Figura 10 - Inviluppo sforzi taglianti v23 SLU-SLV

APPALTATORE: <b>TELESE S.c.a r.l.</b> Consorzio Telese Società Consortile a Responsabilità Limitata	<b>ITINERARIO NAPOLI – BARI</b> <b>RADDOPPIO TRATTA CANCELLO-BENEVENTO</b> <b>II LOTTO FUNZIONALE FRASSO TELESINO – VITULANO</b> <b>2° SUBLOTTO TELESE – SAN LORENZO</b>												
PROGETTAZIONE: Mandataria: SYSTRA S.A.    Mandante: SWS Engineering S.p.A.    SYSTRA-SOTECNI S.p.A.	<b>PROGETTO ESECUTIVO</b>												
<b>N14bis - Tombino idraulico al km 34+370</b> Relazione di calcolo	<table border="1"> <thead> <tr> <th>COMMESSA</th> <th>LOTTO</th> <th>CODIFICA</th> <th>DOCUMENTO</th> <th>REV.</th> <th>FOGLIO</th> </tr> </thead> <tbody> <tr> <td>IF2R</td> <td>2.2.E.ZZ</td> <td>CL</td> <td>IN.14.0.0.002</td> <td>B</td> <td>84 di 106</td> </tr> </tbody> </table>	COMMESSA	LOTTO	CODIFICA	DOCUMENTO	REV.	FOGLIO	IF2R	2.2.E.ZZ	CL	IN.14.0.0.002	B	84 di 106
COMMESSA	LOTTO	CODIFICA	DOCUMENTO	REV.	FOGLIO								
IF2R	2.2.E.ZZ	CL	IN.14.0.0.002	B	84 di 106								

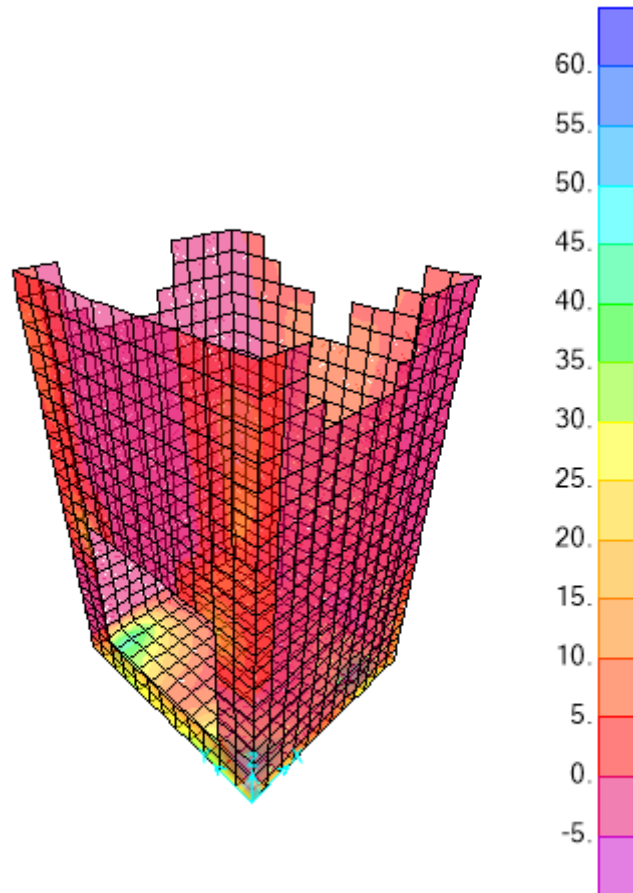

Figura 11– Involuppo azioni assiali f11 SLU-SLV

APPALTATORE: <b>TELESE S.c.a r.l.</b> Consorzio Telese Società Consortile a Responsabilità Limitata	<b>ITINERARIO NAPOLI – BARI</b> <b>RADDOPPIO TRATTA CANCELLO-BENEVENTO</b> <b>II LOTTO FUNZIONALE FRASSO TELESINO – VITULANO</b> <b>2° SUBLOTTO TELESE – SAN LORENZO</b>												
PROGETTAZIONE: Mandataria: SYSTRA S.A.    Mandante: SWS Engineering S.p.A.    SYSTRA-SOTECNI S.p.A.	<b>PROGETTO ESECUTIVO</b>												
<b>N14bis - Tombino idraulico al km 34+370</b> Relazione di calcolo	<table border="1"> <thead> <tr> <th>COMMESSA</th> <th>LOTTO</th> <th>CODIFICA</th> <th>DOCUMENTO</th> <th>REV.</th> <th>FOGLIO</th> </tr> </thead> <tbody> <tr> <td>IF2R</td> <td>2.2.E.ZZ</td> <td>CL</td> <td>IN.14.0.0.002</td> <td>B</td> <td>85 di 106</td> </tr> </tbody> </table>	COMMESSA	LOTTO	CODIFICA	DOCUMENTO	REV.	FOGLIO	IF2R	2.2.E.ZZ	CL	IN.14.0.0.002	B	85 di 106
COMMESSA	LOTTO	CODIFICA	DOCUMENTO	REV.	FOGLIO								
IF2R	2.2.E.ZZ	CL	IN.14.0.0.002	B	85 di 106								

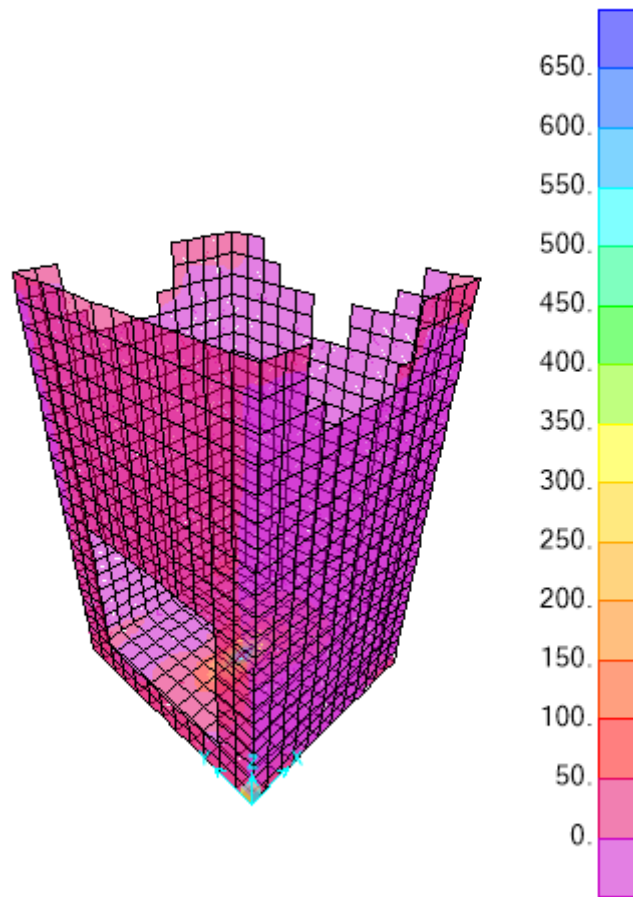

Figura 12– Involuppo momenti flettenti m11 SLE rara

APPALTATORE: <b>TELESE S.c.a r.l.</b> Consorzio Telese Società Consortile a Responsabilità Limitata	<b>ITINERARIO NAPOLI – BARI</b> <b>RADDOPPIO TRATTA CANCELLO-BENEVENTO</b> <b>II LOTTO FUNZIONALE FRASSO TELESINO – VITULANO</b> <b>2° SUBLOTTO TELESE – SAN LORENZO</b>												
PROGETTAZIONE: Mandataria: SYSTRA S.A.    Mandante: SWS Engineering S.p.A. SYSTRA-SOTECNI S.p.A.	<b>PROGETTO ESECUTIVO</b>												
<b>N14bis - Tombino idraulico al km 34+370</b> Relazione di calcolo	<table border="1"> <thead> <tr> <th>COMMESSA</th> <th>LOTTO</th> <th>CODIFICA</th> <th>DOCUMENTO</th> <th>REV.</th> <th>FOGLIO</th> </tr> </thead> <tbody> <tr> <td>IF2R</td> <td>2.2.E.ZZ</td> <td>CL</td> <td>IN.14.0.0.002</td> <td>B</td> <td>86 di 106</td> </tr> </tbody> </table>	COMMESSA	LOTTO	CODIFICA	DOCUMENTO	REV.	FOGLIO	IF2R	2.2.E.ZZ	CL	IN.14.0.0.002	B	86 di 106
COMMESSA	LOTTO	CODIFICA	DOCUMENTO	REV.	FOGLIO								
IF2R	2.2.E.ZZ	CL	IN.14.0.0.002	B	86 di 106								

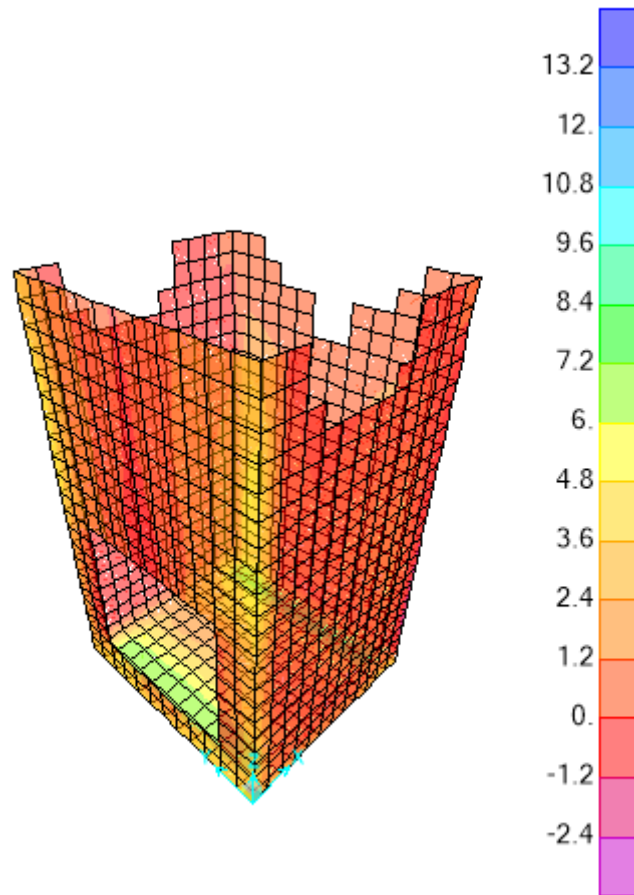

Figura 13- Inviluppo momenti flettenti m22 SLE rara

APPALTATORE: <b>TELESE S.c.a r.l.</b> Consorzio Telese Società Consortile a Responsabilità Limitata	ITINERARIO NAPOLI – BARI RADDOPPIO TRATTA CANCELLO-BENEVENTO II LOTTO FUNZIONALE FRASSO TELESINO – VITULANO 2° SUBLOTTO TELESE – SAN LORENZO					
PROGETTAZIONE: Mandatario: SYSTRA S.A.    Mandante: SWS Engineering S.p.A.    SYSTRA-SOTECNI S.p.A.	PROGETTO ESECUTIVO					
N14bis - Tombino idraulico al km 34+370 Relazione di calcolo	COMMESSA	LOTTO	CODIFICA	DOCUMENTO	REV.	FOGLIO
	IF2R	2.2.E.ZZ	CL	IN.14.0.0.002	B	87 di 106

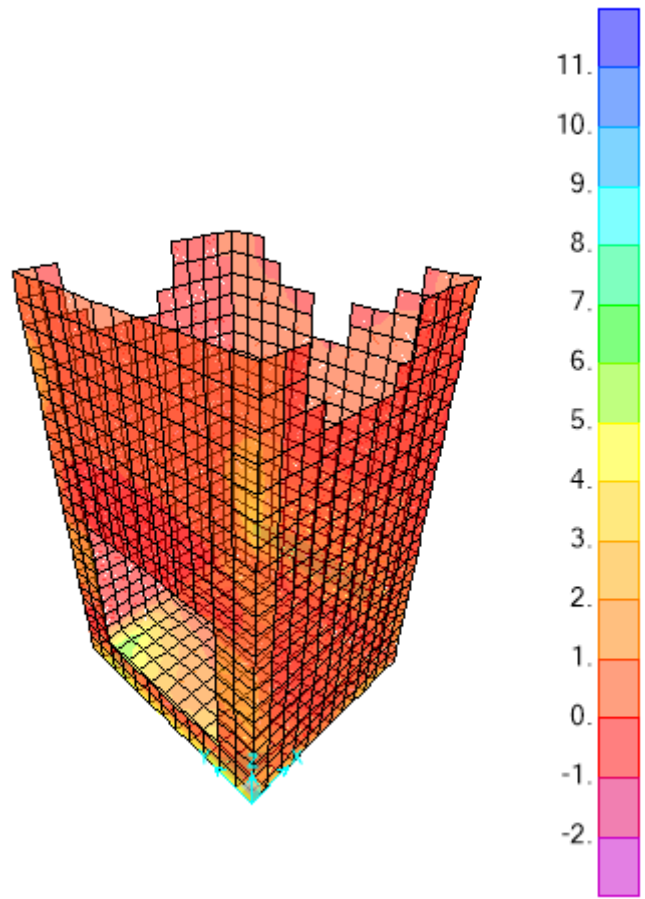

Figura 14 – involuppo azioni assiali f11 sle rara

APPALTATORE:	<b>TELESE</b> S.c.a r.l. Consorzio Telese Società Consortile a Responsabilità Limitata	ITINERARIO NAPOLI – BARI RADDOPPIO TRATTA CANCELLO-BENEVENTO II LOTTO FUNZIONALE FRASSO TELESINO – VITULANO 2° SUBLOTTO TELESE – SAN LORENZO					
PROGETTAZIONE:		PROGETTO ESECUTIVO					
Mandatario:	Mandante:	COMMESSA	LOTTO	CODIFICA	DOCUMENTO	REV.	FOGLIO
SYSTRA S.A.	SWS Engineering S.p.A.	IF2R	2.2.E.ZZ	CL	IN.14.0.0.002	B	88 di 106
N14bis - Tombino idraulico al km 34+370 Relazione di calcolo							



Figura 15 - involuppo azioni assiali F22 sle rara

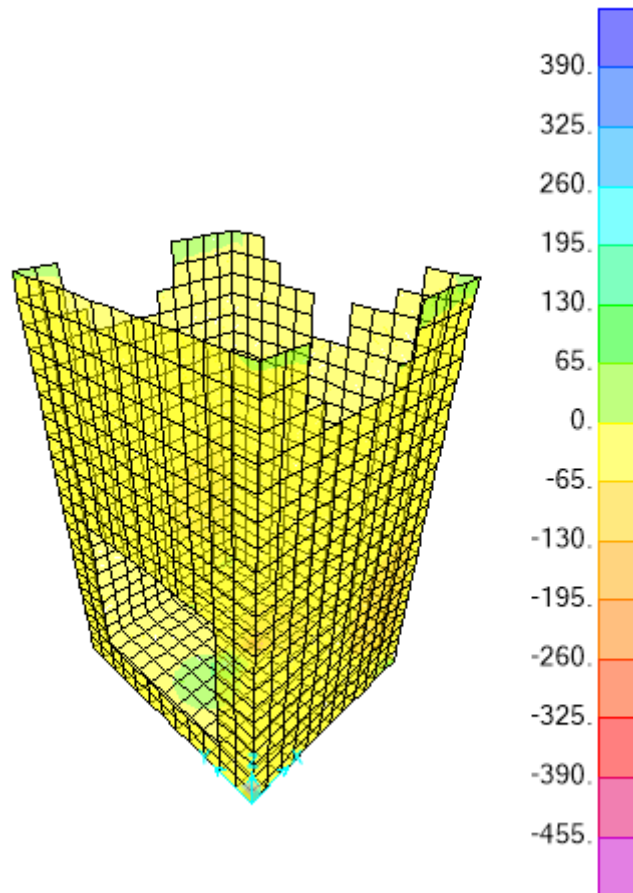

APPALTATORE: <b>TELESE S.c.a r.l.</b> Consorzio Telese Società Consortile a Responsabilità Limitata	ITINERARIO NAPOLI – BARI RADDOPPIO TRATTA CANCELLO-BENEVENTO II LOTTO FUNZIONALE FRASSO TELESINO – VITULANO 2° SUBLOTTO TELESE – SAN LORENZO					
PROGETTAZIONE: Mandatario: SYSTRA S.A. Mandante: SWS Engineering S.p.A. SYSTRA-SOTECNI S.p.A.	PROGETTO ESECUTIVO					
N14bis - Tombino idraulico al km 34+370 Relazione di calcolo	COMMESSA IF2R	LOTTO 2.2.E.ZZ	CODIFICA CL	DOCUMENTO IN.14.0.0.002	REV. B	FOGLIO 89 di 106

### 1.5 VERIFICA DELLE SEZIONI IN C.A.

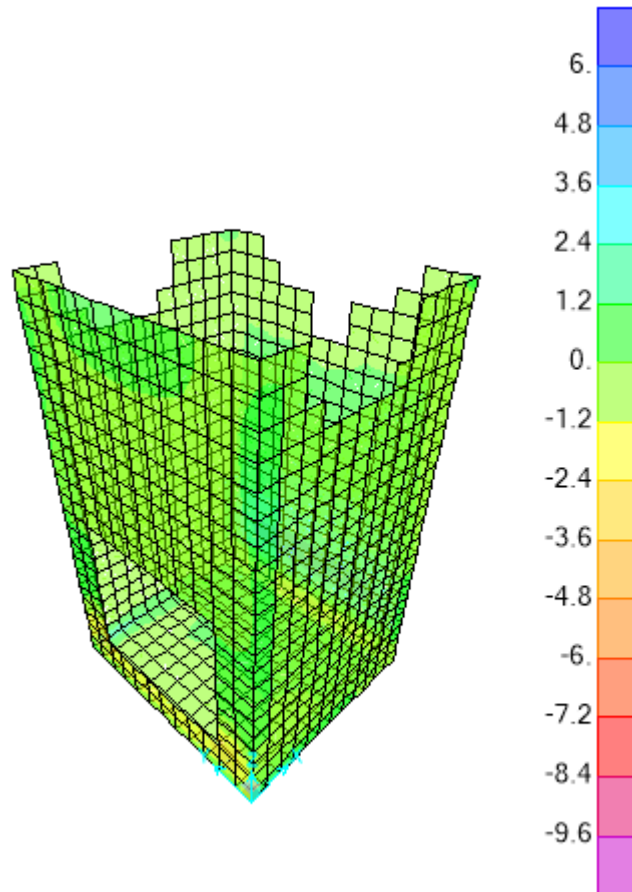
Le verifiche delle sezioni in calcestruzzo sono state effettuate con il software VIS13, assumendo, per i materiali, i seguenti legami costitutivi:

- per il calcestruzzo è stato utilizzato un legame di tipo “stress-block”, definito dai seguenti parametri

$$\lambda = 0.8 \quad \text{per } f_{ck} \leq 50\text{MPa}$$

$$\lambda = 0.8 - (f_{ck} - 50)/400 \quad \text{per } f_{ck} > 50\text{MPa}$$

$$\varepsilon_{cu3} = 3.5\text{‰} \quad \text{per } f_{ck} \leq 50\text{MPa}$$

$$\varepsilon_{cu3} = 2.60\text{‰} + 35\text{‰}[(90-f_{ck})/100]4 \quad \text{per } f_{ck} > 50\text{MPa}$$

$$\eta = 1 \quad \text{per } f_{ck} \leq 50\text{MPa}$$

$$\eta = 1 - (f_{ck} - 50)/200 \quad \text{per } f_{ck} > 50\text{MPa}$$



Figura 16 – legame di tipo stress block

- per l'acciaio è stato utilizzato un legame di tipo “elastico-perfettamente plastico”, definito dai seguenti parametri:

$$E_s = 200000 \text{ MPa}$$

$$\varepsilon_{su} = 0.01$$

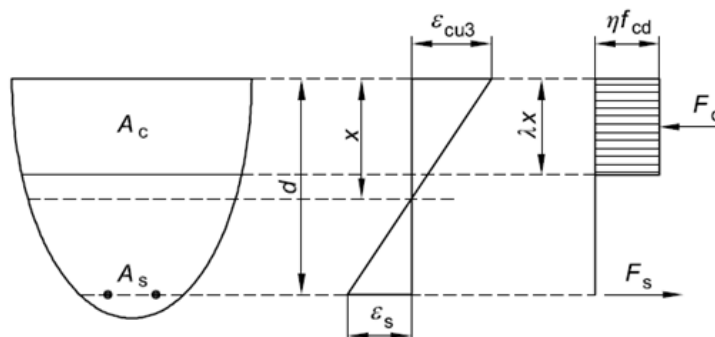
La resistenza degli elementi dotati di **armatura trasversale resistente al taglio** è calcolata attraverso il modello a traliccio descritto al § 6.2.3 della norma.

L'inclinazione  $\theta$  dei puntoni di calcestruzzo compressi è determinata in automatico dal programma in modo da massimizzare la resistenza dell'elemento ed è limitata dalla seguente espressione:  $1 \leq \cot \theta \leq 2.5$ .

APPALTATORE: <b>TELESE S.c.a r.l.</b> Consorzio Telese Società Consortile a Responsabilità Limitata	ITINERARIO NAPOLI – BARI RADDOPPIO TRATTA CANCELLO-BENEVENTO II LOTTO FUNZIONALE FRASSO TELESINO – VITULANO 2° SUBLOTTO TELESE – SAN LORENZO					
PROGETTAZIONE: Mandatario: SYSTRA S.A. Mandante: SWS Engineering S.p.A. SYSTRA-SOTECNI S.p.A.	PROGETTO ESECUTIVO					
N14bis - Tombino idraulico al km 34+370 Relazione di calcolo	COMMESSA IF2R	LOTTO 2.2.E.ZZ	CODIFICA CL	DOCUMENTO IN.14.0.0.002	REV. B	FOGLIO 90 di 106

Tale procedura viene applicata per tutti gli elementi ad esclusione delle zone critiche di travi e pilastri primari di strutture in CDA, per le quali viene sempre assunto  $\theta = 45^\circ$ .



Figura 17 - meccanismo resistente a taglio

Le **verifiche delle tensioni di esercizio** sono condotte con riferimento ai seguenti parametri:

$k_1 = 0.55$  coefficiente riduttivo della resistenza a compressione del cls per combinazioni caratteristiche

$k_2 = 0.4$  coefficiente riduttivo della resistenza a compressione del cls per combinazioni quasi permanenti

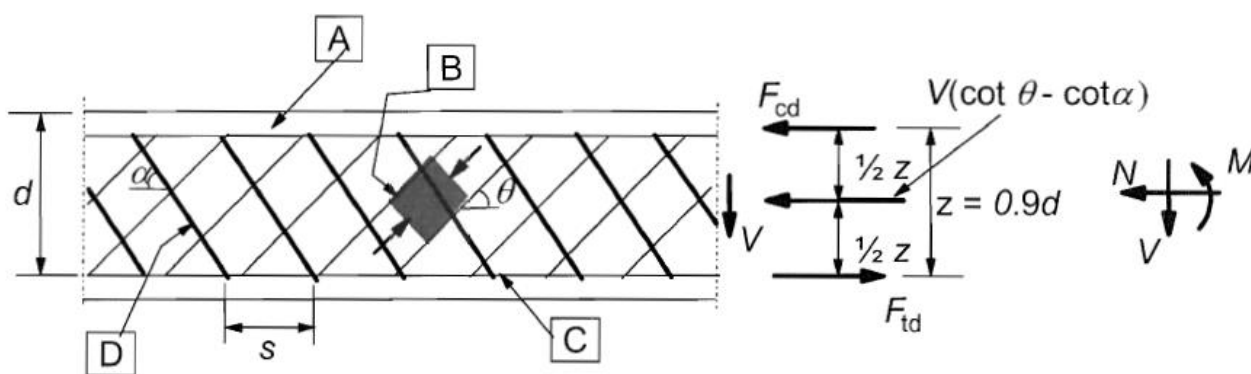
$k_3 = 0.75$  coefficiente riduttivo della resistenza a trazione dell'acciaio per combinazioni caratteristiche

Le verifiche di fessurazione sono condotte con riferimento allo stato limite di apertura delle fessure assumendo un valore limite di apertura pari a  $W_{lim} = 0.2$  mm.

Il coefficiente di omogeneizzazione fra acciaio e calcestruzzo ( $n = E_s/E_c$ ) è stato assunto pari a 15

APPALTATORE: <b>TELESE</b> S.c.a r.l. Consorzio Telese Società Consortile a Responsabilità Limitata	ITINERARIO NAPOLI – BARI RADDOPPIO TRATTA CANCELLO-BENEVENTO II LOTTO FUNZIONALE FRASSO TELESINO – VITULANO 2° SUBLOTTO TELESE – SAN LORENZO					
PROGETTAZIONE: Mandataria: SYSTRA S.A. Mandante: SWS Engineering S.p.A. SYSTRA-SOTECNI S.p.A.	PROGETTO ESECUTIVO					
N14bis - Tombino idraulico al km 34+370 Relazione di calcolo	COMMESSA IF2R	LOTTO 2.2.E.ZZ	CODIFICA CL	DOCUMENTO IN.14.0.0.002	REV. B	FOGLIO 91 di 106

### 1.5.1 Verifica piedritti

Si riporta la verifica delle sezioni dei piedritti:

#### Verifiche di resistenza dei setti

##### Geometria e materiali

Altezza parete [m]	4.34
Numero piani	10
Altezza piani [m]	0.48 - 0.48 - 0.48 - 0.00 - 0.48 - 0.48 - 0.48 - 0.48 - 0.48 -
	0.48
Copriferro [cm]	4.0
Rck [N/mm <sup>2</sup> ]	32
Fyk [N/mm <sup>2</sup> ]	450

##### Geometria delle sezioni del setto

Sezione	Quota [m]	Zona Critica	Gamba	s	L	Angolo
				[cm]	[cm]	[°]
2T	0.48	No	1	40.0	350.0	0
			2	40.0	240.0	90
			3	40.0	350.0	0
			4	40.0	240.0	90
3B	0.48	No	1	40.0	350.0	0
			2	40.0	240.0	90
			3	40.0	350.0	0
			4	40.0	40.0	90
			5	40.0	40.0	90
3T	0.96	No	1	40.0	350.0	0
			2	40.0	240.0	90
			3	40.0	350.0	0
			4	40.0	40.0	90
			5	40.0	40.0	90
4B	0.96	No	1	40.0	350.0	0
			2	40.0	240.0	90
			3	40.0	350.0	0
			4	40.0	40.0	90
			5	40.0	40.0	90
4T	1.45	No	1	40.0	350.0	0
			2	40.0	240.0	90
			3	40.0	350.0	0
			4	40.0	40.0	90
			5	40.0	40.0	90
5B	1.45	No	1	40.0	350.0	0
			2	40.0	240.0	90
			3	40.0	350.0	0
			4	40.0	40.0	90
			5	40.0	40.0	90
5T	1.93	No	1	40.0	350.0	0
			2	40.0	240.0	90
			3	40.0	350.0	0
			4	40.0	40.0	90
			5	40.0	40.0	90
6B	1.93	No	1	40.0	350.0	0
			2	40.0	240.0	90
			3	40.0	350.0	0
			4	40.0	240.0	90
7T	2.41	No	1	40.0	350.0	0
			2	40.0	240.0	90

APPALTATORE:	<b>TELESE</b> S.c.a r.l. Consorzio Telese Società Consortile a Responsabilità Limitata	<b>ITINERARIO NAPOLI – BARI RADDOPPIO TRATTA CANCELLO-BENEVENTO II LOTTO FUNZIONALE FRASSO TELESINO – VITULANO 2° SUBLOTTO TELESE – SAN LORENZO</b>					
PROGETTAZIONE:	Mandatario: SYSTRA S.A. Mandante: SWS Engineering S.p.A. SYSTRA-SOTECNI S.p.A.	<b>PROGETTO ESECUTIVO</b>					
N14bis - Tombino idraulico al km 34+370 Relazione di calcolo		COMMESSA IF2R	LOTTO 2.2.E.ZZ	CODIFICA CL	DOCUMENTO IN.14.0.0.002	REV. B	FOGLIO 92 di 106

8B	2.41	No	1	40.0	350.0	0
			2	40.0	240.0	90
			3	40.0	350.0	0
			4	40.0	240.0	90
8T	2.89	No	1	40.0	350.0	0
			2	40.0	240.0	90
			3	40.0	350.0	0
			4	40.0	240.0	90
9B	2.89	No	1	40.0	350.0	0
			2	40.0	240.0	90
			3	40.0	350.0	0
			4	40.0	240.0	90
9T	3.37	No	1	40.0	350.0	0
			2	40.0	240.0	90
			3	40.0	350.0	0
			4	40.0	240.0	90
10B	3.37	No	1	40.0	350.0	0
			2	40.0	240.0	90
			3	40.0	350.0	0
			4	40.0	240.0	90
10T	3.85	No	1	40.0	350.0	0
			2	40.0	240.0	90
			3	40.0	350.0	0
			4	40.0	240.0	90
11B	3.85	No	1	40.0	350.0	0
			2	40.0	240.0	90
			3	40.0	350.0	0
			4	40.0	240.0	90
11T	4.34	No	1	40.0	350.0	0
			2	40.0	240.0	90
			3	40.0	350.0	0
			4	40.0	240.0	90
12B	4.34	No	1	40.0	350.0	0
			2	40.0	240.0	90
			3	40.0	350.0	0
			4	40.0	240.0	90
12T	4.82	No	1	40.0	350.0	0
			2	40.0	240.0	90
			3	40.0	350.0	0
			4	40.0	240.0	90

Armatura delle sezioni del setto

Sezione	Gamba	As,v	As,h	As,i	
		[mm <sup>2</sup> ]	[mm <sup>2</sup> ]	[mm <sup>2</sup> ]	[°]
2T	1	5234	785	0	45
	2	3695	785	0	45
	3	5234	785	0	45
	4	3695	785	0	45
3B	1	5234	785	0	45
	2	3695	785	0	45
	3	5234	785	0	45
	4	924	785	0	45
	5	924	785	0	45
3T	1	5234	785	0	45
	2	3695	785	0	45
	3	5234	785	0	45

APPALTATORE:		<b>TELESE S.c.a r.l.</b> Consorzio Telese Società Consortile a Responsabilità Limitata		ITINERARIO NAPOLI – BARI RADDOPPIO TRATTA CANCELLO-BENEVENTO II LOTTO FUNZIONALE FRASSO TELESINO – VITULANO 2° SUBLOTTO TELESE – SAN LORENZO		
PROGETTAZIONE:		Mandatario: SYSTRA S.A.    Mandante: SWS Engineering S.p.A.    SYSTRA-SOTECNI S.p.A.		PROGETTO ESECUTIVO		
N14bis - Tombino idraulico al km 34+370 Relazione di calcolo		COMMESSA	LOTTO	CODIFICA	DOCUMENTO	REV.    FOGLIO
		IF2R	2.2.E.ZZ	CL	IN.14.0.0.002	B    93 di 106

	4	924	785	0	45
	5	924	785	0	45
4B	1	5234	785	0	45
	2	3695	785	0	45
	3	5234	785	0	45
	4	924	785	0	45
	5	924	785	0	45
4T	1	5234	785	0	45
	2	3695	785	0	45
	3	5234	785	0	45
	4	924	785	0	45
	5	924	785	0	45
5B	1	5234	785	0	45
	2	3695	785	0	45
	3	5234	785	0	45
	4	924	785	0	45
	5	924	785	0	45
5T	1	5234	785	0	45
	2	3695	785	0	45
	3	5234	785	0	45
	4	924	785	0	45
	5	924	785	0	45
6B	1	5234	785	0	45
	2	3695	785	0	45
	3	5234	785	0	45
	4	3695	785	0	45
7T	1	5234	785	0	45
	2	3695	785	0	45
	3	5234	785	0	45
	4	3695	785	0	45
8B	1	5234	785	0	45
	2	3695	785	0	45
	3	5234	785	0	45
	4	3695	785	0	45
8T	1	5234	785	0	45
	2	3695	785	0	45
	3	5234	785	0	45
	4	3695	785	0	45
9B	1	5234	785	0	45
	2	3695	785	0	45
	3	5234	785	0	45
	4	3695	785	0	45
9T	1	5234	785	0	45
	2	3695	785	0	45
	3	5234	785	0	45
	4	3695	785	0	45
10B	1	5234	785	0	45
	2	3695	785	0	45
	3	5234	785	0	45
	4	3695	785	0	45
10T	1	5234	785	0	45
	2	3695	785	0	45
	3	5234	785	0	45
	4	3695	785	0	45
11B	1	5234	785	0	45
	2	3695	785	0	45

APPALTATORE:	<b>TELESE</b> S.c.a r.l. Consorzio Telese Società Consortile a Responsabilità Limitata	<b>ITINERARIO NAPOLI – BARI RADDOPPIO TRATTA CANCELLO-BENEVENTO II LOTTO FUNZIONALE FRASSO TELESINO – VITULANO 2° SUBLOTTO TELESE – SAN LORENZO</b>				
PROGETTAZIONE:		<b>PROGETTO ESECUTIVO</b>				
Mandatario:	Mandante:					
<b>SYSTRA S.A.</b>	<b>SWS Engineering S.p.A.</b>	<b>SYSTRA-SOTECNI S.p.A.</b>				
<b>N14bis - Tombino idraulico al km 34+370 Relazione di calcolo</b>	COMMESSA	LOTTO	CODIFICA	DOCUMENTO	REV.	FOGLIO
	<b>IF2R</b>	<b>2.2.E.ZZ</b>	<b>CL</b>	<b>IN.14.0.0.002</b>	<b>B</b>	<b>94 di 106</b>

	3	5234	785	0	45	
	4	3695	785	0	45	
	11T	1	5234	785	0	45
		2	3695	785	0	45
3		5234	785	0	45	
4		3695	785	0	45	
12B	1	5234	785	0	45	
	2	3695	785	0	45	
	3	5234	785	0	45	
	4	3695	785	0	45	
12T	1	5234	785	0	45	
	2	3695	785	0	45	
	3	5234	785	0	45	
	4	3695	785	0	45	

Verifiche PMM del setto nei confronti della resistenza

Sezione	Combinazione	$\beta_{maj}$	$\beta_{min}$	N	M2	M3	D/C
				[kN]	[kNm]	[kNm]	
2T	ens-SLV	1.00	1.00	-542.0	1.744e3	50.59	0.06
3B	SLU17-SIS			-542.0	1.590e3	50.59	0.07
3T	SLU17-SIS			-495.9	1.350e3	46.28	0.06
4B	SLU17-SIS			-495.9	1.350e3	46.28	0.06
4T	SLU17-SIS			-449.7	1.109e3	41.97	0.04
5B	SLU17-SIS			-449.7	1.109e3	41.97	0.04
5T	SLU17-SIS			-403.5	866.3	37.66	0.03
6B	ens-SLV			-403.5	977.7	37.66	0.02
7T	ens-SLV			-350.1	750.4	32.68	0.02
8B	ens-SLV			-350.1	750.4	32.68	0.02
8T	ens-SLV			-296.7	553.3	27.69	0.01
9B	ens-SLV			-296.7	553.3	27.69	0.01
9T	ENV SLU-SLV			-349.4	387.6	-32.61	0.01
10B	ENV SLU-SLV			-349.4	387.6	-32.61	0.01
10T	ENV SLU-SLV			-272.7	250.7	-25.45	0.00
11B	ENV SLU-SLV			-272.7	250.7	25.45	0.00
11T	ENV SLU-SLV	-196.0	144.0	18.29	0.00		
12B	ENV SLU-SLV	-196.0	144.0	-18.29	0.00		
12T	ENV SLU-SLV	-119.3	67.62	-11.13	0.00		

Verifiche a taglio del setto nei confronti della resistenza

Sezione	Direzione 2			Direzione 3		
	Combinazione	Vsd	D/C	Combinazione	Vsd	D/C
		[kN]			[kN]	
2T_1	ENV SLU-SLV	-47.71	0.08	SLU16-SIS	242.7	0.11
2T_2	SLU17-SIS	0.000	0.00	ENV SLU-SLV	22.04	0.05
2T_3	SLU17-SIS	77.66	0.13	SLU16-SIS	242.7	0.11
2T_4	SLU16-SIS	0.000	0.00	ENV SLU-SLV	-31.98	0.08
3B_1	ENV SLU-SLV	44.90	0.08	SLU16-SIS	249.4	0.12
3B_2	SLU14-STR	0.000	0.00	SLU14-STR	-32.12	0.08
3B_3	SLU17-SIS	-75.57	0.13	SLU16-SIS	249.4	0.12
3B_4	SLU17-SIS	-13.37	0.05	SLU16-SIS	5.866	0.09
3B_5	SLU17-SIS	13.37	0.05	SLU16-SIS	5.866	0.09
3T_1	ENV SLU-SLV	-43.49	0.07	SLU16-SIS	249.4	0.12
3T_2	SLU17-SIS	0.000	0.00	envSLU	29.11	0.07
3T_3	SLU17-SIS	74.53	0.13	SLU16-SIS	249.4	0.12
3T_4	SLU17-SIS	-13.37	0.05	SLU17-SIS	-11.37	0.17
3T_5	SLU17-SIS	13.37	0.05	SLU17-SIS	-11.37	0.17

APPALTATORE:	<b>TELESE</b> S.c.a r.l. Consorzio Telese Società Consortile a Responsabilità Limitata	<b>ITINERARIO NAPOLI – BARI RADDOPPIO TRATTA CANCELLO-BENEVENTO II LOTTO FUNZIONALE FRASSO TELESINO – VITULANO 2° SUBLOTTO TELESE – SAN LORENZO</b>						
PROGETTAZIONE:		<b>PROGETTO ESECUTIVO</b>						
Mandatario:	Mandante:							
<b>SYSTRA S.A.</b>	<b>SWS Engineering S.p.A.</b>	<b>SYSTRA-SOTECNI S.p.A.</b>						
<b>N14bis - Tombino idraulico al km 34+370 Relazione di calcolo</b>			COMMESSA	LOTTO	CODIFICA	DOCUMENTO	REV.	FOGLIO
			<b>IF2R</b>	<b>2.2.E.ZZ</b>	<b>CL</b>	<b>IN.14.0.0.002</b>	<b>B</b>	<b>95 di 106</b>

Sezione	Combinazione	Direzione 2		Direzione 3		
		Vsd [kN]	D/C	Combinazione	Vsd [kN]	D/C
4B_1	ENV SLU-SLV	40.68	0.07	SLU16-SIS	248.6	0.12
4B_2	SLU14-STR	0.000	0.00	SLU14-STR	-23.40	0.06
4B_3	SLU17-SIS	-72.45	0.12	SLU16-SIS	248.6	0.12
4B_4	SLU16-SIS	-4.638	0.02	SLU16-SIS	7.677	0.12
4B_5	SLU16-SIS	4.638	0.02	SLU16-SIS	7.677	0.12
4T_1	ENV SLU-SLV	-39.27	0.07	SLU16-SIS	248.6	0.12
4T_2	SLU14-STR	0.000	0.00	envSLU	31.63	0.08
4T_3	SLU17-SIS	71.40	0.12	SLU16-SIS	248.6	0.12
4T_4	SLU16-SIS	-4.638	0.02	SLU17-SIS	-8.804	0.14
4T_5	SLU16-SIS	4.638	0.02	SLU17-SIS	-8.804	0.14
5B_1	ENV SLU-SLV	36.46	0.06	SLU16-SIS	244.3	0.11
5B_2	SLU14-STR	0.000	0.00	SLU14-STR	-21.20	0.05
5B_3	SLU17-SIS	-69.32	0.12	SLU16-SIS	244.3	0.11
5B_4	SLU15-STR	-3.527	0.01	SLU16-SIS	12.08	0.19
5B_5	SLU15-STR	3.527	0.01	SLU16-SIS	12.08	0.19
5T_1	ENV SLU-SLV	-35.05	0.06	SLU16-SIS	244.3	0.11
5T_2	SLU14-STR	0.000	0.00	envSLU	28.04	0.07
5T_3	SLU17-SIS	68.28	0.12	SLU16-SIS	244.3	0.11
5T_4	SLU15-STR	-3.527	0.01	SLU17-SIS	-3.683	0.06
5T_5	SLU15-STR	3.527	0.01	SLU17-SIS	-3.683	0.06
6B_1	ENV SLU-SLV	32.24	0.06	SLU16-SIS	228.2	0.11
6B_2	SLU14-STR	0.000	0.00	SLU14-STR	-19.81	0.05
6B_3	SLU17-SIS	-66.19	0.11	SLU16-SIS	228.2	0.11
6B_4	SLU16-SIS	0.000	0.00	SLU16-SIS	54.35	0.14
7T_1	ENV SLU-SLV	-30.83	0.05	SLU16-SIS	228.2	0.11
7T_2	SLU14-STR	0.000	0.00	envSLU	23.69	0.06
7T_3	SLU17-SIS	65.15	0.11	SLU16-SIS	228.2	0.11
7T_4	SLU16-SIS	0.000	0.00	SLU17-SIS	-35.88	0.09
8B_1	ENV SLU-SLV	28.02	0.05	SLU17-SIS	201.8	0.09
8B_2	SLU14-STR	0.000	0.00	SLU14-STR	-17.88	0.04
8B_3	SLU17-SIS	-63.07	0.11	SLU17-SIS	201.8	0.09
8B_4	SLU01-STR	0.000	0.00	SLU16-SIS	42.66	0.11
8T_1	ENV SLU-SLV	-26.61	0.05	SLU17-SIS	201.8	0.09
8T_2	SLU14-STR	0.000	0.00	envSLU	19.83	0.05
8T_3	SLU17-SIS	62.02	0.11	SLU17-SIS	201.8	0.09
8T_4	SLU15-STR	0.000	0.00	SLU17-SIS	-43.28	0.11
9B_1	ENV SLU-SLV	23.80	0.04	SLU17-SIS	171.8	0.08
9B_2	SLU14-STR	0.000	0.00	SLU14-STR	-15.43	0.04
9B_3	SLU17-SIS	-59.94	0.10	SLU17-SIS	171.8	0.08
9B_4	SLU14-STR	0.000	0.00	SLU16-SIS	38.31	0.10
9T_1	ENV SLU-SLV	-22.39	0.04	SLU17-SIS	171.8	0.08
9T_2	SLU14-STR	0.000	0.00	envSLU	16.44	0.04
9T_3	SLU17-SIS	58.90	0.10	SLU17-SIS	171.8	0.08
9T_4	SLU01-STR	0.000	0.00	SLU17-SIS	-43.35	0.11
10B_1	ENV SLU-SLV	19.57	0.03	SLU17-SIS	141.4	0.07
10B_2	SLU14-STR	0.000	0.00	SLU14-STR	-12.66	0.03
10B_3	ENV-GEO	-56.81	0.10	SLU17-SIS	141.4	0.07
10B_4	SLU14-STR	0.000	0.00	SLU16-SIS	35.34	0.09
10T_1	ENV SLU-SLV	-18.17	0.03	SLU17-SIS	141.4	0.07
10T_2	SLU14-STR	0.000	0.00	envSLU	13.34	0.03
10T_3	ENV-GEO	55.77	0.10	SLU17-SIS	141.4	0.07
10T_4	SLU14-STR	0.000	0.00	SLU17-SIS	-42.04	0.11
11B_1	SLU15-STR	15.35	0.03	SLU17-SIS	110.1	0.05

APPALTATORE:	<b>TELESE</b> S.c.a r.l. Consorzio Telese Società Consortile a Responsabilità Limitata	<b>ITINERARIO NAPOLI – BARI RADDOPPIO TRATTA CANCELLO-BENEVENTO II LOTTO FUNZIONALE FRASSO TELESINO – VITULANO 2° SUBLOTTO TELESE – SAN LORENZO</b>				
PROGETTAZIONE:		<b>PROGETTO ESECUTIVO</b>				
Mandatario:	Mandante:					
SYSTRA S.A.	SWS Engineering S.p.A.	SYSTRA-SOTECNI S.p.A.				
N14bis - Tombino idraulico al km 34+370 Relazione di calcolo	COMMESSA	LOTTO	CODIFICA	DOCUMENTO	REV.	FOGLIO
	IF2R	2.2.E.ZZ	CL	IN.14.0.0.002	B	96 di 106

Sezione	Direzione 2			Direzione 3		
	Combinazione	Vsd [kN]	D/C	Combinazione	Vsd [kN]	D/C
11B_2	SLU14-STR	0.000	0.00	SLU14-STR	-9.753	0.02
11B_3	ENV-GEO	-53.69	0.09	SLU17-SIS	110.1	0.05
11B_4	SLU14-STR	0.000	0.00	SLU16-SIS	34.43	0.09
11T_1	SLU15-STR	-13.95	0.02	SLU17-SIS	110.1	0.05
11T_2	SLU16-SIS	0.000	0.00	envSLU	10.38	0.03
11T_3	ENV-GEO	52.65	0.09	SLU17-SIS	110.1	0.05
11T_4	SLU14-STR	0.000	0.00	SLU17-SIS	-38.64	0.10
12B_1	SLU15-STR	11.13	0.02	SLU17-SIS	77.15	0.04
12B_2	SLU16-SIS	0.000	0.00	envSLU	-6.824	0.02
12B_3	ENV-GEO	-50.56	0.09	SLU17-SIS	77.15	0.04
12B_4	SLU14-STR	0.000	0.00	SLU17-SIS	36.79	0.09
12T_1	SLU15-STR	-9.727	0.02	SLU17-SIS	77.15	0.04
12T_2	SLU16-SIS	0.000	0.00	SLU14-STR	7.515	0.02
12T_3	ENV-GEO	49.52	0.09	SLU17-SIS	77.15	0.04
12T_4	SLU15-STR	0.000	0.00	SLU16-SIS	-31.96	0.08

Verifica delle tensioni di esercizio nel calcestruzzo per combinazioni caratteristiche

Sezione	Quota [m]	Combinazione	N	M2	M3	$\sigma_{c,min}$	$\sigma_{c,lim}$	D/C
			[kN]	[kNm]	[kNm]	[N/mm <sup>2</sup> ]	[N/mm <sup>2</sup> ]	
2T	0.48	SLE-RARA2	-576.6	-9.603	0.000	-117.6e-3	-17.60	0.01
3B	0.48	SLE-RARA2	-576.6	-167.9	0.000	-185.9e-3	-17.60	0.01
3T	0.96	SLE-RARA2	-527.5	-136.1	0.000	-164.5e-3	-17.60	0.01
4B	0.96	SLE-RARA2	-527.5	-136.1	0.000	-164.5e-3	-17.60	0.01
4T	1.45	SLE-RARA2	-478.4	-118.0	0.000	-147.5e-3	-17.60	0.01
5B	1.45	SLE-RARA2	-478.4	-118.0	0.000	-147.5e-3	-17.60	0.01
5T	1.93	SLE-RARA2	-429.3	-112.3	0.000	-134.4e-3	-17.60	0.01
6B	1.93	SLE-RARA2	-429.3	5.530	0.000	-87.21e-3	-17.60	0.00
7T	2.41	SLE-RARA2	-372.5	5.530	0.000	-75.82e-3	-17.60	0.00
8B	2.41	SLE-RARA2	-372.5	5.530	0.000	-75.82e-3	-17.60	0.00
8T	2.89	SLE-RARA2	-315.6	5.530	0.000	-64.43e-3	-17.60	0.00
9B	2.89	SLE-RARA2	-315.6	5.530	0.000	-64.43e-3	-17.60	0.00
9T	3.37	SLE-RARA2	-258.8	5.530	0.000	-53.04e-3	-17.60	0.00
10B	3.37	SLE-RARA2	-258.8	5.530	0.000	-53.04e-3	-17.60	0.00
10T	3.85	SLE-RARA2	-202.0	5.530	0.000	-41.65e-3	-17.60	0.00
11B	3.85	SLE-RARA2	-202.0	5.530	0.000	-41.65e-3	-17.60	0.00
11T	4.34	SLE-RARA2	-145.2	5.530	0.000	-30.26e-3	-17.60	0.00
12B	4.34	SLE-RARA2	-145.2	5.530	0.000	-30.26e-3	-17.60	0.00



APPALTATORE:	<b>TELESE</b> S.c.a r.l. Consorzio Telese Società Consortile a Responsabilità Limitata	<b>ITINERARIO NAPOLI – BARI RADDOPPIO TRATTA CANCELLO-BENEVENTO II LOTTO FUNZIONALE FRASSO TELESINO – VITULANO 2° SUBLOTTO TELESE – SAN LORENZO</b>					
PROGETTAZIONE:	Mandatario: SYSTRA S.A. Mandante: SWS Engineering S.p.A. SYSTRA-SOTECNI S.p.A.	<b>PROGETTO ESECUTIVO</b>					
N14bis - Tombino idraulico al km 34+370 Relazione di calcolo		COMMESSA	LOTTO	CODIFICA	DOCUMENTO	REV.	FOGLIO
		IF2R	2.2.E.ZZ	CL	IN.14.0.0.002	B	97 di 106

Sezione	Quota [m]	Combinazione	N [kN]	M2 [kNm]	M3 [kNm]	$\sigma_{c,min}$ [N/mm <sup>2</sup> ]	$\sigma_{c,lim}$ [N/mm <sup>2</sup> ]	D/C
		RARA2				3		
12T	4.82	SLE-RARA2	-88.36	5.530	0.000	-18.86e-3	-17.60	0.00

Verifica delle tensioni di esercizio nel calcestruzzo per combinazioni quasi permanenti

Sezione	Quota [m]	Combinazione	N [kN]	M2 [kNm]	M3 [kNm]	$\sigma_{c,min}$ [N/mm <sup>2</sup> ]	$\sigma_{c,lim}$ [N/mm <sup>2</sup> ]	D/C
2T	0.48	SLE-QP2	-576.6	-9.603	0.000	-117.6e-3	-12.80	0.01
3B	0.48	SLE-QP2	-576.6	-167.9	0.000	-185.9e-3	-12.80	0.01
3T	0.96	SLE-QP2	-527.5	-136.1	0.000	-164.5e-3	-12.80	0.01
4B	0.96	SLE-QP2	-527.5	-136.1	0.000	-164.5e-3	-12.80	0.01
4T	1.45	SLE-QP2	-478.4	-118.0	0.000	-147.5e-3	-12.80	0.01
5B	1.45	SLE-QP2	-478.4	-118.0	0.000	-147.5e-3	-12.80	0.01
5T	1.93	SLE-QP2	-429.3	-112.3	0.000	-134.4e-3	-12.80	0.01
6B	1.93	SLE-QP2	-429.3	5.530	0.000	-87.21e-3	-12.80	0.01
7T	2.41	SLE-QP2	-372.5	5.530	0.000	-75.82e-3	-12.80	0.01
8B	2.41	SLE-QP2	-372.5	5.530	0.000	-75.82e-3	-12.80	0.01
8T	2.89	SLE-QP2	-315.6	5.530	0.000	-64.43e-3	-12.80	0.01
9B	2.89	SLE-QP2	-315.6	5.530	0.000	-64.43e-3	-12.80	0.01
9T	3.37	SLE-QP2	-258.8	5.530	0.000	-53.04e-3	-12.80	0.00
10B	3.37	SLE-QP2	-258.8	5.530	0.000	-53.04e-3	-12.80	0.00
10T	3.85	SLE-QP2	-202.0	5.530	0.000	-41.65e-3	-12.80	0.00
11B	3.85	SLE-QP2	-202.0	5.530	0.000	-41.65e-3	-12.80	0.00
11T	4.34	SLE-QP2	-145.2	5.530	0.000	-30.26e-3	-12.80	0.00
12B	4.34	SLE-QP2	-145.2	5.530	0.000	-30.26e-3	-12.80	0.00
12T	4.82	SLE-QP2	-88.36	5.530	0.000	-18.86e-3	-12.80	0.00

Verifica delle tensioni di esercizio nell'acciaio per combinazioni caratteristiche

Sezione	Quota [m]	Combinazione	N [kN]	M2 [kNm]	M3 [kNm]	$\sigma_s$ [N/mm <sup>2</sup> ]	$\sigma_{s,lim}$ [N/mm <sup>2</sup> ]	D/C
2T	0.48	SLE-RARA2	-576.6	-9.603	0.000	-1.763	337.5	0.01
3B	0.48	SLE-RARA2	-576.6	-167.9	0.000	-2.775	337.5	0.01
3T	0.96	SLE-RARA2	-527.5	-136.1	0.000	-2.457	337.5	0.01
4B	0.96	SLE-RARA2	-527.5	-136.1	0.000	-2.457	337.5	0.01
4T	1.45	SLE-RARA2	-478.4	-118.0	0.000	-2.203	337.5	0.01
5B	1.45	SLE-RARA2	-478.4	-118.0	0.000	-2.203	337.5	0.01
5T	1.93	SLE-RARA2	-429.3	-112.3	0.000	-2.007	337.5	0.01
6B	1.93	SLE-RARA2	-429.3	5.530	0.000	-1.308	337.5	0.00
7T	2.41	SLE-RARA2	-372.5	5.530	0.000	-1.137	337.5	0.00
8B	2.41	SLE-RARA2	-372.5	5.530	0.000	-1.137	337.5	0.00
8T	2.89	SLE-RARA2	-315.6	5.530	0.000	-966.1e-3	337.5	0.00
9B	2.89	SLE-RARA2	-315.6	5.530	0.000	-966.1e-3	337.5	0.00
9T	3.37	SLE-	-258.8	5.530	0.000	-795.2e-3	337.5	0.00

APPALTATORE:	<b>TELESE</b> S.c.a r.l. Consorzio Telese Società Consortile a Responsabilità Limitata	<b>ITINERARIO NAPOLI – BARI RADDOPPIO TRATTA CANCELLO-BENEVENTO II LOTTO FUNZIONALE FRASSO TELESINO – VITULANO 2° SUBLOTTO TELESE – SAN LORENZO</b>					
PROGETTAZIONE:	Mandataria: SYSTRA S.A.    Mandante: SWS Engineering S.p.A.    SYSTRA-SOTECNI S.p.A.	<b>PROGETTO ESECUTIVO</b>					
N14bis - Tombino idraulico al km 34+370 Relazione di calcolo		COMMESSA	LOTTO	CODIFICA	DOCUMENTO	REV.	FOGLIO
		IF2R	2.2.E.ZZ	CL	IN.14.0.0.002	B	98 di 106

Sezione	Quota	Combinazione	N	M2	M3	$\sigma_s$	$\sigma_{s,lim}$	D/C
	[m]		[kN]	[kNm]	[kNm]	[N/mm <sup>2</sup> ]	[N/mm <sup>2</sup> ]	
		RARA2						
10B	3.37	SLE-RARA2	-258.8	5.530	0.000	-795.2e-3	337.5	0.00
10T	3.85	SLE-RARA2	-202.0	5.530	0.000	-624.4e-3	337.5	0.00
11B	3.85	SLE-RARA2	-202.0	5.530	0.000	-624.4e-3	337.5	0.00
11T	4.34	SLE-RARA2	-145.2	5.530	0.000	-453.5e-3	337.5	0.00
12B	4.34	SLE-RARA2	-145.2	5.530	0.000	-453.5e-3	337.5	0.00
12T	4.82	SLE-RARA2	-88.36	5.530	0.000	-282.6e-3	337.5	0.00

Verifiche di fessurazione

Sezione	Quota	QP
	[m]	Formazione fessure
2T	0.48	OK
3B	0.48	OK
3T	0.96	OK
4B	0.96	OK
4T	1.45	OK
5B	1.45	OK
5T	1.93	OK
6B	1.93	OK
7T	2.41	OK
8B	2.41	OK
8T	2.89	OK
9B	2.89	OK
9T	3.37	OK
10B	3.37	OK
10T	3.85	OK
11B	3.85	OK
11T	4.34	OK
12B	4.34	OK
12T	4.82	OK

APPALTATORE: <b>TELESE S.c.a r.l.</b> Consorzio Telese Società Consortile a Responsabilità Limitata	<b>ITINERARIO NAPOLI – BARI RADDOPPIO TRATTA CANCELLO-BENEVENTO II LOTTO FUNZIONALE FRASSO TELESINO – VITULANO 2° SUBLOTTO TELESE – SAN LORENZO</b>					
PROGETTAZIONE: Mandatario: SYSTRA S.A. Mandante: SWS Engineering S.p.A. SYSTRA-SOTECNI S.p.A.	<b>PROGETTO ESECUTIVO</b>					
<b>N14bis - Tombino idraulico al km 34+370 Relazione di calcolo</b>	COMMESSA IF2R	LOTTO 2.2.E.ZZ	CODIFICA CL	DOCUMENTO IN.14.0.0.002	REV. B	FOGLIO 99 di 106

L'armatura dei piedritti si adotta, a favore di sicurezza, anche per la soletta inferiore in quanto meno sollecitata.

#### 1.6 Tabella riepilogativa incidenza ferri

	<b>INCIDENZA (kg/mc)</b>
Fondazione	110
Elevazione	110

)

APPALTATORE:  Consorzio Telese Società Consortile a Responsabilità Limitata	ITINERARIO NAPOLI – BARI RADDOPPIO TRATTA CANCELLO-BENEVENTO II LOTTO FUNZIONALE FRASSO TELESINO – VITULANO 2° SUBLOTTO TELESE – SAN LORENZO												
PROGETTAZIONE: Mandatario:      Mandante: SYSTRA S.A.      SWS Engineering S.p.A.      SYSTRA-SOTECNI S.p.A.	PROGETTO ESECUTIVO												
N14bis - Tombino idraulico al km 34+370 Relazione di calcolo	<table border="1"> <thead> <tr> <th>COMMESSA</th> <th>LOTTO</th> <th>CODIFICA</th> <th>DOCUMENTO</th> <th>REV.</th> <th>FOGLIO</th> </tr> </thead> <tbody> <tr> <td>IF2R</td> <td>2.2.E.ZZ</td> <td>CL</td> <td>IN.14.0.0.002</td> <td>B</td> <td>100 di 106</td> </tr> </tbody> </table>	COMMESSA	LOTTO	CODIFICA	DOCUMENTO	REV.	FOGLIO	IF2R	2.2.E.ZZ	CL	IN.14.0.0.002	B	100 di 106
COMMESSA	LOTTO	CODIFICA	DOCUMENTO	REV.	FOGLIO								
IF2R	2.2.E.ZZ	CL	IN.14.0.0.002	B	100 di 106								

## 1.7 VERIFICA FONDAZIONE

### 1.7.1 Verifica portanza

Si riporta di seguito la verifica di portanza per la combinazione più sfavorevole:

APPALTATORE: <b>TELESE S.c.a r.l.</b> Consorzio Telese Società Consortile a Responsabilità Limitata	ITINERARIO NAPOLI – BARI RADDOPPIO TRATTA CANCELLO-BENEVENTO II LOTTO FUNZIONALE FRASSO TELESINO – VITULANO 2° SUBLOTTO TELESE – SAN LORENZO												
PROGETTAZIONE: Mandatario: SYSTRA S.A. Mandante: SWS Engineering S.p.A. SYSTRA-SOTECNI S.p.A.	PROGETTO ESECUTIVO												
N14bis - Tombino idraulico al km 34+370 Relazione di calcolo	<table border="1"> <tr> <td>COMMESSA</td> <td>LOTTO</td> <td>CODIFICA</td> <td>DOCUMENTO</td> <td>REV.</td> <td>FOGLIO</td> </tr> <tr> <td>IF2R</td> <td>2.2.E.ZZ</td> <td>CL</td> <td>IN.14.0.0.002</td> <td>B</td> <td>101 di 106</td> </tr> </table>	COMMESSA	LOTTO	CODIFICA	DOCUMENTO	REV.	FOGLIO	IF2R	2.2.E.ZZ	CL	IN.14.0.0.002	B	101 di 106
COMMESSA	LOTTO	CODIFICA	DOCUMENTO	REV.	FOGLIO								
IF2R	2.2.E.ZZ	CL	IN.14.0.0.002	B	101 di 106								

$$q_{lim} = c' \cdot N_c \cdot s_c \cdot d_c \cdot i_c \cdot b_c \cdot g_c + q \cdot N_q \cdot s_q \cdot d_q \cdot i_q \cdot b_q \cdot g_q + 0,5 \cdot \gamma \cdot B \cdot N_\gamma \cdot s_\gamma \cdot d_\gamma \cdot i_\gamma \cdot b_\gamma \cdot g_\gamma$$

D = Profondità del piano di appoggio

$e_B$  = Eccentricità in direzione B ( $e_B = Mb/N$ )

$e_L$  = Eccentricità in direzione L ( $e_L = MI/N$ ) (per fondazione nastriforme  $e_L = 0$ ;  $L^* = L$ )

$B^*$  = Larghezza fittizia della fondazione ( $B^* = B - 2 \cdot e_B$ )

$L^*$  = Lunghezza fittizia della fondazione ( $L^* = L - 2 \cdot e_L$ )

(per fondazione nastriforme le sollecitazioni agenti sono riferite all'unità di lunghezza)

Metodo di calcolo			coefficienti parziali					
			azioni		proprietà del terreno		resistenze	
			permanenti	temporanee variabili	$\tan \phi'$	$c'$	$q_{lim}$	scorr
Stato Limite Ultimo	A1+M1+R1	○	1.30	1.50	1.00	1.00	1.00	1.00
	A2+M2+R2	○	1.00	1.30	1.25	1.25	1.80	1.00
	SISMA	○	1.00	1.00	1.25	1.25	1.80	1.00
	A1+M1+R3	○	1.30	1.50	1.00	1.00	2.30	1.10
	SISMA	○	1.00	1.00	1.00	1.00	2.30	1.10
Tensioni Ammissibili	○		1.00	1.00	1.00	1.00	3.00	3.00
Definiti dal Progettista	●		1.00	1.00	1.00	1.00	2.30	1.10

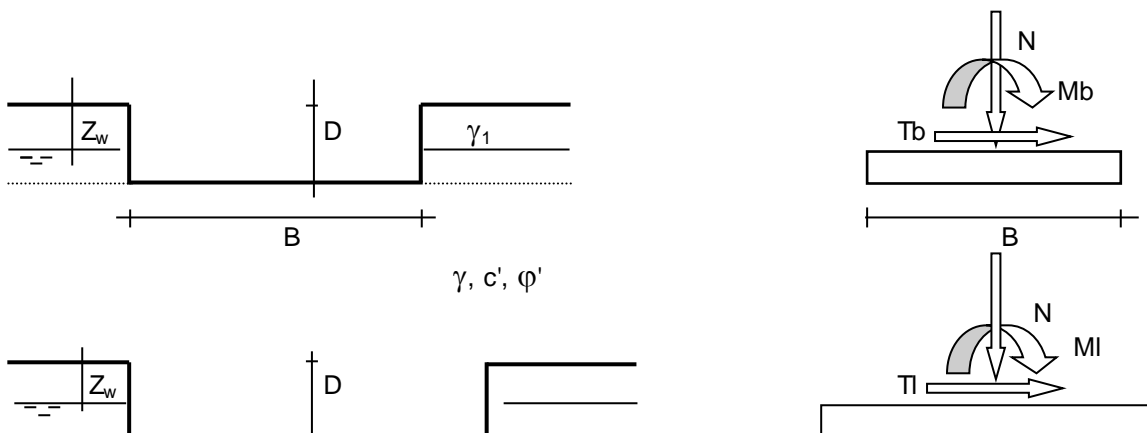

APPALTATORE: <b>TELESE</b> S.c.a r.l. Consorzio Telese Società Consortile a Responsabilità Limitata	ITINERARIO NAPOLI – BARI RADDOPPIO TRATTA CANCELLO-BENEVENTO II LOTTO FUNZIONALE FRASSO TELESINO – VITULANO 2° SUBLOTTO TELESE – SAN LORENZO												
PROGETTAZIONE: Mandatario: SYSTRA S.A. Mandante: SWS Engineering S.p.A. SYSTRA-SOTECNI S.p.A.	PROGETTO ESECUTIVO												
N14bis - Tombino idraulico al km 34+370 Relazione di calcolo	<table border="1"> <tr> <td>COMMESSA</td> <td>LOTTO</td> <td>CODIFICA</td> <td>DOCUMENTO</td> <td>REV.</td> <td>FOGLIO</td> </tr> <tr> <td>IF2R</td> <td>2.2.E.ZZ</td> <td>CL</td> <td>IN.14.0.0.002</td> <td>B</td> <td>102 di 106</td> </tr> </table>	COMMESSA	LOTTO	CODIFICA	DOCUMENTO	REV.	FOGLIO	IF2R	2.2.E.ZZ	CL	IN.14.0.0.002	B	102 di 106
COMMESSA	LOTTO	CODIFICA	DOCUMENTO	REV.	FOGLIO								
IF2R	2.2.E.ZZ	CL	IN.14.0.0.002	B	102 di 106								

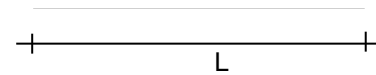
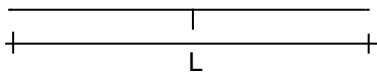

(Per fondazione nastriforme L = 100 m)

B = 3.00 (m)  
L = 1.00 (m)  
D = 5.00 (m)

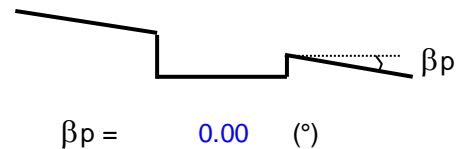
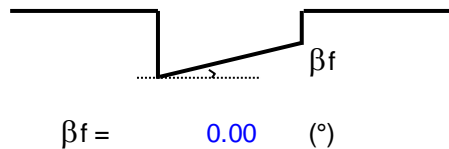

#### AZIONI

	valori di input		Valori di calcolo
	permanenti	temporanee	
N [kN]	1197.00		1197.00
Mb [kNm]	0.00		0.00
MI [kNm]	0.00		0.00
Tb [kN]	0.00		0.00
TI [kN]	0.00		0.00
H [kN]	0.00	0.00	0.00

$$N_q = 29.44$$

$$N_c = (N_q - 1)/\tan j'$$

$$N_c = 42.16$$

APPALTATORE: <b>TELESE S.c.a r.l.</b> Consorzio Telese Società Consortile a Responsabilità Limitata	ITINERARIO NAPOLI – BARI RADDOPPIO TRATTA CANCELLO-BENEVENTO II LOTTO FUNZIONALE FRASSO TELESINO – VITULANO 2° SUBLOTTO TELESE – SAN LORENZO					
PROGETTAZIONE: Mandatario: SYSTRA S.A. Mandante: SWS Engineering S.p.A. SYSTRA-SOTECNI S.p.A.	PROGETTO ESECUTIVO					
N14bis - Tombino idraulico al km 34+370 Relazione di calcolo	COMMESSA	LOTTO	CODIFICA	DOCUMENTO	REV.	FOGLIO
	IF2R	2.2.E.ZZ	CL	IN.14.0.0.002	B	103 di 106

$$N_g = 2 \cdot (N_q + 1) \cdot \tan j'$$

$$N_g = 41.06$$

sc, sq, sg : fattori di forma

$$s_c = 1 + B \cdot N_q / (L \cdot N_c)$$

$$s_c = 1.23$$

$$s_q = 1 + B \cdot \tan j' / L^*$$

$$s_q = 1.22$$

$$s_g = 1 - 0,4 \cdot B^* / L^*$$

$$s_g = 0.87$$

ic, iq, ig : fattori di inclinazione del carico

$$m_b = \frac{(2 + B^* / L^*)}{(1 + B^* / L^*)} = 1.75 \quad q = \arctg(T_b/T_l) = 90.00 \text{ (}^\circ\text{)}$$

$$m_l = \frac{(2 + L^* / B^*)}{(1 + L^* / B^*)} = 1.25 \quad m =$$

(m=2 nel caso di fondazione nastriforme e m=(m<sub>b</sub>sin2q+m<sub>l</sub>cos2q) in tutti gli altri casi)

$$i_q = (1 - H / (N + B \cdot L^* \cdot c' \cdot \cotg j')) \cdot m$$

$$i_q = 1.00$$

APPALTATORE: <b>TELESE</b> S.c.a r.l. Consorzio Telese Società Consortile a Responsabilità Limitata	ITINERARIO NAPOLI – BARI RADDOPPIO TRATTA CANCELLO-BENEVENTO II LOTTO FUNZIONALE FRASSO TELESINO – VITULANO 2° SUBLOTTO TELESE – SAN LORENZO					
PROGETTAZIONE: Mandatario: SYSTRA S.A. Mandante: SWS Engineering S.p.A. SYSTRA-SOTECNI S.p.A.	PROGETTO ESECUTIVO					
N14bis - Tombino idraulico al km 34+370 Relazione di calcolo	COMMESSA	LOTTO	CODIFICA	DOCUMENTO	REV.	FOGLIO
	IF2R	2.2.E.ZZ	CL	IN.14.0.0.002	B	104 di 106

$$i_c = i_q - (1 - i_q)/(N_q - 1)$$

H q TI

L

$$i_c = 1.00$$

Tb

$$i_g = (1 - H/(N + B^*L^* c' \cot g' j'))(m+1)$$

B

*Peso unità di volume del terreno*

$$\gamma_1 = 20.00 \quad (\text{kN/mc})$$

$$\gamma = 20.00 \quad (\text{kN/mc})$$

*Valori caratteristici di resistenza del terreno*

$$c' = 0.00 \quad (\text{kN/mq})$$

$$\varphi' = 34.00 \quad (^\circ)$$

*Valori di progetto*

$$c' = 0.00 \quad (\text{kN/mq})$$

$$\varphi' = 34.00 \quad (^\circ)$$

*Profondità della falda*

$$Z_w = 0.00 \quad (\text{m})$$

$$e_B = 0.00 \quad (\text{m})$$

$$e_L = 0.00 \quad (\text{m})$$

$$B^* = 3.00 \quad (\text{m})$$

$$L^* = 1.00 \quad (\text{m})$$

**q : sovraccarico alla profondità D**

$$q = 50.00 \quad (\text{kN/mq})$$

**$\gamma$  : peso di volume del terreno di fondazione**

$$\gamma = 10.00 \quad (\text{kN/mc})$$

**$N_c, N_q, N_\gamma$  : coefficienti di capacità portante**

$$N_q = \tan^2(45 + \varphi/2) * e^{(\pi * \text{tg} \varphi)}$$



APPALTATORE: <b>TELESE S.c.a r.l.</b> Consorzio Telese Società Consortile a Responsabilità Limitata	ITINERARIO NAPOLI – BARI RADDOPPIO TRATTA CANCELLO-BENEVENTO II LOTTO FUNZIONALE FRASSO TELESINO – VITULANO 2° SUBLOTTO TELESE – SAN LORENZO					
PROGETTAZIONE: Mandatario: SYSTRA S.A. Mandante: SWS Engineering S.p.A. SYSTRA-SOTECNI S.p.A.	PROGETTO ESECUTIVO					
N14bis - Tombino idraulico al km 34+370 Relazione di calcolo	COMMESSA	LOTTO	CODIFICA	DOCUMENTO	REV.	FOGLIO
	IF2R	2.2.E.ZZ	CL	IN.14.0.0.002	B	105 di 106

$$i_{\gamma} = 1.00$$

**$d_c, d_q, d_{\gamma}$  : fattori di profondità del piano di appoggio**

per  $D/B^* \leq 1$ ;  $d_q = 1 + 2 D \tan \varphi' (1 - \sin \varphi')^2 / B^*$

per  $D/B^* > 1$ ;  $d_q = 1 + (2 \tan \varphi' (1 - \sin \varphi')^2) * \arctan (D / B^*)$

$$d_q = 1.36$$

$$d_c = d_q - (1 - d_q) / (N_c \tan \varphi')$$

$$d_c = 1.37$$

$$d_{\gamma} = 1$$

$$d_{\gamma} = 1.00$$

**$b_c, b_q, b_{\gamma}$  : fattori di inclinazione base della fondazione**

$$b_q = (1 - \beta_f \tan \varphi')^2 \quad \beta_f + \beta_p = 0.00 \quad \beta_f + \beta_p < 45^{\circ}$$

$$b_q = 1.00$$

$$b_c = b_q - (1 - b_q) / (N_c \tan \varphi')$$

$$b_c = 1.00$$

$$b_{\gamma} = b_q$$

$$b_{\gamma} = 1.00$$

**$g_c, g_q, g_{\gamma}$  : fattori di inclinazione piano di campagna**

$$g_q = (1 - \tan \beta_p)^2 \quad \beta_f + \beta_p = 0.00 \quad \beta_f + \beta_p < 45^{\circ}$$

$$g_q = 1.00$$

APPALTATORE: <b>TELESE S.c.a r.l.</b> Consorzio Telese Società Consortile a Responsabilità Limitata	ITINERARIO NAPOLI – BARI RADDOPPIO TRATTA CANCELLO-BENEVENTO II LOTTO FUNZIONALE FRASSO TELESINO – VITULANO 2° SUBLOTTO TELESE – SAN LORENZO					
PROGETTAZIONE: Mandatario: SYSTRA S.A. Mandante: SWS Engineering S.p.A. SYSTRA-SOTECNI S.p.A.	PROGETTO ESECUTIVO					
N14bis - Tombino idraulico al km 34+370 Relazione di calcolo	COMMESSA	LOTTO	CODIFICA	DOCUMENTO	REV.	FOGLIO
	IF2R	2.2.E.ZZ	CL	IN.14.0.0.002	B	106 di 106

$$g_c = g_q - (1 - g_q) / (N_c \tan \phi')$$

$$g_c = 1.00$$

$$g_\gamma = g_q$$

$$g_\gamma = 1.00$$

**Carico limite unitario**

$$q_{lim} = 2629.96 \quad (\text{kN/m}^2)$$

**Pressione massima agente**

$$q = N / B * L^*$$

$$q = 399.00 \quad (\text{kN/m}^2)$$

**Verifica di sicurezza capacità portante**

$$q_{lim} / \gamma_R = 1143.46 \geq q = 399.00 \quad (\text{kN/m}^2)$$