

PIANTA CARPENTERIA SOLETTA  
Scala 1:50



CARPENTERIA TIPICA SOLETTA - SEZIONE A-A  
Scala 1:20

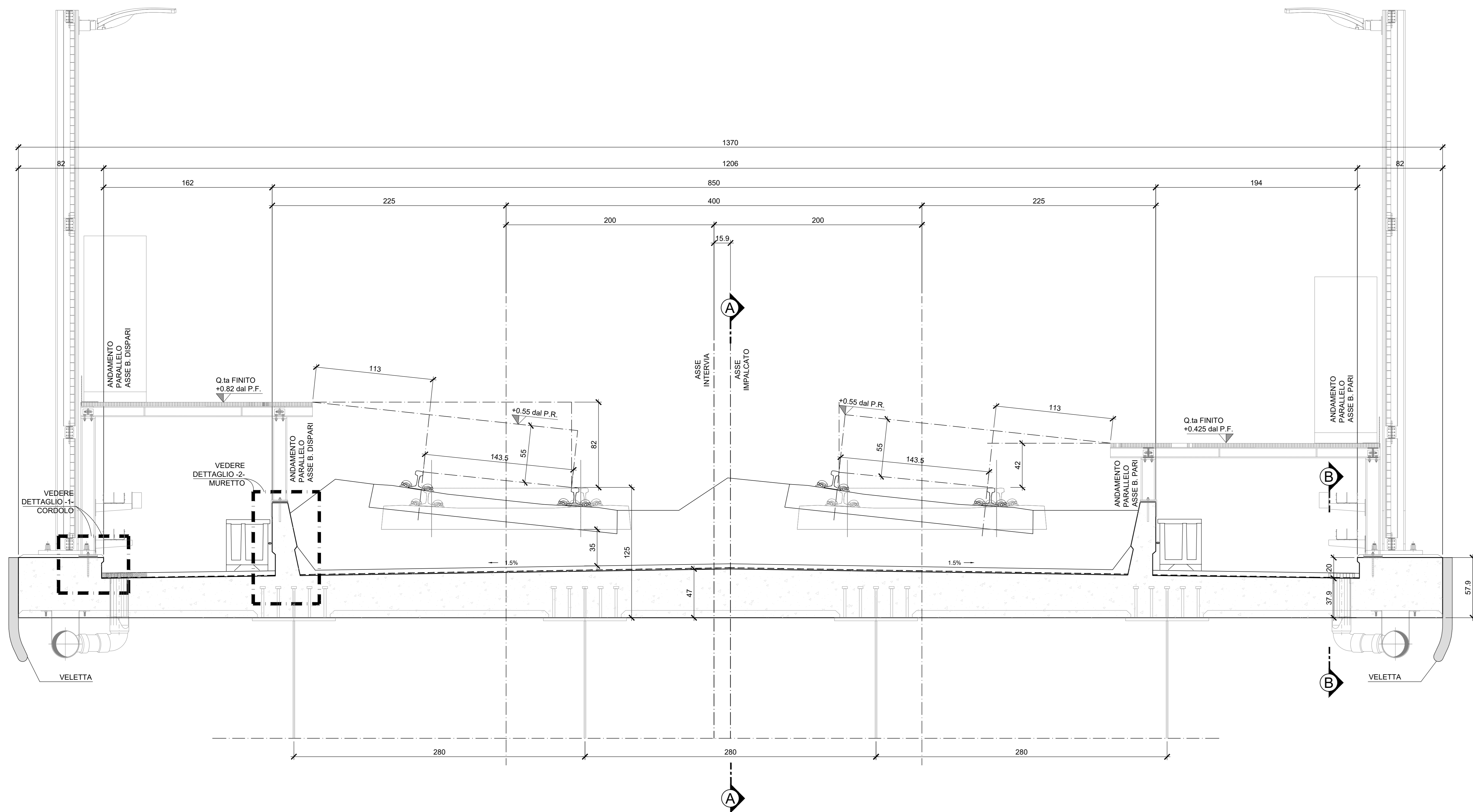

DETTAGLIO -1- CORDOLO  
Scala 1:5

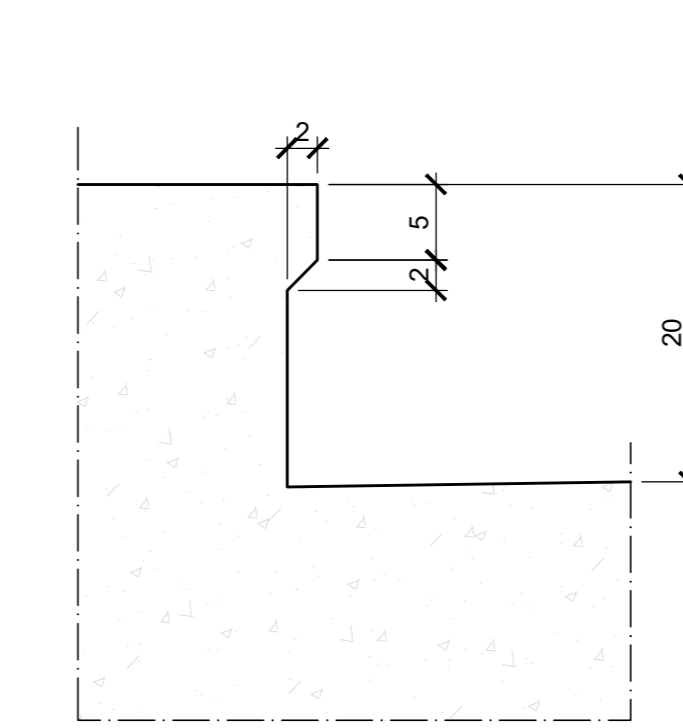

DETTAGLIO -2- CARPENTERIA MURETTO  
Scala 1:10

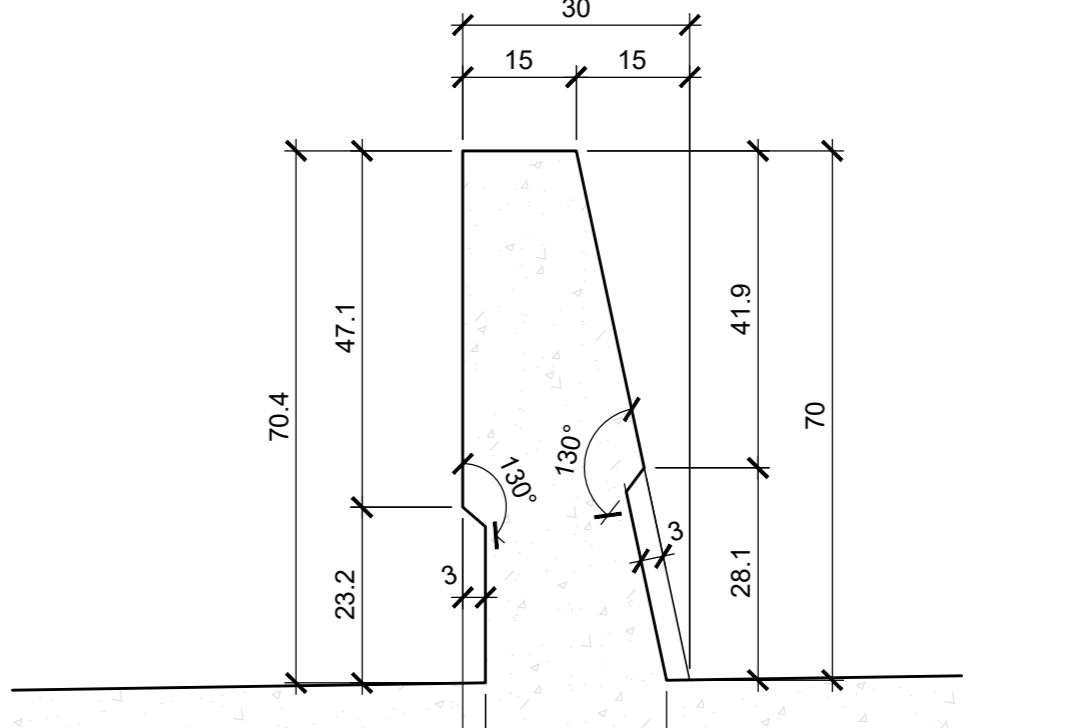

SEZIONE LONGITUDINALE A-A  
Scala 1:20

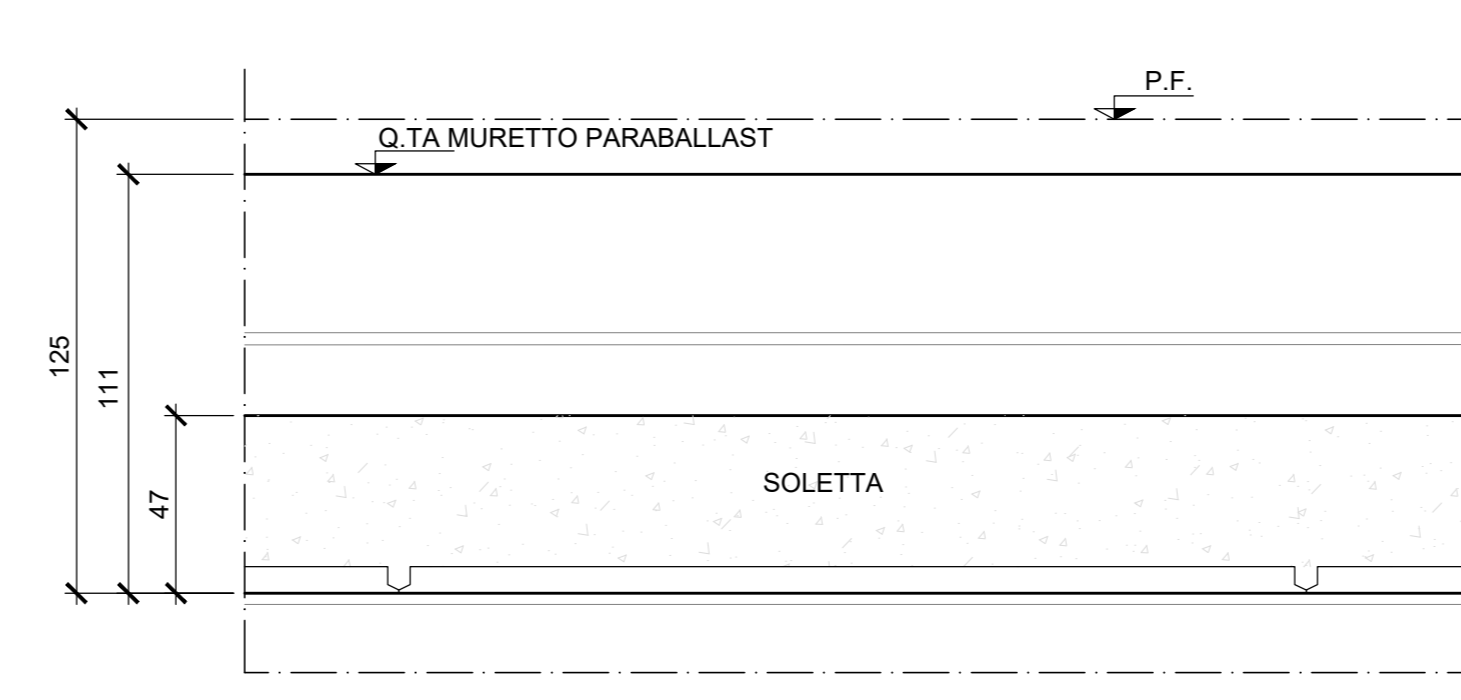

SEZIONE LONGITUDINALE B-B  
Scala 1:20

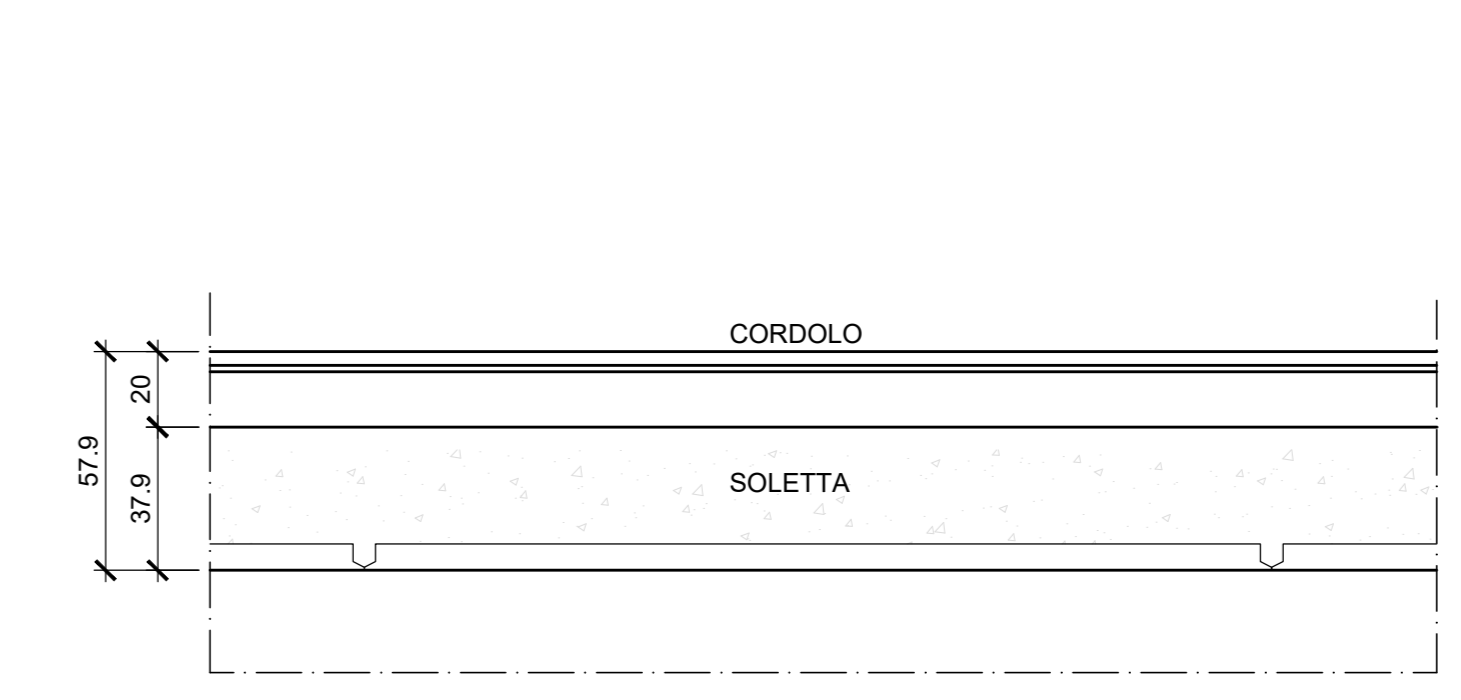

NOTA BENE:  
PER LA TABELLA MATERIALI SI RIMANDA ALL'ELABORATO SPECIFICO. \*TABELLE MATERIALI E INCIDENZE VIADOTTI V120, V121 E V122 (COMPRESSE LE TRINCEE DI APPROCCIO TR26 E TR27) - #PR.3.2 E Z2.TT.1.00.0.0.001.

COMMITTENTE: **RFI** RETTE FERROVIARIE ITALIANE GRUPPO FERROVIE DELLO STATO ITALIANE

DIREZIONE LAVORI: **ITALFERR** GRUPPO FERROVIE DELLO STATO ITALIANE

APPALTATORE: **TELESE S.p.A.** Consorzio Telese Società Costruttrice e Espansiva S.p.A.

PROGETTAZIONE: **Ghella**, **ITINERA**, **SALCEF**, **COGET IMPIANTI**

MANDATARI: **SYSTRA**, **SWS**, **SOTECNI**

IL DIRETTORE DELLA PROIEZIONE: **PIRELLA GÖTTSCHE LOWE**

PROGETTO ESECUTIVO

ITINERARIO NAPOLI-BARI  
RADDOPPIO TRATTA CANCELLO - BENEVENTO  
IL LOTTO FUNZIONALE FRASSO TESLINO - VITULANO  
3° SUBLOTTO SAN LORENZO - VITULANO

DISEGNO  
PONTI E VIADOTTI  
V121 - VIADOTTO dal km 42+520 al km 43+000: Viadotto Calore Ponte

Soletta - Carpenteria impalcato campata P13-P14

APPALTATORE: **PIRELLA GÖTTSCHE LOWE**

SCALA: **VARIE**

COMMESSA	LOTTO	FASE	ENTE	TIPO DOC.	OPERADISCIPLINA	PROGR.	REV.
IF2R	32	E	Z2	BZ	V1210A	003	B

Rev.	Descrizione	Redatto	Data	Verificato	Data	Approvato	Data	Autore/Carico Data
A	EMMISSIONE	E. SCS	28/03/21	LL. CARONIA	28/03/21	L. BRUGNOLI	28/03/21	PROIEZIONE
B	REVISIONE A SEGUITO REV.	E. SCS	28/03/21	LL. CARONIA	28/03/21	L. BRUGNOLI	28/03/21	PROIEZIONE

Fig: #PR.3.2 E Z2.BZ.V1.21.0.A.003 B.dwg