

SEZIONE A-A

Scala 1:50

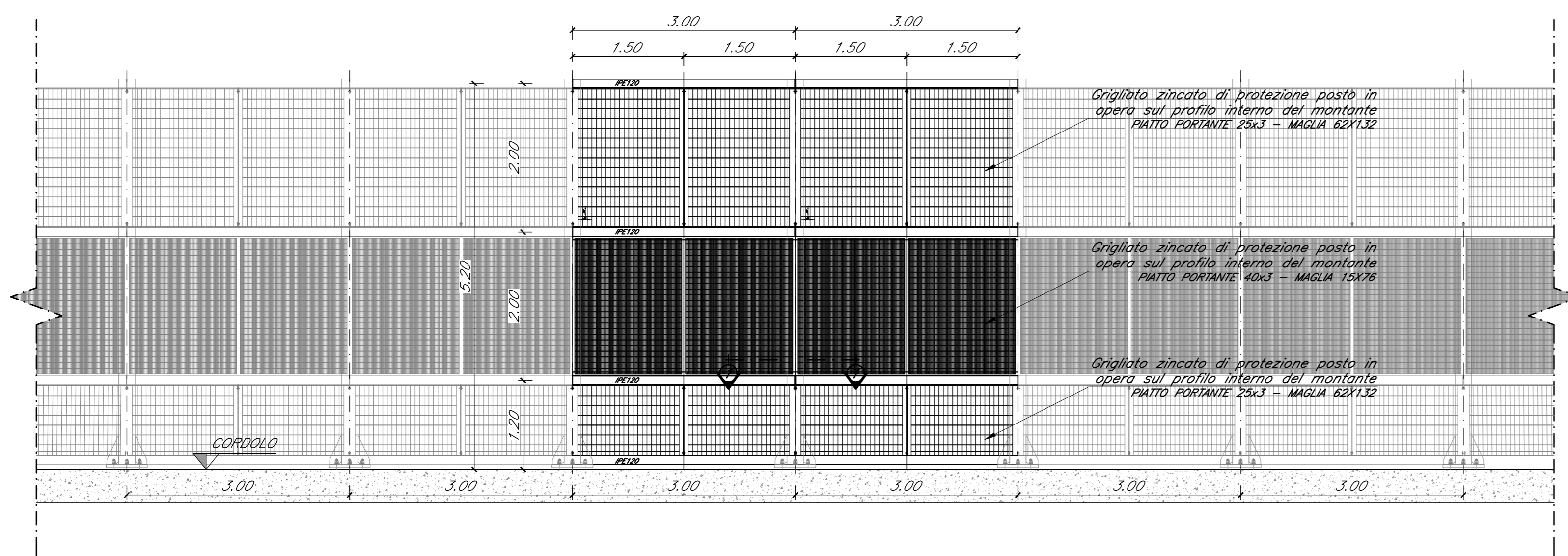

SEZIONE C-C

Scala 1:50

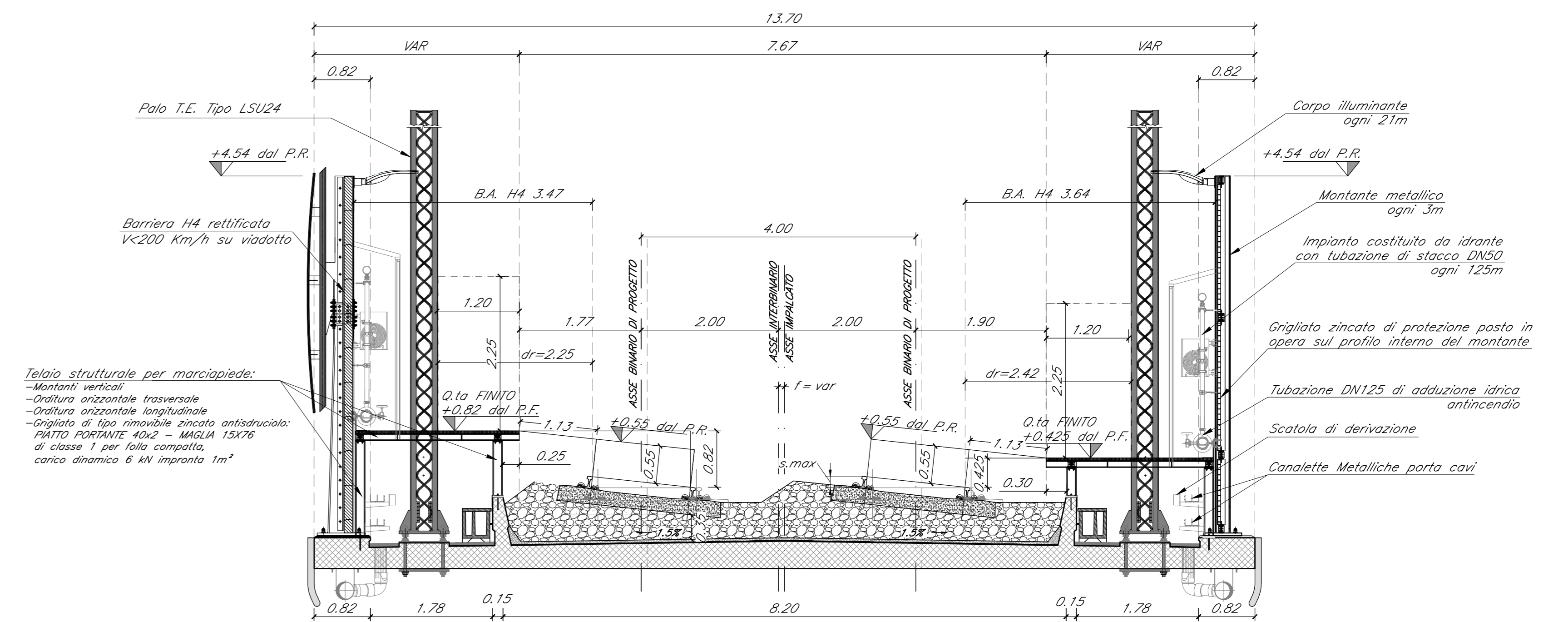

SEZIONE B-B

Scala 1:50

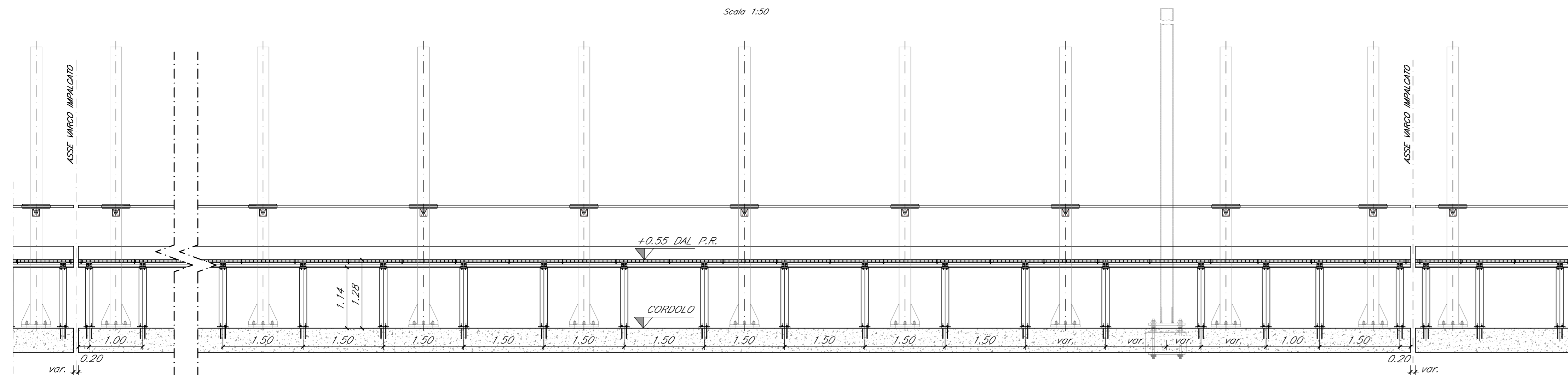

DETTAGLIO MARCIAPIEDE

Scala 1:10

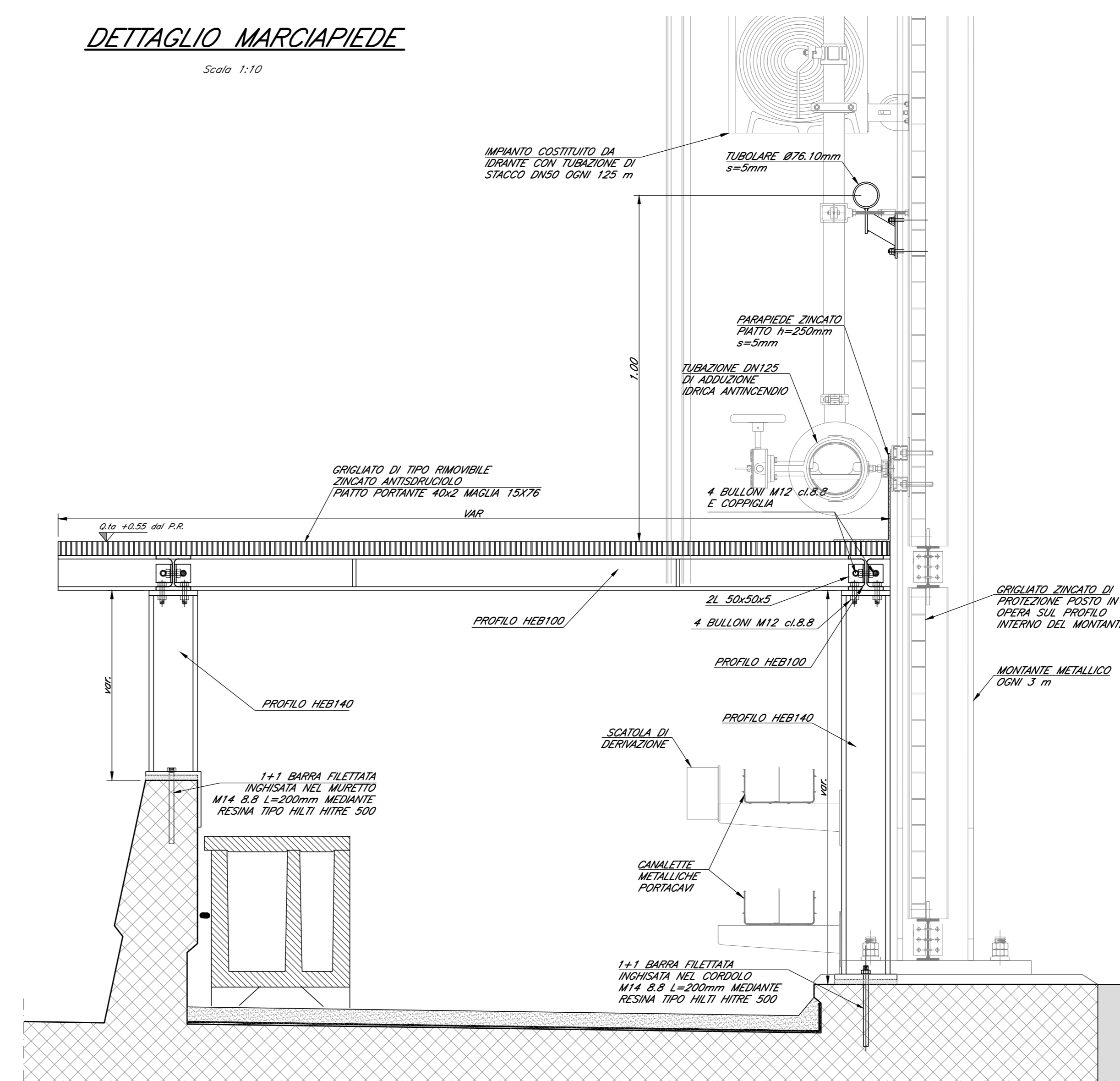

PIANTA TIPO

Scala 1:50

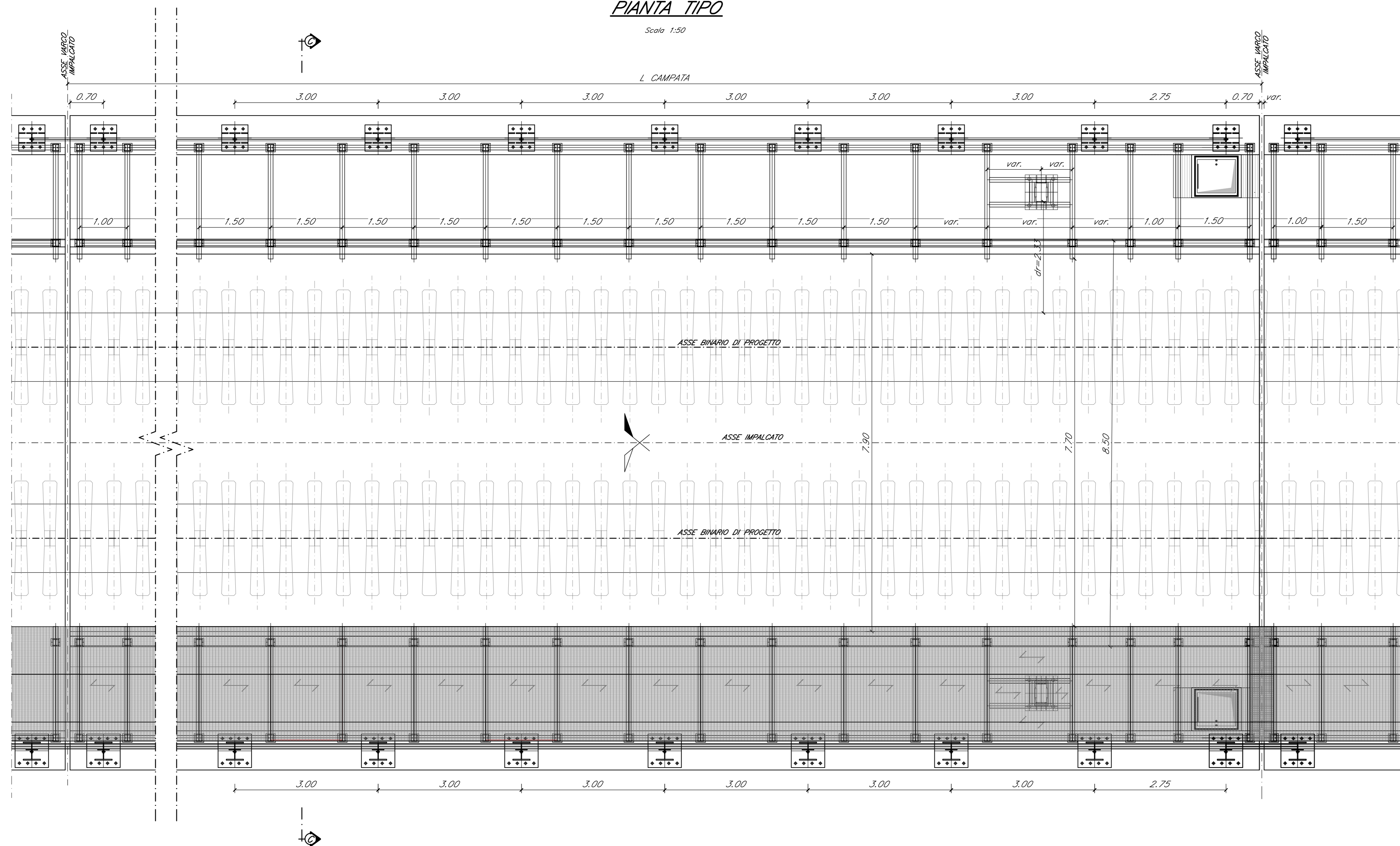

SEZIONE 1-1

Scala 1:10

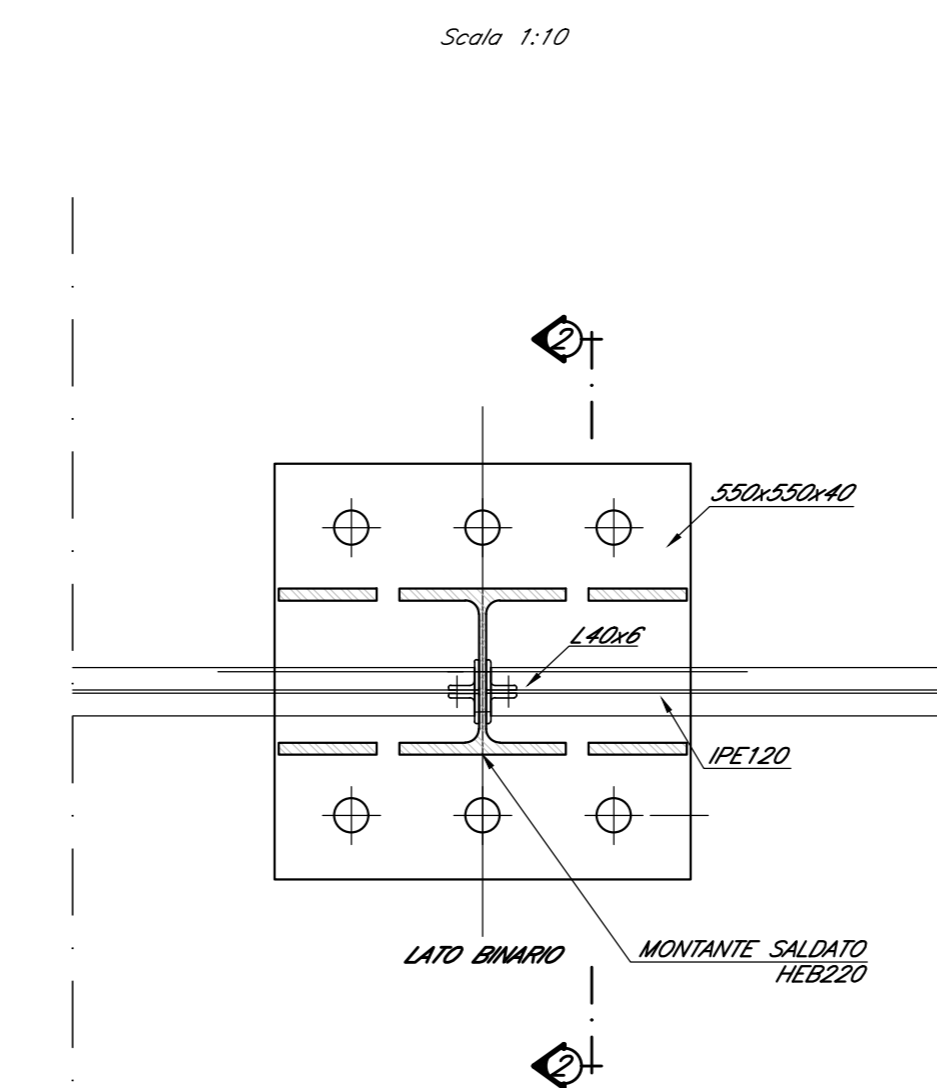

SEZIONE 2-2

Scala 1:10

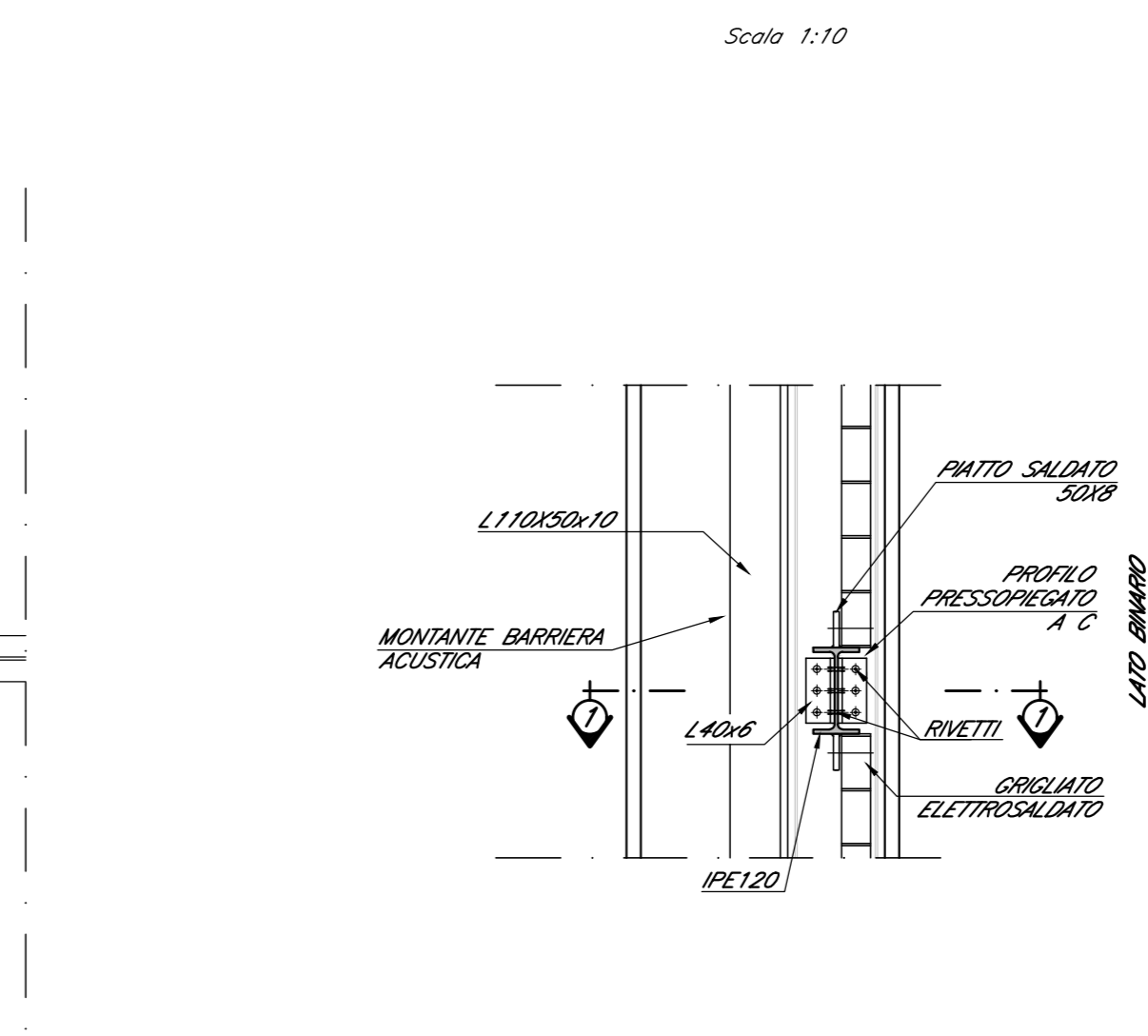

NOTA BENE:  
PER LA TABELLA MATERIALI SI RIMANDA ALL'ELABORATO SPECIFICO "TABELLE MATERIALI E INCIDENZE VIADOTTI  
V101, V121 E V122 (COMPRESSE LE TRINCEE DI APPROCCIO TR26 E TR27)" - IP2R.3.2.E.ZZ.TT.V1.00.0.0.001.

COMMITTENTE: **RFI** RETE FERROVIARIA ITALIANA GRUPPO FERROVIE DELLO STATO ITALIANE

DIREZIONE LAVORI: **ITALFERR** GRUPPO FERROVIE DELLO STATO ITALIANE

APPALTATORE: **TELESE S.p.A. r.l.** Consorzio Telese Società Consortile a Scoperta Limitata

PROGETTAZIONE: **Ghella** CONSULTING ITALIANA, **ITINERA**, **SALCEF** TESTA SOSTICIONI, **COGET IMPIANTI**

MANDATARIA: **SYSTRA** MANDANTI: **SWS**, **SOTECNI** IL DIRETTORE DELLA PROGETTAZIONE: **Ing. M. FERRONE**

PROGETTO ESECUTIVO

ITINERARIO NAPOLI-BARI RADDOPPIO TRATTA CANCELLO - BENEVENTO II LOTTO FUNZIONALE FRASSO TELESINO - VITULANO 3° SUBLOTTO SAN LORENZO - VITULANO

DISEGNO: PONTI E VIADOTTI

V122 - PONTE al km 43+436.81: Ponte Reventa (comprese le TRINCEE di approccio TR26 e TR27)

Dettagli e Finiture - Tav. 3 di 3

APPLICAZIONE: **Ing. M. FERRONE** SCALA: **VARIE**

COMMESSA	LOTTO	FASE	ENTE	TIPO DOC.	OPERAZIONE/DISCIPLINA	PROGR.	REV.
IF2R	32	E	Z2	BZ	V12200	007	B

Rev.	Descrizione	Redatto	Data	Verificato	Data	Approvato	Data	Autorizzato	Data
A	EMISSIONE	E. RICCI	20/05/21	G. CAROZZA	24/05/21	L. BRILLOZZI	24/05/21	IL PROGETTISTA	
B	REVISIONE A SEGUITO REV.	E. RICCI	28/05/21	G. CAROZZA	28/05/21	L. BRILLOZZI	28/05/21	IL PROGETTISTA	

File: IP2R.3.2.E.ZZ.VI.22.0.0.007.B.dwg n. Elab.: