

PIANTA CARPENTERIA SOLETTA

Scala 1:50

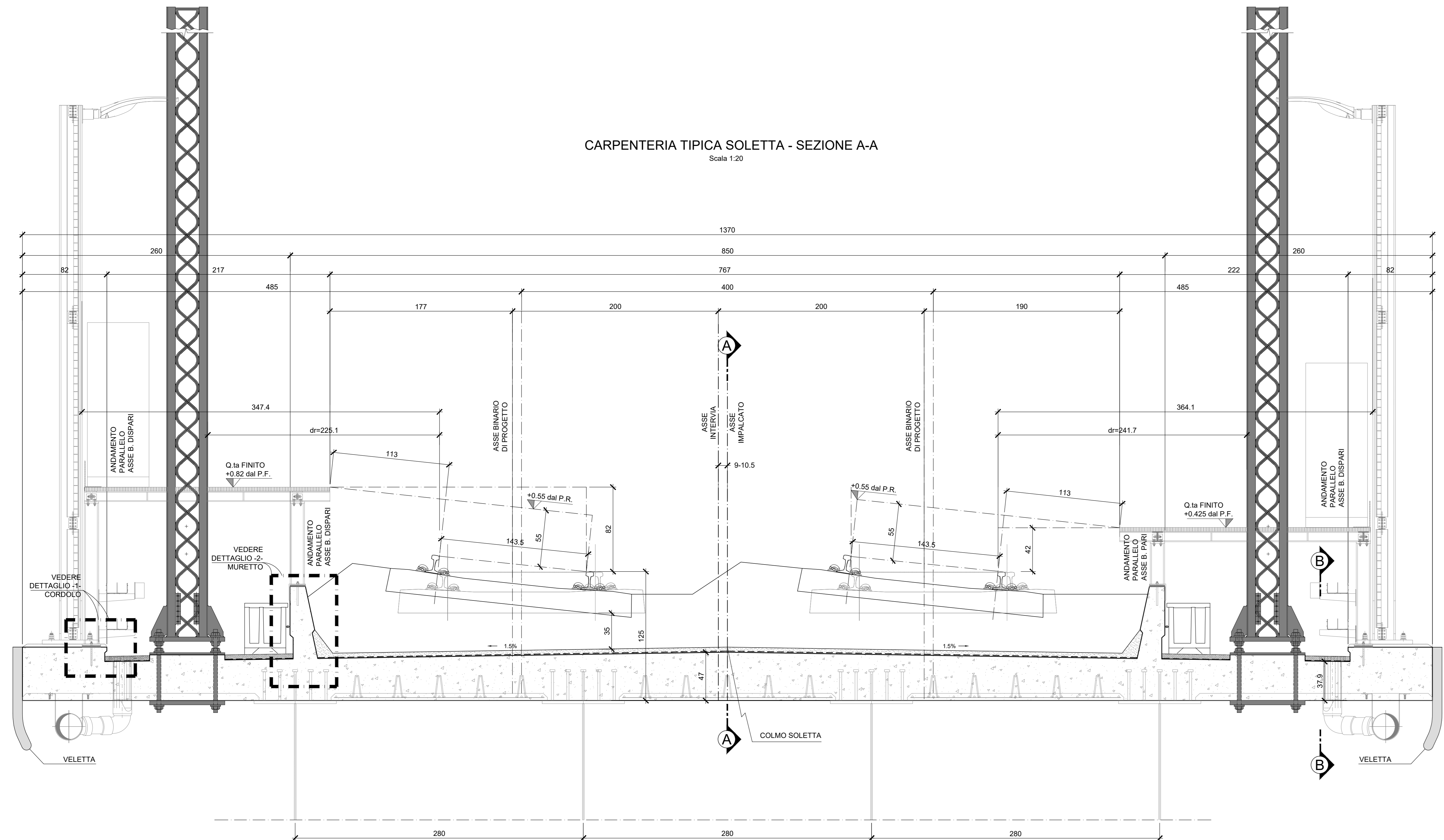

DETTAGLIO -2- CARPENTERIA MURETTO  
Scala 1:10

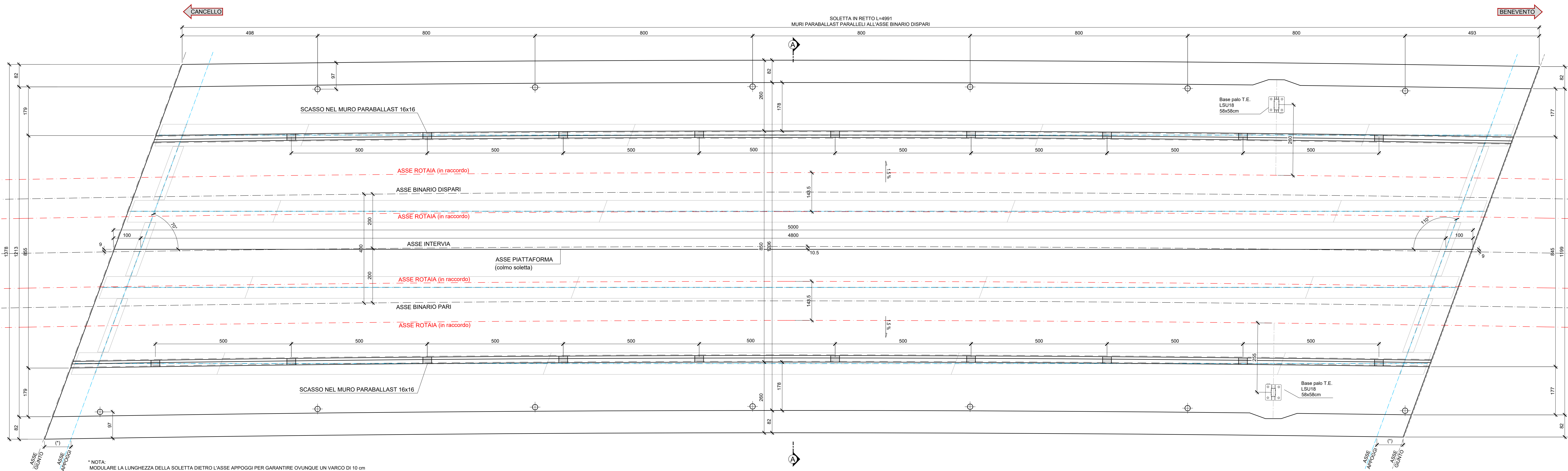
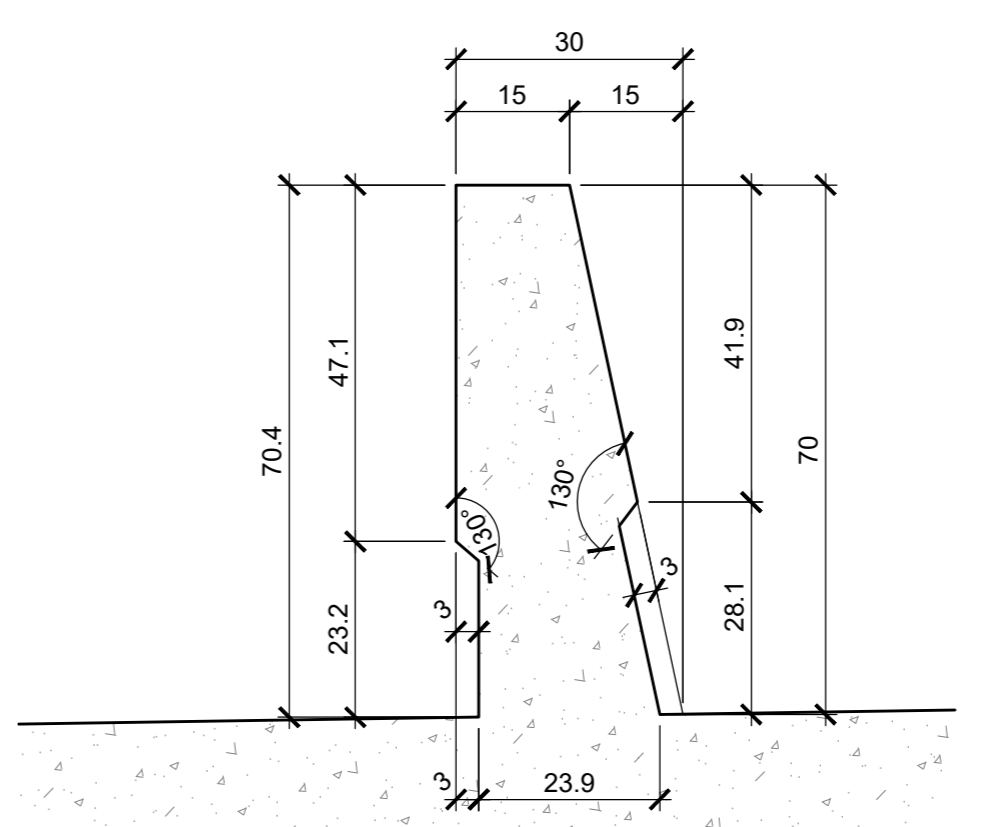

DETTAGLIO -1- CORDOLO  
Scala 1:5

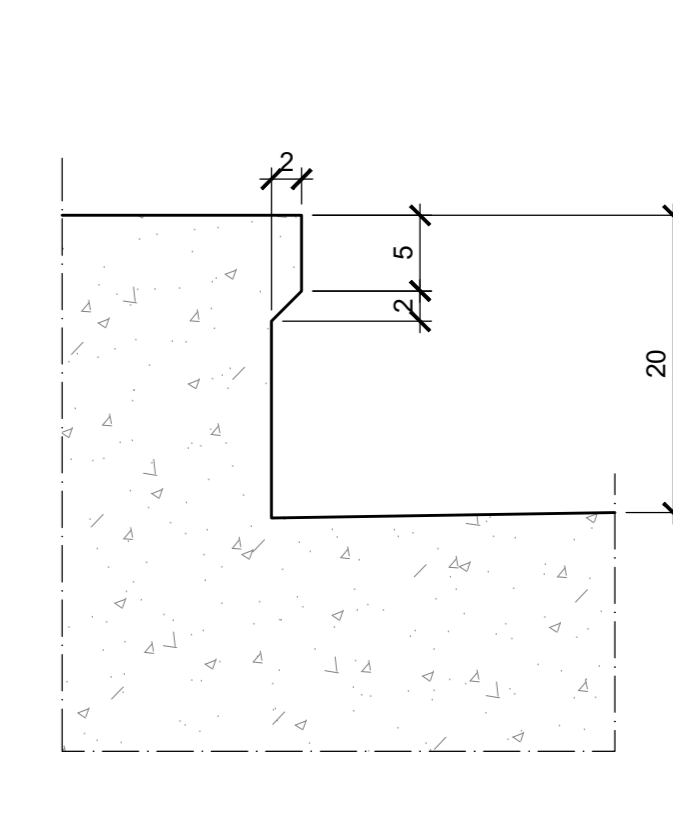

NOTA BENE:  
- PER LA TABELLA MATERIALI SI RIMANDA ALL'ELABORATO SPECIFICO: "TABELLE MATERIALI E INCIDENZE VIADOTTI V120, V121 E V122 COMPRESSE LE TRINCEE DI APPROCCIO TR26 E TR27" - IF2R.3.2.E.ZZ.TT.VI.00.0.0.001.

NOTA BENE:  
IL PRESENTE DISEGNO E' VALIDO SOLO COME SCHEMA DI TRACCIAMENTO PLANIMETRICO DELLA CARPENTERIA SOLETTA E NON TIENE CONTO DELL'ANDAMENTO PLANO-ALTIMETRICO E DELL'EFFETTO DELLE CONTROMONTE CHE DOVRANNO ESSERE TENUTE IN CONSIDERAZIONI NELLA STESURA DEI DISEGNI COSTRUTTIVI

NOTA BENE:  
VERIFICARE POSIZIONAMENTO E TIPOLOGIA PALI E PORTALI T.E. CON GLI ELABORATI SPECIFICI. VALUTARE PREDISPOSIZIONI PER TRAFONDI ED EVENTUALI RINFORZI DI ARMATURA CON I DETTAGLI COSTRUTTIVI DELLE PIASTRE DI BASE DEI PALI T.E. PREDISPORRE APERTURE NELLE PREDALLES, ED EVENTUALI RINFORZI DI ARMATURA, PER IL PASSAGGIO DELLE SCALE DI ISPEZIONE SULLE PILE, DOVE PREVISTE. CONTROLLARE CON GLI ELABORATI DI "Particolari costruttivi e finiture" TUTTE LE PREDISPOSIZIONI NECESSARIE PER ARREDI E SMALTIMENTO ACQUE

SEZIONE LONGITUDINALE A-A  
Scala 1:20

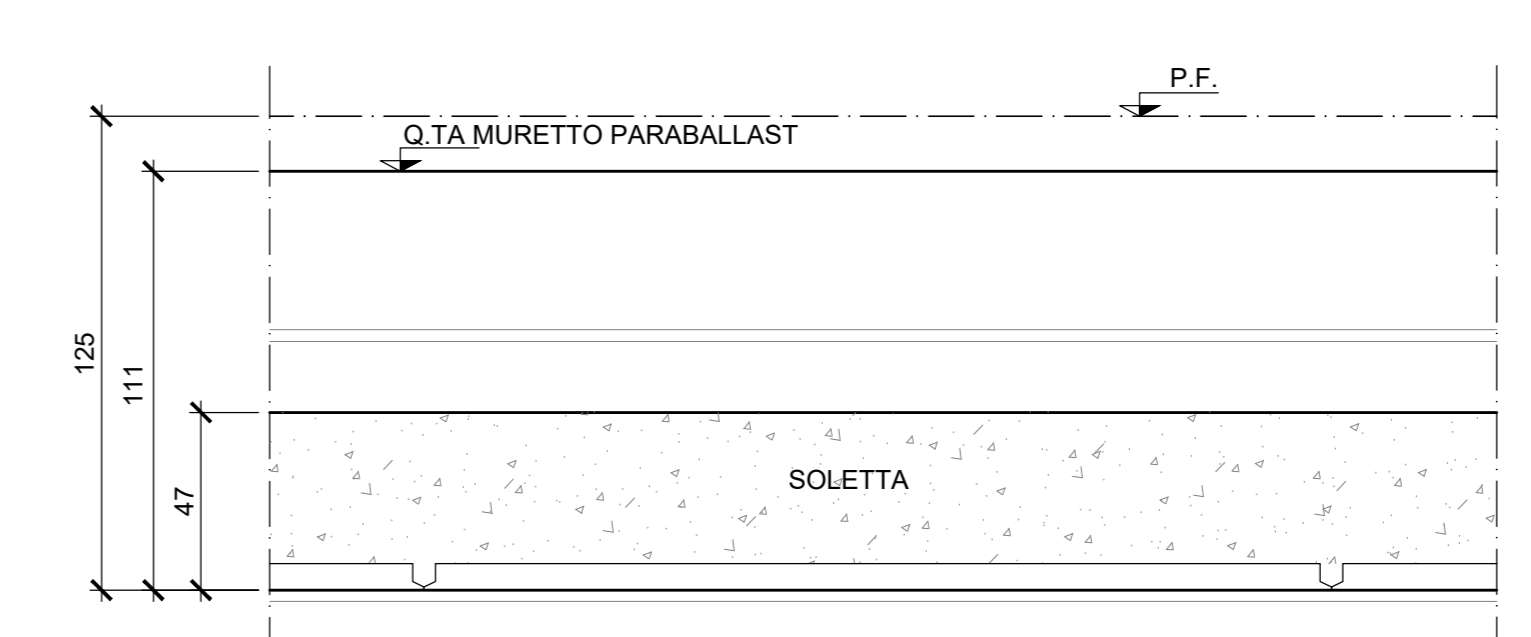

SEZIONE LONGITUDINALE B-B  
Scala 1:20

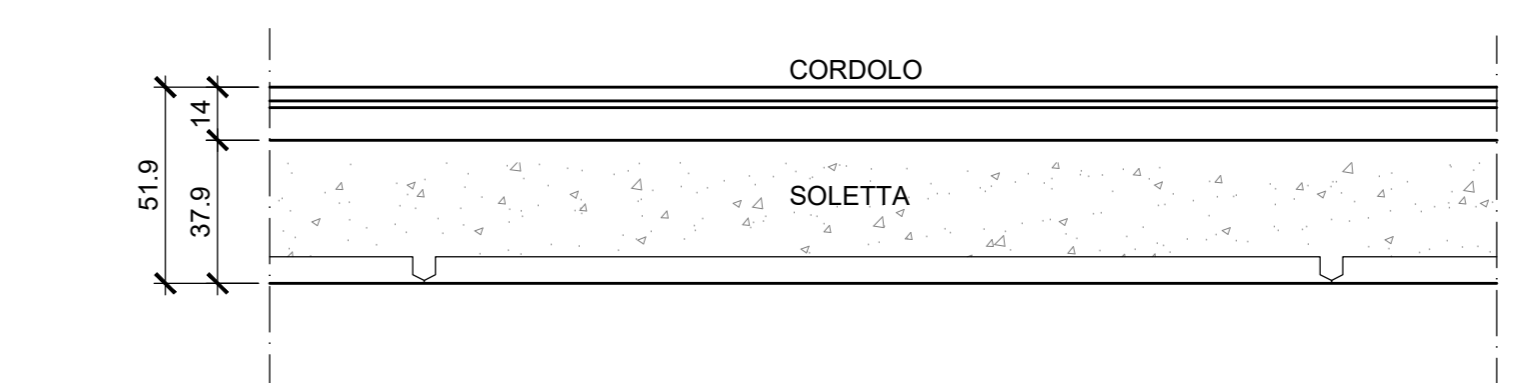

COMMITTENTE: **RFI** RETE FERROVIARIA ITALIANA GRUPPO FERROVIE DELLO STATO ITALIANO

DIREZIONE LAVORI: **ITALFERR** GRUPPO FERROVIE DELLO STATO ITALIANO

APPALTATORE: **TELESE S.c.a.r.l.** Consorzio Edile Società Costruttrici e Impianti

PROGETTAZIONE: **Ghella** CONSULTING & ENGINEERING

MANDATARIA: **SYSTRA**

MANDANTI: **SWS** **SOTECNI**

IL DIRETTORE DELLA PROGETTAZIONE: **Ing. M. Esposito**

**PROGETTO ESECUTIVO**

**ITINERARIO NAPOLI-BARI RADDOPPIO TRATTA CANCELLO - BENEVENTO II LOTTO FUNZIONALE FRASSO TELESINO - VITULANO 3° SUBLOTTO SAN LORENZO - VITULANO**

DISEGNO: **PONTI E VIADOTTI V122 - PONTE AL km 43+436.81: Ponte Reventa (comprese le TRINCEE di approccio TR26 e TR27)**

Soletta - Carpenteria

Rev.	Descrizione	Redatto	Data	Verificato	Data	Approvato	Data	Autorizzato Data
A	EMISIONE	E. RICCI	29/05/21	G. CARONIA	24/05/21	L. BRUNZIO	24/05/21	24/05/21
B	REVISIONE A SEGUITO REV.	E. RICCI	29/05/21	G. CARONIA	30/05/21	L. BRUNZIO	30/05/21	30/05/21

File: IF2R.3.2.E.ZZ.BZ.VI.22.0.A.001.B.dwg