

- ① TRATTAMENTO PROTETTIVO IMPERMEABILIZZANTE
- ② CLS
- ③ SOTTOFONDO IN CLS MAGRO
- ④ COLLETTORI Ø300 IN PEAD
- ⑤ PAVIMENTAZIONE
- ⑥ FONDAZIONE IN MISTO GRANULARE STABILIZZATO
- ⑦ MASSETTO IN CLS MAGRO

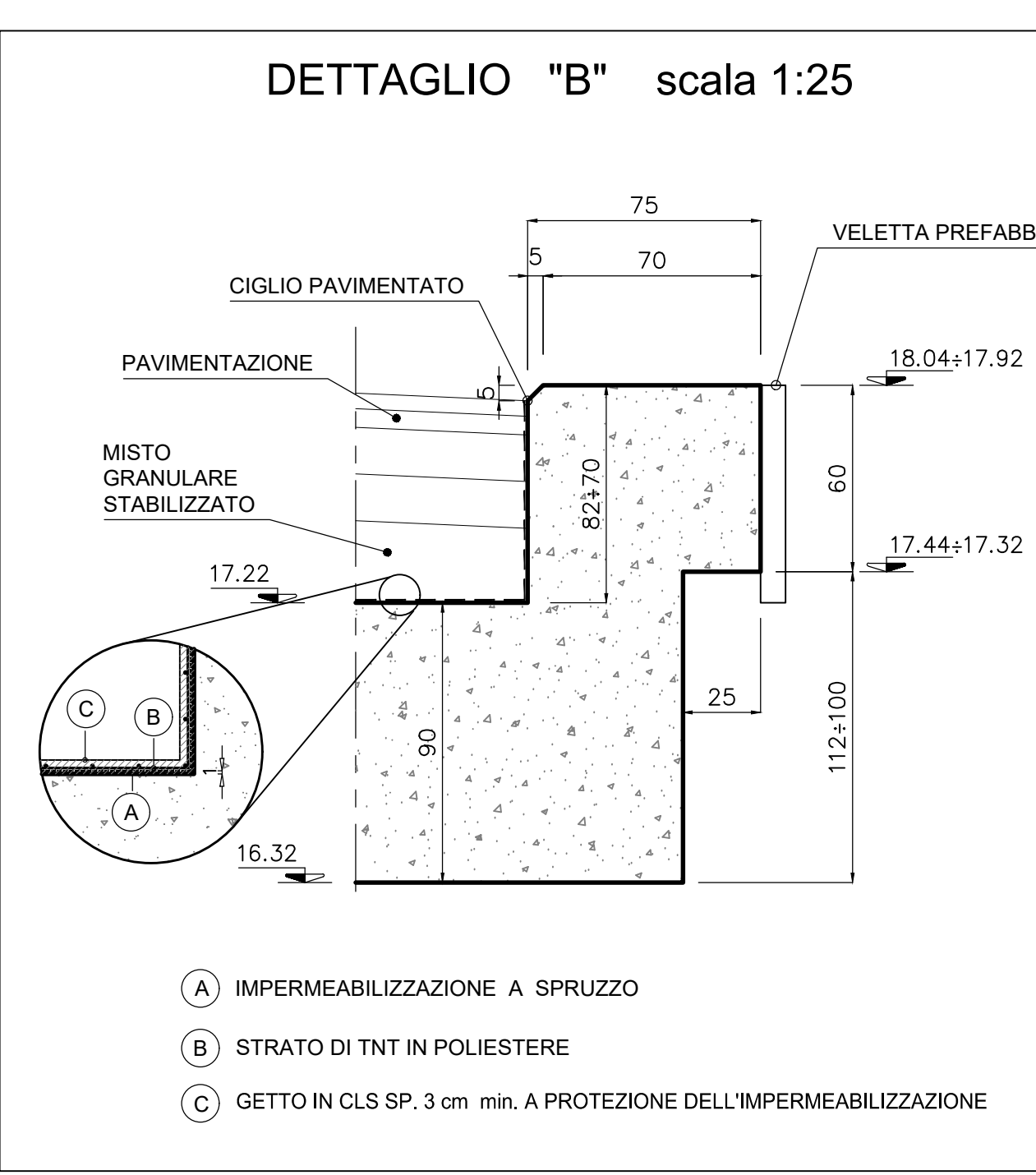
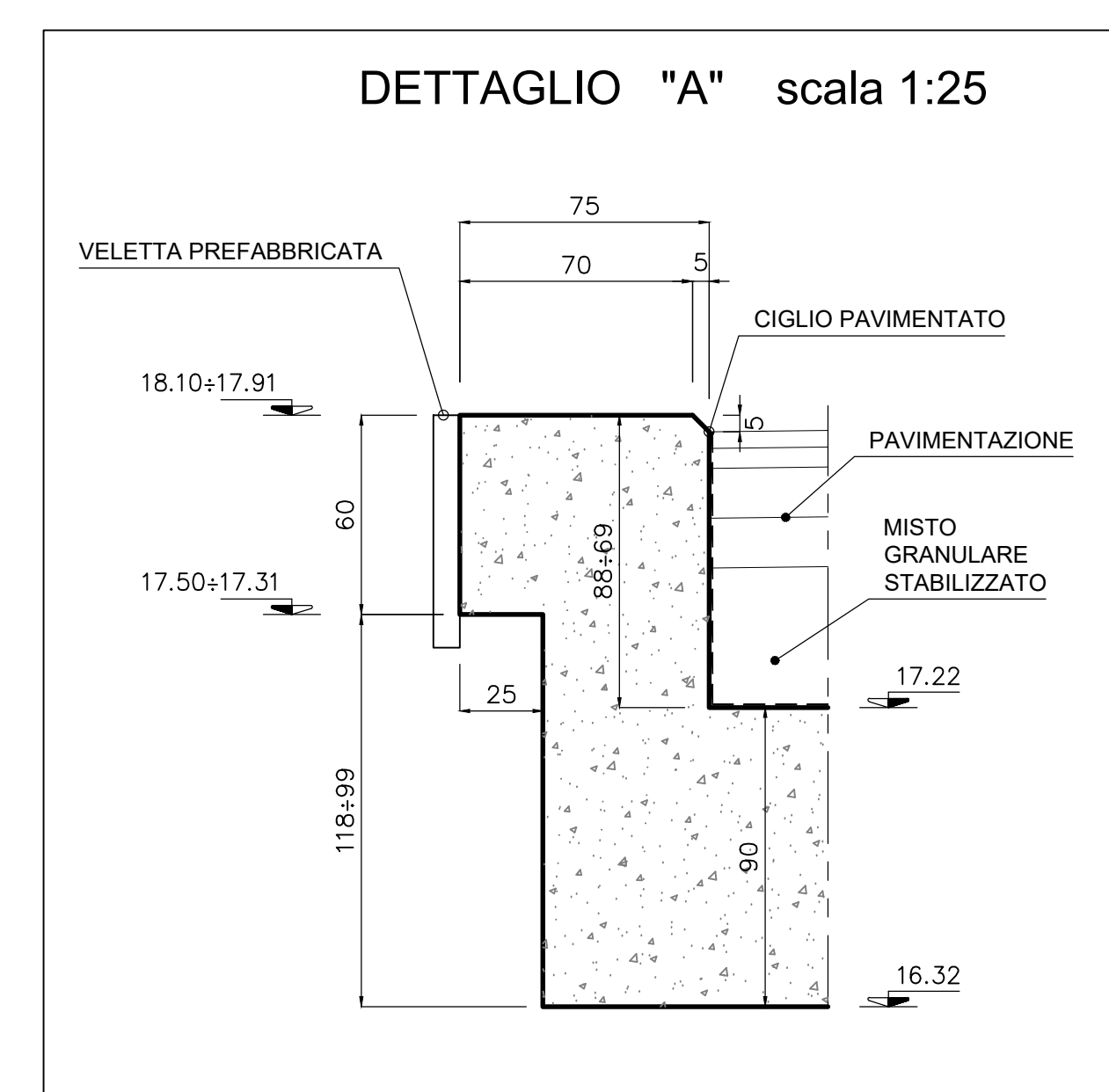
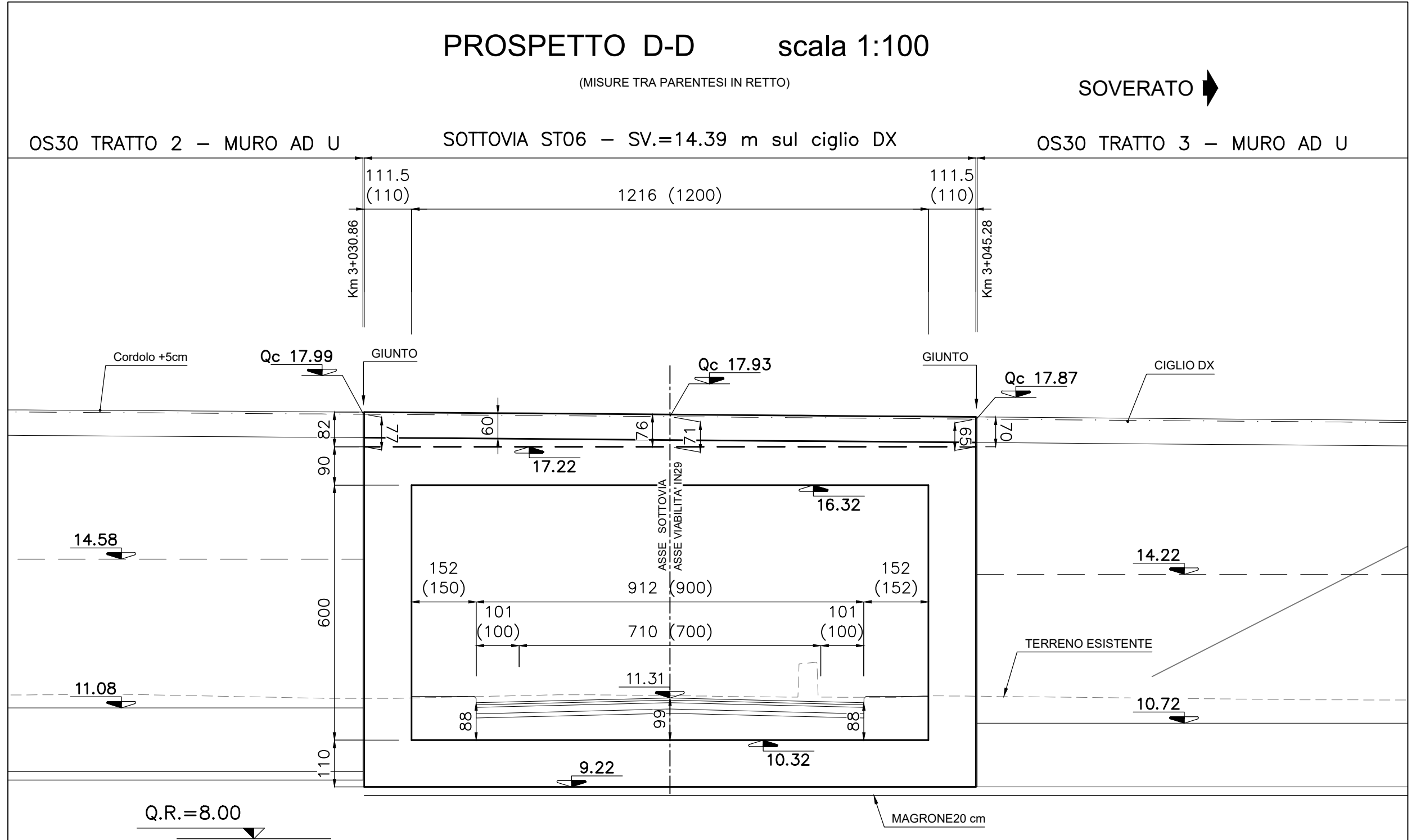
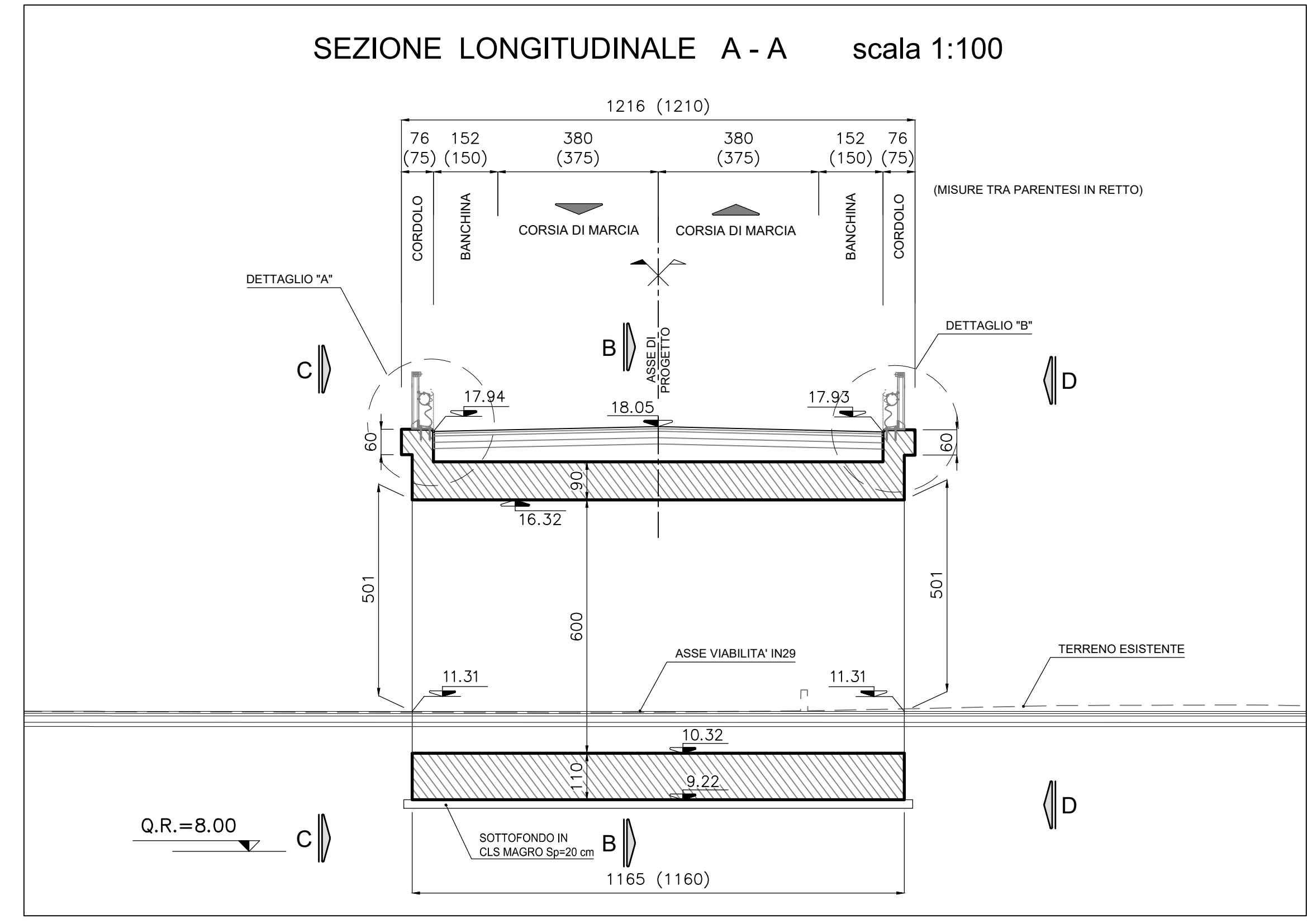
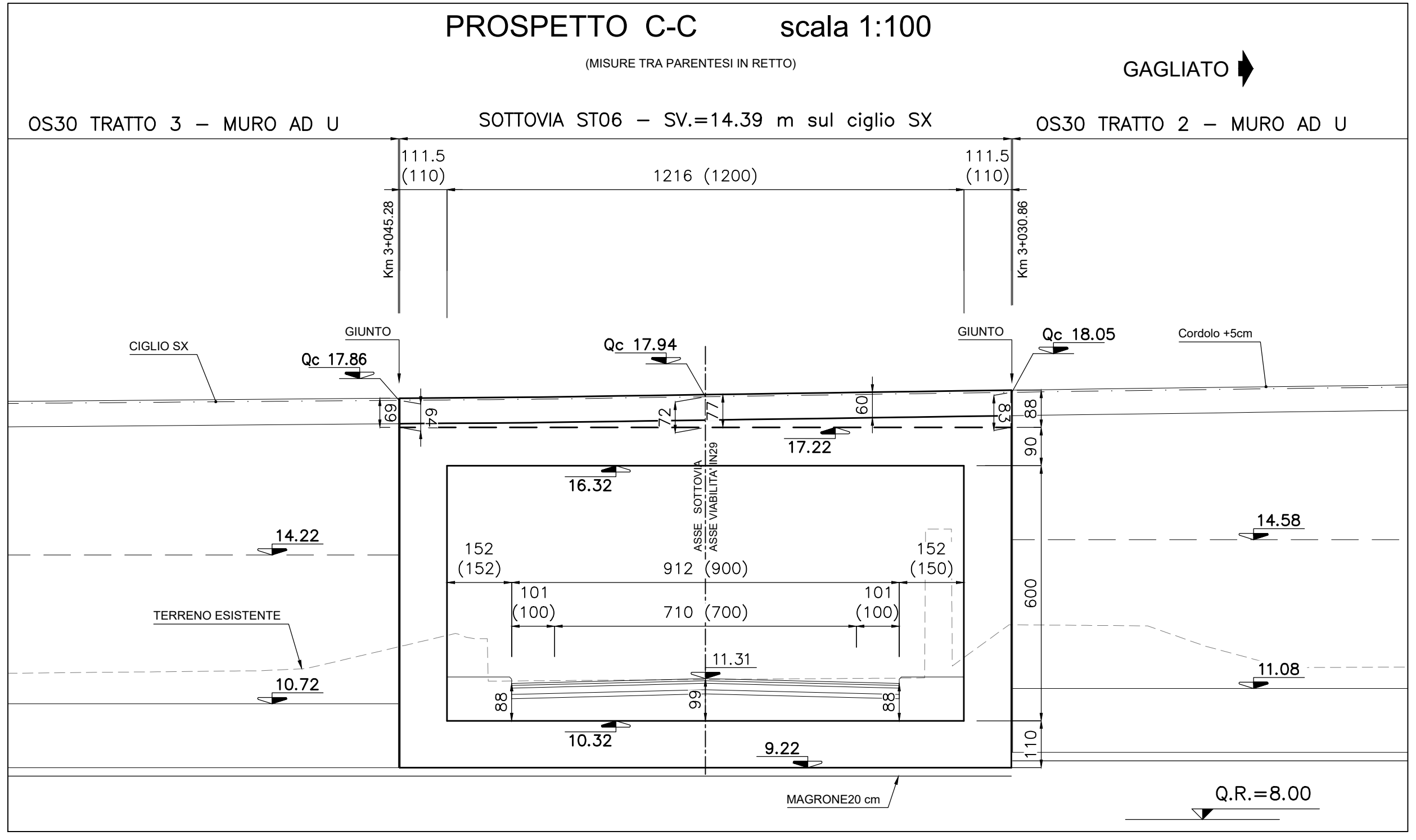

NOTA:  
PER I DETTAGLI IDRAULICI VEDI ELABORATO SPECIFICO  
PER I MATERIALI E LE PRESCRIZIONI VEDI TAV. T00\_ST00\_STR\_SC01

**Sanas**  
GRUPPO FS ITALIANE

**Direzione Progettazione e Realizzazione Lavori**

**S.S. 182 TRASVERSALE DELLE SERRE**  
Tronco 5° Lotto 4° stralcio 1°: Svincolo Gagliato - Svincolo Satriano compresa Bretella Satriano - (CZ179)  
Tronco 5° Lotto 4° stralcio 2°: Svincolo Gagliato - Svincolo Satriano Compresa Bretella Satriano - (CZ180)  
Tronco 5° Lotto 5°: Svincolo Satriano - Svincolo Soverato (CZ29)

**PROGETTO DEFINITIVO**

IL PROGETTISTA È RESPONSABILE DELL'ADDESIONE DELLE PRESTAZIONI SPECIALISTICHE:  
Ing. Francesco M. LA CAMERA

IL COORDINATORE DELLA SICUREZZA IN FASE DI PROGETTAZIONE:  
Ing. Francesco M. LA CAMERA

IL GEOLOGO:  
Dott. Geol. Firenze PENNO

L'ARCHITETTURA: Dott.ssa Graziella SAVINO  
Elenco IMBAT - n. 3856 - architetto di Piacenza al sensi del D.M. 244/2019

IL RESPONSABILE DEL PROCEDIMENTO:  
Ing. Carlo Mucchiola

**GRUPPO DI PROGETTAZIONE**  
**S.T.E.s.r.l.**  
Strutture and Transport Engineering  
Dott. Geol. Firenze PENNO  
Dott. Geol. Firenze PENNO

**ROKSOUL** S.p.A.  
Dott. Geol. Firenze PENNO

**E.D.I.N. s.r.l.**  
Dott. Geol. Firenze PENNO

Prof. Arch. F. KARRER

**STUDIO PRELIMINARE AMBIENTALE**  
Inquadramento progettuale - Opere d'arte minori  
S06 - Planimetria, prospetti, sezioni e dettagli

CODICE PROGETTO	IV. PROG. ANNO	NOME FILE	REVISIONE	SCALA:
S.P.C. 210 179	D 21	T00_JA20_AMB_0115_A	A	VARIE
S.P.C. 210 180	D 21	ELAB. T00JA20AMB0115		
S.P.C. 210 213	D 21			

REV.	DESCRIZIONE	DATA	REDATTO	VERIFICATO	APPROVATO
A	EMISSIONE PER AVVIO PROCEDURE V.Arch. E V.ASAVIA	Febbraio 2022	847757070	DI RENZO	LA CAMERA