

PROSPETTO C-C SBOCCO scala 1:50

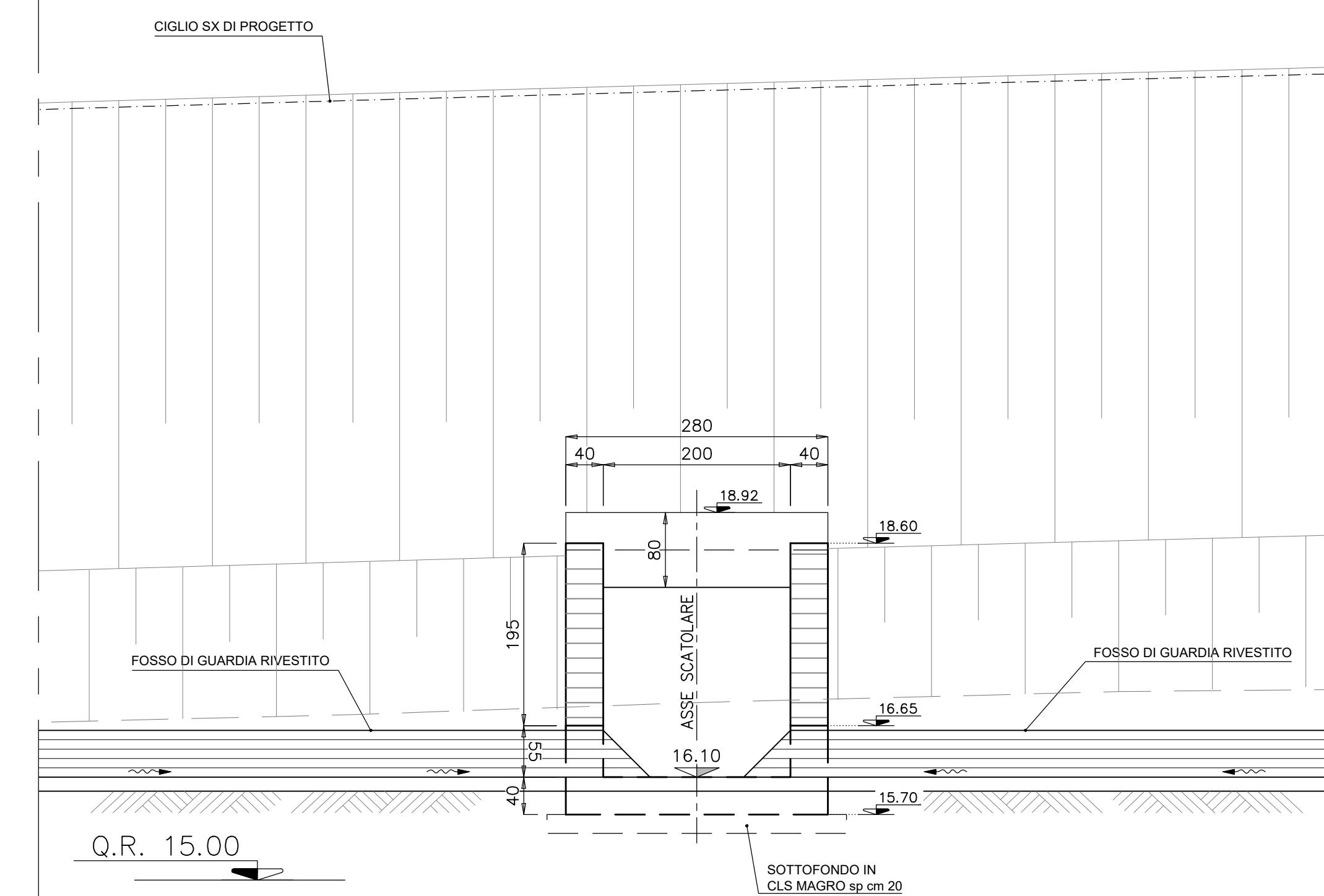

SEZIONE LONGITUDINALE (A-A) scala 1:100

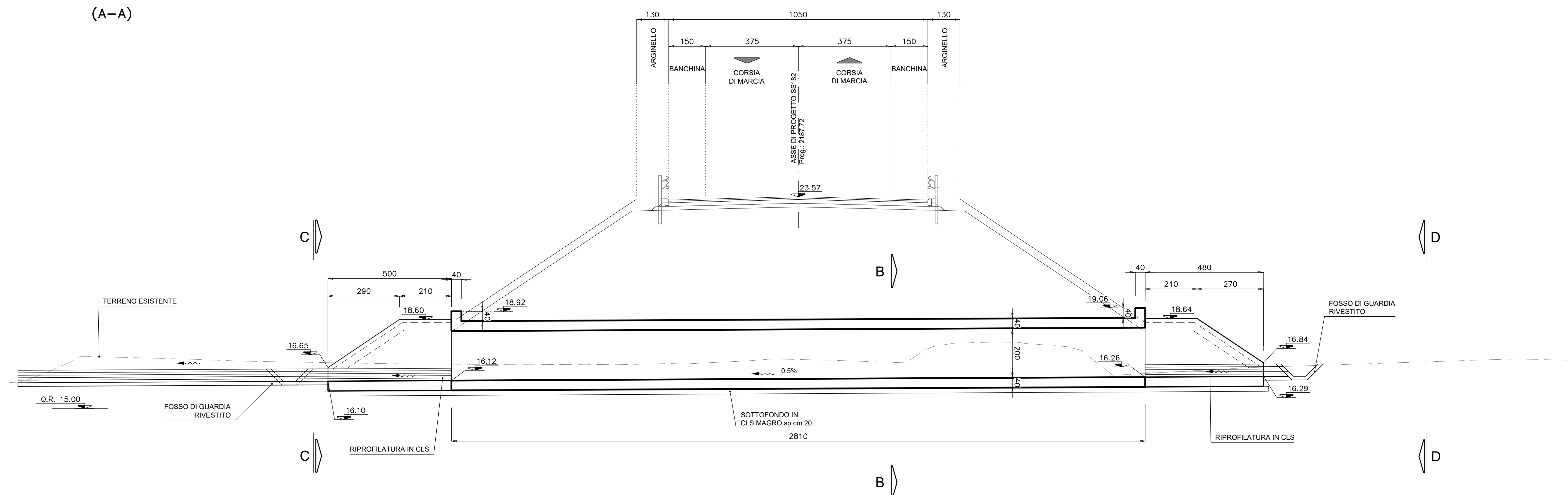

PROSPETTO D-D IMBOCCO scala 1:50

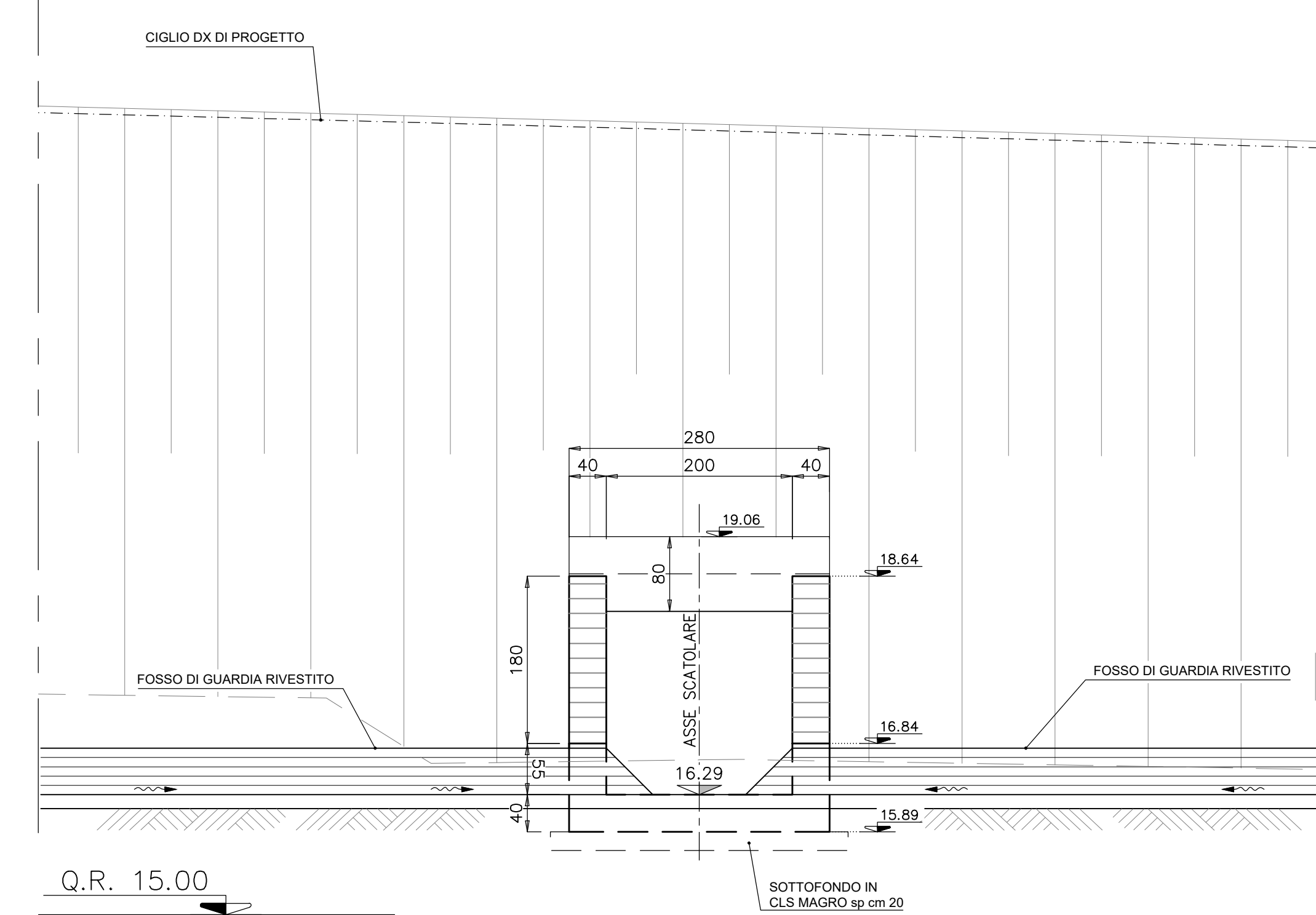

SEZIONE TRASVERSALE TIPO SCAMI E RINTERRI scala 1:100

RILEVATO STABILIZZATO A CEMENTATO	353.50 mc
RINTERRI CON TERRENO DA RILEVATO	150.62 mc
IMPERMEABILIZZAZIONE	239.97 mq
MASSETTO IN CLS	3.93 mc
INCIDENZA ARMATURA = 130 kg/mc	

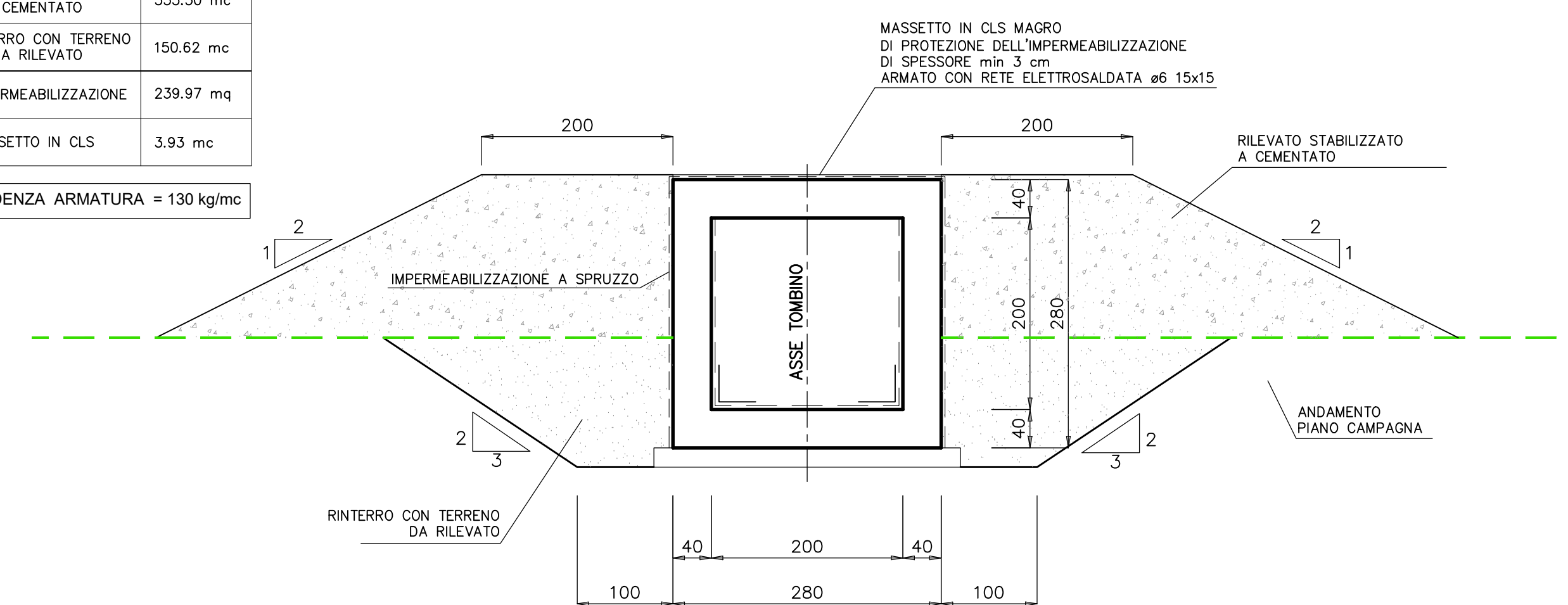

SEZIONE TRASVERSALE B-B scala 1:50

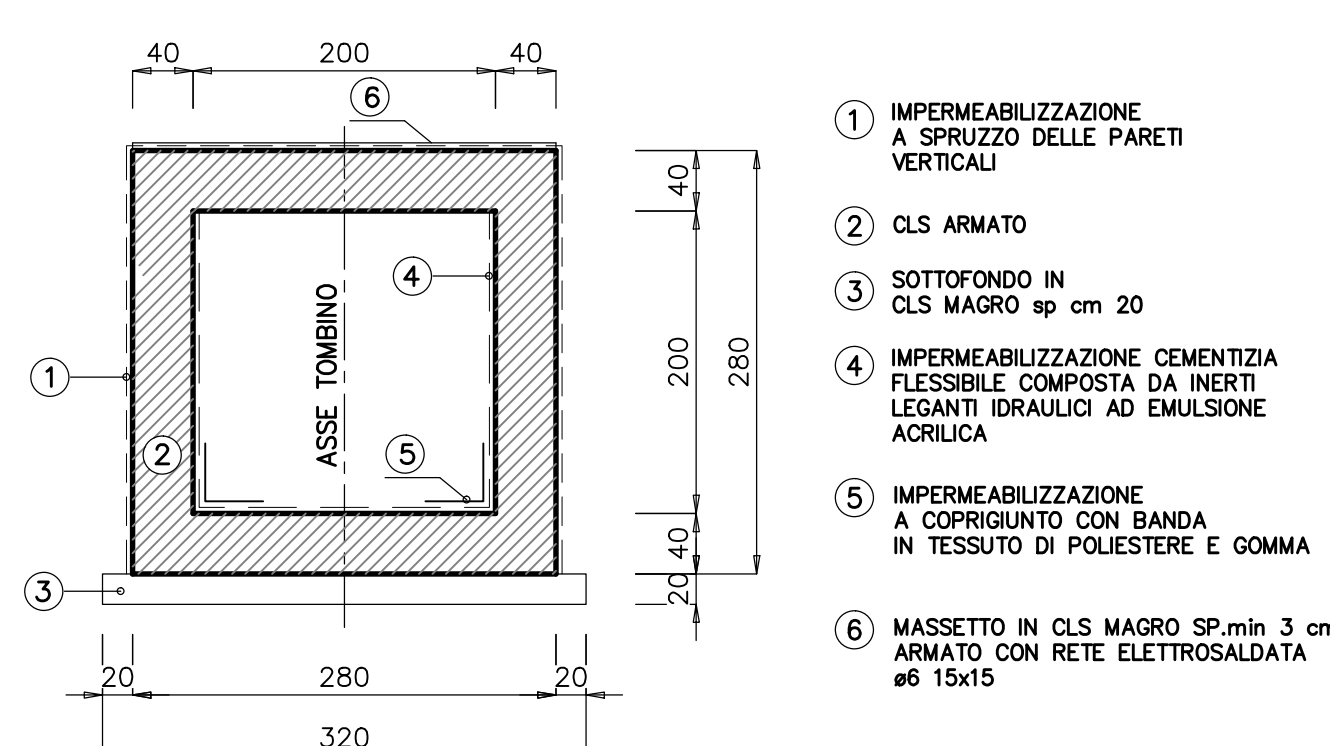

- 1 IMPERMEABILIZZAZIONE A SPRUZZO DELLE PARETI VERTICALI
- 2 CLS ARMATO
- 3 SOTTOFONDO IN CLS MAGRO sp cm 20
- 4 IMPERMEABILIZZAZIONE CEMENTIZIA FLESSIBILE COMPOSTA DA INERTI LEGANTI IDRAULICI AD EMULSIONE ACRILICA
- 5 IMPERMEABILIZZAZIONE A COPRIGIUNTO CON BANDA IN TESSUTO DI POLIESTERE E GOMMA
- 6 MASSETTO IN CLS MAGRO SP min. 3 cm ARMATO CON RETE ELETTROSALDATA #6 15x15

NOTA:  
PER I DETTAGLI IDRAULICI VEDI ELABORATO SPECIFICO  
PER I MATERIALI E LE PRESCRIZIONI VEDI TAV. T00\_OM00\_STR\_SC01

**Sanas**  
GRUPPO FS ITALIANE  
Direzione Progettazione e Realizzazione Lavori

**S.S. 182 TRASVERSALE DELLE SERRE**  
Tronco 5° Lotto 4° stralcio 1°: Svincolo Gagliato - Svincolo Satriano compresa Bretella Satriano - (CZ179)  
Tronco 5° Lotto 4° stralcio 2°: Svincolo Gagliato - Svincolo Satriano Compresa Bretella Satriano - (CZ180)  
Tronco 5° Lotto 5°: Svincolo Satriano - Svincolo Soverato (CZ29)

**PROGETTO DEFINITIVO**

IL PROGETTISTA È RESPONSABILE DELL'ADESIONE DELLE PRESTAZIONI SPECIALISTICHE:  
Ing. Francesco M. LA CAMERA

IL COORDINATORE DELLA SICUREZZA IN FASE DI PROGETTAZIONE:  
Ing. Francesco M. LA CAMERA

IL GEOLOGO:  
Dott. Geol. Francesco PENNINO

L'ARCHITETTURA: Dott.ssa Graziella SAVINO  
Emanco MIBACI n. 3856 - architetto di 1° fascia al sensi del D.M. 244/2019

IL RESPONSABILE DEL PROCESSIONAMENTO:  
Ing. Carlo MUCCIOLI

**ST.E.s.r.l.**  
Strutture and Transport Engineering  
Dott. Geol. Francesco PENNINO  
Dott. Geol. Graziella SAVINO  
Emanco MIBACI n. 3856 - architetto di 1° fascia al sensi del D.M. 244/2019  
Ing. Carlo MUCCIOLI

Prof. Arch. F. KARRER

**STUDIO PRELIMINARE AMBIENTALE**  
Inquadramento progettuale - Opere d'arte minori  
TM05 - Planimetria, prospetti e sezioni

PROGETTO	NO. PROG. ANNO	NOME FILE	REVISIONE	SCALA:
PROGETTO	1	T00_IJAZO_AMB_D12_1_A	A	VARIE
PROGETTO	2			
PROGETTO	3			
PROGETTO	4			
PROGETTO	5			
PROGETTO	6			
PROGETTO	7			
PROGETTO	8			
PROGETTO	9			
PROGETTO	10			
PROGETTO	11			
PROGETTO	12			
PROGETTO	13			
PROGETTO	14			
PROGETTO	15			
PROGETTO	16			
PROGETTO	17			
PROGETTO	18			
PROGETTO	19			
PROGETTO	20			
PROGETTO	21			
PROGETTO	22			
PROGETTO	23			
PROGETTO	24			
PROGETTO	25			
PROGETTO	26			
PROGETTO	27			
PROGETTO	28			
PROGETTO	29			
PROGETTO	30			
PROGETTO	31			
PROGETTO	32			
PROGETTO	33			
PROGETTO	34			
PROGETTO	35			
PROGETTO	36			
PROGETTO	37			
PROGETTO	38			
PROGETTO	39			
PROGETTO	40			
PROGETTO	41			
PROGETTO	42			
PROGETTO	43			
PROGETTO	44			
PROGETTO	45			
PROGETTO	46			
PROGETTO	47			
PROGETTO	48			
PROGETTO	49			
PROGETTO	50			
PROGETTO	51			
PROGETTO	52			
PROGETTO	53			
PROGETTO	54			
PROGETTO	55			
PROGETTO	56			
PROGETTO	57			
PROGETTO	58			
PROGETTO	59			
PROGETTO	60			
PROGETTO	61			
PROGETTO	62			
PROGETTO	63			
PROGETTO	64			
PROGETTO	65			
PROGETTO	66			
PROGETTO	67			
PROGETTO	68			
PROGETTO	69			
PROGETTO	70			
PROGETTO	71			
PROGETTO	72			
PROGETTO	73			
PROGETTO	74			
PROGETTO	75			
PROGETTO	76			
PROGETTO	77			
PROGETTO	78			
PROGETTO	79			
PROGETTO	80			
PROGETTO	81			
PROGETTO	82			
PROGETTO	83			
PROGETTO	84			
PROGETTO	85			
PROGETTO	86			
PROGETTO	87			
PROGETTO	88			
PROGETTO	89			
PROGETTO	90			
PROGETTO	91			
PROGETTO	92			
PROGETTO	93			
PROGETTO	94			
PROGETTO	95			
PROGETTO	96			
PROGETTO	97			
PROGETTO	98			
PROGETTO	99			
PROGETTO	100			