

SCHEMA ELETTRICO UNIFILARE DI COLLEGAMENTO TRA:
LE CABINE DI TRASFORMAZIONE DELL' AREA 3 CON LA CABINA UTENTE 3

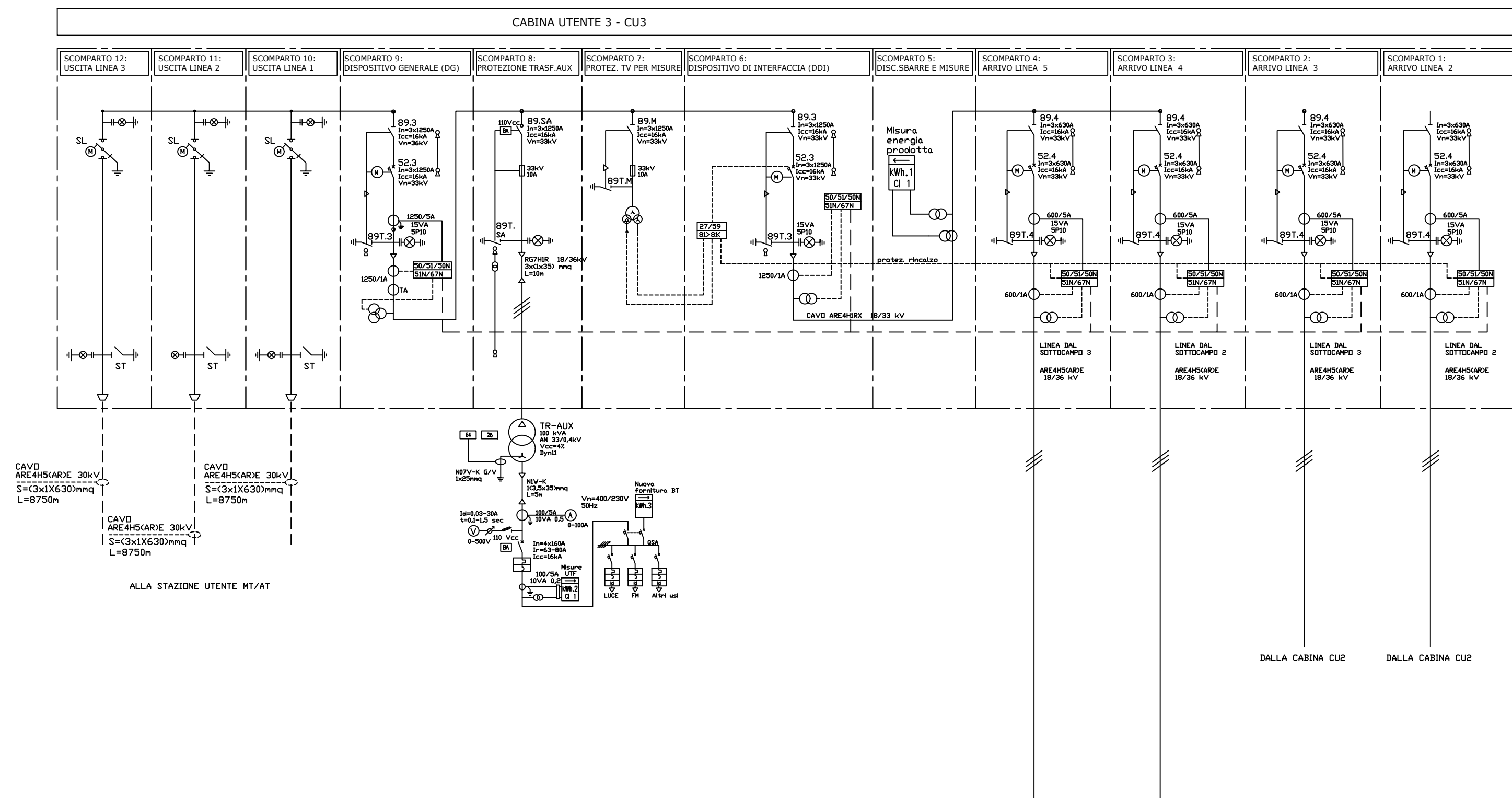

N° CABINA DI TRASFORMAZIONE	POTENZA TRASFORM. [kVA]	N° INVERTER COLLEGATI	POTENZA INVERTER [kW]	POTENZA SOTTOCAMPO [KWp]
CT7	4000	18	3600	3.491,3
CT8	3150	14	2800	2.664,8
CT9	5000	25	5000	4.902,0
CT10	5000	26	5200	5.101,5

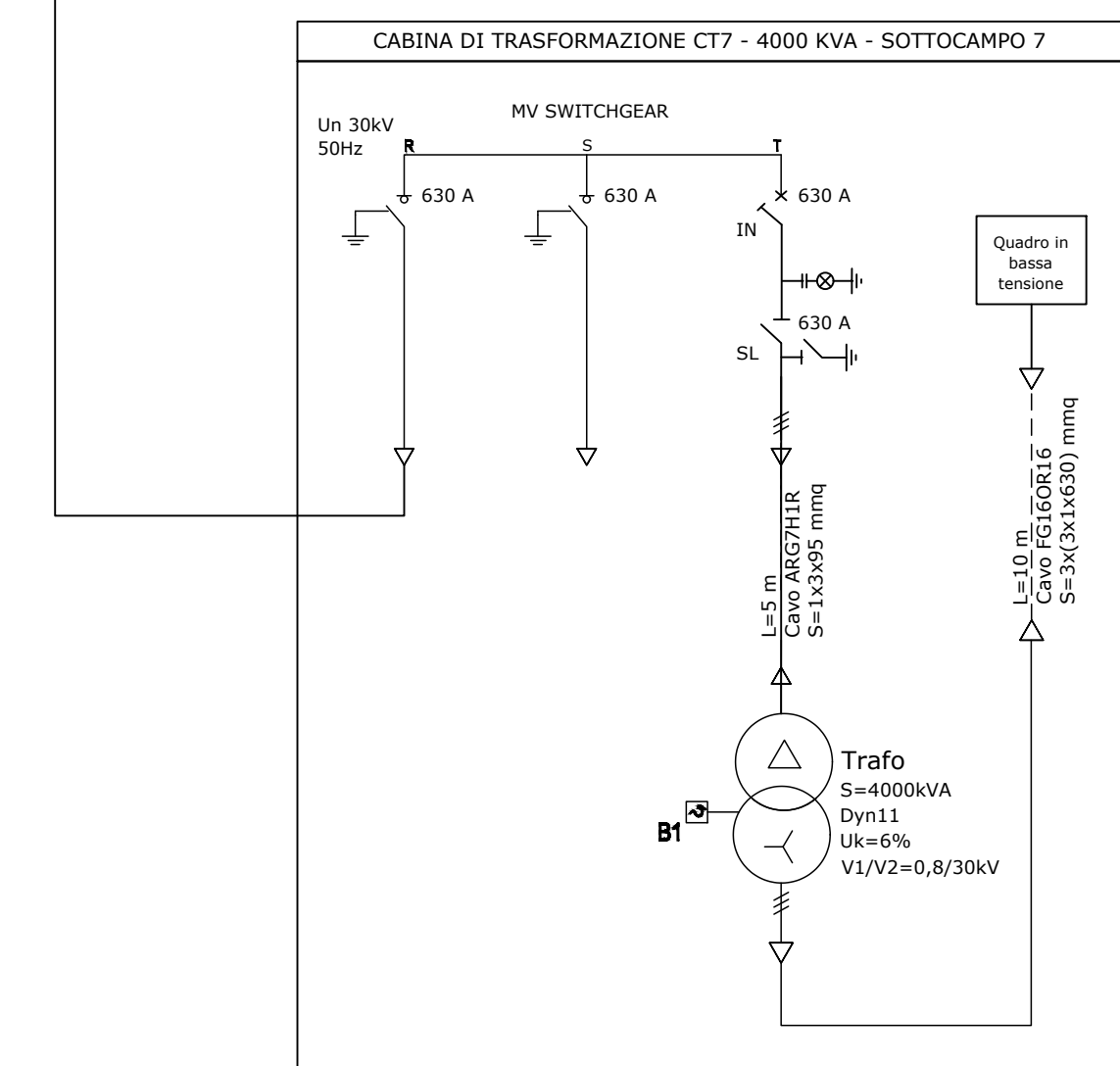
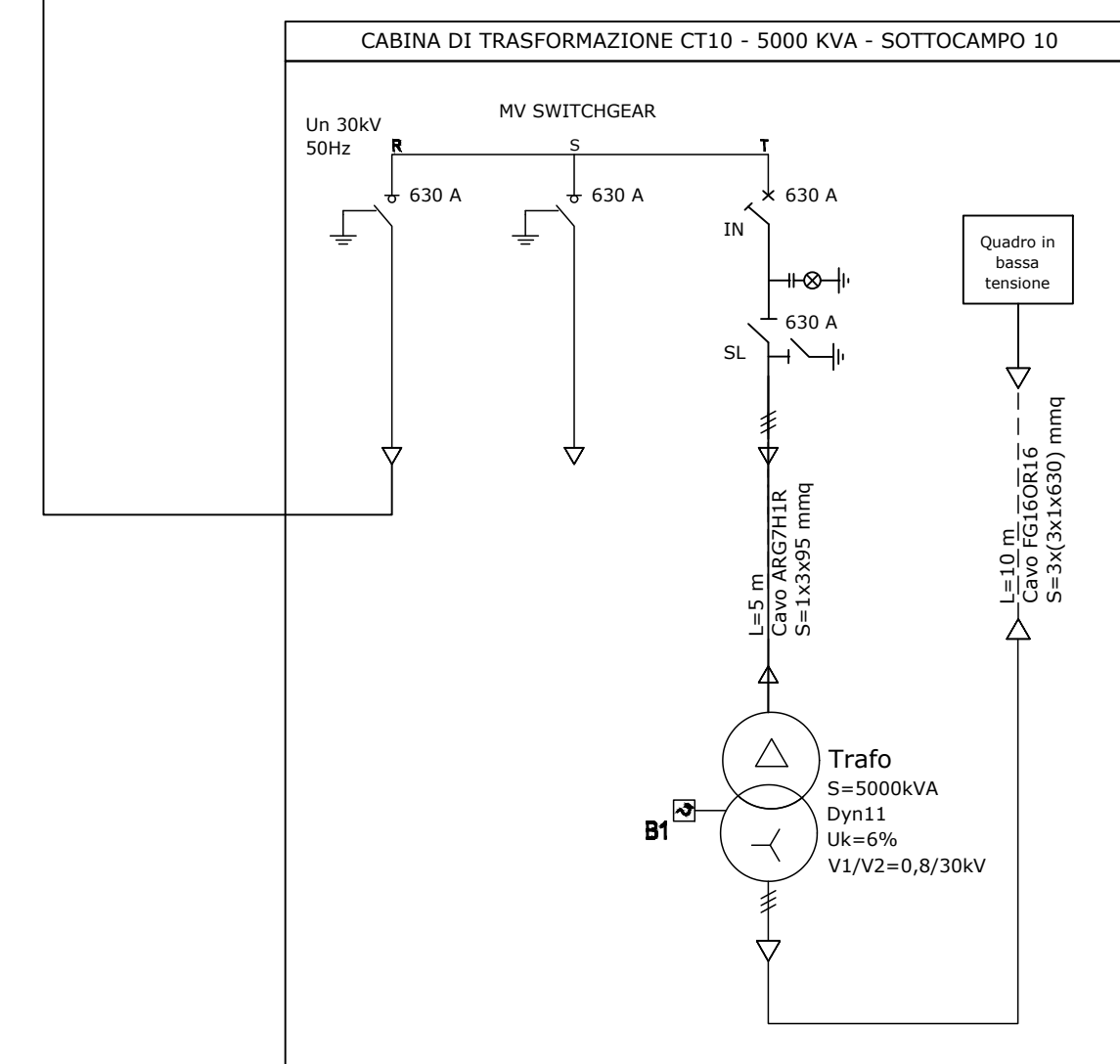
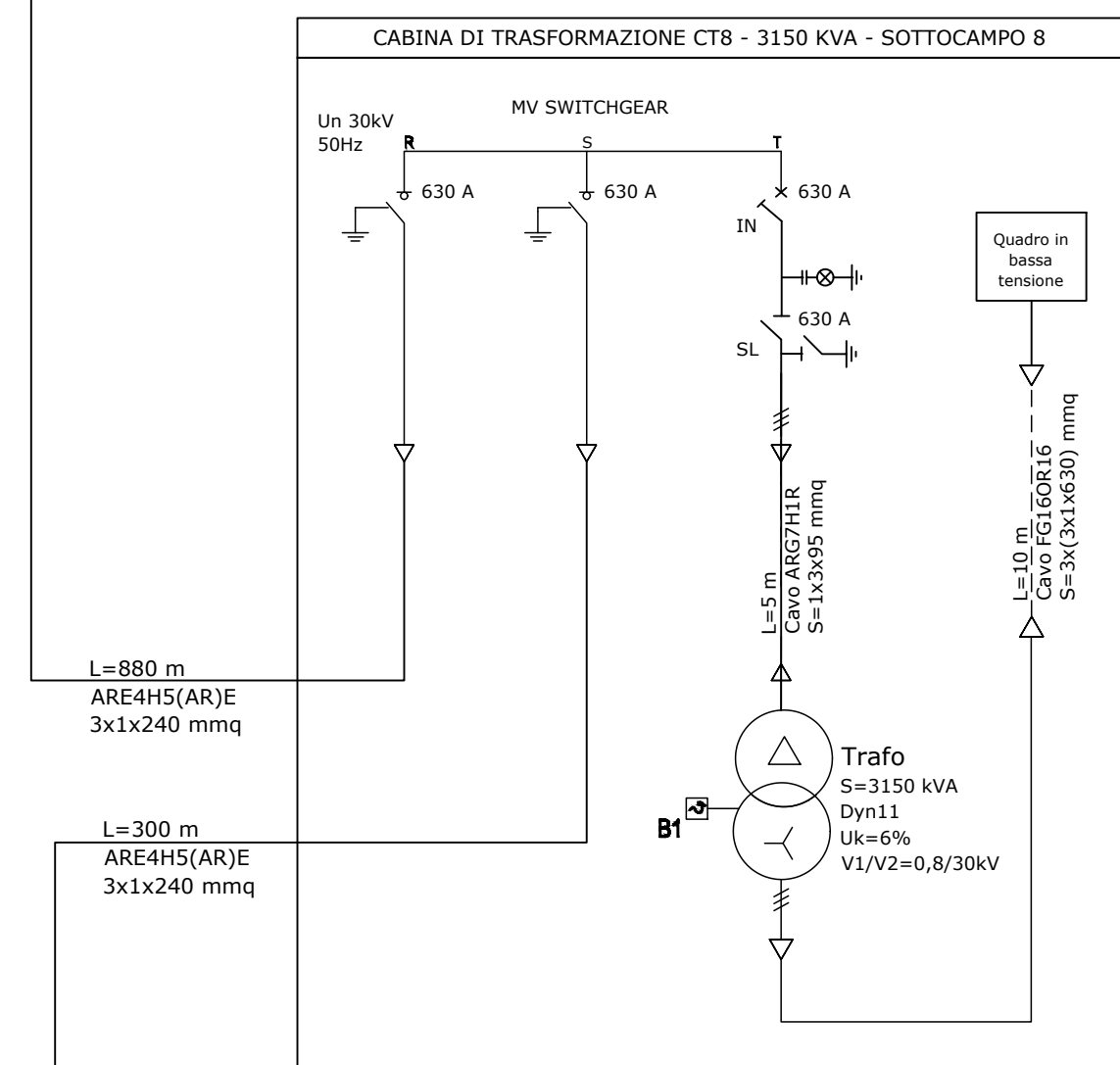
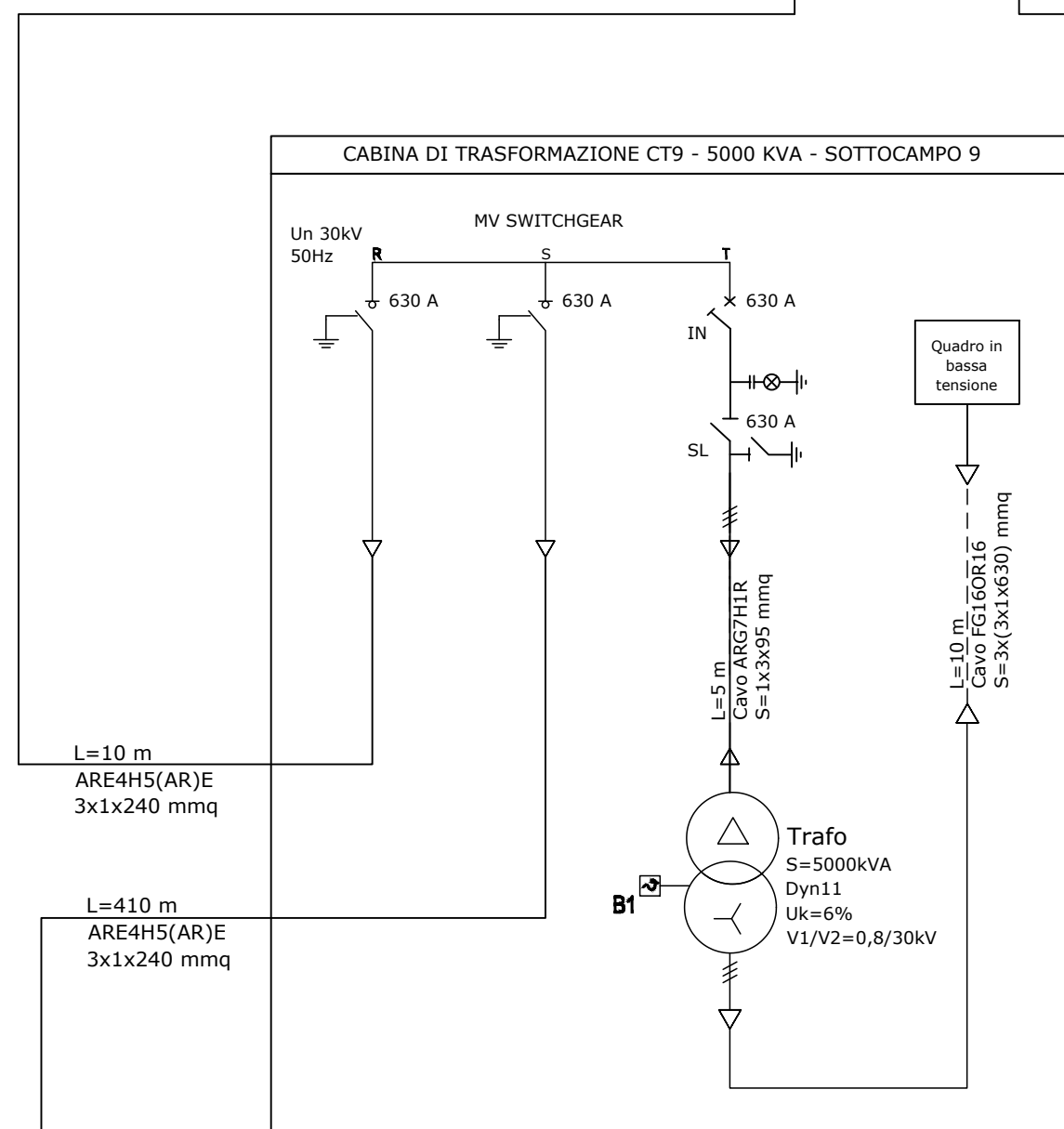

REGIONE LAZIO
Comuni di Viterbo, Bagnoregio e Celleno (VT)
PROGETTO DEFINITIVO

PROGETTO DEFINITIVO PER LA REALIZZAZIONE
DI UN IMPIANTO AGRIVOLTAICO DELLA POTENZA DI PICCO PARI A
40.926,0 kWp E POTENZA IN IMMISSIONE PARI A 32.000 kW
sito nel comune di Viterbo, Bagnoregio e Celleno (VT) e delle relative opere di
connessione alla RTN

TITOLO
Schema elettrico unifilare MT - Area 3

PROGETTAZIONE SR International S.r.l. C.so Vittorio Emanuele II, 282-284 - 00186 Roma Tel. 06 8079555 - Fax 06 80693106 C.F. e P.IVA 13457211004	PROPONENTE ALTER UNO S.r.l. Alter Uno S.r.l. Via Principessa Clotilde, 7 - Roma (RM) C.F. e P.IVA 16155091008
--	---

00	23/12/2021	Lauretti	Bartolazzi	Alter Uno S.r.l.	Schema elettrico unifilare MT
Revisione	Data	Elaborato	Verificato	Approvato	Descrizione