



CITTA' DI FRANCOFONTE

REGIONE SICILIA

IMPIANTO AGROVOLTAICO "DAFNE"

della potenza di 29,313 MW in DC
PROGETTO DEFINITIVO

COMMITTENTE:



DAFNE SOLE srl
Via Enrico Pappacena, 22
70124 Bari
VAT: 08245440725
Tel: 0039 3406832848

PROGETTAZIONE:



TÈKNE srl
Via Vincenzo Gioberti, 11 - 76123 ANDRIA
Tel +39 0883 553714 - 552841 - Fax +39 0883 552915
www.gruppotekne.it e-mail: contatti@gruppotekne.it



PROGETTISTA:

Ing. Renato Pertuso
(Direttore Tecnico)

LEGALE RAPPRESENTANTE:

dott. Renato Mansi



TEKNE srl
SOCIETÀ DI INGEGNERIA
IL PRESIDENTE
Dott. RENATO MANSI

PD

PROGETTO DEFINITIVO

RELAZIONE TECNICA GENERALE

Tavola: **RE01**

Filename:

TKA644-PD-RE01-Relazione tecnica generale-R0.doc

Data 1°emissione:

Settembre 2021

Redatto:

M.FALCO

Verificato:

G.PERTOSO

Approvato:

R.PERTOSO

Scala:

Protocollo Tekne:

n° revisione

1	Maggio 2022	A.DI BARI	G.PERTOSO	R.PERTOSO
2				
3				
4				

TKA644

INDICE

1. INTRODUZIONE	4
1.1. SOCIETÀ PROPONENTE	7
2. LE FONTI ENERGETICHE RINNOVABILI	8
2.1. L'ENERGIA SOLARE IN ITALIA	11
2.2. L'ENERGIA SOLARE IN SICILIA	14
2.3. STIMA DELLA PRODUZIONE ANNUA DELL'IMPIANTO	19
2.4. VANTAGGI AMBIENTALI	21
2.5. VANTAGGI SOCIO-ECONOMICI	21
2.6. QUADRO NORMATIVO NAZIONALE	23
2.7. NORMATIVA REGIONALE DI RIFERIMENTO	23
3. IL PROGETTO	25
3.1. DESCRIZIONE DEL SITO	25
3.2. DESCRIZIONE DELL'ACCESSO AL SITO	26
3.3. ANALISI DEI VINCOLI	27
3.4. SCHEDA IDENTIFICATIVA DELL'IMPIANTO	29
3.5. DESCRIZIONE GENERALE	30
3.6. AGROVOLTAICO	33
3.7. CONNESSIONE ALLA RETE ELETTRICA	41
3.8. MODULI FOTOVOLTAICI	48
3.9. INVERTER	49
3.10. TRASFORMATORE MT/BT	51
3.11. CABINA MT DI CAMPO	51
3.12. CABINA DI RACCOLTA MT	52
3.12.1. QUADRO MT	52
3.12.2. TRASFORMATORE SERVIZI AUSILIARI MT/BT	52
3.12.3. QUADRO SERVIZI AUSILIARI IN BASSA TENSIONE (QSA)	53
3.12.4. QUADRI MISURE FISCALI (QMF E QMG)	53

3.13	POWER PLANT CONTROLLER (PPC)	53
3.14	COLLEGAMENTI ELETTRICI IN BASSA TENSIONE	53
3.15	SISTEMA DI SUPERVISIONE IMPIANTO	55
3.16	<i>FONDAZIONI STRUTTURE FOTOVOLTAICHE</i>	56
3.17	<i>DESCRIZIONE DELLE CABINE ANNESSE ALL'IMPIANTO</i>	58
3.19	VIABILITÀ INTERNA	60
3.20	RECINZIONI	62
3.21	ALLARME ANTINTRUSIONE E VIDEOSORVEGLIANZA	63
3.22	STAZIONE DI ELEVAZIONE MT/AT	64
3.23	MITIGAZIONE VISIVA CON SPECIE AUTOCTONE	66
4	<u>QUANTIFICAZIONE DELLE RISORSE NATURALI NECESSARIE IN TERMINI DI ENERGIA, DI MATERIALI UTILIZZATI E DI PRODUZIONE DI RIFIUTI</u>	70
5	<u>FASE DI CANTIERE</u>	74
6	<u>CRONOPROGRAMMA</u>	75
7	<u>FASE DI ESERCIZIO</u>	76
8	<u>FASE DI DISMISSIONE - RICICLO COMPONENTI E RIFIUTI</u>	77
3.8.	SMALTIMENTO STRINGHE FOTOVOLTAICHE	77
3.9.	RECUPERO CABINE ELETTRICHE PREFABBRICATE	82
3.10.	SMALTIMENTO CAVI ELETTRICI ED APPARECCHIATURE ELETTRONICHE, VIDEOSORVEGLIANZA	83
3.11.	RECUPERO VIABILITÀ INTERNA	85
3.12.	RECUPERO RECINZIONE	85
3.13.	CRONOPROGRAMMA DISMISSIONE	85
9	<u>RIPRISTINO DELLO STATO DEI LUOGHI</u>	87
10	<u>QUANTIFICAZIONE DEI COSTI DI DISMISSIONE E RIPRISTINO</u>	88
11	<u>LE RICADUTE SOCIALI, OCCUPAZIONALI ED ECONOMICHE A LIVELLO LOCALE</u>	89

3.14. FASE DI COSTRUZIONE	89
3.15. FASE DI ESERCIZIO	89

NOTA:



Con il seguente riquadro sono indicate le integrazioni richieste dal Ministero della Transizione Ecologica - Commissione Tecnica PNRR-PNIEC con nota *Registro Ufficiale U. 0002178 del 04-04-2022.*

1. INTRODUZIONE

La presente relazione descrittiva generale è stata redatta conformemente a quanto previsto dall'Art. 25 ai commi 1 e 2 del DPR 207/2010 e s.m.i.

Il progetto **dell'impianto agrovoltaico "Dafne"** nel comune di Francofonte (SR) ha come obiettivo la realizzazione di una centrale fotovoltaica combinata al pascolo di ovini e bovini. Le strutture fotovoltaiche di tipo fisso produrranno energia elettrica per mezzo dell'installazione di un generatore fotovoltaico per complessivi **29,31 MWp**, come somma delle potenze in condizioni standard dei moduli fotovoltaici. La potenza attiva massima che verrà immessa nella Rete di Trasmissione elettrica Nazionale sarà pari a **25 MW**.



Oltre alla centrale agrovoltaica, sono oggetto della presente richiesta di PUA ai sensi dell'Art. 27 del D.lgs. 152/06 e s.m.i. anche tutte le opere di connessione alla RTN ovvero:

- Il cavidotto di connessione in Media Tensione 30 kV tra l'impianto fotovoltaico e lo stallo di utenza ubicato nella stazione di elevazione MT/AT 30/150 kV da realizzare in località "*Masseria Monforte*" nel Comune di Francofonte (SR);
- la stazione di elevazione MT/AT 30/150 kV in località "*Masseria Monforte*" (Fg 21 p.lle 174-175-179) nel Comune di Francofonte (SR);
- Il cavidotto AT 150 kV per il collegamento della stazione 30/150 kV allo stallo nella nuova SE Terna "*Vizzini*" nel Comune di Vizzini (CT);
- La nuova SE Terna "*Vizzini*" che al momento è in fase di istruttoria presso il MITE da parte di Terna Rete Elettrica Nazionale S.p.A. (Codice procedura (ID_VIP/ID_MATTM): 6280).

La sottostazione elettrica 30/150kV, il cavidotto AT 150kV e lo stallo nella nuova SE Terna "*Vizzini*" sono in condivisione con le iniziative della società Green Wave s.r.l. e della società Solar Edge s.r.l.

Il progetto si inserisce nel quadro istituzionale di cui al D.Lgs. 29 dicembre 2003, n. 387 “Attuazione della direttiva 2001/77/CE relativa alla promozione dell’energia elettrica prodotta da fonti energetiche rinnovabili nel mercato interno dell’elettricità” le cui finalità sono:

- promuovere un maggior contributo delle fonti energetiche rinnovabili alla produzione di elettricità nel relativo mercato italiano e comunitario;
- promuovere misure per il perseguimento degli obiettivi indicativi nazionali;
- concorrere alla creazione delle basi per un futuro quadro comunitario in materia;
- favorire lo sviluppo di impianti di microgenerazione elettrica alimentati da fonti rinnovabili, in particolare per gli impieghi agricoli e per le aree montane.

Il presente elaborato ha lo scopo di illustrare le caratteristiche del sito e dell’impianto, i criteri adottati e la compatibilità ambientale del progetto.

Il progetto è rivolto all’utilizzo del sole come risorsa per la produzione di energia pulita. Il termine fotovoltaico deriva infatti dall’unione di due parole: “Photo” dal greco phos (Luce) e “Volt” che prende le sue radici da Alessandro Volta, il primo a studiare il fenomeno elettrico.

Quindi, il termine fotovoltaico significa letteralmente: “**elettricità dalla luce**”.

Il settore fotovoltaico italiano è in procinto di vivere una nuova fase molto importante del suo percorso di crescita, proiettato ormai verso uno stadio di completa maturazione. I target europei appena definiti per le fonti rinnovabili (32%) dal recente trilogio comunitario richiederanno molti sforzi su diversi fronti, e il fotovoltaico avrà sicuramente un ruolo da protagonista.

L’impianto fotovoltaico in oggetto appartiene alla tipologia di impianti eserciti in **grid-parity**. Nella terminologia tecnica in uso, sta a significare che la produzione di energia elettrica da fonte solare è realizzata senza incentivi, con remunerazione economica somma



- i) della quota parte di energia elettrica scambiata con la rete e valorizzata economicamente in regime di Ritiro Dedicato o Scambio sul posto, e
- ii) del mancato costo di acquisto dell’energia elettrica per la quota auto consumata.

I due regimi commerciali gestiti dal GSE prevedono modalità di esercizio in autoconsumo totale o parziale, in ragione della classe di potenza impiantistica kWp, e del profilo energivoro del cliente produttore soggetto responsabile

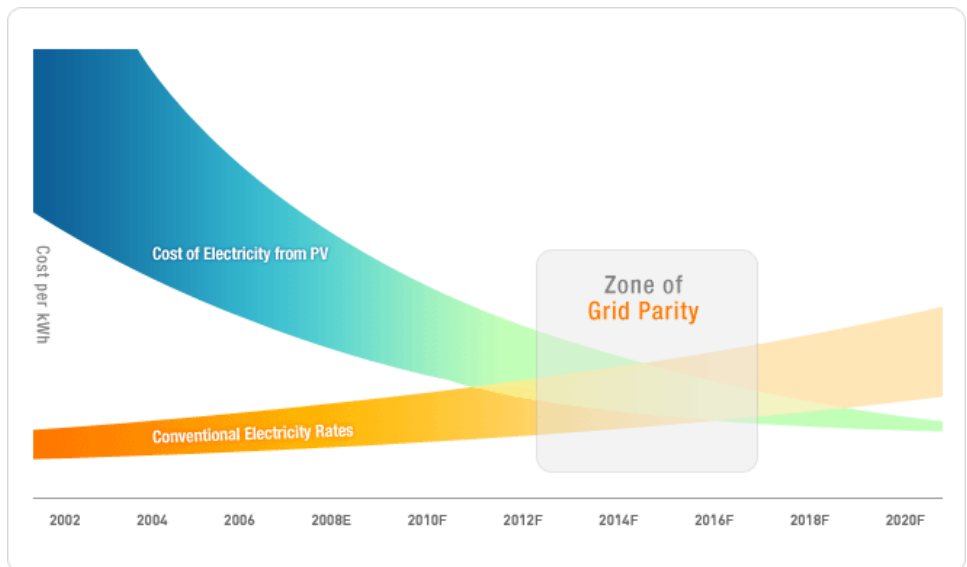

dell'impianto fotovoltaico. All'esercizio in grid-parity è associato un costo di generazione del kWh fotovoltaico (Levelised Energy Cost), ma anche un Tasso interno di rendimento dell'investimento nella realizzazione impiantistica che deve essere confrontato con valori benchmark del TIR, per valutare se rischiare l'investimento (Condizione di Raggiungibilità della Grid-Parity). Per far sì che venga raggiunta la "parità" è necessario sfruttare al massimo le **economie di scala** e quindi realizzare impianti di grossa taglia che concentrino le opere di impianto in un'unica area e le opere di connessione in unico percorso.

La fonte fotovoltaica, inoltre, essendo sensibile agli ombreggiamenti necessita di superfici alquanto pianeggianti che riescono a conferire all'impianto regolarità e facilità di installazione delle strutture che, ormai non necessitano più di opere di fondazione in calcestruzzo ma vengono installate mediante semplice infissione.

I criteri di progettazione che hanno fatto ricadere la scelta dell'area nel Comune di Francofonte, sono di seguito sintetizzati:

- 1) **l'area si presenta orograficamente adatta all'installazione di impianti fotovoltaici in quanto prevalentemente pianeggiante, libera da alberature e edifici e con una ridotta presenza di sottoservizi aerei e/o interrati;**
- 2) **l'area, a causa della limitata disponibilità irrigua, non è particolarmente vocata all'agricoltura ma è destinata al pascolo, attività compatibile con l'installazione di una centrale di produzione fotovoltaica.**
- 3) **l'area netta di impianto risulta priva di vincoli paesaggistici ed ambientali e non risulta inserita nelle aree non idonee alle fonti rinnovabili.**

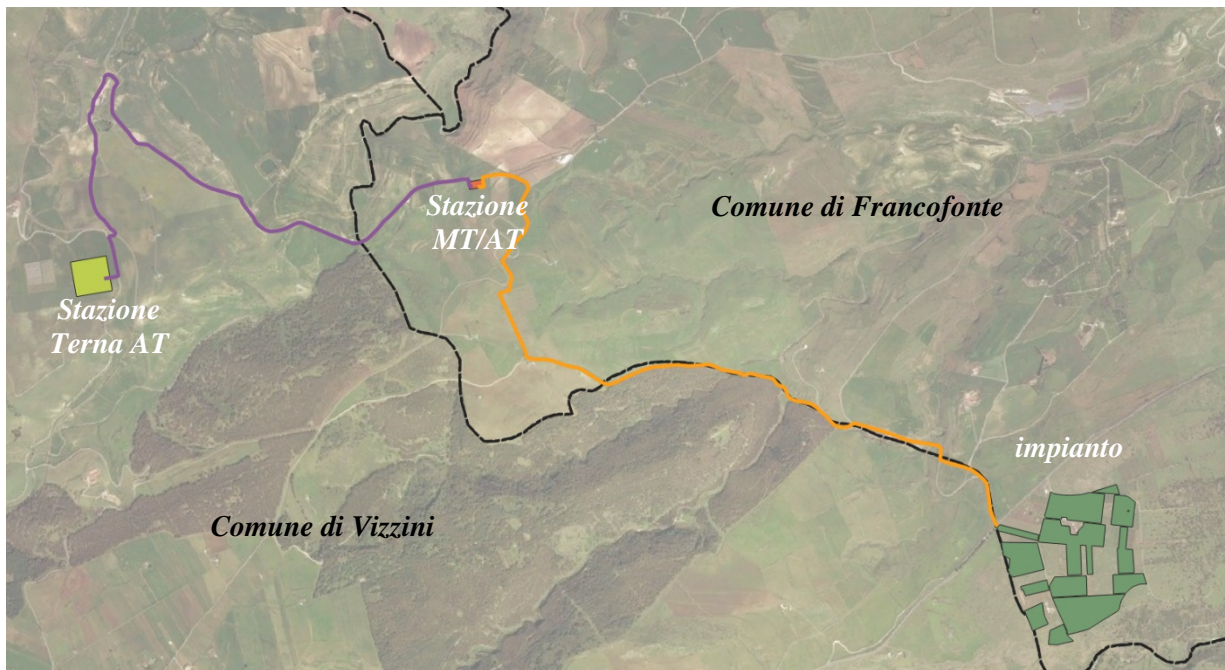

1.1. Società Proponente

DAFNE SOLE S.R.L.,

con sede legale a BARI (BA), Via Cardinale Agostino Ciasca, 9 - CAP 70124

Indirizzo e-mail: dafnesole@grupozaragoza.com

Indirizzo PEC: dafne_sole@pec.it

Numero REA: BA - 614359

Codice fiscale / P.IVA: 08245440725



DAFNE SOLE srl del Gruppo Zaragoza è una Società con una comprovata esperienza nella progettazione, finanziamento, costruzione e messa in esercizio di impianti fotovoltaici ad alte prestazioni.

La società DAFNE Sole srl fa parte del Gruppo Zaragozá, una realtà che a livello mondiale offre diversi tipi di servizi di sviluppo di progetti per aiutare gli investitori, i privati ed i governi a raggiungere i loro obiettivi energetici. Il Gruppo Zaragozá è specializzato nello sviluppo e realizzazione di progetti "chiavi in mano" di impianti fotovoltaici, tanto a terra come su tetti, in ogni parte del mondo. Tutte le installazioni che vengono sviluppate e costruite sono dotate di materiali di altissima qualità per garantire il corretto funzionamento, una maggiore durata ed il ritorno

sull'investimento.

2. LE FONTI ENERGETICHE RINNOVABILI

Le iniziative volte alla realizzazione di impianti di produzione di energia elettrica da fonti rinnovabili perseguono il soddisfacimento di un interesse che, lungi dall'essere solo privato, è, in primo luogo, un interesse pubblico e, in particolare, quell'interesse in considerazione del quale il legislatore del D.Lgs. 387/2003 ha attribuito ai medesimi fonti la qualifica di opere di pubblica utilità, urgenza ed indifferibilità (art. 12).

Le "fonti rinnovabili" di energia sono così definite perché, a differenza dei combustibili fossili e nucleari destinati ad esaurirsi in un tempo definito, possono essere considerate **inesauribili**.

Sono fonti rinnovabili l'energia solare e quelle che da essa derivano, l'energia eolica, idraulica, delle biomasse, delle onde e delle correnti, ma anche l'energia geotermica, l'energia dissipata sulle coste dalle maree ed i rifiuti industriali e urbani.

La transizione verso basse emissioni di carbonio intende creare un settore energetico sostenibile che stimoli la crescita, l'innovazione e l'occupazione, migliorando, allo stesso tempo, la qualità della vita, offrendo una scelta più ampia, rafforzando i diritti dei consumatori e, in ultima analisi, permettendo alle famiglie di risparmiare sulle bollette.

Un approccio razionalizzato e coordinato dell'UE garantisce un impatto per tutto il continente nella **lotta contro i cambiamenti climatici**. Per ridurre le emissioni di gas a effetto serra prodotte dall'Europa e soddisfare gli impegni assunti nell'ambito dell'accordo di Parigi **sono essenziali iniziative volte a promuovere le energie rinnovabili e migliorare l'efficienza energetica**.

Il 30 novembre 2016 la Commissione europea ha presentato il pacchetto "Energia pulita per tutti gli europei" (cd. Winter package o **Clean energy package**), che comprende diverse misure legislative nei settori dell'efficienza energetica, delle energie rinnovabili e del mercato interno dell'energia elettrica. Il 4 giugno 2019 il Consiglio dei Ministri dell'Unione Europea ha adottato le ultime proposte legislative previste dal pacchetto. I Regolamenti e le direttive del Clean Energy Package fissano il quadro regolatorio della **governance dell'Unione per energia e clima** funzionale al raggiungimento dei **nuovi obiettivi europei al 2030** in materia.

Tabella 1. Direttive e Regolamenti previsti dal Pacchetto Clean energy for all Europeans

	Direttive/Regolamenti	Pubblicazione nella G.U.U.E.
	Direttiva su Efficienza Energetica	Dir.(EU) 2018/2002 (21/12/2018)
	Direttiva su Prestazione energetica nell'edilizia	Dir.(EU) 2018/844 (19/06/2018)
	Direttiva su Promozione dell'uso dell'energia da fonti rinnovabili	Dir.(EU) 2018/2001 (21/12/2018)
	Regolamento su Governance dell'Unione dell'energia e dell'azione per il clima	Reg.(EU) 2018/1999 (21/12/2018)
	Regolamento sul mercato interno dell'energia elettrica	Reg. (EU) 2019/943 (14/06/2019)
	Direttiva relativa a norme comuni per il mercato interno dell'energia elettrica	Dir. (EU) 2019/944 (14/06/2019)
	Regolamento sulla preparazione ai rischi nel settore dell'energia elettrica	Reg. (EU) 2019/941 (14/06/2019)
	Regolamento che istituisce un'Agenzia dell'Unione europea per la cooperazione fra i regolatori nazionali dell'energia (ACER)	Reg. (EU) 2019/942 (14/06/2019)

Fonte: Commissione Europea

Quanto all'energia rinnovabile, la nuova Direttiva (UE) 2018/2001 (articolo 3) dispone che gli Stati membri provvedono collettivamente a far sì che la quota di energia da fonti rinnovabili nel consumo finale lordo di energia dell'Unione nel 2030 sia almeno pari al 32%. Contestualmente, a decorrere dal 1° gennaio 2021, la quota di energia da fonti rinnovabili nel consumo finale lordo di energia di

ciascuno Stato membro non deve essere inferiore a dati limiti. Per l'Italia tale quota è pari al 17%, valore già raggiunto dal nostro Paese (allegato I, parte A).

La messa a punto e l'attuazione dei Piani nazionali è realizzata attraverso un processo iterativo tra Commissione e Stati membri.

In particolare, gli Stati membri devono notificare alla Commissione europea, entro il 31 dicembre 2019, quindi entro il 1° gennaio 2029, e successivamente ogni dieci anni, il proprio Piano nazionale integrato per l'energia e il clima. Il primo Piano copre il periodo 2021-2030.

Il Piano deve comprendere una serie di contenuti (cfr. artt. 3-5, 8 e Allegato I del Regolamento), tra questi:

- una descrizione degli obiettivi e dei contributi nazionali per il raggiungimento degli obiettivi dell'Unione 2030;
- la traiettoria indicativa di raggiungimento degli obiettivi per efficienza energetica, di fonti rinnovabili riduzione delle emissioni effetto serra e interconnessione elettrica;
- una descrizione delle politiche e misure funzionali agli obiettivi e una panoramica generale dell'investimento necessario per conseguirli;
- una descrizione delle vigenti barriere e ostacoli regolamentari, e non regolamentari, che eventualmente si frappongono alla realizzazione degli obiettivi;
- una valutazione degli impatti delle politiche e misure previste per conseguire gli obiettivi.

Nei PNIEC, gli Stati membri possono basarsi sulle strategie o sui piani nazionali esistenti, quali appunto, per l'Italia, la Strategia energetica nazionale - SEN 2017 (considerando n. 25 del Regolamento).

Quanto alla **procedura di formazione del PNIEC**, ai sensi dell'articolo 9 del Regolamento, entro il 31 dicembre 2018, quindi entro il 1° gennaio 2028 e successivamente ogni dieci anni, ogni Stato membro elabora e trasmette alla Commissione la proposta di Piano nazionale integrato per l'energia e il clima. La Commissione valuta le proposte dei piani e può rivolgere raccomandazioni specifiche per ogni Stato membro al più tardi sei mesi prima della scadenza del termine per la presentazione di tali Piani. Se lo Stato membro decide di non dare seguito a una raccomandazione o a una parte considerevole della stessa, deve motivare la propria decisione e pubblicare la propria motivazione. È prevista una consultazione pubblica, con la quale gli Stati membri mettono a disposizione la propria proposta di piano.

Sono previste **relazioni intermedie sull'attuazione dei piani nazionali**, funzionali alla presentazione di **aggiornamenti** ai piani stessi. La prima relazione intermedia biennale è prevista per il 15 marzo 2023 e successivamente ogni due anni (articolo 17). Entro il 30 giugno 2023 e

quindi entro il 1° gennaio 2033 e successivamente ogni 10 anni, ciascuno Stato membro presenta alla Commissione una proposta di aggiornamento dell'ultimo piano nazionale notificato, oppure fornisce alla Commissione le ragioni che giustificano perché il piano non necessita aggiornamento. Entro il 30 giugno 2024 e quindi entro il 1° gennaio 2034 e successivamente ogni 10 anni ciascuno Stato membro presenta alla Commissione l'aggiornamento dell'ultimo piano notificato, salvo se abbia motivato alla Commissione che il piano non necessita aggiornamento (articolo 14).

In data 11 dicembre 2019, la Commissione europea ha pubblicato la comunicazione "**Il Green Deal Europeo**" (COM(2019) 640 final). Il Documento riformula su nuove basi l'impegno della Commissione ad affrontare i problemi legati al clima e all'ambiente ed in tal senso è destinato ad incidere sui target della Strategia europea per l'energia ed il clima, già fissati a livello legislativo nel Clean Energy Package.

Le ambizioni del Green Deal europeo - tra le quali rientrano anche proposte per un'economia blu e per la riduzione di pesticidi chimici e di fertilizzanti antibiotici - comportano un ingente fabbisogno di investimenti. Secondo le stime della Commissione per conseguire gli obiettivi 2030 in materia di clima ed energia serviranno investimenti supplementari dell'ordine di 260 miliardi di euro l'anno, equivalenti a circa l'1,5 % del PIL 2018 a regime.

2.1. L'energia solare in Italia

Secondo la **Strategia Energetica Nazionale** la fonte rinnovabile solare sarà uno dei pilastri su cui si reggerà la transizione energetica del nostro Paese, prevedendo il raggiungimento al 2030 di 70 TWh di energia elettrica da impianti fotovoltaici (+180% rispetto al 2017), ovvero il 39% dell'intera produzione lorda di energia elettrica da fonti rinnovabili (pari a 184 TWh). Questo ambizioso obiettivo, che sarà probabilmente rivisto al rialzo per effetto del nuovo target europeo del 32%, dovrebbe tradursi nella realizzazione di circa 35-40 GW di nuovi impianti e richiederà una crescita delle installazioni fotovoltaiche pari a oltre 3 GW/anno, un cambio di marcia totale rispetto ai ritmi ai quali si è assistito negli ultimi anni. In quest'ottica sarà fondamentale adottare quanto prima nuovi strumenti di policy che da un lato sostengano lo sviluppo di nuovi impianti e dall'altro mantengano in esercizio l'attuale parco impianti garantendone il mantenimento di elevati standard di performance, rivedendo l'attuale quadro normativo e regolatorio, che dovrà svilupparsi in modo tale da permettere il massimo sfruttamento del potenziale oggi disponibile.

Il **21 gennaio 2020**, il Ministero dello sviluppo economico (MISE) ha dato notizia dell'invio alla Commissione europea del testo definitivo del Piano nazionale integrato per l'energia e il clima per

gli anni 2021-2030. Il Piano è stato predisposto dal MISE, con il Ministero dell'Ambiente e della tutela del territorio e del mare e il Ministero delle Infrastrutture e dei Trasporti.

Nelle tabelle seguenti – tratte dal testo definitivo del PNIEC inviato alla Commissione - sono illustrati i principali obiettivi del PNIEC al 2030, su rinnovabili, efficienza energetica ed emissioni di gas serra e le principali misure previste per il raggiungimento degli obiettivi del Piano. Gli obiettivi risultano più ambiziosi di quelli delineati nella SEN 2017.

	Obiettivi 2020		Obiettivi 2030	
	UE	ITALIA	UE	ITALIA (PNIEC)
Energie rinnovabili (FER)				
Quota di energia da FER nei Consumi Finali Lordi di energia	20%	17%	32%	30%
Quota di energia da FER nei Consumi Finali Lordi di energia nei trasporti	10%	10%	14%	22%
Quota di energia da FER nei Consumi Finali Lordi per riscaldamento e raffrescamento			+1,3% annuo (indicativo)	+1,3% annuo (indicativo)
Efficienza energetica				
Riduzione dei consumi di energia primaria rispetto allo scenario PRIMES 2007	-20%	-24%	-32,5% (indicativo)	-43% (indicativo)
Risparmi consumi finali tramite regimi obbligatori efficienza energetica	-1,5% annuo (senza trasp.)	-1,5% annuo (senza trasp.)	-0,8% annuo (con trasporti)	-0,8% annuo (con trasporti)
Emissioni gas serra				
Riduzione dei GHG vs 2005 per tutti gli impianti vincolati dalla normativa ETS	-21%		-43%	
Riduzione dei GHG vs 2005 per tutti i settori non ETS	-10%	-13%	-30%	-33%
Riduzione complessiva dei gas a effetto serra rispetto ai livelli del 1990	-20%		-40%	
Interconnettività elettrica				
Livello di interconnettività elettrica	10%	8%	15%	10% ¹
Capacità di interconnessione elettrica (MW)		9.285		14.375

I principali obiettivi del PNIEC italiano sono:

- una percentuale di energia da FER nei Consumi Finali Lordi di energia pari al 30%, in linea con gli obiettivi previsti per il nostro Paese dalla UE;
- una quota di energia da FER nei Consumi Finali Lordi di energia nei trasporti del 22% a fronte del 14% previsto dalla UE;

- una riduzione dei consumi di energia primaria rispetto allo scenario PRIMES 2007 del 43% a fronte di un obiettivo UE del 32,5%;
- la riduzione dei "gas serra", rispetto al 2005, per tutti i settori non ETS del 33%, obiettivo superiore del 3% rispetto a quello previsto dall'UE.

A livello legislativo interno, è stato poi avviato il recepimento delle Direttive del cd. *Clean Energy package*.

Inoltre, il piano per la ripresa economica **NextGenerationEU** finalizzato a rendere l'Europa più verde, più digitale e più resiliente, insieme al **PNRR** - Piano Nazionale di Ripresa e Resilienza – mirano ad una **rivoluzione verde e transizione ecologica (Missione 2)**.



Missione 2: Rivoluzione verde e transizione ecologica

È volta a realizzare la transizione verde ed ecologica della società e dell'economia per rendere il sistema sostenibile e garantire la sua competitività. Comprende interventi per l'agricoltura sostenibile e per migliorare la capacità di gestione dei rifiuti; programmi di investimento e ricerca per le fonti di energia rinnovabili; investimenti per lo sviluppo delle principali filiere industriali della transizione ecologica e la mobilità sostenibile. Prevede inoltre azioni per l'efficientamento del patrimonio immobiliare pubblico e privato; e iniziative per il contrasto al dissesto idrogeologico, per salvaguardare e promuovere la biodiversità del territorio, e per garantire la sicurezza dell'approvvigionamento e la gestione sostenibile ed efficiente delle risorse idriche.

M2C2: ENERGIA RINNOVABILE, IDROGENO, RETE E MOBILITÀ SOSTENIBILE

OBIETTIVI GENERALI:



M2C2 - ENERGIA RINNOVABILE, IDROGENO, RETE E MOBILITÀ SOSTENIBILE

- Incremento della quota di energia prodotta da fonti di energia rinnovabile (FER) nel sistema, in linea con gli obiettivi europei e nazionali di decarbonizzazione
- Potenziamento e digitalizzazione delle infrastrutture di rete per accogliere l'aumento di produzione da FER e aumentarne la resilienza a fenomeni climatici estremi
- Promozione della produzione, distribuzione e degli usi finali dell'idrogeno, in linea con le strategie comunitarie e nazionali
- Sviluppo di un trasporto locale più sostenibile, non solo ai fini della decarbonizzazione ma anche come leva di miglioramento complessivo della qualità della vita (riduzione inquinamento dell'aria e acustico, diminuzione congestioni e integrazione di nuovi servizi)
- Sviluppo di una leadership internazionale industriale e di ricerca e sviluppo nelle principali filiere della transizione

La misura di investimento nello specifico prevede: 1) l'implementazione di sistemi ibridi agricoltura-produzione di energia **che non compromettano l'utilizzo dei terreni dedicati all'agricoltura, (quali quello oggetto del presente progetto in quanto non irriguo e da sempre utilizzato per il pascolo)** ma contribuiscano alla sostenibilità ambientale ed economica delle aziende coinvolte, anche potenzialmente valorizzando i bacini idrici tramite soluzioni galleggianti; 2) il monitoraggio delle realizzazioni e della loro efficacia, con la raccolta dei dati sia sugli impianti fotovoltaici sia su produzione e attività agricola sottostante, al fine di valutare il microclima, il risparmio idrico, il recupero della fertilità del suolo, la resilienza ai cambiamenti climatici e la produttività agricola per i diversi tipi di colture.

Nel progetto in questione alla produzione energetica è stata associata l'attività pastorale anziché quella agricola in virtù delle caratteristiche del sito.

2.2. L'energia solare in Sicilia

Al 31 dicembre 2020 risultano installati in Italia 935.838 impianti fotovoltaici, per una potenza complessiva pari a 21.650 MW. Gli impianti di piccola taglia (potenza inferiore o uguale a 20 kW) costituiscono il 92% circa del totale in termini di numero e il 22% in termini di potenza; la taglia media degli impianti è pari a 23,1 kW.

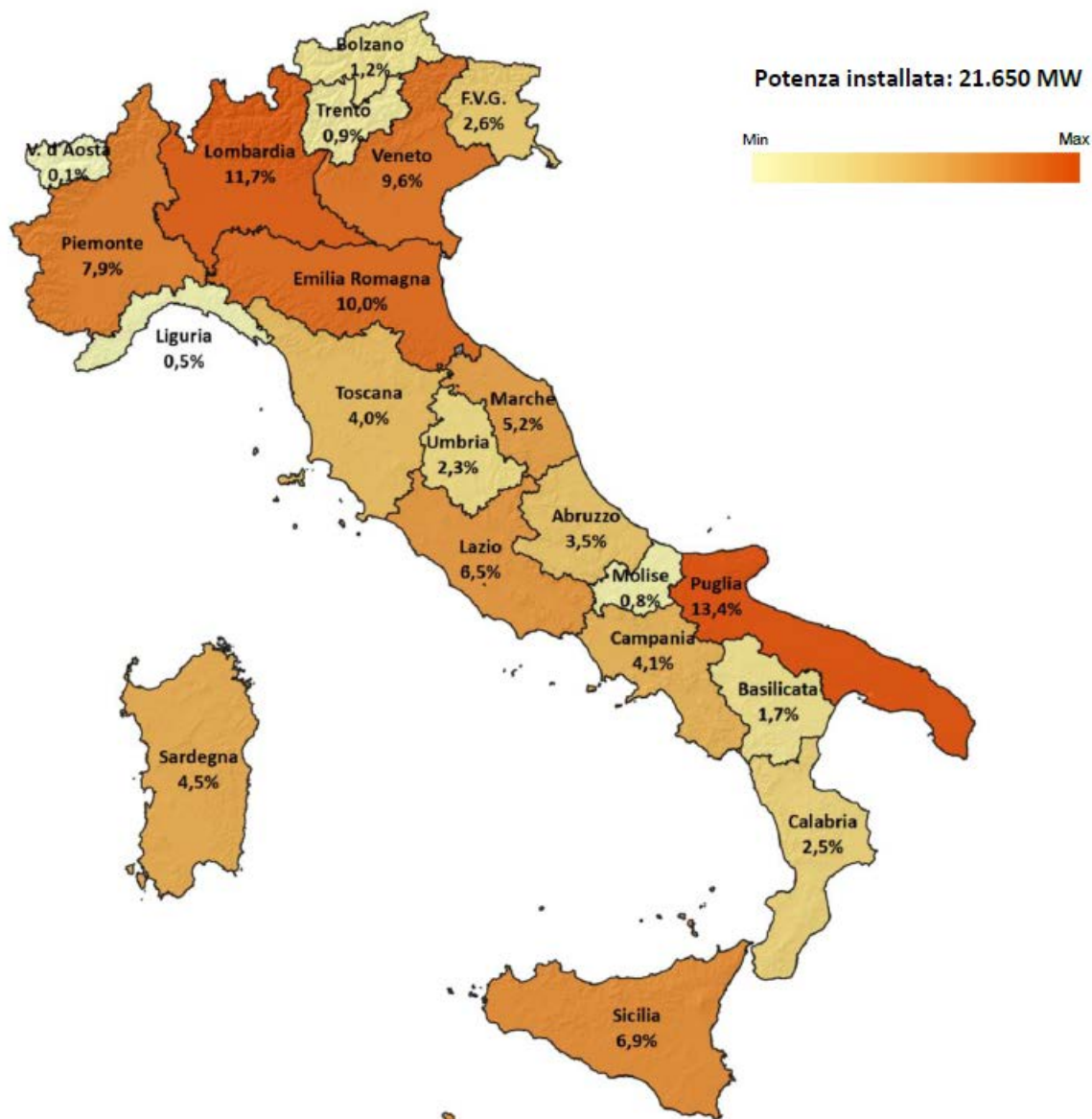

Fonte: GSE Distribuzione Regionale della potenza a fine 2020

Il numero degli impianti entrati in esercizio nel 2020 è in calo rispetto all'analogo dato rilevato nel 2019 (-4,5%), a fronte, d'altra parte, di una variazione di potenza installata pressoché nulla (-0,3%). In termini assoluti, la potenza complessiva installata nel corso del 2020 (749 MW) è pressoché identica rispetto a quella dell'anno precedente (751 MW); la crisi pandemica da Covid-19 ne ha tuttavia alterato in misura evidente i tempi di entrata in esercizio, a causa delle norme restrittive applicate sul territorio nazionale (si osservi ad esempio il forte rallentamento rilevato nel mese di aprile). Nei mesi centrali, a seguito delle graduali riaperture nazionali alle attività economiche,

l'andamento generale delle installazioni di pannelli solari è notevolmente migliorato, sino a raggiungere, nel mese di giugno, livelli di potenza installata superiori ai 120 MW.

I 55.550 impianti fotovoltaici installati in Italia nel corso del 2020 (2.640 in meno rispetto al dato rilevato nel 2019) sono così distribuiti tra le ripartizioni territoriali: Nord con il 59,0%, Centro il 16,4%, Sud il 24,6%. Le regioni con il maggior numero di impianti installati nel corso dell'anno sono Lombardia, Veneto, Emilia-Romagna e Lazio.

In Sicilia, con delibera di Giunta Regionale n.1 del 3 febbraio 2009, è stato approvato il nuovo piano energetico ambientale P.E.A.R.S., Piano energetico ambientale della Regione Siciliana. Con Decreto Presidenziale Regionale n. 48 del 18.07.2012, è stato emanato il Regolamento recante norme di attuazione dell'art. 105, comma 5 della L.R. n.11 del 12.05.2010. L'art.1 del regolamento decreta l'adeguamento alle linee guida del DM 10.09.2010: le disposizioni di cui al DM 10.09.2010 trovano immediata applicazione nel territorio della Regione Siciliana, sia le linee guida per il procedimento autorizzativo, nonché le linee guida tecniche per gli impianti stessi. Il regolamento prevede che, in attuazione delle disposizioni del punto 17 del DM 10.09.2010, sia istituita apposita commissione regionale finalizzata all'indicazione delle aree non idonee all'installazione di specifiche tipologie di impianti.

La Regione Siciliana con D. P. Reg. n.13 del 2009, confermato con l'art. 105 L.R. 11/2010, ha adottato il Piano Energetico Ambientale. Gli obiettivi di Piano 2009 prevedevano differenti traguardi temporali, sino all'orizzonte del 2012. Il Piano del 2009 era finalizzato ad un insieme di interventi, coordinati fra la pubblica amministrazione e gli attori territoriali e supportati da azioni proprie della pianificazione energetica locale, per avviare un percorso che si proponeva, realisticamente, di contribuire a raggiungere parte degli obiettivi del protocollo di Kyoto, in coerenza con gli indirizzi comunitari. In vista della scadenza dello scenario di piano del PEARS, il Dipartimento dell'Energia dell'Assessorato Regionale dell'Energia e dei Servizi di Pubblica Utilità ha formulato una proposta di aggiornamento del Piano, al fine di pervenire all'adozione dello stesso. L'esigenza di aggiornamento del PEARS, discende dagli obblighi sanciti dalle direttive comunitarie, recepite con il decreto ministeriale del 15 marzo 2012 (c.d. Burden Sharing). La pianificazione energetica regionale va attuata anche per "regolare" ed indirizzare la realizzazione degli interventi determinati principalmente dal mercato libero dell'energia. Tale pianificazione si accompagna a quella ambientale per gli effetti diretti ed indiretti che produzione, trasformazione, trasporto e consumi finali delle varie fonti tradizionali di energia producono sull'ambiente. In tal senso, l'Amministrazione

regionale ha stipulato in data 01 aprile 2016 un apposito Protocollo d'intesa con tutte le Università siciliane (Palermo, Catania, Messina, Enna), con il CNR e con l'ENEA.

Per l'avvio dei lavori della stesura del Piano è stato istituito, con decreto assessorile n. 4/Gab. del 18 gennaio 2017, un Comitato Tecnico Scientifico (di seguito CTS) previsto dal suddetto protocollo d'intesa e composto dai soggetti designati dalle parti, al fine di condividere con le Università e i principali centri di ricerca la metodologia per la costruzione degli scenari e degli obiettivi del PEARS aggiornato. Il Gse supporterà la Regione nella stesura del nuovo Piano energetico ambientale regionale, in modo da garantire la compatibilità del Piano stesso con le linee di indirizzo definite a livello europeo e recepite a livello nazionale attraverso la Strategia energetica nazionale. L'obiettivo è quello di assicurare una piena armonizzazione tra i Piani regionali e la visione nazionale dello sviluppo del settore. Con il Piano Energetico Ambientale, che definisce gli obiettivi al 2020- 2030, la Regione Siciliana intende dotarsi dello strumento strategico fondamentale per seguire e governare lo sviluppo energetico del suo territorio sostenendo e promuovendo la filiera energetica, tutelando l'ambiente per costruire un futuro sostenibile di benessere e qualità della vita.



La Regione pone alla base della sua strategia energetica l'obiettivo programmatico assegnatole all'interno del decreto ministeriale 15 marzo 2012 c.d. "Burden Sharing", che consiste nell'ottenimento di un valore percentuale del 15,9% nel rapporto tra consumo di energia prodotta da fonti energetiche rinnovabili e consumi finali lordi di energia sul territorio regionale al 2020. Il suddetto decreto rappresenta l'applicazione a livello nazionale della strategia "Europa 2020", che impegna i Paesi Membri a perseguire un'efficace politica di promozione delle fonti energetiche rinnovabili, dell'efficienza energetica e del contenimento delle emissioni di gas ad effetto serra. Sulla scorta del superamento target del precedente PEARS, il target regionale del 15,9% va inteso come riferimento da superare stante le potenzialità rinnovabili della Regione e la concreta possibilità di proporsi quale guida nella nuova fase di sviluppo delle Rinnovabili nel nostro Paese. Inoltre, il documento declina gli obiettivi nazionali al 2030 su base regionale valorizzando le risorse specifiche della Regione Siciliana. La nuova pianificazione energetica regionale prevede la verifica del conseguimento degli obiettivi dei vari piani energetici comunali (PAES) con orizzonte 2020. I nuovi Piani comunali (PAESC) con orizzonte 2030 dovranno conciliare gli indirizzi del Piano regionale e le scelte comunali: di conseguenza dovranno essere sviluppati in maniera coordinata, anche col supporto del Comitato Tecnico Scientifico. Il nuovo Patto dei Sindaci integrato per l'energia e il clima è stato presentato dalla Commissione europea il 15 ottobre 2015 e i firmatari si impegnano ad agire per raggiungere entro il 2030 l'obiettivo di ridurre del 40% le emissioni di gas serra e a adottare un approccio congiunto all'integrazione di mitigazione e adattamento ai

cambiamenti climatici. Ne consegue che la nuova articolazione del Piano Energetico Ambientale della Regione Siciliana (aggiornamento del PEARS) dovrà avvenire tenendo conto di tali piani di azione, in modo da armonizzare gli stessi con le esigenze di carattere regionale. L'efficienza e il risparmio energetico dovranno rappresentare nel futuro l'obiettivo più importante della Strategia Energetica Regionale, in linea con la Strategia Energetica Nazionale (SEN). Secondo la COM (2016) 51 il riscaldamento e il raffreddamento sono responsabili di metà del consumo energetico dell'UE e molta di tale energia va persa. Il nuovo Piano Energetico Regionale 2020-2030 dovrà necessariamente garantire simultaneamente: lo sviluppo delle fonti rinnovabili attraverso lo sfruttamento del sole, del vento, dell'acqua, delle biomasse e della aeroidro-geotermia nel rispetto degli indirizzi tecnico-gestionali; adeguare principalmente l'esigenza di crescita della produzione da FER con quelle della tutela delle peculiarità paesaggistico-ambientali del territorio siciliano.

Nell'ambito della politica energetica regionale vi sono due traiettorie fondamentali da traguardare: - il rispetto degli obblighi del Burden Sharing (sopravvenuto nel 2012); - il raggiungimento degli obiettivi del PEARS.

I nuovi impianti, necessari ai fini del conseguimento dei target al 2030, dovranno essere realizzati seguendo, principalmente, le seguenti linee di indirizzo: - si dovrà puntare alla realizzazione di impianti fotovoltaici nel settore domestico, terziario e industriale. Per incrementare l'autoconsumo e favorire la stabilizzazione della rete elettrica e la crescita della capacità tecnologica delle aziende impiantistiche siciliane, sarà necessario promuovere anche l'installazione di sistemi di accumulo; - dovrà essere data priorità alla realizzazione in aree attrattive (es. dismesse opportunamente definite e mappate). Successivamente, saranno presi in considerazione anche i terreni agricoli "degradati", mentre rientreranno in tale casistica i terreni considerati non idonei all'utilizzo nel settore agricolo; - per le nuove realizzazioni il rilascio del Titolo autorizzativo sarà subordinato anche al mantenimento di un livello minimo di performance certificato dal GSE, alla luce del patrimonio informativo (ad esempio, produzione, potenza e fonte primaria) consolidato nel corso degli anni; particolare attenzione dovrà essere data al recupero e al riutilizzo degli impianti sequestrati; - l'installazione dei nuovi impianti dovrà avvenire in sinergia con lo sviluppo della rete elettrica al fine di eliminare qualsiasi possibile congestione e favorire la realizzazione di soluzioni tecnologiche tipo "smart grid", anche attraverso il ricorso a sistemi di accumulo chimico o elettrochimico e ad impianti di pompaggio, ove le condizioni orografiche lo permettano.

Aree non idonee FER Fotovoltaico PEARS 2009	Progetto in esame
--	------------------------------

1 - Siti ricadenti nelle zone "A" del sistema parchi e riserve regionali, le zone 1 di interesse dei parchi nazionali eventualmente istituiti sul territorio della Regione.	 compatibile
2 - Zone di protezione e conservazione integrale di cui al D. Lgs n. 42 del 22.01.2004(Codice dei beni culturali e del paesaggio, ai sensi dell'articolo 10 Legge 6 luglio 2002, n. 137); nelle restanti aree di parchi e riserve la realizzazione degli impianti è consentita, secondo le disposizioni dell'art. 12 D. Lgs n. 387/2003, previo nulla osta degli Enti preposti alla tutela e parere positivo degli uffici competenti (punto 13 del PEARS).	 compatibile
3 - Con riferimento alle Zone di Protezione Speciale, ZPS, di cui alla direttiva 79/409/CEE e nei Siti di Importanza Comunitaria, SIC, di cui alla Direttiva 92/43/CEE gli impianti da fonte rinnovabile possono essere installati esclusivamente ove l'intervento sia ritenuto realizzabile in sede di valutazione di incidenza (punto 14 del PEARS).	 compatibile

In base alle considerazioni e alle analisi sopra esposte, in relazione all'analisi della compatibilità del progetto con gli obiettivi generali del PEARS, si evidenzia quanto segue:

- il progetto in esame non contrasta con le disposizioni specifiche per l'autorizzazione alla realizzazione di impianti FER. La sua collocazione è prevista sì su un terreno agricolo, ma grazie alle soluzioni adottate risulta compatibile con le attività di coltivazione agricola dell'area. Come risulta infatti dalla presente relazione e dagli elaborati dedicati, il progetto costituisce **un impianto agro-voltaico**, per il quale l'attività di pascolo di ovini e bovini e la previsione di una fascia di mitigazione costituita da essenze autoctone, costituisce presupposto fondamentale del progetto stesso;
- il progetto presenta elementi di totale coerenza con gli obiettivi e gli indirizzi generali previsti dal Piano in quanto impianto di produzione energetica da fonte rinnovabile, la cui promozione e sviluppo costituisce uno degli obiettivi principali del Piano stesso.

2.3. Stima della produzione annua dell'impianto

La valutazione relativa alla produzione di energia elettrica dell'impianto fotovoltaico è effettuata sulla base dei dati climatici della zona, della configurazione di impianto descritta nella relazione specialistica e delle caratteristiche tecniche dei vari componenti. Nella seguente sono riportati i dati di produzione stimati su base annua dell'impianto a realizzarsi:

Non sono stati considerati:

- interruzioni di servizio,
- perdite di efficienza dovute all'invecchiamento,
- perdite di trasformazione MT/AT.

	Produzione [kWh/anno]
Produzione 1 kWp	1.568,00
Totale impianto da 29,31 MWp	45 958,08

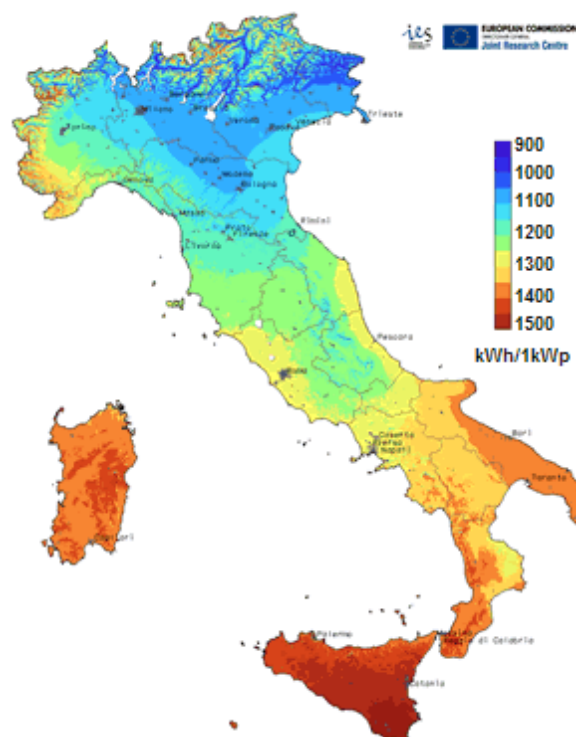

L'installazione dell'impianto fotovoltaico permette di ridurre le emissioni di anidride carbonica per la produzione di elettricità; considerando un valore caratteristico della produzione termoelettrica italiana (fonte ISPRA) pari a circa 466 grammi di CO₂ emessa per ogni kWh prodotto (tecnologia anno 2016), si può stimare il quantitativo di emissioni evitate:



➤ **Emissioni di CO₂ evitate in un anno: 17.923,65 tonn**

2.4. Vantaggi ambientali

Gli impianti fotovoltaici riducono la domanda di energia da altre fonti tradizionali contribuendo alla riduzione dell'inquinamento atmosferico (emissioni di anidride carbonica generate altrimenti dalle centrali termoelettriche). L'emissione di anidride carbonica "evitata" ogni anno è facilmente calcolabile. È sufficiente moltiplicare il valore di energia elettrica prodotta dall'impianto fotovoltaico per il fattore del mix elettrico italiano (0,466 Kg CO₂/kWhel).

Es. 1000 kWhel/kWp x 0,466 Kg = 466 Kg CO₂

Moltiplicando poi l'anidride carbonica "evitata" ogni anno per l'intera vita dell'impianto fotovoltaico, ovvero per 30 anni, si ottiene il vantaggio sociale complessivo.

Se la produzione di energia da fonte fotovoltaica presenta un impatto sull'ambiente molto basso e che è limitato agli aspetti di occupazione del territorio o di impatto visivo, la fase di produzione dei pannelli fotovoltaici comporta un certo consumo energetico e l'uso di prodotti chimici. Va considerato però che la maggior parte delle aziende produttrici di componenti fotovoltaici è certificata ISO14000, quindi impegnata a recuperare e riciclare tutti i propri effluenti e residui industriali sotto un attento controllo. Nella fase di dismissione dell'impianto, i materiali di base quali l'alluminio, il silicio o il vetro, possono essere riciclati e riutilizzati sotto altre fonti.

Per quanto riguarda il consumo energetico necessario alla produzione di pannelli, quello che viene chiamato energy pay-back time, ovvero il tempo richiesto dall'impianto per produrre altrettanta energia di quanta ne sia necessaria durante le fasi della loro produzione industriale, è sceso drasticamente negli ultimi anni ed è pari attualmente a circa 3 anni. Questo significa che, considerando una vita utile dei pannelli fotovoltaici di circa 30 anni, per i rimanenti 27 anni l'impianto produrrà energia pulita.

2.5. Vantaggi socio-economici

I vantaggi del fotovoltaico sono evidenti: i moderni impianti offrono grosse possibilità tecnologiche ed industriali per l'Italia. I vantaggi principali di questa tecnologia sono:

- il fotovoltaico è un affare sicuro e senza rischi. Gli investimenti e le rese sono chiari e calcolabili a lungo termine;
- la facilità di installazione dei sistemi fotovoltaici e l'interdisciplinarietà delle competenze necessarie alla messa in opera di un impianto rendono questo campo di applicazione un mercato con interessanti prospettive di sviluppo. Il risultato è quello di ottenere il consolidamento del settore e la creazione di nuovi posti di lavoro;

- la tecnologia solare è molto richiesta e beneficia di un vasto consenso sociale. Nessun'altra tecnologia dispone al momento di una tale popolarità;
- la tecnologia solare ha strutture con dimensioni ridotte che necessitano di fondazioni non molto profonde e pertanto tali impianti presentano elevata facilità di dismissione.

Tra i vantaggi legati allo sviluppo del fotovoltaico troviamo senza dubbio grandi ricadute positive in ambito occupazionale attraverso la definizione di una strategia trasversale per innovare il settore industriale e quello edilizio nonché il tessuto delle piccole e medie imprese italiane. Guardando oltre i nostri confini è possibile trovare 240mila occupati in Germania nelle fonti rinnovabili; la prospettiva italiana è che ci siano almeno 65mila occupati nell'eolico (secondo le stime dell'Anev al 2020) e magari altrettanti nel solare termico, nel fotovoltaico, nelle biomasse.

A questi vantaggi, mediante la realizzazione di un impianto **fotovoltaico** si aggiungono anche numerosi vantaggi sia per gli operatori agricoli sia per quelli energetici.

➤ **Per gli operatori agricoli:**

- il reperimento delle risorse finanziarie necessarie al rinnovo ed eventuali ampliamenti delle proprie attività;
- la possibilità di moltiplicare per un fattore 6/9 il reddito agricolo;
- la possibilità di disporre di un partner solido e di lungo periodo per mettersi al riparo da brusche mutazioni climatiche;
- la possibilità di sviluppare nuove competenze professionali e nuovi servizi al partner energetico (magazzini ricambi locali, taglio erba, lavaggio moduli, presenza sul posto e guardiania, ecc.).

➤ **Per gli operatori energetici:**

- la possibilità di realizzare importanti investimenti nel settore di interesse anche su campi agricoli;
- l'acquisizione, attraverso una nuova tipologia di accordi con l'impresa agricola partner, di diritti di superficie a costi contenuti e concordati;
- la realizzazione di effetti di mitigazione dell'impatto sul territorio attraverso sistemi agricoli produttivi e non solo di "mitigazione paesaggistica";
- la riduzione dei costi di manutenzione attraverso l'affidamento di una parte delle attività necessarie;

- la possibilità di un rapporto con le autorità locali che tenga conto delle necessità del territorio anche attraverso la qualificazione professionale delle nuove figure necessarie l'offerta di posti di lavoro non "effimera" e di lunga durata.

2.6. Quadro normativo nazionale

- **Legge 29 luglio 2021, n. 108** – “Conversione in legge, con modificazioni, del decreto-legge 31 maggio 2021, n. 77, recante governance del Piano nazionale di ripresa e resilienza e prime misure di rafforzamento delle strutture amministrative e di accelerazione e snellimento delle procedure.”
- **Decreto legislativo 152/06, art. 27**, Procedimento Unico Ambientale e s.m.i.
- **Decreto legislativo 18 aprile 2016, n. 50** Codice dei contratti pubblici - (G.U. n. 91 del 19 aprile 2016);
- **D.P.R. 5 ottobre 2010, n. 207** - Regolamento di esecuzione ed attuazione del decreto legislativo 12 aprile 2006, n. 163, recante «Codice dei contratti pubblici relativi a lavori, servizi e forniture in attuazione delle direttive 2004/17/CE e 2004/18/CE» - (G.U. n. 288 del 10 dicembre 2010);
- **Ministero dello sviluppo economico - D.M. 10-9-2010** - Linee guida per l'autorizzazione degli impianti alimentati da fonti rinnovabili. Pubblicato nella Gazz. Uff. 18 settembre 2010, n. 219.
- **Decreto legislativo 29 dicembre 2003, n. 387** – “Attuazione della direttiva 2001/77/Ce relativa alla promozione dell'energia elettrica prodotta da fonti energetiche nel mercato dell'elettricità”.

2.7. Normativa regionale di riferimento

- **Decreto assessoriale Sicilia 18 agosto 2020, n. 234**
Rilascio del provvedimento autorizzatorio unico ambientale (Paur) ex articolo 27-bis Dlgs 152/2006 - Definizione delle competenze e dell'iter procedurale
- **Decreto dell'Assessore Regionale del Territorio e dell'Ambiente n.295/GaS del 28/06/2019** Allegato A: direttive per la presentazione e l'iter istruttorio delle istanze relative alle procedure di Valutazione di Impatto ambientale indicate all'art. 6 comma 9 e alla Parte III del Titolo secondo del D.Lgs. 152/2006 e s.m.i.
- **Lr Sicilia 6 maggio 2019, n. 5**

Interventi esclusi dall'autorizzazione paesaggistica o sottoposti a procedimento semplificato
- Attuazione articolo 13, Dpr 13 febbraio 2017, n. 31

- **Decreto Assessoriale Sicilia 28 febbraio 2017, n. 1297**
Approvazione dello standard formativo per l'attività di installazione e manutenzione straordinaria di impianti energetici alimentati da fonti rinnovabili (Fer)
- **11/07/2016** – Con delibera della Giunta Regionale n. 241 del 12 luglio 2016 vengono individuate, in Sicilia, le aree non idonee all'installazione degli impianti eolici in attuazione dell'articolo 1 della L.R. 20 novembre 2015, n.29.
- **Decreto Presidente della Regione Sicilia 18 luglio 2012, n. 48**
Disposizioni sull'autorizzazione di impianti a fonti rinnovabili
- **Decreto Assessoriale Sicilia 17 maggio 2006, n. 11142**
Criteri relativi ai progetti per la realizzazione di impianti per la produzione di energia mediante lo sfruttamento del sole.

3. IL PROGETTO

3.1. Descrizione del sito

Il futuro impianto agrovoltaico sarà ubicato in un contesto pianeggiante a sud-ovest del Comune di Francofonte (SR) in un terreno ricadente tra la Statale Ragusana n° 194 ed il Torrente Risicone.

L'area di progetto è catastalmente individuata:

- **Area impianto:** Francofonte - Foglio 37 p.lle 109, 134, 135, 136, 138, 139, 140, 141, 142, 143, 144, 151, 152, 153, 154, 161, 173, 174, 177, 182, 183, 191, 192, 193, 197, 198, 199, 206, 208, 209, 210, 211, 213, 238, 239, 240, 241, 242, 243, 244, 245, 247, 248, 1036, 1141, 1142, 1143, 1144, 1145, 1193, 1194, 2068, 2075, 2078, 2080.
- **Stazione di elevazione MT/AT:** Francofonte - Foglio 21 p.lle 174, 175, 179.
- **Stazione Terna AT:** Vizzini - Foglio 7 p.lle 114, 116, 112, 113, 115, 109.

In merito all'area di impianto, si precisa che per alcune particelle catastali (Fg. 37, p.lle 159-163-143-172-180-184-196-246) i proprietari dei terreni non hanno dato il proprio consenso a sottoscrivere il contratto di diritto di superficie o di compravendita, mentre per altre particelle catastali (Fg. 37, p.lle 160-162-147-170-171-175-178-179-176-181-185-1110) non è stato possibile prendere contatti con la proprietà in quanto non rintracciabile.

L'area di progetto è facilmente raggiungibile dal Comune di Francofonte, attraverso la Strada Statale Ragusana n° 194. La superficie lorda dell'area di intervento è di ha 44.40.53. L'area oggetto di realizzazione del parco fotovoltaico si trova ad un'altitudine media di m 445 s.l.m. e le coordinate geografiche, nel sistema WGS84 sono nell'intorno delle seguenti coordinate:

- latitudine: 37°12'08.48" N
- longitudine: 14°49'37.00" E

L'impianto è costituito da diversi lotti adiacenti tra loro, così come rappresentati nell'elaborato grafico AR05, e da un punto di vista urbanistico, l'area di progetto del parco agro-voltaico ricade in zona E Agricola, così come definita dal piano regolatore vigente, caratterizzata da terreni attualmente incolti destinati al pascolo.



3.2. Descrizione dell'accesso al sito

I tratti di viabilità considerati nel presente paragrafo sono quelli necessari al raggiungimento del sito in cui verrà realizzato l'impianto fotovoltaico "DAFNE". Il sito di progetto è raggiungibile percorrendo strade nazionali, regionali, provinciali e comunali ed ha accesso diretto attraverso la Strada Statale n°194 a sud-ovest del comune di Francofonte.

La stazione utente sarà invece raggiungibile tramite la SP28 ter che collega il centro urbano di Francofonte a quello di Vizzini.

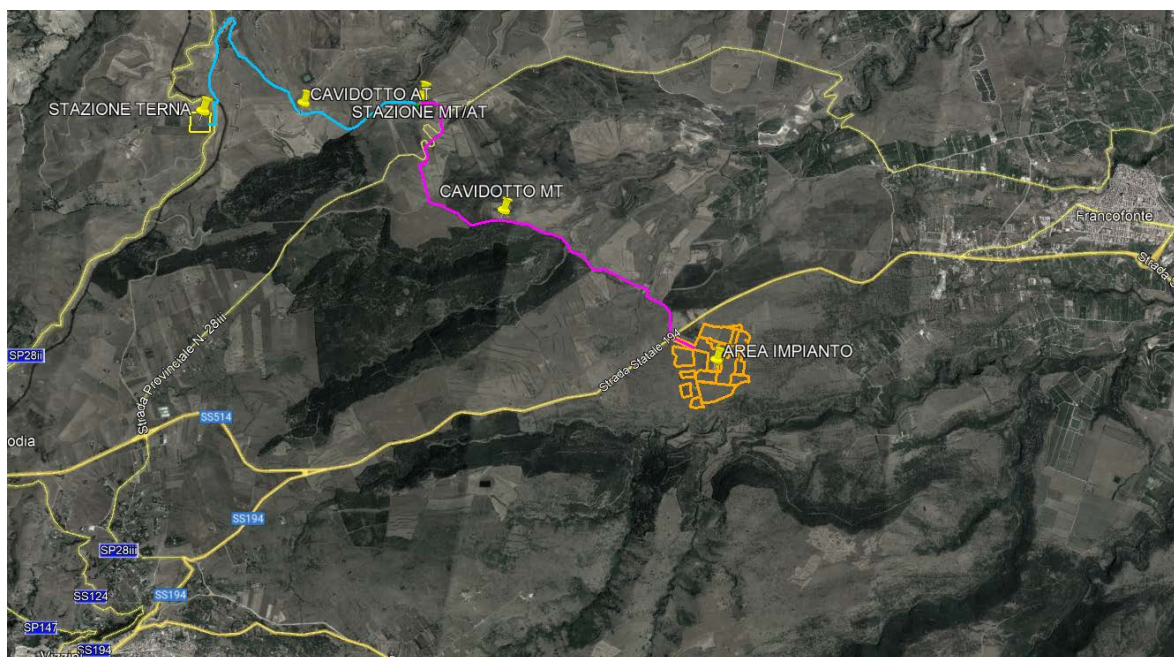

Progetto completo su ortofoto

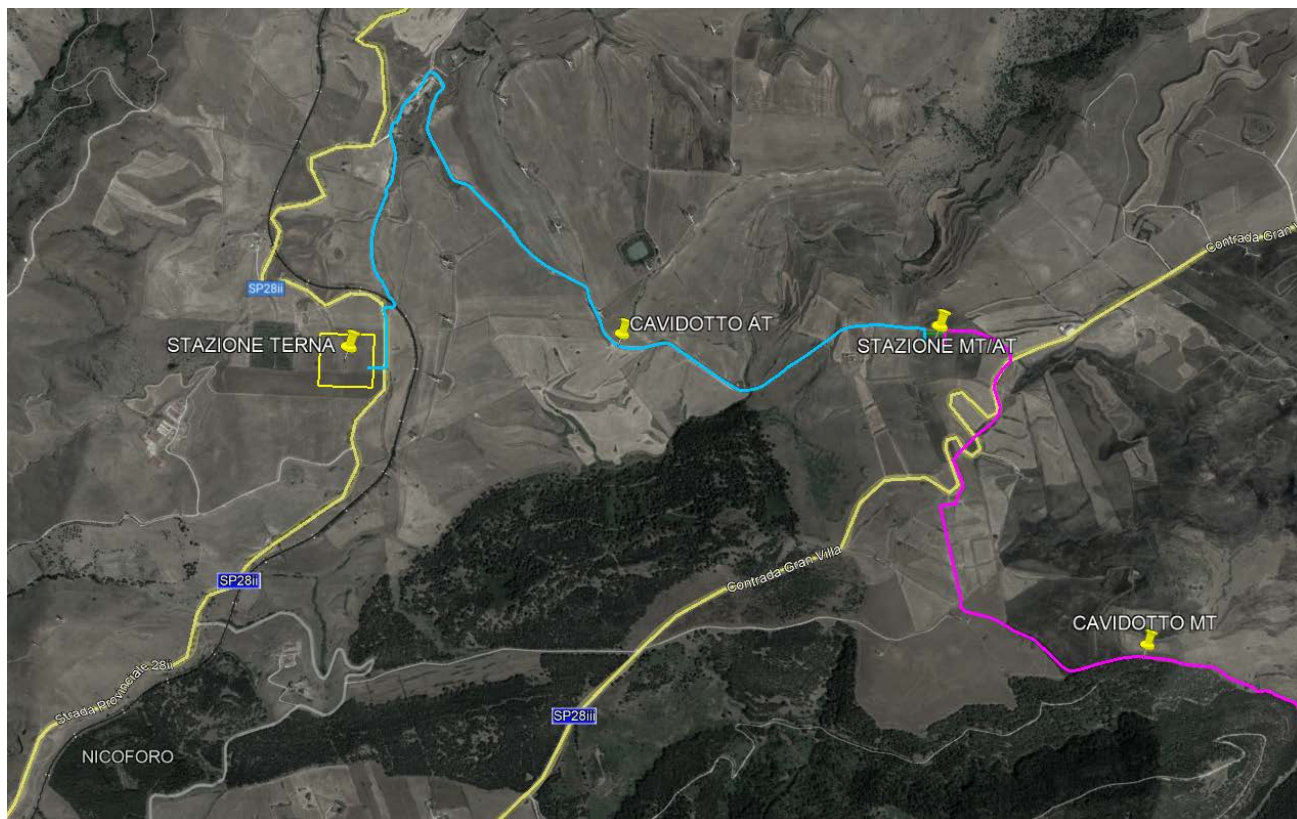

Soluzione di connessione su ortofoto

3.3. Analisi dei vincoli

Per la scelta del sito da destinare alla realizzazione dell'impianto si è effettuata preliminarmente un'analisi vincolistica utilizzando come supporto le cartografie disponibili sul GeoPortale Cartografico della Regione Sicilia, nonché consultando i Piani Paesaggistici Provinciali e il Piano Regolatore Generale del Comune di Francofonte.

I Piani e le Perimetrazioni che sono stati esaminati sono i seguenti:

- Piani Paesaggistici Provinciali
- Parchi Nazionali
- Aree Naturali Protette
- Riserve Naturali Statali
- Parchi e Riserve Naturali Regionali

- Rete Natura 2000 costituita, ai sensi della Direttiva "Habitat", dai Siti d'Importanza Comunitaria (SIC) e dalle Zone di Protezione Speciale (ZPS) prevista dalla Direttiva "Uccelli"
- Important Bird Areas (IBA)
- Aree umide di RAMSAR
- Aree a pericolosità idraulica (Autorità di Bacino)
- Aree a pericolosità da frana (Autorità di Bacino)
- Aree a rischio (Autorità di Bacino)
- Vincoli idrogeologici
- Vincoli e segnalazioni architettonico-archeologiche (VIR)

Rinviandosi, per ulteriori approfondimenti a quanto ampiamente illustrato nell'elaborato RE06 "*studio di impatto ambientale*", è sin d'ora d'obbligo precisare che dall'analisi effettuata, come riportato negli stralci cartografici dell'elaborato grafico AR04 "*carta della pianificazione e tutela*", non sono emerse incompatibilità del progetto con gli interessi alla "*tutela dell'ambiente, del paesaggio, del patrimonio storico artistico, delle tradizioni agroalimentari locali, della biodiversità e del paesaggio rurale*" che, ad una valutazione condotta in concreto, possono, essi soli, rendere inidonea un'area ad ospitarlo (Corte Costituzionale sentenza 5.6.2020, n. 106).

3.4. Scheda identificativa dell'impianto

Impianto Agrovoltaico	
DAFNE	FRANCOFONTE (SR) – campo agrovoltaico e parte di cavidotto VIZZINI (CT) – parte di cavidotto e stazione Terna
Identificativi Catastali	<p>Area impianto: Francofonte - Foglio 37 p.lle 109, 134, 135, 136, 138, 139, 140, 141, 142, 143, 144, 151, 152, 153, 154, 161, 173, 174, 177, 182, 183, 191, 192, 193, 197, 198, 199, 206, 208, 209, 210, 211, 213, 238, 239, 240, 241, 242, 243, 244, 245, 247, 248, 1036, 1141, 1142, 1143, 1144, 1145, 1193, 1194, 2068, 2075, 2078, 2080.</p> <p>Stazione di elevazione MT/AT: Francofonte - Foglio 21 p.lle 174, 175, 179.</p> <p>Stazione Terna AT: Vizzini - Foglio 7 p.lle 114, 116, 112, 113, 115, 109.</p>
Coordinate geografiche impianto	latitudine: 37°12'08.48" N longitudine: 14°49'37.00" E
Potenza Modulo PV	595 W – monofacciali
n° moduli PV	49.266 moduli
Potenza in immissione	25,00 MW
Potenza in DC	29,31 MW
Tipologia strutture	Strutture fisse
Lunghezza cavidotto di connessione	Cavidotto MT di connessione 6.865,00 m Cavidotto AT di connessione 4.810,00 m
Punto di connessione	SE Terna "Vizzini"

3.5. Descrizione generale

Al fine di massimizzare la produzione di energia annuale, compatibilmente con le aree a disposizione, si è adottato come criterio di scelta prioritario quello di suddividere l'impianto in cinque sottocampi con potenze da 6 MW e di trasformare l'energia elettrica da bassa tensione a media tensione in ogni singolo trasformatore previsto per ogni sottocampo. La conversione da corrente continua in corrente alternata è effettuata, invece, mediante un numero variabile di inverter trifase di stringa per ogni sottocampo. Ciascun inverter sarà collegato ad un quadro AC e quindi poi al singolo trasformatore del sottocampo. Le parti che compongono il sistema fotovoltaico sono:

- generatore fotovoltaico
- strutture di sostegno ed ancoraggio
- cavi, cavidotti,
- inverter di stringa cc/ca
- quadro AC
- trasformatori MT/bt
- cabine di raccolta MT
- trasformatori AT/mt

Il generatore fotovoltaico sarà costituito da un totale di 1449 stringhe fotovoltaiche singolarmente sezionabili formate da 34 moduli in serie; quindi, composto complessivamente da 49266 moduli fotovoltaici con potenza unitaria di 595Wp. La potenza totale installata è di 29.313 MWp. Da un punto di vista elettrico il sistema fotovoltaico è stato suddiviso in cinque campi indipendenti.

I sottocampi sono costituiti ciascuno da un numero variabile di inverter di stringa (di seguito specificato in dettaglio per ogni sottocampo) composti da stringhe fotovoltaiche collegate in parallelo. Gli inverter avranno una potenza nominale di 200 kW con uscita a 800Vac.

Le uscite degli inverter vengono quindi portate ad un quadro AC, facente parte della stazione di trasformazione, che risulterà collegato, mediante opportune protezioni, al rispettivo trasformatore MT/bt 0.8/30kV di potenza pari a 6000kVA. È stata prevista un'unica cabina di raccolta, facente capo a tutti i sottocampi, a sua volta connessa alla stazione di consegna dove avviene la trasformazione in AT per poi annettersi alla rete del TSO. Di seguito il dettaglio di ogni campo:

Campo TR1 (Aree 1, 2, 3, 4, 5, 6, 8)
Potenza unitaria modulo 595 Wp
N° Stringhe 302

N° Moduli fotovoltaici	302x34=10268
Potenza complessiva DC	10268x595Wp=6109,46 kWp
N° Inverter di stringa	26
Potenza tot. Inverter	26x215 kVA=5590 kVA
Potenza Trasformatori	1x6000 kVA

Campo TR2 (Aree 8, 9, 10, 13, 16)

Potenza unitaria modulo	595 Wp
N° Stringhe	288
N° Moduli fotovoltaici	288x34=9792
Potenza complessiva DC	9792x595Wp=5826,24 kWp
N° Inverter di stringa	24
Potenza tot. Inverter	24x215 kVA=5160 kVA
Potenza Trasformatori	1x6000 kVA

Campo TR3 (Aree 7, 8, 11, 12)

Potenza unitaria modulo	595 Wp
N° Stringhe	293
N° Moduli fotovoltaici	293x34=9962
Potenza complessiva DC	9962x595Wp=5927,39 kWp
N° Inverter di stringa	25
Potenza tot. Inverter	25x215 kVA=5375 kVA
Potenza Trasformatori	1x6000 kVA

Campo TR4 (Aree 12, 14, 15, 17, 20)

Potenza unitaria modulo	595 Wp
N° Stringhe	276
N° Moduli fotovoltaici	276x34=9384
Potenza complessiva DC	9384x595Wp=5583,48 kWp
N° Inverter di stringa	23
Potenza tot. Inverter	23x215 kVA=4945 kVA
Potenza Trasformatori	1x6000 kVA

Campo TR5 (Aree 17, 18, 20)

Potenza unitaria modulo	595 Wp
N° Stringhe	290
N° Moduli fotovoltaici	290x34=9860
Potenza complessiva DC	9860x595Wp=5866,70 kWp
N° Inverter di stringa	25
Potenza tot. Inverter	25x215 kVA=5375 kVA
Potenza Trasformatori	1x6000 kVA

I quadri AC presentano al loro interno dei sezionatori con fusibile ed uno scaricatore di sovratensioni. L'uscita del quadro è collegata al trasformatore. Il trasformatore risulta installato su una piazzola con tutte le necessarie protezioni elettriche richieste.

La rete MT prevede 2 linee ring: la prima composta dalle cabine MT/BT TR1 e TR2, la seconda linea prevede il collegamento delle TR3, TR4 e TR5. Tutte le linee MT prevedono un quadro MT a testa nella cabina di raccolta.

Tutta la distribuzione, BT e MT, avviene tramite cavidotto interrato all'interno dell'impianto. Dalla cabina di raccolta parte una linea in MT a 30kV che arriva alla stazione di trasformazione MT/AT ubicata a Francofonte (SR), nei pressi di Masseria Monforte al foglio 21 p.lle 174, 175, 179. La suddetta stazione di trasformazione MT/AT sarà collegata, tramite cavo interrato in AT a 150kV, alla realizzanda stazione elettrica di TERNA denominata "Vizzini" nei pressi della S.P.28II al km 9+500, in agro del Comune di Vizzini (CT).

3.6. Agrovoltaico

La progettazione dell'impianto agrovoltaico "Dafne" è stata condotta prevedendo, che l'area interna alla recinzione fosse destinata al **Pascolo degli ovini** mentre, quella esterna alla recinzione, ma pur nella disponibilità del proponente verrà destinata al **Pascolo dei bovini**. L'attività di pascolo sarà continua e stanziale grazie alla disponibilità dei capi di bestiame di proprietà dei proprietari dei terreni sui quali insisterà l'impianto agrovoltaico Dafne. L'attività di pascolo sarà comunque programmabile in base alle esigenze di chi esercisce e gestisce l'impianto.

I capi di bestiame, già in possesso dei proprietari del fondo agricolo, sono rispettivamente:

- n° 36 ovini della razza Texel e meticci
- n° 110 bovini della razza Limousine e meticci

come riportato nell'accordo regolante l'attività di pascolo su area agrovoltaica siglato da DAFNE SOLE srl e dall'impresa agricola individuale "Inserra Francesca" (si allega in fondo alla presente relazione l'accordo tra le parti).



Ovini razza Texel e Bovino Limousine

Tale scelta è stata dettata dal fatto che, sull'area in questione, non vi è disponibilità idrica necessaria per la produzione agricola. Pertanto, le aree oggetto della progettazione che ad oggi risultano essere interessate dal pascolo, continueranno ad essere impiegate per tale scopo, non essendo possibile la realizzazione su detti terreni attività agricole per la produzione di frutta o verdura per il consumo umano.

La gestione del pascolo si attuerà attraverso la scelta della tecnica di pascolamento e quella del carico, come intensità di pascolamento o pressione di pascolamento. Le principali tecniche di pascolamento sono il pascolamento continuo ed il pascolamento a rotazione.

Il pascolamento continuo è l'utilizzazione ininterrotta di una determinata area di pascolo e può essere a carico fisso se l'area o il numero di animali non cambia nel periodo in esame, viceversa si parla di pascolamento continuo a carico variabile. In pratica, nel caso del pascolamento continuo a carico fisso, se la crescita dell'erba cambia, ad esempio si riduce, per evitare il degrado del pascolo (la morte dell'erba) il pascolamento va interrotto e gli animali alimentati in stalla. Nel caso del pascolamento continuo a carico variabile, si può ridurre il numero di capi al pascolo o, eventualmente, aumentare l'area pascolata, particolarmente se si dispone di aree recintate.

Il pascolamento continuo normalmente mantiene il pascolo in condizioni di biomassa piuttosto costanti nel tempo. L'erba, dopo la brucatura, non ha modo di ricrescere indisturbata per più di pochi giorni prima di essere ripascolata: l'altezza dell'erba si mantiene in una forbice stretta (in genere tra 3 e 15 cm). In queste condizioni il pascolamento esercita delle modifiche importanti sulla sua struttura e sulla composizione botanica del pascolo. Infatti, il pascolamento continuo determina l'aumento della densità del pascolo, favorendo l'accestimento cioè l'incremento del numero di culmi (steli) per pianta. Il pascolamento continuo inoltre incrementa la fogliosità del pascolo, almeno nella fase di attiva crescita dell'erba.

Considerando che la vigente normativa prevede che in 25 ettari di terreno si possano tenere a pascolo 3 ovini adulti per ettaro, nella superficie a disposizione del progetto, il numero di animali considerati risulta essere idoneo.

Il pascolamento a rotazione si ha quando il gregge utilizza un'area o settore di pascolo (tanca) per un periodo limitato di tempo per poi essere dislocato su altri settori fino a tornare su quello di partenza (rotazione). In questo caso il pascolamento di una data area è interrotto da un periodo di ricrescita indisturbata dell'erba. L'erba quindi si accumula tra le successive utilizzazioni raggiungendo altezze generalmente elevate (15-30 cm) all'inizio dell'utilizzazione successiva. Nel pascolamento a rotazione la composizione strutturale del pascolo è caratterizzata da un minore rapporto tra foglie e culmi (steli) rispetto al pascolo utilizzato di continuo perché questi ultimi possono allungarsi tra una pascolata e la successiva. Cambia anche il modo in cui la pecora bruca l'erba. I primi giorni di pascolamento avrà a disposizione un'erba eccellente, fogliosa ma via via che il pascolamento procede la pecora dovrà consumare anche i culmi (steli), più fibrosi e quindi meno nutritivi. Quindi si può dire che le variazioni di quantità e qualità del pascolo in queste condizioni

sono molto marcate e avvengono in un breve lasso di tempo, in genere in pochi giorni. La pecora, anche in questo caso, tende a compensare le variazioni di disponibilità ma non vi riesce appieno. Infatti, via via che l'erba viene consumata, compensa il minor peso delle pressioni, con una loro maggiore frequenza ed una durata maggiore del pascolamento ma questo non avviene più, quando la qualità è limitata. La pecora, a quel punto, "si stufa" ed aspetta al cancello della tanca il rientro in ovile. Così si verifica un andamento a onde dell'ingestione e delle produzioni di latte, che, da metà lattazione in poi, può portare ad una peggiore persistenza della lattazione (perdita di produzione).

Nel nostro caso il gregge portato al pascolo avrà la possibilità di pascolare nelle aree interne dove potrà sfruttare le zone ombreggiate offerte dalle strutture fotovoltaiche. Infatti, recenti studi stanno dimostrando che questa sorta di simbiosi artificiale offre importanti vantaggi microclimatici. Durante l'estate l'ambiente sotto i moduli risulta molto più fresco mentre in inverno il bestiame potrà godere di qualche grado in più. Ciò non solo riduce i tassi di evaporazione delle acque di irrigazione, ma determina anche un minore stress per le piante che si traduce in una maggiore capacità fotosintetica e una crescita più efficiente. A sua volta, la traspirazione dal "sottobosco vegetativo", riduce lo stress termico sui pannelli e ne aumenta le prestazioni.

Dal punto di vista prettamente agronomico la scelta del prato-pascolo, oltre a consentire una completa bonifica del terreno da eventuali pesticidi e fitofarmaci utilizzati in passato, ne migliorerà le caratteristiche pedologiche, grazie ad un'accurata selezione delle sementi impiegate, tra le quali la presenza di leguminose, fissatrici di azoto, in grado di svolgere un'importante funzione fertilizzante del suolo. Uno dei concetti cardine del prato-pascolo è infatti quello della conservazione e del miglioramento dell'humus, con l'obiettivo di determinare una completa decontaminazione del terreno dai fitofarmaci, antiparassitari e fertilizzanti di



sintesi impiegati nelle precedenti coltivazioni intensive praticate.

La realizzazione di un ambiente non contaminato da diserbanti, pesticidi e l'impiego di sementi selezionate di prato-pascolo, nonché l'impiego di strutture di supporto dei moduli fotovoltaici in totale assenza di fondazioni in cemento armato, minimizza l'impatto ambientale delle opere, consentendo una completa reversibilità del sito al termine del ciclo di vita dell'impianto. Dal punto di vista agronomico, la scelta di conduzione, dalla semina del prato-pascolo al mantenimento senza l'utilizzo di fertilizzanti chimici, anticrittogamici e antiparassitari, dà la possibilità di aderire a disciplinari biologici di produzione.

Nelle aree interne alla recinzione, si provvederà quindi alla messa a dimora di **essenze erbacee destinate al pascolo degli ovini**, al miglioramento dei pascoli usando essenze adatte alla tipologia di pascolo presente in questa determinata zona, come specie e varietà locali di essenze foraggere. Detto allevamento sarà migliorato e ammodernato per permettere lo sviluppo di una zootecnia biologica. Il pascolo può contribuire ad aumentare la capacità d'uso del suolo all'interno dell'area recintata d'impianto.

Le essenze da coltivare nel prato-pascolo saranno: **la veccia, l'avena e il trifoglio** (più essenze a rotazione).

La **Veccia** (*Vicia sativa*) è una delle più importanti specie foraggere europee, al pari di trifoglio ed erba medica: come le sue parenti Leguminose, non serve soltanto come alimento al bestiame, ma svolge anche l'importante funzione di nitrificare il suolo, restituendogli l'azoto che le colture cerealicole hanno consumato in precedenza. La veccia è un'erba annuale di circa mezzo metro, dai fusti prostrato-ascendenti. Le foglie sono composte da 10-14 foglioline strettamente ellittiche e mucronate (ossia dotate di un piccolo apice filiforme, detto mucrone); le foglioline terminali sono trasformate in cirro ramoso. I fiori, isolati o a coppie, subsessili, sono posti all'ascella delle foglie superiori; hanno calice irregolare e corolla rosa e viola. I frutti sono legumi neri o bruni, compressi ai lati, più o meno pubescenti, contenenti 6-12 semi, compressi sui lati.





sostanza, l'avenina, che stimola il sistema neuromuscolare.

L'**avena** discende da un'avena selvatica che si è diffusa come erba infestante di grano e orzo dalla Mezzaluna fertile all'Europa. Fu addomesticata circa 3.000 - 4.500 anni fa, e nelle condizioni più umide e fredde dell'Europa, favorevoli all'avena, presto divenne un cereale importante a sé stante ai margini più freddi dell'Europa. L'avena contiene un'elevata percentuale di carboidrati, proteine ed un buon contenuto di vitamina B, vitamina A e fosforo. Inoltre, le glumette contengono una



Il **trifoglio** (Trifolium) è un genere di piante erbacee appartenente alla famiglia delle Fabaceae (o Leguminose) che comprende circa 250 specie. È diffuso nelle regioni temperate dell'emisfero boreale e in quelle montuose dei tropici, e deve il suo nome alla caratteristica forma della foglia, divisa in 3 o più foglioline. La pianta è per lo più annuale o biennale e in qualche caso perenne, mentre la sua altezza raggiunge normalmente i 30 cm. Come molte altre leguminose, il trifoglio ospita fra le sue radici dei batteri simbiotici capaci di fissare l'azoto atmosferico, per questo motivo è molto utilizzato sia per il prato sia per il pascolo in quanto contribuisce a migliorare la fertilità del suolo. Molte specie di trifoglio sono notevolmente ricche di proteine, pertanto si rivelano importantissime per il bestiame. Il trifoglio, una volta piantato, cresce rapidamente (2-15 giorni). Dopo circa 48 ore la pianta comincia a germogliare, presentando due piccoli lobi, ai quali se ne aggiunge un terzo in circa 5-6 giorni.

Come prato, quindi, sono state scelte le **leguminose auto-riseminanti** che, oltre a non necessitare di pratiche agricole particolari, sono note per essere un concime naturale per il terreno in quanto azoto fissatrici, inoltre trovano un ampio impiego in agricoltura come specie foraggere.

Le leguminose annuali auto-riseminanti sono in grado di svilupparsi durante la stagione fredda

completando il ciclo di ricrescita ad inizio estate. Queste specie germinano e si sviluppano alle prime piogge autunnali e grazie all'autoriseminazione, persistono per diverso tempo nello stesso appezzamento di terreno.

La copertura con leguminose contribuisce a promuovere la fertilità del suolo e la stabilità dell'agroecosistema, promuovendo la biodiversità microbica ed enzimatica, migliorando al tempo stesso le qualità del terreno. La leguminosa autoriseminante da utilizzare sarà il Trifolium.



Trifolium

Nell'impianto agrovoltaico "Dafne" si provvederà anche al pascolo dei bovini.

Il pascolo dei bovini sarà garantito all'interno di due aree delimitate dalla recinzione, ma esterne alla recinzione delle aree con le strutture fotovoltaiche dal momento che il pascolo dei bovini, per le dimensioni degli stessi animali, non è compatibile con l'esercizio dell'impianto agro-pv; quindi, nelle aree di pascolamento dei bovini non è prevista l'installazione dei pannelli fotovoltaici.

Si precisa, però che la recinzione che delimita le aree di pascolo dei bovini è di tipologia differente da quella dell'impianto fotovoltaico, come riportato nell'elaborato "AR06-RecinzioniStruttureSupporto-R1-signed_signed", al fine di delimitare fisicamente sia le aree nella disponibilità del proponente sia le aree all'interno delle quali dovrà essere realizzato il prato-pascolo.



Particolare delle due aree recintate adibite al pascolo dei bovini

La progettazione dell'impianto agrovoltaico "Dafne" è stata condotta prevedendo che, in fase di dismissione e di ripristino delle condizioni ante operam, non saranno rimosse le recinzioni delle aree al cui interno dovrebbero pascolare i bovini.

Tale scelta è stata condivisa con il proprietario dei terreni sui quali insisterà l'impianto agrovoltaico, nonché proprietario dei capi di bestiame, in quanto le due recinzioni risultano essere utili alla gestione del pascolo anche dopo la dismissione dell'impianto agrovoltaico.

Il proponente dichiara, inoltre, che le suddette recinzioni potrebbero essere rimosse nel caso dovessero verificarsi condizioni che rendano necessaria la loro rimozione.

Attraverso il sistema di alimentazione basato sul pascolo, gli animali assumono sostanze nutraceutiche in concentrazioni più elevate rispetto a quelle che vengono fornite loro tramite le diete convenzionali.

Il contenuto degli acidi grassi cambia in funzione di composizione botanica e fenologia (9-30 g/kg s.s.) e i foraggi migliori ne contengono di più e sono più appetibili per gli animali. Ad ogni modo nell'erba fresca sono presenti precursori di vitamine e antiossidanti e il contenuto di omega-3 (principali antiossidanti naturali, insieme a vitamina E e polifenoli, che proteggono dai radicali liberi) e carotenoidi è tanto maggiore quanto più è elevata la biodiversità. Nei foraggi i carotenoidi maggiormente presenti sono luteina e β -carotene, la cui concentrazione varia molto in funzione di stadio di sviluppo delle specie, tecnica e tempo di conservazione del foraggio. Inoltre, si degradano rapidamente con la luce.



In tali aree verranno piantati dei mix di semi (**Festuca Arundinacea, Dactylis glomerata, Lolium perenne, Festuca pratensis, Festuca rubra, Phleum pratense, Trifolium repens**) per prato per foraggio e pascolo da seminare preferibilmente in primavera ma anche ad inizio autunno, fino a fine settembre. Tali specie vegetali presentano alta resistenza al calpestamento buona adattabilità, rapporto graminacee-leguminose equilibrato.

Di seguito, da sinistra: Festuca Arundinacea, Dactylis glomerata, Lolium perenne.







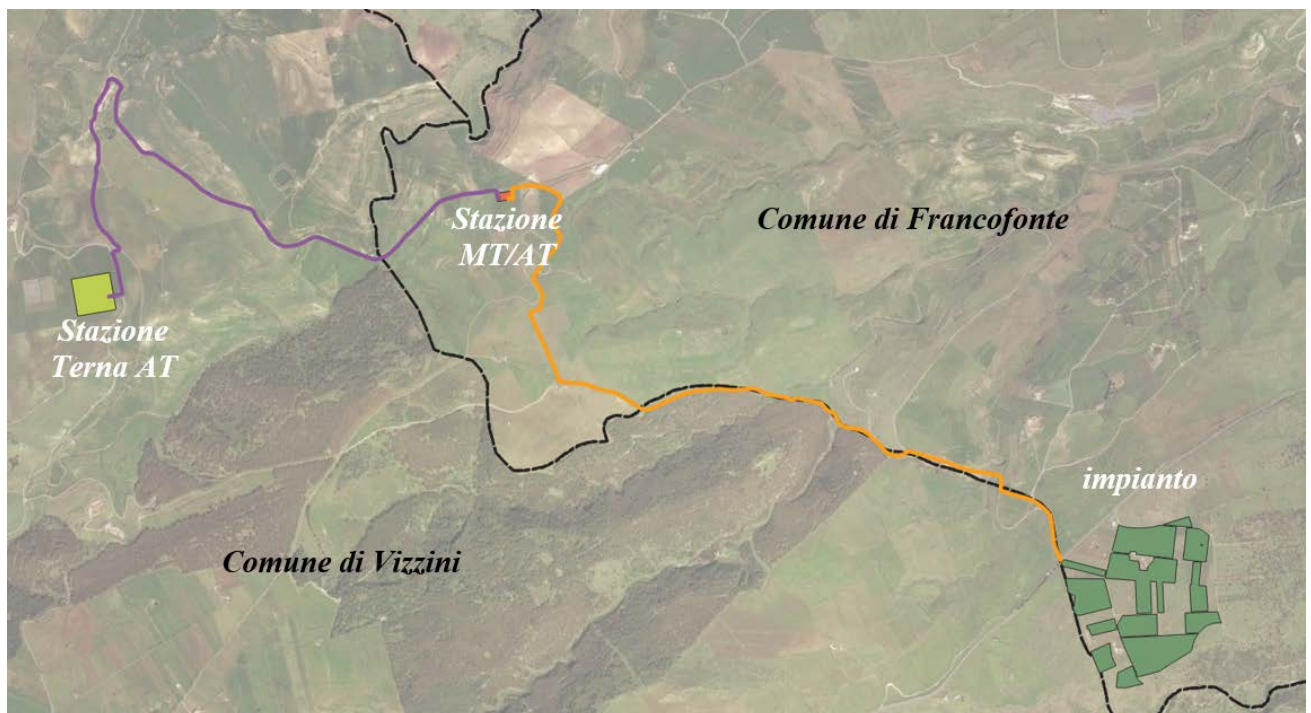











3.7. Connessione alla rete elettrica

Lo schema di allacciamento alla RTN prevede il collegamento della sottostazione di trasformazione utente in antenna a 150 kV, per mezzo di un cavidotto in alta tensione, con la sezione a 150 kV della futura stazione di trasformazione 380/150 kV denominata “Vizzini”, di cui al Piano di Sviluppo Terna, da inserire in entra-esce sulla linea RTN a 380 kV “Chiaromonte Gulfi – Paternò”. Tale stazione è in corso di autorizzazione attraverso separato procedimento autorizzativo. La futura Stazione Elettrica “Vizzini” di proprietà di TERNA SpA in agro di Vizzini (CT) verrà ubicata a circa 7 km in direzione ovest dal sito oggetto d’intervento. Dalla Cabina di Consegna ubicata all’interno dell’impianto partirà una linea in MT che si conetterà alla Stazione di Utenza MT/AT ubicata all’interno dell’impianto di Green Wave, e condivisa da più produttori, per poi trasferire l’energia in AT allo stallo riservatoci nella SE.



Il percorso cavidotto prevede l’interramento di tre terne di cavi MT lungo i seguenti tratti:

ANALISI DEL PERCORSO CAVIDOTTO MT 30 kV				
Tratto		Tipologia	Denominazione	L (m)
	A'-B'	Tratto entro area impianto	-	315
	B'-C'	Atraversamento Strada sterrata	-	5
	C'-A	Tratto entro area impianto	-	275
	A-B	Tratto in TOC	-	30
	B-C	Tratto su Strada asfaltata	Comunale	930
	C-D	Tratto in TOC	-	180
	D-E	Tratto su Strada asfaltata	Comunale	925
	E-F	Tratto in TOC	-	175
	F-G	Tratto su Strada asfaltata	Comunale	170
	G-H	Tratto in TOC	-	160
	H-I	Tratto su Strada asfaltata	Comunale	1465
	I-L	Tratto entro terreno agricolo	-	75
	L-M	Tratto in TOC	-	165
	M-N	Tratto entro terreno agricolo	-	270
	N-O	Tratto su Strada asfaltata	Strada Comunale Contrada Gran Villa	1680
	O-P	Tratto entro terreno agricolo	-	45
Totale percorso cavidotto MT				6865

Il cavidotto che convoglierà l'energia elettrica prodotta dall'impianto sino alla stazione elevatrice MT/AT avrà tensione a 30 kV e la sezione tipo di scavo sarà quella rappresentata nella figura successiva.

SEZIONE SU TERRENO AGRICOLO - CAVO MT

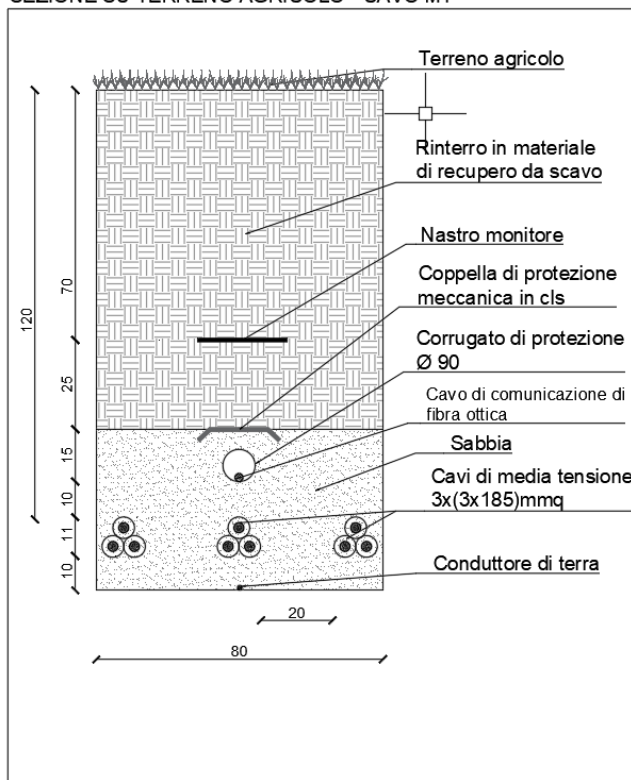

SEZIONE SU VIABILITA' ESISTENTE NON ASFALTATA - CAVO MT

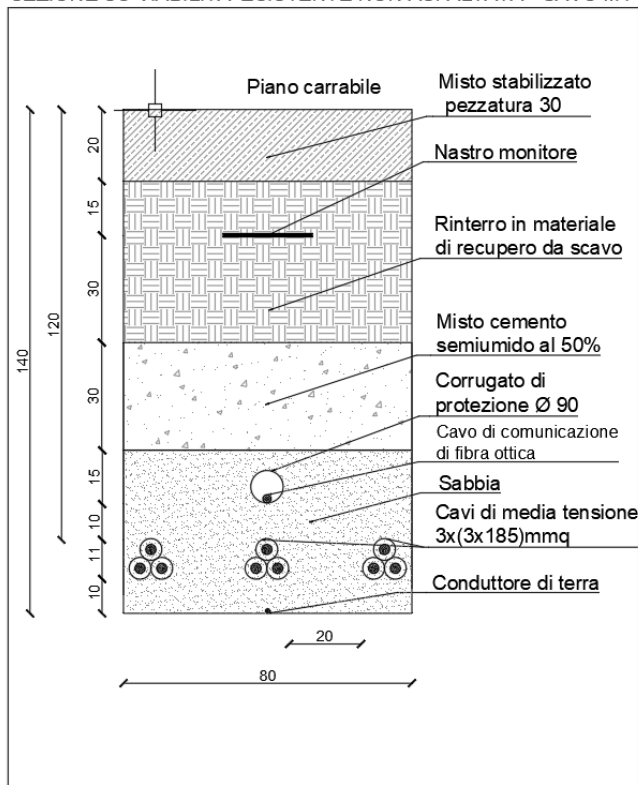

SEZIONE SU VIABILITA' ESISTENTE ASFALTATA - CAVO MT

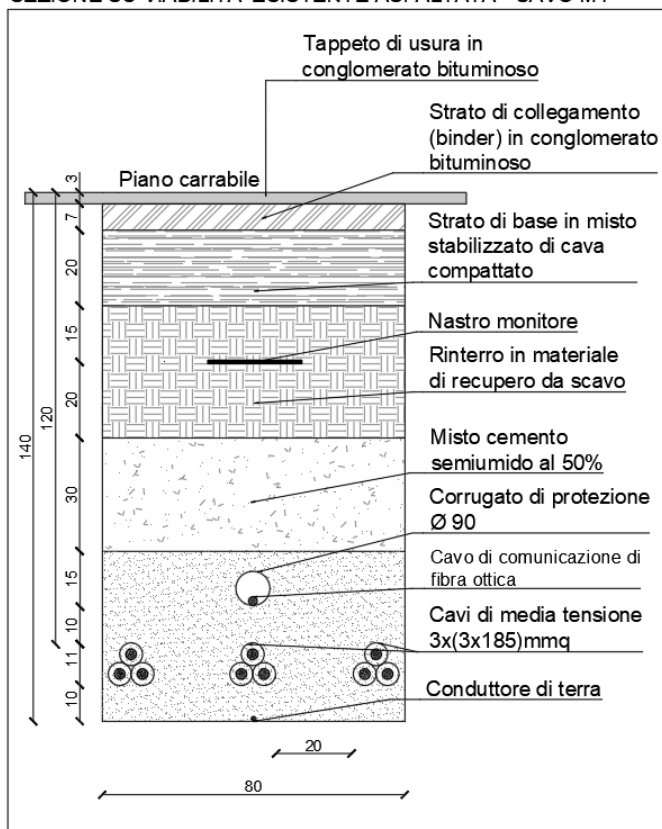

Il percorso cavidotto AT invece, prevede l'interramento di una terna di cavi AT lungo i seguenti tratti:

ANALISI DEL PERCORSO CAVIDOTTO AT 150 kV				
Tratto		Tipologia	Denominazione	L (m)
	Q-R	Tratto entro terreno agricolo	-	60
	R-S	Tratto su Strada asfaltata	Comunale	785
	S-T	Tratto in TOC	-	165
	T-U	Tratto su Strada asfaltata	-	1980
	U-V	Tratto in TOC	-	165
	V-Z	Tratto su Strada asfaltata	-	605
	Z-X	Tratto in TOC	-	280
	X-W	Tratto su Strada sterrata	-	350
	W-Y	Tratto in TOC	-	20
	Y-K	Tratto entro terreno agricolo	-	40
	K-J	Tratto su Strada asfaltata	Strada Provinciale SP28ii	275
	J-J'	Tratto entro terreno agricolo	-	85
Totale percorso cavidotto AT				4810

Il cavidotto che convoglierà l'energia elettrica alla Stazione Terna avrà tensione a 150 kV e la sezione tipo di scavo sarà quella rappresentata nella figura successiva.

SEZIONE SU VIABILITA' ESISTENTE ASFALTATA - CAVO AT

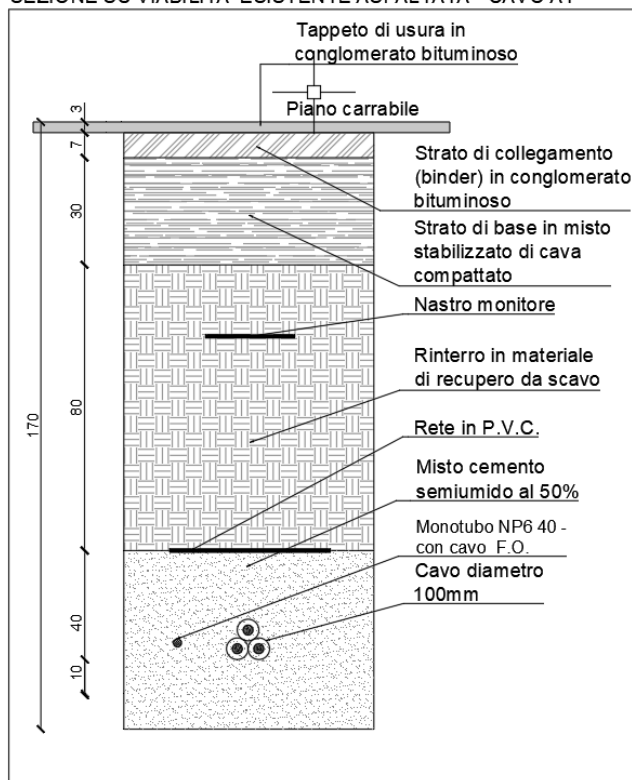

SEZIONE SU VIABILITA' ESISTENTE NON ASFALTATA - CAVO AT

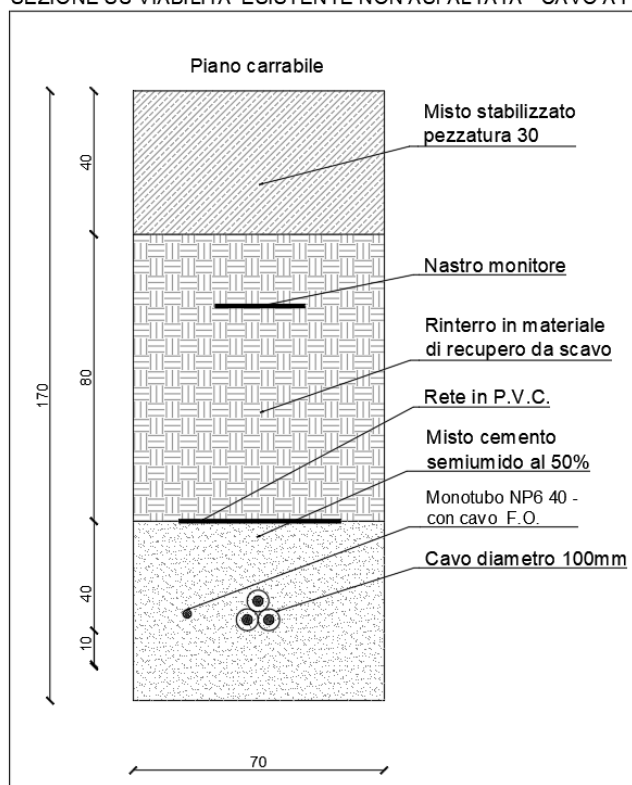

SEZIONE SU TERRENO AGRICOLO - CAVO AT

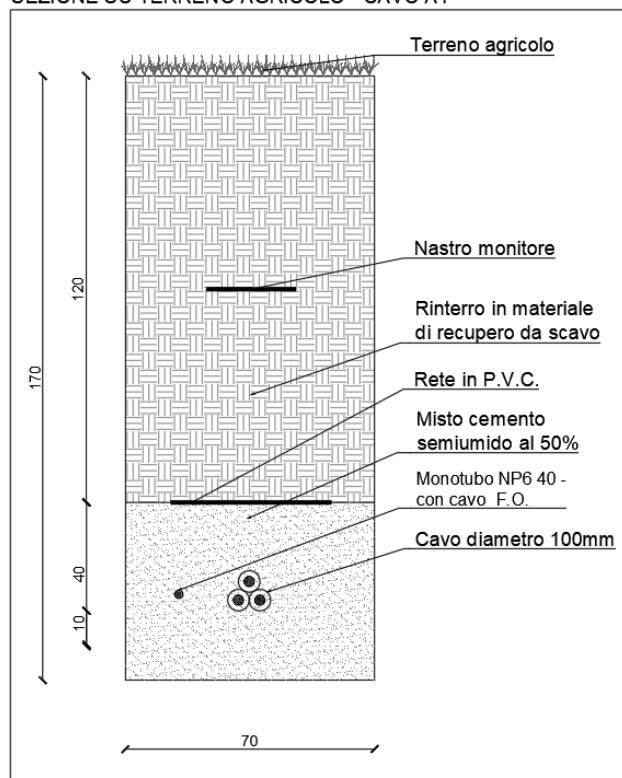

Nella scelta del percorso del cavidotto per il collegamento del parco agrovoltaiico con la cabina di trasformazione, è stata posta particolare attenzione al fine di individuare il tracciato che minimizzasse le interferenze ed i punti d'intersezione con il reticolo idrografico individuato in sito e sulla Carta Idrogeomorfologica. Nel dettaglio, alcuni tratti del cavidotto interrato ricadono in prossimità, costeggiano e attraversano il reticolo idrografico che, nell'area in oggetto, risulta idraulicamente regimato a mezzo di canali sotto stradali e fossi di guardia paralleli alle sedi stradali. Di fatto, la costruzione del cavidotto non comporterà alcuna modifica delle livellette e delle opere idrauliche presenti sia per la scelta del percorso (prevalentemente all'interno della viabilità esistente) sia per le modeste dimensioni di scavo (massimo 140 cm di profondità e circa 80 cm di larghezza) a realizzarsi con escavatore a benna stretta.

A fine lavori, si provvederà al ripristino della situazione ante operam delle carreggiate stradali e della morfologia dei terreni attraversati, per cui gli interventi previsti per il cavidotto non determineranno alcuna modifica territoriale né modifiche dello stato fisico dei luoghi.

Inoltre, laddove il cavidotto attraversa il reticolo idrografico, l'interferenza sarà risolta con l'utilizzo della trivellazione orizzontale controllata (TOC), al di sotto del fondo alveo, in maniera da non interferire in alcun modo con i deflussi superficiali e con gli eventuali scorrimenti in subalvea, ed in

maniera tale che il punto di ingresso della perforazione sia ad una distanza di almeno 150 m dall'asse del reticolo laddove non studiato e fuori dall'area inondabile per i reticoli studiati.

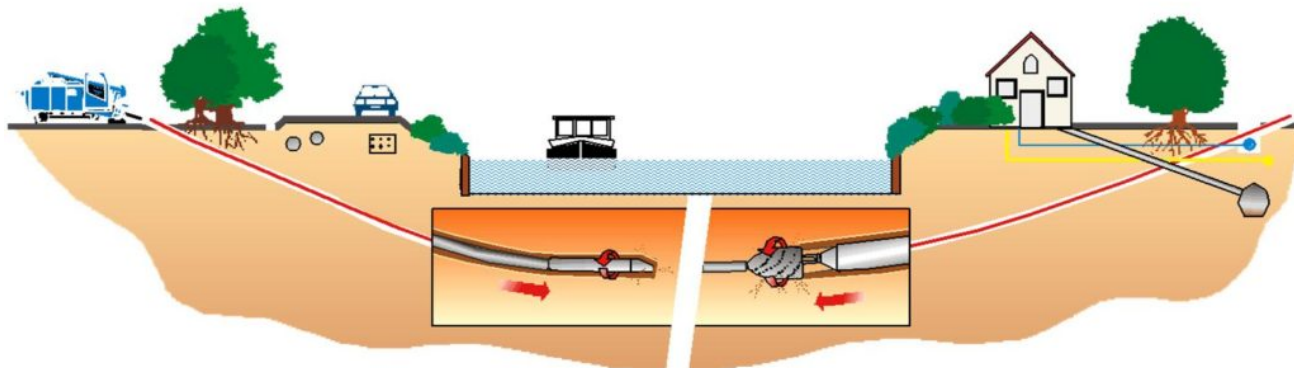

In definitiva, la realizzazione del cavidotto interrato, sia se realizzato su strade esistenti sia se posto in opera in terreni agricoli, consentirà di proteggere il collegamento elettrico da potenziali effetti delle azioni di trascinamento della corrente idraulica e di perseguire gli obiettivi di contenimento, non incremento e di mitigazione del rischio idrologico/idraulico, dato che la sua realizzazione non comporterà alcuna riduzione della sezione utile per il deflusso idrico.

Tutte le interferenze tra le opere di progetto e i sottoservizi esistenti sono state riportate all'interno dell'elaborato grafico **AR08**.

3.8 Moduli fotovoltaici

Il modulo TITAN 595 della RISEN è composto da celle solari realizzate con silicio monocristallino. Il modulo è costituito da 120 celle solari, tecnologia che migliora l'efficienza dei moduli, offre un migliore aspetto estetico rendendo il modulo perfetto per qualsiasi tipo di installazione.

La protezione frontale è costituita da un vetro a tecnologia avanzata costituito da una trama superficiale che consente di ottenere performance eccellenti anche in caso di condizioni di poca luminosità. Le caratteristiche meccaniche del vetro sono: spessore 2,0mm; superficie antiriflesso; temperato. La cornice di supporto è realizzata con un profilo in alluminio estruso ed anodizzato.

Le scatole di connessione, sulla parte posteriore del pannello, sono realizzate in resina termoplastica e contengono all'interno una morsettiera con i diodi di bypass, per minimizzare la perdita di potenza dovuta ad eventuali fenomeni di ombreggiamento, ed i terminali di uscita, costituiti da cavi precablati a connessione rapida impermeabile. *Tutte le caratteristiche sono rilevate a Standard Test Conditions (STC): radiazione solare 1000 W/m², spettro solare AM 1.5, temperatura 25°C (EN 60904-3).*



TITAN
HIGH PERFORMANCE
MONOCRYSTALLINE PERC MODULE

G5.6

RSM120-8-580M-605M

120 CELL Mono PERC Module	580-605Wp Power Output Range
1500VDC Maximum System Voltage	21.4% Maximum Efficiency

KEY SALIENT FEATURES

- Global, Tier 1 bankable brand, with independently certified state-of-the-art automated manufacturing
- Industry leading lowest thermal co-efficient of power
- Industry leading 12 years product warranty
- Excellent low irradiance performance
- Excellent PID resistance
- Positive light power tolerance
- Dual stage 100% EL inspection warranting defect-free product
- Module Imp binning radically reduces string mismatch losses
- Warranted reliability and stringent quality assurances well beyond certified requirements
- Certified to withstand severe environmental conditions
 - Anti-reflective & anti-soiling surface minimise power loss from dirt and dust
 - Severe salt mist, ammonia & blown sand resistance, for seaside, farm and desert environments
 - Excellent mechanical load 2400Pa & snow load 5400Pa resistance

LINEAR PERFORMANCE WARRANTY
12 year Product Warranty / 25 year Linear Power Warranty

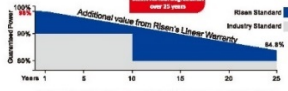

risen
solar technology

Preliminary
For Global Market

Draft 120

120 CELL
Mono PERC Module

580-605Wp
Power Output Range

1500VDC
Maximum System Voltage

21.4%
Maximum Efficiency

KEY SALIENT FEATURES

- Global, Tier 1 bankable brand, with independently certified state-of-the-art automated manufacturing
- Industry leading lowest thermal co-efficient of power
- Industry leading 12 years product warranty
- Excellent low irradiance performance
- Excellent PID resistance
- Positive light power tolerance
- Dual stage 100% EL inspection warranting defect-free product
- Module Imp binning radically reduces string mismatch losses
- Warranted reliability and stringent quality assurances well beyond certified requirements
- Certified to withstand severe environmental conditions
 - Anti-reflective & anti-soiling surface minimise power loss from dirt and dust
 - Severe salt mist, ammonia & blown sand resistance, for seaside, farm and desert environments
 - Excellent mechanical load 2400Pa & snow load 5400Pa resistance

LINEAR PERFORMANCE WARRANTY
12 year Product Warranty / 25 year Linear Power Warranty

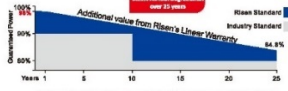

risen
solar technology

Preliminary
For Global Market

3.9 Inverter

Ciascuna stringa è collegata ad un ingresso dell'apparato di conversione dell'energia elettrica, da corrente continua a corrente alternata, costituito da inverter di tipo Huawei SUN2000-215KTL, con le caratteristiche di seguito riportate. La sezione di ingresso dell'inverter è in grado di inseguire il punto di massima potenza del generatore fotovoltaico (funzione MPPT).

SUN2000-215KTL

Lato corrente continua

Range operativo di tensione: 0 ÷ 1500 Vcc

Range di tensione in MPPT: 500 ÷ 1500 Vcc

Lato corrente alternata

Potenza nominale: 215 W @ 40 °C

Tensione nominale: 800 V

Frequenza nominale: 50 Hz

Fattore di potenza: = 1

Sistema

Rendimento massimo: 98.60%

Temperatura ambiente di funzionamento: - 25 ÷ 60°C

Sistema di raffreddamento: Smart Air Cooling

Grado di protezione: IP66

Umidità ambiente di funzionamento: 0% ÷ 100%

Metodo di raffreddamento: Controllo della temperatura tramite raffreddamento forzato ad aria

Conformità: EN 62109-1/-2, IEC 62109-1/-2, EN 50530, IEC 62116, IEC 62910, IEC 60068, IEC 61683, CEA2019, IEC 61727

Comunicazioni: MODBUS, USB, RS485, WLAN

Dimensioni: 1.035 x 0.700 x 0.365 m (LxPxH)

3.10 Trasformatore MT/bt

La trasformazione MT/bt avviene attraverso dei trasformatori, in olio, della potenza di 6000 kVA centralizzati. Le caratteristiche costruttive dei trasformatori sono le seguenti.

Trafo da 6000 kVA

Potenza nominale trasformatore:	6000 kVA
Livelli di tensione bt/MT:	0,8 kV / 30 kV
Tipo di collegamento:	Dy11-y11
Sistema raffreddamento:	ONAN – Oil Natural, Air Natural
Caratteristiche ausiliari:	50kVA, Dyn11, 0.8/0.4 kV (opzionale)
Certificazioni:	IEC 60076, IEC 62271-200, IEC 62271-202, EN 50588-1, IEC 61439-1
Grado di protezione:	IP54
Dimensioni:	6.058 x 2.896 x 2.438 m (LxPxH)
Peso:	<23t

3.11 Cabina MT di campo

A valle di ciascun trasformatore sono previsti:

- un interruttore MT a 30kV – 16kA;
- due sezionatori MT a 30 kV oppure un solo sezionatore per i collegamenti in antenna.

Il Quadro MT sarà composto in lamiera zincata ed elettrozincata/verniciata con grado di protezione IP2XC, con unità modulari e compatte ad isolamento in aria, equipaggiate con apparecchiature di interruzione e sezionamento isolate in SF6 o a vuoto.

Caratteristiche tecniche:

- Tensione di isolamento Ud 70 kV;
- Tenuta al c.to c.to: 16 kA per 1 sec;
- Corrente nominale 400 A

3.12 Cabina di Raccolta MT

Le cabine MT sono raggruppate in tre ring. Ciascun raggruppamento fa capo all'unica cabina di raccolta. All'interno della cabina è installato un Quadro MT ed un Quadro BT per la gestione dei servizi ausiliari.

3.12.1 Quadro MT

Il Quadro è costituito da:

- n° 1 Scomparto M.T. prefabbricato con arrivo linea dal basso completo di sezionatori tripolari da 630 A - 30 kV 16 kA motorizzato con alimentazione a 220 V c.a, di interruttore automatico e segnalatore presenza tensione.
- n° 1 Scomparto MT prefabbricato per collegamento risalita sbarre destra/sinistra 630 A – 30 kV 16KA
- n° 4 Scomparti M.T. prefabbricati per il collegamento delle cabine di campo completi di sezionatori tripolari da 400 A – 30 kV 16 kA motorizzato con alimentazione a 220 V c.a, di interruttore automatico e segnalatore presenza tensione.
- n° 2 Scomparti M.T. prefabbricato per contenimento TV per misure.
- n° 1 Scomparti B.T. prefabbricato dedicato ai servizi ausiliari

Il Quadro MT è in lamiera zincata ed elettrozincata/verniciata con grado di protezione IP2XC, composto da unità modulari e compatte ad isolamento in aria, equipaggiate con apparecchiature di interruzione e sezionamento isolate in SF6.

Caratteristiche tecniche:

- Tensione di isolamento Ud 70 kV;
- Tenuta al corto circuito: 16 kA per 1 sec;
- Corrente nominale 630 A.

3.12.2 Trasformatore Servizi Ausiliari MT/bt

È previsto un trasformatore MT/bt, in esecuzione a giorno montato in box, completo di nucleo a colonna con giunti intercalati, lamierini a cristalli in carlyte, avvolgimenti in rame elettrolitico isolati con doppio smalto o carta di pura cellulosa, commutatore di tensione a 4 posizioni, dispositivi di protezione (termometro a due contatti e centralina di temperatura collegata con le termosonde inserite nei rispettivi avvolgimenti) ed isolatori a spina.

Caratteristiche tecniche:

- potenza nominale: 100 kVA;
- tensione primaria: $30 \pm 2 \times 2.5\%$ kV;
- tensione secondaria: 400 V
- gruppo vettoriale: Dyn11;
- tensione di corto circuito: 4%;
- accessori di montaggio.

3.12.3 Quadro Servizi Ausiliari in bassa tensione (QSA)

Per la protezione dei circuiti ausiliari è presente un Quadro Servizi Ausiliari. Il QSA è costituito da un quadro elettrico in corrente alternata in BT, preposto ad alimentare i servizi ausiliari della cabina di Consegna ed eventualmente alimentare, in emergenza, i servizi di una cabina di trasformazione.

3.12.4 Quadri Misure Fiscali (QMF e QMG)

I QMF e QMG sono costituiti da contatori bidirezionali di energia attiva/reattiva, comprensivi di dispositivo per la trasmissione remota dei dati acquisiti.

3.13 Power Plant Controller (PPC)

Il Power Plant Controller è un dispositivo utilizzato per gestire gli impianti fotovoltaici così da soddisfare i requisiti imposti dal gestore della rete (Allegato A.68, "Codice di rete", Terna spa).

Esso sarà necessario per la regolazione della potenze reattiva e attiva richieste, in funzione della frequenza, garantendo il monitoraggio e lo scambio dati con il sistema di controllo Terna e fornendo una potenza in uscita che sarà, di fatto, sempre compatibile con la potenza richiesta sulla RTN.

3.14 Collegamenti elettrici in bassa tensione

Dati nominali di impianto

Tensione nominale lato c.c.:	1500 V
Sistema di collegamento dei poli lato c.a.:	isolati
Tensione nominale lato c.a.:	800 V $\pm 5\%$
Frequenza nominale lato c.a.:	50 Hz $\pm 2\%$
Sistema di collegamento del neutro lato c.a.:	TNS

Caratteristiche del cavo di bassa tensione

Per i collegamenti in corrente continua:

Cavo per posa in aria o in tubo: FG21M21 ovvero H1Z2Z2-K

Materiale del conduttore Rame
Tipo di conduttore classe 5
Materiale dell'isolamento Gomma reticolata senza alogeni
Temperatura massima 90°C in condizioni di esercizio normali
250°C in condizioni di corto circuito

Tensione nominale 1500 V c.c., 1000 V c.a.

Tensione massima 1800 V c.c., 1200 V c.a.

L'indicazione di due cavi equivalenti si rende necessaria in caso di indisponibilità da parte dei produttori, della prima soluzione.

Cavo per posa in aria o in tubo: FG16OR16

Materiale del conduttore Rame
Tipo di conduttore classe 5
Materiale del riempitivo termoplastico
Materiale dell'isolamento gomma qualità G16
Guaina miscela a base di PVC, qualità R16
Temperatura massima 90°C in condizioni di esercizio normali
250°C in condizioni di corto circuito

Tensione nominale 0.6/1 kV c.a.

Tensione massima 1.2 kV

Massima forza di tiro durante la posa 50 N/mm²

Il cavo è inoltre conforme alla recente normativa CPR per la reazione al fuoco, ai sensi del regolamento 305/2011/UE.

3.15 Sistema di supervisione impianto

Per la gestione ed il monitoraggio del sistema FV è prevista la realizzazione di un sistema di supervisione in grado di gestire l'impianto ed in grado di poter gestire eventuali espansioni future. La finalità del sistema è quella di sorvegliare il regolare funzionamento del sistema garantendo continuità di esercizio e sicurezza verso il personale e verso i beni.

L'architettura prevista per il sistema si fonda sul seguente schema a tre livelli:

1. Al primo livello si trovano i dispositivi di quadro e di campo ovvero interruttori/sezionatori. Allo stesso modo appartengono concettualmente a questo livello le unità digitali a microprocessore dedicate allo svolgimento di specifici compiti sull'impianto elettrico: relè di protezione MT, unità di misura multifunzione o contatori energetici, centraline di controllo degli inverter CC/CA;
2. Al secondo livello si trova il dispositivo d'automazione (PLC) dedicato all'acquisizione ed all'eventuale controllo dei dispositivi del precedente livello nonché all'implementazione di logiche ed automatismi dell'impianto;
3. Il terzo livello è quello di presentazione ed è costituito da almeno un terminale operatore locale grazie al quale sarà possibile visualizzare in qualunque istante lo stato dell'impianto gestito (configurazione dello stesso, allarmi attivi, trend di misura...).

La rete di comunicazione principale del sistema che permetterà il colloquio tra la postazione di supervisione, il dispositivo di automazione (PLC) e tra quest'ultimo e le apparecchiature di campo intelligenti (protezioni, strumenti multifunzione ecc..) sarà costituito in maniera mista in fibra ottica e da una rete Ethernet TCP/IP per il collegamento dei terminali.

Il protocollo impiegato per tale comunicazione sarà lo standard ModBus TCP/IP.

Il PLC scambierà i dati con la postazione di supervisione locale dell'impianto costituita da un PC industriale montato sul fronte del suddetto armadio d'automazione.

Sul PC verrà installato l'applicativo di supervisione appositamente sviluppato per la gestione completa del lotto elettrico e per l'acquisizione e contabilizzazione dei consumi energetici.

Infine tramite il PLC stesso sarà possibile la gestione di un modem Web GSM che consente l'invio di messaggi SMS sul cellulare del manutentore/operatore elettrico alla comparsa di allarmi critici sull'impianto gestito.

Il sistema di supervisione gestirà anche tutto il circuito di videosorveglianza andando ad attivare tutte le politiche necessarie in caso di effrazione.

3.16 *Fondazioni strutture fotovoltaiche*

La struttura considerata ai fini della generazione del modello strutturale è costituita da un sistema a strutture fisse, di dimensioni in pianta pari a 22,50x4,40 metri, composto da 34 moduli fotovoltaici ancorati ad un unico telaio in acciaio a sezione scatolare 50x50mm mediante correntini in alluminio. Il telaio a sua volta è collegato con pilastrini a sezione circolare e tirafondi di collegamento ai pilastri a sezione HEB di fondazione. In generale tutti i calcoli effettuati sono riportati con l'effettiva incidenza a metro quadro e a metro lineare, riferiti quindi al singolo telaio e al singolo pilastro di scarico. In tal modo la successiva modifica in riduzione o ampliamento della struttura non influenzerà i risultati di calcolo. I pali di fondazione battuti, in acciaio, costituiranno l'ancoraggio e la fondazione al suolo delle vele. Le dimensioni standard del modello realizzato risultano essere pari a 22,50x4,40 metri, pari a 100,00 mq circa. Il peso proprio del modello, espresso in termini di incidenza a metro quadro, risulta essere pari a **40,55 Kg/mq (0,40 KN/mq)**, e si articola nel seguente modo:

- ✓ 34 moduli fotovoltaici da 595W bifacciali, dimensioni 2440x1140x40 mm, peso singolo modulo 31,50 Kg. Peso complessivo pari a 1071,00 Kg. *Incidenza a metro quadro pari a 12,59 Kg/mq;*
- ✓ *Accessori di montaggio, di peso complessivo pari a 26,30 kg e incidenza pari a 0,40 Kg/mq;*
- ✓ 4 traversi in alluminio sezione 40x40x2mm con funzione di supporto per ancoraggio moduli fotovoltaici alla sottostruttura. Sviluppo complessivo pari a 90 metri. Peso al metro lineare pari a 0,75 Kg/m. Peso complessivo pari a 67,5 kg. *Incidenza a metro quadro pari a 0,75 Kg/mq;*
- ✓ 1 telaio (Cfr. Tav. **AR06-Strutture di supporto**) realizzati con profili scatolari in acciaio 50x50 mm, peso specifico 4,45 kg/m, aventi sviluppo lineare pari a 85,00 m. Peso complessivo pari a 378,25 Kg. *Incidenza a metro quadro pari a 3,78 Kg/mq;*
- ✓ 9 pilastrini in profili HEB180 (Cfr. Tav. **AR06-Strutture di supporto**) predimensionati in 2000x180x180mm, spessore 10,00 mm. Peso singolo palo pari a 102,40 Kg peso complessivo pari a 921,60 Kg. *Incidenza a metro quadro pari a 9,216 Kg/mq;*
- ✓ 9 pali di fondazione battuti in profili HEB180 (Cfr. Tav. **AR06-Strutture di supporto**) predimensionati in 3000x180x180mm, spessore 10,00 mm. Peso singolo palo pari a 153,60 Kg peso complessivo pari a 1382,40 Kg. *Incidenza a metro quadro pari a 13,82 Kg/mq;*

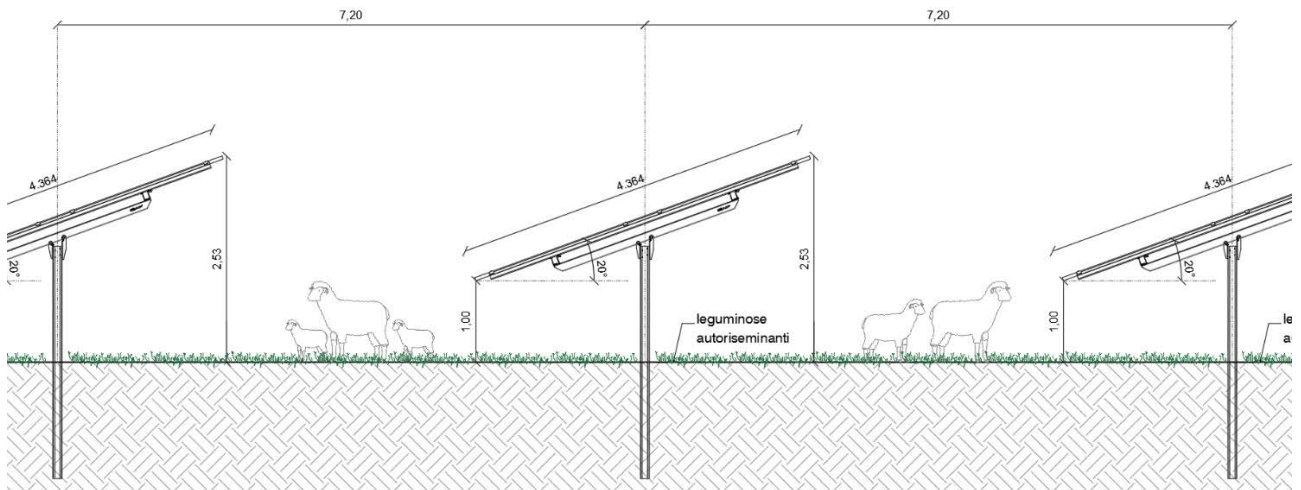
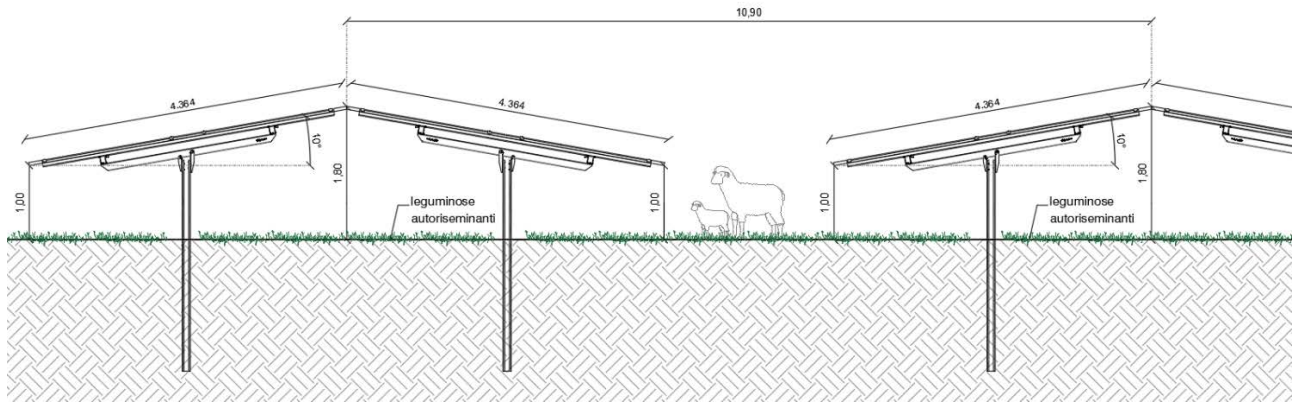

Particolare delle strutture di supporto dei moduli fotovoltaici

3.17 Descrizione delle cabine annesse all'impianto

Per quanto riguarda le cabine elettriche che saranno fornite e posate all'interno dell'area di impianto, si sottolinea che le stesse saranno composte esclusivamente da strutture prefabbricate, trasportate e appoggiate su terreno, previa battitura e preparazione dello stesso. In particolare, le cabine saranno composte da una vasca di fondazione (Cfr. RE04.1) e dalla cabina vera e propria che ospiterà la quadristica e le connessioni elettriche. Tutti i prefabbricati introdotti in sito risponderanno a tutti i criteri e requisiti Normativi, sia urbanistiche che elettrici. (Cfr. IE04-Cabine di campo). Si riportano per completezza le certificazioni relative alle strutture e ai relativi calcoli strutturali, oltre alle certificazioni di rispondenza dei requisiti ENEL. Si rimanda alla apposita Relazione Geotecnica per l'analisi della interazione fondazioni-terreno.

Cabine di campo

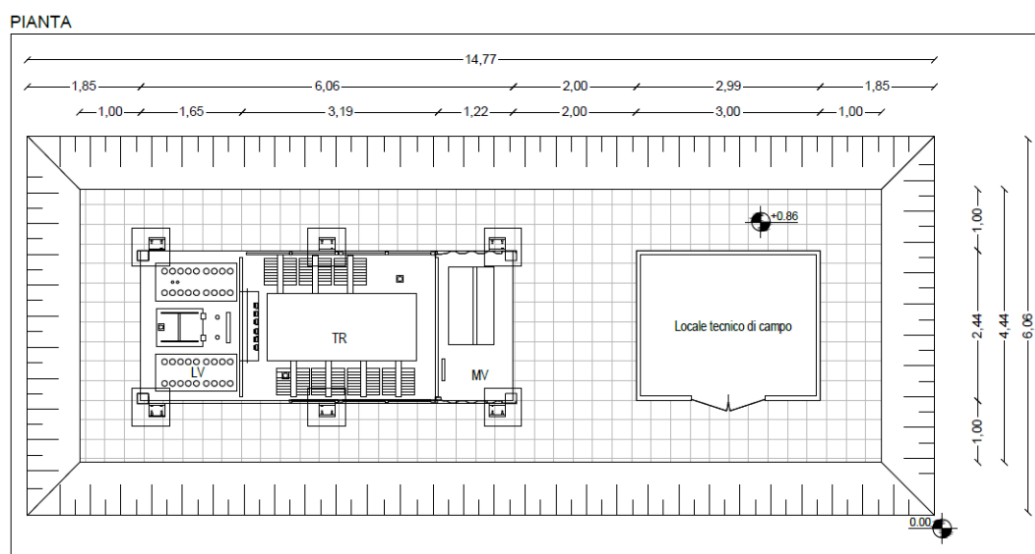

PROSPETTO ANTERIORE

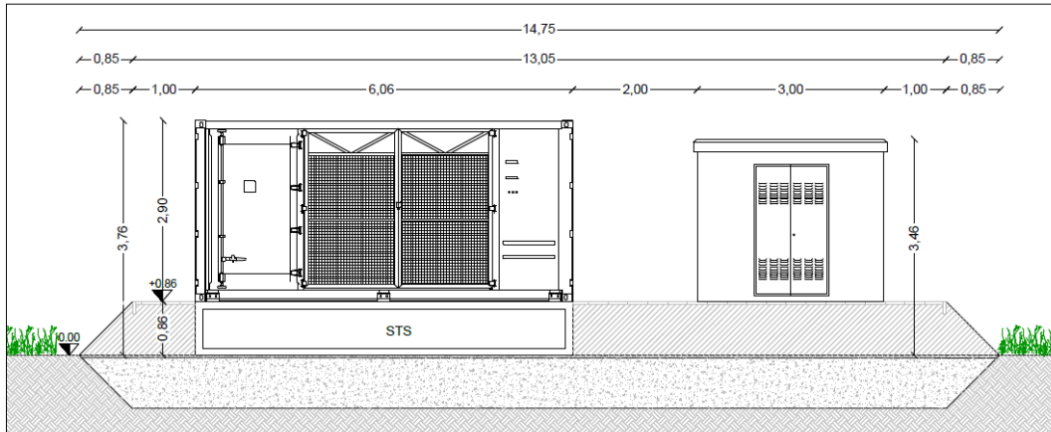

Cabine di raccolta

PIANTA

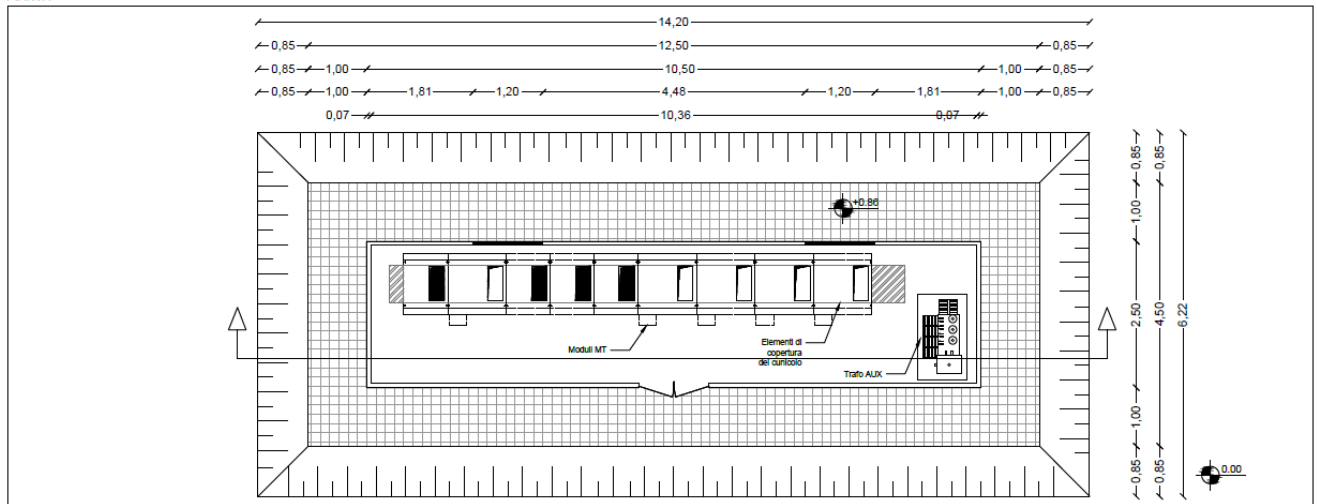

SEZIONE

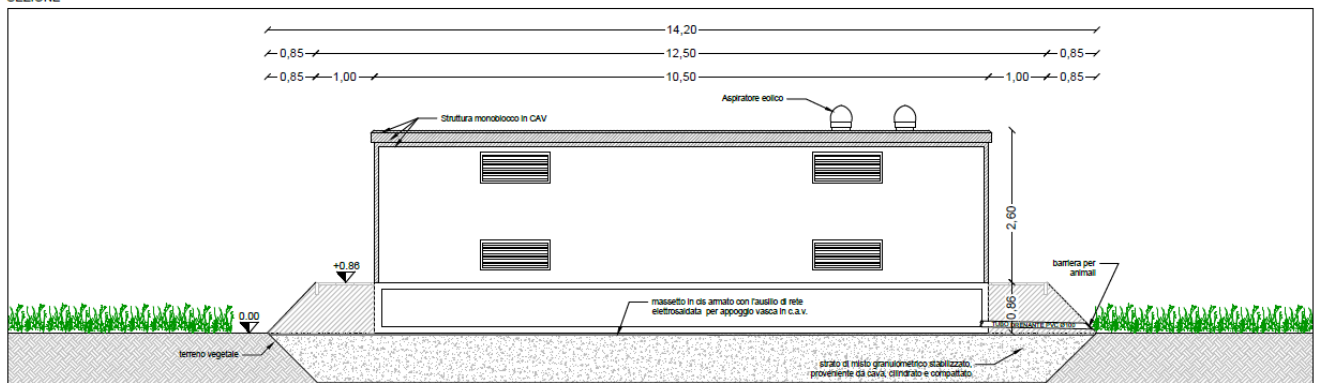

Si precisa che per il posizionamento delle cabine non sarà necessaria la realizzazione di fondazioni gettate in opera, in quanto le stesse saranno composte da prefabbricati alloggiati nel terreno, previo scavo di fondazione di circa 1 metro sul quale verrà steso uno strato di geo tessuto e un letto di misto granulare stabilizzato per uno spessore di circa cm 10 che assolverà ad una funzione livellante.

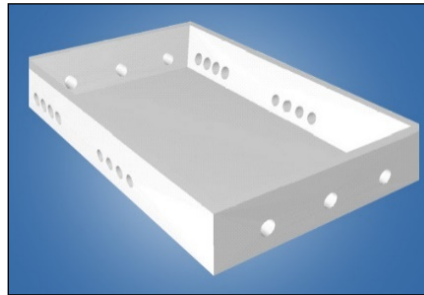

Vasca di fondazione

3.19 Viabilità interna

L'area su cui sarà realizzato l'impianto ha una superficie complessiva di circa 44 ettari, distinto in venti lotti vicini tra loro, fisicamente separati da recinzioni, strade e reticoli idraulici. Per muoversi agevolmente all'interno delle aree, ai fini delle manutenzioni, e per raggiungere le cabine di campo verrà realizzata un'unica strada interna perimetrale.

Al fine di limitare la realizzazione di opere all'interno dell'area, la viabilità da realizzare sarà quella strettamente necessaria, ovvero, una viabilità perimetrale per raggiungere in maniera agevole tutti i punti dell'impianto e per l'accesso alle cabine. La viabilità interna sarà del tipo Macadam e verrà realizzata solo con materiali naturali (pietrisco di cava) che consentono l'infiltrazione e il drenaggio delle acque meteoriche nel sottosuolo, pertanto non sarà ridotta la permeabilità del suolo.

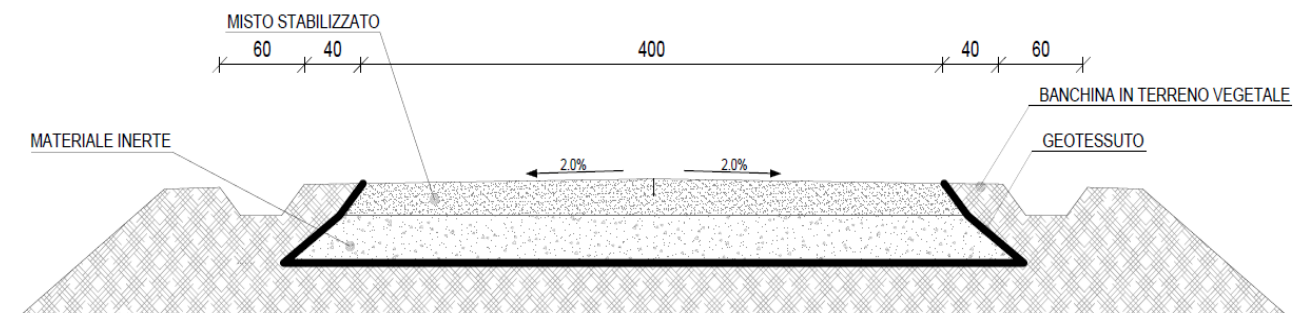

Per fare in modo che il materiale introdotto nel sito per la realizzazione delle strade interne non si mischi al terreno vegetale, laddove dovranno essere realizzati i tratti viari, verrà steso un **geotessuto in tnt** per la separazione degli strati. Per quanto concerne l'andamento plano-altimetrico dei tratti costituenti la viabilità interna, si sottolinea che quest'ultima verrà realizzata

seguendo, come criterio progettuale, quello di limitare le movimentazioni di terra nel rispetto dell'ambiente circostante; questo sarà possibile realizzarlo in quanto le livellette stradali seguiranno l'andamento naturale del terreno stesso. Ad ogni modo, qualora dovessero rendersi necessari interventi per garantire il drenaggio delle acque superficiali, questi verranno realizzati in maniera puntuale lungo il percorso della viabilità interna e/o in prossimità dei locali tecnici.

3.20 Recinzioni

Per garantire la sicurezza dell'impianto, tutta l'area di intervento sarà recintata mediante rete metallica a maglia larga, sostenuta da pali in acciaio zincato infissi nel terreno. L'altezza complessiva della recinzione che si realizzerà sarà complessivamente di 2.00 m.

La presenza di una recinzione di apprezzabile lunghezza potrebbe avere ripercussioni negative in termini di deframmentazione degli habitat o di eliminazione di habitat essenziali per lo svolgimento di alcune fasi biologiche della piccola fauna selvatica presente in loco.

Per evitare il verificarsi di situazioni che potrebbero danneggiare l'ecosistema locale tutta la recinzione verrà posta ad un'altezza di 30 cm dal suolo, per consentire il libero transito delle piccole specie animali selvatiche tipiche del luogo. Così facendo la recinzione non costituirà una barriera al movimento dei piccoli animali sul territorio.

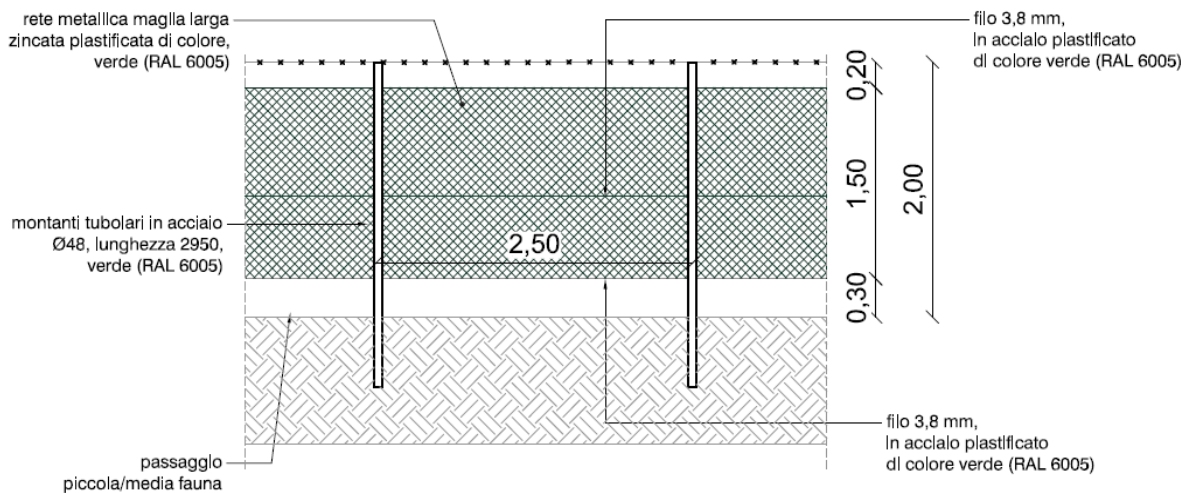

I dettagli progettuali della recinzione sono riportati nell'elaborato grafico **AR06**-Strutture di supporto dei pannelli fotovoltaici e recinzione- pianta e prospetti.

3.21 Allarme antintrusione e videosorveglianza

Gli impianti fotovoltaici vengono spesso realizzati in aree rurali isolate e su terreni più o meno irregolari, vincolando l'utente ad avere una giusta consapevolezza della messa in sicurezza degli impianti stessi.

Il complesso studio dei rischi inerenti alla fase di esercizio degli impianti fotovoltaici è strettamente legato ai danni più frequenti e più consistenti che possono colpire gli impianti fotovoltaici durante la fase di esercizio. Oltre agli eventi naturali quali terremoto, alluvione, frana, grandine e simili, un'importante preoccupazione, che gli amministratori degli impianti fotovoltaici devono mettere sulla bilancia, è quella dei danni diretti derivanti da atti di terzi come il furto, gli atti vandalici e/o dolosi, gli atti di terrorismo e di sabotaggio e il furto del rame presente.

Per tale ragione verrà installato un sistema di protezione tramite videosorveglianza attiva, atta a diminuire e limitare il più possibile i rischi inerenti al furto dei pannelli solari, degli inverter e del rame presente sul sito, limitando così i danni con conseguente perdita di efficienza degli impianti fotovoltaici.

Il sistema di videosorveglianza provvederà a monitorare, acquisire e rilevare anomalie e allarmi, utilizzando soluzioni intelligenti di **video analisi**, in grado di rilevare tentativi d'intrusione e furto analizzando in tempo reale le immagini e rilevando:

- La scomparsa o il movimento di oggetti presenti
- Persone che si aggirano in zona in maniera sospetta seguendone i movimenti automaticamente
- Rilevare targhe di mezzi che transitano vicino agli impianti
- Registrazione dei volti degli intrusi
- Invio automatico di allarmi.

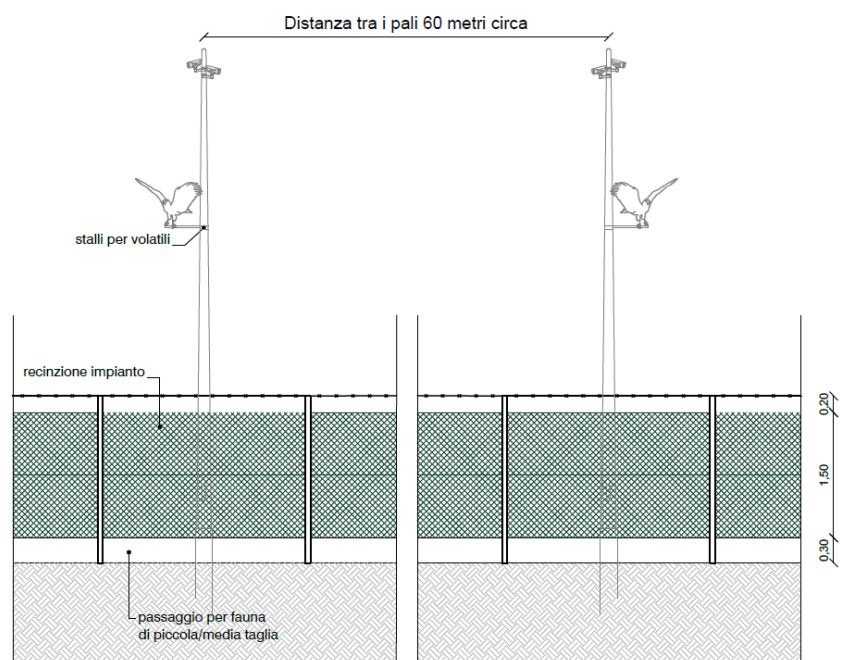

Le telecamere che verranno installate saranno prevalentemente di tipo termico in quanto più efficienti e non necessitano di illuminazione, mentre per le zone più ristrette verranno installate videocamere analogiche con illuminazione ad infrarossi.

3.22 Stazione di elevazione MT/AT

La stazione di elevazione MT/AT verrà ubicata all'interno dell'impianto di Green Wave, ed al fine di limitare il consumo di suolo, sarà funzionale a più produttori.

La connessione dei produttori sarà realizzata con collegamento in sbarra. Il gruppo di produttori si conetterà quindi ad una sbarra comune, collegata alla stazione RTN ed a cui ciascun produttore si conetterà con un proprio sezionatore ed un proprio interruttore.

La sbarra comune 150 kV verrà connessa al corrispondente stallo in stazione RTN con un interruttore ed un sezionatore specifico che consentirà di disalimentare la sbarra per eventuali interventi di manutenzione o per interventi automatici del suo sistema di protezione, comando e controllo senza interessare in alcun modo lo stallo di connessione in stazione RTN.

La superficie della nuova stazione di trasformazione utente 150/30kV si estenderà in un'area di circa 2500 m² con la possibilità di espansione per ulteriori stalli fino ad una superficie complessiva di circa 5400 m². All'interno dell'area della sottostazione AT/MT sarà realizzato un edificio, di estensione pari a circa 320 m², atto a contenere le apparecchiature di potenza e controllo relative alla sottostazione stessa. La sottostazione è dotata di specifica recinzione a pettine e di pista di accesso dalla strada comunale. L'interno della sottostazione è provvisto di aree carrabili di accesso e manovra, realizzate in misto stabilizzato, idonee per consentire le operazioni di gestione e manutenzione della stessa. Le aree non carrabili saranno protette da cordoli e saranno riempite con pietrisco di cava. Nonostante la buona permeabilità dei materiali è previsto un sistema di regimentazione delle acque con allontanamento delle stesse verso gli impluvi esistenti. La vasca di contenimento del trasformatore è collegata alla rete di regimentazione idraulica per mezzo di vasca disoleatrice.

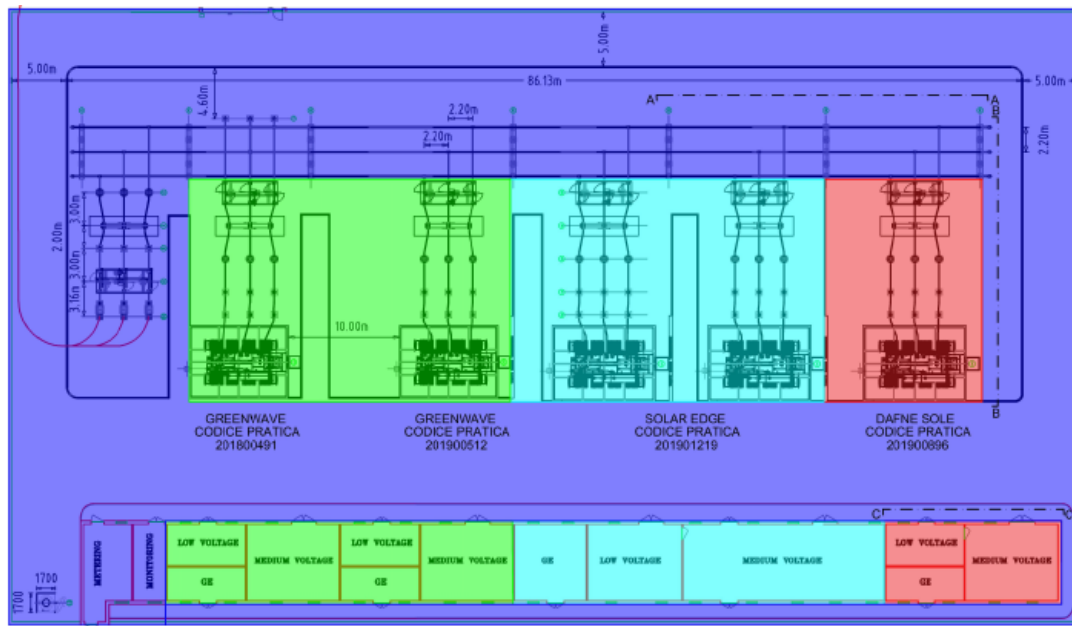

SCALA 1:250 PROSPETTO A-A

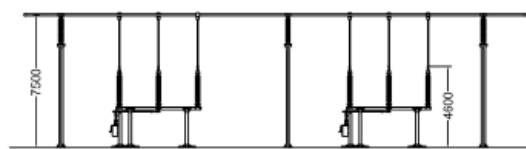

PROSPETTO B-B

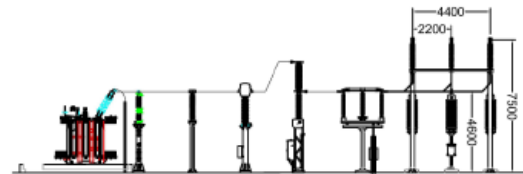

SCALA 1:200

PROSPETTO C-C

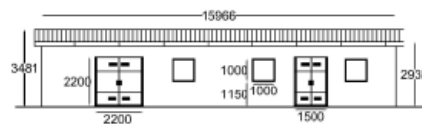

PROSPETTO D-D

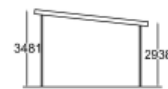

Stazione di elevazione MT/AT

3.23 Mitigazione visiva con specie autoctone

Al fine di attenuare, se non del tutto eliminare, la visibilità dell'impianto fotovoltaico "Dafne" la Società proponente, ferma restando la propria disponibilità ad un confronto collaborativo finalizzato alla individuazione di ogni e più opportuno accorgimento a ciò necessario e/o opportuno, ha previsto interventi di mitigazione visiva attraverso l'impegno di piante di fichi d'India.

Tale scelta è dettata dal fatto che sull'area vi è una nutrita presenza di tale specie e come visibile dallo scatto riportato nell'immagine successiva, ripreso lungo la SS 194, tali piante sono la scelta migliore per una integrazione dell'impianto nei luoghi in cui questo si inserisce. La stessa area di intervento dell'impianto "Dafne" è delimitata da filari di fico d'india.



Pertanto, sulle fasce perimetrali dell'impianto agrovoltaiico, a ridosso della recinzione, è stata prevista la piantumazione di una siepe costituita da piante di fichi d'india che avrà altezza pari a circa 2 metri, altezza sufficiente a schermare l'impianto da eventuali punti di fruizione visiva statica o dinamica. Nell'area nord ed est, inoltre, verranno realizzate delle fasce arboree più estese al fine di mitigare l'impatto dell'impianto dai punti sensibili così come individuati nell'elaborato **RE06** e **rispettive tavole allegate**.

Si precisa che, esternamente alla recinzione dei campi fotovoltaici e in adiacenza ad essa, verrà realizzata una siepe perimetrale costituita da specie autoctone quali: fichi d'india, perastro e biancospino. L'irrigazione verrà garantita durante le fasi iniziali di attecchimento e nel seguito, ogni qualvolta necessario, attraverso l'ausilio di un trattore con autobotte e non verranno utilizzati prodotti fitosanitari.

La siepe perimetrale, progettata per garantire la mitigazione visiva dell'impianto agrovoltaico "Dafne", sarà costituita da piante autoctone del tipo fico d'india, biancospino e perastro, disposti in doppio filare per una larghezza complessiva di 3 metri. Nello specifico la siepe sarà costituita da un filare di fichi d'india (larghezza 1,50 metri) e un filare di biancospino alternato a perastro (larghezza 1,50 metri).

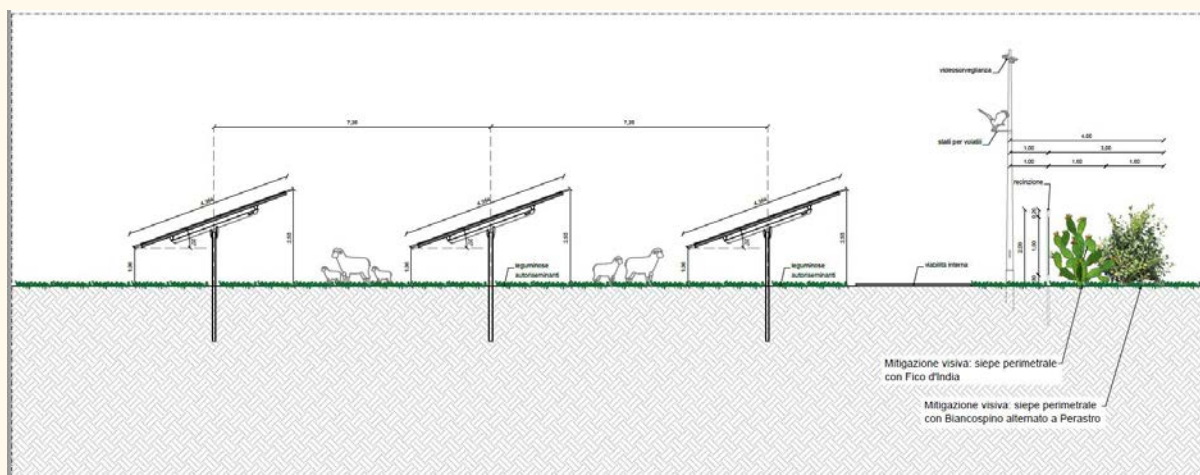

Sezione tipo

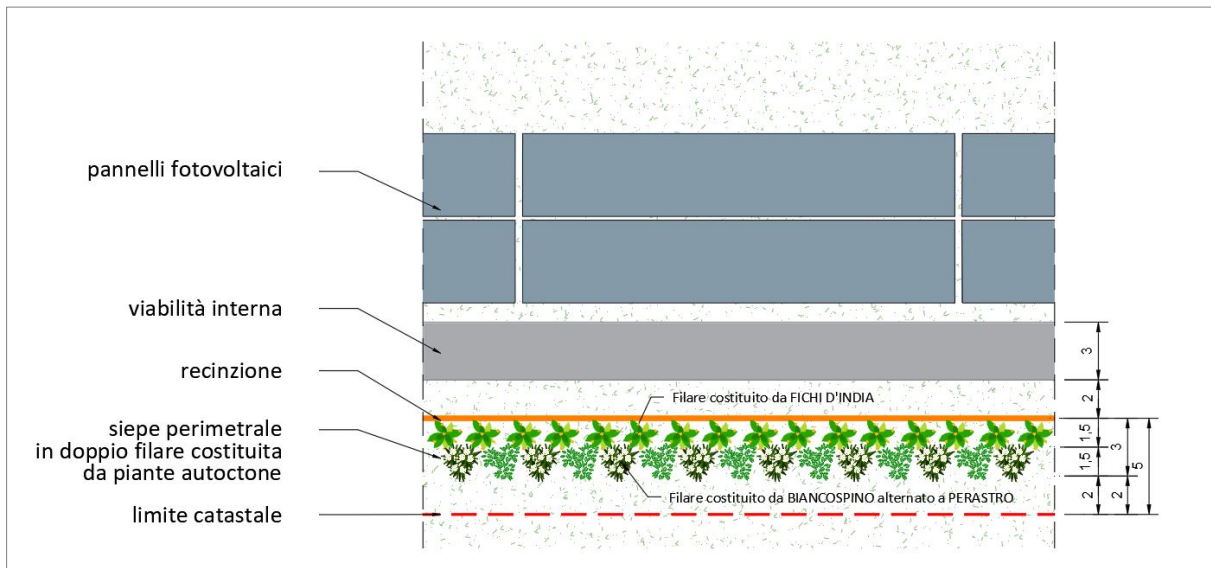

Particolare planimetrico siepe perimetrale

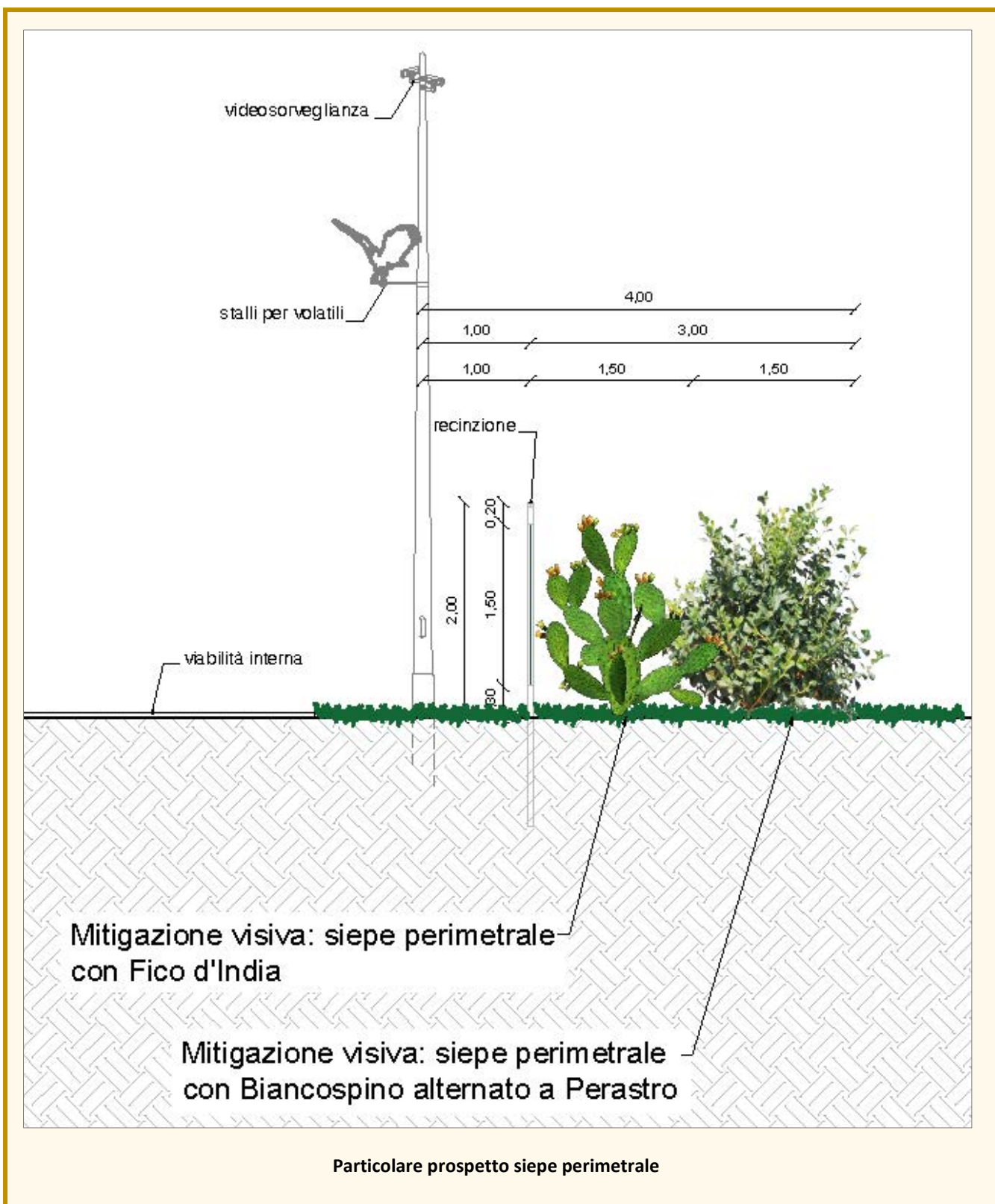

4 QUANTIFICAZIONE DELLE RISORSE NATURALI NECESSARIE IN TERMINI DI ENERGIA, DI MATERIALI UTILIZZATI E DI PRODUZIONE DI RIFIUTI

Ai fini della completa valutazione degli impatti dell'impianto agrovoltaico "Dafne" sull'atmosfera e sul clima, nonché della quantificazione delle risorse naturali necessarie in termini di energia, di materiali utilizzati e di produzione dei rifiuti, si è fatto riferimento al principio DNSH (Do No Significant Harm).

Il principio DNSH, declinato sui sei obiettivi ambientali definiti nell'ambito del sistema di tassonomia delle attività ecosostenibili, ha lo scopo di valutare se una misura possa o meno arrecare un danno ai sei obiettivi ambientali individuati nell'accordo di Parigi (*Green Deal europeo*).

In particolare, il proponente dichiara che l'impianto agrovoltaico "Dafne" non arreca un danno significativo:

1. Alla mitigazione dei cambiamenti climatici, in quanto il progetto non produce emissioni di gas serra (GHG); la produzione di elettricità da energia fotovoltaica non determina impatto sui cambiamenti climatici.
2. All'adattamento ai cambiamenti climatici, in quanto il progetto non determina un impatto negativo del clima attuale e futuro, sull'attività stessa o sulle persone, sulla natura o sui beni; l'impianto agrovoltaico "Dafne" produrrà elettricità in condizioni e in aree che non pregiudicano l'erogazione dei servizi.
3. All'uso sostenibile o alla protezione delle risorse idriche e marine, in quanto la produzione di elettricità da pannelli solari non genera impatti sulla tutela delle risorse idriche.
4. All'economia circolare, inclusa la prevenzione, il riutilizzo ed il riciclaggio dei rifiuti, in quanto il progetto non porta a significative inefficienze nell'utilizzo di materiali recuperati o riciclati, ad incrementi nell'uso diretto o indiretto di risorse naturali, all'incremento significativo di rifiuti, al loro incenerimento o smaltimento, non causa danni ambientali significativi a lungo termine; in merito alla produzione di rifiuti e allo smaltimento di apparecchiature elettriche ed elettroniche, si faccia riferimento a quanto esposto nell'elaborato "RE15-Piano di dismissione-R0", trasmesso in allegato all'istanza di avvio del procedimento in oggetto.
5. Alla prevenzione e riduzione dell'inquinamento, in quanto il progetto non determina un aumento delle emissioni di inquinanti nell'aria, nell'acqua o nel suolo.

6. Alla protezione e al ripristino di biodiversità e degli ecosistemi, il progetto non è dannoso per le buone condizioni e resilienza degli ecosistemi o per lo stato di conservazione degli habitat e delle specie, comprese quelle di interesse per l'Unione europea, in quanto non ricade in aree sensibili sotto il profilo della biodiversità e degli ecosistemi. L'impianto "Dafne" dista circa 2 km dalla ZSC "ITA090022 Bosco Pisano", per tale motivo è stato redatto l'elaborato RE06.3-Relazione incidenza-R0-signed-signed.

Inoltre, la "Scheda 12-Produzione elettricità da pannelli solari" della guida operativa per il rispetto del principio del DNSH afferma quanto segue: *"Sono pertanto ammessi i progetti di impianti agrovoltaici, che prevedono l'implementazione di sistemi ibridi agricoltura-produzione di energia che non compromettano l'utilizzo dei terreni dedicati all'agricoltura, ma contribuiscano alla sostenibilità ambientale ed economica delle aziende coinvolte"*. L'impianto agrovoltaico "Dafne" garantirà contestualmente alla produzione di energia elettrica anche il pascolo di ovini e bovini, non compromettendo quindi la continuità dell'attività agricola.

Ai fini del rispetto della tassonomia, la produzione di elettricità dell'impianto agrovoltaico "Dafne" è considerata una attività che contribuisce in modo sostanziale all'obiettivo della mitigazione dei cambiamenti climatici, in quanto:

- non compromette alcuno dei sei obiettivi ambientali della Tassonomia, e, in particolare, in materia di **economia circolare**, e salvaguardia della biodiversità, anche agraria;
- è svolta con adeguati livelli di efficienza (inclinazione, assolazione, ampiezza).

Un ulteriore aspetto da considerare è che l'impianto agrovoltaico "Dafne" non causa la limitazione all'uso del suolo, in quanto garantirà la produzione di energia elettrica e il proseguo dell'attività agricola.

Si riporta di seguito la Scheda 12 della guida operativa per il rispetto del principio del DNSH per l'impianto agrovoltaico "Dafne":

Scheda 12 - Produzione elettricità da pannelli solari

Verifiche e controlli da condurre per garantire il principio DNSH

Tempo di svolgimento delle verifiche	n.	Elemento di controllo	Esito (Sì/No/Non applicabile)	Commento (obbligatorio in caso di N/A)
Ex-ante	1	Il progetto di produzione di elettricità da pannelli solari segue le disposizioni del CEI o che rispetta le migliori tecniche disponibili per massimizzare la produzione di elettricità da pannelli solari, anche in relazione alle norme di connessione?	Sì	
	2	E' stata condotta un'analisi dei rischi climatici fisici funzione del luogo di ubicazione così come definita nell'appendice 1 della Guida Operativa?	Sì	
	3	Sono stati rispettati gli obblighi previsti dal D.Lgs. 49/2014 e dal D.Lgs. 118/2020 da parte del produttore di Apparecchiature Elettriche ed Elettroniche (nel seguito, AEE) anche attraverso l'iscrizione dello stesso nell'apposito Registro dei produttori AEE?	Non applicabile	In fase di progettazione definitiva si è fatto riferimento a prodotti indicativi; in fase di realizzazione dell'impianto fotovoltaico, si utilizzeranno tra i prodotti presenti sul mercato quelli il cui produttore di Apparecchiature Elettriche ed Elettroniche rispetti gli obblighi previsti dal D.Lgs.49/2014 e dal D.Lgs.118/2020.
	4	Per le strutture situate in aree sensibili sotto il profilo della biodiversità o in prossimità di esse, è stata verificata la sussistenza di sensibilità territoriali, in particolare in relazione alla presenza di Habitat e Specie di cui all'Allegato I e II della Direttiva Habitat e Allegato I alla Direttiva Uccelli, nonché alla presenza di habitat e specie indicati come "in pericolo" dalle Liste rosse (italiana e/o europea)?	Sì	
	5	Laddove sia ipotizzabile un'incidenza diretta o indiretta sui siti della Rete Natura 2000 l'intervento è stato sottoposto a Valutazione di Incidenza (DPR 357/97)?	Sì	
	6	In fase di progettazione, sono state rispettate le previsioni della Guida per l'installazione degli impianti FV del Dipartimento dei Vigili del Fuoco, del Soccorso Pubblico e della Difesa Civile?	Sì	
	7	E' stata verificata la dichiarazione di conformità ai sensi del D.M. 37/2008?	Non applicabile	Il progetto è stato redatto ai sensi del D.M. 37/2008. La dichiarazione di conformità ai sensi dello stesso D.M. verrà rilasciata a fine lavori.
Ex-post	8	Sono state effettuate le eventuali soluzioni di adattamento climatico individuate ?	Non applicabile	Fase di progettazione definitiva dell'impianto fotovoltaico.
	9	Se pertinente, le azioni mitigative previste dalla VIA sono state adottate?	Non applicabile	Fase di progettazione definitiva dell'impianto fotovoltaico.

Inoltre, per quanto attiene la realizzazione dell'impianto agrovoltaico si esclude totalmente il consumo di **risorse naturali**, in quanto:

- Per quanto concerne la componente suolo e sottosuolo, considerati i 44,4053 ettari di superficie contrattualizzata, essendo l'area destinata al pascolo le aree utilizzate dagli animali nella fase ante-operam rimarranno sostanzialmente le stesse (a meno della superficie dei cabinati (circa 214,5 mq) e della viabilità che è stata ridotta al minimo e consiste solo in un percorso perimetrale (circa 3,3 ettari). Per quanto concerne il cavidotto, il terreno rimosso per l'alloggiamento dei cavi verrà riutilizzato per il ritombamento degli scavi.
- Per quanto concerne la componente idrica, l'irrigazione sarà garantita nelle fasi di attecchimento della siepe perimetrale mediante l'ausilio di un trattore con autobotte. Dal momento che le specie scelte sono autoctone (fico d'india, perastro e biancospino) il loro sviluppo non necessita di irrigazioni poiché sono piante che vivono allo stato spontaneo su tale area.

In relazione alla **produzione dei rifiuti**, il progetto è conforme a quanto previsto dal D.P.R. 13 giugno 2017, n.120; durante la fase di cantierizzazione, come specificato nell'elaborato "RE14-RelazioneTerreRocceScavo-R0", verrà prodotto, mediante scavi, un volume di materiale, che in parte verrà riutilizzato in sito (previa caratterizzazione), in parte verrà avviato a smaltimento in discariche specializzate. Nel dettaglio, il terreno di scavo per ricavare la trincea di alloggiamento dei cavidotti interni, presumibilmente largo 0,80 mt e profondo 1,20/1,70 mt verrà in larga parte riutilizzato per il riempimento dello scavo, e la parte restante verrà distribuita sulla traccia dello scavo e livellata per raccordarsi alla morfologia del terreno. Nella fase di esercizio, per la natura stessa della tipologia di intervento, non si prevede alcuna produzione di rifiuti, mentre per le fasi di costruzione gli unici rifiuti prodotti saranno costituiti dagli imballaggi della componentistica che giunge in cantiere costituita essenzialmente da cartoni e plastica facilmente riciclabili attraverso i canali tradizionali.

Per la fase di dismissione si faccia riferimento all'elaborato "RE15-Piano di dismissione-R0".

5 FASE DI CANTIERE

Considerata la tipologia dell'intervento da realizzare, si può affermare che le lavorazioni in fase di cantiere avverranno senza la produzione di particolari rifiuti da conferire alle pubbliche discariche.

Questo è dovuto all'esiguità degli scavi necessari alla realizzazione dei cavidotti interrati ed al fatto che la viabilità interna verrà realizzata seguendo come criterio progettuale quello di limitare il più possibile le movimentazioni di terra nel rispetto dell'ambiente circostante e seguendo il più possibile l'andamento del terreno. Tali operazioni, riguardando solo la parte più superficiale del terreno vegetale, produrranno come residuo delle lavorazioni solamente lo stesso terreno vegetale che verrà ridistribuito uniformemente all'interno delle aree di pertinenza dell'impianto.

Per quanto riguarda gli imballaggi dei moduli fotovoltaici e dei quadri elettrici questi saranno costituiti da cartone e plastica, materiali che verranno trasferiti ai circuiti classici di riciclo che sono stati analizzati nei paragrafi successivi.

A valle di quanto esposto non si esclude il fatto che, se in fase di cantiere si dovesse produrre materiale di rifiuto, tale materiale prodotto sarebbe differenziato e conferito nella più vicina discarica pubblica autorizzata.

Ad ogni modo, come da prescrizione generale, nelle aree di cantiere deputate all'assistenza e manutenzione dei macchinari dovrà essere predisposto ogni idoneo accorgimento atto a scongiurare la diffusione sul suolo di sostanze inquinanti a seguito di sversamenti accidentali. Inoltre, nelle stesse aree di cantiere, il trattamento dei reflui civili, ove gli stessi non siano diversamente collettati/conferiti, dovrà essere conforme al Regolamento Regionale n.26/2011 come modificato e integrato dal R.R. n.7/2016.

6 CRONOPROGRAMMA

Si riporta di seguito il cronoprogramma di realizzazione dell'impianto fotovoltaico DAFNE, della durata di 52 settimane.

Cronoprogramma di realizzazione Impianto Agrovoltaiico "DAFNE"

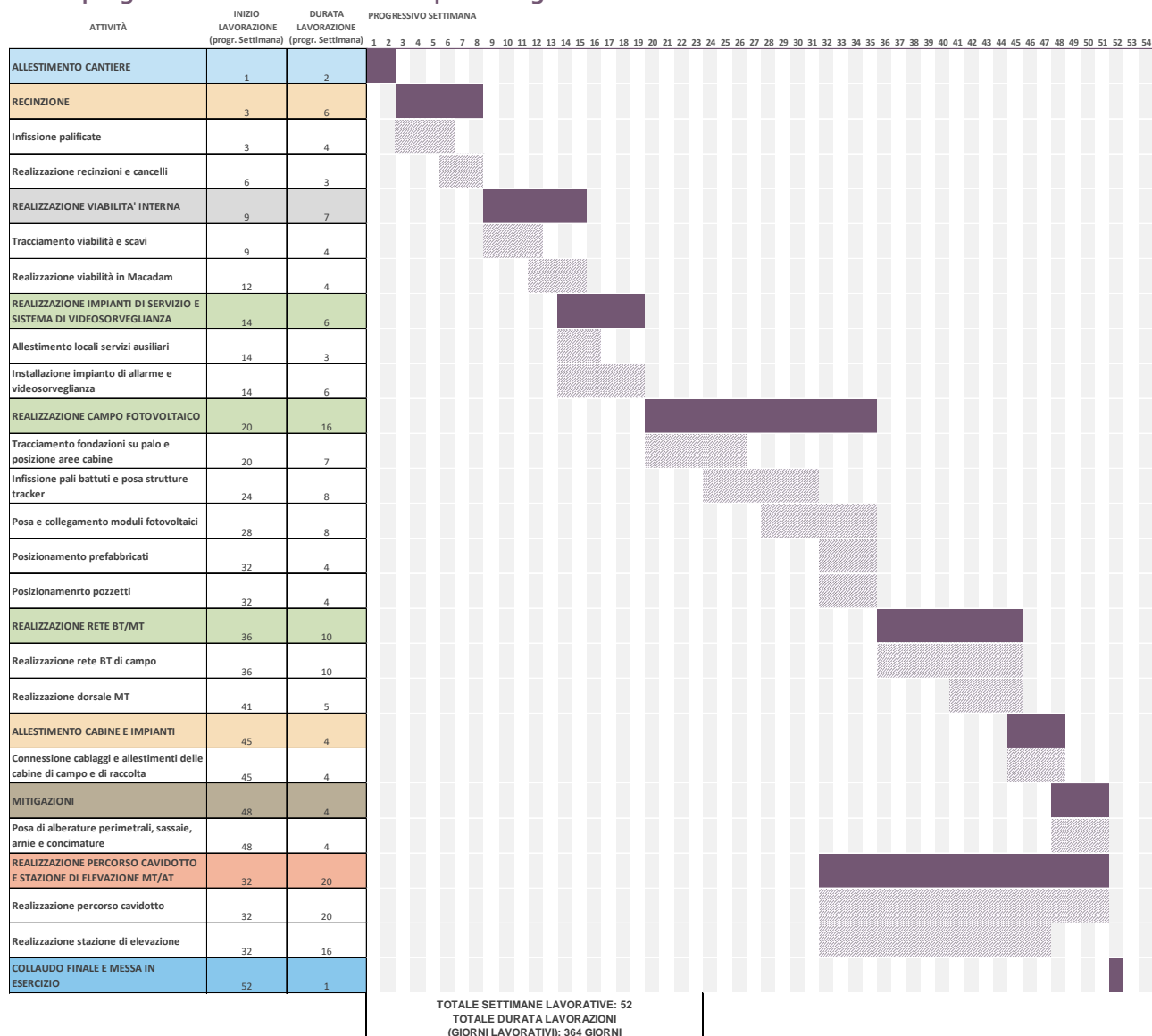

7 FASE DI ESERCIZIO

Analizzando i componenti e la tipologia di operazioni che avvengono per la produzione di energia fotovoltaica è ben evidente che l'impianto in questione, in fase di esercizio, non produce materiali di rifiuto. I pannelli fotovoltaici non hanno bisogno di molta manutenzione. Può capitare che le loro superfici si sporchino o si ricoprano di polvere, generalmente basta l'acqua e il vento per ripulirli ma è buona norma eseguire ispezioni periodiche dei moduli per verificare la presenza di danni a vetro, telaio, scatola di giunzione o connessioni elettriche esterne. La manutenzione va effettuata da personale specializzato e competente che effettui i controlli periodici.

Benché il vetro dei pannelli fotovoltaici tendenzialmente si dovrebbe sporcare poco, di fatto può succedere che i pannelli si sporchino a causa di polveri presenti nell'aria, inquinamento, terra portata da vento, pioggia, ecc., diminuendone sensibilmente l'efficacia. Per ovviare a questo problema per tutta la vita utile dell'impianto sono previsti dei lavaggi periodici della superficie captante dei moduli fotovoltaici. Per il lavaggio dei moduli non è previsto l'uso di sostanze e prodotti chimici, si utilizzerà solo acqua e idonei mezzi meccanici (come spingi acqua e tergovetro) effettuando un uso sostenibile della risorsa.

8 FASE DI DISMISSIONE - RICICLO COMPONENTI E RIFIUTI

L'impianto fotovoltaico è costituito da una serie di manufatti necessari all'espletamento di tutte le attività ad esso connesse ed in questa relazione descritti.

Le componenti dell'impianto che costituiscono una modificazione rispetto alle condizioni in cui si trova attualmente il sito oggetto dell'intervento sono prevalentemente:

- stringhe fotovoltaiche
- strutture di fissaggio delle stringhe fotovoltaiche vibro-infisse nel terreno
- cabine elettriche prefabbricate ed apparati elettrici, pali videosorveglianza
- viabilità interna
- cavi
- recinzione.

3.8. Smaltimento stringhe fotovoltaiche

Il riciclo dei moduli fotovoltaici nel settore della produzione di energia elettrica da fonti rinnovabili è un fattore determinante e da non sottovalutare se si vuole che gli impianti fotovoltaici rappresentino totalmente un sistema di produzione dell'energia elettrica ecologico e sostenibile. Al termine della loro vita utile, i pannelli costituiscono un rifiuto elettronico e come tutti i rifiuti hanno una ricaduta ambientale. Fino ad oggi non esiste una direttiva europea per lo smaltimento dei pannelli fotovoltaici, anche perché il numero delle installazioni fotovoltaiche giunte alla fine del loro ciclo di vita è ancora contenuto. Fortunatamente esistono già delle indicazioni ben precise riguardanti lo smaltimento di tali strutture. Il modulo fotovoltaico scelto per il progetto in questione fa parte del consorzio **PV Cycle**.

Con l'intento di rendere veramente "verde" l'energia fotovoltaica e con lo slogan "Energia fotovoltaica energia doppiamente verde", l'industria del fotovoltaico ha dato vita al consorzio europeo PV Cycle. PV Cycle è l'Associazione Europea per il ritiro volontario e il riciclaggio dei moduli fotovoltaici giunti alla fine del proprio ciclo di vita. È stata fondata a Bruxelles nel 2007 dalle principali imprese del settore, supportata anche dall'EPIA e dall'Associazione dell'Industria Solare tedesca (BSW). È diventata operativa dal giugno 2010, anche se già nel 2009 ha coordinato le

operazioni per il riciclaggio dell'impianto di Chevetogne (uno dei primi 16 impianti pilota FV avviati e sostenuti dalla Commissione europea nel 1983).

Raccoglie al suo interno produttori e importatori leader di moduli fotovoltaici e rappresenta più del 90% del mercato FV europeo. La sua mission è di mappare tutti i moduli FV a fine vita in Europa (e EFTA – Svizzera, Norvegia, Liechtenstein e Islanda), ovvero quelli scartati dall'utilizzatore finale o danneggiati durante il trasporto o l'installazione, e come obiettivo si propone di organizzarne e stimolarne la raccolta e riciclaggio.

Il programma, **completamente gratuito per l'utente finale**, è finanziato interamente dai contributi versati dai membri dell'associazione attraverso, come già visto nel caso di First Solar, un fondo di riserva che garantisce i mezzi finanziari necessari a coprire i costi futuri di raccolta e riciclaggio anche nel caso in cui un produttore divenga insolvente o cessi di esistere. Lo schema disegnato da PV Cycle consiste nell'utilizzare dei centri di raccolta sparsi su tutto il territorio europeo, presso i quali possono essere conferiti i moduli da destinare a riciclaggio.

I materiali che costituiscono i moduli fotovoltaici sono il silicio (che costituisce le celle), quantità trascurabili di elementi chimici non tossici inseriti nel silicio stesso, vetro (protezione frontale), fogli di materiale plastico (protezione posteriore) e alluminio (per la cornice). La procedura di riciclo prevede in una prima fase l'eliminazione dell'EVA (Etilvinile acetato), le colle e le parti plastiche. Si prosegue con la separazione del vetro ed eventualmente delle parti di alluminio con il loro riciclo attraverso i canali tradizionali. Per quanto riguarda invece il sistema di imballaggio dei moduli fotovoltaici i materiali prevalenti sono cartone e plastica.

Inoltre, i pannelli fotovoltaici rientrano nell'ambito di applicazione dei RAEE (Rifiuti da Apparecchiature Elettriche ed Elettroniche) la cui gestione è oggi disciplinata dalla Direttiva 2012/19/EU, recepita in Italia dal D.lgs. n. 49 del 14 marzo 2014.

Analizzeremo ora in dettaglio le fasi dello smaltimento dei materiali sin qui elencati:

CARTA

Il riciclaggio della carta è un settore specifico del riciclaggio dei rifiuti.

Gli impieghi fondamentali della carta sono:

- supporto fisico per la scrittura e la stampa;
- materiale da imballaggio.

Si tratta di prodotti di uso universale, con indici crescenti di produzione e di domanda e il cui utilizzo ha a valle una forte e diffusa produzione di rifiuti. Come tutti i rifiuti, la carta pone problemi di smaltimento. La carta è però un materiale riciclabile. Come il vetro, infatti, la carta recuperata può essere trattata e riutilizzata come materia seconda per la produzione di nuova carta. La trasformazione del rifiuto cartaceo (che si definisce carta da macero) in materia prima necessita di varie fasi:

- raccolta e stoccaggio (in questa fase è particolarmente rilevante che le amministrazioni locali richiedano e organizzino la raccolta differenziata dei rifiuti);
- selezione (per separare la fibra utilizzabile dai materiali spuri - spaghi, plastica, metalli - che normalmente sono incorporati nelle balle di carta da macero);
- sbiancamento (per eliminare gli inchiostri).

A questo punto del ciclo, la cellulosa contenuta nella carta-rifiuto è ritornata ad essere una materia prima, pronta a rientrare nel ciclo di produzione. I vantaggi ambientali conseguenti a queste pratiche sono notevoli, infatti:

- nelle fabbriche che producono carta per giornali da carta da giornali riciclata non si usa più cellulosa proveniente da alberi;
- il costo della materia prima riciclata è notevolmente più basso di quello della pasta di legno, i relativi scarti possono essere utilizzati come combustibile cogeneratore del vapore necessario al processo di fabbricazione e la produzione è meno inquinante;
- il riciclaggio riduce la quantità di rifiuti da trattare, i relativi costi di stoccaggio, lo spreco di spazio da destinare allo stoccaggio medesimo, l'inquinamento da incenerimento, e ovviamente il consumo di alberi vivi (anche se gli alberi impiegati per la produzione della carta provengono da vivai a coltivazione programmata dove vengono periodicamente tagliati e ripiantati).

EVA e parti plastiche

L'EVA è un copolimero di polietilene ed acetato di vinile. È flessibile, elastico, resistente agli urti e non contiene plastificanti, né altri additivi. L'EVA è usato laddove si richiedano flessibilità, elasticità, resistenza dielettrica, robustezza e compatibilità. L'EVA e le materie plastiche sono entrambi polimeri che possono essere riciclati attraverso due meccanismi di riciclo che consistono in una tipologia di tipo eterogeneo ed una tipologia di tipo omogeneo. **Il riciclo eterogeneo** viene

effettuato attraverso la lavorazione di un materiale misto contenente PE, PP, PS, PVC (film in PE alta e bassa densità, film in PP, tuniche, vaschette, *big bags*, barattoli, reggette e retine).

In questo materiale eterogeneo possono essere presenti, anche se in quantità minime, PET, inerti, altri materiali e metalli. In questo processo vi è una prima separazione morfologica e dimensionale seguita da una magnetica per separare eventuali frazioni estranee che potrebbero creare problemi in fase di lavorazione.

Queste tre separazioni vengono eseguite in base alla lavorazione e al prodotto che si vuole realizzare.

Successivamente il riciclo procede secondo tre fasi:

- triturazione, frantumazione grossolana del materiale
- densificazione
- estrusione.

In base alla lavorazione e al prodotto che si vuole ottenere, si potranno eseguire tutte le fasi o solamente in parte: ad esempio si potrà tritare il materiale e successivamente densificarlo oppure, una volta tritato il materiale può essere direttamente estruso.

Le difficoltà presenti nel riciclo eterogeneo sono legate alle differenti temperature di lavorazione dei polimeri miscelati. Questo problema esclude la possibilità d'impiego di plastiche eterogenee per la realizzazione di prodotti di forma complessa e che presentano spessori minimi.

Con particolare riferimento al **riciclo omogeneo** di polimeri termoplastici il riciclatore dovrà accertarsi che nel polimero da trattare non siano presenti altri polimeri, materiali inerti, cariche o additivi in quantità tale da pregiudicare la processabilità.

Successivamente alla fase di raccolta, e separazione da altri materiali, la plastica viene accuratamente selezionata per tipologia di polimero.

Le metodologie di separazione che si possono effettuare sono diverse:

- Separazione magnetica
- Separazione per flottazione
- Separazione per densità
- Galleggiamento
- Separazione per proprietà aerodinamiche
- Setaccio tramite soffio d'aria
- Separazione elettrostatica

Una volta separati, i diversi polimeri vengono avviati alle fasi successive.

VETRO

Il vetro sarà sottoposto a diversi trattamenti per allontanare le quantità, anche rilevanti, di impurità che contiene (plastica, materiali ceramici, materiali metallici ferrosi e non).

Ciò si può fare con sistemi diversi, in parte manuali, ma sempre più automatizzati. Nella prima fase vengono allontanati i corpi estranei di dimensioni relativamente grandi che verranno allontanati; successivamente un lavaggio con acqua provvederà ad eliminare sostanze diverse (sughero, plastica, terra, ecc.).

Mediante dispositivi magnetici vengono allontanati parte dei materiali metallici; quelli non metallici si eliminano, almeno in parte, manualmente.

Il prodotto vetroso viene quindi macinato e sottoposto a vagliatura (per trattenere le parti estranee non sminuzzate), ad aspirazione con aria (per allontanare le impurità leggere), ad ulteriore deferrizzazione (per trattenere su magneti i componenti ferrosi) e con *metal detector* (per separare quelli non magnetici). Dopo questi trattamenti, che possono essere ripetuti più volte, avviene il processo di frantumazione; dopodiché viene mescolato al materiale grezzo, quindi inviato ai forni di fusione per ottenere pasta di vetro che servirà per produrre nuovi oggetti in vetro. Non esistono limitazioni nel suo impiego, ma l'aumento dei quantitativi utilizzati nell'industria vetraria dipende strettamente dalla qualità del rottame.

ALLUMINIO

La produzione dell'alluminio primario è ad alta intensità energetica perché notevole è il consumo di energia legato al processo di separazione per elettrolisi; per questa ragione l'industria dell'alluminio ha compiuto nel tempo numerosi sforzi orientati, da una parte, alla prevenzione e al miglioramento dell'efficienza produttiva e delle performance ambientali dei propri processi di produzione e dall'altra, al recupero e al riciclo dei rottami.

Sono state progressivamente avviate attività di prevenzione finalizzate alla riduzione della quantità di materia prima impiegata, in particolare la riduzione degli spessori nel comparto degli imballaggi in alluminio ha portato ad un sensibile calo in peso della materia impiegata.

Per ragioni tecniche, economiche ed ambientali, l'opzione del riciclo è sempre stata, fin dalla prima commercializzazione dei prodotti in alluminio, parte integrante della strategia produttiva dell'industria dell'alluminio stesso. Il riciclo dell'alluminio contribuisce alla razionalizzazione del consumo di risorse come il silicio, il rame, il magnesio, il manganese e lo zinco.

La qualità dell'alluminio non è alterata dal processo di riciclo che può avvenire infinite volte con un risparmio di energia pari al 95% di quella impiegata per produrre alluminio a partire dalla materia

prima. La produzione mediante rifusione dei rottami recuperati richiede, infatti, solo il 5% dell'energia che viene impiegata nella produzione primaria.

L'alluminio riciclato viene utilizzato per molteplici applicazioni, dai trasporti (auto, biciclette, treni, motoveicoli) ai casalinghi (caffettiere, tavoli, sedute, librerie), dall'edilizia (serramenti, rifiniture, porte) agli imballaggi (lattine, vaschette, bombolette, film).

CELLE FOTOVOLTAICHE

Le celle invece vengono trattate in modo chimico per renderle pulite dai metalli e dai trattamenti sia di antiriflesso che dopanti. Si riottengono così delle strutture denominate "wafer" che possono costituire nuovamente la materia prima per nuovi moduli previo debito trattamento. Le celle che accidentalmente dovessero rompersi invece vengono riciclate nei processi di produzione dei lingotti di silicio.

Al termine della vita utile dell'impianto, in definitiva, i pannelli potranno essere smaltiti con la tecnologia sin qui esposta; è presumibile però che detta tecnologia risulterà sicuramente migliorata e resa più efficace negli anni a venire.

3.9. Recupero cabine elettriche prefabbricate

Le cabine di raccolta dedicate all'alloggiamento delle apparecchiature elettriche saranno costituite da **monoblocchi prefabbricati** con struttura monolitica autoportante senza giunti di unione tra le pareti e tra queste ed il fondo realizzato in calcestruzzo alleggerito con argilla espansa.

Le pareti del monoblocco hanno uno spessore di 8 cm.

Il tetto del monoblocco è realizzato a parte, sempre con cls armato alleggerito. Dopo essere stato impermeabilizzato con uno strato di guaina bituminosa ardesiata dello spessore di 4 mm, viene appoggiato sulle pareti verticali consentendo pertanto lo scorrimento dello stesso per effetto delle escursioni termiche.

La conformazione del tetto è tale da assicurare un normale deflusso delle acque meteoriche, per tale motivo non sono previsti tubi di gronda all'esterno e/o all'interno del monoblocco. Le cabine elettriche verranno portate in loco e verranno posizionate su di una vasca di fondazione della tipologia illustrata nella figura sottostante dell'altezza di circa 50 cm. Si precisa che per il posizionamento delle cabine non è necessaria la realizzazione di fondazioni in c.a. in quanto le stesse vengono alloggiate nel terreno, previo scavo di fondazione di circa 60-70 cm sul quale verrà steso un letto di misto granulometrico stabilizzato per uno spessore di circa cm 10 che assolve ad una funzione livellante.

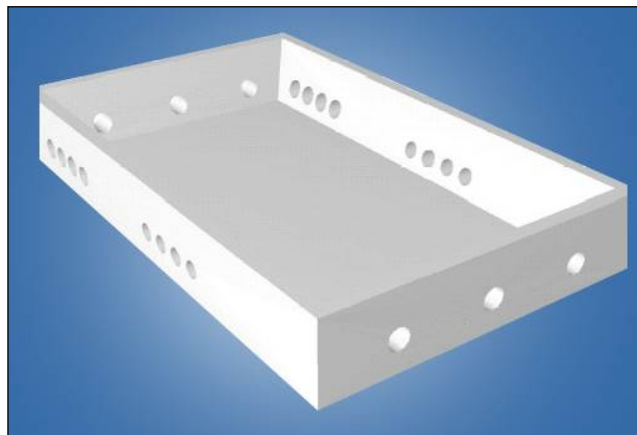

Vasca di fondazione

Le caratteristiche della cabina monoblocco consentono la recuperabilità integrale del manufatto con possibilità di poterla spostare e riutilizzare in altro luogo.

I container in cui sono alloggiati gli inverter ed i trasformatori, in quanto tali, sono progettati proprio per essere facilmente trasportati e riutilizzati, in pratica la possibilità di unirli ad altri container creando strutture modulari e la facilità di assemblaggio donano a questo oggetto un forte stampo di ecosostenibilità.

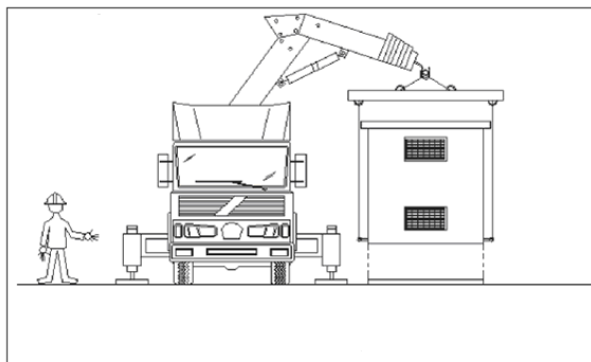

3.10. Smaltimento cavi elettrici ed apparecchiature elettroniche, videosorveglianza

Con la denominazione di cavo elettrico si intende indicare un conduttore uniformemente isolato oppure un insieme di più conduttori isolati, ciascuno rispetto agli altri e verso l'esterno, e riuniti in un unico complesso provvisto di rivestimento protettivo. Il cavo risulta costituito quindi da più parti e precisamente:

- La parte metallica (il rame o altro conduttore) destinata a condurre corrente, costituita da un filo unico o da più fili intrecciati tra di loro e il conduttore vero e proprio.
- Il conduttore è circondato da uno strato di materiale isolante che è formato dalla mescola di materiali opportunamente, scelti, dosati e sottoposti a trattamenti termici e tecnologici vari.
- L'insieme del conduttore e del relativo isolamento costituisce l'anima del cavo.
- Un cavo può essere formato da più anime. L'involucro isolante applicato sull'insieme delle anime è denominato cintura.
- La guaina, che può essere rinforzata con elementi metallici, e il rivestimento tubolare continuo avente funzione protettiva delle anime del cavo. La guaina in generale è sempre di materiale isolante.
- Talvolta i cavi sono dotati anche di un rivestimento protettivo avente una funzione di protezione meccanica o chimica come, ad esempio, una fasciatura o una armatura flessibile di tipo metallico o non metallico.

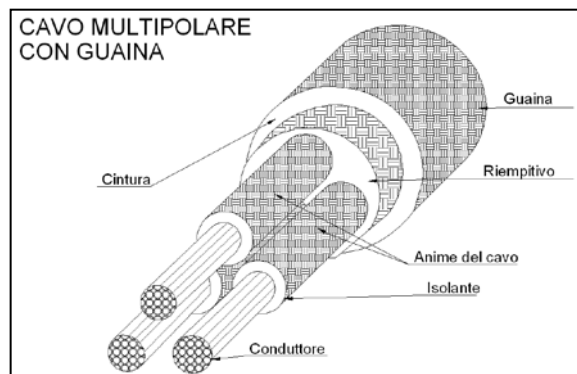

In tutti i loro componenti, i cavi elettrici sono composti in definitiva da plastica e rame. Il riciclaggio dei cavi elettrici viene dall'esigenza di smaltire e riutilizzare materiali che altrimenti sarebbero dannosi per l'ambiente e costosi nell'approvvigionamento. Il riciclaggio di questi componenti coinciderà con il riciclaggio della plastica e del metallo. Da un punto di vista pratico la separazione tra i diversi materiali avviene attraverso il loro passaggio in alcuni macchinari separatori. Tali macchinari separatori utilizzano la tecnologia della separazione ad aria e sono progettati appositamente per il recupero del rame dai cavi elettrici. Sfruttando la differenza di peso specifico dei diversi materiali costituenti la struttura del cavo si può separare la parte metallica dalla plastica e dagli altri materiali.



3.11. Recupero viabilità interna

Grazie alla presenza del geo-tessuto quale elemento separatore tra il materiale inerte ed il terreno vegetale, rimuovere la viabilità interna sarà un'operazione molto semplice. La struttura viaria, infatti, potrà essere rimossa con l'ausilio di un mezzo meccanico ed il materiale recuperato potrà essere riutilizzato in edilizia come materiale inerte.

3.12. Recupero recinzione

Lungo il perimetro dell'area d'intervento sarà realizzata una recinzione perimetrale; tale recinzione sarà costituita da maglia metallica. L'altezza complessiva della recinzione è pari a 200 cm e sarà collegata al terreno mediante pali infissi.

I materiali che costituiscono la recinzione sono acciaio per la parte in elevazione e per la parte in fondazione. Al termine della vita utile dell'impianto fotovoltaico, qualora la recinzione non debba più assolvere alla funzione di protezione dell'area che circonda, sarà smantellata e i suoi materiali costituenti seguiranno i processi classici di riciclo precedentemente esposti.

3.13. Cronoprogramma dismissione

La durata delle operazioni per la dismissione e ripristino dell'impianto fotovoltaico è stata stimata essere pari a circa 69 settimane. Si riporta, di seguito, cronoprogramma dettagliato.

Piano di Dismissione Impianto Agrovoltaico "DAFNE"

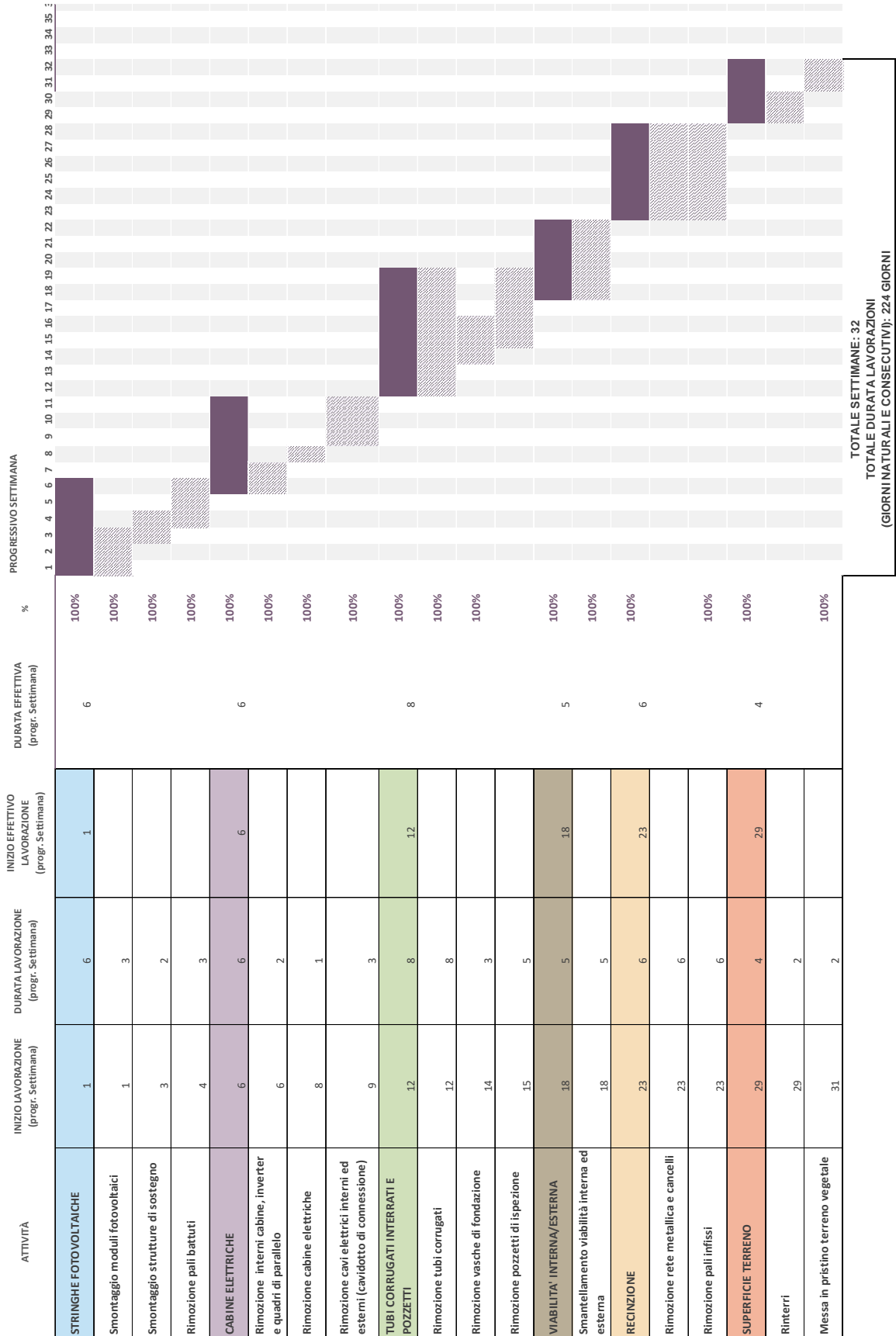

9 RIPRISTINO DELLO STATO DEI LUOGHI

In questo paragrafo verrà esaminata in maniera più dettagliata la fase di ripristino dello stato dei luoghi. Le componenti dell'impianto fotovoltaico che costituiscono una modificazione rispetto alle condizioni in cui si trova attualmente il sito oggetto dell'intervento sono prevalentemente:

- stringhe fotovoltaiche
- strutture di fissaggio delle stringhe fotovoltaiche vibro-infisse nel terreno
- cabine elettriche prefabbricate ed apparati elettrici, pali videosorveglianza
- viabilità interna
- cavi
- recinzione.

Una volta separati i diversi componenti sopra elencati in base alla composizione chimica ed in modo da poter riciclare il maggior quantitativo possibile dei singoli elementi, i rifiuti saranno consegnati ad apposite ditte per il riciclaggio e il riutilizzo degli stessi; la rimanente parte, costituita da rifiuti non riutilizzabili, sarà conferita a discarica autorizzata. In fase di dismissione dell'impianto fotovoltaico, sarà di fondamentale importanza il completo ripristino morfologico e vegetazionale dell'area. Ciò farà in modo che l'area sulla quale sorgeva l'impianto possa essere restituita agli originari usi agricoli.

Per garantire una maggiore attenzione progettuale al ripristino dello stato dei luoghi originario si utilizzeranno tecniche idonee alla rinaturalizzazione degli ambienti modificati dalla presenza dell'impianto fotovoltaico. Tale rinaturalizzazione verrà effettuata con l'ausilio di idonee specie vegetali autoctone.

I principali interventi di recupero ambientale che verranno effettuati sulle aree che hanno ospitato viabilità e cabine saranno costituiti prevalentemente da:

- semine (a spaglio, idro-semine o con colture protettiva);
- semina di leguminose;
- scelta delle colture in successione;
- sovesci adeguati;
- incorporazione al terreno di materiale organico, preferibilmente compostato, anche in superficie;
- piantumazione di specie arboree/arbustive autoctone;
- concimazione organica finalizzata all'incremento di humus ed all'attività biologica.

- Realizzazione di strade sterrate di sezione trasversale pari a 4 metri, in corrispondenza della viabilità prevista dalla zonizzazione ASI;

10 QUANTIFICAZIONE DEI COSTI DI DISMISSIONE E RIPRISTINO

Durante le fasi di redazione dei precedenti capitoli relativi al piano di dismissione, è stata prodotta una stima relativa ai costi di dismissione e ripristino dell'area interessata dal progetto dell'impianto. Detti costi sono di seguito riportati nella successiva tabella riepilogativa e sono stati valutati sulla scorta dei prezzi attuali, in quanto risulta difficilmente quantificabile, sia a livello di costi sia a livello tecnologico, la proiezione di tali attività al reale momento in cui verranno effettuate.

DESCRIZIONE ATTIVITA'	COSTI DI DISMISSIONE	NORMALIZZAZIONE €/KW
Dismissione di materiale assimilabile a RAEE	€ 452 316,58	€ 15,43
Dismissione di opere civili in metallo	€ 272 797,78	€ 9,31
Dismissione di opere civili in genere (scavi, cabine, ripristini)	€ 1 217 997,27	€ 41,55
Economie	-€ 232 369,39	-€ 7,93
TOTALE	€ 1 710 742,24	€ 58,36

Costi dismissione e smaltimento impianto "Dafne"

Per la determinazione dell'importo complessivo, oltre ai costi derivanti dalla dismissione dei singoli componenti che costituiscono l'impianto fotovoltaico, sono state anche considerate le "economie" derivanti sia dai mancati costi di conferimento per le apparecchiature elettriche sia dagli eventuali ricavi che possono rinvenire dal riciclo dei materiali.

aratura	€ 68 660,00	€ 2,34
prelievo campioni	€ 8 840,00	€ 0,30
concimazione	€ 20 598,00	€ 0,70
TOTALE	€ 98 098,00	€ 3,35

Costi ripristino aree impianto "Dafne"

I costi di dismissione e ripristino ammontano a circa € 61 707,78 per ciascun MW installato, per un totale di **€ 1 808 840,24** che corrisponde approssimativamente al 8,25% dell'investimento totale previsto per la fase di realizzazione.

Ad ogni modo, dopo il trentesimo anno di attività dell'impianto fotovoltaico si valuterà lo stato di efficienza dei componenti e si stabilirà se procedere alla dismissione o meno.

11 LE RICADUTE SOCIALI, OCCUPAZIONALI ED ECONOMICHE A LIVELLO LOCALE

Gli effetti per quanto riguarda l'ambito socioeconomico sono positivi, pur se non molto significativi, in considerazione del fatto che saranno valorizzate maestranze e imprese locali per appalti nelle zone interessate dal progetto, tanto nella fase di costruzione quanto nelle operazioni di gestione e manutenzione.

3.14. Fase di costruzione

Le lavorazioni che si prevedono per la realizzazione dell'impianto sono le seguenti:

- Rilevazioni topografiche;
- Montaggio di strutture metalliche in acciaio e lega leggera;
- Posa in opera di pannelli fotovoltaici;
- Realizzazione di cavidotti e pozzetti;
- Connessioni elettriche;
- Realizzazione di edifici in cls prefabbricato;
- Realizzazione di cabine elettriche;
- Realizzazioni di viabilità interna;
- Sistemazione delle aree a verde.

Pertanto, le professionalità richieste saranno principalmente:

- Operai edili (muratori, carpentieri, addetti a macchine movimento terra);
- Topografi;
- Elettricisti generici e specializzati;
- Coordinatori;
- Progettisti;
- Personale di sorveglianza;
- Operai agricoli.

3.15. Fase di esercizio

Successivamente, durante il periodo di normale esercizio dell'impianto, verranno utilizzate maestranze per la manutenzione, la gestione/supervisione dell'impianto, nonché ovviamente per la sorveglianza dello stesso. Alcune di queste figure professionali saranno impiegate in modo

continuativo, come ad esempio il personale di gestione/supervisione tecnica e di sorveglianza. Altre figure verranno impiegate occasionalmente, a chiamata, al momento del bisogno, ovvero quando si presenta la necessità di manutenzioni ordinarie o straordinarie dell'impianto. La tipologia di figure professionali richieste in questa fase sono, oltre ai tecnici della supervisione dell'impianto e al personale di sorveglianza, elettricisti, operai edili, artigiani e operai agricoli/giardinieri per la manutenzione del terreno di pertinenza dell'impianto (taglio dell'erba, sistemazione delle aree a verde per la mitigazione, ecc.).

