

SPALLA Sp1Sx - VISTA FRONTALE

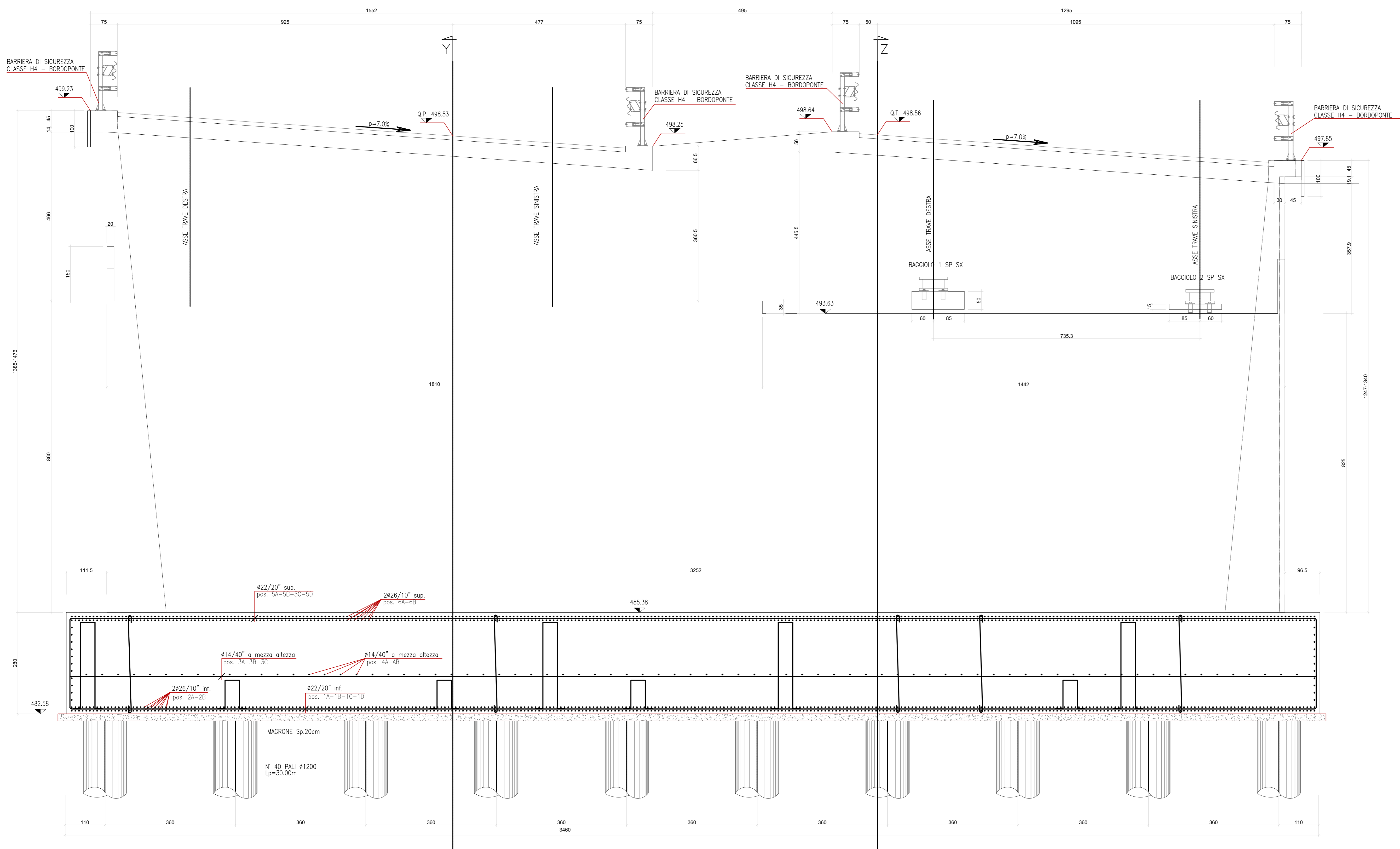

ARMATURA PALO Ø1200 L=30.00m

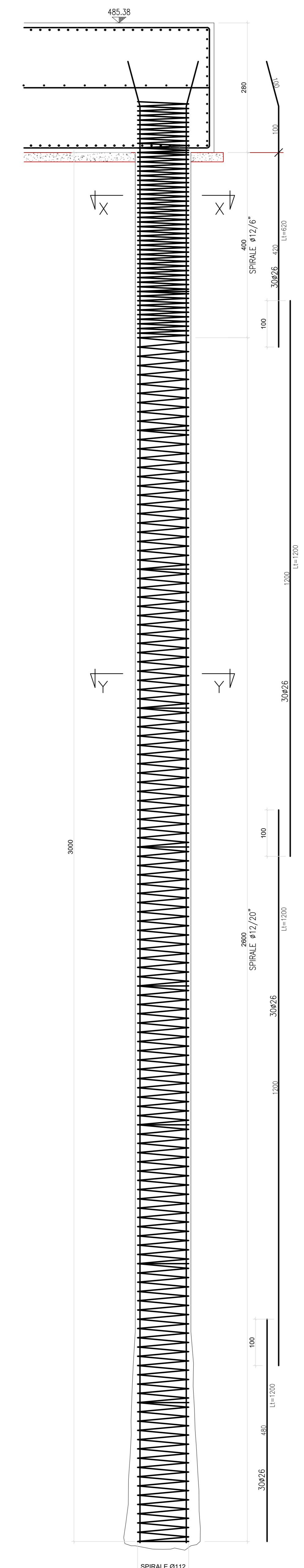

SEZIONE X-X 1:25

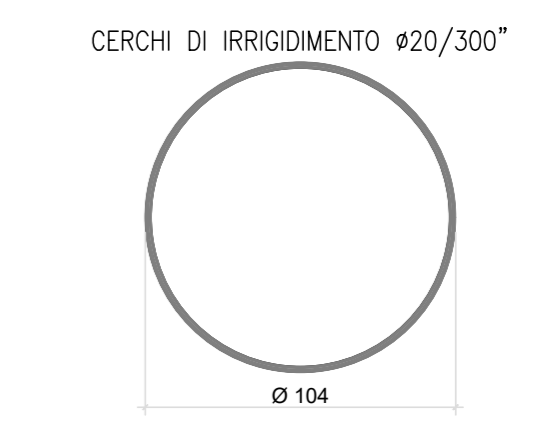
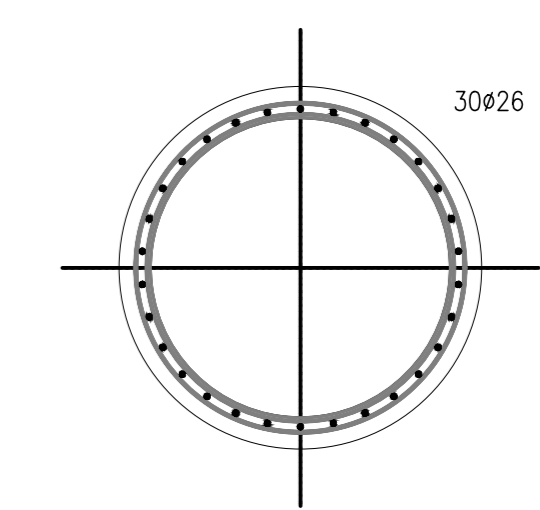

SEZIONE Y-Y 1:25

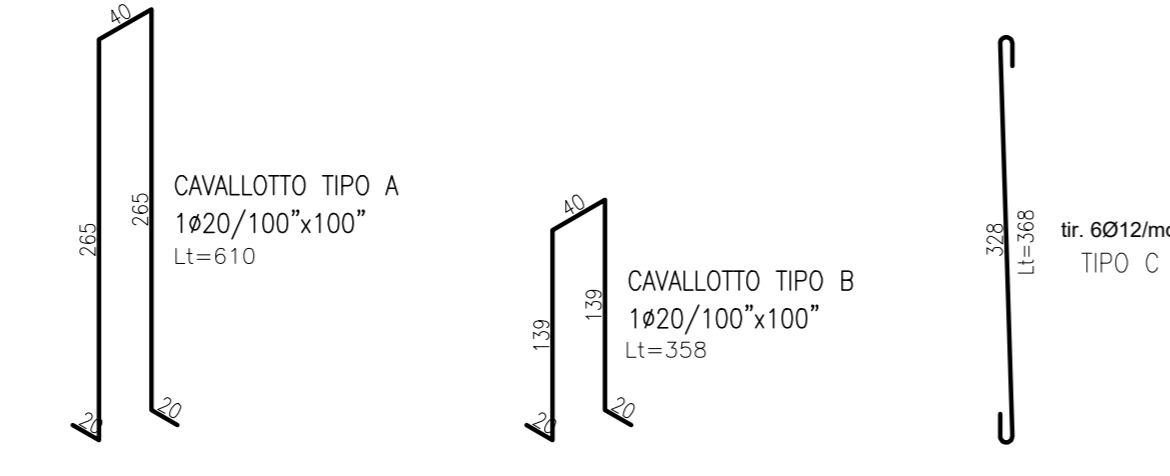
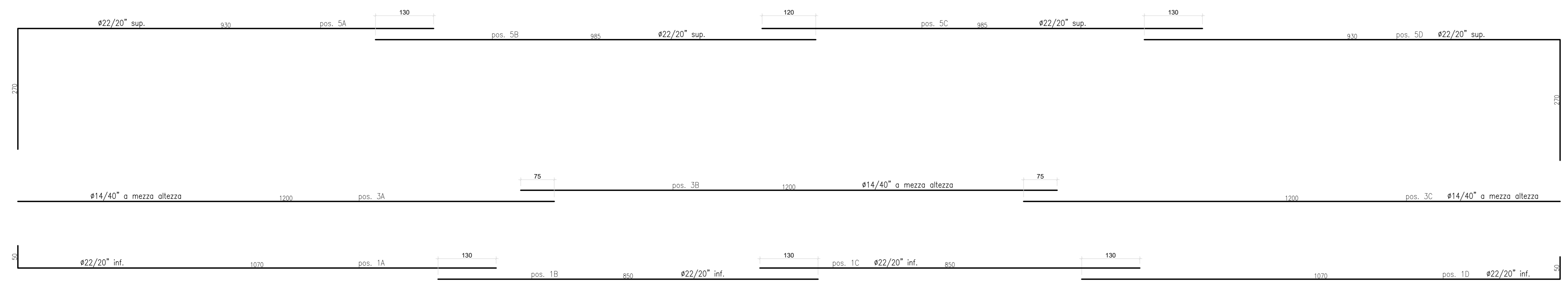
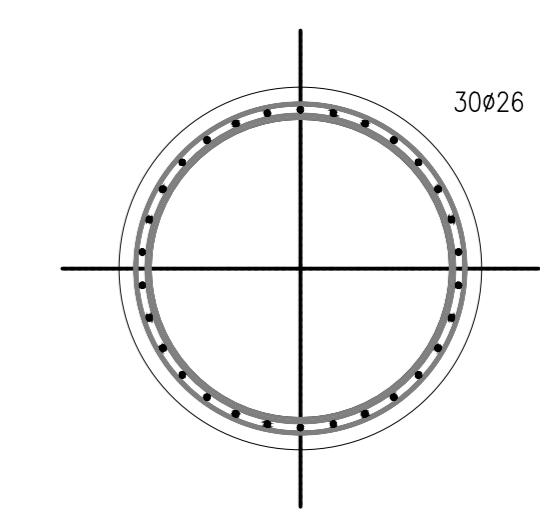

sanas
GRUPPO FS ITALIANE

Direzione Progettazione e Realizzazione Lavori

ITINERARIO RAGUSA-CATANIA
Collegamento viario compreso tra lo Svincolo della S.S. 514 "di Chiaramonte" con la S.S. 115 e lo Svincolo della S.S. 194 "Ragusana"
LOTTO 1 - Dallo svincolo n. 1 sulla S.S. 115 (compreso) allo svincolo n. 3 sulla S.P. 5 (escluso)

PROGETTO ESECUTIVO COD. **PA895**

PROGETTISTA RESPONSABILE DELL'INTEGRAZIONE DELLE PRESTAZIONI SPECIFICATIVE:
Dott. Ing. Mando Granieri
Ordine degli Ingegneri della Prov. di Perugia n° A351

GRUPPO DI PROGETTAZIONE:
MANDATARI:
Dott. Ing. G. Granieri
Dott. Ing. A. Spivoni
Dott. Ing. M. Marretti
Dott. Arch. E.A.E. Conti
Dott. Ing. M. Fanti
Dott. Arch. F. Diabò
Dott. Ing. G. Pini

IL GEOLOGO:
Dott. Geol. Marco Leonardi
Ordine dei Geologi della Regione Lazio n° 2541

IL COORDINATORE PER LA SICUREZZA IN FASI DI PROGETTAZIONE:
Dott. Ing. Ambrogio Signorelli
Ordine degli Ingegneri della Provincia di Roma n° A35111

VISTO IL RESPONSABILE DEL PROCEDIMENTO
Dott. Ing. Luigi Mupo

IL RESPONSABILE DI PROGETTO:

VIADOTTI
VIADOTTO VALLONE DELLE COSTE - CARR. SX
Spalle - Armatura spalle Sp1 lato RG 1/4

CODICE PROGETTO	NOVE FILE	REVISIONE	SCALA:
PROGETTO LQ408Z E 2101	FILE 70160257048012		Varie
D			
C	Revisione a seguito di Rapporto di Verifica	Novembre 2021	A. Spivoni
B	Revisione a seguito istruttoria ANAS	Settembre 2021	A. Spivoni
A	EMISSIONE	Giugno 2021	M. Mando
REV.	DESCRIZIONE	DATA	REDATTO VERIFICATO APPROVATO