

SPALLA Sp2Sx - VISTA FRONTALE

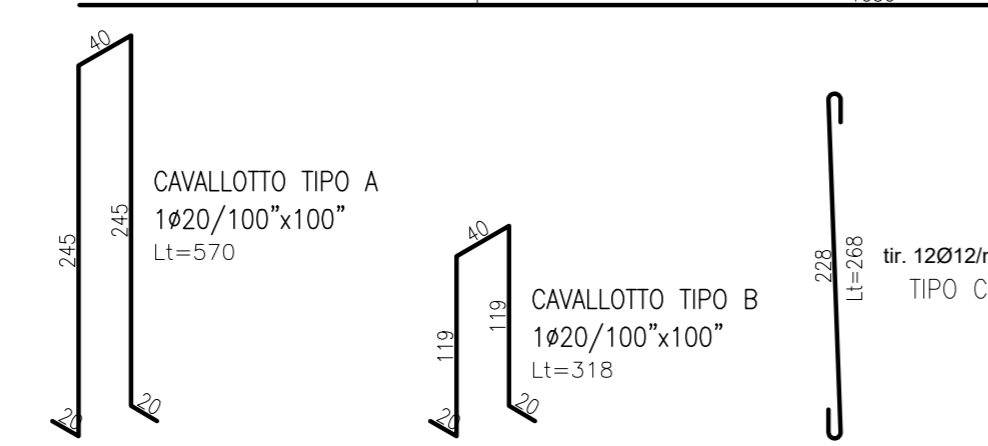

ARMATURA PALO #1200 L=20.00m

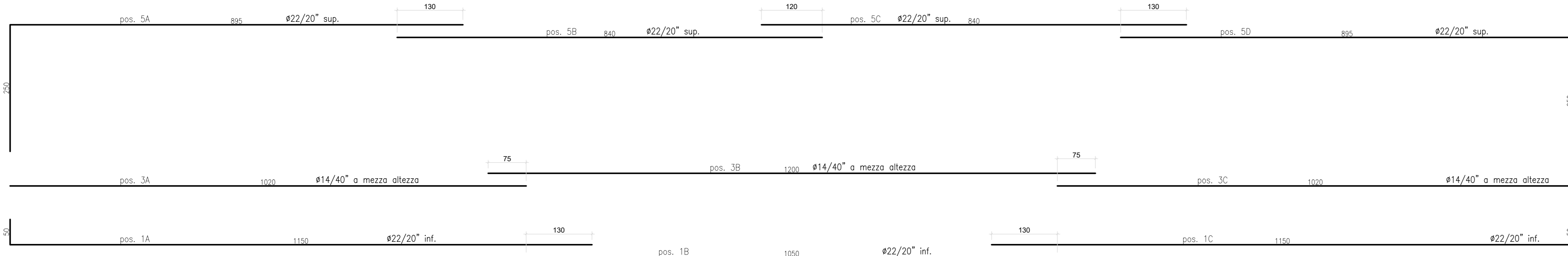
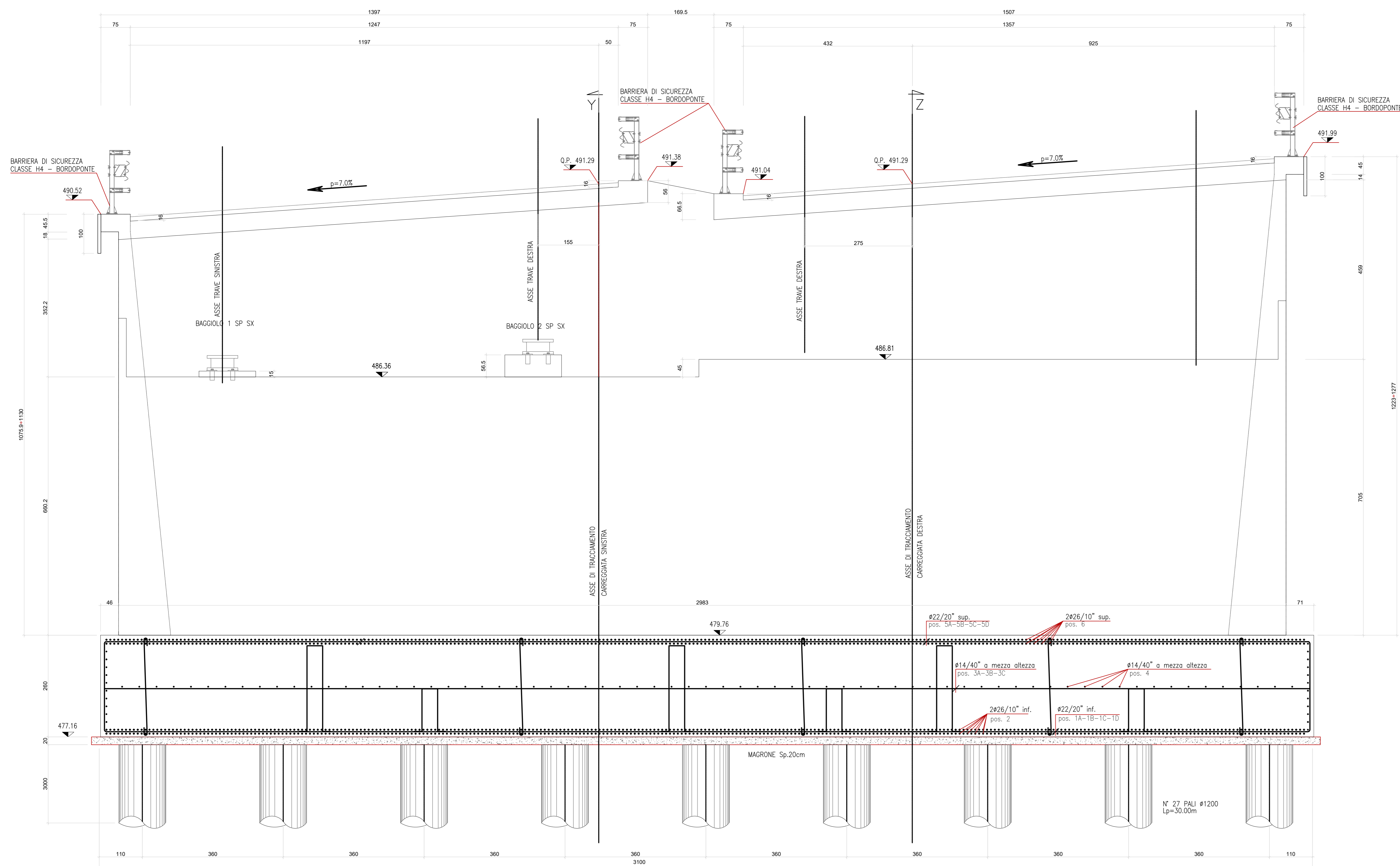
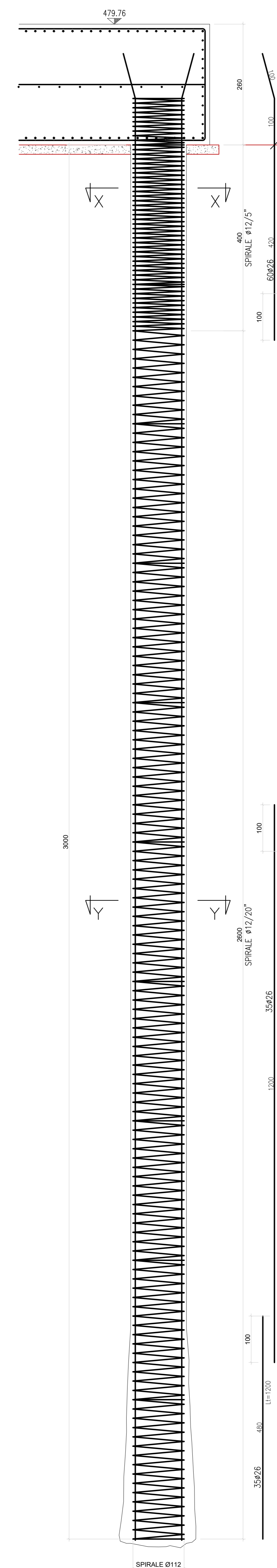

SEZIONE X-X 1:25

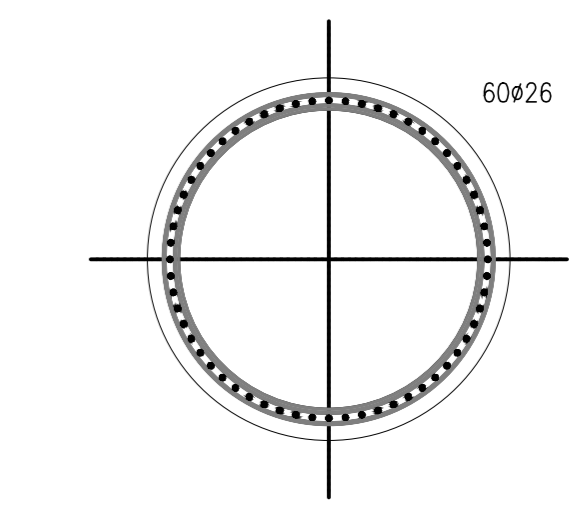

SEZIONE Y-Y 1:25

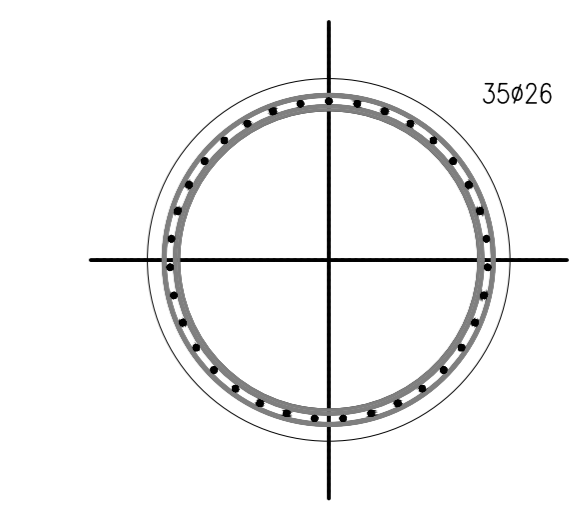

**Sanas**  
GRUPPO FS ITALIANE

**Direzione Progettazione e Realizzazione Lavori**

**ITINERARIO RAGUSA-CATANIA**  
Collegamento viario compreso tra lo Svincolo della S.S. 514 "di Chiaramonte" con la S.S. 115 e lo Svincolo della S.S. 194 "Ragusana"  
LOTTO 1 - Dallo svincolo n. 1 sulla S.S. 115 (compreso) allo svincolo n. 3 sulla S.P. 5 (escluso)

**PROGETTO ESECUTIVO** COD. **PA895**

PROGETTAZIONE: ATI SINTAGMA - GP INGEGNERIA - COOPROGETTI - GDG - ICARIA - OMNISERVICE

PROGETTISTA RESPONSABILE DELL'INTEGRAZIONE DELLE PRESTAZIONI SPECIALISTICHE:  
Dot. Ing. Mauro Granieri  
Ordine degli Ingegneri della Prov. di Perugia n° 4351

GRUPPO DI PROGETTAZIONE:  
SINTAGMA  
ICARIA  
COOPROGETTI  
GDG

IL GEOLOGO:  
Dot. Geol. Marco Leonardi  
Ordine dei Geologi della Regione Lazio n° 2541

IL COORDINATORE PER LA SICUREZZA IN FASI DI PROGETTAZIONE:  
Dot. Ing. Ambrogio Signorini  
Ordine degli Ingegneri della Provincia di Roma n° 435111

VISTO IL RESPONSABILE DEL PROCEDIMENTO  
Dot. Ing. Luigi Mupo

IL RESPONSABILE DEL PROCEDIMENTO:  
[Stampa]

**VIADOTTI**  
**VIADOTTO VALLONE DELLE COSTE - CARR. SX**  
Spalle - Armatura spalle Sp2 lato CT 1/4

CODICE PROGETTO	NOME FILE	REVISIONE	SCALA:
LQ408ZE2101	7D146257RM465C		Varie
D			
C	Revisione a seguito di Rapporto di Verifica	Novembre 2021	A. Signorini
B	Revisione a seguito istruttoria ANAS	Settembre 2021	A. Signorini
A	EMISSIONE	GIUGNO 2021	M. Mubano
REV.	DESCRIZIONE	DATA	REDATTO VERIFICATO APPROVATO