

OS01 - PIANTA SCAVI
Scale 1:200

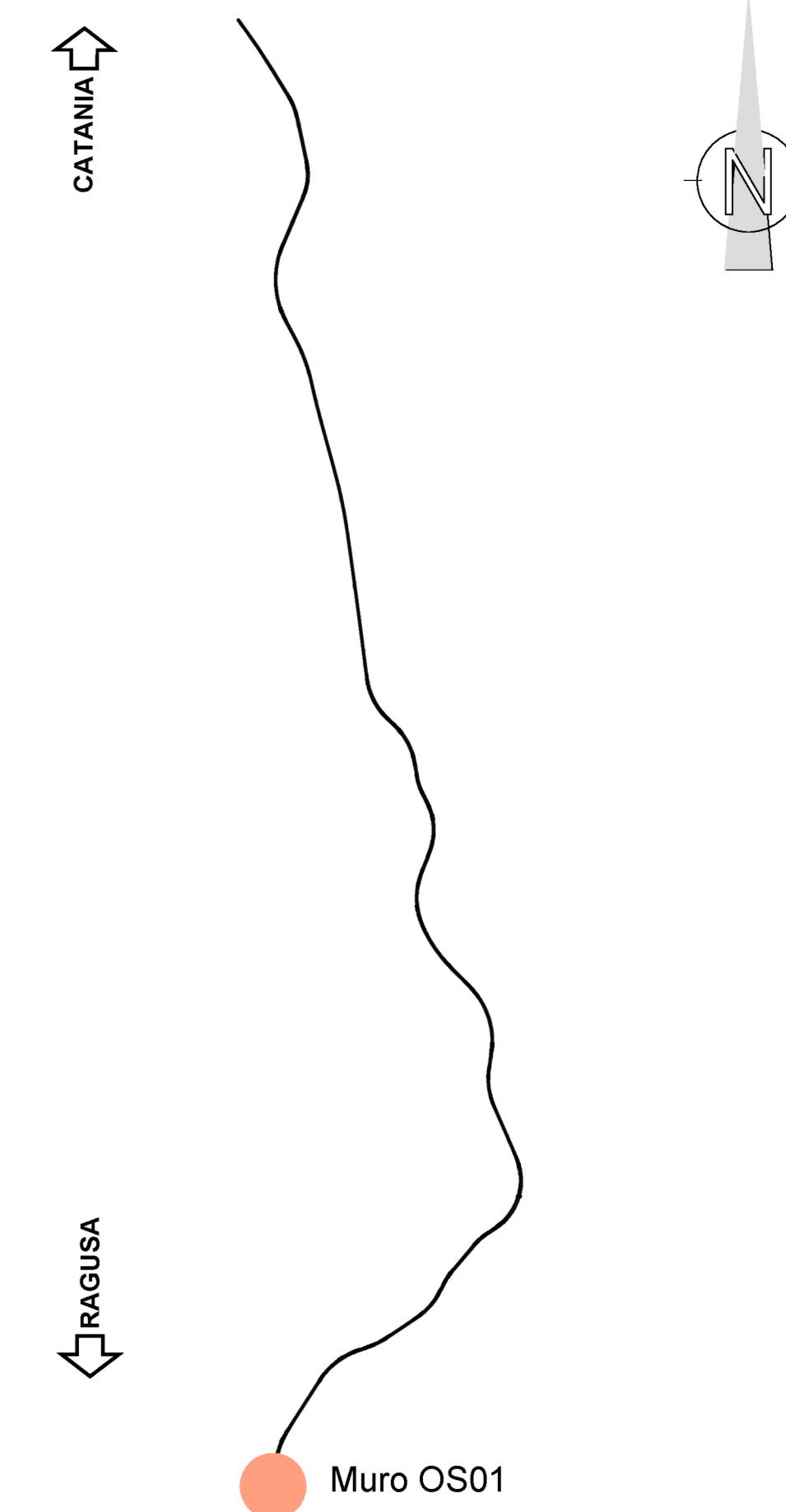

SEZIONE - AA
Scale 1:100

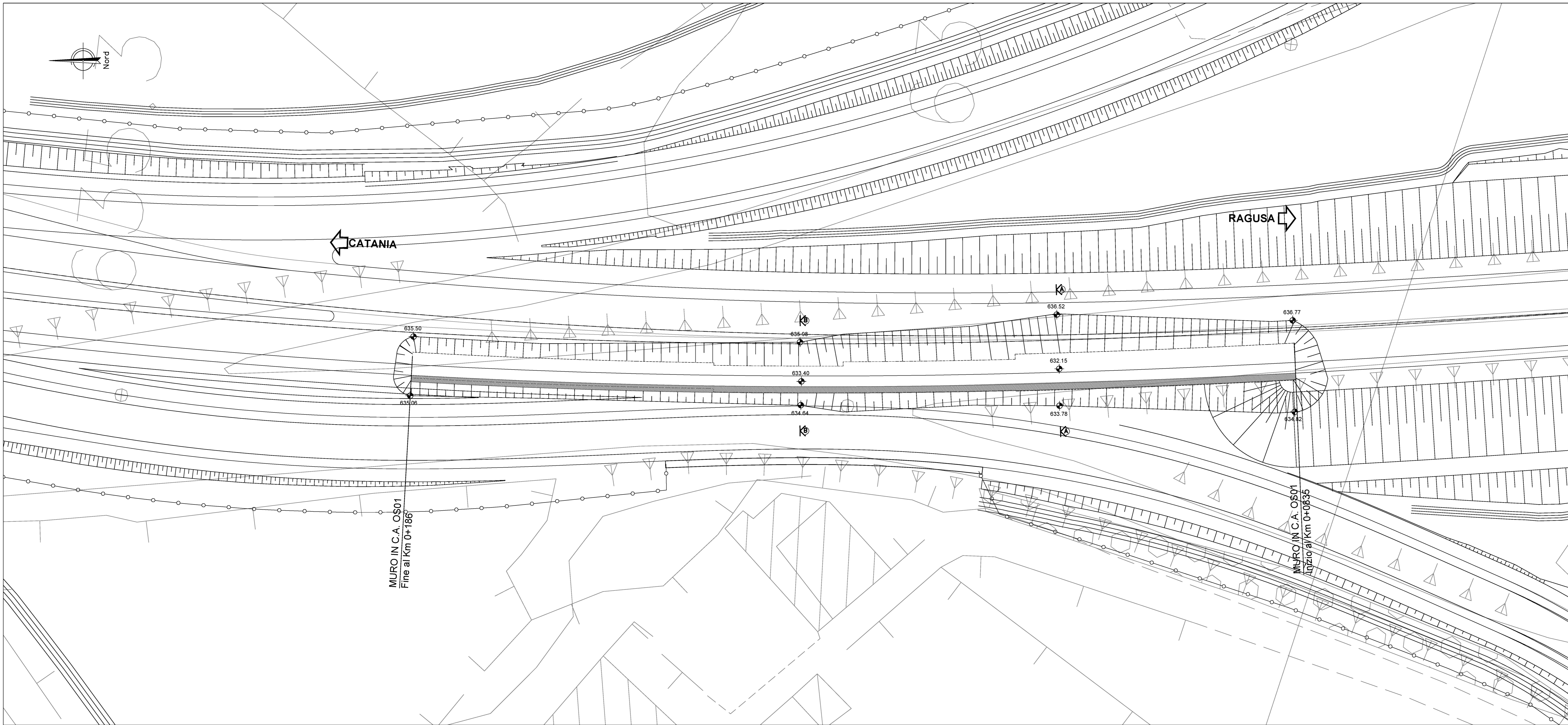
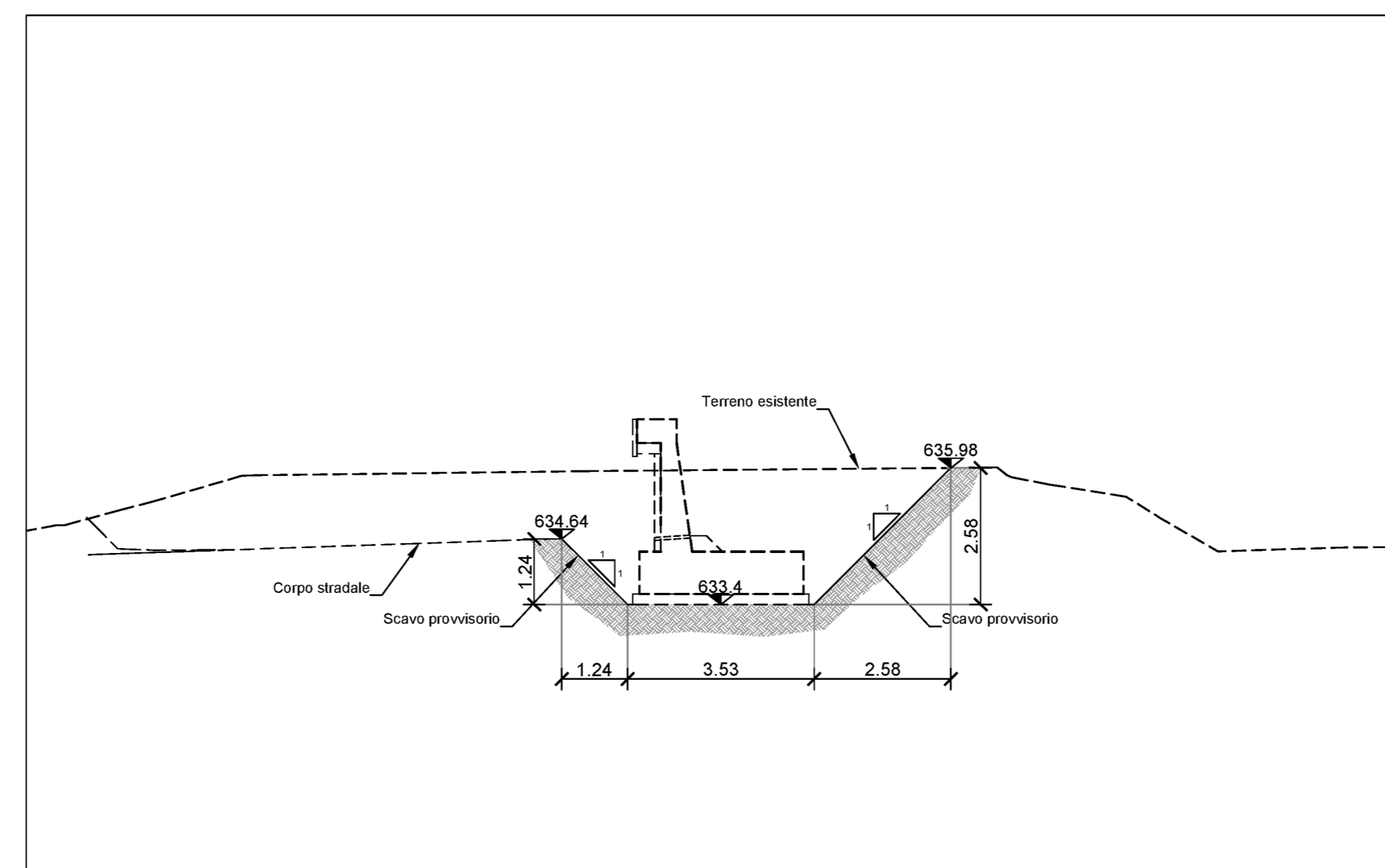
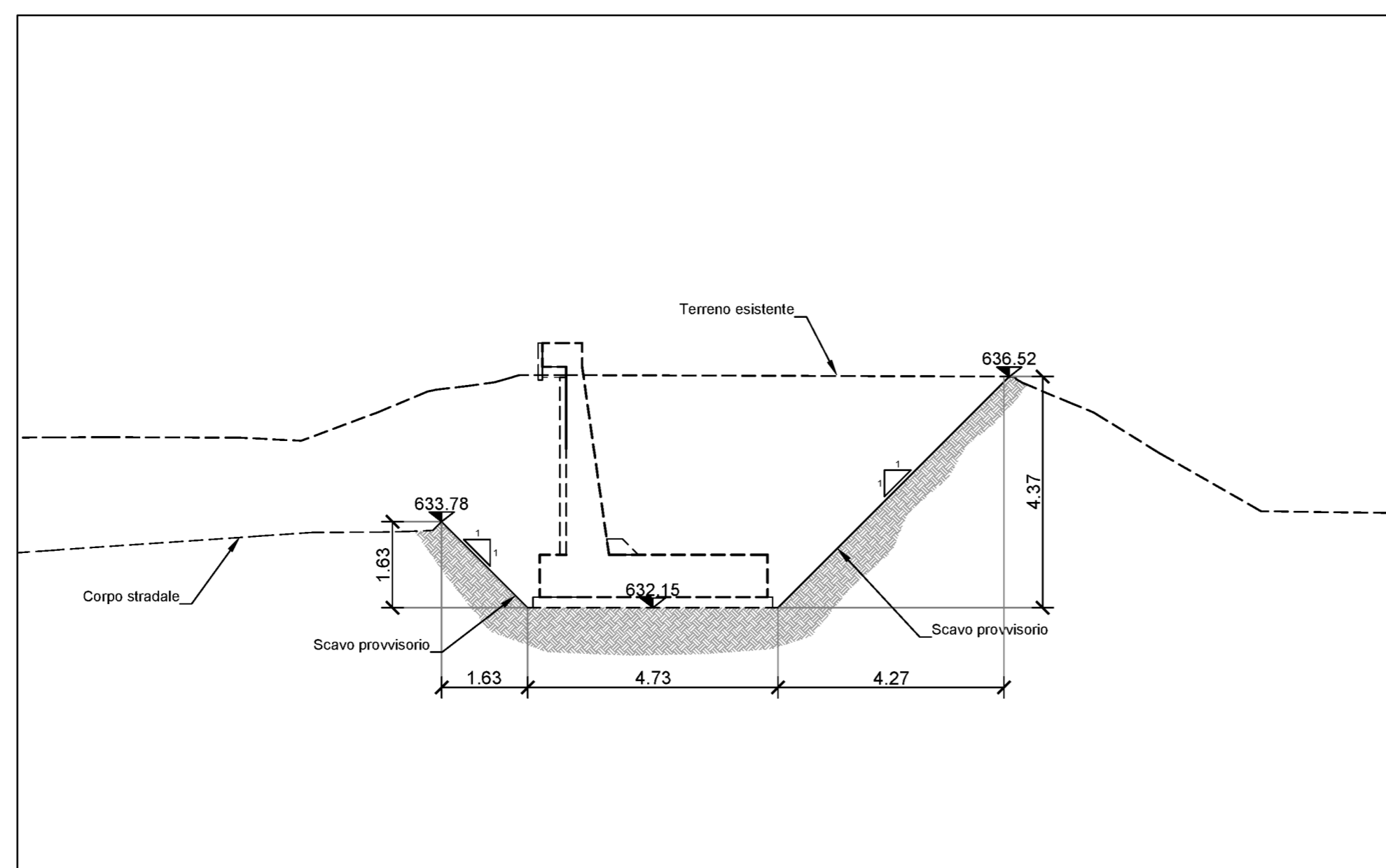

Direzione Progettazione e Realizzazione Lavori

ITINERARIO RAGUSA-CATANIA
Collegamento viario compreso tra lo Svincolo della S.S. 514 "di Chiaramonte" con la S.S. 115 e lo Svincolo della S.S. 194 "Ragusana"
LOTTO 1 - Dallo svincolo n. 1 sulla S.S. 115 (compreso) allo svincolo n. 3 sulla S.P. 5 (escluso)

PROGETTO ESECUTIVO COD: PA895

PROGETTAZIONE: ATI SINTAGMA - GP INGEGNERIA - COOPROGETTI - GDG - ICARIA - OMNISERVICE

<p>PROGETTISTA RESPONSABILE DELLE PRESTAZIONI SPECIALISTICHE:</p> <p>Dot. Ing. Nando Granieri Ordine degli Ingegneri della Prov. di Perugia n° 4331</p>	<p>GRUPPO DI PROGETTAZIONE:</p> <p>MANDATARI:</p> <p>ING. SINTAGMA</p> <p>ING. GP INGEGNERIA</p> <p>ING. COOPROGETTI</p> <p>ING. GDG</p> <p>ING. ICARIA</p> <p>ING. OMNISERVICE</p>	<p>GRUPPO DI PROGETTAZIONE:</p> <p>MANDATARI:</p> <p>Dot. Ing. G. Granieri Dot. Ing. A. Granieri Dot. Ing. M. Granieri Dot. Ing. E. A. E. Conti Dot. Ing. P. Granieri Dot. Ing. G. Pini</p> <p>Dot. Ing. G. Costantini Dot. Ing. G. Costantini Dot. Ing. M. Costantini Dot. Ing. L. Ragusano Dot. Ing. A. Ragusano Dot. Ing. M. Ragusano Dot. Ing. P. Ragusano Dot. Ing. C. Ragusano</p>
---	---	--

IL GEOLOGO:
Dot. Geol. Marco Leonardi
Ordine dei Geologi della Regione Lazio n° 1541

IL COORDINATORE PER LA SICUREZZA IN FASE DI PROGETTAZIONE:
Dot. Ing. Ambrogio Signorelli
Ordine degli Ingegneri della Provincia di Roma n° 431111

VISTO IL RESPONSABILE DEL PROCEDIMENTO
Dot. Ing. Luigi Mupo

IL RESPONSABILE DI PROGETTO:
Dot. Ing. Danilo PELLE
Ingegnere alla Prov. di Ragusa n° 3338
Sezione degli Ingegneri (083/01)
Via S. Maria Maddalena, 10
97100 RAGUSA (RG)

OPERE DI SOSTEGNO
MURI IN C.A. - Muro di controripa dal km 0+0835 al km 0+186 - Carr. Sx
Pianta scavi

CODICE PROGETTO	NOVE FILE	REVISIONE	SCALA:
PROGETTO	7070000100000101		
PRODOTTO	LQ408Z E 2101		1:500/200
REVISIONE	T010S01STRPPO1	A	
D			
C			
B			
A	EMISSIONE	GRANIERI	PELLI
REV.	DESCRIZIONE	DATA	REDAITTO VERIFICATO APPROVATO