

STRALCIO PLANIMETRIA PAI - PERICOLOSITA' E RISCHIO IDRAULICO
SCALA 1:10000

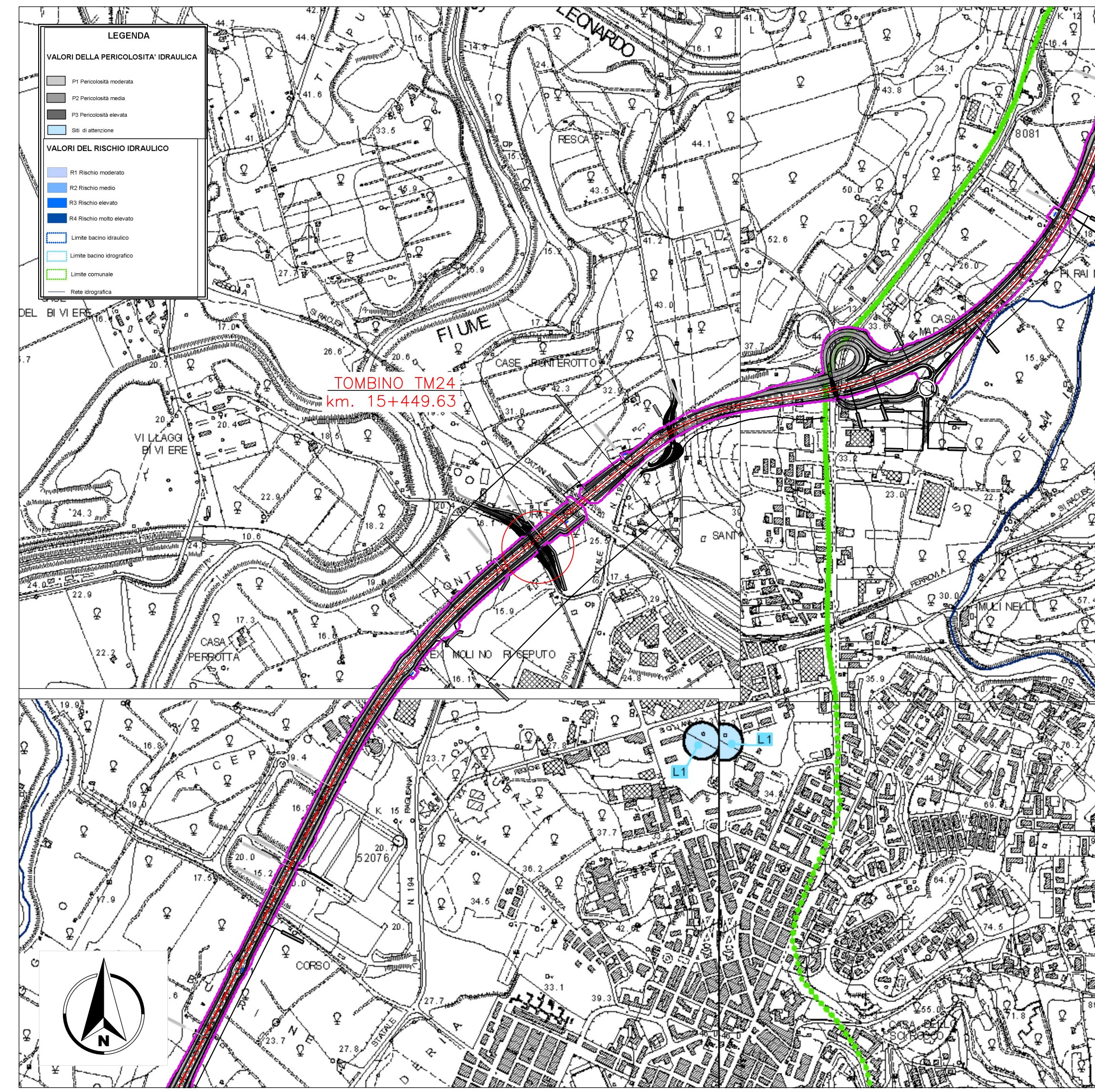

STRALCIO PLANIMETRIA PAI - PERICOLOSITA' E RISCHIO GEOMORFOLOGIA
SCALA 1:10000

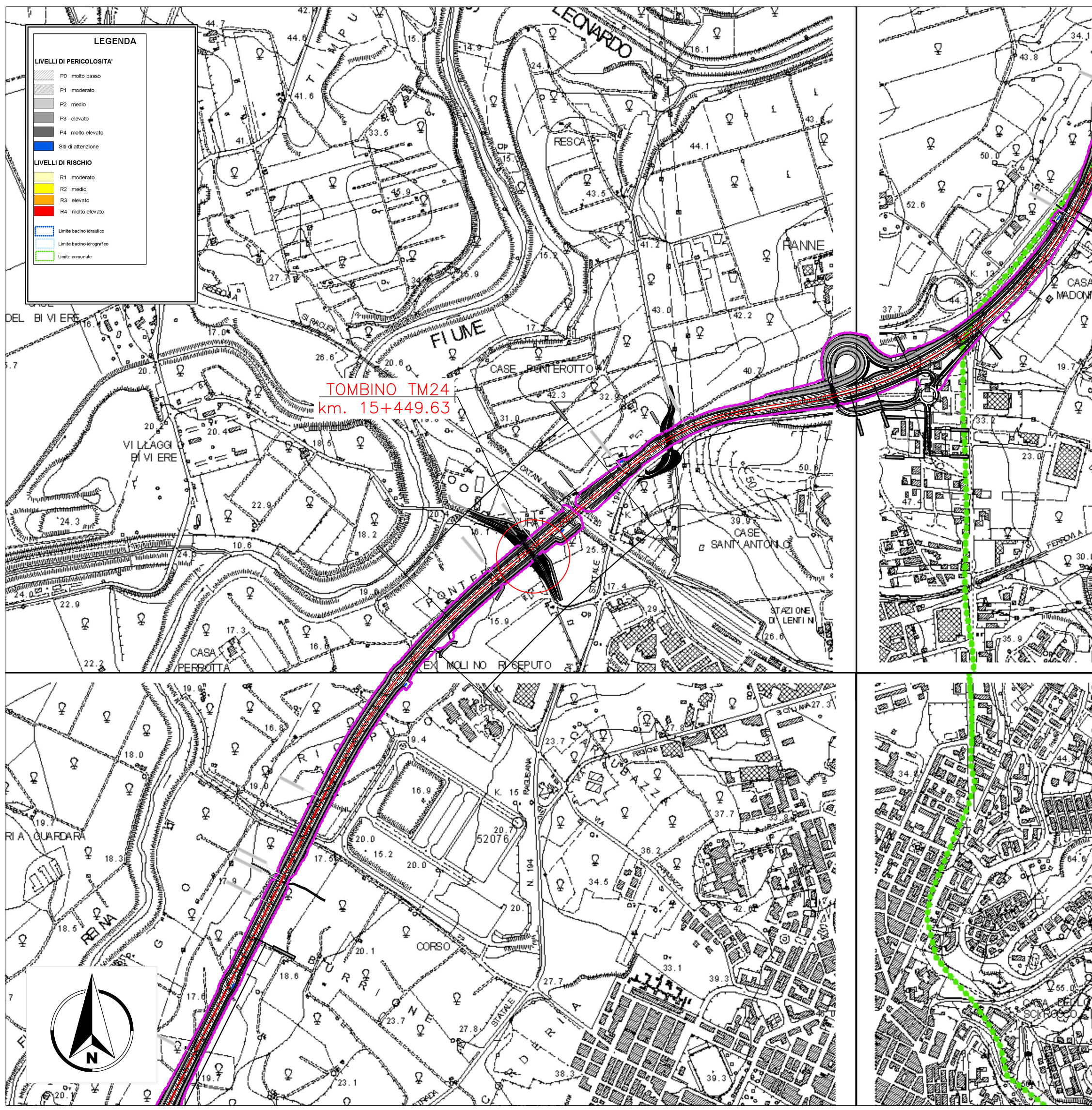

PLANIMETRIA DI PROGETTO
SCALA 1:1000

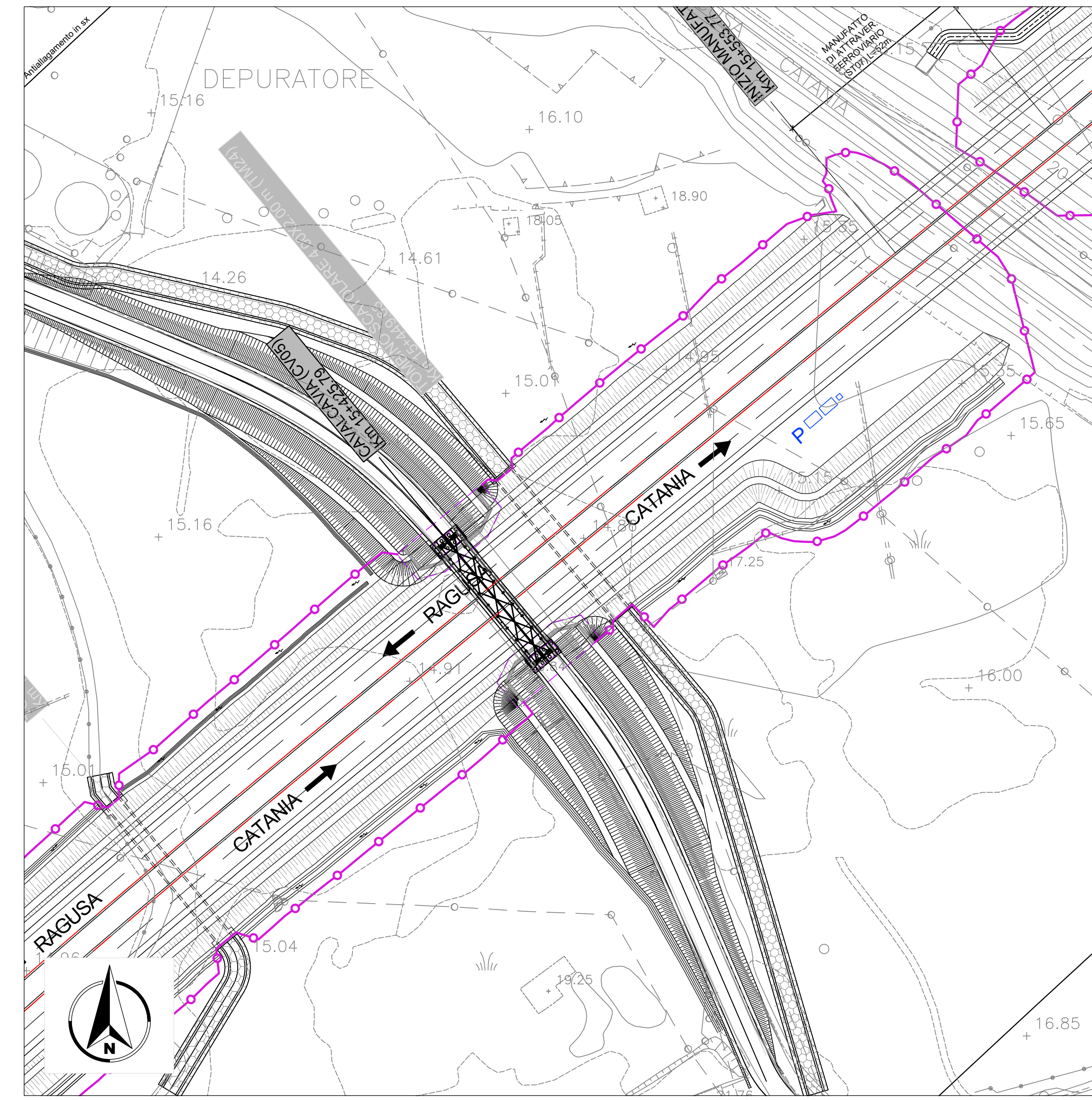

PLANIMETRIA CATASTALE
SCALA 1:1000

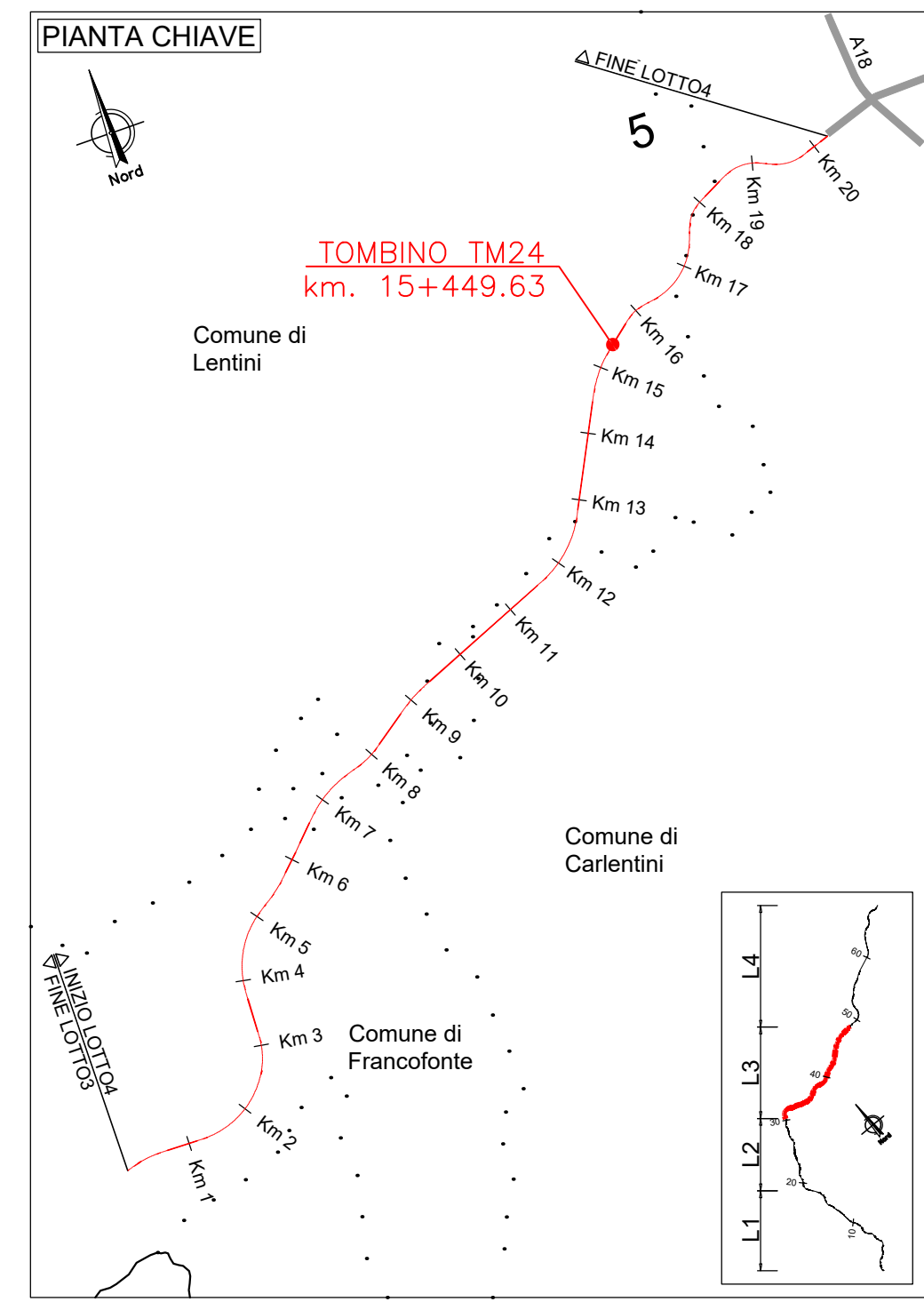
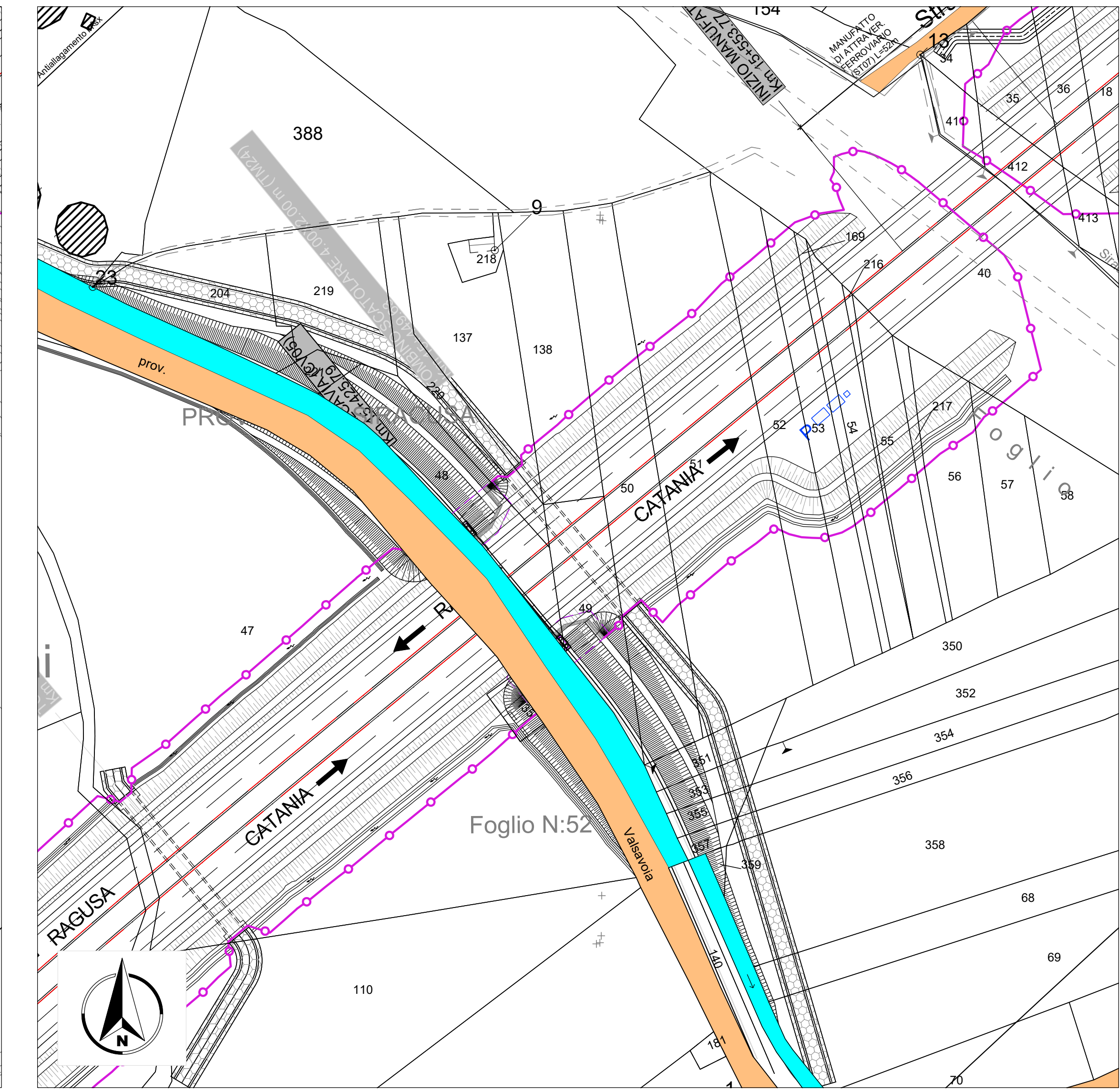

PLANIMETRIA
SCALA 1:200

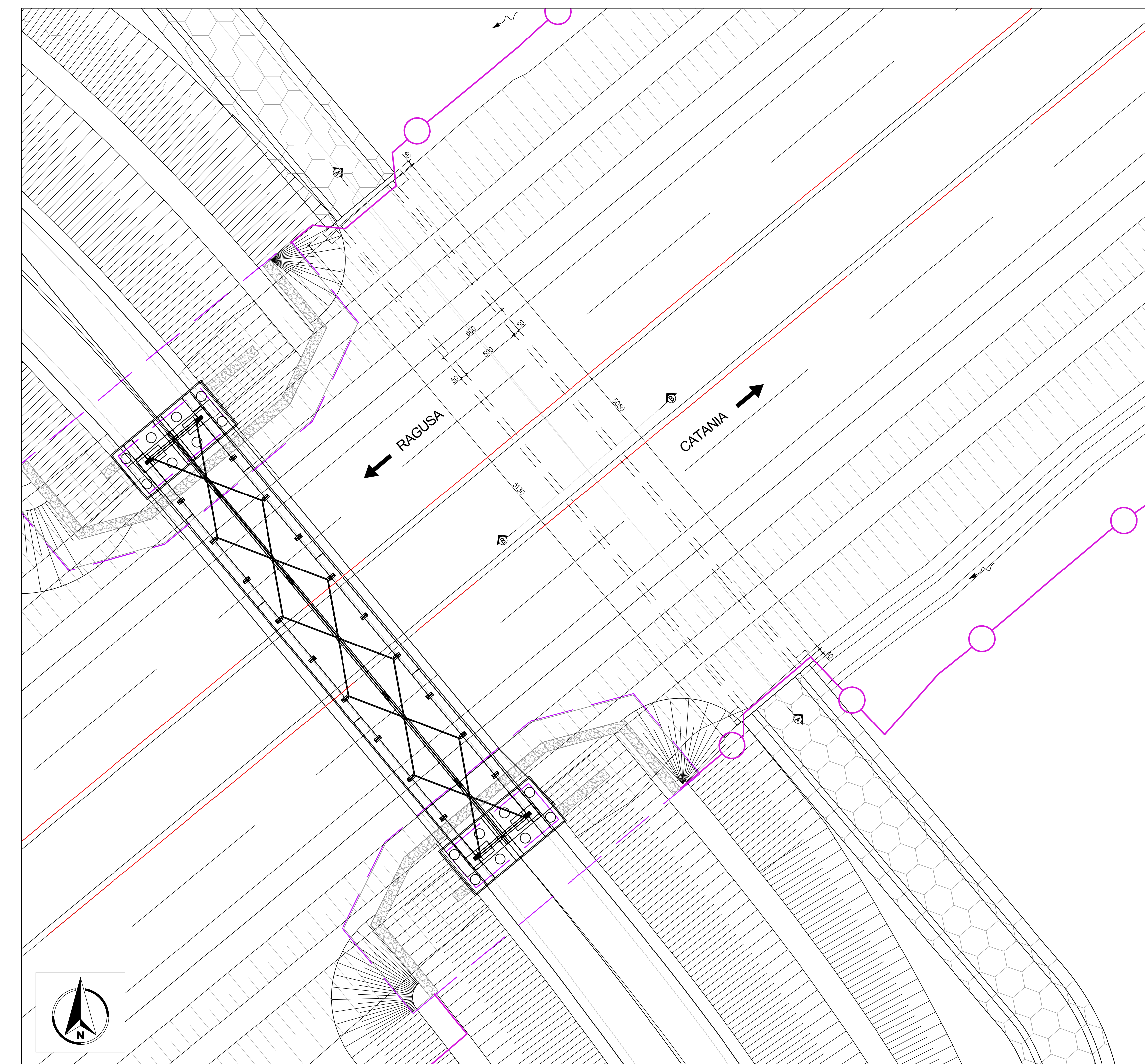

PROFILO A-A
SCALA 1:200

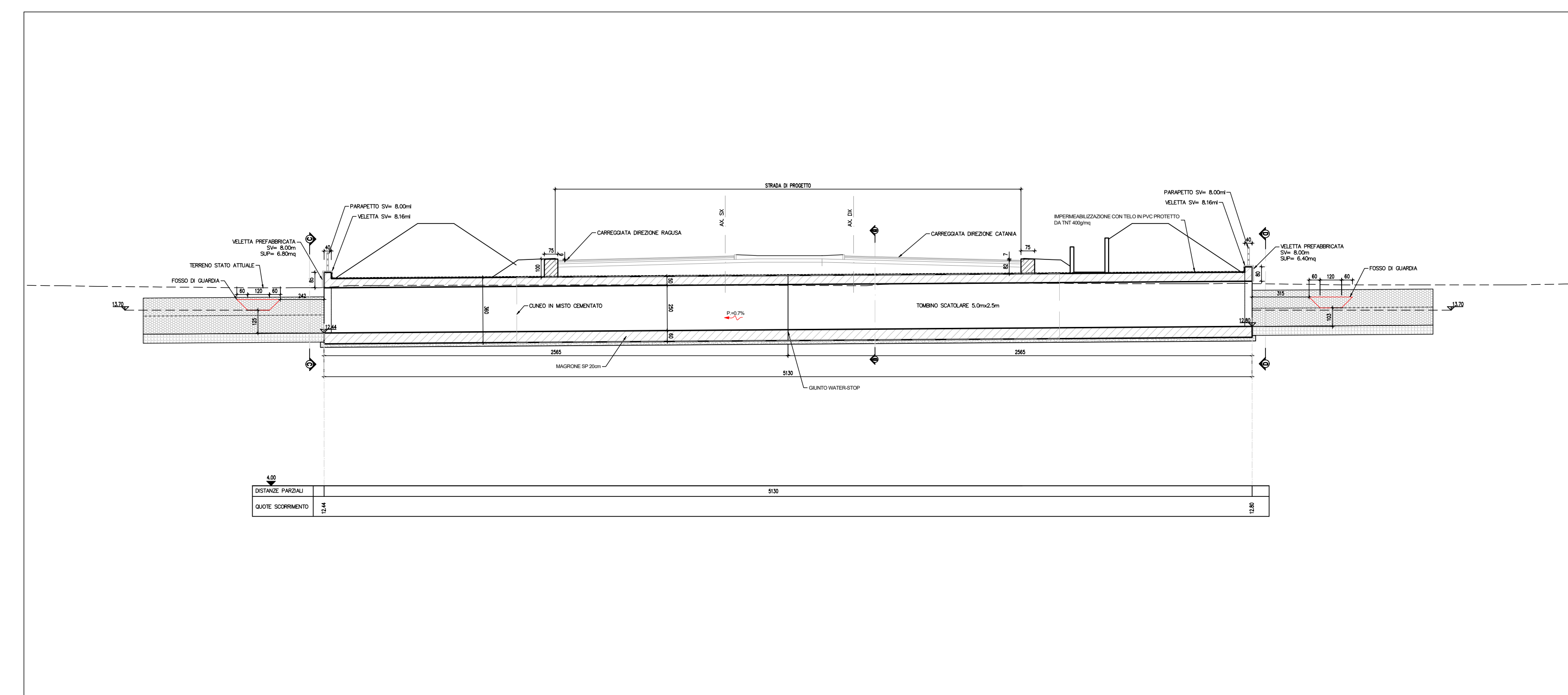

SEZIONE B-B
SCALA 1:50

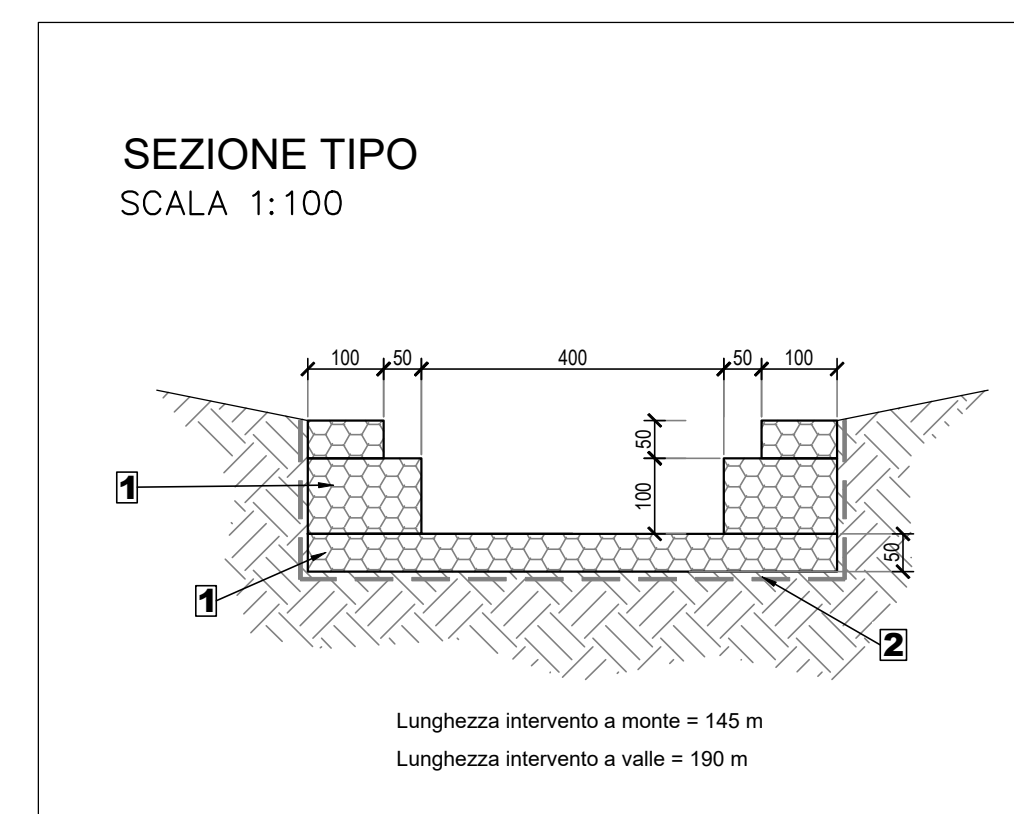
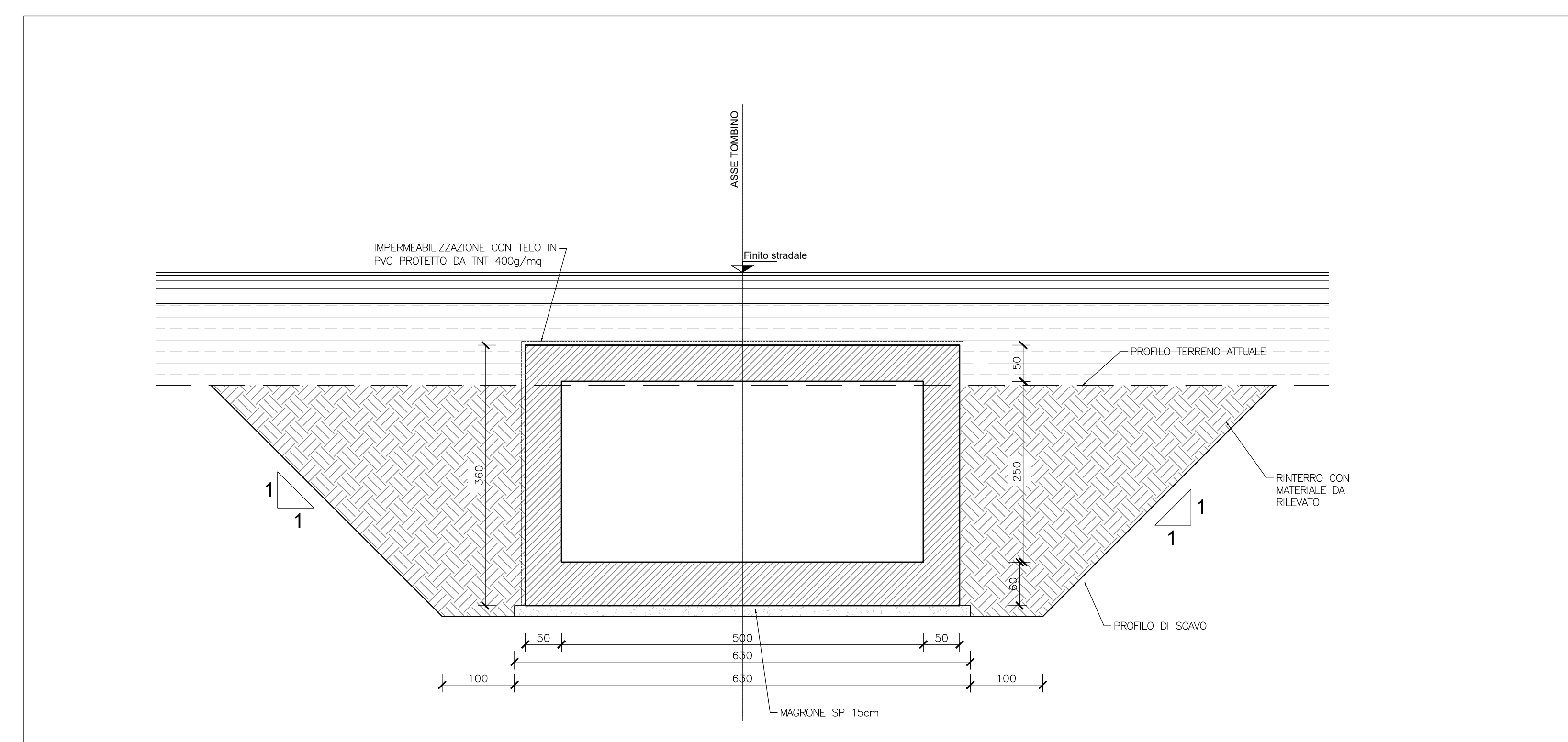

LEGENDA	
1	Canalone in plastica con griglia in ferro e acqua in ferro 2,7 m
2	Canalone in plastica con griglia in ferro e acqua in ferro 2,7 m
3	Canalone in plastica con griglia in ferro e acqua in ferro 2,7 m
4	Canalone in plastica con griglia in ferro e acqua in ferro 2,7 m

sanas
GRUPPO FS ITALIANI

Direzione Progettazione e Realizzazione Lavori

ITINERARIO RAGUSA-CATANIA
Collegamento viario compreso tra lo Svincolo della S.S. 514 "di Chiamonte" con la S.S. 115 e lo Svincolo della S.S. 194 "Ragusana"
LOTTO 4 - Dallo svincolo n. 8 "Francoforte" (compreso) allo svincolo della "Ragusana"(escluso)

PROGETTO ESECUTIVO COD. **PA898**

PROGETTISTA RESPONSABILE DELL'INTEGRAZIONE DELLE PRESTAZIONI
SPECIALISTICHE:
Dir. Ing. Sandro Grassi
Ordine degli Ingegneri della Prov. di Perugia n° 4351

GRUPPO DI PROGETTAZIONE:
#Sintagma
Dir. Ing. F. Grassi
Dir. Ing. A. Grassi
Dir. Ing. L. Grassi

MANDATARI:
#Sintagma
Dir. Ing. G. Grassi
Dir. Ing. A. Grassi
Dir. Ing. L. Grassi

MANDANTI:
#Sintagma
Dir. Ing. G. Grassi
Dir. Ing. A. Grassi
Dir. Ing. L. Grassi

IL GEOLOGO:
Ing. Geol. Giorgio Cortigiani
Ordine dei Geologi della Regione Umbra n° 108

IL COORDINATORE PER LA SICUREZZA IN FASE DI PROGETTAZIONE:
Dot. Ing. Filippo Rambaldi
Ordine degli Ingegneri della Provincia di Perugia n° 41373

IL RESPONSABILE DEL PROCEDIMENTO
Dot. Ing. Luigi Nave

IDROLOGIA E IDRAULICA
Attraversamento idraulico tombino TM24

CODICE PROGETTO	NUMERO FILE	REVISIONE	SCALA
LO4082E2101	0401001IDR0129	B	1/50

REV.	DESCRIZIONE	DATA	REDAITTO	VERIFICATO	APPROVATO
B	Revisione a seguito di Rapporto di Verifica	Novembre 2021	F. Grassi	V. Grassi	A. Grassi
A	Emissione	Ottobre 2021	F. Grassi	V. Grassi	A. Grassi