

PROVINCIA : SIRACUSA  
COMUNE : Francofonte

PROVINCIA : SIRACUSA  
COMUNE : Lentini

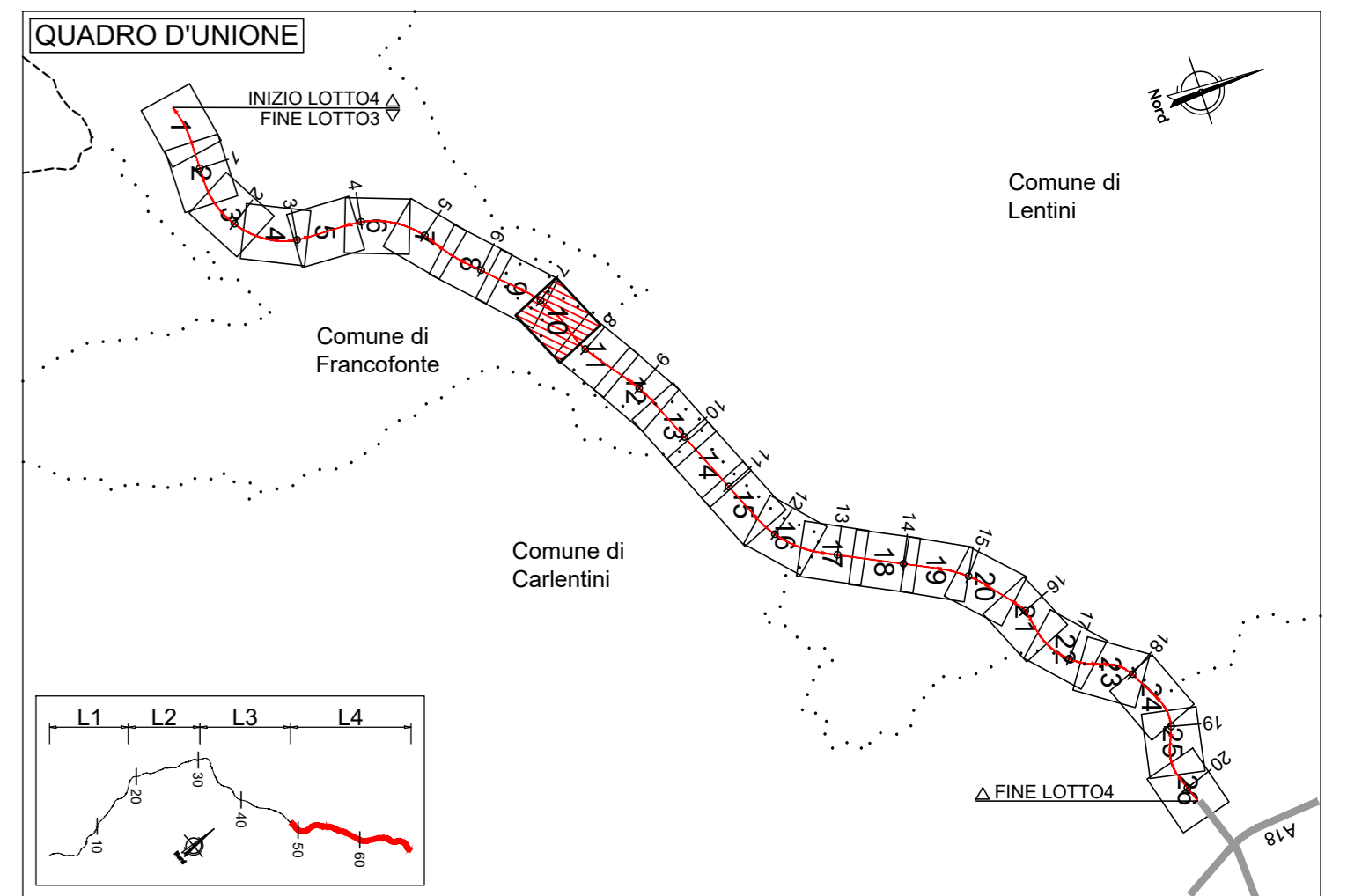
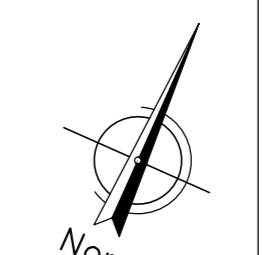

**LEGENDA SEGNALETICA**

<p><b>UBICAZIONE SEGNALI LATERALI</b> Art.81 (Art.39 Cod. Str.)</p> <p>0,30 ≤ a ≤ 1,00 b ≥ 0,50 0,60 ≤ c ≤ 2,20 c ≥ 2,20 in caso di transito pedonale</p>	<p><b>PRESEGNALAMENTO DI ISOLE DI TRAFFICO O DI OSTACOLI ENTRO LA CARREGGIATA</b> Art.150 (Art.40 Cod. Str.)</p> <p><b>RALLENTATORI DI VELOCITA' AD EFFETTO OTTICO</b> Art.179 (Art.42 Cod. Str.)</p>
<p><b>STRISCE LONGITUDINALI art.138 (art.40 Cod.Str.) DI SEGNALETICA ORIZZONTALE</b> Scala 1:100</p> <p>Strisce di margine della carreggiata Art.141 (Art.40 Cod. Str.) Strisce di separazione dei sensi di marcia Art.139 (Art.40 Cod. Str.) Strisce di separazione dei sensi di marcia con velocità fra 50-110 Km/h Art.139 (Art.40 Cod. Str.) Per strisce di preavviso dell'approssimarsi di una striscia continua Art.139 (Art.40 Cod. Str.) Strisce di delimitazione corsie di accelerazione e decelerazione Art.139 (Art.40 Cod. Str.) Strisce di margine per interruzione di linee continue in corrispondenza di piazzole di sosta Art.141 (Art.40 Cod. Str.)</p> <p>A= 25 cm, per le strade extraurbane principali; 15 cm, per le rampe dello svincolo; 15 cm, per le strade extraurbane secondarie; 12 cm, per strade locali. B= 15 cm, per le strade extraurbane principali; 15 cm, per le rampe di svincolo; 12 cm, per le strade extraurbane secondarie; 10 cm, per strade locali.</p>	

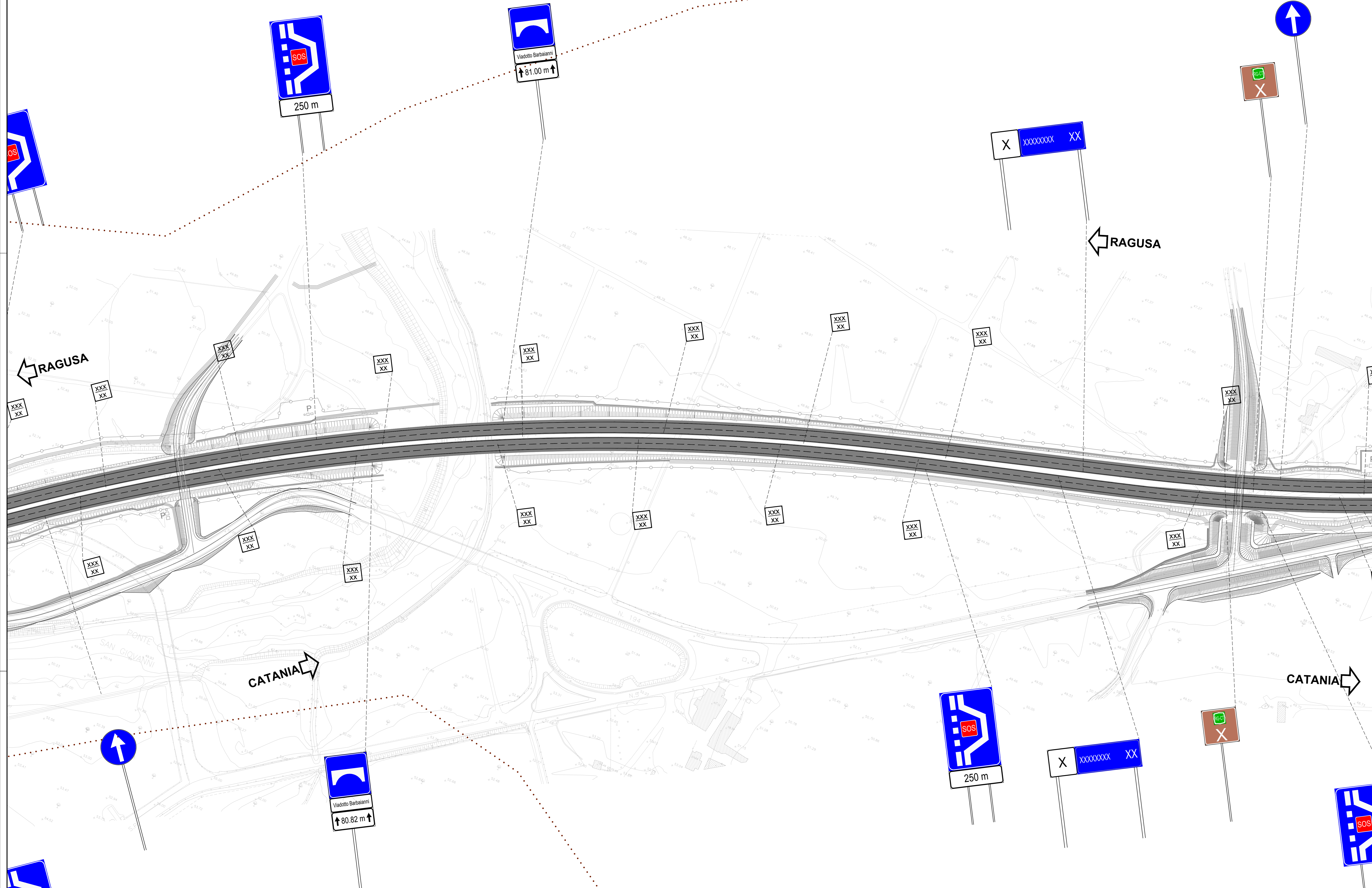

**NOTE**

Per le dimensioni, i colori e le caratteristiche dei segnali indicati nella tavola si rimanda al D.P.R. del 16.12.1992 n° 495 e successive modifiche.  
N.B.: in corrispondenza delle intersezioni andrà apposto apposito cartello con il nome della strada come previsto dal D.P.R. del 16.12.1992 n° 495 e successive modifiche.

E' da prevedersi l'installazione di delimitatori normali di margine Art. 173 (Art.42 Cod. Str.), di altezza fuori terra pari a 1,00 m., spaziali in rettilineo ad una distanza massima pari a 50,00 m. ed infittiti in curva secondo le indicazioni del comma 4

In presenza di barriere di sicurezza, muri, parapetti, i delimitatori saranno sostituiti da elementi rifrangenti fissati ai manufatti ed aventi le stesse dimensioni e caratteristiche.  
Detti elementi possono essere posti nell'onda del nastro della barriera o sopra di essa, purché l'altezza da terra di questi sia lo stesso di quelli inseriti nei delimitatori stradali.

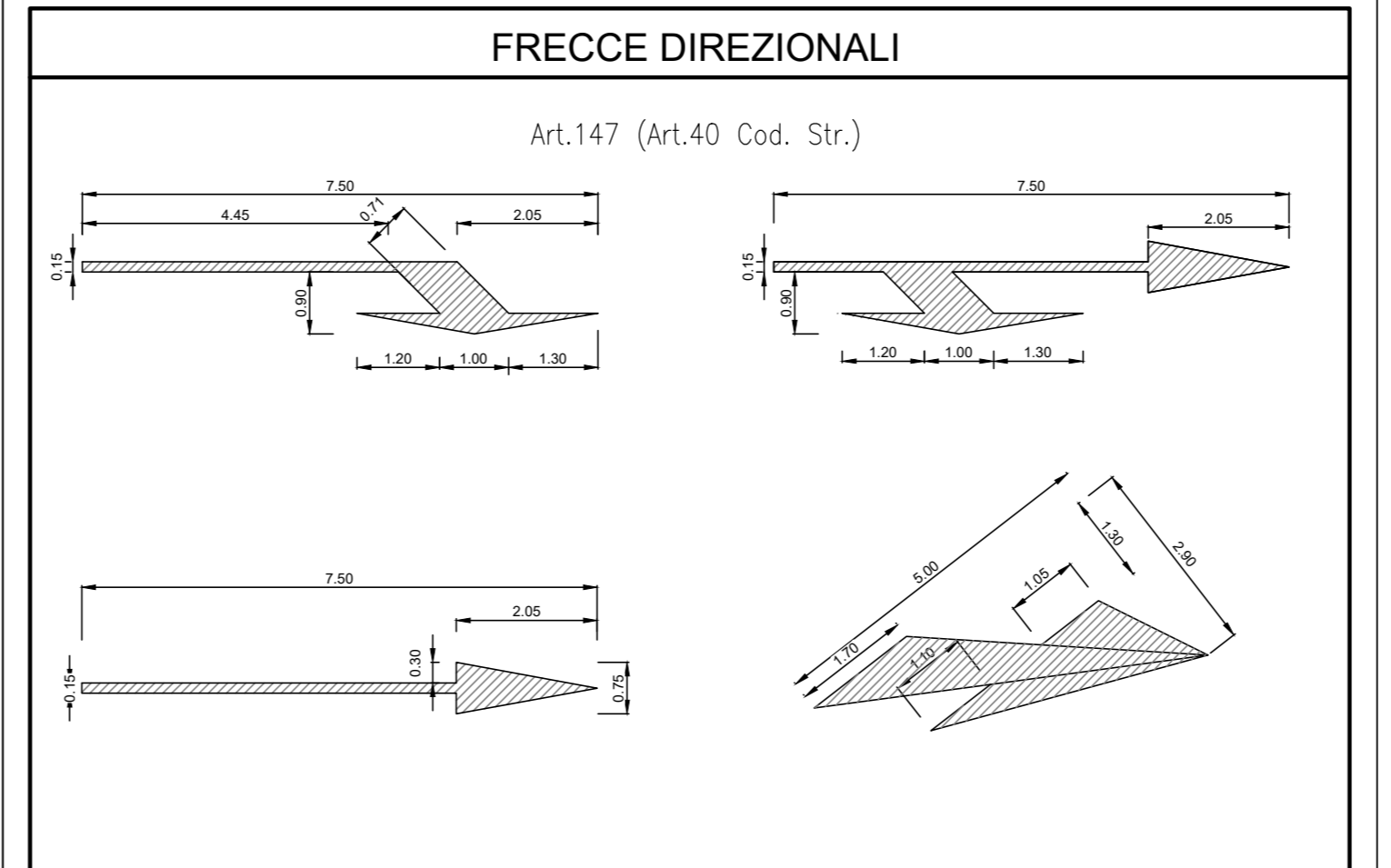

**sanas**  
GRUPPO FS ITALIANE

**Direzione Progettazione e Realizzazione Lavori**

**ITINERARIO RAGUSA-CATANIA**  
Collegamento viario compreso tra lo Svincolo della S.S. 514 "di Chiaramonte" con la S.S. 115 e lo Svincolo della S.S. 194 "Ragusana"  
LOTTO 4 - Dallo svincolo n. 8 "Francofonte" (compreso) allo svincolo della "Ragusana" (escluso)

**PROGETTO ESECUTIVO** COD. **PA898**

PROGETTAZIONE: ATI SINTAGMA - GP INGEGNERIA - COOPROGETTI - GDG - ICARIA - OMNISERVICE

PROGETTISTA RESPONSABILE DELL'INTEGRAZIONE DELLE PRESTAZIONI SPECIFICATIVE:  
Dot. Ing. Nando Graneri  
Ordine degli Ingegneri della Prov. di Perugia n° A351

IL GRUPPO DI PROGETTAZIONE:  
MANDATARIO: **Sintagma**  
Dot. Ing. P. Orsini  
Dot. Ing. F. Passerelli  
Dot. Ing. A. Barozzi  
Dot. Ing. L. Gigliardi  
Dot. Ing. G. Corbelli

MANDANTI:  
Dot. Ing. G. Guasco  
Dot. Ing. A. Spaventi  
Dot. Ing. M. Marretti  
Dot. Ing. M. Anelli  
Dot. Arch. E. A.E. Conti  
Dot. Arch. F. Orsini  
Dot. Ing. G. Pini

IL GEOLOGO:  
Dot. Geol. Giorgio Capriglione  
Ordine dei Geologi della Regione Umbra n° 208

IL COORDINATORE PER LA SICUREZZA IN FASE DI PROGETTAZIONE:  
Dot. Ing. Filippo Farnabanco  
Ordine degli Ingegneri della Provincia di Perugia n° A1373

VISTO IL RESPONSABILE DEL PROCEDIMENTO  
Dot. Ing. Luigi Mapo

**PROGETTO INFRASTRUTTURA SEGNALETICA**  
Planimetria della segnaletica orizzontale e verticale Asse Principale - Tav. 10 di 26

CODICE PROGETTO	NUMERO FILE	REVISIONE	SCALA:
LCQ0408Z E 2101	PA898/01/TRA/PV10	B	1:1000

PROGETTO	REV.	DESCRIZIONE	DATA	REDAITTO	VERIFICATO	APPROVATO
A	01	Revisione a seguito istruttoria Anas	Set. 2021	S. Spaventi	F. Durantoni	N. Graneri
A	02	Emissione	Ott. 2021	S. Spaventi	F. Durantoni	N. Graneri