

1 Pianta-Spalla 1
1 : 50

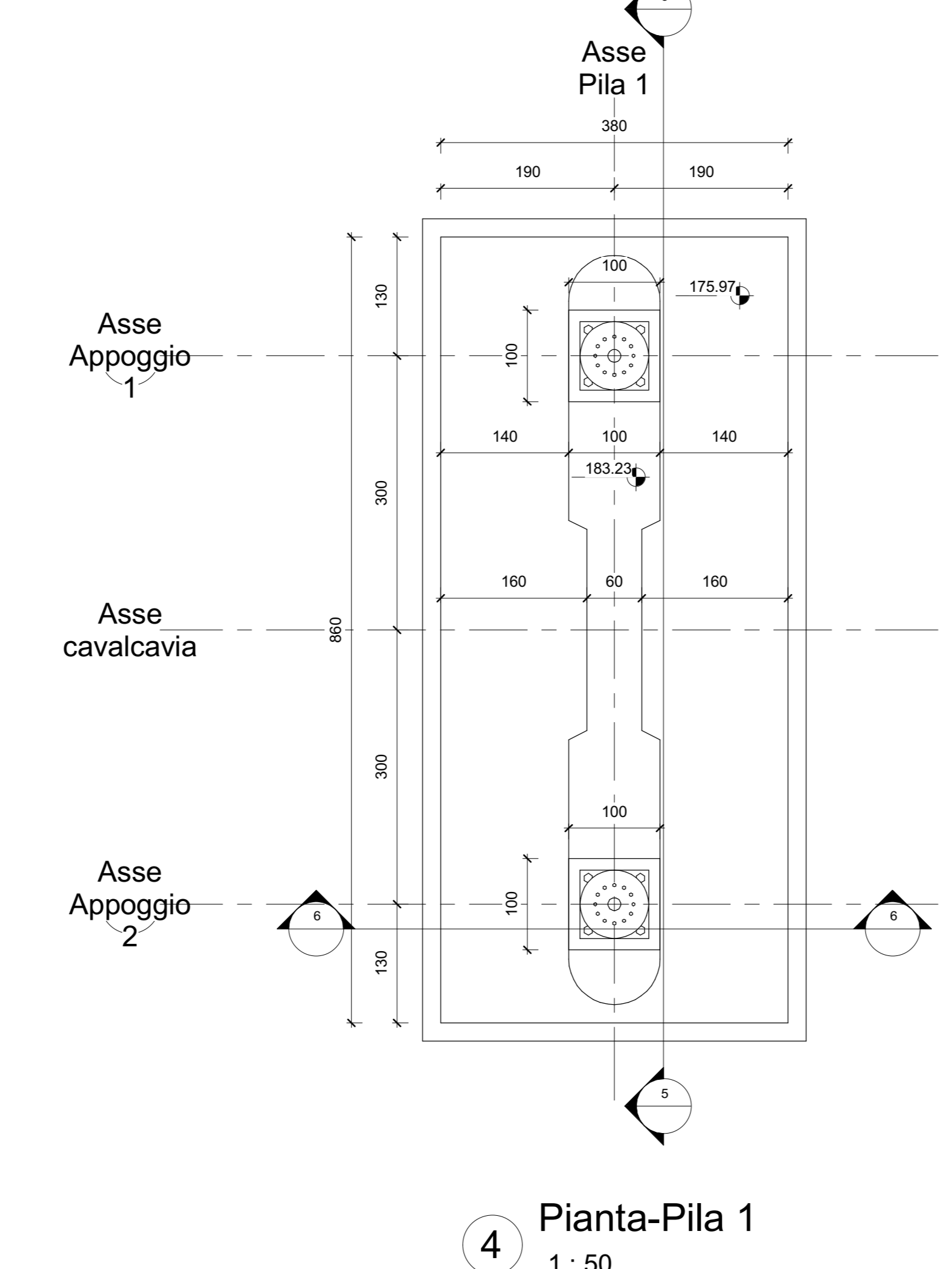

4 Pianta-Pila 1
1 : 50

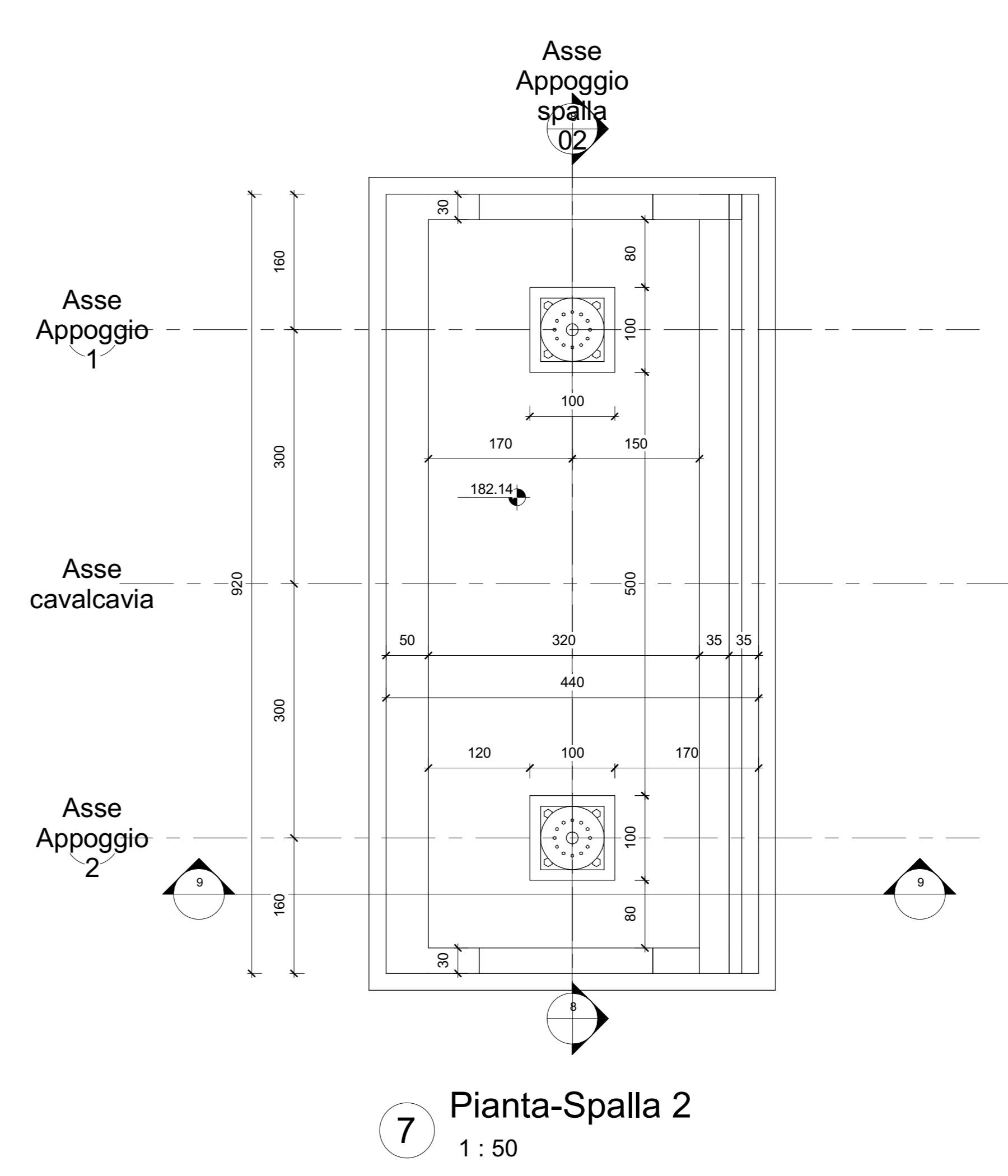

7 Pianta-Spalla 2
1 : 50

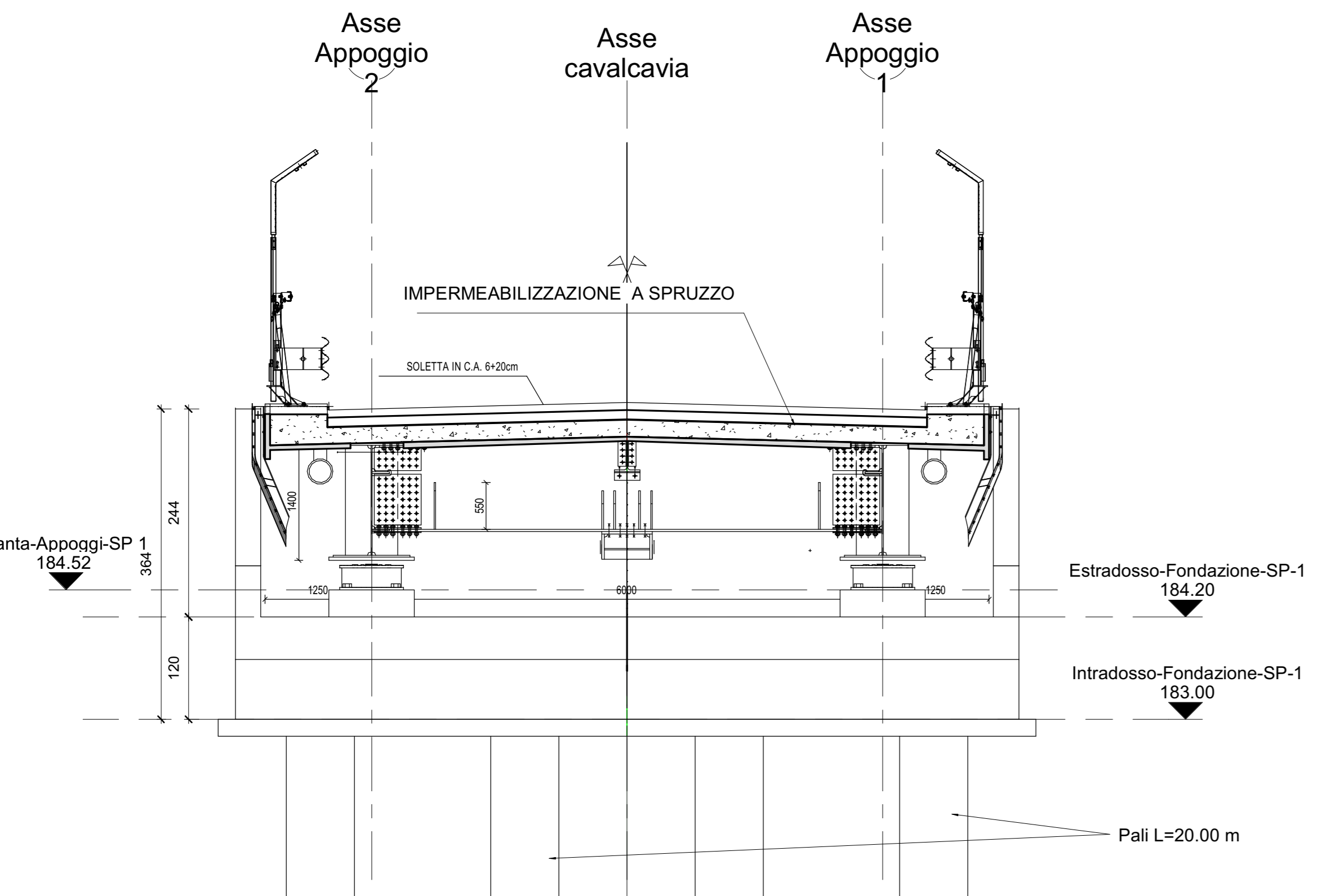
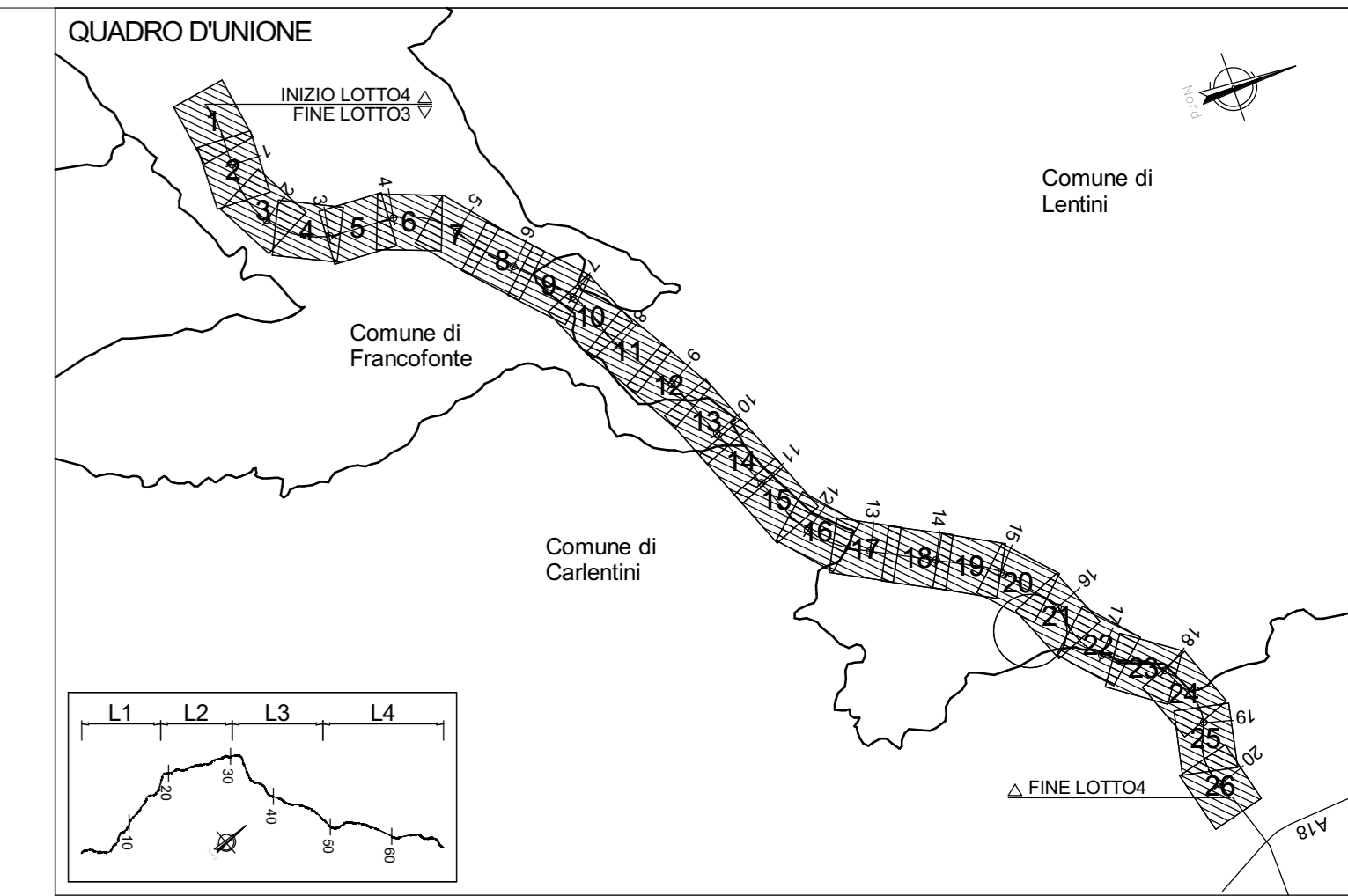

2 Sezione 1 Spalla 1
1 : 50

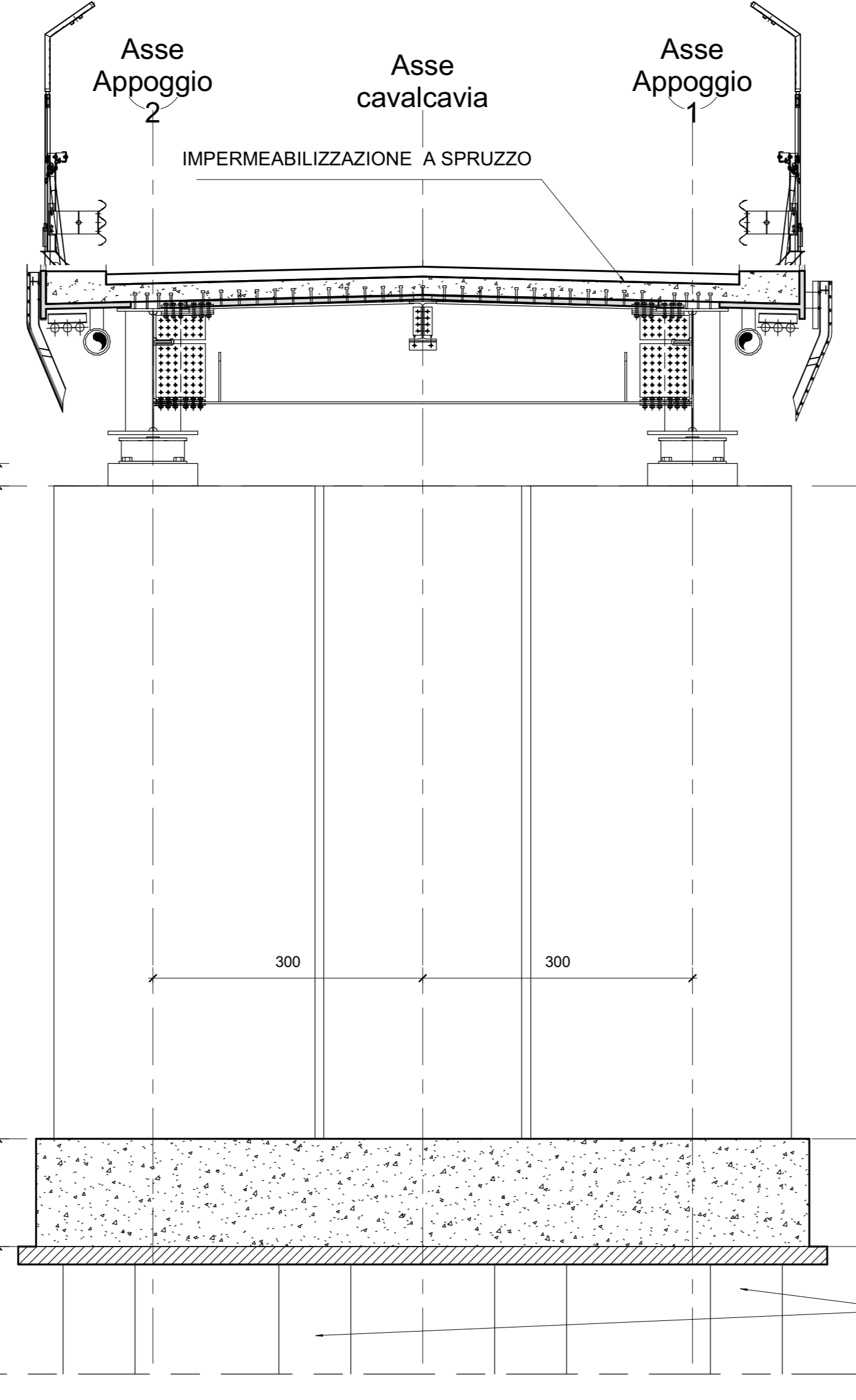

5 Sezione 1 Pila 1
1 : 50

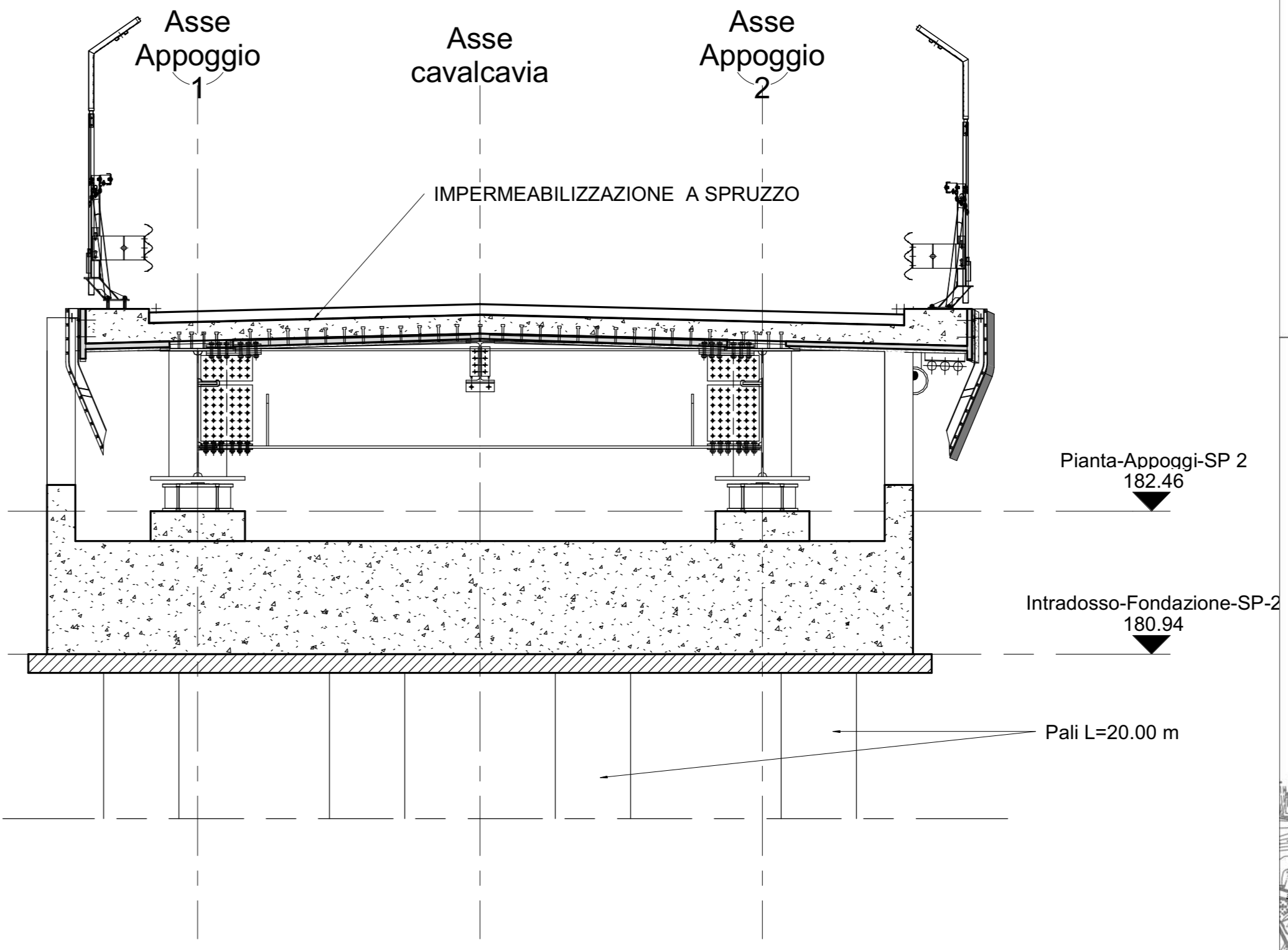

8 Sezione 1 Spalla 2
1 : 50

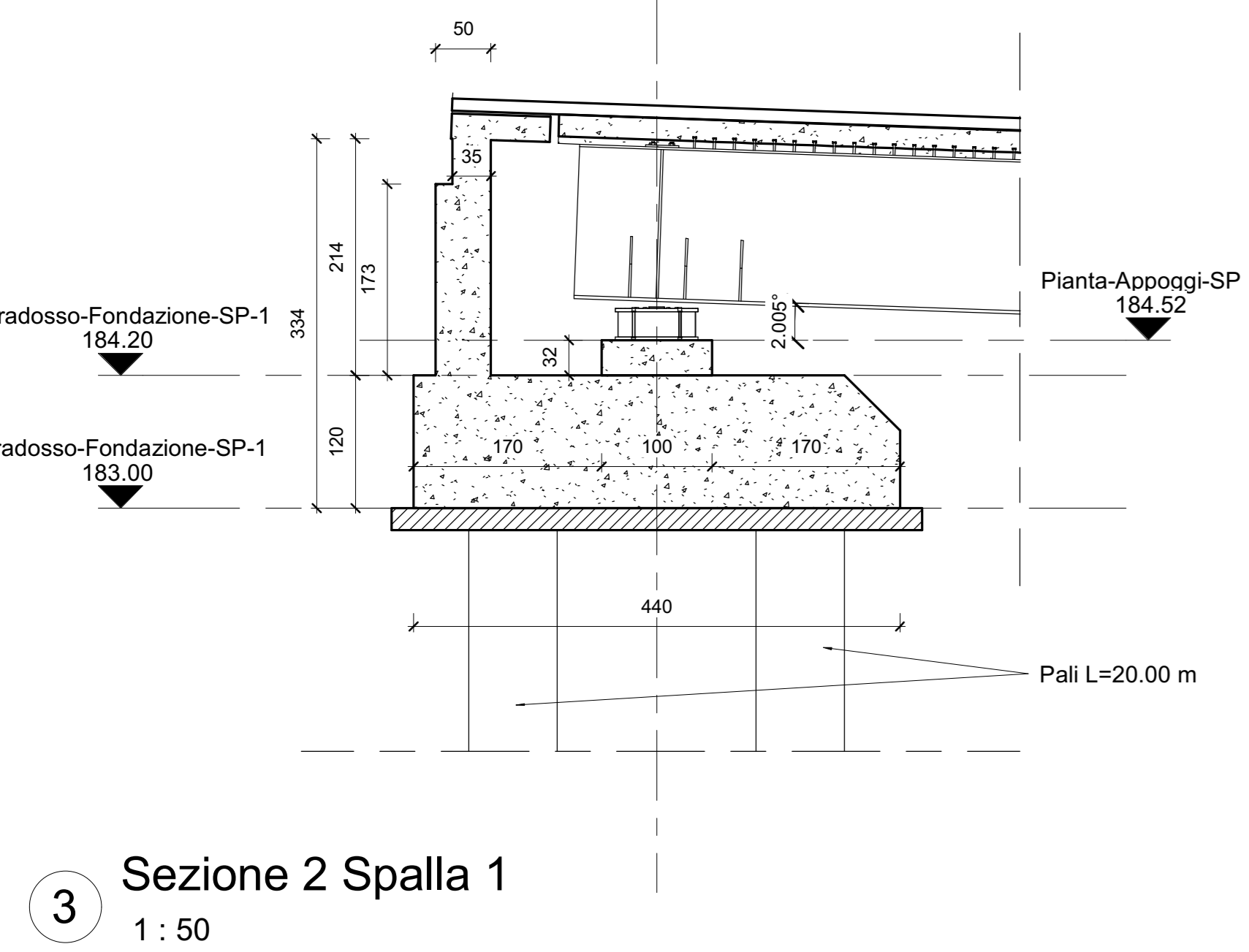

3 Sezione 2 Spalla 1
1 : 50

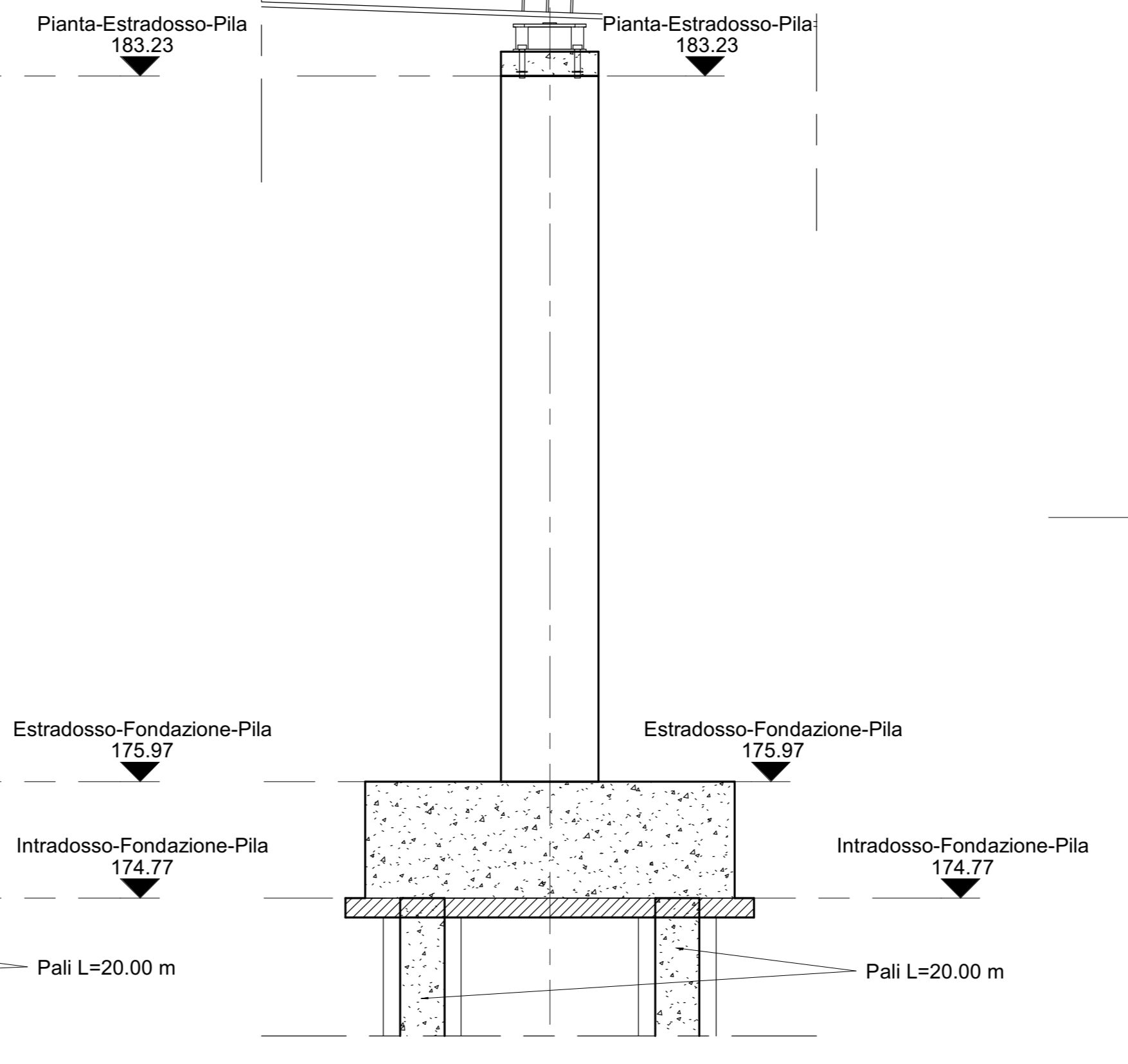

6 Sezione 2 Pila 1
1 : 50

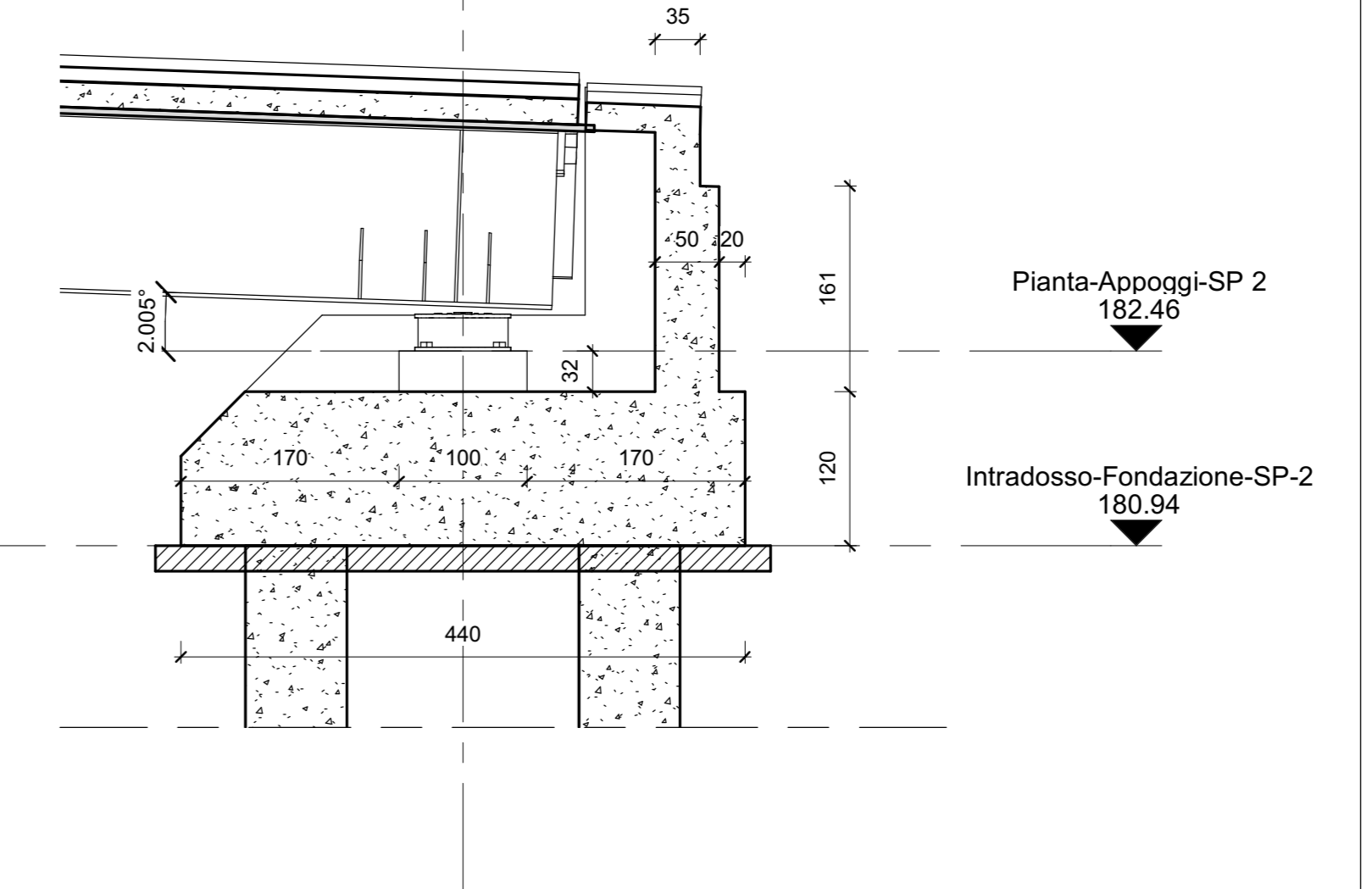

9 Sezione 2 Spalla 2
1 : 50

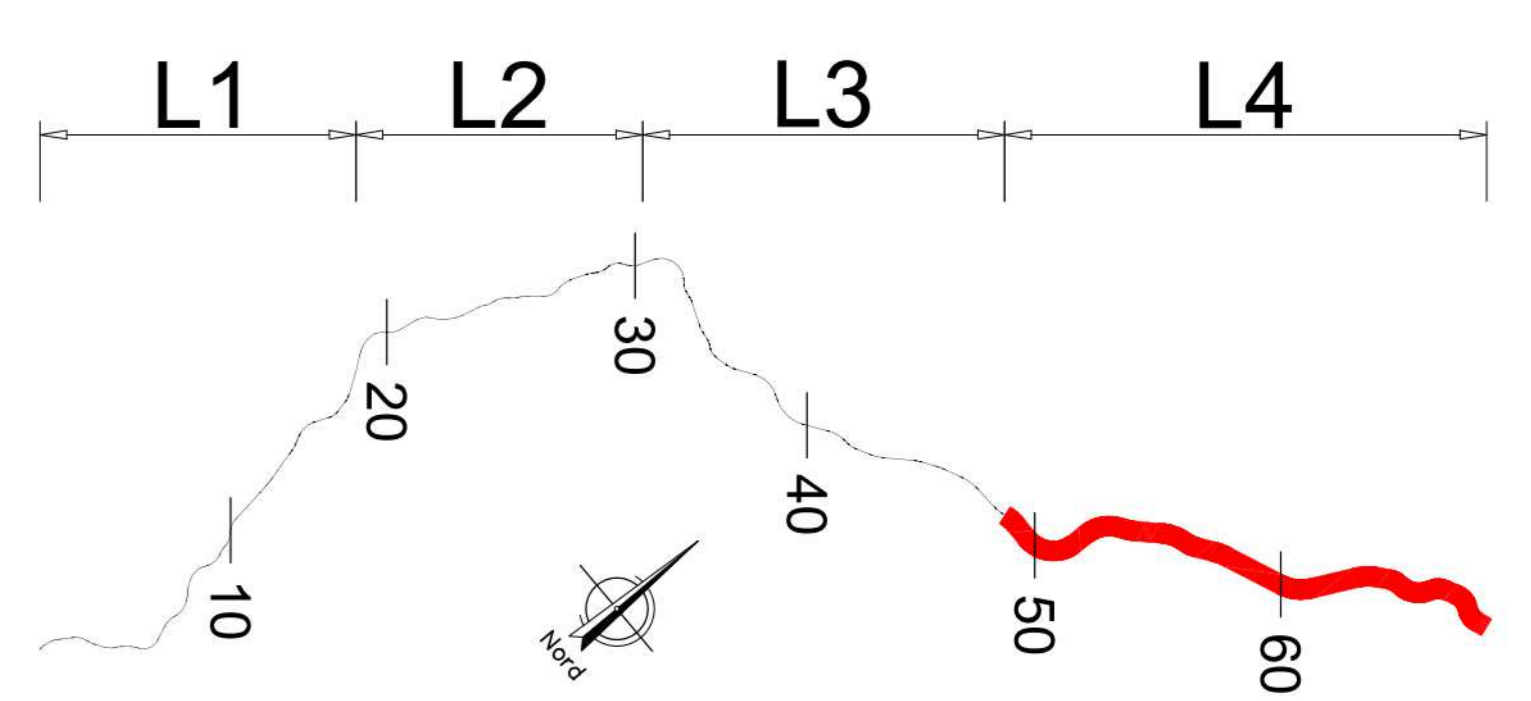

NOTA: PER LA TABELLA MATERIALI VEDERE ELABORATO: T03EG04GENSC01.dwg

sanas
GRUPPO FS ITALIANE

Direzione Progettazione e Realizzazione Lavori

ITINERARIO RAGUSA-CATANIA
Collegamento viario compreso tra lo Svincolo della S.S. 514 "di Chiaramonte" con la S.S. 115 e lo Svincolo della S.S. 194 "Ragusana"
LOTTO 4 - Dallo svincolo n. 8 "Francfonte" (compreso) allo svincolo della "Ragusana" (escluso)

PROGETTO ESECUTIVO COD. **PA898**

PROGETTAZIONE: ATI SINTAGMA - GP INGEGNERIA - COOPROGETTI-GDG-ICARIA - OMNISERVICE

PROGETTISTA RESPONSABILE DELL'INTEGRAZIONE DELLE PRESTAZIONI SPECIALISTICHE:
Dott. Ing. Nando Granieri
Ordine degli Ingegneri della Prov. di Perugia n° A351

IL GRUPPO DI PROGETTAZIONE:
MANDATARI:
Dott. Ing. N. Granieri
Dott. Ing. F. Di Stefano
Dott. Ing. M. Di Stefano
Dott. Ing. L. Di Stefano
Dott. Ing. G. Di Stefano
Dott. Ing. P. Di Stefano
Dott. Ing. R. Di Stefano
Dott. Ing. S. Di Stefano
Dott. Ing. T. Di Stefano
Dott. Ing. U. Di Stefano
Dott. Ing. V. Di Stefano
Dott. Ing. W. Di Stefano
Dott. Ing. X. Di Stefano
Dott. Ing. Y. Di Stefano
Dott. Ing. Z. Di Stefano

IL GEOLOGICO:
Dott. Geol. Giorgio Corradini
Ordine dei Geologi della Regione Umbria n° 108

IL COORDINATORE PER LA SICUREZZA IN FASE DI PROGETTAZIONE:
Dott. Ing. Filippo Farnabico
Ordine degli Ingegneri della Provincia di Perugia n° A1373

VISTO IL RESPONSABILE DEL PROCEDIMENTO
Dott. Ing. Luigi Mago

IL RESPONSABILE DI PROGETTO:
Dott. Ing. F. Agnello

LOTTO 4
OPERE D'ARTE MINORI
CAVALCAVIA (AL KM 2+042 EX LOTTO 7)
SPALLE
Carpenteria spalla 1, spalla 2 e pila 1

CODICE PROGETTO	NOVE FILE	REVISIONE	SCALA:
PROGETTO LQ4I08Z E 21I01	NOVE FILE T04CV01STRCP01	[B]	1 : 50

REV	DESCRIZIONE	DATA	REDATTO	VERIFICATO	APPROVATO
REV-B	Revisione a seguito di Rapporto di Verifica - Nov 2021	Nov 2021	[]	[]	[]
REV-A	Emissione	Nov 2021	[]	[]	[]