

ITINERARIO RAGUSA-CATANIA

Collegamento viario compreso tra lo Svincolo della S.S. 514 "di Chiaramonte" con la S.S. 115 e lo Svincolo della S.S. 194 "Ragusana"

LOTTO 3 - Dallo svincolo n. 5 "Grammichele" (compreso) allo svincolo n. 8 "Francofonte" (escluso)

PROGETTO ESECUTIVO

COD. **PA897**

PROGETTAZIONE: ATI SINTAGMA - GP INGEGNERIA - COOPROGETTI -GDG - ICARIA - OMNISERVICE

PROGETTISTA RESPONSABILE DELL'INTEGRAZIONE DELLE PRESTAZIONI SPECIALISTICHE:

Dott. Ing. Nando Granieri

Ordine degli Ingegneri della Prov. di Perugia n° A351



IL GEOLOGO:

Dott. Geol. Giorgio Cerquiglini

Ordine dei Geologi della Regione Umbria n° 108

IL COORDINATORE PER LA SICUREZZA IN FASE DI PROGETTAZIONE:

Dott. Ing. Filippo Pambianco

Ordine degli Ingegneri della Provincia di Perugia n° A1373

VISTO IL RESPONSABILE DEL PROCEDIMENTO

Dott. Ing. Luigi Mupo

IL GRUPPO DI PROGETTAZIONE:

MANDATARIA:

	Dott. Ing. N. Granieri	Dott. Ing. M. Abram
	Dott. Ing. F. Durastanti	Dott. Ing. F. Pambianco
	Dott. Ing. V. Truffini	Dott. Ing. M. Briganti Botta
	Dott. Arch. A. Bracchini	Dott. Ing. L. Gagliardini
	Dott. Ing. L. Nani	Dott. Geol. G. Cerquiglini

MANDANTI:

	Dott. Ing. G. Guiducci	Dott. Ing. G. Lucibello
	Dott. Ing. A. Signorelli	Dott. Arch. G. Guastella
	Dott. Ing. E. Moscatelli	Dott. Geol. M. Leonardi
	Dott. Ing. A. Bela	Dott. Ing. G. Parente
	Dott. Arch. E. A. E. Crimi	Dott. Ing. L. Ragnacci
	Dott. Ing. M. Panfili	Dott. Arch. A. Strati
	Dott. Arch. P. Ghirelli	Archeol. M. G. Liseno
	Dott. Ing. D. Carlacchini	Dott. Ing. F. Aloe
	Dott. Ing. S. Sacconi	Dott. Ing. A. Salvemini
	Dott. Ing. V. Rotisciani	Dott. Ing. G. Verini Supplizi
	Dott. Ing. G. Pulli	Dott. Ing. V. Piunno
	Dott. Ing. F. Macchioni	Geom. C. Sugaroni
	Dott. Ing. P. Agnello	

IL RESPONSABILE DI PROGETTO:



OPERE D'ARTE MINORI
TOMBINO SCATOLARE 2X2 AL KM 14+216
Relazione di calcolo

CODICE PROGETTO

PROGETTO

LIV. PROG.

N. PROG.

L O 4 0 8 Z E 2 1 0 1

NOME FILE

T04TM19STRRE01A

CODICE ELAB.

T 0 4 T M 1 9 S T R R E 0 1

REVISIONE

SCALA:

A

Varie

Emissione

Giugno 2021

F. Macchioni

V. Rotisciani

N. Granieri

REV.

DESCRIZIONE

DATA

REDATTO

VERIFICATO

APPROVATO

INDICE

1	PREMESSA	4
2	NORMATIVA DI RIFERIMENTO	5
3	INQUADRAMENTO STRATIGRAFICO E GEOTECNICO DEL SITO	6
3.1	STRATIGRAFIE DI CALCOLO	6
4	MATERIALI	7
4.1	CALCESTRUZZO	7
4.1.1	Scelta della classe di esposizione.....	8
4.1.2	Copriferri.....	8
4.2	ACCIAIO PER CALCESTRUZZO ARMATO	9
5	CRITERI DI CALCOLO DELLE AZIONI SISMICHE	10
5.1	SPETTRI DI RISPOSTA	11
6	GEOMETRIA DELL'OPERA	13
7	ANALISI DEI CARICHI	14
7.1	COPERTURA TOMBINO	14
7.1.1	Carichi permanenti strutturali	14
7.1.2	Carichi permanenti non strutturali	14
7.1.3	Carichi variabili traffico	14
7.1.4	Frenatura	16
7.2	PLATEA TOMBINO	16
7.2.1	Carichi permanenti strutturali	16
7.3	AZIONE DELLA TEMPERATURA	16
7.4	SPINTA DEL TERRENO SULLE PARETI	17
7.4.1	Pareti tombino	18
8	CONDIZIONI E COMBINAZIONI DI CARICO	20

8.1	CONDIZIONI DI CARICO	20
8.2	COMBINAZIONI DI CARICO	20
9	ANALISI SVOLTE CON CODICI DI CALCOLO	29
9.1	ORIGINE E CARATTERISTICHE DEL CODICE DI CALCOLO.....	29
9.2	AFFIDABILITÀ DEI CODICI UTILIZZATI	29
9.3	GIUDIZIO MOTIVATO SULL'ACCETTABILITÀ DEI RISULTATI DEI CALCOLI	29
9.4	MODALITÀ DI PRESENTAZIONE DEI RISULTATI	30
9.4.1	Convenzioni relative alle caratteristiche di sollecitazione.....	30
10	RISULTATI DELL'ANALISI.....	34
10.1	DATI INPUT MODELLAZIONE	34
10.2	RAPPRESENTAZIONE GRAFICA MODELLO.....	40
10.2.1	Applicazione carichi	40
10.2.2	Risultati Sollecitazioni	44
10.3	VERIFICHE STRUTTURALI	50
10.3.1	Verifiche copertura	50
10.3.2	Verifiche pareti	51
10.3.3	Verifiche platea di fondazione.....	56
11	VERIFICHE GEOTECNICHE	59
11.1	VALUTAZIONE DELLA COSTANTE DI SOTTOFONDO.....	59
11.2	VERIFICA DELLA CAPACITÀ PORTANTE DEL COMPLESSO TERRENO-FONDAZIONE.....	59
12	SINTESI DEI RISULTATI DELLE VERIFICHE	62
12.1	PLATEA DI FONDAZIONE	62
12.1.1	Tombino	62
12.1.2	Imbocco e sbocco	62
12.2	PARETI.....	62

12.2.1 Tombino	62
12.2.2 Imbocco e sbocco	62
12.3 SOLAIO DI COPERTURA	62

1 PREMESSA

Nella presente relazione vengono presentati i calcoli di verifica delle opere strutturali del tombino scatolare di sezione 2.00x2.00 m denominato TM19, prolungamento di un tombino circolare esistente, ubicato alla progressiva km 14+216.37, da realizzarsi nell'ambito della progettazione esecutiva relativa al LOTTO 4 del "Collegamento viario compreso tra lo Svincolo della S.S. 514 di "Chiaromonte" con la S.S. 115 e lo Svincolo della "Ragusana".

2 **NORMATIVA DI RIFERIMENTO**

Le normative rilevanti per la redazione del progetto sono le normative elencate nel seguito:

- D.M del 14.01.2008 "Nuove Norme Tecniche per le Costruzioni".
- Circ. 02/02/2009 n. 617 C.S.LL.PP. Ministero delle Infrastrutture e dei Trasporti "Istruzioni per l'applicazione delle « Norme Tecniche per le Costruzioni» di cui al D.M. 14 gennaio 2008.

3 INQUADRAMENTO STRATIGRAFICO E GEOTECNICO DEL SITO

La campagna di indagini effettuata ha permesso il riconoscimento dei litotipi, la successione stratigrafica e la caratterizzazione meccanica dei terreni lungo tutto lo sviluppo del tracciato di progetto. I risultati di dette indagini sono descritti nella relazione geotecnica alla quale si rimanda per ulteriori approfondimenti.

3.1 STRATIGRAFIE DI CALCOLO

Facendo riferimento a quanto riportato nella relazione geotecnica, nella tabella che segue sono riportati i valori dei parametri meccanici degli strati interessati dal calcolo delle strutture in esame:

Litotipo	Unità geotecnica	γ'	c'	ϕ'	c_u	E'
		[kN/m ³]	[kPa]	[°]	[kPa]	[MPa]
Alluvioni (grana fine)	a_fine	17-19	5-15	23-28	100	20
Alluvioni (grana grossa)	a_gross	19-21	0	38-42	-	40
Argille siltoso marnose	Qa	17-19	10-20	20-25	150	10-20

La stratigrafia assunta nei calcoli è specificata di seguito, assumendo come quota 0.00 la quota del piano campagna attuale, tenendo conto che il tracciato stradale è tutto realizzato in rilevato:

Da 0.00 a -6.50	a_fine	Alluvioni (grana fine)
Da -6.50 a -10.40	a_gross	Alluvioni (grana grossa)
Da -10.40 a -	Qa	Argille siltoso marnose

Dal punto di vista sismico il sottosuolo è individuato nella **categoria "C"**, come riportato nella Relazione geologica allegata al progetto esecutivo.

Per quanto riguarda la **falda** idrica, il livello piezometrico è stato intercettato nella zona in oggetto a quote comprese tra **3.40 e 4.50 m** dal piano campagna. Per l'andamento lungo il tracciato si faccia riferimento al "Profilo geotecnico".

Per quanto riguarda il materiale con cui si effettua il riempimento a tergo delle opere, si assumono le seguenti caratteristiche:

Cod.	Descrizione	γ (KN/m ³)	c' (kPa)	ϕ' (deg)
R	Riempimento	18	0	35

Per maggiori dettagli sulle caratteristiche dei terreni si faccia riferimento agli elaborati di carattere geotecnico (relazione geotecnica, profili geotecnici).

4 MATERIALI

4.1 CALCESTRUZZO

Il calcestruzzo può essere preconfezionato in centrale di betonaggio o impastato in cantiere con inerti di caratteristiche meccaniche appropriate, granulometria e rapporto acqua-cemento controllati.

Gli impasti devono essere preparati e trasportati in modo da escludere pericoli di segregazione dei componenti e di prematuro inizio della presa al momento del getto.

I componenti dovranno soddisfare i seguenti requisiti normativi:

Leganti	-	L. 26/05/1965 n. 595
	-	Norme serie EN 197 armonizzata
Aggregati	-	UNI EN 12620 armonizzata
	-	UNI EN 13055-1 armonizzata
	-	UNI 8520-1 : 2005
	-	UNI 8520-2: 2005
Aggiunte	-	EN 450-1
	-	UNI EN 206-1 :2006
	-	UNI 11104:2004
Additivi	-	EN 934-2 armonizzata
Acqua di impasto	-	UNI EN 1008: 2003

Le miscele di calcestruzzo da utilizzare nel confezionamento degli elementi saranno progettate in funzione della resistenza caratteristica richiesta, della carpenteria, delle armature e del tipo di getto.

CALCESTRUZZO TIPO 1 (Platea e pareti tombino)

Classe di resistenza	C32/40 ($R_{ck} = 40 \text{ N/mm}^2$)
Classe di esposizione (UNI EN 206-1)	XC4+XA2
Classe di consistenza	S4
Rapporto acqua – cemento (a/c)	0.50
Contenuto minimo di cemento	340 kg/m ³
Resistenza cilindrica caratteristica a compressione	$f_{ck} = 0.83 \cdot R_{ck} = 33.2 \text{ N/mm}^2$
Resistenza media a compressione	$f_{cm} = f_{ck} + 8 = 41.2 \text{ N/mm}^2$
Resistenza media a trazione semplice	$f_{ctm} = 0.30 \cdot f_{cm}^{2/3} = 3.1 \text{ N/mm}^2$
Resistenza caratteristica a trazione semplice	$f_{ctk} = 0.7 \cdot f_{ctm} = 2.17 \text{ N/mm}^2$
Fattore parz. di sicurezza resistenza	$\gamma_c = 1.5$
Coeff. Riduttivo per resistenze di lunga durata	$\alpha_{cc} = 0.85$
Resistenza di calcolo a compressione	$f_{cd} = \frac{\alpha_{cc} \cdot f_{ck}}{\gamma_c} = 18.81 \text{ N/mm}^2$
Resistenza di calcolo a trazione	$f_{ctd} = \frac{f_{ctk}}{\gamma_c} = 1.44 \text{ N/mm}^2$

Modulo di elasticità	$E_{cm} = 22000 \cdot \left[\frac{f_{cm}}{10} \right]^{0.3} = 33642.8 \text{ N/mm}^2$
Copriferro di calcolo	5 cm

Calcestruzzo magro per fondazione:

Si prevede un calcestruzzo di classe C 12/15.

4.1.1 Scelta della classe di esposizione

Per quanto riguarda la classe di esposizione, si precisa che le strutture di fondazione ed in elevazione risultano interrate ed esposte ad attacco chimico derivante dal terreno o delle acque di invaso, trattandosi di opere che entrano in contatto con acque provenienti dalla piattaforma stradale, caratterizzate da agenti chimici scarsamente o moderatamente aggressivi.

Pertanto si impiega sia per le strutture di fondazione che in elevazione **la Classe di Esposizione XA2** - Calcestruzzo esposto a terreno naturale ed acqua del terreno con caratteristiche chimiche moderatamente aggressive.

4.1.2 Copriferriferi

Con riferimento al §4.1.6.1.3 delle NTC, al fine della protezione delle armature dalla corrosione il valore minimo dello strato di ricoprimento di calcestruzzo (copriferro) deve rispettare quanto indicato in Tabella C4.1.IV, nella quale sono distinte le tre condizioni ambientali di Tabella 4.1.IV delle NTC. I valori sono espressi in mm e sono distinti in funzione dell'armatura, barre da c.a. o cavi aderenti da c.a.p. (fili, trecce e trefoli), e del tipo di elemento, a piastra (solette, pareti) o monodimensionale (travi, pilastri).

A tali valori di tabella vanno aggiunte le tolleranze di posa, pari a 10 mm o minore, secondo indicazioni di norme di comprovata validità.

Tabella C4.1.IV Copriferriferi minimi in mm

C _{min}	C _o	ambiente	barre da c.a. elementi a piastra		barre da c.a. altri elementi		cavi da c.a.p. elementi a piastra		cavi da c.a.p. altri elementi	
			C ≥ C _o	C _{min} ≤ C < C _o	C ≥ C _o	C _{min} ≤ C < C _o	C ≥ C _o	C _{min} ≤ C < C _o	C ≥ C _o	C _{min} ≤ C < C _o
C25/30	C35/45	ordinario	15	20	20	25	25	30	30	35
C28/35	C40/50	aggressivo	25	30	30	35	35	40	40	45
C35/45	C45/55	molto ag.	35	40	40	45	45	50	50	50

Per le strutture in esame sono previsti i seguenti valori di copriferro per ciascuna tipologia di calcestruzzo impiegato:

PLATEA DI FONDAZIONE

Ambiente aggressivo - elementi a piastra - C_{min} < C < C_o

copriferro minimo: 30+10 mm = **40 mm**

PARETI

Ambiente aggressivo - altri elementi (pareti) - $C_{min} < C < C_0$:

copriferro minimo: 35+10 mm = **45 mm**

Si impiega pertanto un **copriferro netto per le strutture di fondazione ed in elevazione e per le prolunghe dei passi d'uomo** a contatto con acque moderatamente aggressive pari a **50 mm**.

4.2 ACCIAIO PER CALCESTRUZZO ARMATO

Si prevede l'impiego di acciaio del tipo B450C saldabile controllato in stabilimento.

L'accertamento delle proprietà meccaniche dovrà essere conforme alle seguenti normative sull'acciaio:
EN 10002/1° (marzo 1990)-UNI 564 (febbraio 1960)-UNI 6407 (marzo 1969).

Acciaio	B450C
Tensione di rottura nominale	$f_{tk} = 540 \text{ N/mm}^2$
Tensione di snervamento nominale	$f_{yk} = 450 \text{ N/mm}^2$
Allungamento a rottura caratteristico	$(A_{gt})_k \geq 7.5 \%$
Coefficiente parziale di sicurezza:	$\phi_s = 1.15$
Tensione di snervamento di calcolo:	$f_{yd} = \frac{f_{yk}}{\gamma_s} = 391 \text{ N/mm}^2$

Le caratteristiche degli acciai impiegati saranno comprovate mediante prove su campioni da prelevare in cantiere in fase di esecuzione dell'opera con le modalità prescritte nel D.M. 14.01.08.

5 CRITERI DI CALCOLO DELLE AZIONI SISMICHE

Le azioni sismiche di progetto, in base alle quali valutare i diversi stati limite considerati, si definiscono a partire dalla "pericolosità sismica di base" del sito di costruzione.

Tutti i parametri che definiscono tale caratterizzazione dipendono dalla probabilità di superamento PVR dell'evento sismico nel periodo di riferimento VR.

I parametri sismici per gli interventi in esame fanno riferimento alle coordinate geografiche dell'area:

latitudine: 37.296920 [°]

longitudine: 14.981832 [°]

Gli stati limite rispetto ai quali effettuare le verifiche sono:

STATI LIMITE DI ESERCIZIO (SLE)

SLO – Stato limite di operatività

SLD – Stato limite di danno

STATI LIMITE ULTIMI (SLU)

SLV – Stato limite di salvaguardia della vita

SLC – Stato limite di collasso

Si assume:

- classe d'uso: IV
- vita nominale: 50 anni
- categoria sottosuolo: C
- categoria topografica: T1
- periodo di riferimento: 100 anni
- coefficiente d'uso C_u : 2

Per costruzioni di classe d'uso IV le verifiche si riferiscono agli SLD, SLV ed SLO.

Per gli scopi progettuali l'azione sismica viene definita mediante forme spettrali dipendenti da tre parametri a loro volta funzione della localizzazione geografica del sito e del periodo di ritorno considerato:

a_g – Accelerazione massima orizzontale al sito

F_0 – Valore massimo del fattore di amplificazione dello spettro in accelerazione orizzontale

T^*_c – Periodo di inizio del tratto a velocità costante dello spettro in accelerazione orizzontale

Nel caso in esame risulta:

	P_{vr} [%]	T_R [anni]	a_g [g]	F_0 [-]	T^*_c [-]
SLO	81	60	0.0759	2.505	0.273
SLD	63	101	0.1059	2.370	0.310
SLV	10	949	0.3731	2.345	0.468
SLC	5	1950	0.5289	2.342	0.528

Dal punto di vista sismico il suolo di fondazione è classificabile come di **categoria "C"**.

L'amplificazione stratigrafica è descritta mediante i coefficienti S_S e S_T che assumono i seguenti valori per ciascuno stato limite considerato:

$$S_S \text{ orizzontale SLO} = 1.5$$

$$S_S \text{ orizzontale SLD} = 1.5$$

$$S_S \text{ orizzontale SLV} = 1.17$$

$$S_T = 1.0 \text{ (categoria T1 - superfici pianeggianti, pendii e rilievi isolati con pendenza < 15\%)}$$

Le strutture vengono calcolate come non dissipative impiegando pertanto come spettro di risposta quello elastico definito dai parametri precedentemente riportati.

Il fattore di struttura risulta unitario e pertanto gli spettri di risposta di progetto coincidono con quelli elastici:

$$q_{ND} = 1.00$$

5.1 SPETTRI DI RISPOSTA

Si riportano di seguito gli spettri di risposta elastici e di progetto della componente orizzontale per ciascuno stato limite considerato.

Spettro di risposta elastico in accelerazione delle componenti orizzontali SLO § 3.2.3.2.1 (3.2.4)

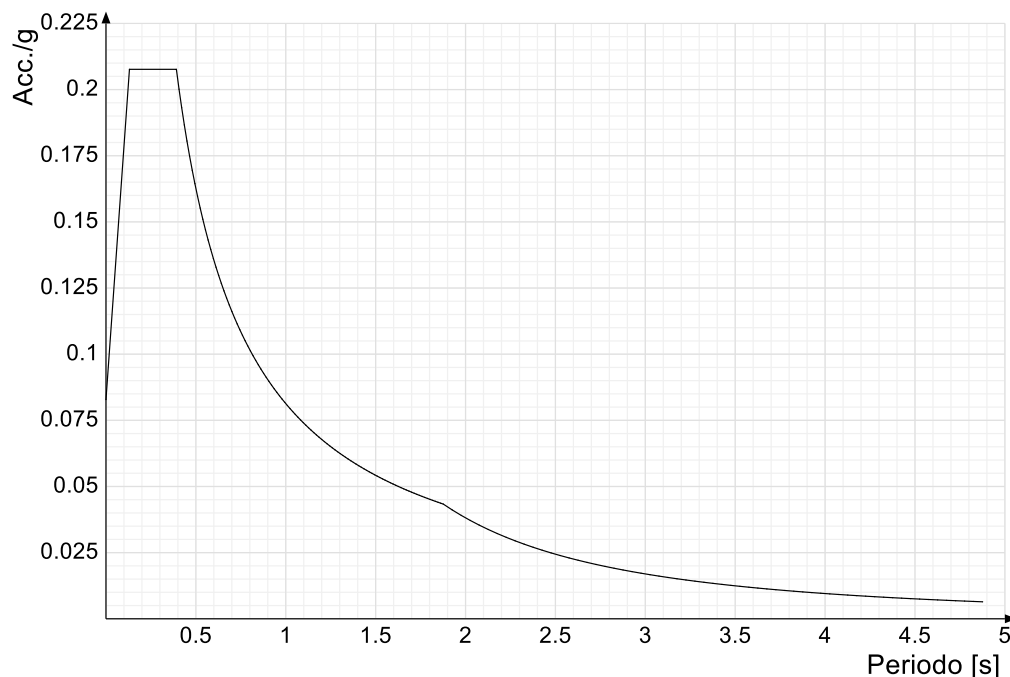

Spettro di risposta elastico in accelerazione delle componenti orizzontali SLD § 3.2.3.2.1 (3.2.4)

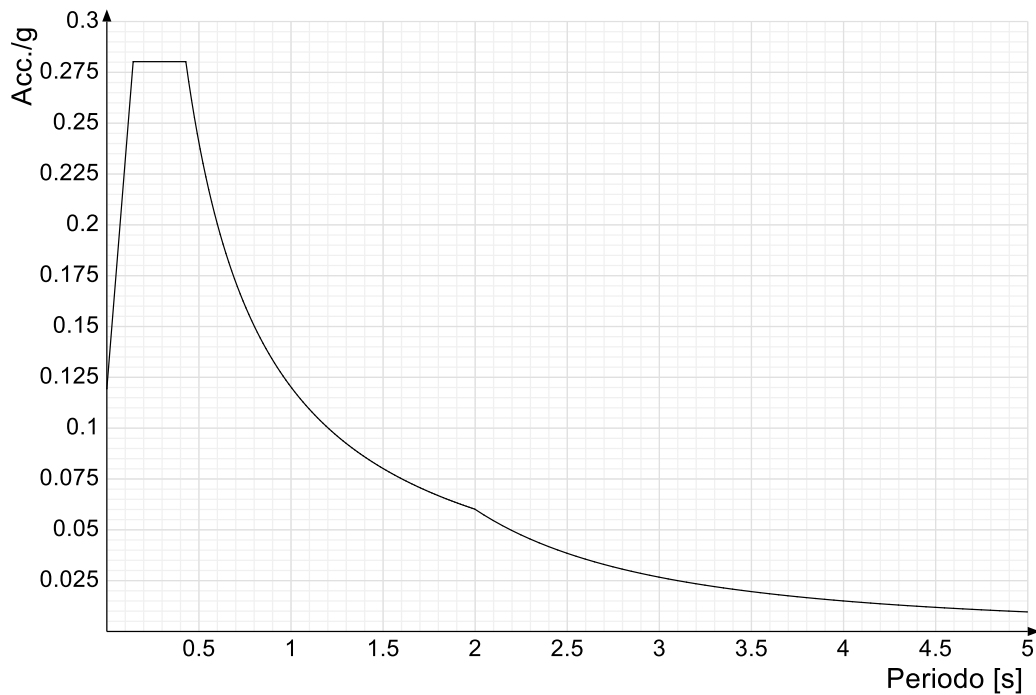

Spettro di risposta elastico in accelerazione delle componenti orizzontali SLV § 3.2.3.2.1 (3.2.4)

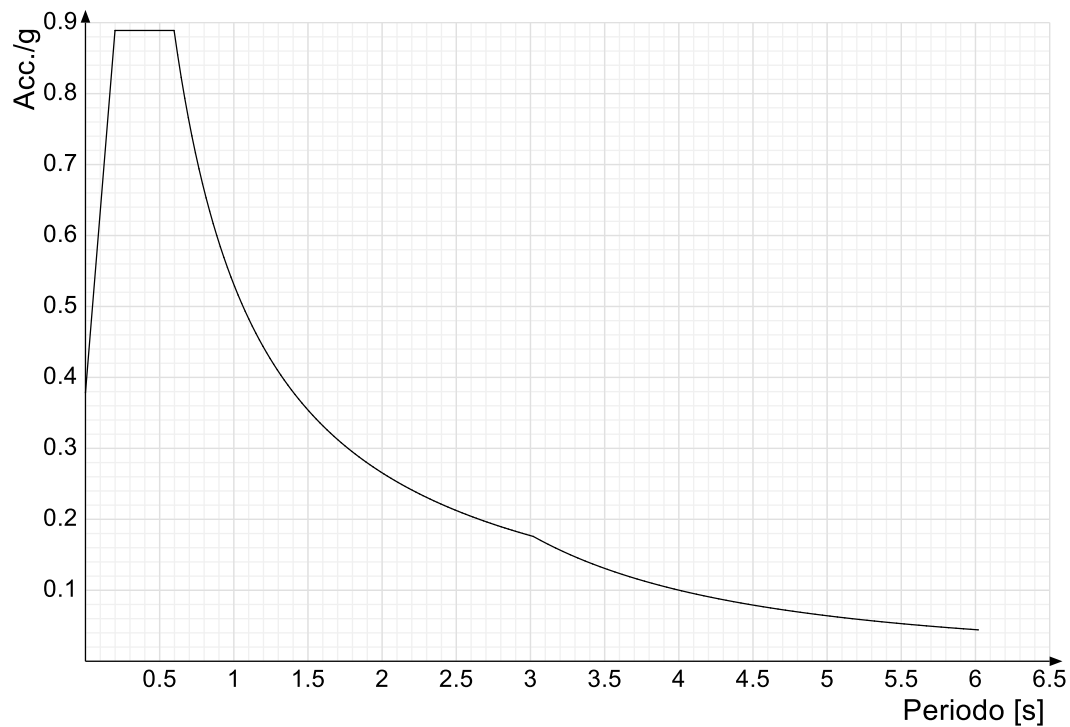

6 GEOMETRIA DELL'OPERA

Il tombino in oggetto è costituito da una struttura scatolare in c.a. gettato in opera, di dimensioni interne pari a 2.00 x 2.00 m, con pareti e platea di spessore pari a 40 cm e copertura di spessore pari a 40 cm. Lo sviluppo dell'opera è di circa 47.40 m e costituisce l'attraversamento delle due carreggiate stradali principali.

L'imbocco del tombino, di lunghezza pari a circa 5.60 m, è costituito da muri perimetrali di altezza variabile, di spessore pari a 40 cm.

All'uscita del tombino è presente uno sbocco di lunghezza pari a circa 5.60 m ed altezza delle pareti variabile, di spessore pari a 40 cm.

Per ulteriori dettagli si vedano gli elaborati grafici di progetto.

7 ANALISI DEI CARICHI

I valori dei carichi sono riepilogati di seguito.

I **pesi propri** degli elementi strutturali sono calcolati automaticamente dal software di calcolo associando materiale e sezione alle varie strutture.

Si considerano i seguenti pesi specifici:

- calcestruzzo 25 kN/m³

7.1 COPERTURA TOMBINO

7.1.1 Carichi permanenti strutturali

Rilevato stradale ($h_{media}=3.05m$, $p.p = 18 \text{ kN/m}^3$) 54.90 kN/m²

Carico permanente strutturale totale G_{1k} **54.90 kN/m²**

7.1.2 Carichi permanenti non strutturali

Pacchetto stradale ($h=0.38$, $p.p = 24 \text{ kN/m}^3$) 9.12 kN/m²

Carico permanente non strutturale totale G_{2k} **9.12 kN/m²**

7.1.3 Carichi variabili traffico

Il tombino è ubicato al di sotto della sede stradale, costituita da due carreggiate di larghezza pari a 9.75 m ciascuna.

In conformità a quanto previsto dal Cap.5 delle NTC 2008 (Ponti), vengono calcolati i sovraccarichi dovuti al traffico agenti sull'impalcato, per ciascuna carreggiata:

LARGHEZZA CARREGGIATA:	$w > 6,00m = 9.75 \text{ m}$
CORSIE CONVENZIONALI:	$n = 3$
LARGHEZZA CORSIE:	3,00m
LARGHEZZA DELLA ZONA RIMANENTE:	0.75m (equamente suddivisa sui due lati)

I carichi mobili da traffico, comprensivi degli effetti dinamici, sono definiti da vari schemi di carico.

Ai fini del calcolo della copertura del tombino in progetto sono applicabili gli Schemi di carico 1 e 2 con una disposizione longitudinale sulle corsie convenzionali tale da ottenere l'effetto più sfavorevole.

I carichi mobili secondo lo **Schema di carico n.1** (comprensivo degli effetti dinamici) risultano:

TOMBINO SCATOLARE TM19
RELAZIONE DI CALCOLO

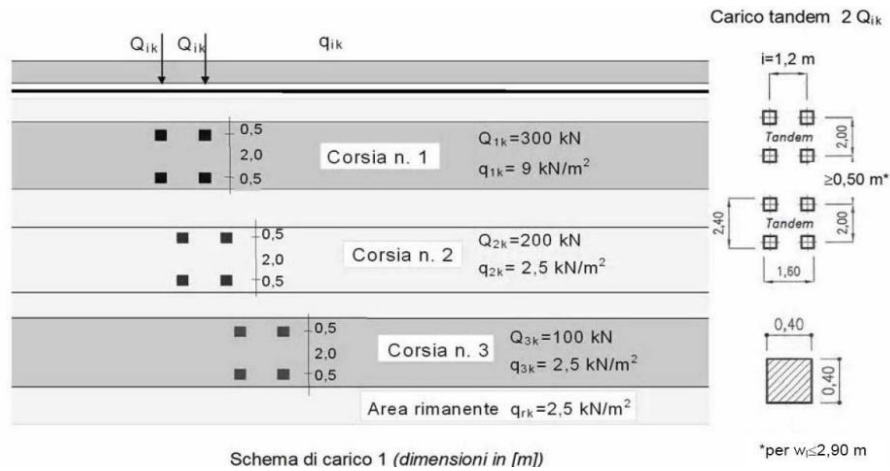

Lo schema è costituito da carichi concentrati su due assi in tandem Q_{ik} e da un carico uniformemente distribuito q_{ik} .

Le zone rimanenti, esterne alle corsie convenzionali, sono soggette ad un carico uniformemente distribuito q_{rk} pari a 2.50 kN/m^2 .

Le colonne di carico considerate sono pertanto le seguenti:

Corsia n. 1:

carico distribuito: $q_1 = 9,00 \text{ kN/m}^2 \text{ kN/m}^2$

carichi concentrati: $2 \times Q_1 = 2 \times 300 \text{ kN}$

Corsia n. 2:

carico distribuito: $q_1 = 2.50 \text{ kN/m}^2 \text{ kN/m}^2$

carichi concentrati: $2 \times Q_1 = 2 \times 200 \text{ kN}$

Corsia n. 3:

carico distribuito: $q_1 = 2.50 \text{ kN/m}^2 \text{ kN/m}^2$

carichi concentrati: $2 \times Q_1 = 2 \times 100 \text{ kN}$

I carichi mobili secondo lo **Schema di carico n.2** (comprensivo degli effetti dinamici) risultano:

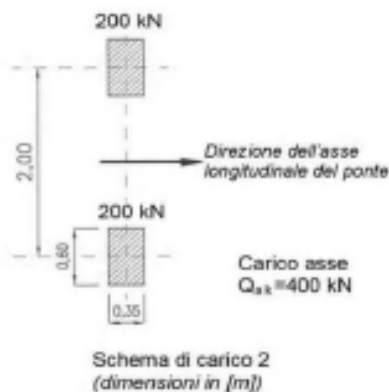

Lo schema costituito da un singolo asse applicato su specifiche impronte di pneumatico di forma rettangolare, di larghezza 0,60 m ed altezza 0,35 m, come mostrato in figura. Questo schema va considerato autonomamente con asse longitudinale nella posizione più gravosa ed è da assumere a riferimento solo per verifiche locali. Qualora sia più gravoso si considererà il peso di una singola ruota di 200 kN.

Dall'applicazione dei due schemi di carico separatamente sulle varie corsie convenzionali ed in varie posizioni lungo l'asse longitudinale delle stesse, come prescritto dalla normativa, ai fini della verifica della suola di copertura, lo Schema di Carico 1 è risultato più gravoso dello Schema di Carico 2. Pertanto si riportano i risultati della modellazione in cui è stato impiegato lo Schema di Carico 1.

7.1.4 Frenatura

L'azione dovuta alla frenatura è calcolata secondo la relazione contenuta nelle NTC2008 al par. 5.1.3.5 ed applicata sulla porzione di scatolare di larghezza pari ad 1.00 m:

$$q_3 = 0.6 (2Q_{1k}) + 0.10 q_{1k} w_1 L = 367.56 \text{ kN}$$

dove:

$Q_{1k} = 300 \text{ kN}$, carico asse corsia;

$q_{1k} = 9.00 \text{ kN/m}^2$, carico uniformemente distribuito fuori corsia;

$w_1 = 3.00 \text{ m}$, larghezza della corsia convenzionale;

$L = 2.80 \text{ m}$, lunghezza della zona caricata.

Nel caso in esame l'azione di frenamento o accelerazione risulta pari a:

$0.6 \times (2 \times 300) + 0.10 \times 9.0 \times 3.00 \times 2.80 = 367.56 \text{ kN}$ agente lungo la corsia di marcia e uniformemente distribuita sulla lunghezza caricata. Pertanto si ha:

$$Q_3 = 367.56 / (2.80) = 131.27 \text{ kN/m}$$

7.2 PLATEA TOMBINO

7.2.1 Carichi permanenti strutturali

A vantaggio di sicurezza si considera un riempimento del tombino pari al massimo grado di riempimento, che corrisponde al 70% dell'altezza interna del tombino ($H=2.00 \times 0.70= 1.40 \text{ m}$).

Peso dell'acqua ($H_{\max} = 1.40 \text{ m}$)	<u>14.00</u> kN/m ²
Carico permanente strutturale totale G_{1k}	14.00 kN/m²

7.3 AZIONE DELLA TEMPERATURA

Dal momento che le opere in progetto sono completamente interrato e all'interno è presente acqua si ipotizza un gradiente termico tra la faccia esterna e la faccia interna, con una distribuzione a farfalla di valore pari a +/- 15°.

7.4 SPINTA DEL TERRENO SULLE PARETI

Si riportano di seguito i grafici delle spinte del terreno sulle pareti del manufatto tenendo conto della presenza di materiale di riporto a tergo, per il quale si considerano le seguenti caratteristiche geomeccaniche:

$\gamma_k = 19,0$ kN/m^3 peso di volume caratteristico;
 $\varphi'_k = 35$ ° angolo di operativo attrito caratteristico.

Considerando che le strutture in esame non sono in grado di subire spostamenti sufficienti alla mobilitazione della spinta attiva le azioni agenti sulle stesse verranno calcolate per mezzo del coefficiente di spinta in quiete. Nel calcolo delle spinte si è tenuto conto di un sovraccarico accidentale sul terreno di 20 kN/m^2 .

I risultati e gli andamenti delle pressioni di progetto (comprehensive dei fattori parziali di sicurezza), sono riportati nelle tabelle seguenti.

7.4.1 Pareti tombino

Tutti i valori sono riferiti a una striscia di larghezza unitaria.

GEOMETRIA MURO E RINTERRO

$\gamma_M =$	25	kNm ³	Peso per unità di volume
$s_1 =$	0,4	m	Spessore alla base
$s_2 =$	0,4	m	Spessore in testa
$h_f =$	0,4	m	Altezza suola fondazione
$h =$	2,4	m	Altezza paramento
$\beta =$	0	°	Ang. terrapieno sull'orizzontale (>0 antiorario)
$\psi =$	90	°	Ang. par. interna sull'orizzontale (>0 orario)
$H =$	2,8	m	Altezza totale muro

MODALITA' DI SPINTA

Spinta in quiete

PARAMETRI SISMICI

C	Categoria suolo
T1 - Superficie piane, pendii e rilievi isolati con inclinazione media $i < 15^\circ$	Caratteristiche pendio
Muro non in grado di subire spostamenti relativi rispetto al terreno	Caratteristiche pendio

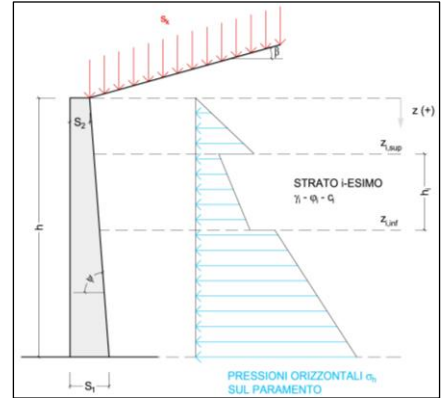

$a_g =$	0,373	g	Accelerazione orizzontale massima su sito di riferimento rigido orizzontale (riferita all'accel. di gravità g)
$F_g =$	2,345		Fattore di amplificazione spettrale massima su sito di riferimento rigido orizzontale
$T_g =$	0,468	s	Periodo di inizio del tratto a velocità costante dello spettro in accelerazione orizzontale
$C_g =$	1,349		Coefficiente che modifica il valore del periodo T_g
$S_g =$	1,175		Coefficiente di amplificazione stratigrafica
$S_t =$	1,000		Coefficiente di amplificazione topografica
$S =$	1,175		Coefficiente che tiene conto della categoria di sottosuolo
$a_{max} =$	0,438	g	Accelerazione massima attesa al sito (riferita all'accelerazione di gravità g)
$\beta_m =$	1,00		Coefficiente di riduzione dell'accelerazione massima attesa al sito
$k_h =$	0,438		Coefficiente sismico orizzontale
$k_v =$	0,219		Coefficiente sismico verticale con accelerazione diretta verso l'alto
$k_v =$	-0,219		Coefficiente sismico verticale con accelerazione diretta verso il basso
$\theta_h =$	19,78	°	Rotazione addizionale terreno-muro per accelerazione sismica verticale verso l'alto
$\theta_b =$	29,31	°	Rotazione addizionale terreno-muro per accelerazione sismica verticale verso il basso

SOVRACCARICHI SUL RINTERRO

q_{1k}	q_{2k}	q_{1k}	Carico uniformemente distribuito a tergo del paramento
0	0	20	
s_{q1k}	s_{q2k}	s_{q1k}	Coefficiente di riduzione della massa del sovraccarico
1	1	0,3	

Coefficiente parziali di sicurezza dei carichi

γ_{G1}	γ_{G2}	γ_Q	γ_E	Coefficiente parziali di sicurezza dei carichi SLE Coefficiente parziali di sicurezza dei carichi SLU - APPROCCIO 1 - COMB 1 (A1) E APPROCCIO 2 Coefficiente parziali di sicurezza dei carichi SLU - APPROCCIO 1 - COMB 2 (A2) Coefficiente parziali di sicurezza dei carichi in combinazione sismica SLV
1	1	1	-	
1,3	1,5	1,5	-	
1	1,3	1,3	-	

Coefficiente parziali di sicurezza per i parametri geotecnici del terreno

γ_f	γ_ϕ	γ_c	Coefficiente parziali di sicurezza dei parametri geotecnici SLE / SLU - APPROCCIO 1 - COMB 1 (M1), APPROCCIO 2 / SLV Coefficiente parziali di sicurezza dei parametri geotecnici - SLU - APPROCCIO 1 - COMB 2 (M2)
1	1	1	
1	1,25	1,25	

CARATTERISTICHE STRATI TERRENO

Strato	z_{sup} [m]	z_{inf} [m]	h [m]	PARAMETRI GEOTECNICI CARATTERISTICHI				PARAMETRI GEOTECNICI DI PROGETTO SLE / SLU - APPROCCIO 1 - COMB 1 (M1), APPROCCIO 2 / SLV				COEFF. DI SPINTA DI PROGETTO SLE / SLU - APPROCCIO 1 - COMB 1 (M1), APPROCCIO 2 / SLV				PARAMETRI GEOTECNICI DI PROGETTO SLU - APPROCCIO 1 - COMB 2 (M2)				COEFF. DI SPINTA DI PROGETTO SLU - APPROCCIO 1 - COMB 2 (M2)			
				γ_k [kN/m ³]	ϕ_k [°]	δ_k [°]	c_k' [kN/m ²]	γ_d [kN/m ³]	ϕ_d [°]	δ_d [°]	c_d' [kN/m ²]	$k_{0,d}$ [-]	$k_{s,d}$ [-]	$k_{ba,d}$ [-]	$k_{sb,d}$ [-]	γ_d [kN/m ³]	ϕ_d [°]	δ_d [°]	c_d' [kN/m ²]	$k_{0,d}$ [-]	$k_{s,d}$ [-]	$k_{ba,d}$ [-]	$k_{sb,d}$ [-]
1	0,00	2,40	2,40	18,00	35,00	0,00	0,00	18,00	35,00	0,00	0,00	0,426	0,271	0,536	0,826	18,00	29,26	0,00	0,00	0,511	0,343	0,658	1,315
2	2,40	2,40	0,00	18,00	35,00	0,00	0,00	18,00	35,00	0,00	0,00	0,426	0,271	0,536	0,826	18,00	29,26	0,00	0,00	0,511	0,343	0,658	1,315
3	2,40	2,40	0,00	18,00	35,00	0,00	0,00	18,00	35,00	0,00	0,00	0,426	0,271	0,536	0,826	18,00	29,26	0,00	0,00	0,511	0,343	0,658	1,315
4	2,40	2,40	0,00	18,00	35,00	0,00	0,00	18,00	35,00	0,00	0,00	0,426	0,271	0,536	0,826	18,00	29,26	0,00	0,00	0,511	0,343	0,658	1,315
5	2,40	2,40	0,00	18,00	35,00	0,00	0,00	18,00	35,00	0,00	0,00	0,426	0,271	0,536	0,826	18,00	29,26	0,00	0,00	0,511	0,343	0,658	1,315
6	2,40	2,40	0,00	18,00	35,00	0,00	0,00	18,00	35,00	0,00	0,00	0,426	0,271	0,536	0,826	18,00	29,26	0,00	0,00	0,511	0,343	0,658	1,315
7	2,40	2,40	0,00	18,00	35,00	0,00	0,00	18,00	35,00	0,00	0,00	0,426	0,271	0,536	0,826	18,00	29,26	0,00	0,00	0,511	0,343	0,658	1,315
8	2,40	2,40	0,00	18,00	35,00	0,00	0,00	18,00	35,00	0,00	0,00	0,426	0,271	0,536	0,826	18,00	29,26	0,00	0,00	0,511	0,343	0,658	1,315
9	2,40	2,40	0,00	18,00	35,00	0,00	0,00	18,00	35,00	0,00	0,00	0,426	0,271	0,536	0,826	18,00	29,26	0,00	0,00	0,511	0,343	0,658	1,315
10	2,40	2,40	0,00	18,00	35,00	0,00	0,00	18,00	35,00	0,00	0,00	0,426	0,271	0,536	0,826	18,00	29,26	0,00	0,00	0,511	0,343	0,658	1,315

PRESSIONI DI PROGETTO CONDIZIONI SISMICHE SLV

STRATO	z_{sup} / z_{inf} [m]	k_{hd} [-]	Tensione verticale litostatica σ_{vd} [kN/m ²]	σ_{hd} Terreno [kN/m ²]	σ_{hd} Sovraccarichi permanenti strutturali [kN/m ²]	σ_{hd} Sovraccarichi permanenti non strutturali [kN/m ²]	σ_{hd} Sovraccarichi variabili [kN/m ²]	Pressione della forza d'inerzia agente sul paramento [kN/m ²]	Pressione dell'incremento sismico di spinta [kN/m ²]	Pressione incremento sismico spinta sovraccarichi permanenti strutturali [kN/m ²]	Pressione incremento sismico spinta sovraccarichi permanenti non strutturali [kN/m ²]	Pressione incremento sismico spinta sovraccarichi variabili [kN/m ²]	Pressione orizzontale totale di progetto $\sigma_{hd,tot}$ [kN/m ²]
1	0,00	0,43	0,0	0,00	0,00	0,00	8,53	4,38	22,10	0,00	0,00	1,12	36,13
	2,40		43,2	18,42	0,00	0,00	8,53	4,38	22,10	0,00	0,00	1,12	54,55
2	2,40	0,43	43,2	18,42	0,00	0,00	8,53	4,38	22,10	0,00	0,00	1,12	54,55
	2,40		43,2	18,42	0,00	0,00	8,53	4,38	22,10	0,00	0,00	1,12	54,55
3	2,40	0,43	43,2	18,42	0,00	0,00	8,53	4,38	22,10	0,00	0,00	1,12	54,55
	2,40		43,2	18,42	0,00	0,00	8,53	4,38	22,10	0,00	0,00	1,12	54,55
4	2,40	0,43	43,2	18,42	0,00	0,00	8,53	4,38	22,10	0,00	0,00	1,12	54,55
	2,40		43,2	18,42	0,00	0,00	8,53	4,38	22,10	0,00	0,00	1,12	54,55
5	2,40	0,43	43,2	18,42	0,00	0,00	8,53	4,38	22,10	0,00	0,00	1,12	54,55
	2,40		43,2	18,42	0,00	0,00	8,53	4,38	22,10	0,00	0,00	1,12	54,55
6	2,40	0,43	43,2	18,42	0,00	0,00	8,53	4,38	22,10	0,00	0,00	1,12	54,55
	2,40		43,2	18,42	0,00	0,00	8,53	4,38	22,10	0,00	0,00	1,12	54,55
7	2,40	0,43	43,2	18,42	0,00	0,00	8,53	4,38	22,10	0,00	0,00	1,12	54,55
	2,40		43,2	18,42	0,00	0,00	8,53	4,38	22,10	0,00	0,00	1,12	54,55
8	2,40	0,43	43,2	18,42	0,00	0,00	8,53	4,38	22,10	0,00	0,00	1,12	54,55
	2,40		43,2	18,42	0,00	0,00	8,53	4,38	22,10	0,00	0,00	1,12	54,55
9	2,40	0,43	43,2	18,42	0,00	0,00	8,53	4,38	22,10	0,00	0,00	1,12	54,55
	2,40		43,2	18,42	0,00	0,00	8,53	4,38	22,10	0,00	0,00	1,12	54,55
10	2,40	0,43	43,2	18,42	0,00	0,00	8,53	4,38	22,10	0,00	0,00	1,12	54,55
	2,40		43,2	18,42	0,00	0,00	8,53	4,38	22,10	0,00	0,00	1,12	54,55

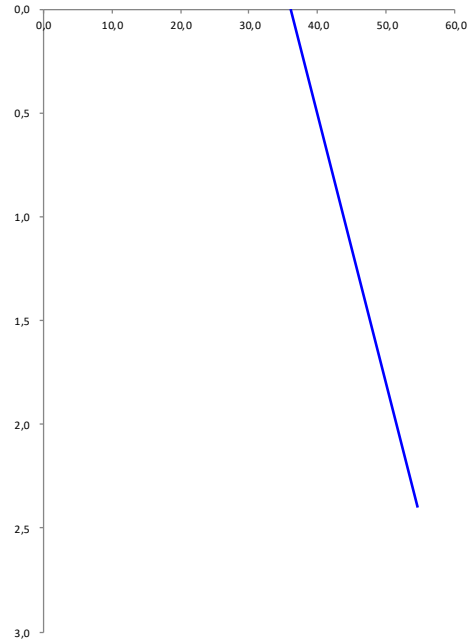

8 CONDIZIONI E COMBINAZIONI DI CARICO

8.1 CONDIZIONI DI CARICO

Con riferimento al D.M. 14 gennaio 2008 le condizioni di carico prese in considerazione saranno le seguenti:

Descrizione	Durata	ψ_0	ψ_1	ψ_2
Pesi strutturali	Permanente			
Permanenti portati	Permanente			
Variabile traffico_TANDEM	Media	0.75	0.75	0
Variabile traffico_distribuito	Media	0.4	0.4	0
Spinta sismica terreno	Istantaneo	0	0	0
Frenatura	Media	0	1	0
ΔT	Media	0.6	0.6	0.5
Sisma X SLV				
Sisma Y SLV				
Sisma Z SLV				
Eccentricità Y per sisma X SLV				
Eccentricità X per sisma Y SLV				
Sisma X SLO				
Sisma Y SLO				
Sisma Z SLO				
Eccentricità Y per sisma X SLO				
Eccentricità X per sisma Y SLO				
Terreno sisma X SLV				
Terreno sisma Y SLV				
Terreno sisma Z SLV				
Terreno sisma X SLO				
Terreno sisma Y SLO				
Terreno sisma Z SLO				

Una rappresentazione grafica dei carichi agenti per ciascuna delle singole condizioni è fornita ai paragrafi successivi.

8.2 COMBINAZIONI DI CARICO

Le combinazioni di carico da considerare ai fini delle verifiche sono state elaborate tenendo conto di quanto riportato nel D.M.14 gennaio 2008.

- Combinazione fondamentale, generalmente impiegata per gli stati limite ultimi (SLU):

$$\gamma_{G1} \cdot G_1 + \gamma_{G2} \cdot G_2 + \gamma_P \cdot P + \gamma_{Q1} \cdot Q_{k1} + \gamma_{Q2} \cdot \psi_{02} \cdot Q_{k2} + \gamma_{Q3} \cdot \psi_{03} \cdot Q_{k3} + \dots$$

- Combinazione caratteristica (rara), generalmente impiegata per gli stati limite di esercizio (SLE) irreversibili:

$$G_1 + G_2 + P + Q_{k1} + \Psi_{02} \times Q_{k2} + \Psi_{03} \times Q_{k3} + \dots$$

- Combinazione frequente, generalmente impiegata per gli stati limite di esercizio (SLE) reversibili:

$$G_1 + G_2 + P + \psi_{11} \cdot Q_{k1} + \psi_{22} \cdot Q_{k2} + \psi_{23} \cdot Q_{k3} + \dots$$

- Combinazione quasi permanente (SLE), generalmente impiegata per gli effetti a lungo termine:

$$G_1 + G_2 + P + \psi_{21} \cdot Q_{k1} + \psi_{22} \cdot Q_{k2} + \psi_{23} \cdot Q_{k3} + \dots$$

- Combinazione sismica, impiegata per gli stati limite ultimi e di esercizio connessi all'azione sismica E:

$$E + G_1 + G_2 + P + \Psi_{21} \times Q_{k1} + \Psi_{22} \times Q_{k2} + \dots$$

γ_{G1} coefficiente parziale del peso proprio della struttura, del terreno e dell'acqua, quando pertinente;

γ_{G2} coefficiente parziale dei pesi propri degli elementi non strutturali;

γ_Q coefficiente parziale delle azioni variabili da traffico;

γ_{Qi} coefficiente parziale delle azioni variabili.

Il coefficiente parziale della precompressione si assume pari a $\gamma_P=1$

I valori dei coefficienti parziali di sicurezza sono riportati nelle tabelle seguenti.

Famiglia SLU

Nome	Nome breve	Pesi	Port.	Variabile traffico_TANDEM	Variabile traffico_distribuito	Spinta sismica terreno	Frenatura	ΔT
1	SLU 1	1	0	0	0	0	0	-1.5
2	SLU 2	1	0	0	0	0	0	0
3	SLU 3	1	0	0	0	0	0	1.5
4	SLU 4	1	0	0	0	0	1.5	-0.9
5	SLU 5	1	0	0	0	0	1.5	0
6	SLU 6	1	0	0	0	0	1.5	0.9
7	SLU 7	1	0	0	0.6	0	0	-1.5
8	SLU 8	1	0	0	0.6	0	0	1.5
9	SLU 9	1	0	0	0.6	0	1.5	-0.9
10	SLU 10	1	0	0	0.6	0	1.5	0
11	SLU 11	1	0	0	0.6	0	1.5	0.9
12	SLU 12	1	0	0	1.5	0	0	-0.9
13	SLU 13	1	0	0	1.5	0	0	0
14	SLU 14	1	0	0	1.5	0	0	0.9
15	SLU 15	1	0	1.125	0	0	0	-1.5
16	SLU 16	1	0	1.125	0	0	0	1.5
17	SLU 17	1	0	1.125	0	0	1.5	-0.9
18	SLU 18	1	0	1.125	0	0	1.5	0
19	SLU 19	1	0	1.125	0	0	1.5	0.9
20	SLU 20	1	0	1.125	0.6	0	0	-1.5
21	SLU 21	1	0	1.125	0.6	0	0	1.5
22	SLU 22	1	0	1.125	0.6	0	1.5	-0.9
23	SLU 23	1	0	1.125	0.6	0	1.5	0
24	SLU 24	1	0	1.125	0.6	0	1.5	0.9
25	SLU 25	1	0	1.125	1.5	0	0	-0.9
26	SLU 26	1	0	1.125	1.5	0	0	0
27	SLU 27	1	0	1.125	1.5	0	0	0.9
28	SLU 28	1	0	1.5	0	0	0	-0.9
29	SLU 29	1	0	1.5	0	0	0	0
30	SLU 30	1	0	1.5	0	0	0	0.9
31	SLU 31	1	0	1.5	0.6	0	0	-0.9
32	SLU 32	1	0	1.5	0.6	0	0	0
33	SLU 33	1	0	1.5	0.6	0	0	0.9
34	SLU 34	1	1.5	0	0	0	0	-1.5
35	SLU 35	1	1.5	0	0	0	0	0
36	SLU 36	1	1.5	0	0	0	0	1.5
37	SLU 37	1	1.5	0	0	0	1.5	-0.9
38	SLU 38	1	1.5	0	0	0	1.5	0

TOMBINO SCATOLARE TM19
RELAZIONE DI CALCOLO

Nome	Nome breve	Pesi	Port.	Variabile traffico_TANDEM	Variabile traffico_distribuito	Spinta sismica terreno	Frenatura	ΔT
39	SLU 39	1	1.5	0	0	0	1.5	0.9
40	SLU 40	1	1.5	0	0.6	0	0	-1.5
41	SLU 41	1	1.5	0	0.6	0	0	1.5
42	SLU 42	1	1.5	0	0.6	0	1.5	-0.9
43	SLU 43	1	1.5	0	0.6	0	1.5	0
44	SLU 44	1	1.5	0	0.6	0	1.5	0.9
45	SLU 45	1	1.5	0	1.5	0	0	-0.9
46	SLU 46	1	1.5	0	1.5	0	0	0
47	SLU 47	1	1.5	0	1.5	0	0	0.9
48	SLU 48	1	1.5	1.125	0	0	0	-1.5
49	SLU 49	1	1.5	1.125	0	0	0	1.5
50	SLU 50	1	1.5	1.125	0	0	1.5	-0.9
51	SLU 51	1	1.5	1.125	0	0	1.5	0
52	SLU 52	1	1.5	1.125	0	0	1.5	0.9
53	SLU 53	1	1.5	1.125	0.6	0	0	-1.5
54	SLU 54	1	1.5	1.125	0.6	0	0	1.5
55	SLU 55	1	1.5	1.125	0.6	0	1.5	-0.9
56	SLU 56	1	1.5	1.125	0.6	0	1.5	0
57	SLU 57	1	1.5	1.125	0.6	0	1.5	0.9
58	SLU 58	1	1.5	1.125	1.5	0	0	-0.9
59	SLU 59	1	1.5	1.125	1.5	0	0	0
60	SLU 60	1	1.5	1.125	1.5	0	0	0.9
61	SLU 61	1	1.5	1.5	0	0	0	-0.9
62	SLU 62	1	1.5	1.5	0	0	0	0
63	SLU 63	1	1.5	1.5	0	0	0	0.9
64	SLU 64	1	1.5	1.5	0.6	0	0	-0.9
65	SLU 65	1	1.5	1.5	0.6	0	0	0
66	SLU 66	1	1.5	1.5	0.6	0	0	0.9
67	SLU 67	1.3	0	0	0	0	0	-1.5
68	SLU 68	1.3	0	0	0	0	0	0
69	SLU 69	1.3	0	0	0	0	0	1.5
70	SLU 70	1.3	0	0	0	0	1.5	-0.9
71	SLU 71	1.3	0	0	0	0	1.5	0
72	SLU 72	1.3	0	0	0	0	1.5	0.9
73	SLU 73	1.3	0	0	0.6	0	0	-1.5
74	SLU 74	1.3	0	0	0.6	0	0	1.5
75	SLU 75	1.3	0	0	0.6	0	1.5	-0.9
76	SLU 76	1.3	0	0	0.6	0	1.5	0
77	SLU 77	1.3	0	0	0.6	0	1.5	0.9
78	SLU 78	1.3	0	0	1.5	0	0	-0.9
79	SLU 79	1.3	0	0	1.5	0	0	0
80	SLU 80	1.3	0	0	1.5	0	0	0.9
81	SLU 81	1.3	0	1.125	0	0	0	-1.5
82	SLU 82	1.3	0	1.125	0	0	0	1.5
83	SLU 83	1.3	0	1.125	0	0	1.5	-0.9
84	SLU 84	1.3	0	1.125	0	0	1.5	0
85	SLU 85	1.3	0	1.125	0	0	1.5	0.9
86	SLU 86	1.3	0	1.125	0.6	0	0	-1.5
87	SLU 87	1.3	0	1.125	0.6	0	0	1.5
88	SLU 88	1.3	0	1.125	0.6	0	1.5	-0.9
89	SLU 89	1.3	0	1.125	0.6	0	1.5	0
90	SLU 90	1.3	0	1.125	0.6	0	1.5	0.9
91	SLU 91	1.3	0	1.125	1.5	0	0	-0.9
92	SLU 92	1.3	0	1.125	1.5	0	0	0
93	SLU 93	1.3	0	1.125	1.5	0	0	0.9
94	SLU 94	1.3	0	1.5	0	0	0	-0.9
95	SLU 95	1.3	0	1.5	0	0	0	0
96	SLU 96	1.3	0	1.5	0	0	0	0.9
97	SLU 97	1.3	0	1.5	0.6	0	0	-0.9
98	SLU 98	1.3	0	1.5	0.6	0	0	0
99	SLU 99	1.3	0	1.5	0.6	0	0	0.9
100	SLU 100	1.3	1.5	0	0	0	0	-1.5
101	SLU 101	1.3	1.5	0	0	0	0	0
102	SLU 102	1.3	1.5	0	0	0	0	1.5
103	SLU 103	1.3	1.5	0	0	0	1.5	-0.9
104	SLU 104	1.3	1.5	0	0	0	1.5	0
105	SLU 105	1.3	1.5	0	0	0	1.5	0.9
106	SLU 106	1.3	1.5	0	0.6	0	0	-1.5
107	SLU 107	1.3	1.5	0	0.6	0	0	1.5
108	SLU 108	1.3	1.5	0	0.6	0	1.5	-0.9
109	SLU 109	1.3	1.5	0	0.6	0	1.5	0

Nome	Nome breve	Pesi	Port.	Variabile traffico_TANDEM	Variabile traffico_distribuito	Spinta sismica terreno	Frenatura	ΔT
110	SLU 110	1.3	1.5	0	0.6	0	1.5	0.9
111	SLU 111	1.3	1.5	0	1.5	0	0	-0.9
112	SLU 112	1.3	1.5	0	1.5	0	0	0
113	SLU 113	1.3	1.5	0	1.5	0	0	0.9
114	SLU 114	1.3	1.5	1.125	0	0	0	-1.5
115	SLU 115	1.3	1.5	1.125	0	0	0	1.5
116	SLU 116	1.3	1.5	1.125	0	0	1	-0.9
117	SLU 117	1.3	1.5	1.125	0	0	1	0
118	SLU 118	1.3	1.5	1.125	0	0	1	0.9
119	SLU 119	1.3	1.5	1.125	0.6	0	0	-1.5
120	SLU 120	1.3	1.5	1.125	0.6	0	0	1.5
121	SLU 121	1.3	1.5	1.125	0.6	0	1	-0.9
122	SLU 122	1.3	1.5	1.125	0.6	0	1	0
123	SLU 123	1.3	1.5	1.125	0.6	0	1	0.9
124	SLU 124	1.3	1.5	1.125	1.5	0	0	-0.9
125	SLU 125	1.3	1.5	1.125	1.5	0	0	0
126	SLU 126	1.3	1.5	1.125	1.5	0	0	0.9
127	SLU 127	1.3	1.5	1.5	0	0	0	-0.9
128	SLU 128	1.3	1.5	1.5	0	0	0	0
129	SLU 129	1.3	1.5	1.5	0	0	0	0.9
130	SLU 130	1.3	1.5	1.5	0.6	0	0	-0.9
131	SLU 131	1.3	1.5	1.5	0.6	0	0	0
132	SLU 132	1.3	1.5	1.5	0.6	0	0	0.9

Famiglia SLE rara

Nome	Nome breve	Pesi	Port.	Variabile traffico_TANDEM	Variabile traffico_distribuito	Spinta sismica terreno	Frenatura	ΔT
1	SLE RA 1	1	1	0	0	0	0	-1
2	SLE RA 2	1	1	0	0	0	0	0
3	SLE RA 3	1	1	0	0	0	0	1
4	SLE RA 4	1	1	0	0	0	1	-0.6
5	SLE RA 5	1	1	0	0	0	1	0
6	SLE RA 6	1	1	0	0	0	1	0.6
7	SLE RA 7	1	1	0	0.4	0	0	-1
8	SLE RA 8	1	1	0	0.4	0	0	1
9	SLE RA 9	1	1	0	0.4	0	1	-0.6
10	SLE RA 10	1	1	0	0.4	0	1	0
11	SLE RA 11	1	1	0	0.4	0	1	0.6
12	SLE RA 12	1	1	0	1	0	0	-0.6
13	SLE RA 13	1	1	0	1	0	0	0
14	SLE RA 14	1	1	0	1	0	0	0.6
15	SLE RA 15	1	1	0.75	0	0	0	-1
16	SLE RA 16	1	1	0.75	0	0	0	1
17	SLE RA 17	1	1	0.75	0	0	1	-0.6
18	SLE RA 18	1	1	0.75	0	0	1	0
19	SLE RA 19	1	1	0.75	0	0	1	0.6
20	SLE RA 20	1	1	0.75	0.4	0	0	-1
21	SLE RA 21	1	1	0.75	0.4	0	0	1
22	SLE RA 22	1	1	0.75	0.4	0	1	-0.6
23	SLE RA 23	1	1	0.75	0.4	0	1	0
24	SLE RA 24	1	1	0.75	0.4	0	1	0.6
25	SLE RA 25	1	1	0.75	1	0	0	-0.6
26	SLE RA 26	1	1	0.75	1	0	0	0
27	SLE RA 27	1	1	0.75	1	0	0	0.6
28	SLE RA 28	1	1	1	0	0	0	-0.6
29	SLE RA 29	1	1	1	0	0	0	0
30	SLE RA 30	1	1	1	0	0	0	0.6
31	SLE RA 31	1	1	1	0.4	0	0	-0.6
32	SLE RA 32	1	1	1	0.4	0	0	0
33	SLE RA 33	1	1	1	0.4	0	0	0.6

Famiglia SLE frequente

Nome	Nome breve	Pesi	Port.	Variabile traffico_TANDEM	Variabile traffico_distribuito	Spinta sismica terreno	Frenatura	ΔT
1	SLE FR 1	1	1	0	0	0	0	0
2	SLE FR 2	1	1	0	0	0	0	0.6
3	SLE FR 3	1	1	0	0.4	0	1	0
4	SLE FR 4	1	1	0	0.4	0	1	0.5
5	SLE FR 5	1	1	0.75	0	0	1	0

TOMBINO SCATOLARE TM19
RELAZIONE DI CALCOLO

Nome	Nome breve	Pesi	Port.	Variabile traffico_TANDEM	Variabile traffico_distribuito	Spinta sismica terreno	Frenatura	ΔT
6	SLE FR 6	1	1	0.75	0	0	1	0.5

Famiglia SLE quasi permanente

Nome	Nome breve	Pesi	Port.	Variabile traffico_TANDEM	Variabile traffico_distribuito	Spinta sismica terreno	Frenatura	ΔT
1	SLE QP 1	1	1	0	0	0	0	-0.5
2	SLE QP 2	1	1	0	0	0	0	0
3	SLE QP 3	1	1	0	0	0	0	0.5

Famiglia SLO

Nome	Nome breve	Pesi	Port.	Variabile traffico_TANDEM	Variabile traffico_distribuito	Spinta sismica terreno	Frenatura	ΔT	X SLO
1	SLO 1	1	1	0	0	0	0	-0.5	-1
2	SLO 2	1	1	0	0	0	0	-0.5	-1
3	SLO 3	1	1	0	0	0	0	-0.5	-1
4	SLO 4	1	1	0	0	0	0	-0.5	-1
5	SLO 5	1	1	0	0	0	0	-0.5	-0.3
6	SLO 6	1	1	0	0	0	0	-0.5	-0.3
7	SLO 7	1	1	0	0	0	0	-0.5	-0.3
8	SLO 8	1	1	0	0	0	0	-0.5	-0.3
9	SLO 9	1	1	0	0	0	0	-0.5	0.3
10	SLO 10	1	1	0	0	0	0	-0.5	0.3
11	SLO 11	1	1	0	0	1	0	-0.5	0.3
12	SLO 12	1	1	0	0	1	0	-0.5	0.3
13	SLO 13	1	1	0	0	1	0	-0.5	1
14	SLO 14	1	1	0	0	1	0	-0.5	1
15	SLO 15	1	1	0	0	1	0	-0.5	1
16	SLO 16	1	1	0	0	1	0	-0.5	1
17	SLO 17	1	1	0	0	1	0	0.5	-1
18	SLO 18	1	1	0	0	1	0	0.5	-1
19	SLO 19	1	1	0	0	1	0	0.5	-1
20	SLO 20	1	1	0	0	1	0	0.5	-1
21	SLO 21	1	1	0	0	1	0	0.5	-0.3
22	SLO 22	1	1	0	0	1	0	0.5	-0.3
23	SLO 23	1	1	0	0	1	0	0.5	-0.3
24	SLO 24	1	1	0	0	1	0	0.5	-0.3
25	SLO 25	1	1	0	0	1	0	0.5	0.3
26	SLO 26	1	1	0	0	1	0	0.5	0.3
27	SLO 27	1	1	0	0	1	0	0.5	0.3
28	SLO 28	1	1	0	0	1	0	0.5	0.3
29	SLO 29	1	1	0	0	1	0	0.5	1
30	SLO 30	1	1	0	0	1	0	0.5	1
31	SLO 31	1	1	0	0	1	0	0.5	1
32	SLO 32	1	1	0	0	1	0	0.5	1

Nome	Nome breve	Y SLO	Z SLO	EY SLO	EX SLO	Tr x SLO	Tr y SLO	Tr z SLO
1	SLO 1	-0.3	0	-1	0.3	-1	-0.3	0
2	SLO 2	-0.3	0	1	-0.3	-1	-0.3	0
3	SLO 3	0.3	0	-1	0.3	-1	0.3	0
4	SLO 4	0.3	0	1	-0.3	-1	0.3	0
5	SLO 5	-1	0	-0.3	1	-0.3	-1	0
6	SLO 6	-1	0	0.3	-1	-0.3	-1	0
7	SLO 7	1	0	-0.3	1	-0.3	1	0
8	SLO 8	1	0	0.3	-1	-0.3	1	0
9	SLO 9	-1	0	-0.3	1	0.3	-1	0
10	SLO 10	-1	0	0.3	-1	0.3	-1	0
11	SLO 11	1	0	-0.3	1	0.3	1	0
12	SLO 12	1	0	0.3	-1	0.3	1	0
13	SLO 13	-0.3	0	-1	0.3	1	-0.3	0
14	SLO 14	-0.3	0	1	-0.3	1	-0.3	0
15	SLO 15	0.3	0	-1	0.3	1	0.3	0
16	SLO 16	0.3	0	1	-0.3	1	0.3	0
17	SLO 17	-0.3	0	-1	0.3	-1	-0.3	0
18	SLO 18	-0.3	0	1	-0.3	-1	-0.3	0
19	SLO 19	0.3	0	-1	0.3	-1	0.3	0
20	SLO 20	0.3	0	1	-0.3	-1	0.3	0
21	SLO 21	-1	0	-0.3	1	-0.3	-1	0

TOMBINO SCATOLARE TM19
RELAZIONE DI CALCOLO

Nome	Nome breve	Y SLO	Z SLO	EY SLO	EX SLO	Tr x SLO	Tr y SLO	Tr z SLO
22	SLO 22	-1	0	0.3	-1	-0.3	-1	0
23	SLO 23	1	0	-0.3	1	-0.3	1	0
24	SLO 24	1	0	0.3	-1	-0.3	1	0
25	SLO 25	-1	0	-0.3	1	0.3	-1	0
26	SLO 26	-1	0	0.3	-1	0.3	-1	0
27	SLO 27	1	0	-0.3	1	0.3	1	0
28	SLO 28	1	0	0.3	-1	0.3	1	0
29	SLO 29	-0.3	0	-1	0.3	1	-0.3	0
30	SLO 30	-0.3	0	1	-0.3	1	-0.3	0
31	SLO 31	0.3	0	-1	0.3	1	0.3	0
32	SLO 32	0.3	0	1	-0.3	1	0.3	0

Famiglia SLD

Nome	Nome breve	Pesi	Port.	Variabile traffico_TANDEM	Variabile traffico_distribuito	Spinta sismica terreno	Frenatura	ΔT	X SLD
1	SLD 1	1	1	0	0	0	0	0	-1
2	SLD 2	1	1	0	0	0	0	0	-1
3	SLD 3	1	1	0	0	0	0	0	-1
4	SLD 4	1	1	0	0	0	0	0	-1
5	SLD 5	1	1	0	0	0	0	0	-0.3
6	SLD 6	1	1	0	0	0	0	0	-0.3
7	SLD 7	1	1	0	0	0	0	0	-0.3
8	SLD 8	1	1	0	0	0	0	0	-0.3
9	SLD 9	1	1	0	0	0	0	0	0.3
10	SLD 10	1	1	0	0	0	0	0	0.3
11	SLD 11	1	1	0	0	0	0	0	0.3
12	SLD 12	1	1	0	0	0	0	0	0.3
13	SLD 13	1	1	0	0	0	0	0	1
14	SLD 14	1	1	0	0	0	0	0	1
15	SLD 15	1	1	0	0	0	0	0	1
16	SLD 16	1	1	0	0	0	0	0	1
17	SLD 17	1	1	0	0.3	0	0	0	-1
18	SLD 18	1	1	0	0.3	0	0	0	-1
19	SLD 19	1	1	0	0.3	0	0	0	-1
20	SLD 20	1	1	0	0.3	0	0	0	-1
21	SLD 21	1	1	0	0.3	0	0	0	-0.3
22	SLD 22	1	1	0	0.3	0	0	0	-0.3
23	SLD 23	1	1	0	0.3	0	0	0	-0.3
24	SLD 24	1	1	0	0.3	0	0	0	-0.3
25	SLD 25	1	1	0	0.3	0	0	0	0.3
26	SLD 26	1	1	0	0.3	0	0	0	0.3
27	SLD 27	1	1	0	0.3	0	0	0	0.3
28	SLD 28	1	1	0	0.3	0	0	0	0.3
29	SLD 29	1	1	0	0.3	0	0	0	1
30	SLD 30	1	1	0	0.3	0	0	0	1
31	SLD 31	1	1	0	0.3	0	0	0	1
32	SLD 32	1	1	0	0.3	0	0	0	1
33	SLD 33	1	1	0	0.3	0	0	0	-1
34	SLD 34	1	1	0	0.3	0	0	0	-1
35	SLD 35	1	1	0	0.3	0	0	0	-1
36	SLD 36	1	1	0	0.3	0	0	0	-1
37	SLD 37	1	1	0	0.3	0	0	0	-0.3
38	SLD 38	1	1	0	0.3	0	0	0	-0.3
39	SLD 39	1	1	0	0.3	0	0	0	-0.3
40	SLD 40	1	1	0	0.3	0	0	0	-0.3
41	SLD 41	1	1	0	0.3	0	0	0	0.3
42	SLD 42	1	1	0	0.3	0	0	0	0.3
43	SLD 43	1	1	0	0.3	0	0	0	0.3
44	SLD 44	1	1	0	0.3	0	0	0	0.3
45	SLD 45	1	1	0	0.3	0	0	0	1
46	SLD 46	1	1	0	0.3	0	0	0	1
47	SLD 47	1	1	0	0.3	0	0	0	1
48	SLD 48	1	1	0	0.3	0	0	0	1

TOMBINO SCATOLARE TM19
RELAZIONE DI CALCOLO

Nome	Nome breve	Y SLD	Z SLD	EY SLD	EX SLD	Tr x SLD	Tr y SLD	Tr z SLD
1	SLD 1	-0.3	0	-1	0.3	-1	-0.3	0
2	SLD 2	-0.3	0	1	-0.3	-1	-0.3	0
3	SLD 3	0.3	0	-1	0.3	-1	0.3	0
4	SLD 4	0.3	0	1	-0.3	-1	0.3	0
5	SLD 5	-1	0	-0.3	1	-0.3	-1	0
6	SLD 6	-1	0	0.3	-1	-0.3	-1	0
7	SLD 7	1	0	-0.3	1	-0.3	1	0
8	SLD 8	1	0	0.3	-1	-0.3	1	0
9	SLD 9	-1	0	-0.3	1	0.3	-1	0
10	SLD 10	-1	0	0.3	-1	0.3	-1	0
11	SLD 11	1	0	-0.3	1	0.3	1	0
12	SLD 12	1	0	0.3	-1	0.3	1	0
13	SLD 13	-0.3	0	-1	0.3	1	-0.3	0
14	SLD 14	-0.3	0	1	-0.3	1	-0.3	0
15	SLD 15	0.3	0	-1	0.3	1	0.3	0
16	SLD 16	0.3	0	1	-0.3	1	0.3	0
17	SLD 17	-0.3	0	-1	0.3	-1	-0.3	0
18	SLD 18	-0.3	0	1	-0.3	-1	-0.3	0
19	SLD 19	0.3	0	-1	0.3	-1	0.3	0
20	SLD 20	0.3	0	1	-0.3	-1	0.3	0
21	SLD 21	-1	0	-0.3	1	-0.3	-1	0
22	SLD 22	-1	0	0.3	-1	-0.3	-1	0
23	SLD 23	1	0	-0.3	1	-0.3	1	0
24	SLD 24	1	0	0.3	-1	-0.3	1	0
25	SLD 25	-1	0	-0.3	1	0.3	-1	0
26	SLD 26	-1	0	0.3	-1	0.3	-1	0
27	SLD 27	1	0	-0.3	1	0.3	1	0
28	SLD 28	1	0	0.3	-1	0.3	1	0
29	SLD 29	-0.3	0	-1	0.3	1	-0.3	0
30	SLD 30	-0.3	0	1	-0.3	1	-0.3	0
31	SLD 31	0.3	0	-1	0.3	1	0.3	0
32	SLD 32	0.3	0	1	-0.3	1	0.3	0
33	SLD 33	-0.3	0	-1	0.3	-1	-0.3	0
34	SLD 34	-0.3	0	1	-0.3	-1	-0.3	0
35	SLD 35	0.3	0	-1	0.3	-1	0.3	0
36	SLD 36	0.3	0	1	-0.3	-1	0.3	0
37	SLD 37	-1	0	-0.3	1	-0.3	-1	0
38	SLD 38	-1	0	0.3	-1	-0.3	-1	0
39	SLD 39	1	0	-0.3	1	-0.3	1	0
40	SLD 40	1	0	0.3	-1	-0.3	1	0
41	SLD 41	-1	0	-0.3	1	0.3	-1	0
42	SLD 42	-1	0	0.3	-1	0.3	-1	0
43	SLD 43	1	0	-0.3	1	0.3	1	0
44	SLD 44	1	0	0.3	-1	0.3	1	0
45	SLD 45	-0.3	0	-1	0.3	1	-0.3	0
46	SLD 46	-0.3	0	1	-0.3	1	-0.3	0
47	SLD 47	0.3	0	-1	0.3	1	0.3	0
48	SLD 48	0.3	0	1	-0.3	1	0.3	0

Famiglia SLV

Nome	Nome breve	Pesi	Port.	Variabile traffico_TANDEM	Variabile traffico_distribuito	Spinta sismica terreno	Frenatura	ΔT	X SLV
1	SLV 1	1	1	0	0	0	0	-0.5	-1
2	SLV 2	1	1	0	0	0	0	-0.5	-1
3	SLV 3	1	1	0	0	0	0	-0.5	-1
4	SLV 4	1	1	0	0	0	0	-0.5	-1
5	SLV 5	1	1	0	0	0	0	-0.5	-0.3
6	SLV 6	1	1	0	0	0	0	-0.5	-0.3
7	SLV 7	1	1	0	0	0	0	-0.5	-0.3
8	SLV 8	1	1	0	0	0	0	-0.5	-0.3
9	SLV 9	1	1	0	0	0	0	-0.5	0.3
10	SLV 10	1	1	0	0	0	0	-0.5	0.3
11	SLV 11	1	1	0	0	1	0	-0.5	0.3
12	SLV 12	1	1	0	0	1	0	-0.5	0.3
13	SLV 13	1	1	0	0	1	0	-0.5	1
14	SLV 14	1	1	0	0	1	0	-0.5	1
15	SLV 15	1	1	0	0	1	0	-0.5	1
16	SLV 16	1	1	0	0	1	0	-0.5	1
17	SLV 17	1	1	0	0	1	0	0.5	-1
18	SLV 18	1	1	0	0	1	0	0.5	-1

TOMBINO SCATOLARE TM19
RELAZIONE DI CALCOLO

Nome	Nome breve	Pesi	Port.	Variabile traffico_TANDEM	Variabile traffico_distribuito	Spinta sismica terreno	Frenatura	ΔT	X SLV
19	SLV 19	1	1	0	0	1	0	0.5	-1
20	SLV 20	1	1	0	0	1	0	0.5	-1
21	SLV 21	1	1	0	0	1	0	0.5	-0.3
22	SLV 22	1	1	0	0	1	0	0.5	-0.3
23	SLV 23	1	1	0	0	1	0	0.5	-0.3
24	SLV 24	1	1	0	0	1	0	0.5	-0.3
25	SLV 25	1	1	0	0	1	0	0.5	0.3
26	SLV 26	1	1	0	0	1	0	0.5	0.3
27	SLV 27	1	1	0	0	1	0	0.5	0.3
28	SLV 28	1	1	0	0	1	0	0.5	0.3
29	SLV 29	1	1	0	0	1	0	0.5	1
30	SLV 30	1	1	0	0	1	0	0.5	1
31	SLV 31	1	1	0	0	1	0	0.5	1
32	SLV 32	1	1	0	0	1	0	0.5	1

Nome	Nome breve	Y SLV	Z SLV	EY SLV	EX SLV	Tr x SLV	Tr y SLV	Tr z SLV
1	SLV 1	-0.3	0	-1	0.3	-1	-0.3	0
2	SLV 2	-0.3	0	1	-0.3	-1	-0.3	0
3	SLV 3	0.3	0	-1	0.3	-1	0.3	0
4	SLV 4	0.3	0	1	-0.3	-1	0.3	0
5	SLV 5	-1	0	-0.3	1	-0.3	-1	0
6	SLV 6	-1	0	0.3	-1	-0.3	-1	0
7	SLV 7	1	0	-0.3	1	-0.3	1	0
8	SLV 8	1	0	0.3	-1	-0.3	1	0
9	SLV 9	-1	0	-0.3	1	0.3	-1	0
10	SLV 10	-1	0	0.3	-1	0.3	-1	0
11	SLV 11	1	0	-0.3	1	0.3	1	0
12	SLV 12	1	0	0.3	-1	0.3	1	0
13	SLV 13	-0.3	0	-1	0.3	1	-0.3	0
14	SLV 14	-0.3	0	1	-0.3	1	-0.3	0
15	SLV 15	0.3	0	-1	0.3	1	0.3	0
16	SLV 16	0.3	0	1	-0.3	1	0.3	0
17	SLV 17	-0.3	0	-1	0.3	-1	-0.3	0
18	SLV 18	-0.3	0	1	-0.3	-1	-0.3	0
19	SLV 19	0.3	0	-1	0.3	-1	0.3	0
20	SLV 20	0.3	0	1	-0.3	-1	0.3	0
21	SLV 21	-1	0	-0.3	1	-0.3	-1	0
22	SLV 22	-1	0	0.3	-1	-0.3	-1	0
23	SLV 23	1	0	-0.3	1	-0.3	1	0
24	SLV 24	1	0	0.3	-1	-0.3	1	0
25	SLV 25	-1	0	-0.3	1	0.3	-1	0
26	SLV 26	-1	0	0.3	-1	0.3	-1	0
27	SLV 27	1	0	-0.3	1	0.3	1	0
28	SLV 28	1	0	0.3	-1	0.3	1	0
29	SLV 29	-0.3	0	-1	0.3	1	-0.3	0
30	SLV 30	-0.3	0	1	-0.3	1	-0.3	0
31	SLV 31	0.3	0	-1	0.3	1	0.3	0
32	SLV 32	0.3	0	1	-0.3	1	0.3	0

Famiglia SLV fondazioni

Nome	Nome breve	Pesi	Port.	Variabile traffico_TANDEM	Variabile traffico_distribuito	Spinta sismica terreno	Frenatura	ΔT	X SLV
1	SLV FO 1	1	1	0	0	0	0	-0.5	-1
2	SLV FO 2	1	1	0	0	0	0	-0.5	-1
3	SLV FO 3	1	1	0	0	0	0	-0.5	-1
4	SLV FO 4	1	1	0	0	0	0	-0.5	-1
5	SLV FO 5	1	1	0	0	0	0	-0.5	-0.3
6	SLV FO 6	1	1	0	0	0	0	-0.5	-0.3
7	SLV FO 7	1	1	0	0	0	0	-0.5	-0.3
8	SLV FO 8	1	1	0	0	0	0	-0.5	-0.3
9	SLV FO 9	1	1	0	0	0	0	-0.5	0.3
10	SLV FO 10	1	1	0	0	0	0	-0.5	0.3
11	SLV FO 11	1	1	0	0	1	0	-0.5	0.3
12	SLV FO 12	1	1	0	0	1	0	-0.5	0.3
13	SLV FO 13	1	1	0	0	1	0	-0.5	1
14	SLV FO 14	1	1	0	0	1	0	-0.5	1

TOMBINO SCATOLARE TM19
RELAZIONE DI CALCOLO

Nome	Nome breve	Pesi	Port.	Variabile traffico_TANDEM	Variabile traffico_distribuito	Spinta sismica terreno	Frenatura	ΔT	X SLV
15	SLV FO 15	1	1	0	0	1	0	-0.5	1
16	SLV FO 16	1	1	0	0	1	0	-0.5	1
17	SLV FO 17	1	1	0	0	1	0	0.5	-1
18	SLV FO 18	1	1	0	0	1	0	0.5	-1
19	SLV FO 19	1	1	0	0	1	0	0.5	-1
20	SLV FO 20	1	1	0	0	1	0	0.5	-1
21	SLV FO 21	1	1	0	0	1	0	0.5	-0.3
22	SLV FO 22	1	1	0	0	1	0	0.5	-0.3
23	SLV FO 23	1	1	0	0	1	0	0.5	-0.3
24	SLV FO 24	1	1	0	0	1	0	0.5	-0.3
25	SLV FO 25	1	1	0	0	1	0	0.5	0.3
26	SLV FO 26	1	1	0	0	1	0	0.5	0.3
27	SLV FO 27	1	1	0	0	1	0	0.5	0.3
28	SLV FO 28	1	1	0	0	1	0	0.5	0.3
29	SLV FO 29	1	1	0	0	1	0	0.5	1
30	SLV FO 30	1	1	0	0	1	0	0.5	1
31	SLV FO 31	1	1	0	0	1	0	0.5	1
32	SLV FO 32	1	1	0	0	1	0	0.5	1

Nome	Nome breve	Y SLV	Z SLV	EY SLV	EX SLV	Tr x SLV	Tr y SLV	Tr z SLV
1	SLV FO 1	-0.3	0	-1	0.3	-1	-0.3	0
2	SLV FO 2	-0.3	0	1	-0.3	-1	-0.3	0
3	SLV FO 3	0.3	0	-1	0.3	-1	0.3	0
4	SLV FO 4	0.3	0	1	-0.3	-1	0.3	0
5	SLV FO 5	-1	0	-0.3	1	-0.3	-1	0
6	SLV FO 6	-1	0	0.3	-1	-0.3	-1	0
7	SLV FO 7	1	0	-0.3	1	-0.3	1	0
8	SLV FO 8	1	0	0.3	-1	-0.3	1	0
9	SLV FO 9	-1	0	-0.3	1	0.3	-1	0
10	SLV FO 10	-1	0	0.3	-1	0.3	-1	0
11	SLV FO 11	1	0	-0.3	1	0.3	1	0
12	SLV FO 12	1	0	0.3	-1	0.3	1	0
13	SLV FO 13	-0.3	0	-1	0.3	1	-0.3	0
14	SLV FO 14	-0.3	0	1	-0.3	1	-0.3	0
15	SLV FO 15	0.3	0	-1	0.3	1	0.3	0
16	SLV FO 16	0.3	0	1	-0.3	1	0.3	0
17	SLV FO 17	-0.3	0	-1	0.3	-1	-0.3	0
18	SLV FO 18	-0.3	0	1	-0.3	-1	-0.3	0
19	SLV FO 19	0.3	0	-1	0.3	-1	0.3	0
20	SLV FO 20	0.3	0	1	-0.3	-1	0.3	0
21	SLV FO 21	-1	0	-0.3	1	-0.3	-1	0
22	SLV FO 22	-1	0	0.3	-1	-0.3	-1	0
23	SLV FO 23	1	0	-0.3	1	-0.3	1	0
24	SLV FO 24	1	0	0.3	-1	-0.3	1	0
25	SLV FO 25	-1	0	-0.3	1	0.3	-1	0
26	SLV FO 26	-1	0	0.3	-1	0.3	-1	0
27	SLV FO 27	1	0	-0.3	1	0.3	1	0
28	SLV FO 28	1	0	0.3	-1	0.3	1	0
29	SLV FO 29	-0.3	0	-1	0.3	1	-0.3	0
30	SLV FO 30	-0.3	0	1	-0.3	1	-0.3	0
31	SLV FO 31	0.3	0	-1	0.3	1	0.3	0
32	SLV FO 32	0.3	0	1	-0.3	1	0.3	0

9 ANALISI SVOLTE CON CODICI DI CALCOLO

9.1 ORIGINE E CARATTERISTICHE DEL CODICE DI CALCOLO

Le analisi e le verifiche delle strutture analizzate sono state eseguite mediante l'ausilio di codici di calcolo di comprovata validità. Si riportano di seguito le informazioni relative al codice impiegato e gli estremi della licenza d'uso.

Nominativo	SismiCAD 12.17
Produttore	Concrete s.r.l, Padova
Nome utente finale	ICARIA s.r.l
Numero licenza	9692559

9.2 AFFIDABILITÀ DEI CODICI UTILIZZATI

L'analisi preliminare della documentazione a corredo del software impiegato ha consentito di accertarne l'affidabilità e l'idoneità al caso in oggetto.

Il produttore del software fornisce, infatti, un'esauriente documentazione, atta a testimoniare la validità, all'interno della quale sono descritte le basi teoriche e gli algoritmi impiegati, campi di impiego ed esempi risolti.

9.3 GIUDIZIO MOTIVATO SULL'ACCETTABILITÀ DEI RISULTATI DEI CALCOLI

Per verificare la bontà delle elaborazioni eseguite, sono stati effettuati controlli manuali su schemi di calcolo semplificati degli elementi strutturali principali delle opere in progetto.

In particolare sono state valutate le sollecitazioni sulla copertura, considerando uno schema statico a piastra omogenea e isotropa, vincolata alle estremità su tre lati.

I calcoli hanno condotto a risultati confrontabili con quanto ottenuto dalla modellazione numerica e pertanto si ritiene che i risultati della stessa siano significativi e rappresentativi dell'effettivo comportamento della struttura.

Si riporta, pertanto, di seguito il calcolo delle sollecitazioni sulla porzione di sbocco della copertura del tombino scatolare, schematizzandola come piastra omogenea e isotropa vincolata alle estremità su tre lati, sulla quale agisce il carico distribuito dovuto all'azione accidentale del terreno a tergo della piastra stessa.

Per il calcolo delle sollecitazioni si impiega il metodo semplificato di Grashov per la soluzione del problema della piastra rettangolare comunque vincolata.

Le sollecitazioni flettenti e taglianti per piastre omogenee e isotrope si calcolano nei due sensi l_x e l_y secondo lo schema statico dipendente dai vincoli di estremità, con il carico di competenza:

$$p_x = p_{tot} \cdot \frac{l_y^4}{Kl_x^4 + l_y^4}$$

$$p_y = p_{tot} - p_x$$

Lo schema adottato è quello di piastra con vincolo di incastro su tre lati, come riportato nell'immagine di seguito:

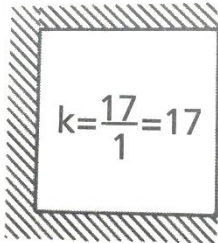

Le caratteristiche della piastra sono (si considera nella direzione parallela all'asse del tombino, corrispondente all'asse x, una porzione di larghezza unitaria):

$$l_x = 1.00 \text{ m}$$
$$l_y = 2.80 \text{ m}$$
$$p_{\text{tot}} = 9.12 \text{ kN/m}^2$$

Le azioni risultano pertanto come segue:

$$p_x = 7.14 \text{ kN/m}$$
$$p_y = 1.98 \text{ kN/m}$$

In direzione x, considerando una striscia di 1 m e uno schema a doppio semincastro si ha:

$$M_x = p_x l_x^2 / 2 = 3.57 \text{ kNm}$$
$$M_y = p_y l_y^2 / 12 = 1.29 \text{ kNm}$$

Le sollecitazioni ottenute dall'analisi agli elementi finiti per la combinazione considerata risultano:

$$M_{xx} = 2.80 \text{ kN m}$$
$$M_{yy} = 1.03 \text{ kN m}$$

Il confronto tra quanto ottenuto dalla modellazione numerica ed i calcoli semplificati evidenzia valori delle sollecitazioni confrontabili e pertanto si ritiene che il modello di calcolo sia significativo e rappresentativo dell'effettivo comportamento della struttura.

9.4 MODALITÀ DI PRESENTAZIONE DEI RISULTATI

I risultati dell'elaborazione sono presentati in modo tale da costituire una sintesi completa ed efficace del comportamento della struttura, sia mediante l'ausilio di schemi grafici riportanti le parti più sollecitate della struttura, le configurazioni deformate e l'entità delle azioni, sia esplicitando i tabulati numerici con l'esito delle principali verifiche, i dati di input, le combinazioni di carico.

9.4.1 Convenzioni relative alle caratteristiche di sollecitazione

La convenzione sui segni per i parametri di sollecitazione delle aste è la seguente:

- sforzo normale F1 (N): viene rappresentato nel piano individuato dagli assi 1 e 2. Nel caso di sforzo normale positivo (di trazione) viene disegnato lungo l'asta dalla parte del semiasse 2 positivo;

- F2: viene rappresentato nel piano individuato dagli assi 1 e 2. Nel caso di F2 positivo viene disegnato lungo l'asta dalla parte del semiasse 2 positivo;
- F3: viene rappresentato nel piano individuato dagli assi 1 e 3. Nel caso di F3 positivo viene disegnato lungo l'asta dalla parte del semiasse 3 positivo;
- momento torcente M1 (Mt): viene rappresentato nel piano individuato dagli assi 1 e 2. Nel caso di momento torcente positivo viene disegnato lungo l'asta dalla parte del semiasse 2 positivo;
- momento M2: viene rappresentato nel piano individuato dagli assi 1 e 3. Nel caso di M2 positivo viene disegnato dalla parte del semiasse 3 negativo;
- momento M3: viene rappresentato nel piano individuato dagli assi 1 e 2. Nel caso di M3 positivo viene disegnato dalla parte del semiasse 2 negativo.

In figura è mostrato un elemento infinitesimo di shell orizzontale con indicato il sistema di riferimento e i parametri di sollecitazione M_{xx} , M_{yy} , M_{xy} .

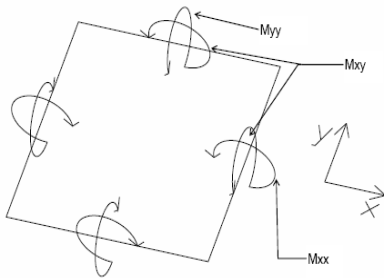

si definiscono:

M_{xx} : momento flettente [Forza*Lunghezza/Lunghezza] agente sul bordo di normale x (verso positivo indicato dalla freccia in figura che tende le fibre inferiori);

M_{yy} : momento flettente [Forza*Lunghezza/Lunghezza] agente sul bordo di normale y (verso positivo indicato dalla freccia in figura che tende le fibre inferiori);

M_{xy} : momento torcente [Forza*Lunghezza/Lunghezza] agente sui bordi (verso positivo indicato dalla freccia in figura).

Per quanto riguarda le sollecitazioni estensionali si faccia riferimento alla figura seguente dove per lo stesso elemento infinitesimo di shell orizzontale con indicato il sistema di riferimento e i parametri di sollecitazione F_{xx} , F_{yy} , F_{xy} .

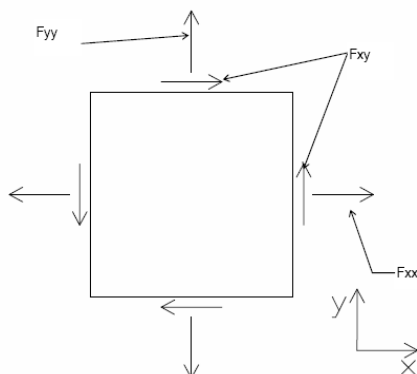

Si definiscono:

F_{xx} : sforzo estensionale [Forza/Lunghezza] agente sul bordo di normale x (verso positivo indicato dalla freccia in figura che mette in trazione l'elemento);

Fyy: sforzo estensionale [Forza/Lunghezza] agente sul bordo di normale all'asse y (verso positivo indicato dalla freccia in figura che mette in trazione l'elemento);

Fxy: sforzo di taglio [Forza/Lunghezza] agente sui bordi (verso positivo indicato dalla freccia in figura).

Vengono riportati inoltre i tagli fuori dal piano dell'elemento shell:

Vx: taglio fuori piano [Forza/Lunghezza] applicato al bordo di normale parallela all'asse x (per il segno si veda l'immagine relativa ai tagli fuori piano nel sistema locale 1, 2, 3 riportata più avanti);

Vy: taglio fuori piano [Forza/Lunghezza] applicato al bordo di normale parallela all'asse y (per il segno si veda l'immagine relativa ai tagli fuori piano nel sistema locale 1, 2, 3 riportata più avanti).

Gusci verticali: pareti e muri

Il sistema di riferimento nel quale sono espressi i parametri di sollecitazione è così definito: "origine appartenente al piano dell'elemento, asse O (ascisse) e z (ordinate) contenuti nel piano dell'elemento e terzo asse ortogonale al piano dell'elemento a formare una terna destrorsa". In particolare l'asse O è orizzontale e l'asse z parallelo ed equiverso con l'asse Z globale. Si sottolinea che non ha alcun interesse collocare esattamente nel piano dell'elemento la posizione dell'origine in quanto i parametri di sollecitazione sono invarianti rispetto a tale posizione.

In figura è mostrato un elemento infinitesimo di shell orizzontale con indicato il sistema di riferimento e i parametri di sollecitazione Moo, Mzz, Moz.

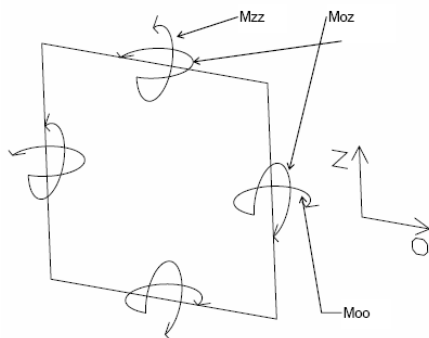

Moo: momento flettente distribuito [Forza*Lunghezza/Lunghezza] applicato al bordo di normale parallela all'asse O (verso positivo indicato dalla freccia in figura che tende le fibre inferiori);

Mzz: momento flettente distribuito [Forza*Lunghezza/Lunghezza] applicato al bordo di normale parallela all'asse z (verso positivo indicato dalla freccia in figura che tende le fibre inferiori);

Moz: momento "torcente" distribuito [Forza*Lunghezza/Lunghezza] applicato sui bordi (verso positivo indicato dalla freccia in figura). Per quanto riguarda le sollecitazioni estensionali si faccia riferimento alla figura seguente dove per lo stesso elemento infinitesimo di shell con indicato il sistema di riferimento i parametri di sollecitazione Foo, Fzz, Foz sono rispettivamente:

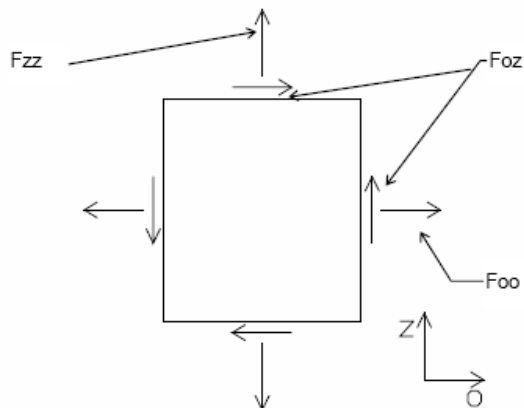

F_{zz} : sforzo tensionale distribuito [Forza/Lunghezza] applicato al bordo di normale parallela all'asse z (verso positivo indicato dalla freccia in figura che mette in trazione l'elemento);

F_{oo} : sforzo tensionale distribuito [Forza/Lunghezza] applicato al bordo di normale parallela all'asse O (verso positivo indicato dalla freccia in figura che mette in trazione l'elemento);

F_{oz} : sforzo tagliante distribuito [Forza/Lunghezza] applicato sui bordi (verso positivo indicato dalla freccia in figura).

10 RISULTATI DELL'ANALISI

La struttura è stata modellata con analisi agli elementi finiti (FEM), mediante il software Sismicad 12.17 della Concrete.

Si riportano di seguito i risultati della modellazione ed i dati di input utilizzati.

10.1 DATI INPUT MODELLAZIONE

Si riportano di seguito i dati di input del modello di calcolo.

1 Dati generali

1.1 Materiali

1.1.1 Materiali c.a.

Descrizione: descrizione o nome assegnato all'elemento.

Rck: resistenza caratteristica cubica; valore medio nel caso di edificio esistente. [kN/m²]

E: modulo di elasticità longitudinale del materiale per edifici o materiali nuovi. [kN/m²]

G: modulo di elasticità tangenziale del materiale, viene impiegato nella modellazione di aste e di elementi guscio a comportamento ortotropo. [kN/m²]

Poisson: coefficiente di Poisson. Il valore è adimensionale.

γ: peso specifico del materiale. [kN/m³]

α: coefficiente longitudinale di dilatazione termica. [°C⁻¹]

Descrizione	Rck	E	G	Poisson	γ	α
C32/40	40000	33642778	Default (15292172)	0.1	25	0.00001

1.1.2 Curve di materiali c.a.

Descrizione: descrizione o nome assegnato all'elemento.

Curva: curva caratteristica.

Reaz.traz.: reagisce a trazione.

Comp.frag.: ha comportamento fragile.

E.compr.: modulo di elasticità a compressione. [kN/m²]

Incr.compr.: incrudimento di compressione. Il valore è adimensionale.

EpsEc: ε elastico a compressione. Il valore è adimensionale.

EpsUc: ε ultimo a compressione. Il valore è adimensionale.

E.traz.: modulo di elasticità a trazione. [kN/m²]

Incr.traz.: incrudimento di trazione. Il valore è adimensionale.

EpsEt: ε elastico a trazione. Il valore è adimensionale.

EpsUt: ε ultimo a trazione. Il valore è adimensionale.

Descrizione	Curva									
	Reaz.traz.	Comp.frag.	E.compr.	Incr.compr.	EpsEc	EpsUc	E.traz.	Incr.traz.	EpsEt	EpsUt
C32/40	No	Si	33642778	0.001	-0.002	-0.0035	33642778	0.001	0.0000645	0.0000709

1.1.3 Armature

Descrizione: descrizione o nome assegnato all'elemento.

f_{yk}: resistenza caratteristica. [kN/m²]

σ_{amm.}: tensione ammissibile. [kN/m²]

Tipo: tipo di barra.

E: modulo di elasticità longitudinale del materiale per edifici o materiali nuovi. [kN/m²]

γ: peso specifico del materiale. [kN/m³]

Poisson: coefficiente di Poisson. Il valore è adimensionale.

α: coefficiente longitudinale di dilatazione termica. [°C⁻¹]

Livello di conoscenza: indica se il materiale è nuovo o esistente, e in tal caso il livello di conoscenza secondo Circ. 02/02/09 n. 617 §C8A. Informazione impiegata solo in analisi D.M. 14-01-08 (N.T.C.).

Descrizione	f _{yk}	σ _{amm.}	Tipo	E	γ	Poisson	α	Livello di conoscenza
B450C_1	450000	255000	Aderenza migliorata	206000000	78.5	0.3	0.000012	Nuovo

TOMBINO SCATOLARE TM19
RELAZIONE DI CALCOLO

2 Preferenze commessa
2.1 Preferenze di analisi

Metodo di analisi	D.M. 14-01-08 (N.T.C.)	
Tipo di costruzione	2	
Vn	50	
Classe d'uso	IV	
Vr	100	
Tipo di analisi	Lineare dinamica	
Località	Siracusa, Lentini;	
Latitudine	ED50 37,2969° (37° 17' 49");	
Longitudine	ED50 14,9818° (14° 58' 55");	
Altitudine	s.l.m. 18,67 m.	
Zona sismica	Zona 2	
Categoria del suolo	C - sabbie ed argille medie	
Categoria topografica	T1	
Ss orizzontale SLO	1.5	
Tb orizzontale SLO	0.147	[s]
Tc orizzontale SLO	0.44	[s]
Td orizzontale SLO	1.903	[s]
Ss orizzontale SLD	1.5	
Tb orizzontale SLD	0.16	[s]
Tc orizzontale SLD	0.479	[s]
Td orizzontale SLD	2.023	[s]
Ss orizzontale SLV	1.18	
Tb orizzontale SLV	0.21	[s]
Tc orizzontale SLV	0.631	[s]
Td orizzontale SLV	3.092	[s]
Ss verticale	1	
Tb verticale	0.05	[s]
Tc verticale	0.15	[s]
Td verticale	1	[s]
St	1	
PVr SLO (%)	81	
Tr SLO	60.21	
Ag/g SLO	0.0759	
Fo SLO	2.505	
Tc* SLO	0.273	
PVr SLD (%)	63	
Tr SLD	101	
Ag/g SLD	0.1059	
Fo SLD	2.37	
Tc* SLD	0.31	
PVr SLV (%)	10	
Tr SLV	949.12	
Ag/g SLV	0.3731	
Fo SLV	2.345	
Tc* SLV	0.468	
Smorzamento viscoso (%)	5	
Classe di duttilità	Non dissipativa	
Rotazione del sisma	0	[deg]
Quota dello '0' sismico	0	[m]
Regolarità in pianta	No	
Regolarità in elevazione	No	
Edificio C.A.	Si	
Edificio esistente	No	
Altezza costruzione	3	[m]
C1	0.05	
T1	0.114	[s]
Lambda SLO	0.85	
Lambda SLD	0.85	
Lambda SLV	0.85	
Lambda verticale	0.85	
Numero modi	15	

Metodo di Ritz	non applicato
Torsione accidentale semplificata	No
Torsione accidentale per piani (livelli e falde) flessibili	No
Limite spostamenti interpiano	0.005
Moltiplicatore sisma X per combinazioni di default	1
Moltiplicatore sisma Y per combinazioni di default	1
Fattore di struttura per sisma X	1
Fattore di struttura per sisma Y	1
Fattore di struttura per sisma Z	1
Applica 1% (§ 3.1.1)	No
Coefficiente di sicurezza portanza fondazioni superficiali	2.3
Coefficiente di sicurezza scorrimento fondazioni superficiali	1.1
Coefficiente di sicurezza portanza verticale pali infissi, punta	1.15
Coefficiente di sicurezza portanza verticale pali infissi, laterale compressione	1.15
Coefficiente di sicurezza portanza verticale pali infissi, laterale trazione	1.25
Coefficiente di sicurezza portanza verticale pali trivellati, punta	1.35
Coefficiente di sicurezza portanza verticale pali trivellati, laterale compressione	1.15
Coefficiente di sicurezza portanza verticale pali trivellati, laterale trazione	1.25
Coefficiente di sicurezza portanza verticale micropali, punta	1.35
Coefficiente di sicurezza portanza verticale micropali, laterale compressione	1.15
Coefficiente di sicurezza portanza verticale micropali, laterale trazione	1.25
Coefficiente di sicurezza portanza trasversale pali	1.3
Fattore di correlazione resistenza caratteristica dei pali in base alle verticali indagate	1.7
2.1.3.1 Normativa di verifica in uso	
Norma di verifica	D.M. 14-01-08 (N.T.C.)
Cemento armato	Preferenze analisi di verifica in stato limite
Legno	Preferenze di verifica legno D.M. 14-01-08 (N.T.C.)
Acciaio	Preferenze di verifica acciaio D.M. 14-01-08 (N.T.C.)
Alluminio	Preferenze di verifica alluminio EC9
Pannelli in gessofibra (N.T.C.)	Preferenze di verifica pannelli gessofibra D.M. 14-01-08
2.1.3.2 Normativa di verifica C.A.	
γ_s (fattore di sicurezza parziale per l'acciaio)	1.15
γ_c (fattore di sicurezza parziale per il calcestruzzo)	1.5
Limite σ_c/f_{ck} in combinazione rara	0.6
Limite σ_c/f_{ck} in combinazione quasi permanente	0.45
Limite σ_f/f_{yk} in combinazione rara	0.8
Coefficiente di riduzione della τ per cattiva aderenza	0.7
Dimensione limite fessure w_1 §4.1.2.2.4.1	0.0002[m]
Dimensione limite fessure w_2 §4.1.2.2.4.1	0.0003[m]
Dimensione limite fessure w_3 §4.1.2.2.4.1	0.0004[m]
Fattori parziali di sicurezza unitari per meccanismi duttili di strutture esistenti con fattore q	No
Copriferro secondo EC2	No
2.1.3.4 Normativa di verifica acciaio	
γ_{m0}	1.05
γ_{m1}	1.05
γ_{m2}	1.25
Coefficiente riduttivo per effetto vettoriale	0.7
Calcolo coefficienti C1, C2, C3 per M_{cr}	automatico
Coefficienti α , β per flessione deviata	unitari
Verifica semplificata conservativa	no
L/e0 iniziale per profili accoppiati compressi	500
Metodo semplificato formula (4.2.76)	si
Escludi 6.2.6.7 e 6.2.6.8 in 7.5.4.4 e 7.5.4.6	si
Applica Nota 1 del prospetto 6.2	si
Riduzione f_y per tubi tondi di classe 4	no
Effettua la verifica secondo 6.2.8 con irrigidimenti superiori (piastra di base)	si
Limite spostamento relativo interpiano e monopiano colonne	0.00333
Limite spostamento relativo complessivo multipiano colonne	0.002

Considera taglio resistente estremità sagomati	no
Fattori parziali di sicurezza unitari per meccanismi duttili di strutture esistenti con fattore q	no
2.1.4 Preferenze FEM	
Dimensione massima ottimale mesh pareti (default)	0.5[m]
Dimensione massima ottimale mesh piastre (default)	0.5[m]
Dimensione massima ottimale suddivisioni archi finestre/porte (default)	0.5[m]
Tipo di mesh dei gusci (default)	Quadrilateri o triangoli
Tipo di mesh imposta ai gusci	Specifico dell'elemento
Metodo P-Delta	non utilizzato
Analisi buckling	non utilizzata
Rapporto spessore flessionale/membranale gusci muratura verticali	0.2
Spessori membranale e flessionale pareti XLAM da sole tavole verticali	No
Moltiplicatore rigidezza connettori pannelli pareti legno a diaframma	1
Tolleranza di parallelismo	4.99[deg]
Tolleranza di unicità punti	0.1[m]
Tolleranza generazione nodi di aste	0.01[m]
Tolleranza di parallelismo in suddivisione aste	4.99[deg]
Tolleranza generazione nodi di gusci	0.04[m]
Tolleranza eccentricità carichi concentrati	1[m]
Considera deformabilità a taglio negli elementi guscio	No
Modello elastico pareti in muratura	Gusci
Concentra masse pareti nei vertici	No
Segno risultati analisi spettrale	Analisi statica
Memoria utilizzabile dal solutore	8000000
Metodo di risoluzione della matrice	AspenTech MA57
Scrivi commenti nel file di input	No
Scrivi file di output in formato testo	No
Solidi colle e corpi ruvidi (default)	Solidi reali
Moltiplicatore rigidezza molla torsionale applicata ad aste di fondazione	1
Modello trave su suolo alla Winkler nel caso di modellazione lineare	Equilibrio elastico
2.5 Preferenze di analisi non lineare FEM	
Metodo iterativo	Secante
Tolleranza iterazione	0.00001
Numero massimo iterazioni	50
2.6 Preferenze di analisi carichi superficiali	
Detrazione peso proprio solai nelle zone di sovrapposizione	non applicata
Metodo di ripartizione	a zone d'influenza
Percentuale carico calcolato a trave continua	0
Esegui smoothing diagrammi di carico	applicata
Tolleranza smoothing altezza trapezi	0.001[kN/m]
Tolleranza smoothing altezza media trapezi	0.001[kN/m]

2 Quote

2.3.1 Livelli

Descrizione breve: nome sintetico assegnato al livello.

Descrizione: nome assegnato al livello.

Quota: quota superiore espressa nel sistema di riferimento assoluto. [m]

Spessore: spessore del livello. [m]

Descrizione breve	Descrizione	Quota	Spessore
L1	Fondazione	0	0.4
L2	Piano 2	1.65	0
L3	Piano 4	1.8	0
L4	Piano 1	2.4	0.4
L5	Piano 3	3	0

2.3.3 Tronchi

Descrizione breve: nome sintetico assegnato al tronco.

Descrizione: nome assegnato al tronco.

Quota 1: riferimento della prima quota di definizione del tronco. esprimibile come livello, falda, piano orizzontale alla Z specificata. [m]

Quota 2: riferimento della seconda quota di definizione del tronco. esprimibile come livello, falda, piano orizzontale alla Z specificata. [m]

Descrizione breve	Descrizione	Quota 1	Quota 2
T1	Fondazione - Piano 1	Fondazione	Piano 1
T2	Piano 3 - Piano 1	Piano 3	Piano 1
T3	Fondazione - Piano 2	Fondazione	Piano 2
T4	Fondazione - Piano 4	Fondazione	Piano 4

2.2 Azioni e carichi

1.5 Definizioni di carichi concentrati

Nome: nome identificativo della definizione di carico.

Valori: valori associati alle condizioni di carico.

Condizione: condizione di carico a cui sono associati i valori.

Descrizione: nome assegnato alla condizione elementare.

Fx: componente X del carico concentrato. [kN]

Fy: componente Y del carico concentrato. [kN]

Fz: componente Z del carico concentrato. [kN]

Mx: componente di momento della coppia concentrata attorno all'asse X. [kN*m]

My: componente di momento della coppia concentrata attorno all'asse Y. [kN*m]

Mz: componente di momento della coppia concentrata attorno all'asse Z. [kN*m]

Nome	Condizione	Valori					
		Fx	Fy	Fz	Mx	My	Mz
	Descrizione						
CARICO TANDEM_CORSIA_1	Pesi strutturali	0	0	0	0	0	0
	Permanenti portati	0	0	0	0	0	0
	Variabile traffico_TANDEM	0	0	-150	0	0	0
	Variabile traffico_distribuito	0	0	0	0	0	0
	Spinta sismica terreno	0	0	0	0	0	0
	Frenatura	0	0	0	0	0	0
CARICO TANDEM_CORSIA_2	Pesi strutturali	0	0	0	0	0	0
	Permanenti portati	0	0	0	0	0	0
	Variabile traffico_TANDEM	0	0	-100	0	0	0
	Variabile traffico_distribuito	0	0	0	0	0	0
	Spinta sismica terreno	0	0	0	0	0	0
	Frenatura	0	0	0	0	0	0
CARICO TANDEM_CORSIA_3	Pesi strutturali	0	0	0	0	0	0
	Permanenti portati	0	0	0	0	0	0
	Variabile traffico_TANDEM	0	0	-50	0	0	0
	Variabile traffico_distribuito	0	0	0	0	0	0
	Spinta sismica terreno	0	0	0	0	0	0
	Frenatura	0	0	0	0	0	0

1.5 Definizioni di carichi lineari

Nome: nome identificativo della definizione di carico.

Valori: valori associati alle condizioni di carico.

Condizione: condizione di carico a cui sono associati i valori.

Descrizione: nome assegnato alla condizione elementare.

Fx i.: valore iniziale della forza, per unità di lunghezza, agente in direzione X. [kN/m]

Fx f.: valore finale della forza, per unità di lunghezza, agente in direzione X. [kN/m]

Fy i.: valore iniziale della forza, per unità di lunghezza, agente in direzione Y. [kN/m]

Fy f.: valore finale della forza, per unità di lunghezza, agente in direzione Y. [kN/m]

Fz i.: valore iniziale della forza, per unità di lunghezza, agente in direzione Z. [kN/m]

Fz f.: valore finale della forza, per unità di lunghezza, agente in direzione Z. [kN/m]

Mx i.: valore iniziale della coppia, per unità di lunghezza, agente attorno l'asse X. [kN]

Mx f.: valore finale della coppia, per unità di lunghezza, agente attorno l'asse X. [kN]

My i.: valore iniziale della coppia, per unità di lunghezza, agente attorno l'asse Y. [kN]

My f.: valore finale della coppia, per unità di lunghezza, agente attorno l'asse Y. [kN]

Mz i.: valore iniziale della coppia, per unità di lunghezza, agente attorno l'asse Z. [kN]

Mz f.: valore finale della coppia, per unità di lunghezza, agente attorno l'asse Z. [kN]

Nome	Valori												
	Condizione	Fx i.	Fx f.	Fy i.	Fy f.	Fz i.	Fz f.	Mx i.	Mx f.	My i.	My f.	Mz i.	Mz f.
	Descrizione												
FRENAMENTO	Pesi strutturali	0	0	0	0	0	0	0	0	0	0	0	0
	Permanenti portati	0	0	0	0	0	0	0	0	0	0	0	0
	Variabile traffico_TANDEM	0	0	0	0	0	0	0	0	0	0	0	0
	Variabile traffico_distribuito	0	0	0	0	0	0	0	0	0	0	0	0
	Spinta sismica terreno	0	0	0	0	0	0	0	0	0	0	0	0
	Frenatura	0	0	131.3	131.3	0	0	0	0	0	0	0	0

2.2.7 Definizioni di carichi superficiali

Nome: nome identificativo della definizione di carico.

Valori: valori associati alle condizioni di carico.

Condizione: condizione di carico a cui sono associati i valori.

Descrizione: nome assegnato alla condizione elementare.

Valore: modulo del carico superficiale applicato alla superficie. [kN/m²]

Applicazione: modalità con cui il carico è applicato alla superficie.

Nome	Valori		
	Condizione	Valore	Applicazione
	Descrizione		
COPERTURA	Pesi strutturali	54.9	Verticale
	Permanenti portati	9.12	Verticale
	Variabile traffico_TANDEM	0	Verticale
	Variabile traffico_distribuito	0	Verticale
	Spinta sismica terreno	0	Verticale
	Frenatura	0	Verticale
VARIABILE_TRAFFICO_DISTRIBUITO_CORSIA_1	Pesi strutturali	54.9	Verticale
	Permanenti portati	9.12	Verticale
	Variabile traffico_TANDEM	0	Verticale
	Variabile traffico_distribuito	9	Verticale
	Spinta sismica terreno	0	Verticale
	Frenatura	0	Verticale
VARIABILE_TRAFFICO_DISTRIBUITO_CORSIA_2_3	Pesi strutturali	54.9	Verticale
	Permanenti portati	9.12	Verticale
	Variabile traffico_TANDEM	0	Verticale
	Variabile traffico_distribuito	2.5	Verticale
	Spinta sismica terreno	0	Verticale
	Frenatura	0	Verticale
PLATEA	Pesi strutturali	14	Verticale
	Permanenti portati	0	Verticale
	Variabile traffico_TANDEM	0	Verticale
	Variabile traffico_distribuito	0	Verticale
	Spinta sismica terreno	0	Verticale
	Frenatura	0	Verticale

2.2.9 Definizioni di carichi potenziali

Nome: nome identificativo della definizione di carico.

Valori: valori associati alle condizioni di carico.

Condizione: condizione di carico a cui sono associati i valori.

Descrizione: nome assegnato alla condizione elementare.

Valore i.: valore del carico pressorio alla quota iniziale. [kN/m²]

Quota i.: quota assoluta in cui il carico pressorio assume il valore iniziale. [m]

Valore f.: valore del carico pressorio alla quota finale. [kN/m²]

Quota f.: quota assoluta in cui il carico pressorio assume il valore finale. [m]

TOMBINO SCATOLARE TM19
RELAZIONE DI CALCOLO

Nome	Valori				
	Condizione	Valore i.	Quota i.	Valore f.	Quota f.
	Descrizione				
Spinta_parete_tombino	Pesi strutturali	0	2.4	18.42	0
	Permanententi portati	0	2.4	0	0
	Variabile traffico_TANDEM	0	2.4	0	0
	Variabile traffico_distribuito	8.53	2.4	8.53	0
	Spinta sismica terreno	22.1	2.4	22.1	0
	Frenatura	0	2.4	0	0

1.6 Definizioni di carichi termici

Nome: nome identificativo della definizione di carico.

Nome
gradiente_15°
gradiente_15° (-)

10.2 RAPPRESENTAZIONE GRAFICA MODELLO

10.2.1 Applicazione carichi



Figura 1 - Rappresentazione Grafica del Modello di Calcolo



Figura 2 - Rappresentazione Grafica del Modello di Calcolo

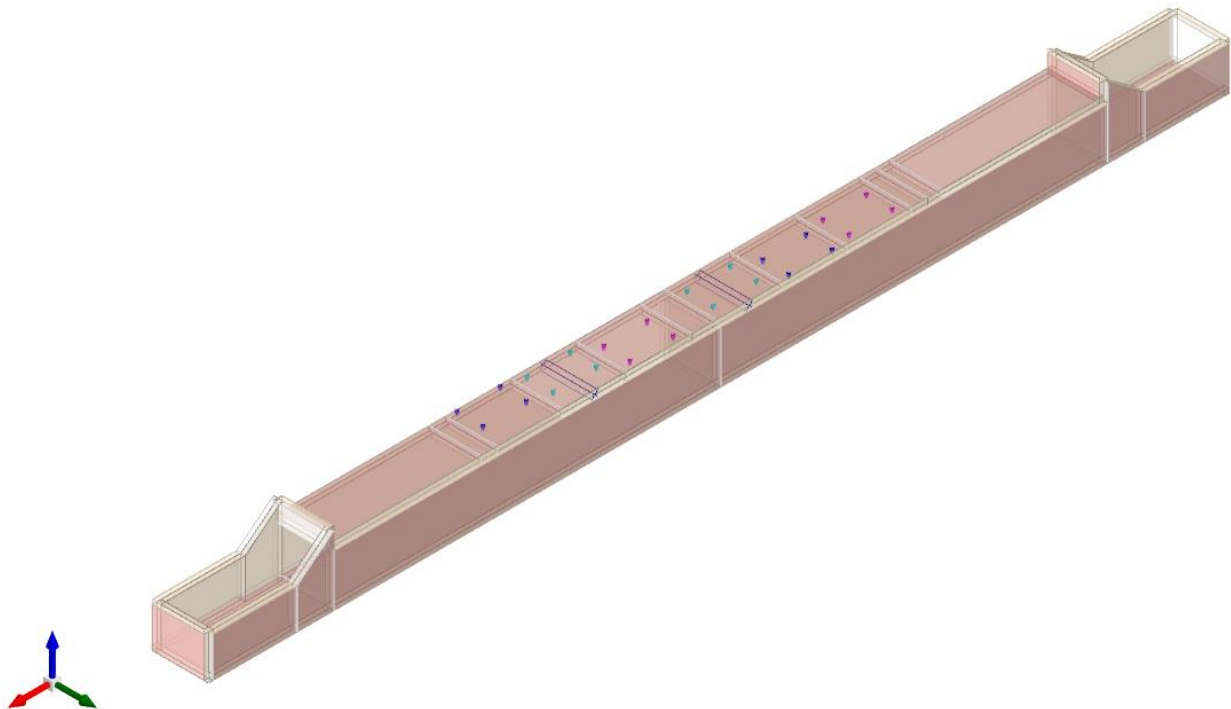

Figura 3 - Condizione permanenti strutturali

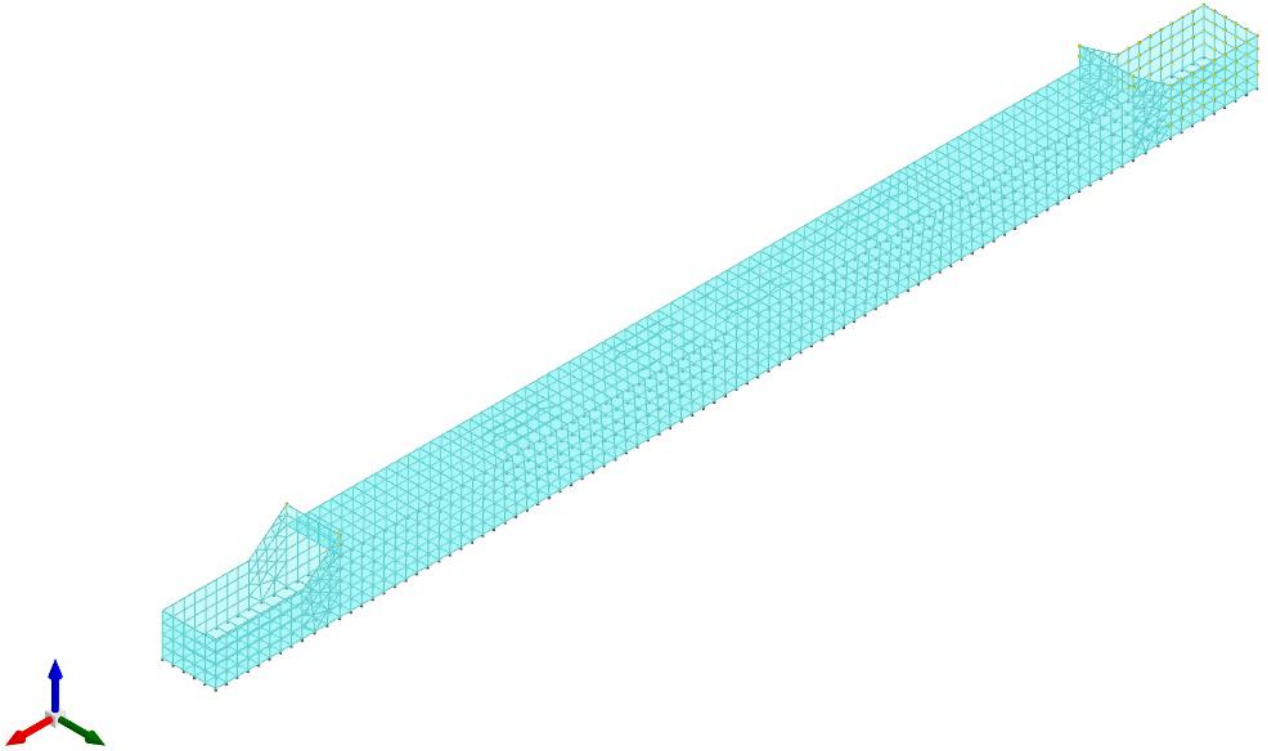

Figura 4 - Condizione permanenti non strutturali

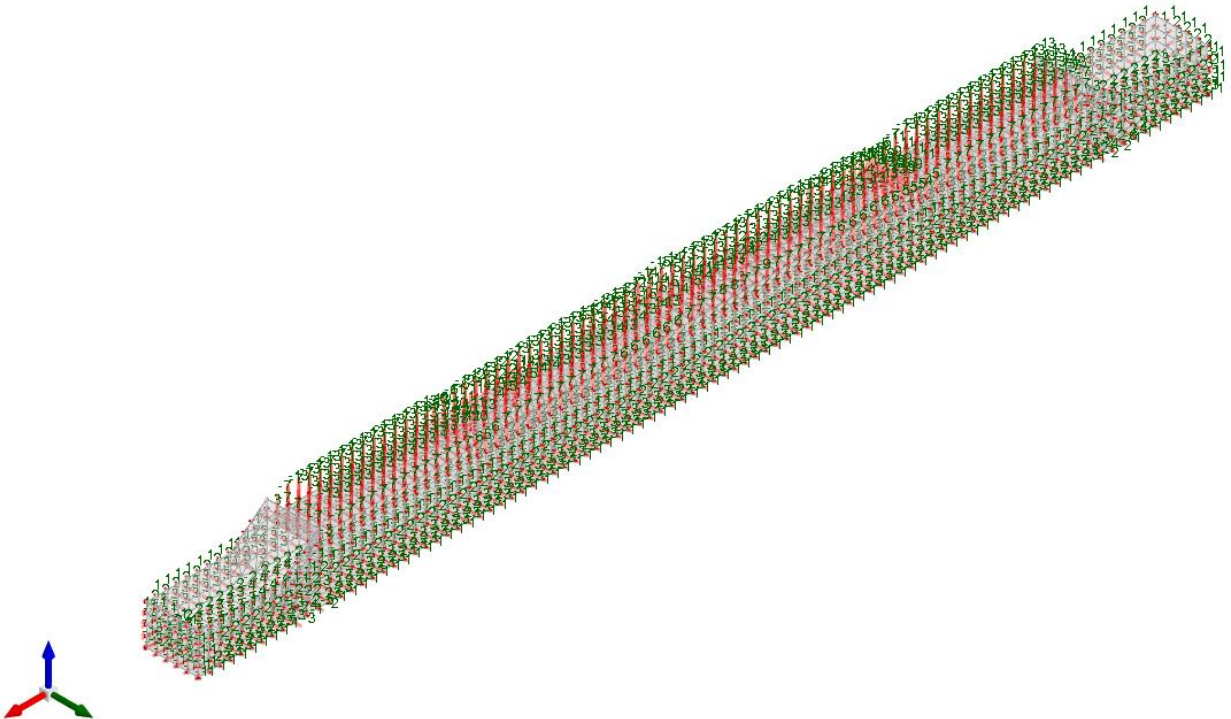

Figura 5 - Condizione sovraccarico variabile traffico (carichi concentrati)

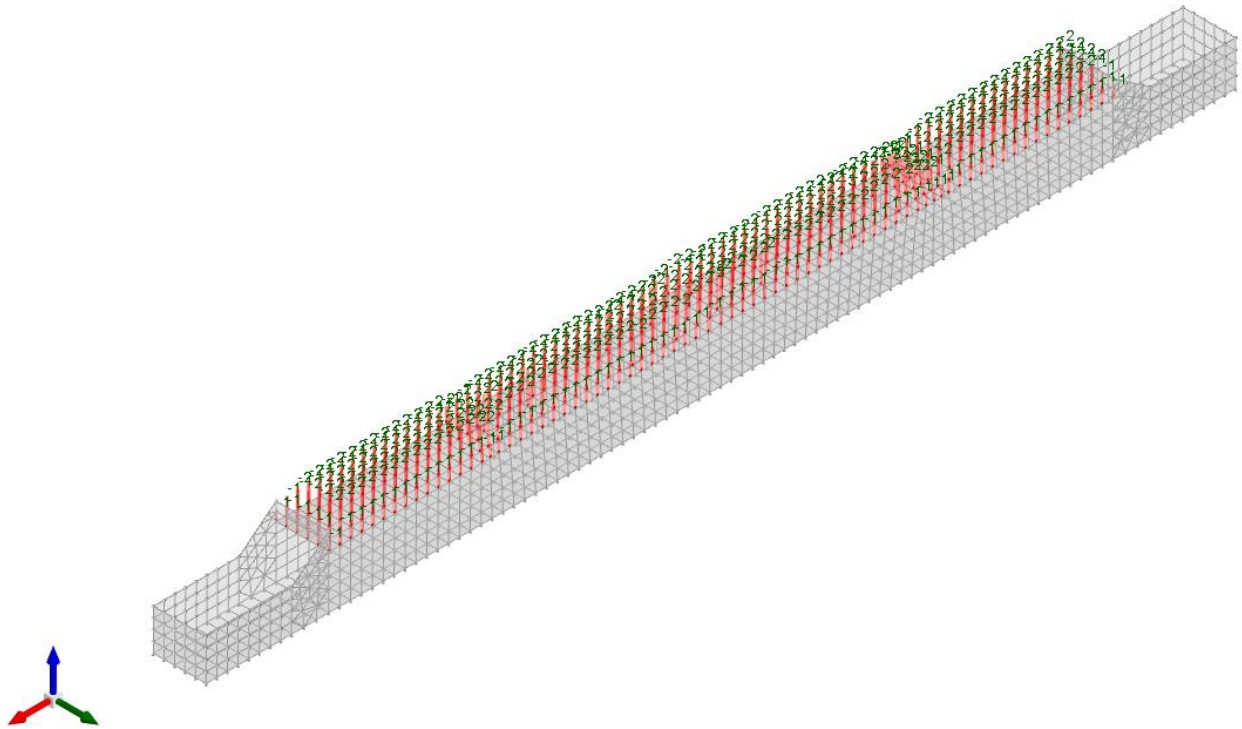

Figura 6 - Condizione sovraccarico variabile traffico (carichi distribuiti)

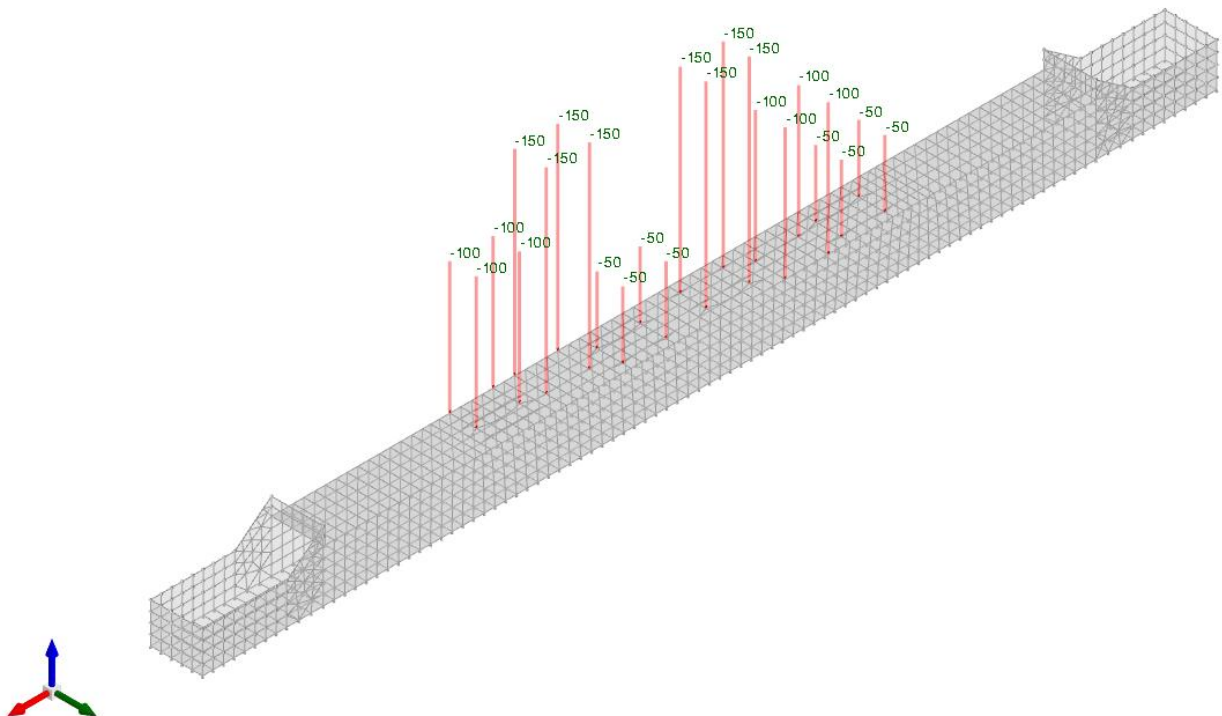

Figura 7 - Condizione frenatura

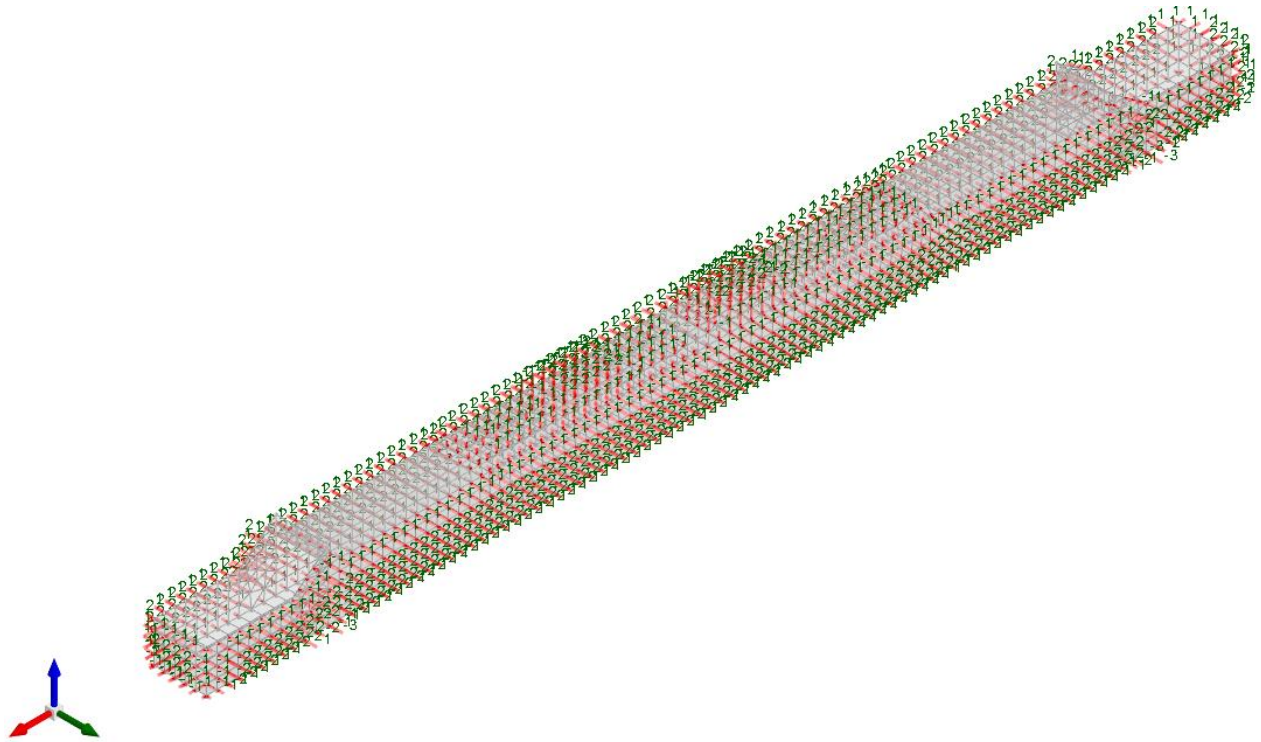

Figura 8 - Condizione spinta sismica terreno

10.2.2 Risultati Sollecitazioni

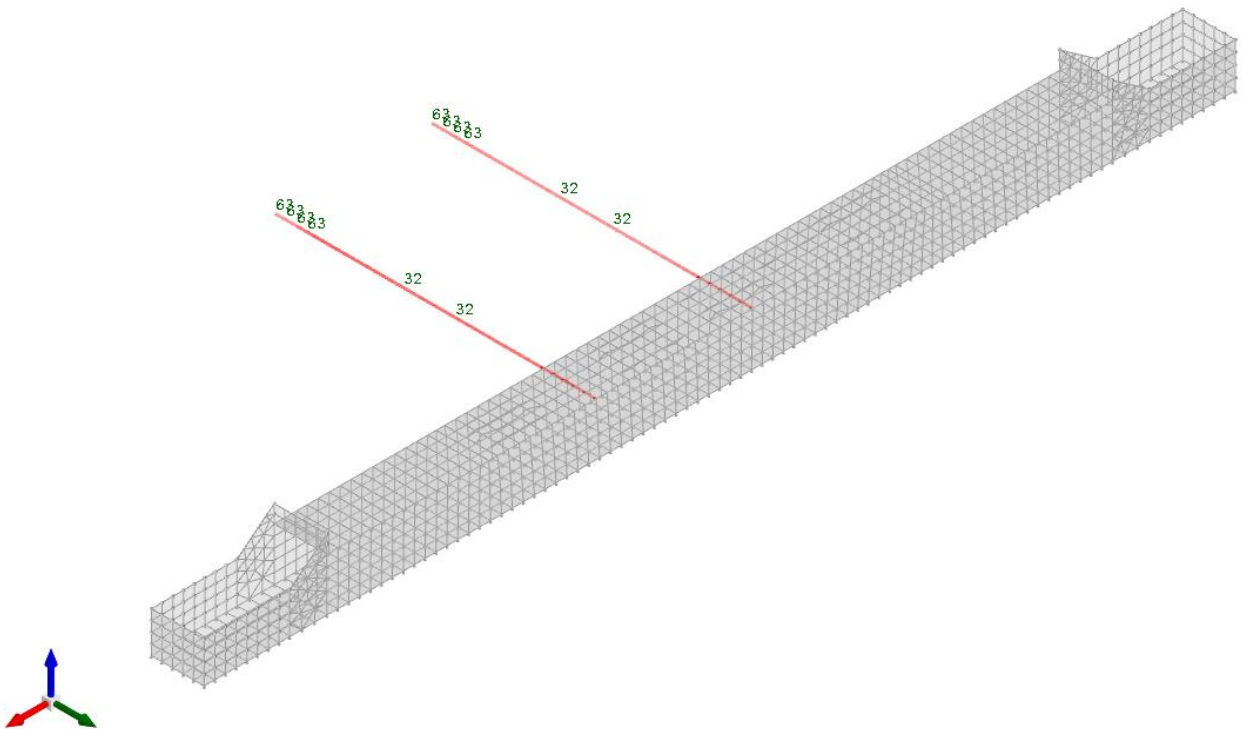
Si riportano i risultati grafici dell'analisi agli elementi finiti. I valori massimi delle caratteristiche di sollecitazione saranno utilizzati per le successive verifiche.

I valori delle sollecitazioni sono espressi in kN, m.

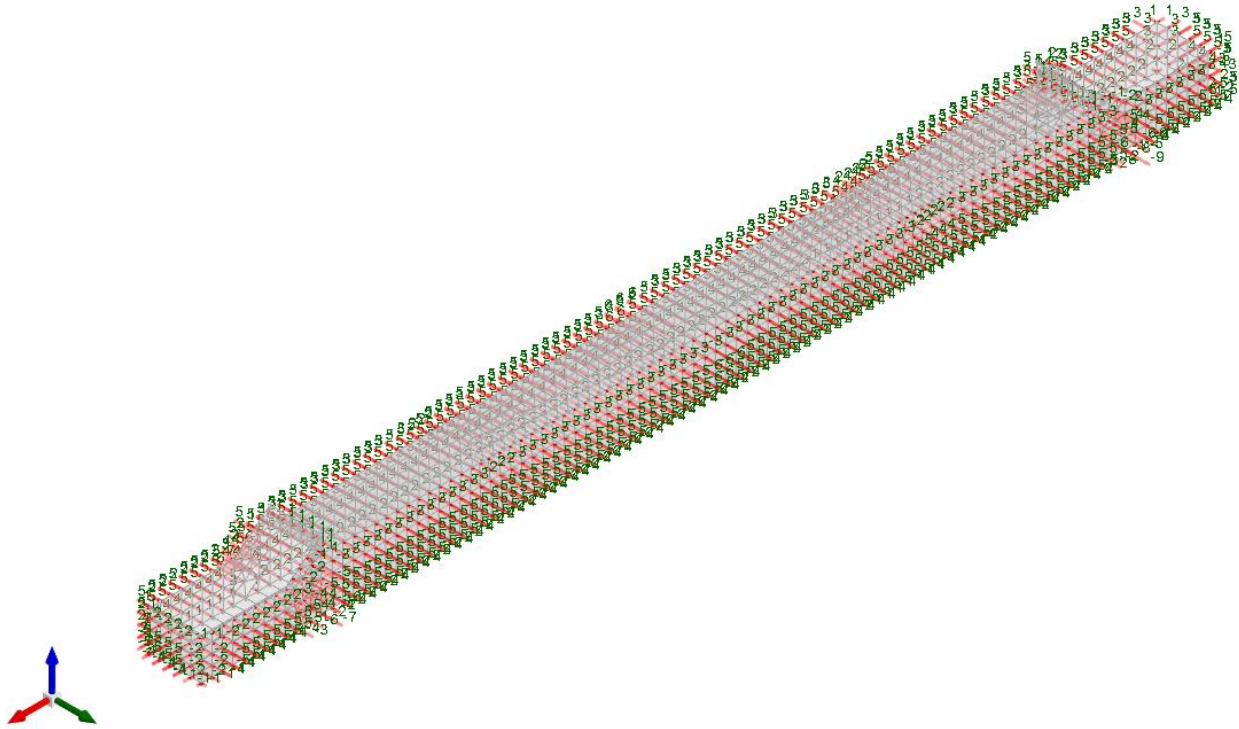

Figura 9 - Inviluppo momento flettente Mzz (Inviluppi SLU-SLV)



Figura 10 - Inviluppo momento flettente Moo (Inviluppi SLU-SLV)

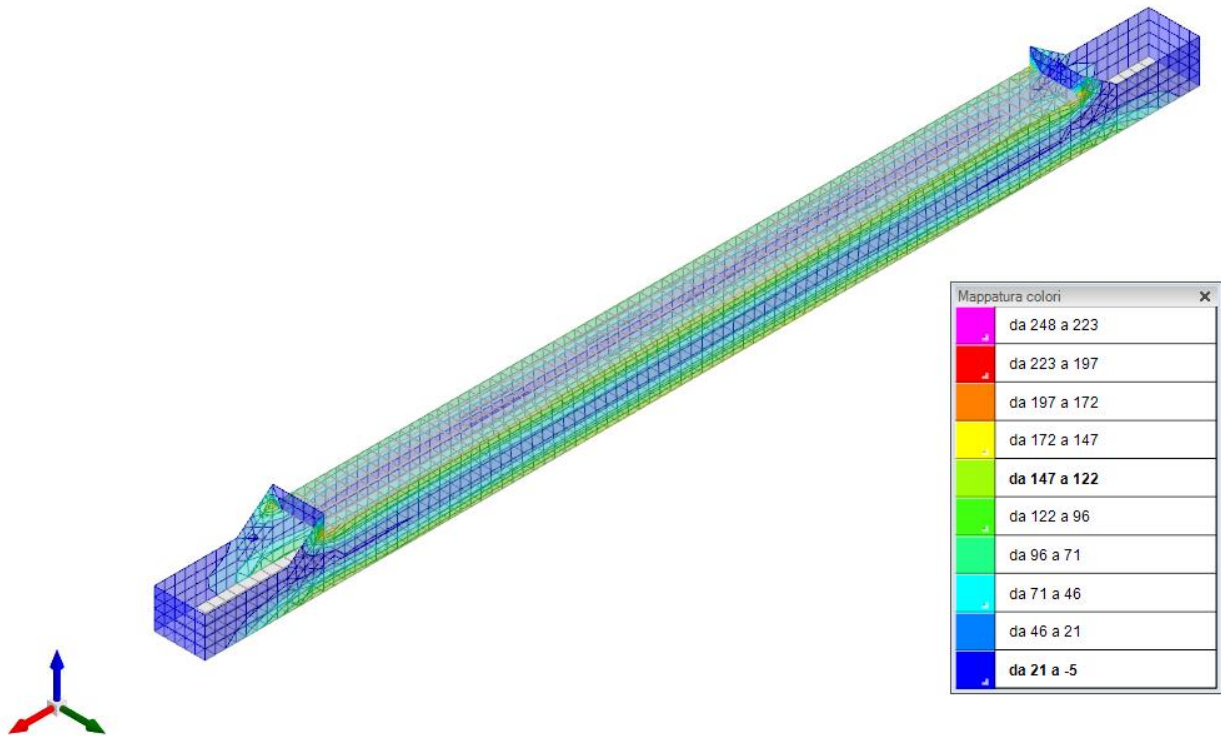

Figura 11 - Involuppo sforzo di taglio Vz (Involuppi SLU/SLV)

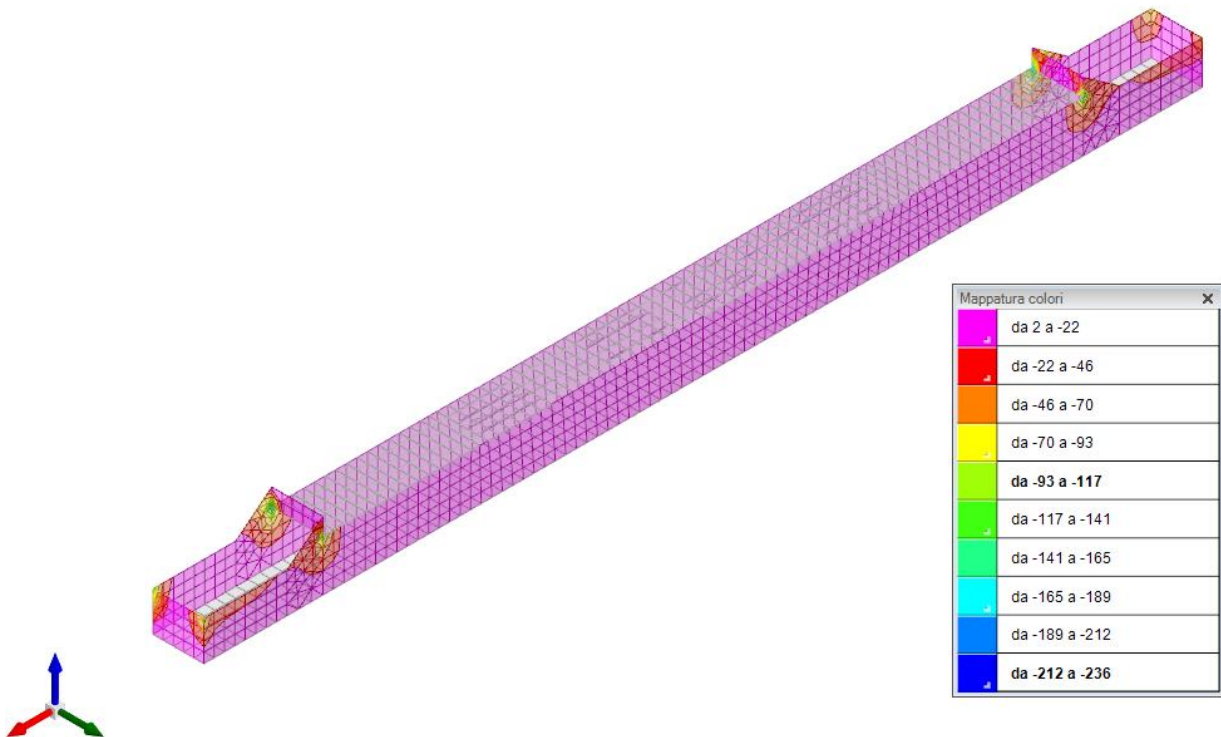

Figura 12 - Involuppo sforzo di taglio V0 (Involuppi SLU/SLV)

TOMBINO SCATOLARE TM19
RELAZIONE DI CALCOLO

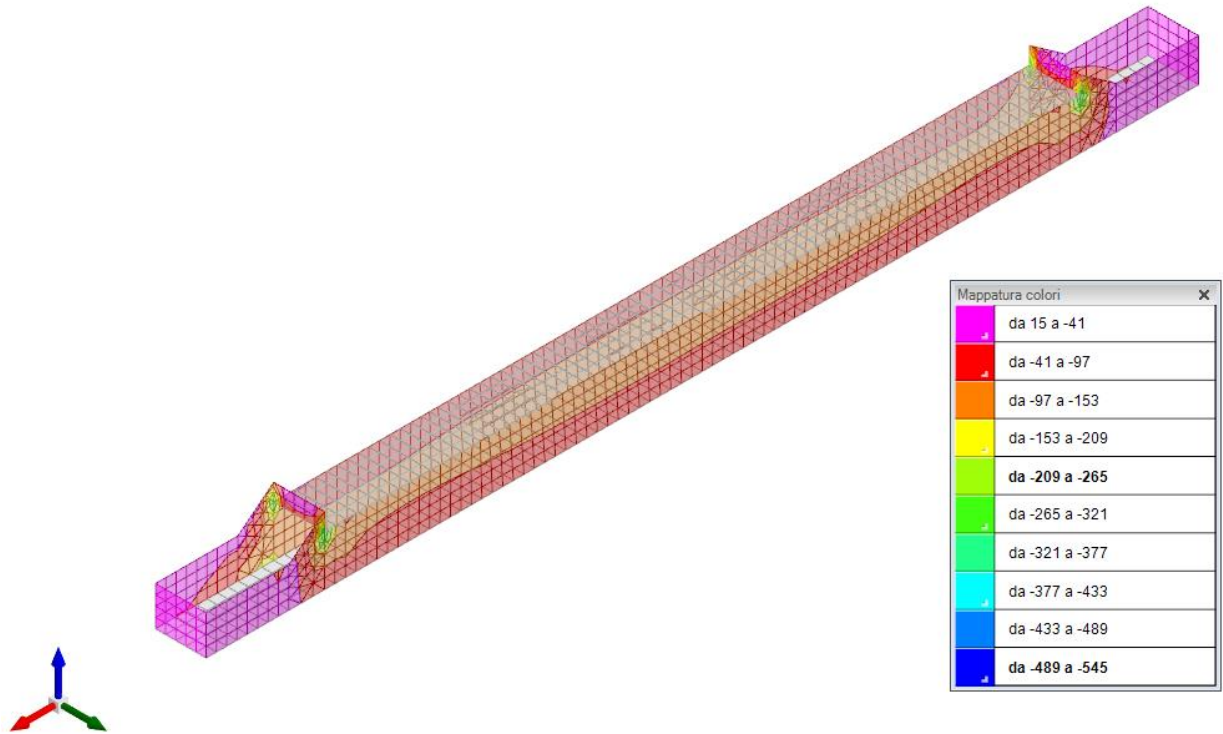

Figura 13 - Involuppo momento flettente Mxx (Involuppi SLU-SLV)

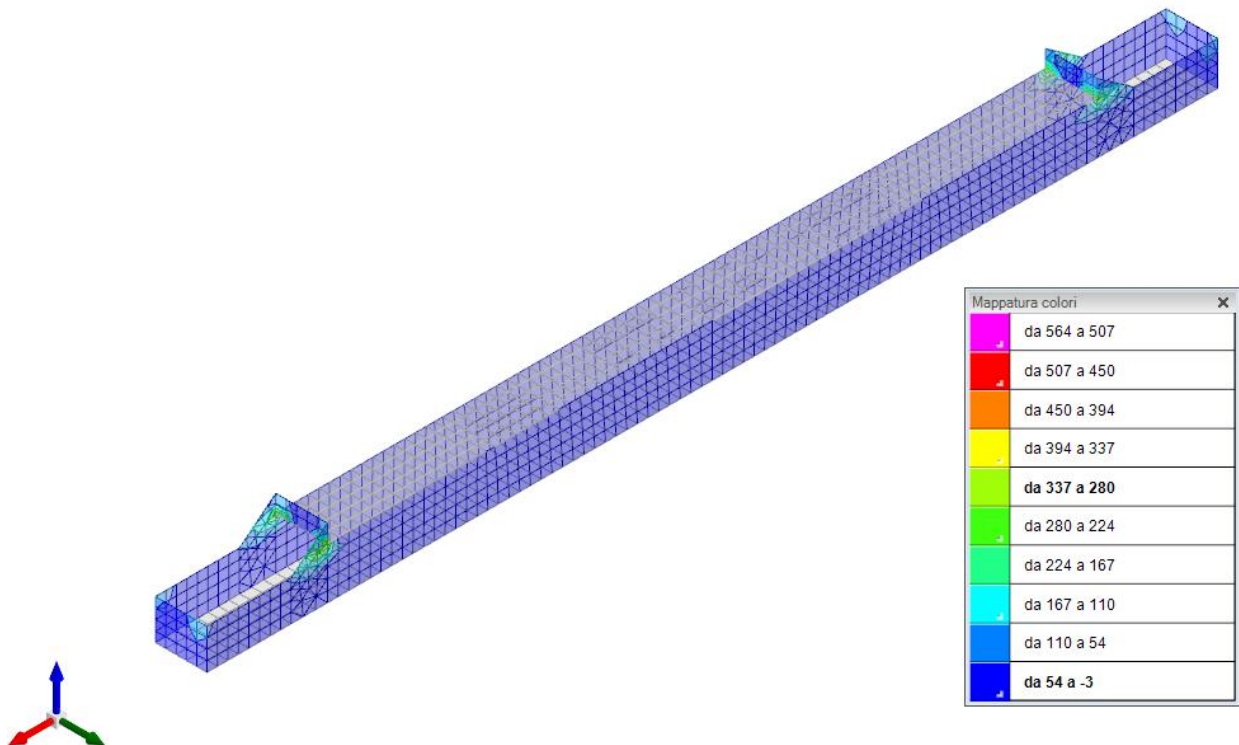

Figura 14 - Involuppo momento flettente Myy (Involuppi SLU-SLV)

TOMBINO SCATOLARE TM19
RELAZIONE DI CALCOLO

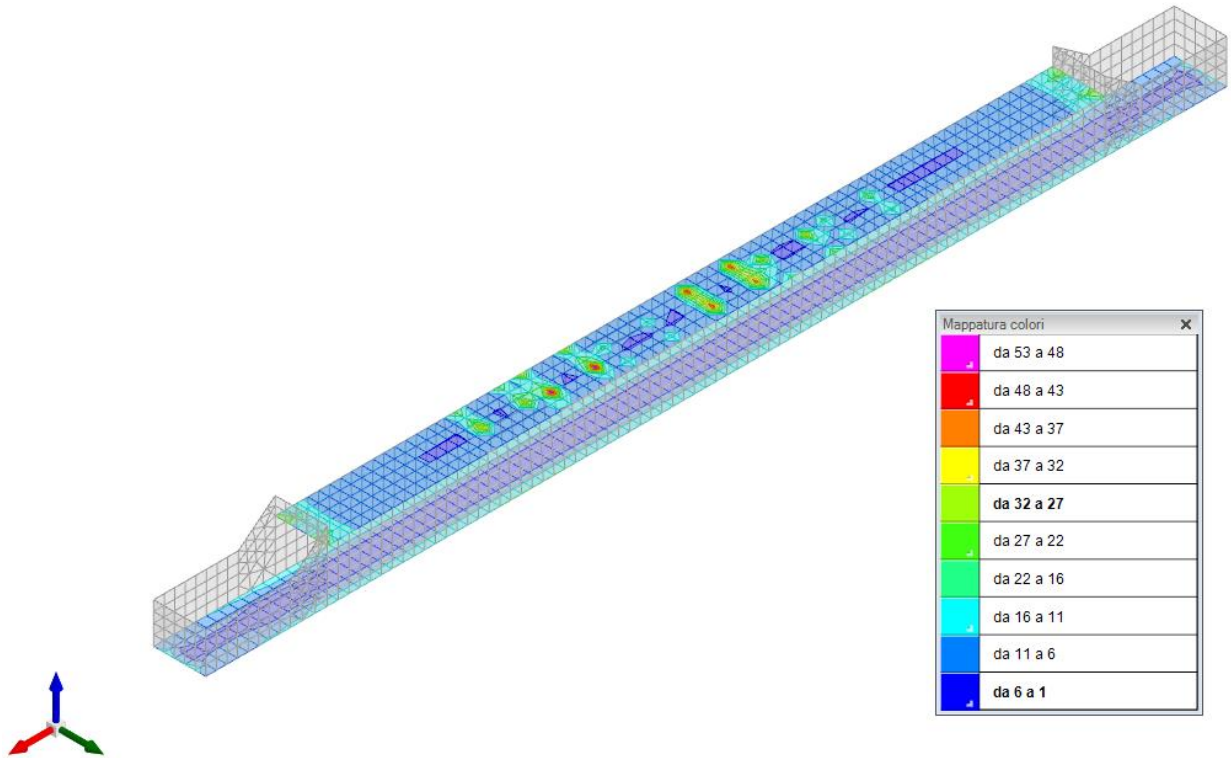

Figura 15 - Inviluppo sforzo di taglio Vx (Inviluppi SLU/SLV)

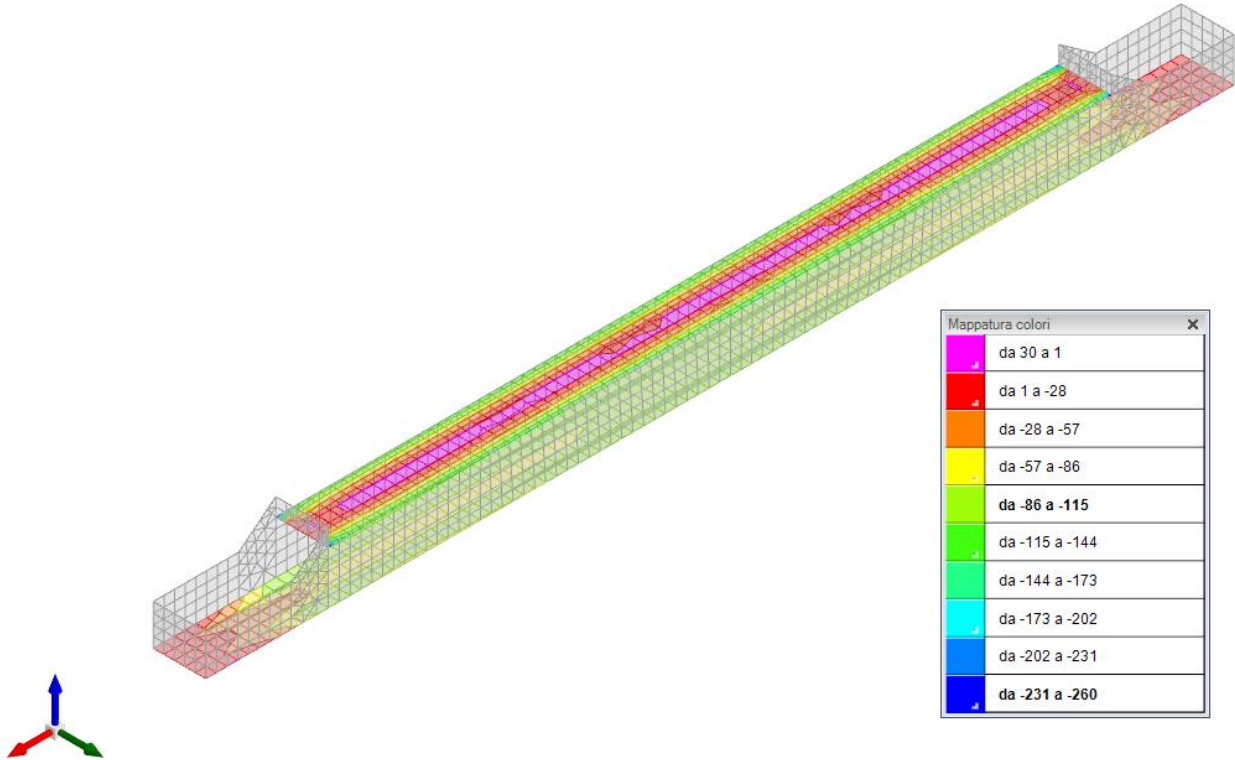

Figura 16 - Inviluppo sforzo di taglio Vy (Inviluppi SLU/SLV)

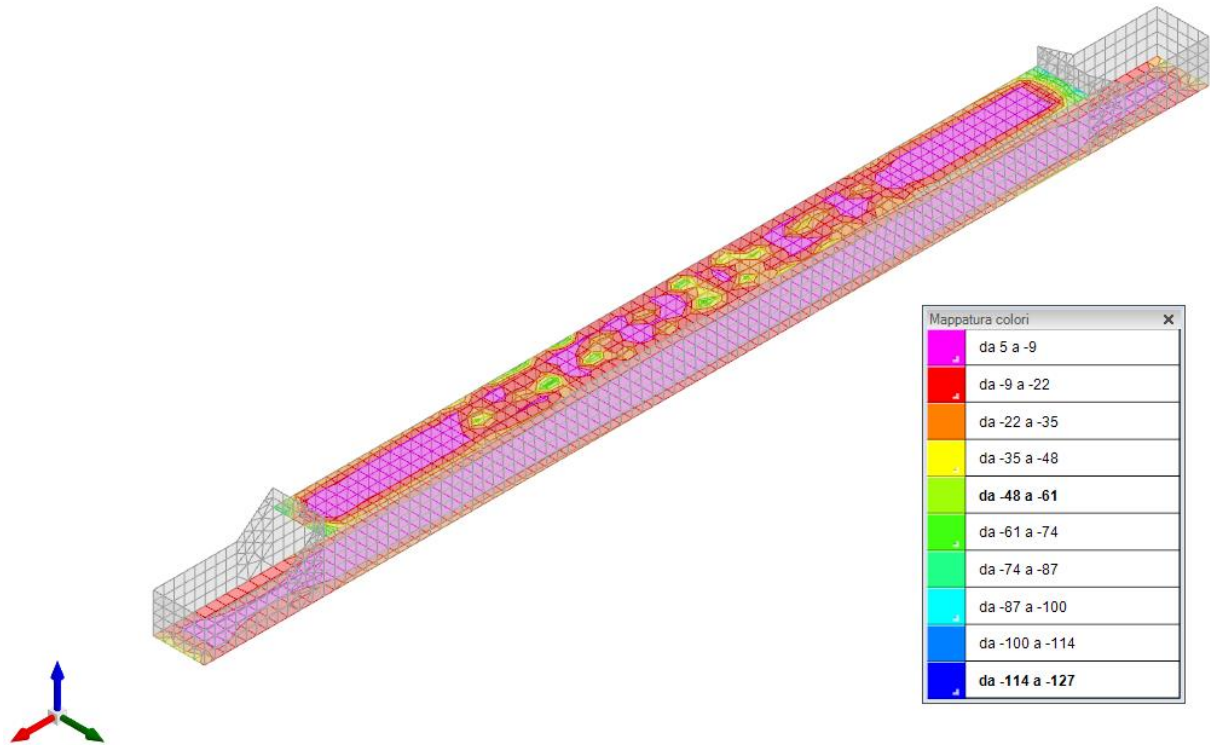

Figura 17 – Spostamenti condizione sisma X SLV

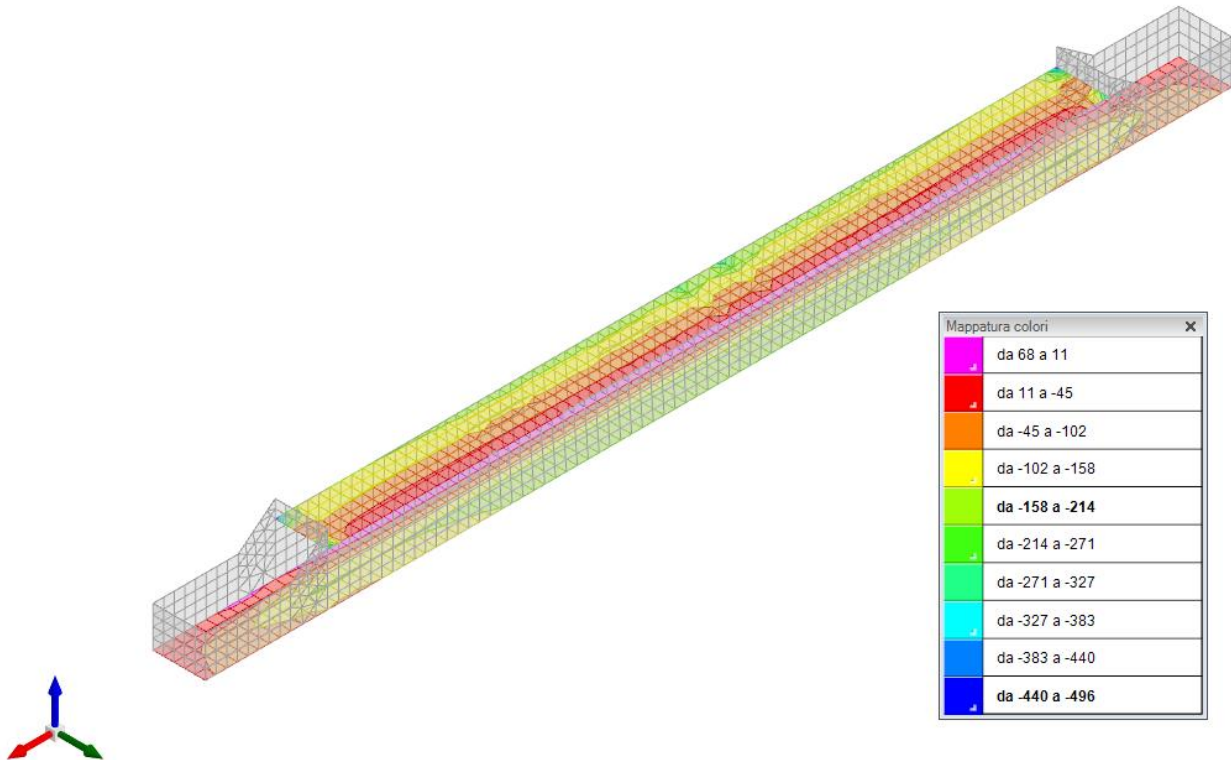

Figura 18 – Spostamenti condizione sisma Y SLV

10.3 VERIFICHE STRUTTURALI

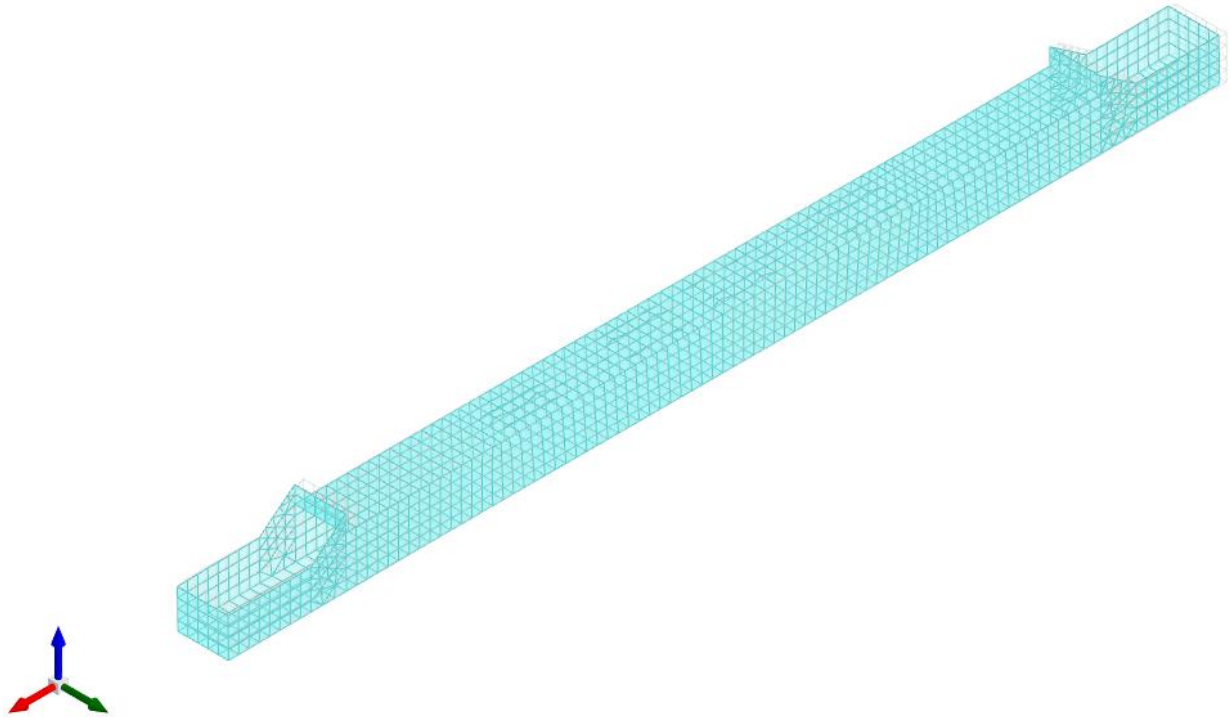
Si riportano di seguito i tabulati di calcolo delle verifiche dei vari elementi strutturali.

10.3.1 Verifiche copertura

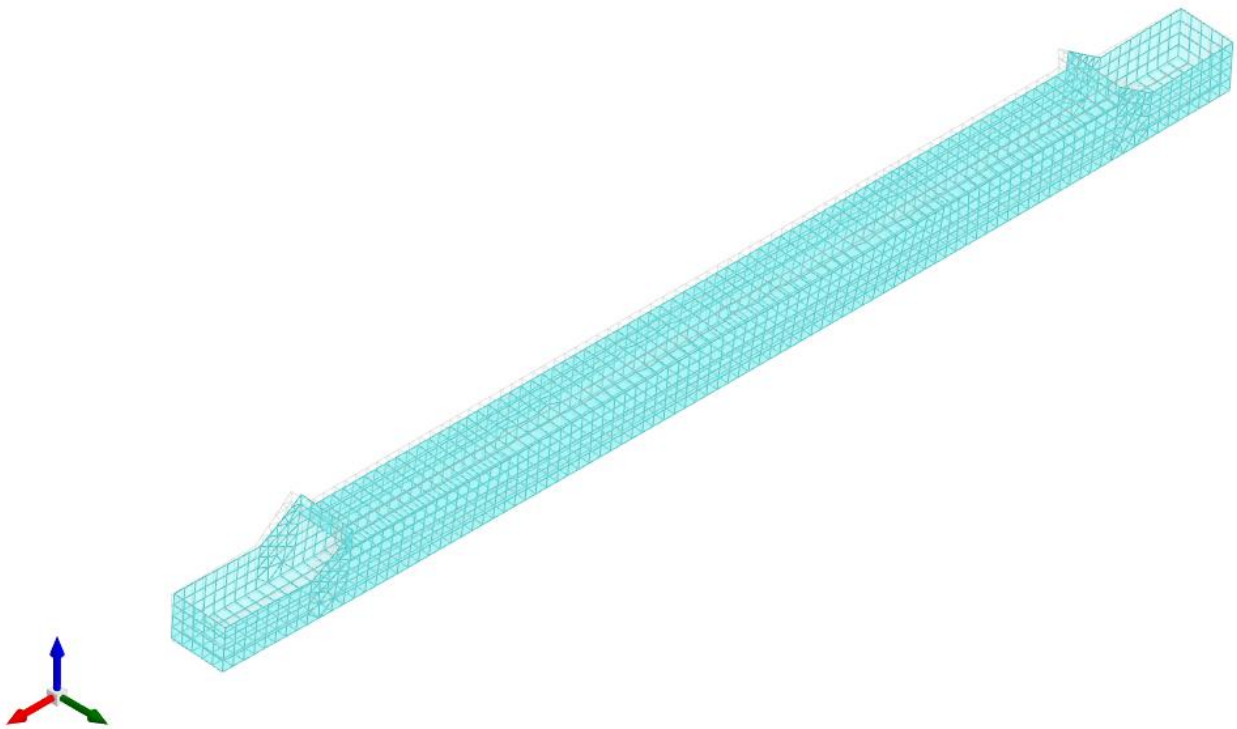
Le unità di misura elencate nel capitolo sono in [m, kN] ove non espressamente specificato.

Nodo: indice del nodo di verifica.

Dir.: direzione della sezione di verifica.

B: base della sezione rettangolare di verifica. [m]

H: altezza della sezione rettangolare di verifica. [m]

A. sup.: area barre armatura superiori. [m²]

C. sup.: distanza media delle barre superiori dal bordo superiore della sezione. [m]

A. inf.: area barre armatura inferiori. [m²]

C. inf.: distanza media delle barre inferiori dal bordo inferiore della sezione. [m]

Comb.: combinazione di verifica.

M: momento flettente. [kN*m]

N: sforzo normale. [kN]

Mu: momento flettente ultimo. [kN*m]

Nu: sforzo normale ultimo. [kN]

c.s.: coefficiente di sicurezza.

Verifica: stato di verifica.

σc: tensione nel calcestruzzo. [kN/m²]

σlim: tensione limite. [kN/m²]

Es/Ec: coefficiente di omogenizzazione.

σf: tensione nell'acciaio d'armatura. [kN/m²]

Verifiche condotte secondo D.M. 14-01-08 (N.T.C.)

Caratteristiche dei materiali

Acciaio: B450C Fyk 450000

Calcestruzzo: C32/40 Rck 40000

Tombino

Verifiche nei nodi

Verifiche SLU flessione nei nodi

Nodo	Dir.	B	H	A. sup.	C. sup.	A. inf.	C. inf.	Comb.	M	N	Mu	Nu	c.s.	Verifica
1464	X	1	0.4	0.001571	0.07	0.001571	0.07	SLV 5	-182.7043	0	-198.2627	0	1.0852	Si
1835	X	1	0.4	0.001571	0.07	0.001571	0.07	SLV 7	-182.6996	0	-198.2627	0	1.0852	Si
1800	X	0.5	0.4	0.000785	0.07	0.000785	0.07	SLV 23	-72.0996	0	-98.1328	0	1.3611	Si
1429	X	0.5	0.4	0.000785	0.07	0.000785	0.07	SLV 21	-71.8744	0	-98.1328	0	1.3653	Si
1463	X	1	0.4	0.001571	0.07	0.001571	0.07	SLV 21	-144.2101	0	-198.2627	0	1.3748	Si

Verifiche SLU taglio nei nodi

Nodo	Dir.	B	H	A. sup.	C. sup.	A. inf.	C. inf.	A. st.	A. sag.	Comb.	Ved	N	Vrd	Vrdc	Vrsc	Vrscd	cotgθ	Asl	c.s.	Verifica
1517	X	0.5	0.4	0.000785	0.07	0.000785	0.07	0.0025	0	SLV 21	178.19	0	554.96	88.37	554.96	575.72	1.9	0.0007854	3.1144	Si
1743	X	0.5	0.4	0.000785	0.07	0.000785	0.07	0.0025	0	SLV 23	-178.19	0	554.96	88.37	554.96	575.72	1.9	0.0007854	3.1145	Si
1516	X	1	0.4	0.001571	0.07	0.001571	0.07	0.005	0	SLV 25	270.35	0	1109.93	176.74	1109.93	1151.45	1.9	0.0015708	4.1055	Si
1742	X	1	0.4	0.001571	0.07	0.001571	0.07	0.005	0	SLV 27	-270.34	0	1109.93	176.74	1109.93	1151.45	1.9	0.0015708	4.1057	Si
1464	X	1	0.4	0.001571	0.07	0.001571	0.07	0.005	0	SLV 25	270.33	0	1109.9	176.73	1109.9	1151.43	1.9	0.0015708	4.1057	Si

Verifiche SLE tensione calcestruzzo nei nodi

Nodo	Dir.	B	H	A. sup.	C. sup.	A. inf.	C. inf.	Comb.	M	N	σc	σlim	Es/Ec	Verifica
1688	X	1	0.4	0.001571	0.07	0.001571	0.07	SLE RA 31	73.5367	0	-2399	19920	15	Si
1687	X	1	0.4	0.001571	0.07	0.001571	0.07	SLE RA 31	71.7318	0	-2340	19920	15	Si
1615	X	1	0.4	0.001571	0.07	0.001571	0.07	SLE RA 31	69.7867	0	-2277	19920	15	Si
1651	X	1	0.4	0.001571	0.07	0.001571	0.07	SLE RA 31	68.0614	0	-2221	19920	15	Si
1681	X	1	0.4	0.001571	0.07	0.001571	0.07	SLE RA 31	65.8677	0	-2149	19920	15	Si

Verifiche SLE tensione acciaio nei nodi

Nodo	Dir.	B	H	A. sup.	C. sup.	A. inf.	C. inf.	Comb.	M	N	σf	σlim	Es/Ec	Verifica
1688	X	1	0.4	0.001571	0.07	0.001571	0.07	SLE RA 31	73.5367	0	23394	360000	15	Si
1687	X	1	0.4	0.001571	0.07	0.001571	0.07	SLE RA 31	71.7318	0	22819	360000	15	Si
1615	X	1	0.4	0.001571	0.07	0.001571	0.07	SLE RA 31	69.7867	0	22201	360000	15	Si
1651	X	1	0.4	0.001571	0.07	0.001571	0.07	SLE RA 31	68.0614	0	21652	360000	15	Si
1681	X	1	0.4	0.001571	0.07	0.001571	0.07	SLE RA 31	65.8677	0	20954	360000	15	Si

Verifiche SLE fessurazione nei nodi

La piastra non presenta nodi con apertura delle fessure.

10.3.2 Verifiche pareti

Le unità di misura elencate nel capitolo sono in [m, kN] ove non espressamente specificato.

Q.inf.: quota inferiore [m]
Q.sup.: quota superiore [m]
Sezione: sezione impiegata
Esistente: campata esistente
Secondaria: campata secondaria
Dissipativa: campata dissipativa
Sovreresistenza: aliquota di sovreresistenza da assicurare in verifica
Materiale CLS: materiale calcestruzzo impiegato
Materiale Acciaio: materiale/i acciaio impiegato/i
FC: fattore di confidenza riferito al materiale CLS
Posizione: posizione della barra
X: ascissa relativa della barra rispetto al baricentro della sezione [m]
Y: ordinata relativa della barra rispetto al baricentro della sezione [m]
Diametro: diametro nominale della barra [m]
Area: area nominale della barra [m²]
Q.inf.: quota inferiore della barra [m]
Q.sup.: quota superiore della barra [m]
Materiale: materiale della barra
Quota: quota della sezione [m]
As: area complessiva delle armature verticali [m²]
%: percentuale di acciaio
At: area delle armature verticali destinata alla verifica di torsione [m²]
Pos.: posizioni barre longitudinali presenti nella sezione
Mx: momento Mx [kN*m]
My: momento My [kN*m]
N: sforzo normale [kN]
MRdx: momento resistente in direzione X [kN*m]
MRdy: momento resistente in direzione Y [kN*m]
Comb.: combinazione peggiore
Coeff.s.: coefficiente di sicurezza minimo
Verifica: stato di verifica
ε, cu: deformazione ultima utilizzata per il calcestruzzo [‰]
ε, fk: deformazione ultima utilizzata per l'acciaio [‰]
C.S.: coefficiente di sicurezza minimo
Nmin: compressione massima [kN]
Nlim: compressione limite [kN]
Comb.Nmin: combinazione in cui si ottiene la compressione massima
Ver.: stato di verifica
Staffe: staffatura presente nella sezione
Direzione X: dati della verifica a taglio in direzione X
V: taglio di verifica per la direzione considerata [kN]
N: sforzo normale per la verifica nella direzione considerata [kN]
Comb.: combinazione per la verifica nella direzione considerata
VRd: resistenza a taglio del calcestruzzo non staffato per la verifica nella direzione considerata [kN]
VRsd: resistenza a taglio delle staffe per la verifica nella direzione considerata [kN]
VRcd: resistenza a taglio delle bielle compresse per la verifica nella direzione considerata [kN]
Cot: cotagente delle bielle compresse per la verifica nella direzione considerata
c.s.: coefficiente di sicurezza per la verifica nella direzione considerata
Direzione Y: dati della verifica a taglio in direzione Y
σ_{c,max}: tensione massima sul calcestruzzo [kN/m²]
σ_{f,max}: tensione massima sull'acciaio [kN/m²]

Verifiche condotte secondo D.M. 14-01-08 (N.T.C.)

Caratteristiche dei materiali
Acciaio: B450C Fyk 450000
Calcestruzzo: C32/40 Rck 40000

Parete 1 tombino

Verifiche nei nodi

Sezioni rettangolari

Descrizione	Dir.	Base	Altezza	As,sup	As,inf	c,sup	c,inf
1394 Prosp.A	Orizzontale	1	0.4	0.1045	0.1045	0.072	0.072
1042 Prosp.A	Verticale	1	0.4	0.0452	0.0528	0.056	0.056
1041 Prosp.A	Verticale	1	0.4	0.0452	0.0528	0.056	0.056
1040 Prosp.A	Verticale	1	0.4	0.0452	0.0528	0.056	0.056
1039 Prosp.A	Verticale	1	0.4	0.0452	0.0528	0.056	0.056
1242 Prosp.A	Orizzontale	1	0.4	0.1571	0.1571	0.072	0.072
636 Prosp.A	Orizzontale	1	0.4	0.1571	0.1571	0.072	0.072
637 Prosp.A	Orizzontale	0.987	0.4	0.1571	0.1885	0.0728	0.094
635 Prosp.A	Orizzontale	1	0.4	0.1571	0.1571	0.072	0.072
634 Prosp.A	Orizzontale	1	0.4	0.1443	0.1443	0.072	0.072
633 Prosp.A	Verticale	0.78	0.4	0.0452	0.0452	0.056	0.056
634 Prosp.A	Verticale	0.78	0.4	0.0452	0.0452	0.056	0.056
632 Prosp.A	Verticale	0.78	0.4	0.0452	0.0452	0.056	0.056
635 Prosp.A	Verticale	0.78	0.4	0.0452	0.0452	0.056	0.056
636 Prosp.A	Verticale	0.78	0.4	0.0452	0.0452	0.056	0.056

Verifiche a flessione SLU NTC08 §4.1.2.1.2

Descrizione	Dir.	Comb.	MEd	NEd	MRd	NRd	c.s.	Verifica
1394 Prosp.A	Orizzontale	SLV 9	-143.5378	-188.74	-175.8453	-231.23	1.2251	Si
1042 Prosp.A	Verticale	SLU 1	-1.3044	297.93	-1.6218	370.43	1.2433	Si
1041 Prosp.A	Verticale	SLU 1	-1.303	297.49	-1.6224	370.4	1.2451	Si
1040 Prosp.A	Verticale	SLU 1	-1.3009	296.84	-1.6232	370.37	1.2477	Si
1039 Prosp.A	Verticale	SLU 1	-1.2971	295.63	-1.6248	370.3	1.2526	Si

Verifiche a taglio SLU NTC08 §4.1.2.1.3

Descrizione	Dir.	d	bw	Armatura a taglio	Asw/s	Comb.	VEd	NEd	MEd	Vrd,c	Vrcd	Vrsd	VRd	cotg(θ)	Asl	c.s.	Verifica
1210 Prosp.A	Orizzontale	0.327	0.5	Necessaria	0.1	SLV 9	-147.11	-99.61	-31.7	105.68	489.39	171.79	171.79	2.5	0.0009425	1.1678	Si
636 Prosp.A	Orizzontale	0.328	1	Non necessaria	0.1	SLV 11	138.25	-33.85	-82.803	180.42	961.84	175.59	180.42	2.5	0.0015708	1.305	Si
635 Prosp.A	Orizzontale	0.328	1	Non necessaria	0.1	SLV 11	138.22	-33.83	-82.7677	180.42	961.84	147.04	180.42	2.5	0.0015708	1.3053	Si
637 Prosp.A	Orizzontale	0.327	0.987	Non necessaria	0	SLV 11	136.46	-33.42	-81.7444	178.63	946.99	0	178.63	2.5	0.0015708	1.3091	Si
638 Prosp.A	Orizzontale	0.327	0.5	Non necessaria	0	SLV 11	69.12	-16.93	-41.4111	95.55	478.92	0	95.55	2.5	0.0009425	1.3823	Si

Verifiche SLE tensione calcestruzzo NTC08 §4.1.2.2.5.1

Descrizione	Dir.	Comb.	MEd	NEd	Sezione fessurata	σc	σc limite	Es/Ec	c.s.	Verifica
1242 Prosp.A	Orizzontale	SLE RA 31	-34.3643	-201.55	No	-1576	19920	15	12.6359	Si
636 Prosp.A	Orizzontale	SLE RA 17	-36.5506	-165.01	No	-1566	19920	15	12.7174	Si
637 Prosp.A	Orizzontale	SLE RA 17	-36.1595	-161.65	No	-1562	19920	15	12.7533	Si
635 Prosp.A	Orizzontale	SLE RA 17	-36.2663	-165.17	No	-1557	19920	15	12.7905	Si
634 Prosp.A	Orizzontale	SLE RA 17	-35.7154	-164.23	No	-1553	19920	15	12.8302	Si

Verifiche SLE tensione acciaio NTC08 §4.1.2.2.5.2

Descrizione	Dir.	Comb.	MEd	NEd	Sezione fessurata	σf	σf limite	Es/Ec	c.s.	Verifica
633 Prosp.A	Verticale	SLE RA 20	-2.3098	165.25	No	8737	360000	15	41.2043	Si
634 Prosp.A	Verticale	SLE RA 20	-2.2805	164.89	No	8706	360000	15	41.3499	Si
632 Prosp.A	Verticale	SLE RA 15	-2.2644	164.24	No	8668	360000	15	41.5312	Si
635 Prosp.A	Verticale	SLE RA 20	-2.246	163.95	No	8646	360000	15	41.6385	Si
636 Prosp.A	Verticale	SLE RA 20	-2.2519	162.62	No	8588	360000	15	41.9205	Si

Parete 2 tombino

Verifiche nei nodi

Sezioni rettangolari

Descrizione	Dir.	Base	Altezza	As,sup	As,inf	c,sup	c,inf
1116 Prosp.A	Verticale	1	0.4	0.0452	0.0528	0.056	0.056
1115 Prosp.A	Verticale	1	0.4	0.0452	0.0528	0.056	0.056
1114 Prosp.A	Verticale	1	0.4	0.0452	0.0528	0.056	0.056
1113 Prosp.A	Verticale	1	0.4	0.0452	0.0528	0.056	0.056
1112 Prosp.A	Verticale	1	0.4	0.0452	0.0528	0.056	0.056
1316 Prosp.A	Orizzontale	1	0.4	0.1571	0.1571	0.072	0.072
1315 Prosp.A	Orizzontale	1	0.4	0.1571	0.1571	0.072	0.072
1317 Prosp.A	Orizzontale	1	0.4	0.1571	0.1571	0.072	0.072
1319 Prosp.A	Orizzontale	1	0.4	0.1571	0.1571	0.072	0.072
1320 Prosp.A	Orizzontale	0.9968	0.4	0.1571	0.1885	0.0728	0.094
1318 Prosp.A	Verticale	1	0.4	0.0565	0.0565	0.056	0.056
706 Prosp.A	Verticale	0.78	0.4	0.0452	0.0452	0.056	0.056
707 Prosp.A	Verticale	0.78	0.4	0.0452	0.0452	0.056	0.056
705 Prosp.A	Verticale	0.78	0.4	0.0452	0.0452	0.056	0.056
708 Prosp.A	Verticale	0.78	0.4	0.0452	0.0452	0.056	0.056

Verifiche a flessione SLU NTC08 §4.1.2.1.2

Descrizione	Dir.	Comb.	MEd	NEd	MRd	NRd	c.s.	Verifica
1116 Prosp.A	Verticale	SLU 1	1.2784	297.76	1.5216	354.4	1.1902	Si
1115 Prosp.A	Verticale	SLU 1	1.2924	297.55	1.5398	354.53	1.1915	Si

Descrizione	Dir.	Comb.	MEd	NEd	MRd	NRd	c.s.	Verifica
1114 Prosp.A	Verticale	SLU 1	1.2996	297.12	1.5489	354.13	1.1919	Si
1113 Prosp.A	Verticale	SLU 1	1.2789	295.59	1.5332	354.36	1.1988	Si
1112 Prosp.A	Verticale	SLU 1	1.2445	293.94	1.5004	354.39	1.2056	Si

Verifiche a taglio SLU NTC08 §4.1.2.1.3

Descrizione	Dir.	d	bw	Armatura a taglio	Asw/s	Comb.	VEd	NEd	MEd	Vrd,c	Vrcd	Vrsd	VRd	cotg(θ)	Asl	c.s.	Verifica
1284 Prosp.A	Orizzontale	0.327	0.5	Necessaria	0.1	SLV 11	147.59	-99.13	31.6269	105.62	489.33	165.15	165.15	2.5	0.0009425	1.119	Si
711 Prosp.A	Orizzontale	0.327	0.987	Non necessaria	0.1	SLV 9	-136.47	-33.39	81.7201	178.63	946.99	162.66	178.63	2.5	0.0015708	1.3089	Si
911 Prosp.A	Orizzontale	0.327	0.99	Non necessaria	0.1	SLV 5	-121.09	-23.25	24.0342	177.77	948.8	163.84	177.77	2.5	0.0015708	1.4681	Si
1320 Prosp.A	Orizzontale	0.327	0.997	Non necessaria	0.1	SLV 23	117.93	-186.91	86.3037	198.61	975.76	166.2	198.61	2.5	0.0015708	1.6842	Si
1285 Prosp.A	Orizzontale	0.327	0.997	Necessaria	0.1	SLV 11	204.25	-196.29	76.2642	199.76	976.96	346.13	346.13	2.5	0.0015708	1.6946	Si

Verifiche SLE tensione calcestruzzo NTC08 §4.1.2.2.5.1

Descrizione	Dir.	Comb.	MEd	NEd	Sezione fessurata	oc	oc limite	Es/Ec	c.s.	Verifica
1316 Prosp.A	Orizzontale	SLE RA 22	36.4559	-176.37	No	-1589	19920	15	12.5388	Si
1315 Prosp.A	Orizzontale	SLE RA 17	34.9207	-192.26	No	-1574	19920	15	12.6563	Si
1317 Prosp.A	Orizzontale	SLE RA 22	37.0807	-158.44	No	-1569	19920	15	12.6958	Si
1319 Prosp.A	Orizzontale	SLE RA 22	36.9268	-155.9	No	-1558	19920	15	12.7831	Si
1320 Prosp.A	Orizzontale	SLE RA 17	36.3828	-161.21	No	-1555	19920	15	12.8107	Si

Verifiche SLE tensione acciaio NTC08 §4.1.2.2.5.2

Descrizione	Dir.	Comb.	MEd	NEd	Sezione fessurata	of	of limite	Es/Ec	c.s.	Verifica
1318 Prosp.A	Verticale	SLE RA 4	7.1626	187.37	No	9462	360000	15	38.0482	Si
706 Prosp.A	Verticale	SLE RA 15	2.5322	166.31	No	8894	360000	15	40.4769	Si
707 Prosp.A	Verticale	SLE RA 20	2.5735	164.86	No	8847	360000	15	40.6913	Si
705 Prosp.A	Verticale	SLE RA 15	2.3839	166.34	No	8823	360000	15	40.8019	Si
708 Prosp.A	Verticale	SLE RA 20	2.5376	162.72	No	8731	360000	15	41.2328	Si

Parete 1 imbocco

Verifiche nei nodi

Sezioni rettangolari

Descrizione	Dir.	Base	Altezza	As,sup	As,inf	c,sup	c,inf
1005 Prosp.A	Verticale	1	0.4	0.0314	0.0314	0.055	0.055
1209 Prosp.A	Verticale	1	0.4	0.0505	0.0505	0.0622	0.0622
1390 Prosp.A	Verticale	0.5	0.4	0.0348	0.0348	0.0655	0.0655
1179 Prosp.A	Verticale	1	0.4	0.0426	0.0426	0.0639	0.0639
976 Prosp.A	Verticale	1	0.4	0.0393	0.0393	0.055	0.055
88 Prosp.A	Orizzontale	1	0.4	0.1167	0.1284	0.0685	0.0805
674 Prosp.A	Orizzontale	0.5	0.4	0.0738	0.0554	0.1019	0.0692
772 Prosp.A	Orizzontale	1	0.4	0.181	0.1508	0.0906	0.0687
1187 Prosp.A	Verticale	0.5	0.4	0.0358	0.0358	0.0567	0.0567
1188 Prosp.A	Verticale	0.5	0.4	0.0358	0.0358	0.0567	0.0567
88 Prosp.A	Verticale	0.5	0.4	0.0196	0.0196	0.055	0.055
1186 Prosp.A	Verticale	0.5	0.4	0.0458	0.0458	0.064	0.064

Verifiche a flessione SLU NTC08 §4.1.2.1.2

Descrizione	Dir.	Comb.	MEd	NEd	MRd	NRd	c.s.	Verifica
1005 Prosp.A	Verticale	SLV 7	18.6031	146.44	18.975	149.37	1.02	Si
1209 Prosp.A	Verticale	SLV 7	27.4446	241.71	28.3611	249.78	1.0334	Si
1390 Prosp.A	Verticale	SLV 7	22.1219	148.78	22.8631	153.77	1.0335	Si
1179 Prosp.A	Verticale	SLV 7	13.7833	206.14	16.6455	248.95	1.2077	Si
976 Prosp.A	Verticale	SLV 7	27.5223	88.23	36.8118	118.01	1.3375	Si

Verifiche a taglio SLU NTC08 §4.1.2.1.3

Descrizione	Dir.	d	bw	Armatura a taglio	Asw/s	Comb.	VEd	NEd	MEd	Vrd,c	Vrcd	Vrsd	VRd	cotg(θ)	Asl	c.s.	Verifica
88 Prosp.A	Orizzontale	0.332	1	Non necessaria	0	SLV 27	141.92	14.88	-117.126	160.39	967.79	0	160.39	2.5	0.0011668	1.1301	Si
1390 Prosp.A	Verticale	0.334	0.5	Non necessaria	0	SLV 5	74.41	-140.14	-24.6793	97.22	506.38	0	97.22	2.5	0.0003477	1.3065	Si
579 Prosp.A	Orizzontale	0.331	1	Non necessaria	0	SLV 11	103.03	42.89	-64.4092	159.66	967.5	0	159.66	2.5	0.0011514	1.5497	Si
1193 Prosp.A	Verticale	0.343	0.5	Non necessaria	0	SLV 7	-57.53	-76.65	-19.4617	90.94	511.46	0	90.94	2.5	0.0003366	1.5807	Si
1848 Prosp.A	Orizzontale	0.327	0.5	Necessaria	0.1	SLV 5	85.12	3.96	-35.7529	78.46	477.53	144.78	144.78	2.5	0.0004625	1.701	Si

Verifiche SLE tensione calcestruzzo NTC08 §4.1.2.2.5.1

Descrizione	Dir.	Comb.	MEd	NEd	Sezione fessurata	oc	oc limite	Es/Ec	c.s.	Verifica
88 Prosp.A	Orizzontale	SLE QP 3	-15.3846	-60.81	No	-657	14940	15	22.728	Si
88 Prosp.A	Orizzontale	SLE RA 11	-21.6454	-52.74	No	-850	19920	15	23.4437	Si
674 Prosp.A	Orizzontale	SLE QP 3	-5.2108	-36.37	No	-519	14940	15	28.7901	Si
674 Prosp.A	Orizzontale	SLE RA 6	-7.0638	-32.15	No	-625	19920	15	31.8571	Si

Descrizione	Dir.	Comb.	MEd	NEd	Sezione fessurata	oc	oc limite	Es/Ec	c.s.	Verifica
772 Prosp.A	Orizzontale	SLE QP 3	-8.8051	-61.32	No	-424	14940	15	35.2024	Si

Verifiche SLE tensione acciaio NTC08 §4.1.2.2.5.2

Descrizione	Dir.	Comb.	MEd	NEd	Sezione fessurata	of	of limite	Es/Ec	c.s.	Verifica
88 Prosp.A	Orizzontale	SLE RA 11	-21.6454	-52.74	No	5405	360000	15	66.6	Si
1187 Prosp.A	Verticale	SLE RA 20	1.695	55.83	No	5251	360000	15	68.5619	Si
1188 Prosp.A	Verticale	SLE RA 20	2.1163	43.71	No	4706	360000	15	76.5056	Si
88 Prosp.A	Verticale	SLE RA 7	-0.9653	53.37	No	4640	360000	15	77.578	Si
1186 Prosp.A	Verticale	SLE RA 20	0.9539	55.09	No	4576	360000	15	78.6788	Si

Parete 2 imbocco

Verifiche nei nodi

Sezioni rettangolari

Descrizione	Dir.	Base	Altezza	As,sup	As,inf	c,sup	c,inf
1374 Prosp.A	Verticale	0.5	0.4	0.0196	0.0196	0.055	0.055
1375 Prosp.A	Verticale	0.5	0.4	0.0196	0.0196	0.055	0.055
1376 Prosp.A	Verticale	0.5	0.4	0.0196	0.0196	0.055	0.055
1373 Prosp.A	Verticale	0.5	0.4	0.0196	0.0196	0.055	0.055
773 Prosp.A	Verticale	1	0.4	0.0393	0.0393	0.055	0.055
494 Prosp.A	Orizzontale	0.5	0.4	0.0603	0.0804	0.0692	0.1019
493 Prosp.A	Orizzontale	1	0.4	0.1167	0.1284	0.0685	0.0805
492 Prosp.A	Orizzontale	1	0.4	0.1284	0.1167	0.0805	0.0685
493 Prosp.A	Verticale	0.5	0.4	0.0196	0.0196	0.055	0.055
1379 Prosp.A	Verticale	0.5	0.4	0.0196	0.0196	0.055	0.055
1378 Prosp.A	Verticale	0.5	0.4	0.0196	0.0196	0.055	0.055
492 Prosp.A	Verticale	0.5	0.4	0.0196	0.0196	0.055	0.055

Verifiche a flessione SLU NTC08 §4.1.2.1.2

Descrizione	Dir.	Comb.	MEd	NEd	MRd	NRd	c.s.	Verifica
1374 Prosp.A	Verticale	SLV 7	-13.7088	71.54	-14.8617	77.56	1.0841	Si
1375 Prosp.A	Verticale	SLV 7	-13.3083	72.6	-14.531	79.27	1.0919	Si
1376 Prosp.A	Verticale	SLV 11	-13.5015	70.01	-14.9032	77.27	1.1038	Si
1373 Prosp.A	Verticale	SLV 23	-14.941	58.76	-16.942	66.63	1.1339	Si
773 Prosp.A	Verticale	SLV 11	11.3736	198.72	13.6267	238.08	1.1981	Si

Verifiche a taglio SLU NTC08 §4.1.2.1.3

Descrizione	Dir.	d	bw	Armatura a taglio	Asw/s	Comb.	VEd	NEd	MEd	Vrd,c	Vrzd	Vrds	VRd	cotg(θ)	Asl	c.s.	Verifica
1284 Prosp.A	Orizzontale	0.331	0.5	Non necessaria	0	SLV 23	77.12	-43.97	28.4491	86.47	488.54	0	86.47	2.5	0.0006032	1.1213	Si
493 Prosp.A	Orizzontale	0.332	1	Non necessaria	0	SLV 21	-130.85	2.59	127.1502	160.38	967.79	0	160.38	2.5	0.0011666	1.2257	Si
492 Prosp.A	Orizzontale	0.332	1	Non necessaria	0	SLV 21	-128.71	11.07	114.3974	160.38	967.79	0	160.38	2.5	0.0011666	1.246	Si
494 Prosp.A	Orizzontale	0.331	0.5	Non necessaria	0	SLV 21	-64.64	-0.94	65.729	81.13	483.02	0	81.13	2.5	0.0006032	1.2552	Si
1373 Prosp.A	Verticale	0.345	0.5	Non necessaria	0	SLV 9	-57.69	-72.52	20.8369	90.7	513.29	0	90.7	2.5	0.0001963	1.5721	Si

Verifiche SLE tensione calcestruzzo NTC08 §4.1.2.2.5.1

Descrizione	Dir.	Comb.	MEd	NEd	Sezione fessurata	oc	oc limite	Es/Ec	c.s.	Verifica
494 Prosp.A	Orizzontale	SLE QP 3	7.7463	-32.63	No	-668	14940	15	22.363	Si
493 Prosp.A	Orizzontale	SLE QP 3	15.6214	-61.96	No	-668	14940	15	22.3672	Si
492 Prosp.A	Orizzontale	SLE QP 3	15.4341	-54.35	No	-644	14940	15	23.1905	Si
492 Prosp.A	Orizzontale	SLE RA 14	19.6596	-55.6	No	-789	19920	15	25.2351	Si
493 Prosp.A	Orizzontale	SLE RA 14	18.4636	-62.52	No	-765	19920	15	26.0408	Si

Verifiche SLE tensione acciaio NTC08 §4.1.2.2.5.2

Descrizione	Dir.	Comb.	MEd	NEd	Sezione fessurata	of	of limite	Es/Ec	c.s.	Verifica
493 Prosp.A	Verticale	SLE RA 7	1.8384	53.3	No	5316	360000	15	67.7209	Si
1379 Prosp.A	Verticale	SLE RA 20	-1.9546	45.63	No	4848	360000	15	74.2562	Si
492 Prosp.A	Orizzontale	SLE RA 27	19.5464	-53.43	No	4682	360000	15	76.8938	Si
1378 Prosp.A	Verticale	SLE RA 20	-2.3472	34.59	No	4350	360000	15	82.7668	Si
492 Prosp.A	Verticale	SLE RA 1	1.2561	44.66	No	4233	360000	15	85.0502	Si

Parete 1 sbocco

Verifiche nei nodi

Sezioni rettangolari

Descrizione	Dir.	Base	Altezza	As,sup	As,inf	c,sup	c,inf
1004 Prosp.A	Verticale	1	0.4	0.0314	0.0314	0.055	0.055
1391 Prosp.A	Verticale	0.5	0.4	0.0348	0.0348	0.0655	0.0655
1208 Prosp.A	Verticale	1	0.4	0.0505	0.0505	0.0622	0.0622
1178 Prosp.A	Verticale	1	0.4	0.0426	0.0426	0.0639	0.0639
975 Prosp.A	Verticale	1	0.4	0.0393	0.0393	0.055	0.055
569 Prosp.A	Orizzontale	1	0.4	0.1284	0.1167	0.0805	0.0685

Descrizione	Dir.	Base	Altezza	As,sup	As,inf	c,sup	c,inf
748 Prosp.A	Orizzontale	0.5	0.4	0.0738	0.0554	0.1019	0.0692
771 Prosp.A	Orizzontale	1	0.4	0.181	0.1508	0.0906	0.0687
1200 Prosp.A	Verticale	0.5	0.4	0.0358	0.0358	0.0567	0.0567
1199 Prosp.A	Verticale	0.5	0.4	0.0458	0.0458	0.064	0.064
569 Prosp.A	Verticale	0.5	0.4	0.0196	0.0196	0.055	0.055
1201 Prosp.A	Verticale	0.5	0.4	0.0358	0.0358	0.0567	0.0567

Verifiche a flessione SLU NTC08 §4.1.2.1.2

Descrizione	Dir.	Comb.	MEd	NEd	MRd	NRd	c.s.	Verifica
1004 Prosp.A	Verticale	SLV 5	-18.5852	146.23	-18.975	149.3	1.021	Si
1391 Prosp.A	Verticale	SLV 5	-22.133	148.72	-22.8774	153.73	1.0336	Si
1208 Prosp.A	Verticale	SLV 5	-27.4917	241.33	-28.4228	249.5	1.0339	Si
1178 Prosp.A	Verticale	SLV 5	-13.7623	206.02	-16.6275	248.91	1.2082	Si
975 Prosp.A	Verticale	SLV 5	-27.5041	88.16	-36.8118	118	1.3384	Si

Verifiche a taglio SLU NTC08 §4.1.2.1.3

Descrizione	Dir.	d	bw	Armatura a taglio	Asw/s	Comb.	VEd	NEd	MEd	Vrd,c	Vrcd	Vrsd	VRd	cotg(θ)	Asl	c.s.	Verifica
569 Prosp.A	Orizzontale	0.332	1	Non necessaria	0	SLV 25	-141.96	15.03	117.128	160.39	967.79	0	160.39	2.5	0.0011668	1.1298	Si
1357 Prosp.A	Orizzontale	0.331	0.5	Non necessaria	0	SLV 27	73.99	-49.27	27.7078	87.13	489.22	0	87.13	2.5	0.0006032	1.1776	Si
1206 Prosp.A	Verticale	0.343	0.5	Non necessaria	0	SLV 5	57.53	-76.65	19.463	90.94	511.46	0	90.94	2.5	0.0003366	1.5807	Si
1858 Prosp.A	Orizzontale	0.327	0.5	Necessaria	0.1	SLV 7	-85.11	3.96	35.7504	78.46	477.53	144.78	144.78	2.5	0.0004625	1.7011	Si
1208 Prosp.A	Orizzontale	0.331	1	Non necessaria	0	SLV 23	90.02	-61.05	11.8738	167.9	974.49	0	167.9	2.5	0.0011671	1.865	Si

Verifiche SLE tensione calcestruzzo NTC08 §4.1.2.2.5.1

Descrizione	Dir.	Comb.	MEd	NEd	Sezione fessurata	σc	σc limite	Es/Ec	c.s.	Verifica
569 Prosp.A	Orizzontale	SLE QP 3	15.3926	-60.88	No	-658	14940	15	22.7133	Si
569 Prosp.A	Orizzontale	SLE RA 27	20.3697	-59.29	No	-822	19920	15	24.2413	Si
748 Prosp.A	Orizzontale	SLE QP 3	5.2133	-36.38	No	-519	14940	15	28.7783	Si
748 Prosp.A	Orizzontale	SLE RA 16	5.9313	-37.15	No	-571	19920	15	34.8656	Si
771 Prosp.A	Orizzontale	SLE QP 3	8.8129	-61.35	No	-425	14940	15	35.1749	Si

Verifiche SLE tensione acciaio NTC08 §4.1.2.2.5.2

Descrizione	Dir.	Comb.	MEd	NEd	Sezione fessurata	σf	σf limite	Es/Ec	c.s.	Verifica
1200 Prosp.A	Verticale	SLE RA 20	-1.6428	58.38	No	5393	360000	15	66.759	Si
1199 Prosp.A	Verticale	SLE RA 20	-1.1886	57.73	No	4936	360000	15	72.9395	Si
569 Prosp.A	Orizzontale	SLE RA 27	20.3697	-59.29	No	4755	360000	15	75.7093	Si
569 Prosp.A	Verticale	SLE RA 7	0.9641	53.37	No	4639	360000	15	77.5968	Si
1201 Prosp.A	Verticale	SLE RA 20	-1.9776	43.95	No	4618	360000	15	77.9591	Si

Parete 2 sbocco

Verifiche nei nodi

Sezioni rettangolari

Descrizione	Dir.	Base	Altezza	As,sup	As,inf	c,sup	c,inf
1361 Prosp.A	Verticale	0.5	0.4	0.0196	0.0196	0.055	0.055
1362 Prosp.A	Verticale	0.5	0.4	0.0196	0.0196	0.055	0.055
1363 Prosp.A	Verticale	0.5	0.4	0.0196	0.0196	0.055	0.055
1358 Prosp.A	Verticale	1	0.4	0.0511	0.0511	0.0617	0.0617
1360 Prosp.A	Verticale	0.5	0.4	0.0196	0.0196	0.055	0.055
11 Prosp.A	Orizzontale	1	0.4	0.1284	0.1167	0.0805	0.0685
601 Prosp.A	Orizzontale	0.5	0.4	0.0738	0.0554	0.1019	0.0692
757 Prosp.A	Orizzontale	1	0.4	0.1234	0.1057	0.0874	0.0686
1366 Prosp.A	Verticale	0.5	0.4	0.0196	0.0196	0.055	0.055
1365 Prosp.A	Verticale	0.5	0.4	0.0196	0.0196	0.055	0.055
1367 Prosp.A	Verticale	0.5	0.4	0.0302	0.0302	0.0652	0.0652
778 Prosp.A	Verticale	1	0.4	0.0393	0.0393	0.055	0.055

Verifiche a flessione SLU NTC08 §4.1.2.1.2

Descrizione	Dir.	Comb.	MEd	NEd	MRd	NRd	c.s.	Verifica
1361 Prosp.A	Verticale	SLV 5	13.7113	71.6	14.8514	77.56	1.0831	Si
1362 Prosp.A	Verticale	SLV 5	13.3062	72.65	14.5207	79.28	1.0913	Si
1363 Prosp.A	Verticale	SLV 9	13.4908	70.09	14.8928	77.38	1.1039	Si
1358 Prosp.A	Verticale	SLV 11	27.2868	219.87	30.3037	244.18	1.1106	Si
1360 Prosp.A	Verticale	SLV 21	14.9464	58.76	16.9524	66.65	1.1342	Si

Verifiche a taglio SLU NTC08 §4.1.2.1.3

Descrizione	Dir.	d	bw	Armatura a taglio	Asw/s	Comb.	VEd	NEd	MEd	Vrd,c	Vrcd	Vrsd	VRd	cotg(θ)	Asl	c.s.	Verifica
1847 Prosp.A	Orizzontale	0.329	0.5	Non necessaria	0	SLV 9	76.52	5.19	-33.3296	81.19	479.75	0	81.19	2.5	0.0006125	1.0611	Si
11 Prosp.A	Orizzontale	0.332	1	Non necessaria	0	SLV 23	145.1	19.24	-120.9462	160.38	967.79	0	160.38	2.5	0.0011666	1.1053	Si
601 Prosp.A	Orizzontale	0.331	0.5	Non necessaria	0	SLV 23	66.5	0.77	-39.4001	79.06	482.9	0	79.06	2.5	0.0005537	1.1888	Si

Descrizione	Dir.	d	bw	Armatura a taglio	Asw/s	Comb.	VEd	NEd	MEd	Vrd,c	Vrcd	Vrsd	VRd	cotg(θ)	Asl	c.s.	Verifica
778 Prosp.A	Orizzontale	0.331	1	Non necessaria	0	SLV 23	114.08	21.85	-50.437	162.16	967.5	0	162.16	2.5	0.0012064	1.4215	Si
757 Prosp.A	Orizzontale	0.331	1	Non necessaria	0	SLV 23	107.47	19.55	-59.7939	158.3	967.5	0	158.3	2.5	0.0010573	1.473	Si

Verifiche SLE tensione calcestruzzo NTC08 §4.1.2.2.5.1

Descrizione	Dir.	Comb.	MEd	NEd	Sezione fessurata	σc	σc limite	Es/Ec	c.s.	Verifica
11 Prosp.A	Orizzontale	SLE QP 3	-16.1443	-58.51	No	-678	14940	15	22.0464	Si
11 Prosp.A	Orizzontale	SLE RA 11	-21.8024	-51.7	No	-853	19920	15	23.3636	Si
601 Prosp.A	Orizzontale	SLE QP 3	-5.0438	-30.83	No	-482	14940	15	30.9721	Si
601 Prosp.A	Orizzontale	SLE RA 6	-6.5592	-27.88	No	-572	19920	15	34.8476	Si
757 Prosp.A	Orizzontale	SLE QP 3	-8.2443	-49.04	No	-393	14940	15	37.9908	Si

Verifiche SLE tensione acciaio NTC08 §4.1.2.2.5.2

Descrizione	Dir.	Comb.	MEd	NEd	Sezione fessurata	σf	σf limite	Es/Ec	c.s.	Verifica
11 Prosp.A	Orizzontale	SLE RA 11	-21.8024	-51.7	No	5494	360000	15	65.5307	Si
1366 Prosp.A	Verticale	SLE RA 20	1.9417	44.72	No	4772	360000	15	75.4445	Si
1365 Prosp.A	Verticale	SLE RA 20	2.3485	34.18	No	4321	360000	15	83.3166	Si
1367 Prosp.A	Verticale	SLE RA 20	1.2632	44.35	No	4152	360000	15	86.7084	Si
778 Prosp.A	Verticale	SLE RA 7	-1.3572	99.24	No	4144	360000	15	86.8734	Si

10.3.3 Verifiche platea di fondazione

Le unità di misura elencate nel capitolo sono in [m, kN] ove non espressamente specificato.

Nodo: indice del nodo di verifica.

Dir.: direzione della sezione di verifica.

B: base della sezione rettangolare di verifica. [m]

H: altezza della sezione rettangolare di verifica. [m]

A. sup.: area barre armatura superiori. [m²]

C. sup.: distanza media delle barre superiori dal bordo superiore della sezione. [m]

A. inf.: area barre armatura inferiori. [m²]

C. inf.: distanza media delle barre inferiori dal bordo inferiore della sezione. [m]

Comb.: combinazione di verifica.

*M: momento flettente. [kN*m]*

N: sforzo normale. [kN]

*Mu: momento flettente ultimo. [kN*m]*

Nu: sforzo normale ultimo. [kN]

c.s.: coefficiente di sicurezza.

Verifica: stato di verifica.

σc: tensione nel calcestruzzo. [kN/m²]

σlim: tensione limite. [kN/m²]

Es/Ec: coefficiente di omogenizzazione.

σf: tensione nell'acciaio d'armatura. [kN/m²]

Verifiche condotte secondo D.M. 14-01-08 (N.T.C.)

Caratteristiche dei materiali

Acciaio: B450C Fyk 450000

Calcestruzzo: C32/40 Rck 40000

Fondazione tombino

Verifiche nei nodi

Verifiche SLU flessione nei nodi

Nodo	Dir.	B	H	A. sup.	C. sup.	A. inf.	C. inf.	Comb.	M	N	Mu	Nu	c.s.	Verifica
50	X	0.5	0.4	0.000785	0.07	0.000785	0.07	SLV FO 7	74.5825	0	98.1329	0	1.3158	Si
531	X	0.5	0.4	0.000785	0.07	0.000785	0.07	SLV FO 5	74.5673	0	98.1329	0	1.316	Si
51	X	0.997	0.4	0.001566	0.07	0.001566	0.07	SLV FO 7	148.7353	0	197.6648	0	1.329	Si
532	X	0.997	0.4	0.001566	0.07	0.001566	0.07	SLV FO 5	148.7039	0	197.6648	0	1.3293	Si
52	X	1	0.4	0.001571	0.07	0.001571	0.07	SLV FO 7	149.0994	0	198.2627	0	1.3297	Si

Verifiche SLU taglio nei nodi

Nodo	Dir.	B	H	A. sup.	C. sup.	A. inf.	C. inf.	A. st.	A. sag.	Comb.	Ved	N	Vrd	Vrcd	Vrsd	Vrcd	cotgθ	Asl	c.s.	Verifica
60	X	1	0.4	0.001571	0.07	0.001571	0.07	0.005	0	SLU 130	-204.23	0	1109.93	176.74	1109.93	1151.45	1.9	0.0015708	5.4346	Si
156	X	1	0.4	0.001571	0.07	0.001571	0.07	0.005	0	SLU 130	-204.23	0	1109.93	176.74	1109.93	1151.45	1.9	0.0015708	5.4346	Si
155	X	1	0.4	0.001571	0.07	0.001571	0.07	0.005	0	SLU 130	-204.1	0	1109.93	176.74	1109.93	1151.45	1.9	0.0015708	5.4381	Si
59	X	1	0.4	0.001571	0.07	0.001571	0.07	0.005	0	SLU 130	-204.1	0	1109.93	176.74	1109.93	1151.45	1.9	0.0015708	5.4381	Si
61	X	1	0.4	0.001571	0.07	0.001571	0.07	0.005	0	SLU 130	-203.84	0	1109.93	176.74	1109.93	1151.45	1.9	0.0015708	5.445	Si

Verifiche SLE tensione calcestruzzo nei nodi

Nodo	Dir.	B	H	A. sup.	C. sup.	A. inf.	C. inf.	Comb.	M	N	oc	olim	Es/Ec	Verifica
242	X	0.5	0.4	0.000785	0.07	0.000785	0.07	SLE RA 31	-31.5362	0	-2058	19920	15	Si
243	X	0.997	0.4	0.001566	0.07	0.001566	0.07	SLE RA 31	-62.7769	0	-2054	19920	15	Si
244	X	1	0.4	0.001571	0.07	0.001571	0.07	SLE RA 31	-62.7141	0	-2046	19920	15	Si
245	X	1	0.4	0.001571	0.07	0.001571	0.07	SLE RA 31	-62.4952	0	-2039	19920	15	Si
246	X	1	0.4	0.001571	0.07	0.001571	0.07	SLE RA 31	-62.3171	0	-2033	19920	15	Si

Verifiche SLE tensione acciaio nei nodi

Nodo	Dir.	B	H	A. sup.	C. sup.	A. inf.	C. inf.	Comb.	M	N	of	olim	Es/Ec	Verifica
242	X	0.5	0.4	0.000785	0.07	0.000785	0.07	SLE RA 31	-31.5362	0	20065	360000	15	Si
243	X	0.997	0.4	0.001566	0.07	0.001566	0.07	SLE RA 31	-62.7769	0	20026	360000	15	Si
244	X	1	0.4	0.001571	0.07	0.001571	0.07	SLE RA 31	-62.7141	0	19951	360000	15	Si
245	X	1	0.4	0.001571	0.07	0.001571	0.07	SLE RA 31	-62.4952	0	19881	360000	15	Si
246	X	1	0.4	0.001571	0.07	0.001571	0.07	SLE RA 31	-62.3171	0	19824	360000	15	Si

Verifiche SLE fessurazione nei nodi

La piastra non presenta nodi con apertura delle fessure.

Fondazione imbocco

Verifiche nei nodi

Verifiche SLU flessione nei nodi

Nodo	Dir.	B	H	A. sup.	C. sup.	A. inf.	C. inf.	Comb.	M	N	Mu	Nu	c.s.	Verifica
493	X	1	0.4	0.001005	0.068	0.001005	0.068	SLV FO 21	133.6846	0	133.8285	0	1.0011	Si
12	X	1	0.4	0.001005	0.068	0.001005	0.068	SLV FO 23	133.6545	0	133.8285	0	1.0013	Si
492	X	1	0.4	0.001005	0.068	0.001005	0.068	SLV FO 21	120.6061	0	133.8285	0	1.1096	Si
11	X	1	0.4	0.001005	0.068	0.001005	0.068	SLV FO 23	118.9006	0	133.8285	0	1.1256	Si
10	X	1	0.4	0.001005	0.068	0.001005	0.068	SLV FO 23	105.002	0	133.8285	0	1.2745	Si

Verifiche SLU taglio nei nodi

Nodo	Dir.	B	H	A. sup.	C. sup.	A. inf.	C. inf.	A. st.	A. sag.	Comb.	Ved	N	Vrd	Vrdc	Vrsd	Vrcd	cotgθ	Asl	c.s.	Verifica
338	X	0.5	0.4	0.000503	0.068	0.000503	0.068	0	0	SLV FO 21	77.15	0	79.24	79.24	0	484.61	2.5	0.0005027	1.0271	Si
241	X	0.5	0.4	0.000503	0.068	0.000503	0.068	0	0	SLV FO 21	77.15	0	79.24	79.24	0	484.61	2.5	0.0005027	1.0271	Si
338	X	0.5	0.4	0.000503	0.068	0.000503	0.068	0	0	SLV FO 11	-77.11	0	79.24	79.24	0	484.61	2.5	0.0005027	1.0277	Si
241	X	0.5	0.4	0.000503	0.068	0.000503	0.068	0	0	SLV FO 11	-77.11	0	79.24	79.24	0	484.61	2.5	0.0005027	1.0277	Si
434	X	0.5	0.4	0.000503	0.068	0.000503	0.068	0	0	SLV FO 21	76.61	0	79.24	79.24	0	484.61	2.5	0.0005027	1.0344	Si

Verifiche SLE tensione calcestruzzo nei nodi

Nodo	Dir.	B	H	A. sup.	C. sup.	A. inf.	C. inf.	Comb.	M	N	oc	olim	Es/Ec	Verifica
241	X	0.5	0.4	0.000503	0.068	0.000503	0.068	SLE QP 3	-11.0255	0	-753	14940	15	Si
338	X	0.5	0.4	0.000503	0.068	0.000503	0.068	SLE QP 3	-11.0236	0	-753	14940	15	Si
240	X	1	0.4	0.001005	0.068	0.001005	0.068	SLE QP 3	-21.0643	0	-719	14940	15	Si
337	X	1	0.4	0.001005	0.068	0.001005	0.068	SLE QP 3	-21.0607	0	-719	14940	15	Si
239	X	1	0.4	0.001005	0.068	0.001005	0.068	SLE QP 3	-19.2984	0	-659	14940	15	Si

Verifiche SLE tensione acciaio nei nodi

Nodo	Dir.	B	H	A. sup.	C. sup.	A. inf.	C. inf.	Comb.	M	N	of	olim	Es/Ec	Verifica
338	X	0.5	0.4	0.000503	0.068	0.000503	0.068	SLE RA 6	-12.1193	0	8191	360000	15	Si
337	X	1	0.4	0.001005	0.068	0.001005	0.068	SLE RA 6	-23.2347	0	7852	360000	15	Si
241	X	0.5	0.4	0.000503	0.068	0.000503	0.068	SLE RA 3	-11.4707	0	7753	360000	15	Si
12	X	1	0.4	0.001005	0.068	0.001005	0.068	SLE RA 11	22.4468	0	7586	360000	15	Si
240	X	1	0.4	0.001005	0.068	0.001005	0.068	SLE RA 3	-22.1521	0	7486	360000	15	Si

Verifiche SLE fessurazione nei nodi

La piastra non presenta nodi con apertura delle fessure.

Fondazione sbocco

Verifiche nei nodi

Verifiche SLU flessione nei nodi

Nodo	Dir.	B	H	A. sup.	C. sup.	A. inf.	C. inf.	Comb.	M	N	Mu	Nu	c.s.	Verifica
87	X	1	0.4	0.001005	0.068	0.001005	0.068	SLV FO 27	131.9455	0	133.8285	0	1.0143	Si
568	X	1	0.4	0.001005	0.068	0.001005	0.068	SLV FO 25	131.9435	0	133.8285	0	1.0143	Si
88	X	1	0.4	0.001005	0.068	0.001005	0.068	SLV FO 27	119.3141	0	133.8285	0	1.1216	Si
569	X	1	0.4	0.001005	0.068	0.001005	0.068	SLV FO 25	119.3086	0	133.8285	0	1.1217	Si
570	X	1	0.4	0.001005	0.068	0.001005	0.068	SLV FO 25	103.0708	0	133.8285	0	1.2984	Si

Verifiche SLU taglio nei nodi

Nodo	Dir.	B	H	A. sup.	C. sup.	A. inf.	C. inf.	A. st.	A. sag.	Comb.	Ved	N	Vrd	Vrdc	Vrsd	Vrcd	cotgθ	Asl	c.s.	Verifica
278	X	0.5	0.4	0.000503	0.068	0.000503	0.068	0	0	SLV FO 27	-77.05	0	79.24	79.24	0	484.61	2.5	0.0005027	1.0285	Si
375	X	0.5	0.4	0.000503	0.068	0.000503	0.068	0	0	SLV FO 27	-77.05	0	79.24	79.24	0	484.61	2.5	0.0005027	1.0285	Si
278	X	0.5	0.4	0.000503	0.068	0.000503	0.068	0	0	SLV FO 5	77.05	0	79.24	79.24	0	484.61	2.5	0.0005027	1.0285	Si
375	X	0.5	0.4	0.000503	0.068	0.000503	0.068	0	0	SLV FO 5	77.05	0	79.24	79.24	0	484.61	2.5	0.0005027	1.0285	Si
471	X	0.5	0.4	0.000503	0.068	0.000503	0.068	0	0	SLV FO 25	76.39	0	79.24	79.24	0	484.61	2.5	0.0005027	1.0374	Si

Verifiche SLE tensione calcestruzzo nei nodi

TOMBINO SCATOLARE TM19
RELAZIONE DI CALCOLO

Nodo	Dir.	B	H	A. sup.	C. sup.	A. inf.	C. inf.	Comb.	M	N	σc	σlim	Es/Ec	Verifica
375	X	0.5	0.4	0.000503	0.068	0.000503	0.068	SLE QP 3	-10.9485	0	-747	14940	15	Si
278	X	0.5	0.4	0.000503	0.068	0.000503	0.068	SLE QP 3	-10.9482	0	-747	14940	15	Si
376	X	1	0.4	0.001005	0.068	0.001005	0.068	SLE QP 3	-20.9058	0	-714	14940	15	Si
279	X	1	0.4	0.001005	0.068	0.001005	0.068	SLE QP 3	-20.9043	0	-714	14940	15	Si
377	X	1	0.4	0.001005	0.068	0.001005	0.068	SLE QP 3	-19.1346	0	-653	14940	15	Si

Verifiche SLE tensione acciaio nei nodi

Nodo	Dir.	B	H	A. sup.	C. sup.	A. inf.	C. inf.	Comb.	M	N	σf	σlim	Es/Ec	Verifica
375	X	0.5	0.4	0.000503	0.068	0.000503	0.068	SLE RA 6	-12.2628	0	8288	360000	15	Si
376	X	1	0.4	0.001005	0.068	0.001005	0.068	SLE RA 6	-23.5006	0	7942	360000	15	Si
278	X	0.5	0.4	0.000503	0.068	0.000503	0.068	SLE RA 16	-11.7428	0	7937	360000	15	Si
87	X	1	0.4	0.001005	0.068	0.001005	0.068	SLE RA 11	23.0154	0	7778	360000	15	Si
279	X	1	0.4	0.001005	0.068	0.001005	0.068	SLE RA 16	-22.4944	0	7602	360000	15	Si

Verifiche SLE fessurazione nei nodi

La piastra non presenta nodi con apertura delle fessure.

11 VERIFICHE GEOTECNICHE

Le strutture di fondazione del tombino scatolare sono costituite da una platea in c.a. di spessore pari a 0.40 m, con larghezza pari a 2.80 m e sviluppo di 47.40 m (lunghezza del tombino), il cui piano di posa è disposto ad una profondità di 2.20 m circa.

11.1 VALUTAZIONE DELLA COSTANTE DI SOTTOFONDO

La rigidità delle molle, attraverso la quale viene schematizzata l'interazione terreno-struttura, viene calcolata utilizzando un coefficiente di sottofondo pari a 60600 kN/m³.

Tale valore è stato valutato mediante la metodologia di Joseph E. Bowles, che permette di stimare la costante di Winkler verticale per fondazioni superficiali rettangolari sulla base della capacità portante (carico ultimo) della fondazione, calcolata tramite la formula di Hansen, con la seguente formula:

$$k = 40 \times q_{lim}$$

dove la resistenza ultima del terreno corrisponde ad un cedimento $w = 2.5$ cm, limite per le condizioni di esercizio di una struttura.

In relazione al valore di capacità portante calcolato nei paragrafi successivi si ottiene: $k = 60578$ kN/m³. Pertanto in sede di modellazione è stato assunto un valore della costante di sottofondo pari a 60600 kN/m³.

11.2 VERIFICA DELLA CAPACITÀ PORTANTE DEL COMPLESSO TERRENO-FONDAZIONE

Per il calcolo del carico limite della fondazione del tombino si utilizza la formula di Brinch-Hansen. La verifica viene condotta allo stato limite ultimo secondo l'Approccio di progetto 2:

- Combo 1 : A1 + M1 + R3

In accordo con le sezioni di progetto e con i profili geotecnici, la platea di fondazione del tombino scatolare risulta interessare il litotipo "a_fine". Pertanto ai fini della verifica della capacità portante si impiegano le caratteristiche di questo litotipo, assumendo, a vantaggio di sicurezza, i valori riportati di seguito:

Litotipo	Unità geotecnica	γ'	c'	ϕ'	c_u	E'
		[kN/m ³]	[kPa]	[°]	[kPa]	[MPa]
Alluvioni (grana fine)	a_fine	17-19	5-15	23-28	100	20

I calcoli per la valutazione della pressione limite di progetto sono riepilogati nelle tabelle di seguito:

AZIONI IN TESTA ALLA FONDAZIONE

$F_x =$	<input type="text" value="0,00"/>	kN	Forza di taglio in direzione X (Direzione parallela alla base)
$F_y =$	<input type="text" value="0,00"/>	kN	Forza di taglio in direzione Y (Direzione parallela alla lunghezza)
$F_z =$	<input type="text" value="0,00"/>	kN	Forza in direzione verticale (>0 se di compressione)
$M_x =$	<input type="text" value="0,00"/>	kNm	Momento in direzione X
$M_y =$	<input type="text" value="0,00"/>	kNm	Momento in direzione Y

CARATTERISTICHE FONDAZIONE

$B =$	<input type="text" value="2,80"/>	m	Base
$L =$	<input type="text" value="47,40"/>	m	Lunghezza
$H =$	<input type="text" value="0,40"/>	m	Altezza
$D =$	<input type="text" value="2,20"/>	m	Profondità piano di posa
$\alpha =$	<input type="text" value="0"/>	°	Inclinazione del piano di posa

Considera peso proprio fondazione

$\gamma_p =$	<input type="text" value="25,00"/>	kN/m ³	Peso per unità di volume fondazione
$P_p =$	<input type="text" value="0,00"/>	kN	Peso proprio plinto

AZIONI DALLA BASE DELLA FONDAZIONE

Considera momenti di trasporto

$F_{xd} =$	<input type="text" value="0,00"/>	kN	Forza di taglio in direzione X
$F_{yd} =$	<input type="text" value="0,00"/>	kN	Forza di taglio in direzione Y
$F_{zd} =$	<input type="text" value="0,00"/>	kN	Forza in direzione verticale (>0 se di compressione)
$M_{xd} =$	<input type="text" value="0,00"/>	kNm	Momento in direzione X
$M_{yd} =$	<input type="text" value="0,00"/>	kNm	Momento in direzione Y
$V =$	<input type="text" value="0,00"/>	kN	Componente verticale del carico
$H =$	<input type="text" value="0,00"/>	kN	Componente orizzontale del carico
$\theta_v =$	<input type="text" value="0,00"/>	°	Inclinazione del carico rispetto alla verticale
$\theta_H =$	<input type="text" value="90,00"/>	°	Inclinazione del carico orizzontale rispetto alla direzione della lunghezza
$e_x =$	<input type="text" value="0,00"/>	m	Eccentricità in direzione X
$e_y =$	<input type="text" value="0,00"/>	m	Eccentricità in direzione Y

CARATTERISTICHE FONDAZIONE RIDOTTA

$B' =$	<input type="text" value="2,80"/>	m	Base ridotta
$L' =$	<input type="text" value="47,40"/>	m	Lunghezza ridotta
$A' =$	<input type="text" value="132,72"/>		Area ridotta

PARAMETRI DEL TERRENO

$\gamma =$	<input type="text" value="18"/>	kN/m ³	Peso per unità di volume del terreno di fondazione
$\varphi =$	<input type="text" value="28"/>	°	Angolo di attrito
$c' =$	<input type="text" value="15"/>	kN/m ²	Coesione efficace
$c_u =$	<input type="text" value="100"/>	kN/m ²	Coesione non drenata
$\gamma_r =$	<input type="text" value="18"/>	kN/m ³	Peso per unità di volume del terreno di riempimento laterale
$K_p =$	<input type="text" value="2,770"/>		Coefficiente di spinta passiva
$q =$	<input type="text" value="39,60"/>	kN/m ²	Pressione litostatica alla profondità del piano di posa

PARAMETRI DI PORTANZA DELLA FONDAZIONE (BRINCH-HANSEN)

$k=$	0,79	Fattore di profondità
$m_b=$	1,94	Parametro di forma per carico agente in direzione della base
$m_l=$	1,06	Parametro di forma per carico agente in direzione della lunghezza
$m=$	1,94	Parametro di forma complessivo
$N_c=$	25,80	Fattori di capacità portante
$N_q=$	14,72	
$N_r=$	14,59	
$s_c=$	1,03	Fattori di forma
$s_q=$	1,03	
$s_r=$	0,98	
$b_c=$	1,00	Fattori di inclinazione del piano di posa
$b_q=$	1,00	
$b_r=$	1,00	
$i_c=$	1,00	Fattori di inclinazione del carico
$i_q=$	1,00	
$i_r=$	1,00	

PRESSIONI LIMITE ED AMMISSIBILI

Condizioni drenate

F.S.=	2,3	Fattore di sicurezza
$q_{LIM}=$	1358,791 kN/m ²	Pressione limite
$q_{R,D}=$	590,78 kN/m ²	Pressione resistente di progetto

La verifica della capacità portante del complesso terreno fondazione viene effettuata confrontando le pressioni esercitate dalla struttura sul terreno, ottenute dall'analisi ad elementi finiti, con la pressione resistente limite precedentemente determinata. I valori massimi delle pressioni sul terreno sono riportati graficamente nello schema seguente:

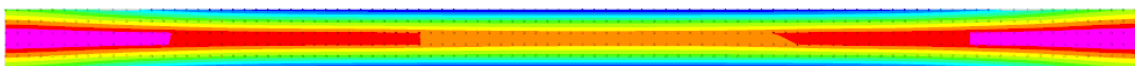

Mappatura colori	
da -115 a -159	
da -159 a -204	
da -204 a -248	
da -248 a -292	
da -292 a -337	
da -337 a -381	
da -381 a -426	
da -426 a -470	
da -470 a -515	
da -515 a -559	

Essendo la pressione sul terreno inferiore a quella limite di progetto la verifica risulta soddisfatta.

12 SINTESI DEI RISULTATI DELLE VERIFICHE

Per maggiore chiarezza nella lettura dei tabulati di calcolo e verifica e nell'interpretazione dei risultati delle verifiche si esplicitano i seguenti aspetti riguardanti le armature degli elementi strutturali.

12.1 PLATEA DI FONDAZIONE

12.1.1 Tombino

Platea di fondazione in c.a. (sp = 40 cm): armata con $\Phi 20/20$ superiormente ed inferiormente in direzione ortogonale all'asse del tombino e con $\Phi 10/20$ superiormente ed inferiormente in direzione parallela all'asse del tombino, con copriferro di calcolo pari a 5 cm.

12.1.2 Imbocco e sbocco

Platea di fondazione in c.a. (sp = 40 cm): armata con $\Phi 16/20$ superiormente ed inferiormente in direzione ortogonale all'asse del tombino e con $\Phi 10/20$ superiormente ed inferiormente in direzione parallela all'asse del tombino, con copriferro di calcolo pari a 5 cm.

12.2 PARETI

12.2.1 Tombino

Pareti in c.a. (sp = 40 cm): armate con $\Phi 20/20$ verticali all'intradosso e all'estradosso e con $\Phi 12/20$ orizzontali all'intradosso e all'estradosso, con copriferro di calcolo pari a 5 cm.

12.2.2 Imbocco e sbocco

Pareti in c.a. (sp = 40 cm): armate con $\Phi 16/20$ verticali all'intradosso e all'estradosso e con $\Phi 10/20$ orizzontali all'intradosso e all'estradosso, con copriferro di calcolo pari a 5 cm.

12.3 SOLAIO DI COPERTURA

Soletta di copertura in c.a. (sp = 40 cm): armata con $\Phi 20/20$ superiormente ed inferiormente in direzione ortogonale all'asse del tombino e con $\Phi 10/20$ superiormente ed inferiormente in direzione parallela all'asse del tombino, con copriferro di calcolo pari a 5 cm.

Per ulteriori dettagli si faccia riferimento agli elaborati grafici di progetto.