

PLANIMETRIA DI PROGETTO  
SCALA 1:1000

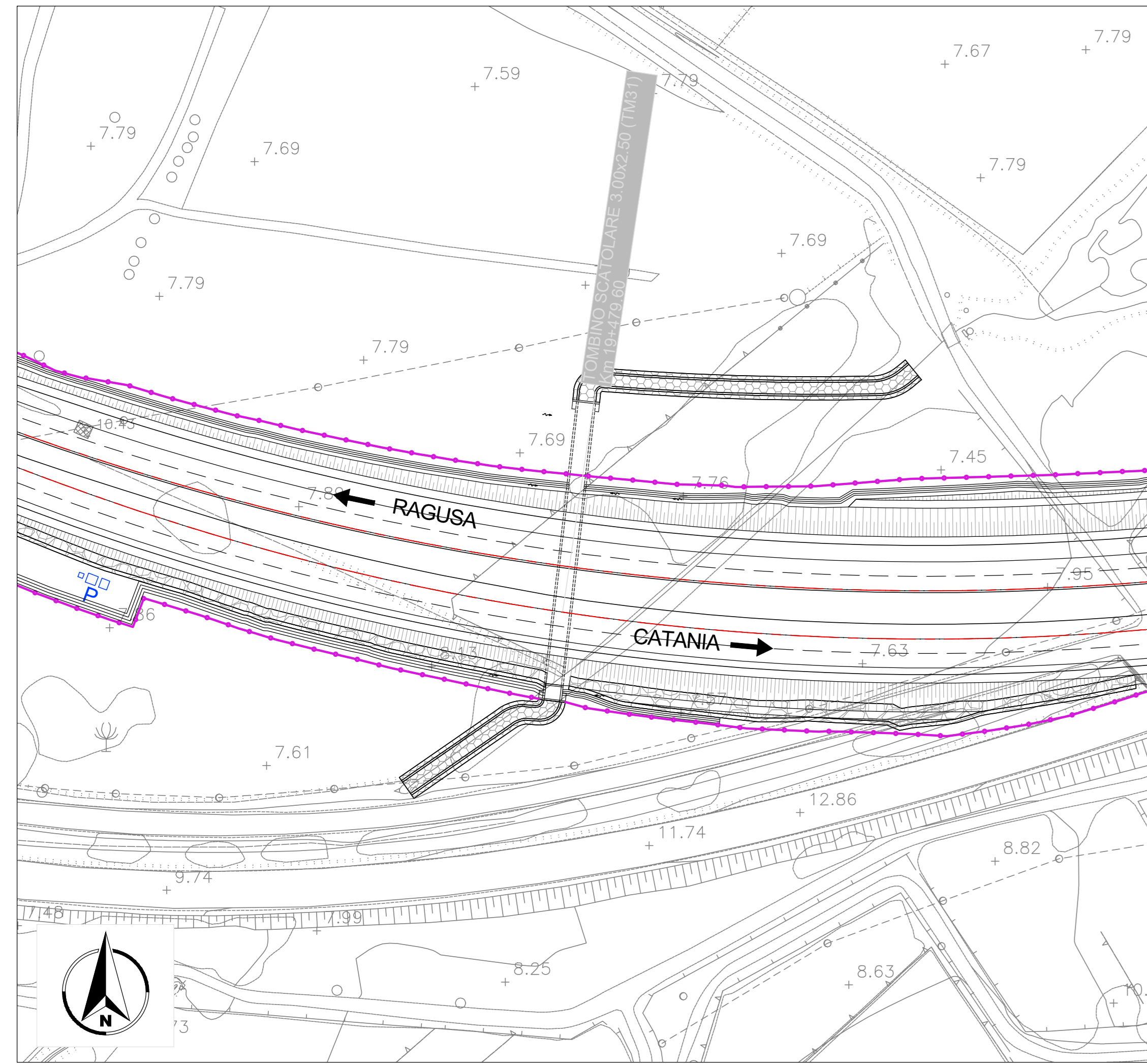

PLANIMETRIA  
SCALA 1:200

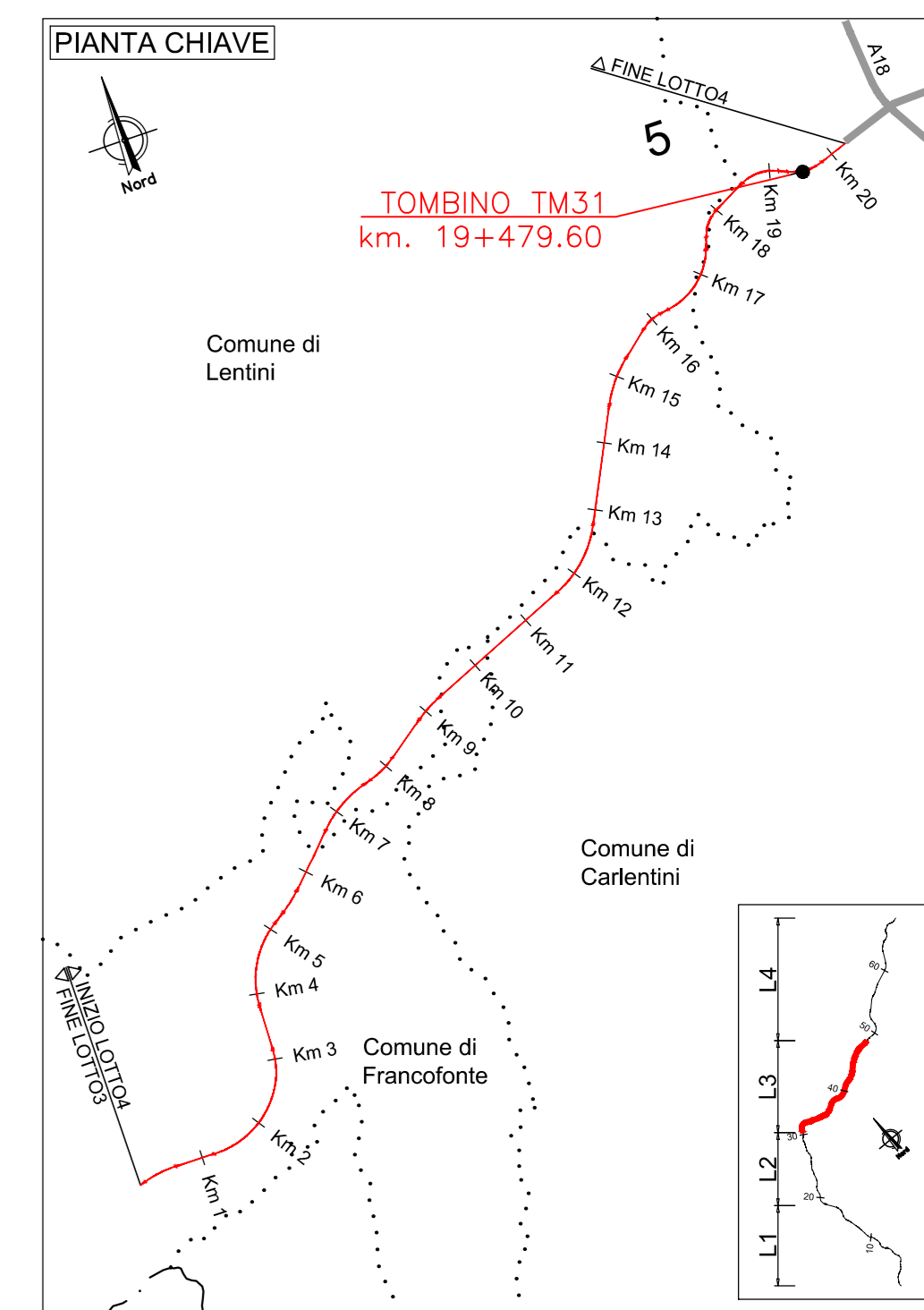
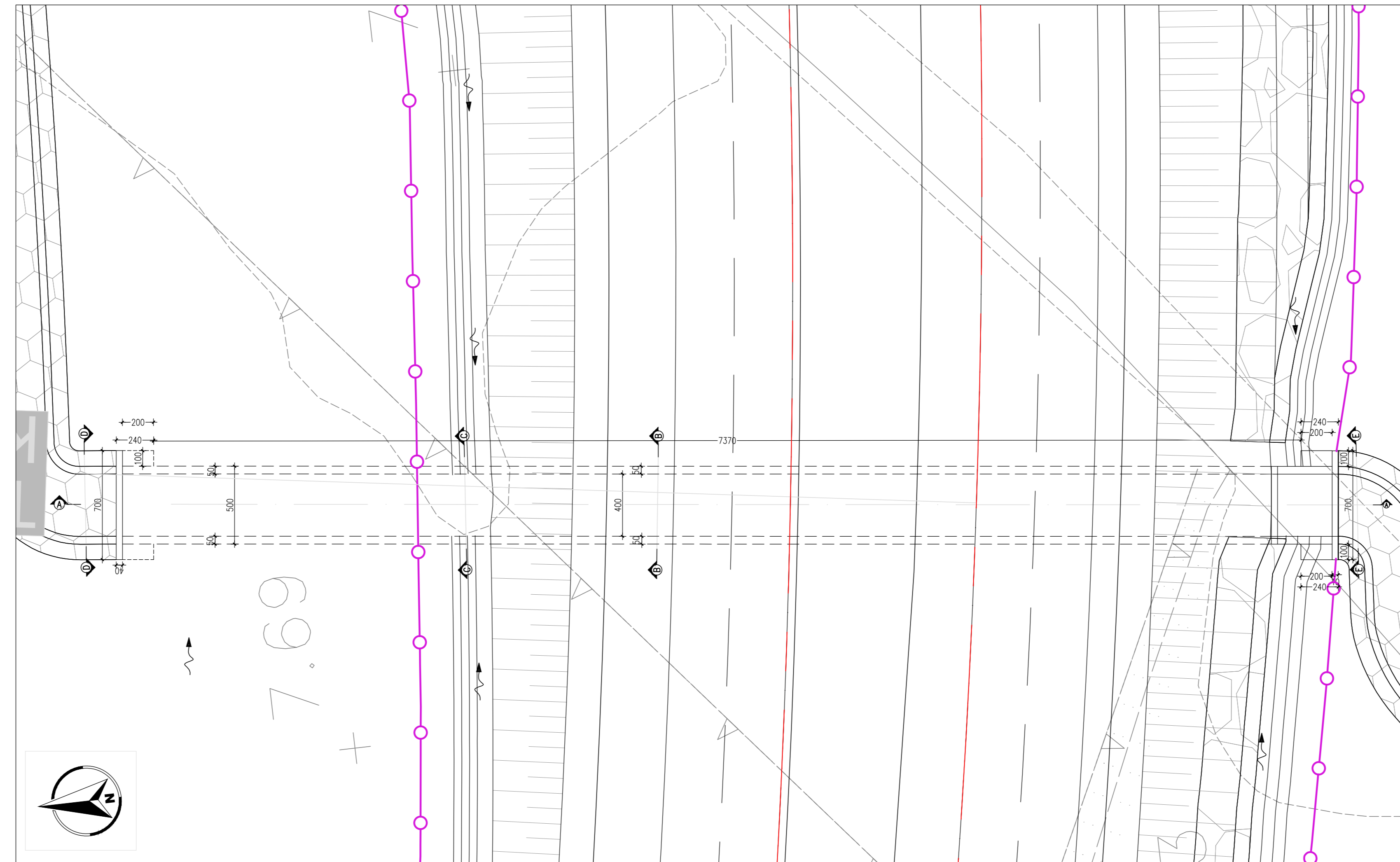

DETTAGLIO IMPERMEABILIZZAZIONE  
SCALA 1:20

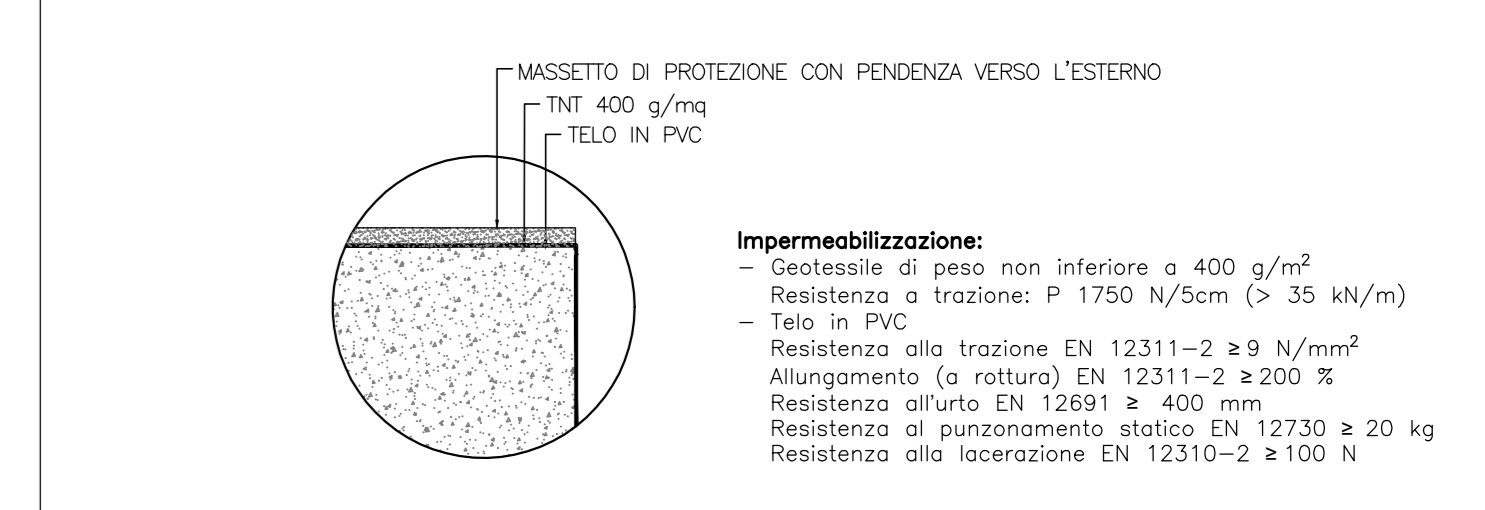

SEZIONE B-B  
SCALA 1:50

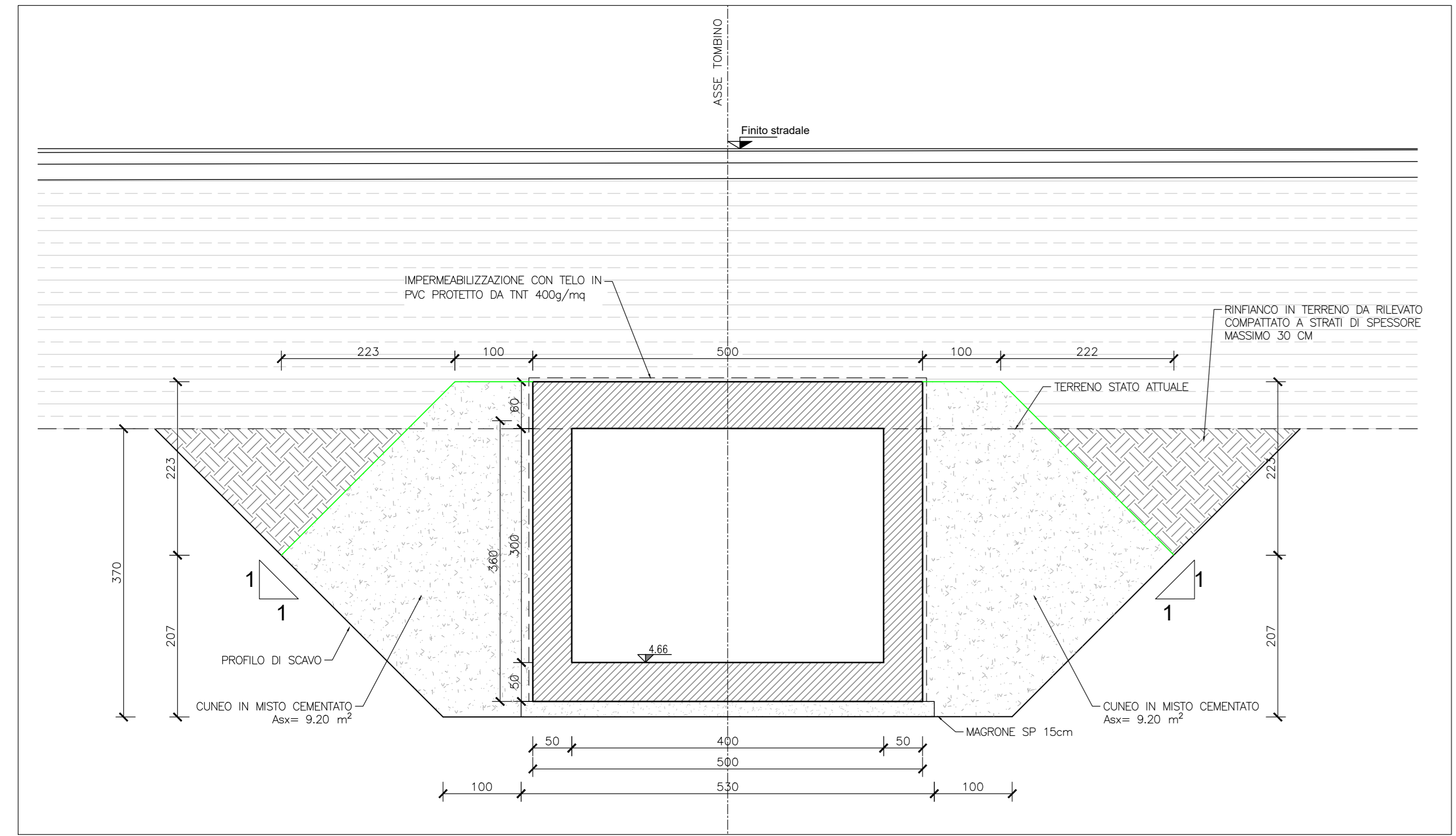

SEZIONE C-C  
SCALA 1:50

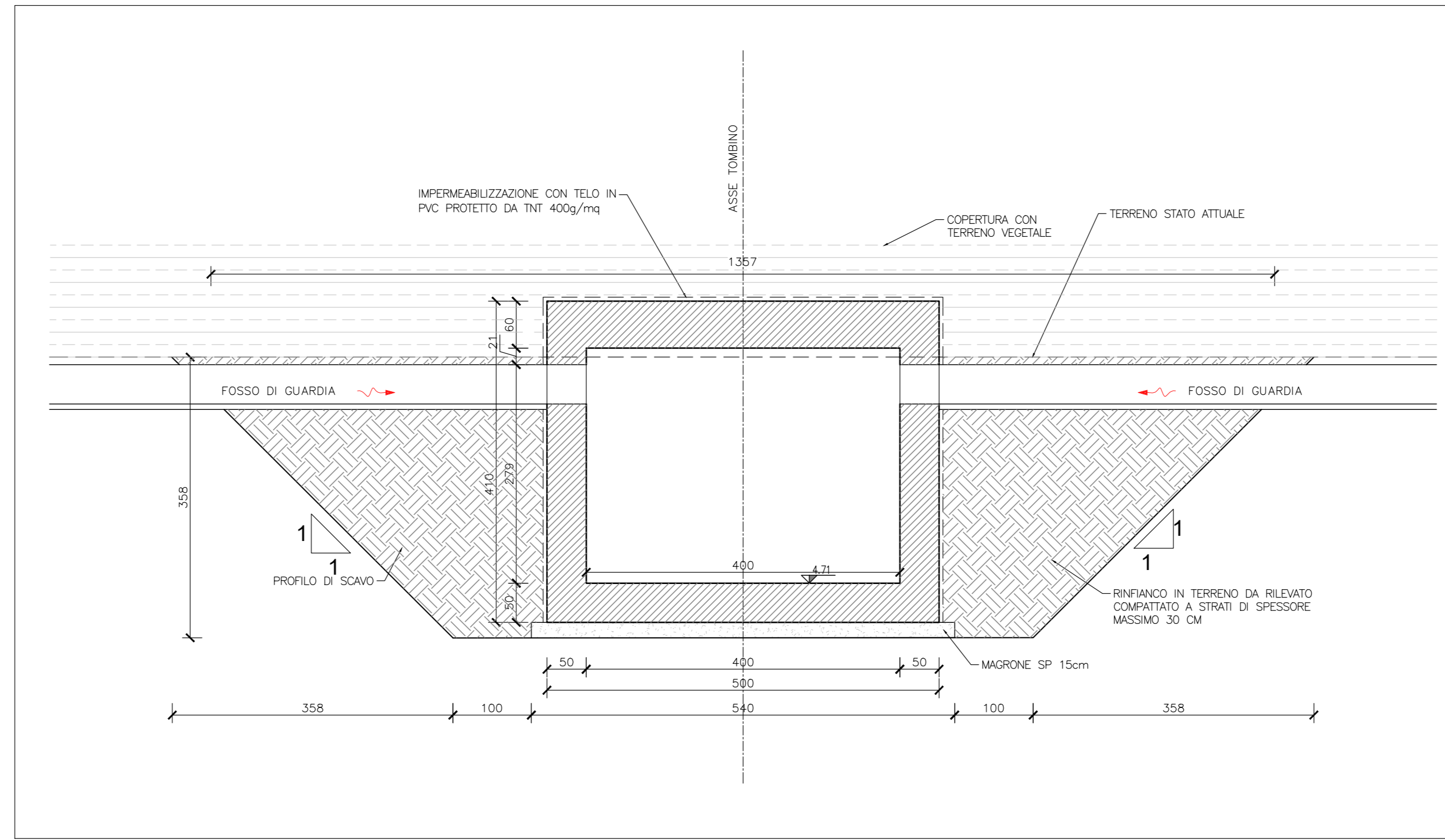

PARTICOLARE PARAPETTO  
SCALA 1:20

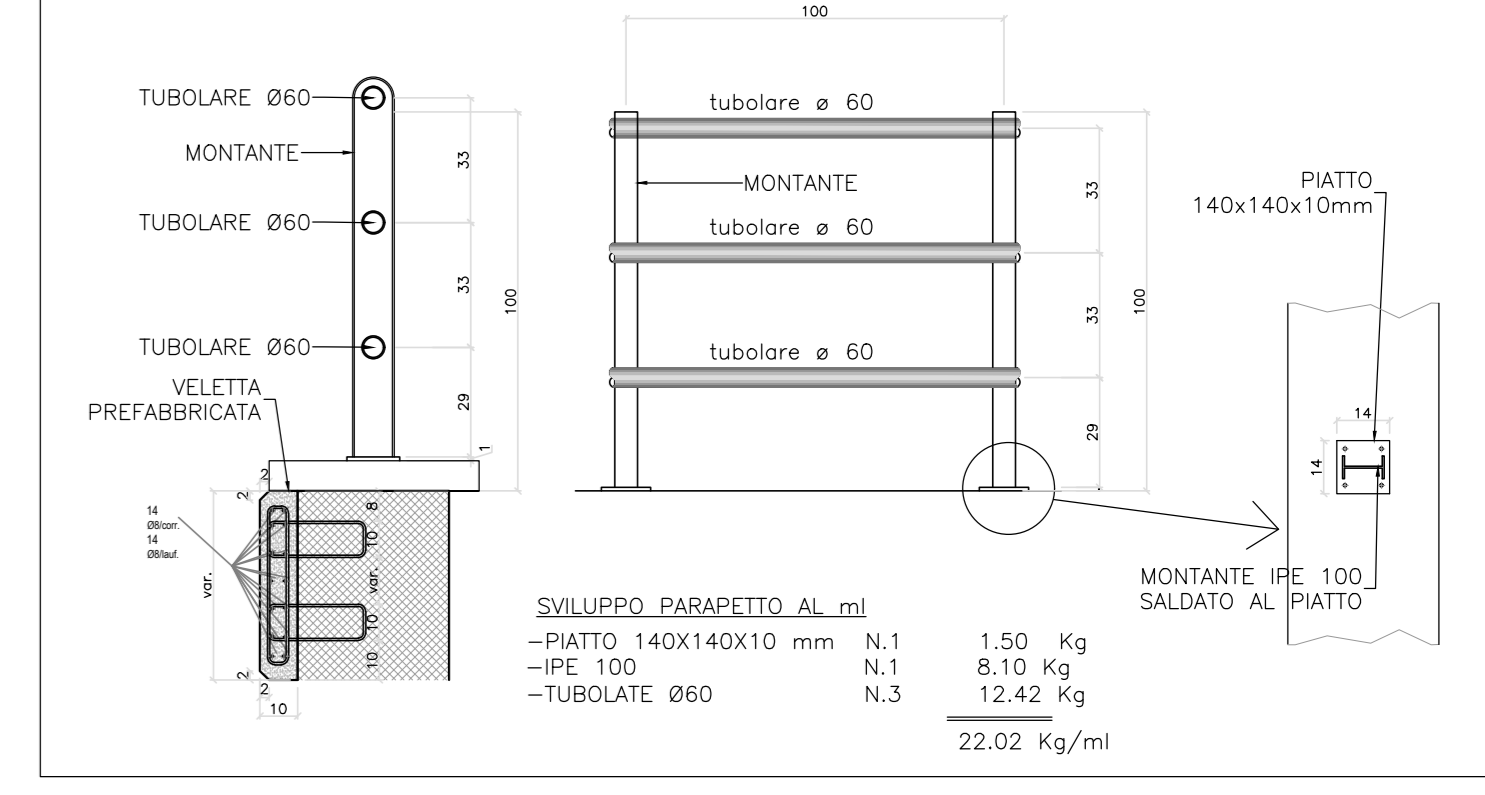

SEZIONE D-D  
SCALA 1:50

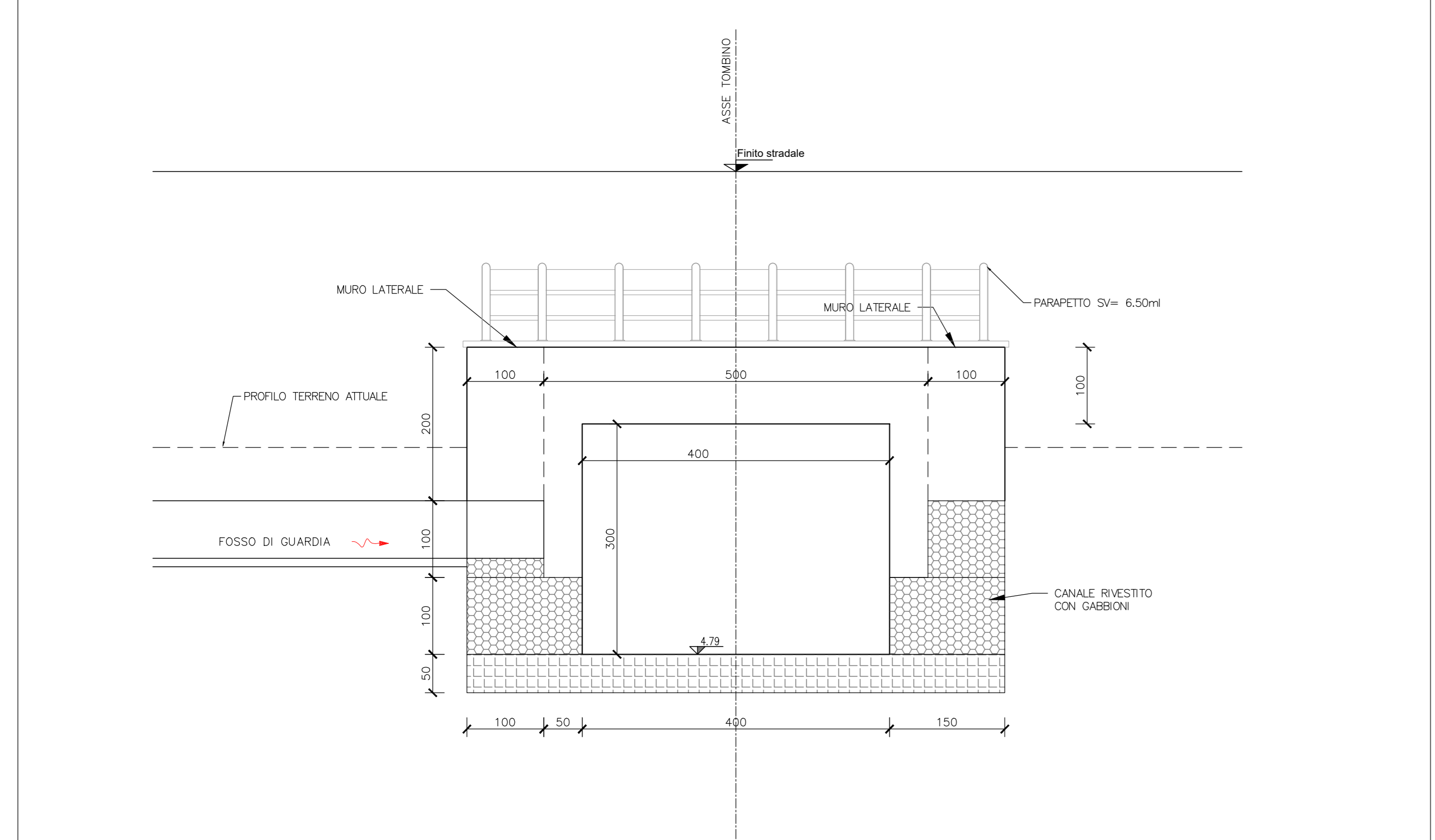

SEZIONE E-E  
SCALA 1:50

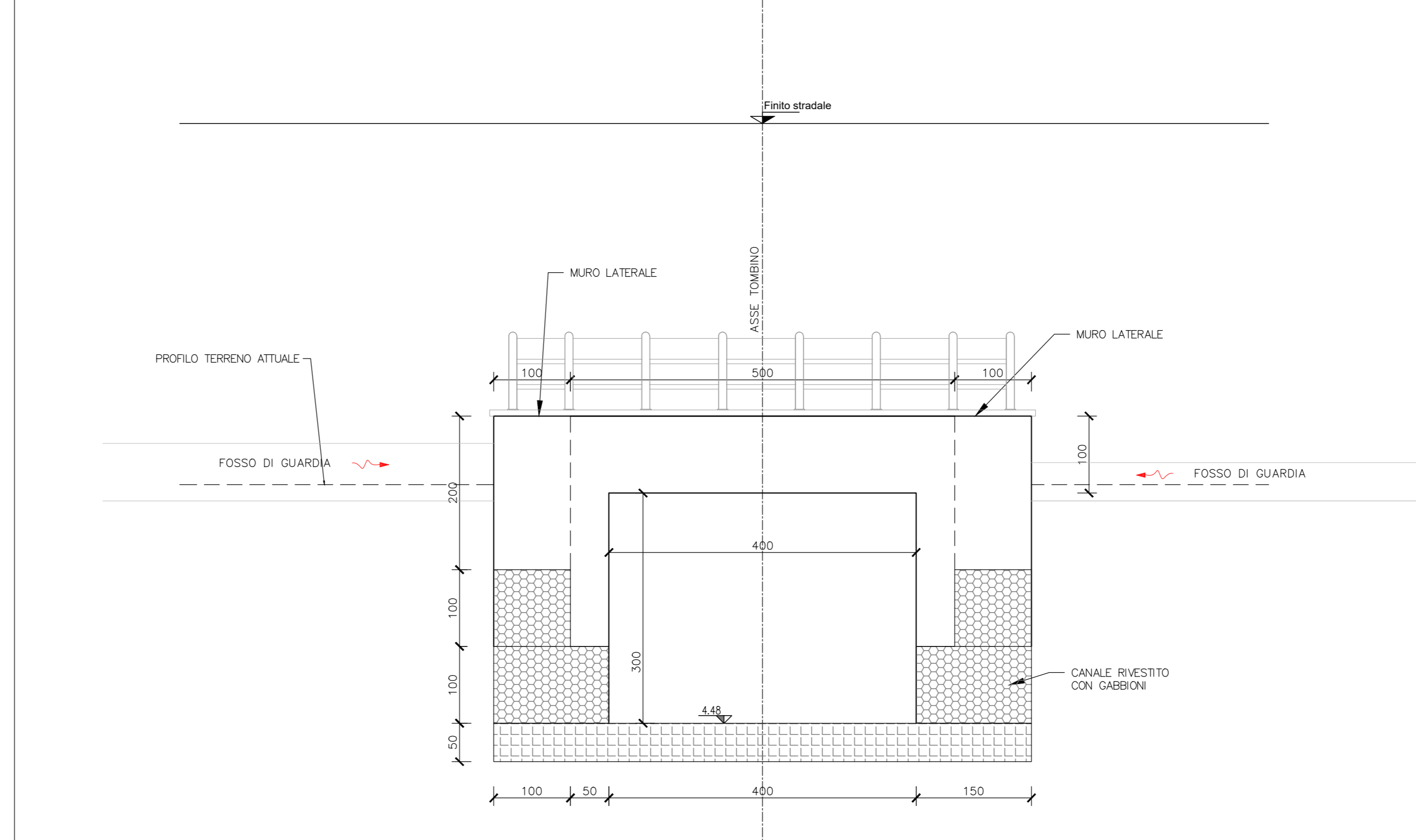

**sanas**  
GRUPPO FS ITALIANE

**Direzione Progettazione e Realizzazione Lavori**

**ITINERARIO RAGUSA-CATANIA**  
Collegamento viario compreso tra lo Svincolo della S.S. 514 "di Chiaramonte" con la S.S. 115 e lo Svincolo della S.S. 194 "Ragusana"  
LOTTO 4 - Dallo svincolo n. 8 "Francavilla" (compreso) allo svincolo della "Ragusana" (escluso)

**PROGETTO ESECUTIVO** COD. **PA898**

PROGETTISTA RESPONSABILE DELL'INTEGRAZIONE DELLE PRESTAZIONI SPECIFICAZIONI:  
Dot. Ing. Nando Graneri  
Ordine degli Ingegneri della Prov. di Perugia n° A351

IL GRUPPO DI PROGETTAZIONE:  
MANDATARI:  
Dot. Ing. N. Graneri  
Dot. Ing. G. Ciaramonte  
Dot. Ing. M. Graneri  
Dot. Ing. A. Graneri  
Dot. Ing. L. Graneri  
Dot. Ing. M. Graneri  
Dot. Ing. G. Graneri  
Dot. Ing. F. Graneri  
Dot. Ing. C. Graneri  
Dot. Ing. P. Graneri  
Dot. Ing. S. Graneri  
Dot. Ing. T. Graneri  
Dot. Ing. U. Graneri  
Dot. Ing. V. Graneri  
Dot. Ing. W. Graneri  
Dot. Ing. X. Graneri  
Dot. Ing. Y. Graneri  
Dot. Ing. Z. Graneri

IL GEOLOGO:  
Dot. Geol. Giorgio Cerignani  
Ordine dei Geologi della Regione Umbria n° 108

IL COORDINATORE PER LA SICUREZZA IN FASE DI PROGETTAZIONE:  
Dot. Ing. Filippo Farnocchia  
Ordine degli Ingegneri della Provincia di Perugia n° A1373

VISTO IL RESPONSABILE DEL PROCEDIMENTO  
Dot. Ing. Luigi Mupo

**OPERE D'ARTE MINORI**  
**TOMBINO SCATOLARE 3X2.5 AL KM 19+480**  
Pianta, profili e sezioni - Tav. 2 di 2

PROGETTO	LV. MOD.	N. MOD.	REVISIONE	SCALA:	
L04082	E	2101	C	Varie	
CODICE ELEN.	T04TM31STRDIO2				
C	Revisione a seguito istruttoria ANAS	Settembre 2021	F. Macchiari	V. Rubino	A. Graneri
B	Revisione a seguito istruttoria Anas	Sett. 2021	F. Macchiari	V. Rubino	A. Graneri
A	Emissione	Giugno 2021	F. Macchiari	V. Rubino	A. Graneri
REV.	DESCRIZIONE	DATA	REDATTO	VERIFICATO	APPROVATO