

AREA DI PASSAGGIO IN CORSO D'OPERA

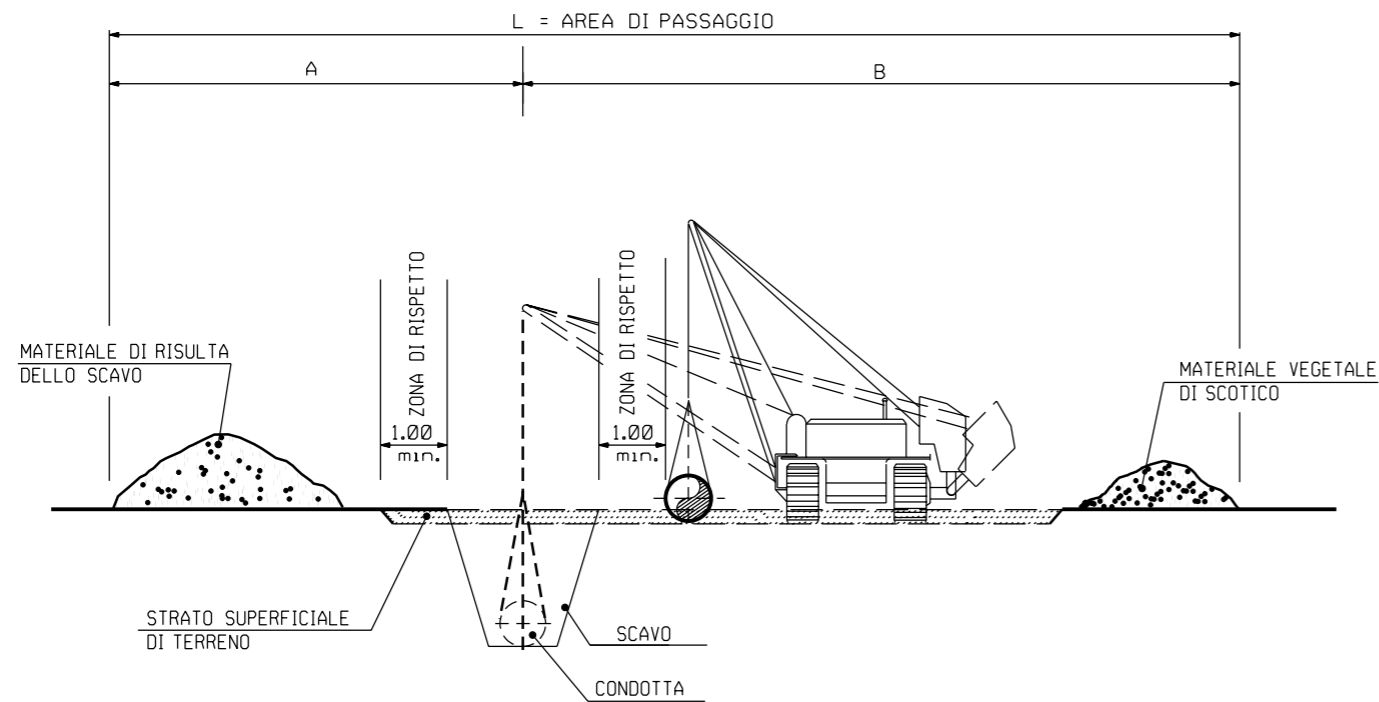

TERRENO DI POSA	COPERTURA MINIMA H
TERRENO SCIOLTO AGRARIO	1.50
TERRENO ROCCIOSO DESTINABILE A COLTURE	
ROCCE TENERE NON DESTINABILI A COLTURE	0.90

MISURE IN METRI

DIMENSIONI AREA DI PASSAGGIO	A	B	L
NORMALE	10	18	28
RISTRETTA	7	11	18

MISURE IN METRI

SEZIONE DI SCAVO

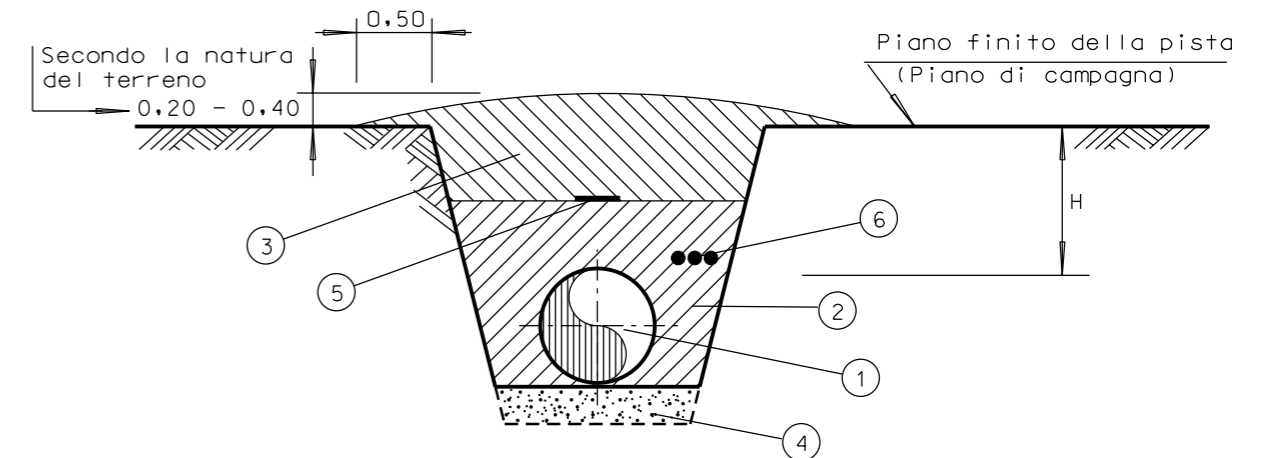

LEGENDA:

- 1- CONDOTTA
- 2- PRIMO RINTERRO
- 3- COMPLETAMENTO RINTERRO (RIPRISTINO TERRENO AGRARIO)
- 4- ZONA FONDO SCAVO
- 5- NASTRO DI AVVERTIMENTO
- 6- POLIFORA PER CAVI TELECOMUNICAZIONI TELEMISURE E TELECONTROLLO
- H- COPERTURA MINIMA

N.B.: LA PENDENZA DELLE PARETI
DEVE ESSERE ADEGUATA ALLA
NATURA DEL TERRENO

1	01/02/2012	MODIFICATO LOGO COMMITTENTE	RICCI	CASATI	SABBATINI
0	01/10/2004	EMISSIONE	LANNI	CASATI	LANNI
Rev.	DATA	DESCRIZIONE	ELABORATO	VERIFICATO	APPROVATO
		Snamprogetti	COMMESSA 663000	UNITA' N. 000	
METANODOTTO : FOLIGNO - SESTINO DN 1200 (48") P 75 bar			DIS. N. LC-D-83301		
			REVISIONE	1	
DIMENSIONI FASCIA DI LAVORO E SEZIONE DI SCAVO			FG.	DI	
			SCALA		