

SVINC. MONTESANO NORD

CARPENTERIA TRAVE CENTRALE

Scala 1:100

ANDRANO

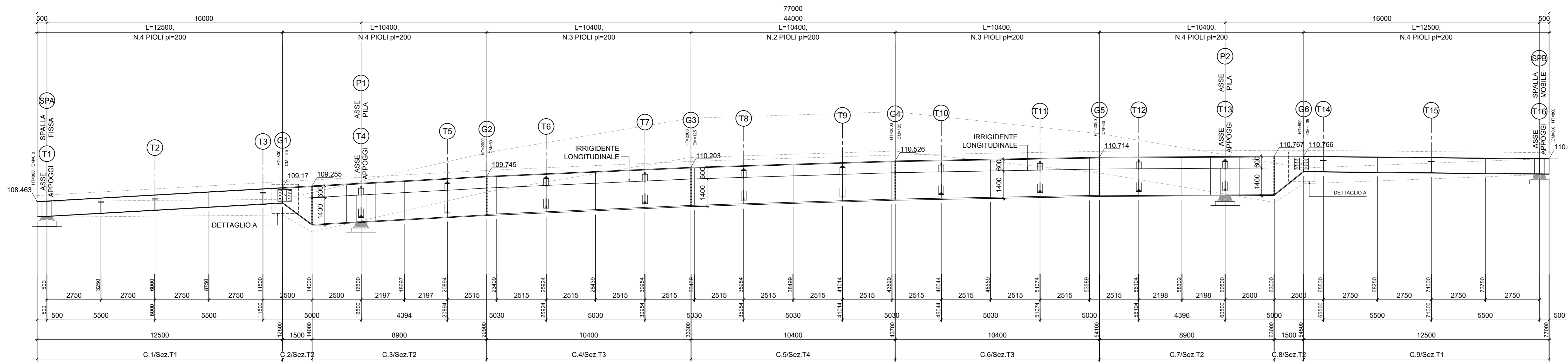

DETTAGLIO A

SEZIONE A

Scala 1:10

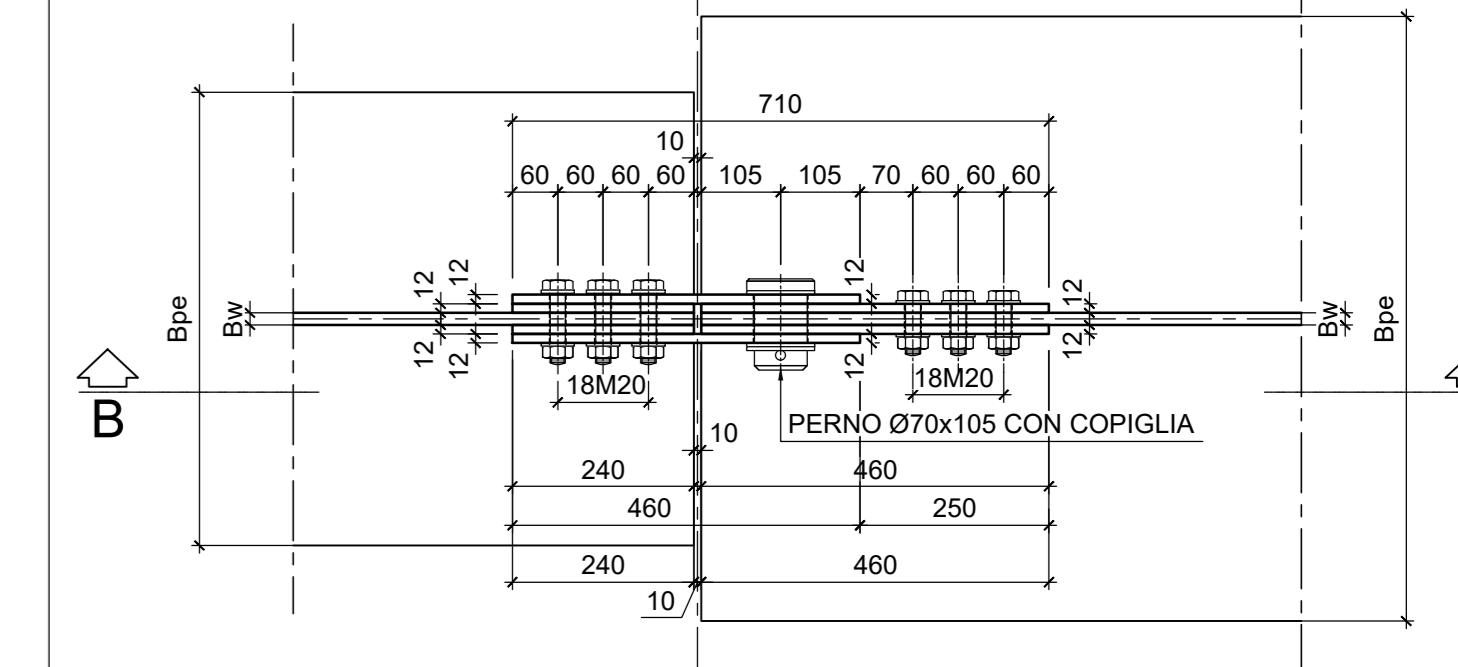

SEZIONE B

Scala 1:10

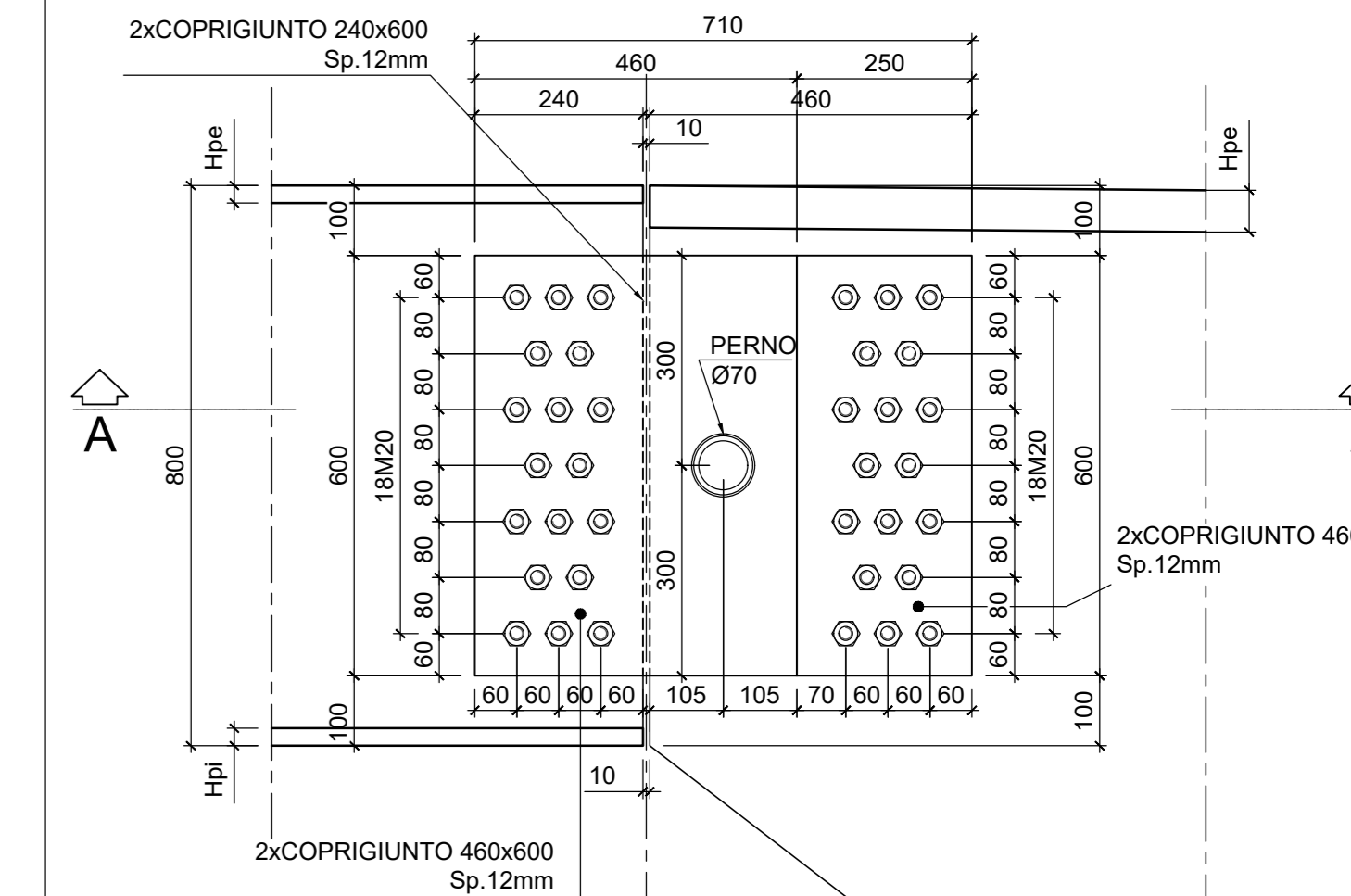

SVINC. MONTESANO NORD

PIANTA IMPALCATO SUPERIORE

Scala 1:100

ANDRANO

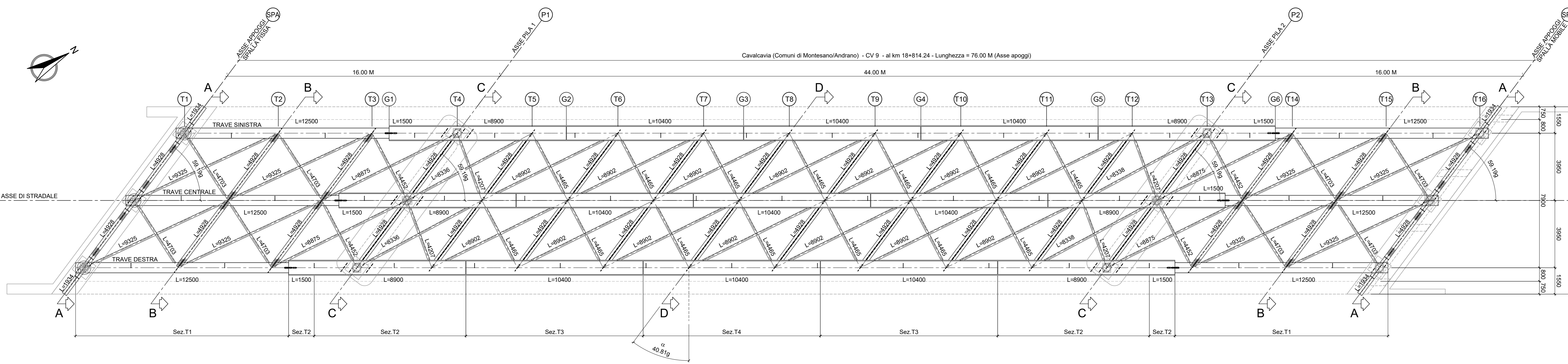

SEZIONE TRASVERSALE DI SPALLA A-A\*

Scala 1:100

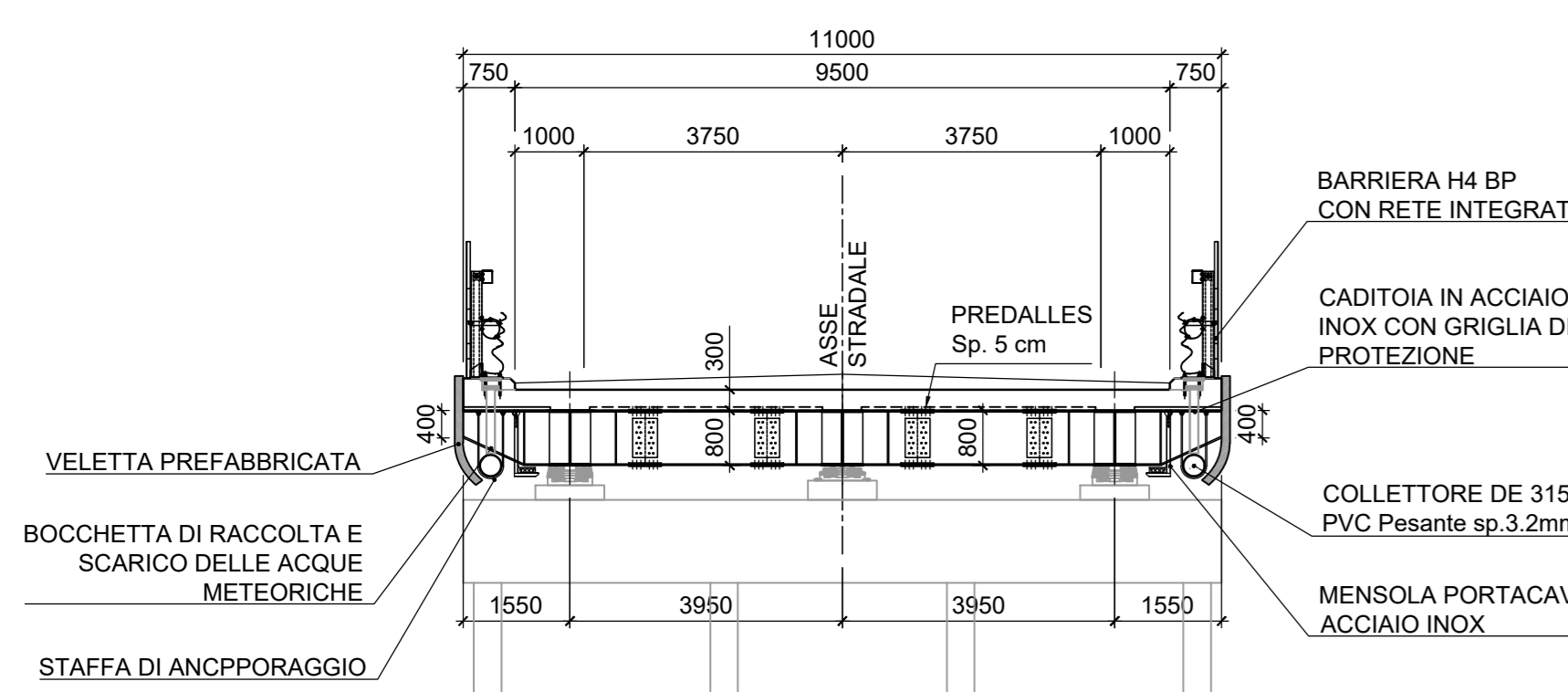

SEZIONE TRASVERSALE DI PILA C-C\*

Scala 1:100



TABELLA SEZIONI TIPO

SEZIONE TIPO	Bw	Bpe	Hpe	Bpl	Hpl	Z(mm)
T1	16	600	25	600	25	6
T2	16	800	40	800	40	6
T3	16	800	40	800	40	6
T4	16	800	40	800	40	6

LEGENDA: Z=SEZIONE DI GOLA DELLA SALDATURA

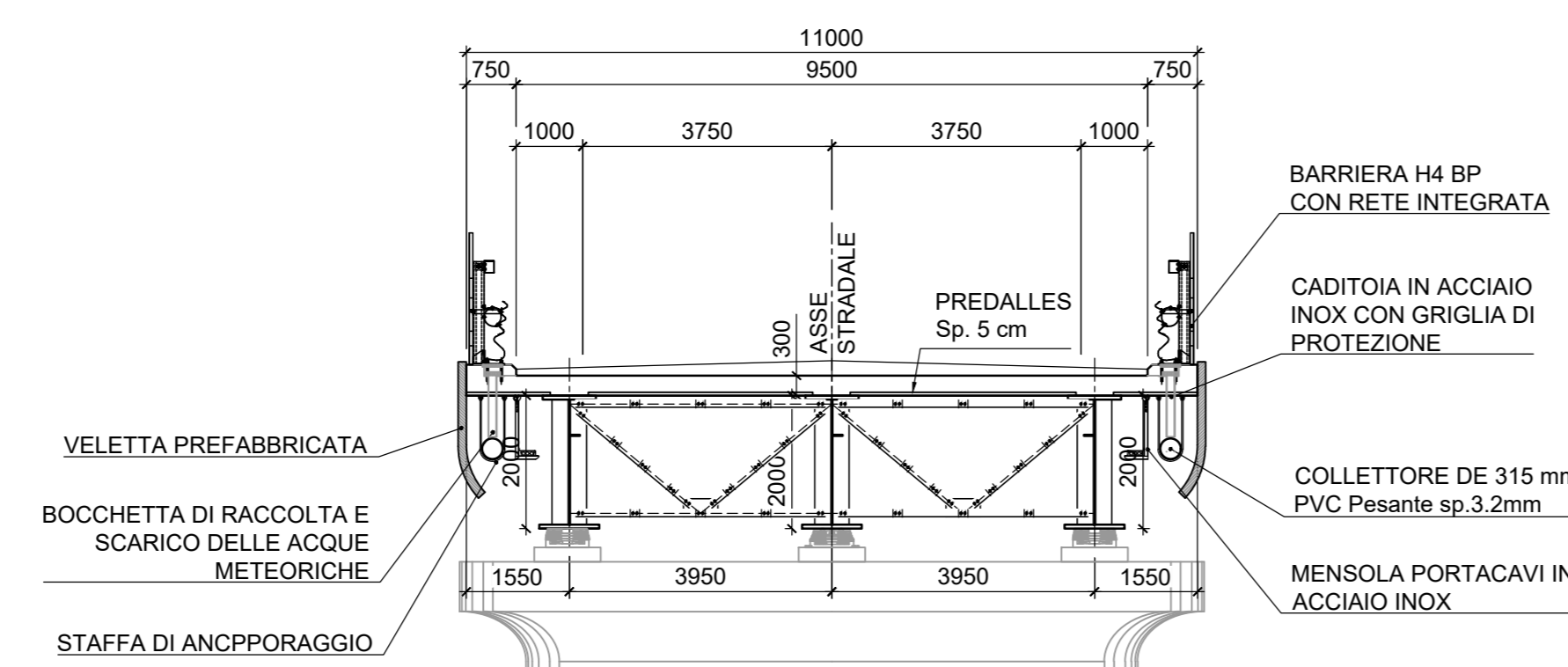
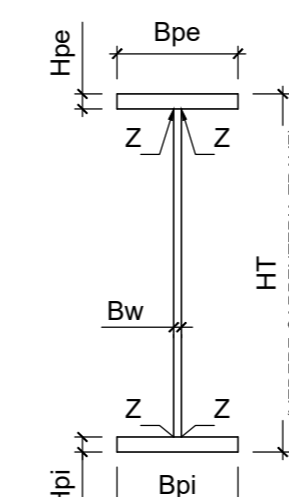

DETTAGLIO PIOLI

Scala 1:25

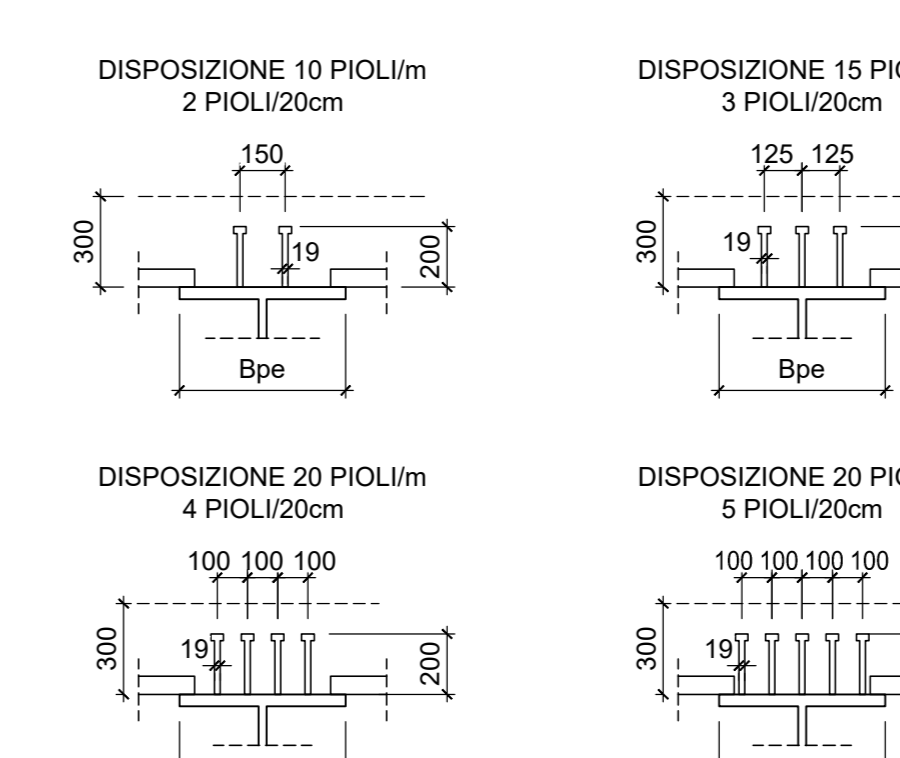

SEZIONE TRASVERSALE INTERMEDIO B-B\*

Scala 1:100

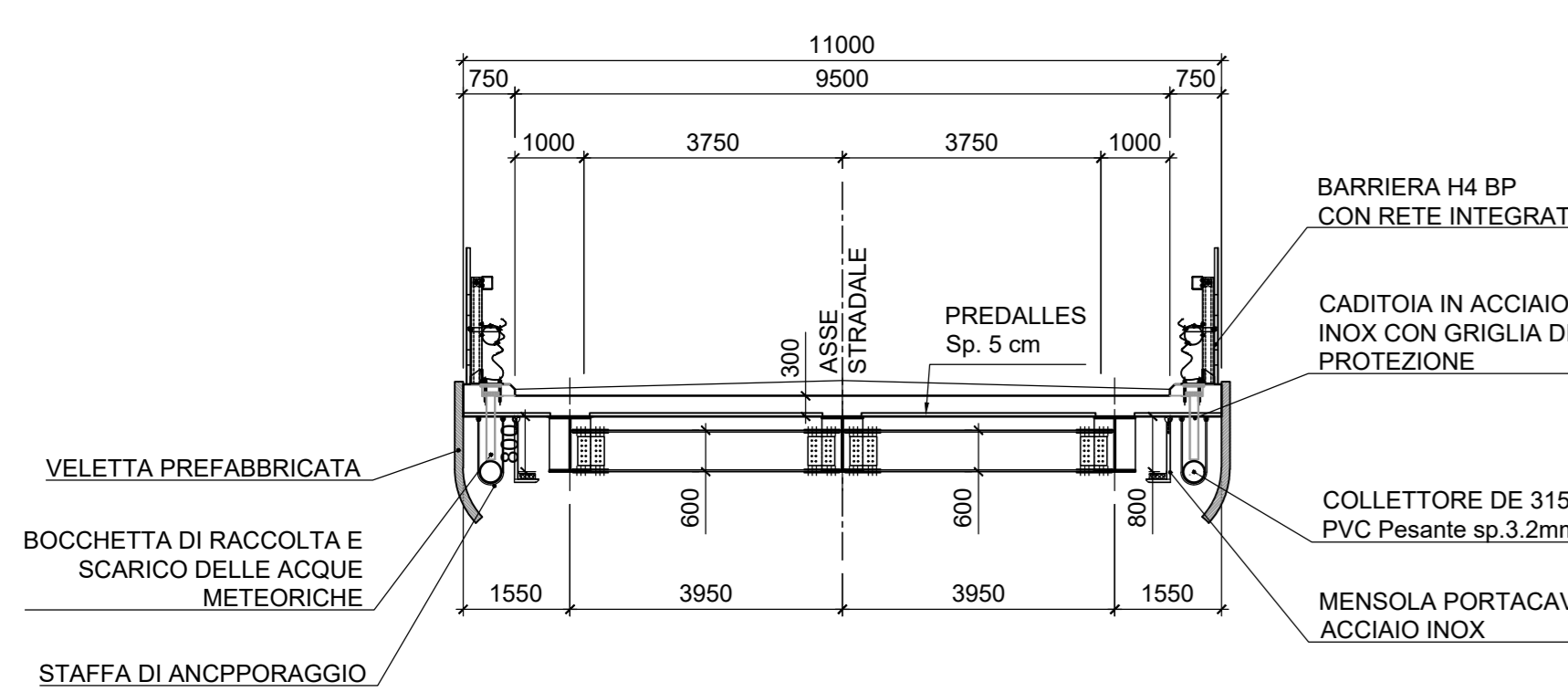

SEZIONE TRASVERSALE CORRENTE D-D\*

Scala 1:100

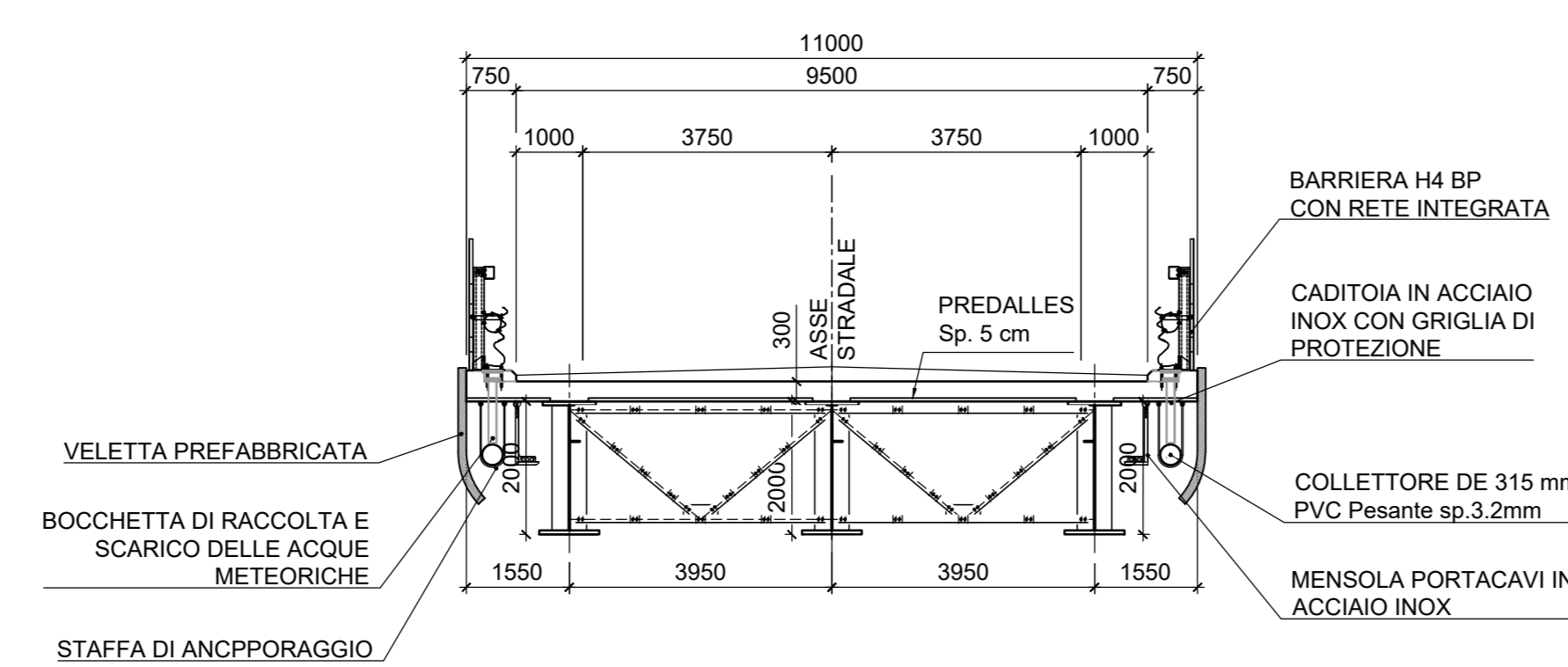

PARTICOLARI TIPICI DI SALDATURA

Scala 1:10

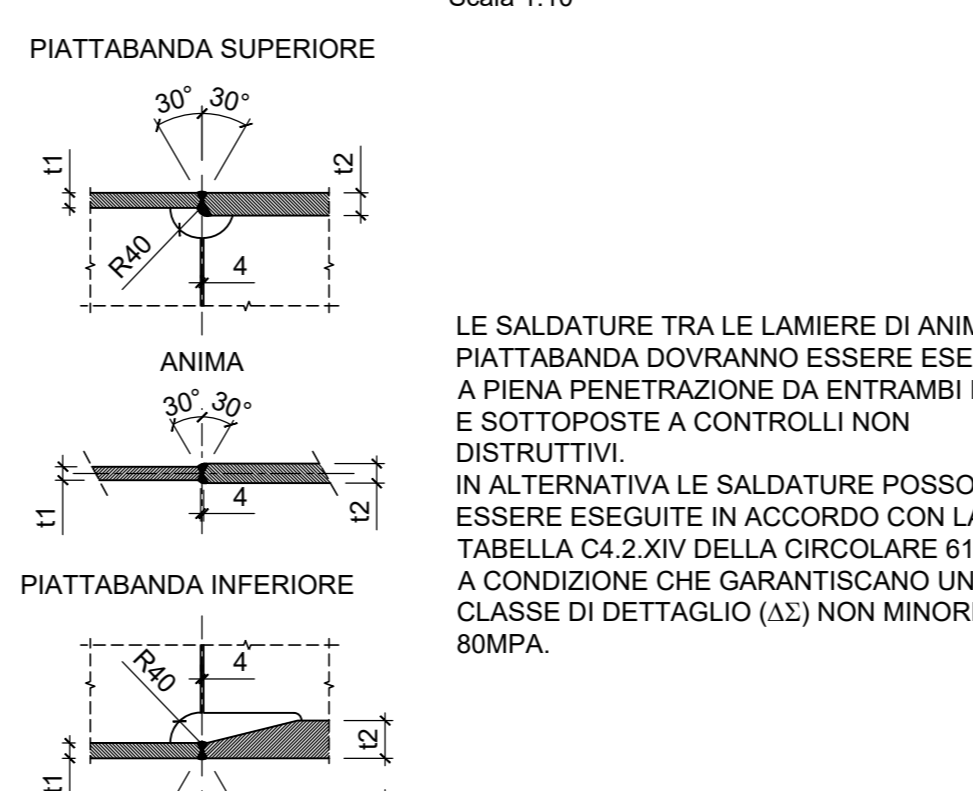

DETTAGLIO CONTROVENTI SUPERIORI

Scala 1:25

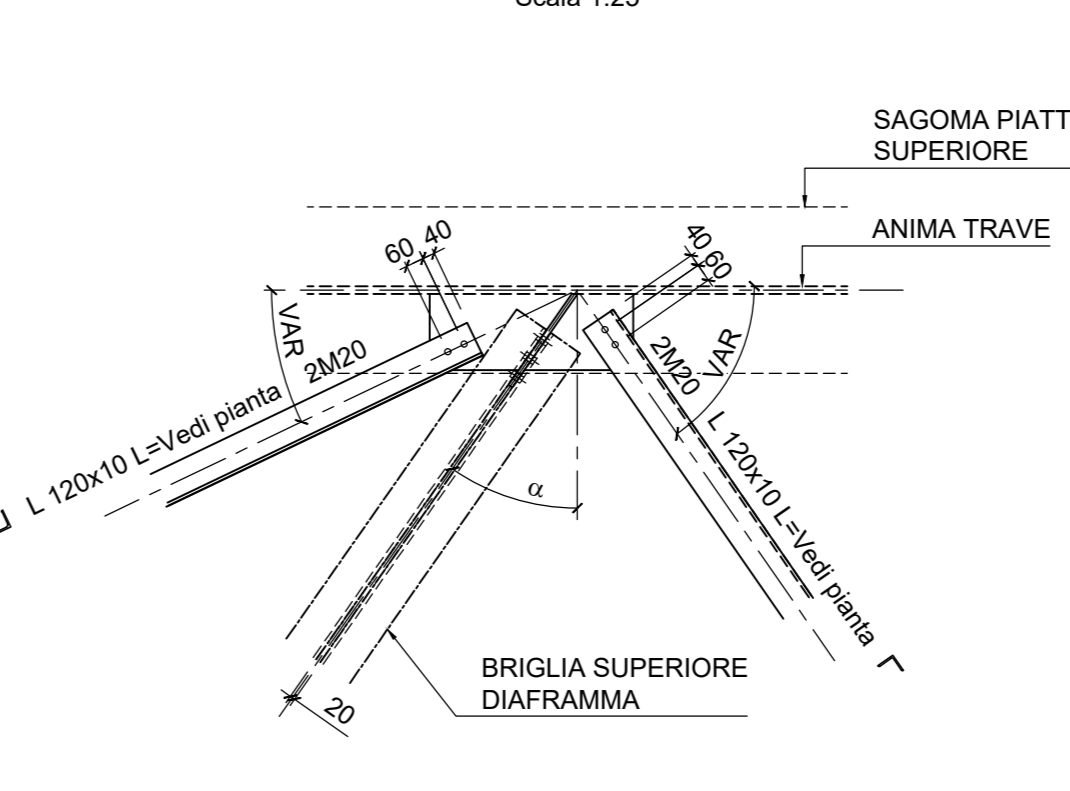

**Sanas**  
GRUPPO IS ITALIANE Direzione Progettazione e Realizzazione Lavori

**CORRIDOIO PLURIMODALE ADRIATICO**  
ITINERARIO MAGLIE - SANTA MARIA DI LEUCA  
S.S. N° 275 "DI S. MARIA DI LEUCA"  
LAVORI DI AMMODERNAMENTO E ADEGUAMENTO ALLA SEZ. B DEL D.M. 5.11.2001  
S.S. 16 dal km 983+700 al km 985+386 - S.S. 275 dal km 0+000 al km 37+000  
1° Lotto: Dal Km 0+000 di prog. al Km 23+300 di prog.

**PROGETTO DEFINITIVO** COD. BA283

**PROGETTAZIONE: ANAS - STRUTTURA TERRITORIALE PUGLIA**

I PROGETTISTI:  
Ing. Alberto SANCHEZICO - Proprietario + Coordinatore  
Ing. Simone MASCIOLLO - Progettista

COLLABORATORI:  
Geom. Andrea DELL'ANNA  
Geom. Massimo MARTINO  
Geom. Giuseppe CALO'

ATTIVITA' DI SUPPORTO:  
RTP:  
Lombardi Ingegneria S.r.l.  
TechProject S.r.l.

I COORDINATORE IN FASE DI PROGETTAZIONE:  
Ing. Alberto SANCHEZICO

IL RESPONSABILE DEL PROCEDIMENTO:  
Ing. Giuseppe PASQUALINO

RESPONSABILE PROJECT MANAGEMENT E PROGETTI SPECIALI:  
Ing. Nicola MARI

IL COMMISSARIO STRADALIANO:  
Ing. Vincenzo MARZI

**08 - OPERE D'ARTE MAGGIORI - VIADOTTI E PONTI**  
Cavalcavia (Comune di Scorrano)  
CV 9 - al km 18+691,35  
Carpenteria impalcati

REVISIONE	SCALA:
B	1:100-1:50
A	
B	