

TABELLA MATERIALI:

PER QUANTI NON SPECIFICATI NEL TESTO, SI RIFERISCE, RELATIVAMENTE ALLE QUANTIFICAZIONI DEI MATERIALI ALLI SPECIFICHE PER L'ESECUZIONE DEI LAVORI ED AL CONTROLLO DI QUALITÀ, LE QUOTE CHE PRECEDONO ALLE MORFE ESEMPLIFICATE.

QUALIFICAZIONE:
 - Classe di resistenza: C25/F27.5
 - Classe di resistenza: C30/F36
 - Classe di resistenza: C35/F45
 - Classe di resistenza: C40/F50
 - Classe di resistenza: C45/F55
 - Classe di resistenza: C50/F60

TRAVI PREPACIFICATE IN C.A.P.:
 - Classe di resistenza: S235/S275
 - Acciaio: S235/S275

ACCIAIO PER ARMATURE:
 - Acciaio: S235/S275
 - Acciaio: S235/S275

CONCRETO:
 - Classe di resistenza: C25/F27.5
 - Classe di resistenza: C30/F36
 - Classe di resistenza: C35/F45
 - Classe di resistenza: C40/F50
 - Classe di resistenza: C45/F55
 - Classe di resistenza: C50/F60

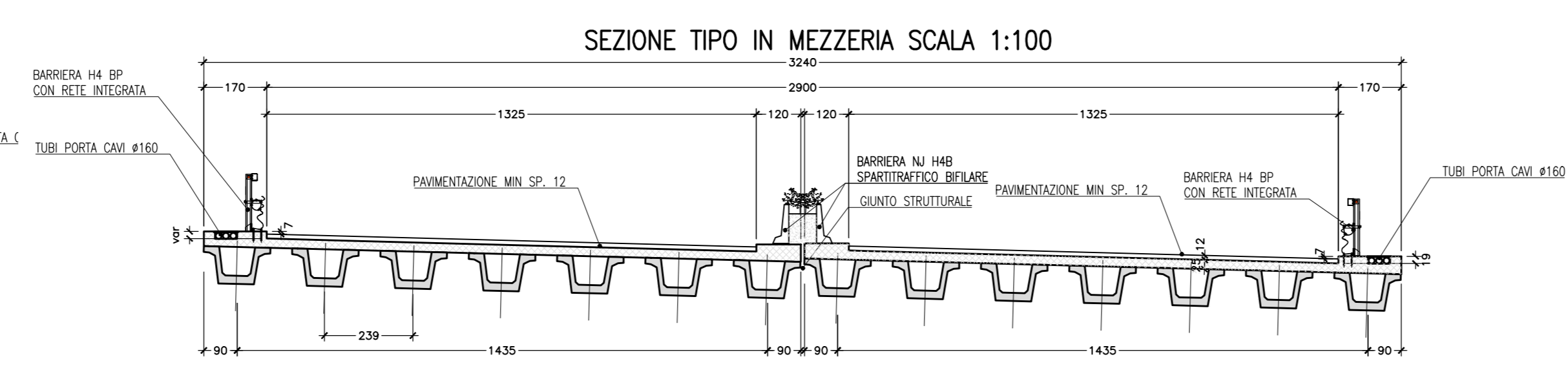
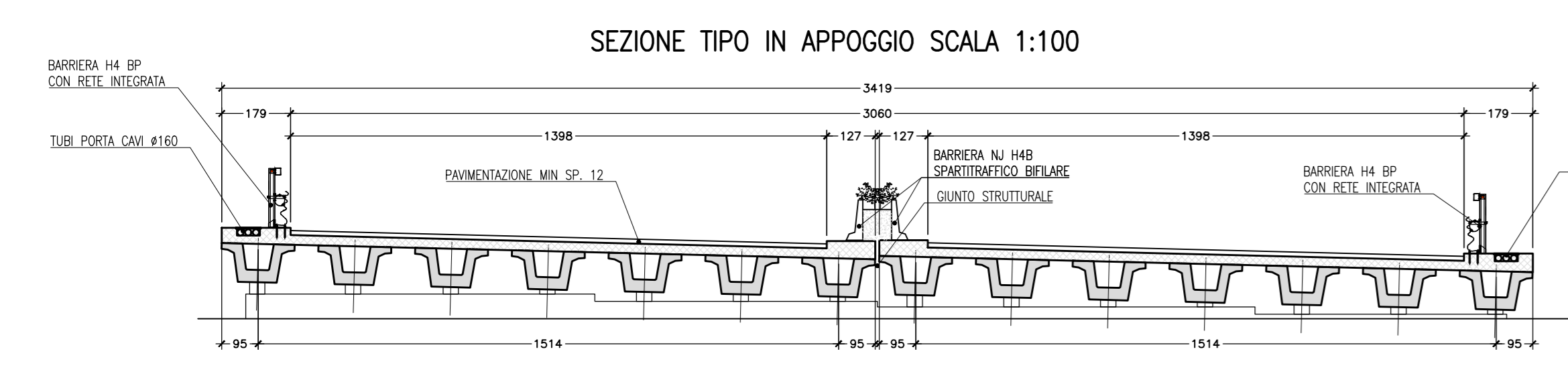

SEZIONE LONGITUDINALE - SCALA 1:100

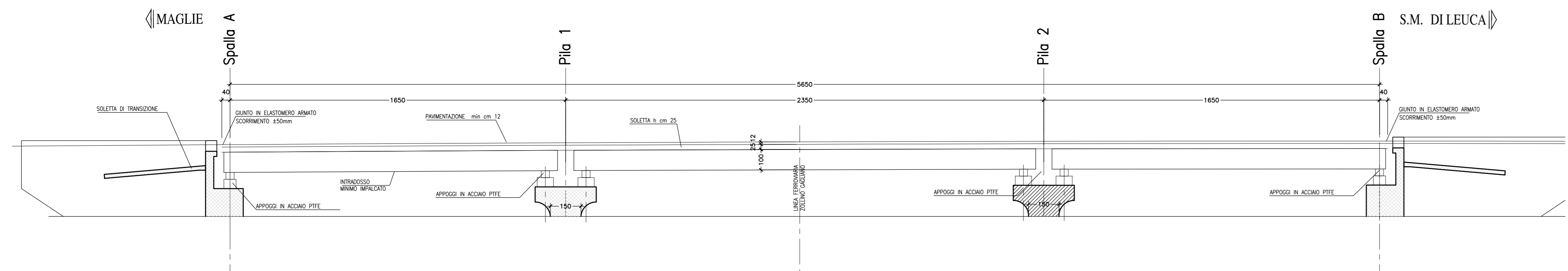

anab
 GRUPPO FI ITALIANE Direzione Progettazione e Realizzazione Lavori

CORRIDOIO PLURIMODALE ADRIATICO
 ITINERARIO MAGLIE - SANTA MARIA DI LEUCA
 S.S. N° 275 "DI S. MARIA DI LEUCA"
 LAVORI DI AMMODERNAMENTO E ADEGUAMENTO ALLA SEZ. B DEL D.M. 5.11.2001
 S.S. 19 dal km 191+700 al km 191+886 - S.S. 275 dal km 0+000 al km 37+000
 1° Lotto: Dal km 0+000 di prog. al km 23+300 di prog.

PROGETTO DEFINITIVO COO: BA283

PROGETTAZIONE: ANAB - STRUTTURE TERRITORIALI PUGLIA

PROGETTISTI:
 Ing. Marco SANCORCIO - Progetto e Coordinatore
 Ing. Simone MESSALANA - Progetto

COLLABORATORI:
 Sima. Marco DELL'USCA
 Sima. Roberto MARTINO
 Sima. Giuseppe CAPE

RESPONSABILI IN CASO DI PROVAZIONE:
 Ing. Marco SANCORCIO

RESPONSABILE DEL PROCEDIMENTO:
 Ing. Simona PEDIACOLA

RESPONSABILE PROJECT MANAGEMENT E PROGETTI SPECIALI:
 Ing. Marco MARD

COMMISSIONE STRUTTURALE:
 Ing. Roberto MARD

ATTIVITÀ DI SUPPORTO:
GEODATA ENGINEERING
Alpina
NET

08 - OPERE D'ARTE MAGGIORI - VIADOTTI E PONTI
 Cavalcavia Ferroviario Montebano Andriano (Comune di Andrano)
 ST 24 - al km 20+872.56
 Carpenteria impalcati

CODICE PROGETTO	UV. PROG. N. MOD.	NOME FILE	REVISIONE	SCALA	
PROGETTO	01	TOO_ST24_STR_CP06_E	01	Vo/6	
E		REVISIONE DEL PROGETTO DEFINITIVO	02		
D		OTTIMIZZAZIONE PARETE ABU PUGLIA-PARETE CSLLPF	03	N. 8/90	
C		REVISIONE DEL PROGETTO DEFINITIVO	04		
B		REVISIONE DEL PROGETTO DEFINITIVO	05		
A		REVISIONE DEL PROGETTO DEFINITIVO	06		
REV.	DESCRIZIONE	DATA	REDATTO	VERIFICATO	APPROVATO