



**REGIONE SICILIA**  
**PROVINCIA DI CATANIA**  
**COMUNE DI LICODIA EUBEA E CALTAGIRONE**  
**LOCALITÀ "MARINEO" E LOCALITÀ "RAMIONE"**

**Oggetto:**

**PROGETTO PER LA REALIZZAZIONE DI UN IMPIANTO AGRO-FOTOVOLTAICO  
 DELLA POTENZA DI 177,7736 MW DA UBICARSI NEL TERRITORIO DEL  
 COMUNE DI LICODIA EUBEA E CALTAGIRONE  
 LOCALITÀ MARINEO E LOCALITÀ RAMIONE**

**Elaborato :**

**RELAZIONE TECNICA DESCRITTIVA**

**TAVOLA:**

**REL0001**

**PROPONENTE :**

**GPE LICODIA S.r.l.**  
 Via Pietro Triboldi, 4  
 26015 SORESINA (CR)

**PROGETTAZIONE :**



Tecnico  
 Ing. Gaetano Voccia

**GAMIAN CONSULTING SRL**

Sede  
 Via Gioacchino da Fiore 74  
 87021 Belvedere Marittimo (CS)



**SCALA:**

**DATA:**

Settembre 2021

**REDAZIONE :**

**CONTROLLO :**

**APPROVAZIONE :**

**Codice Progetto: F.19.005 – F.19.008**

**Rev.: 00 - Presentazione VIA e AU**

Gamian Consulting Srl si riserva la proprietà di questo documento e ne vieta la riproduzione e la divulgazione a terzi se non espressamente autorizzato

**SPAZIO RISERVATO ALL'ENTE PUBBLICO**

## Sommario

1.	<b>PREMESSA</b> .....	3
1.1.	Soggetto Proponente .....	3
2.	<b>PRESENTAZIONE DEL PROGETTO</b> .....	4
2.1.	Inquadramento territoriale: .....	4
2.2.	Caratteristiche generali del progetto .....	8
3.	<b>RIFERIMENTI NORMATIVI E INDIRIZZI DI PIANIFICAZIONE</b> .....	9
3.1.	Norme e indirizzi comunitari .....	9
3.2.	Norme e indirizzi nazionali .....	9
3.2.1.	Norme .....	9
3.2.2.	Strategia Energetica Nazionale .....	10
3.2.3.	Piano Energetico Nazionale .....	11
3.2.4.	Piano d'azione nazionale per le energie rinnovabili dell'Italia .....	11
3.2.5.	Piano nazionale per la riduzione delle emissioni di gas responsabili dell'effetto serra .....	11
3.3.	Norme e indirizzi regionali .....	12
3.3.1.	Norme .....	12
3.3.2.	Piano energetico ambientale regionale (P.E.A.R.S.) .....	13
4.	<b>STRUMENTI DI PIANIFICAZIONE TERRITORIALE E AMBIENTALE</b> .....	15
4.1.	Pianificazione regionale .....	15
4.1.1.	Piano territoriale paesistico regionale (P.T.P.R.) .....	15
4.1.2.	Piano Paesaggistico degli Ambiti 8, 11, 12, 13, 14, 16 e 17 ricadenti nella provincia Catania .....	15
4.2.	Pianificazione provinciale .....	27
4.2.1.	Piano territoriale paesistico provinciale (P.T.P.P.) .....	27
4.2.2.	Interferenze con il sistema delle risorse ambientale e culturali .....	28
4.3.	Piano per l'assetto idrogeologico (P.A.I.) .....	34
4.4.	Pianificazione comunale .....	39
5.	<b>DESCRIZIONE DEL PROGETTO</b> .....	44
5.1.	Dimensione e caratteristiche dell'impianto .....	44
5.2.	Tecnologie e tecniche adottate .....	45
5.3.	Caratteristiche della sezione di bassa tensione .....	60
5.4.	Rete di media tensione e percorso cavidotto .....	67
5.5.	Impianto di rete .....	74
6.	<b>RISORSE NATURALI</b> .....	76
6.1.	Materiali e risorse naturali impiegate .....	76
7.	<b>SICUREZZA DELL'IMPIANTO</b> .....	77
7.1.	Protezione da corto-circuiti sul lato D-C dell'impianto .....	77
7.2.	Protezione da contatti accidentali lato D-C dell'impianto .....	77
7.3.	Protezione dalle fulminazioni .....	77
7.4.	Sicurezza sul lato AC .....	78

---

7.5.	Impianto di messa a terra .....	78
8.	VERIFICA TECNICO-FUNZIONALE .....	79
9.	PRESTAZIONI.....	80
10.	RICADUTE OCCUPAZIONALI .....	81
11.	DATI CLIMATICI E IRRAGGIAMENTO .....	79
12.	DOCUMENTAZIONE FOTOGRAFICA .....	84

## 1. PREMESSA

L'energia solare è la fonte più diffusa di energia, disponibile ovunque ed in modo gratuito. Con le attuali tecnologie è possibile, per mezzo di generatori a celle fotovoltaiche, convertire la luce solare in energia elettrica, ovvero la produzione di energia avviene solo in presenza della luce solare e sarà tanto più grande quanto maggiore sarà l'insolazione diretta ed il tempo di esposizione dei moduli fotovoltaici ai raggi del sole.

La produzione di energia fotovoltaica è utilizzabile dove è prodotta e la sua diffusione riduce le linee di interconnessione ad alta tensione, ovvero facendo la cosiddetta "micro- generazione diffusa" e le mini grid locali.

Più in generale, l'applicazione della tecnologia fotovoltaica consente:

- La produzione di energia elettrica nel luogo di utilizzo della stessa;
- La produzione di energia elettrica senza alcun tipo di inquinamento;
- Il risparmio di combustibile fossile;
- La riduzione di immissione di anidride carbonica nell'atmosfera;
- La riduzione di immissione di NOx e SOx nell'atmosfera;
- Produzione energetica azzerando l'inquinamento acustico;
- Un incremento occupazionale ed economico sul tessuto produttivo locale;
- Un ritorno economico dell'investimento negli anni di vita dell'impianto.

### 1.1. Soggetto Proponente

GPE Licodia s.r.l., redattrice del progetto, è una società attiva nella produzione di energia elettrica prodotta da fonti rinnovabili, in particolar modo, dal solare fotovoltaico. È iscritta presso la Camera di Commercio di Cremona con n. Rea CR-198432, Partita IVA 01749420194, ha sede legale presso Soresina (CR) in via Triboldi 4 CAP 26015 (CR)

GPE Licodia s.r.l. si propone di realizzare l'impianto agro-fotovoltaico in progetto, per sé stessa con consegna alla rete dell'energia prodotta, curando in proprio tutte le attività necessarie. Nella filosofia progettuale di GPE Licodia s.r.l. si intende valorizzare l'energia prodotta con tecnologia fotovoltaica, contestualizzando al meglio le due aree di impianto nel rispetto delle caratteristiche territoriali e ambientali peculiari dei siti in cui essi vengono realizzati.

## 2. PRESENTAZIONE DEL PROGETTO

### 2.1. Inquadramento territoriale:

La GPE Licodia s.r.l. intende realizzare nei comuni di Licodia Eubea (CT) e Caltagirone (CT) un impianto agro-fotovoltaico ad inseguimento monoassiale per la produzione di energia elettrica.

L'impianto che la GPE Licodia s.r.l. presenta in autorizzazione è composto da:

- **Campi agro-fotovoltaici, siti nei comuni di Licodia Eubea in località Marineo e Caltagirone (CT) in località Ramione.**
- **Stazione di consegna Utente, nel comune di Vizzini (CT).**
- **Cavidotti di collegamento MT, nei territori dei comuni di Licodia Eubea (CT), Caltagirone (CT), Grammichele (CT), Vizzini (CT) e relative aree di consegna nei campi agro-fotovoltaici siti nel comune di Licodia Eubea (CT) in località Marineo e nel comune di Caltagirone (CT) località Ramione.**

L'impianto si sviluppa su una superficie lorda complessiva di circa 211,3662 Ha (2.113.662 m<sup>2</sup>), di cui:

- **143,11 ha (1.431.104 m<sup>2</sup>) appartenenti all'area di impianto ricadente nel comune di Licodia Eubea (CT);**
- **68,26 ha (682.558 m<sup>2</sup>) appartenenti all'area di impianto ricadente nel comune di Caltagirone (CT).**

L'impianto del progetto da GPE Licodia s.r.l. (Figura 1) sorgerà nel comune di Licodia Eubea (CT) e Caltagirone (CT) in particolare:

Comune	Contrada	Foglio	Particelle																					
			61	64	65	66	67	68	69	70	71	72	73	74	75	76	77	78	79	80	81	82		
Caltagirone	Ramione	189	83	84	85	86	88	89	90	227	228	137												
			137																					
		191	1	2	3	4	5	9	10	11	12	13	15	16	18	19	20	21	25	26	27	28		
			34	48	50	56	64	65	66	68	106	114	116	117	118	119	121	123	124	129	250	252		
			253	254	255	256	257	258	259	261	262	265	279	281	297	298	299	300	301	304	305	307		
			308	310	312	313	314	318	319	321	322	323	328	330	342	343	345	346	348	364	365	367		
			368	371	380	381	382	383	386	387	388	389	400	401	432	433								
		191	112	141	142	143	145	155	156	157	158	159	181	190	191	192	194							
		Licodia Eubea	Marineo	1	21	22	28	32	45	49	70	71	72	74	75	79	90	91	113	124	127	147	148	149
					151	152	153	154	156	159	160	162	168	178	224	228	234							
3	99			100	100	104	105																	

La realizzazione della stazione di trasformazione (SE di Rete - Impianto di Rete) e consegna (SE di Utenza - Impianto di Utenza) è prevista nel comune di Vizzini (CT), individuata al foglio di mappa n. 7, occupando la particella n. 109-114-115-116-117-118.

Le coordinate geografiche (baricentro approssimativo) del sito di impianto e della stazione sono:

Coordinate Impianto FV_Licodia	Coordinate Impianto FV_Marineseo	Coordinate Stazione
Lat. 37.20811425 Long. 14.67000875	Lat. 37.18713365 Long. 14.6088175	Lat. 37.21930360922674 Long. 14.75491762161255



Figura 1 - Ubicazione area impianto e stazione di consegna (Google Earth)

Il sito dell'impianto agro-fotovoltaico FV\_Ramione ricade nella porzione est del territorio comunale di Caltagirone, a circa 9,68 Km direzione Sud-est del centro abitato, in una zona occupata da terreni agricoli e distanti da agglomerati residenziali o case sparse. Il sito risulta accessibile dalla viabilità locale, con accesso dalla S.S. 683 e strade comunali.

Il sito dell'impianto agro-fotovoltaico FV\_Marineseo ricade nella porzione nord del territorio comunale di Licodia, a circa 4,91 Km direzione nord-ovest del centro abitato, in una zona occupata da terreni agricoli e distanti da agglomerati residenziali o case sparse. Il sito risulta accessibile dalla viabilità locale, con accesso dalla S.S. 124 e strade comunali.

Il progetto "FV\_Licodia 177", in fase di sviluppo/autorizzazione, ricade all'interno di due comuni confinanti tra loro, Licodia Eubea, in località Marineseo e Caltagirone, in località Ramione, entrambi appartenenti alla provincia di Catania.

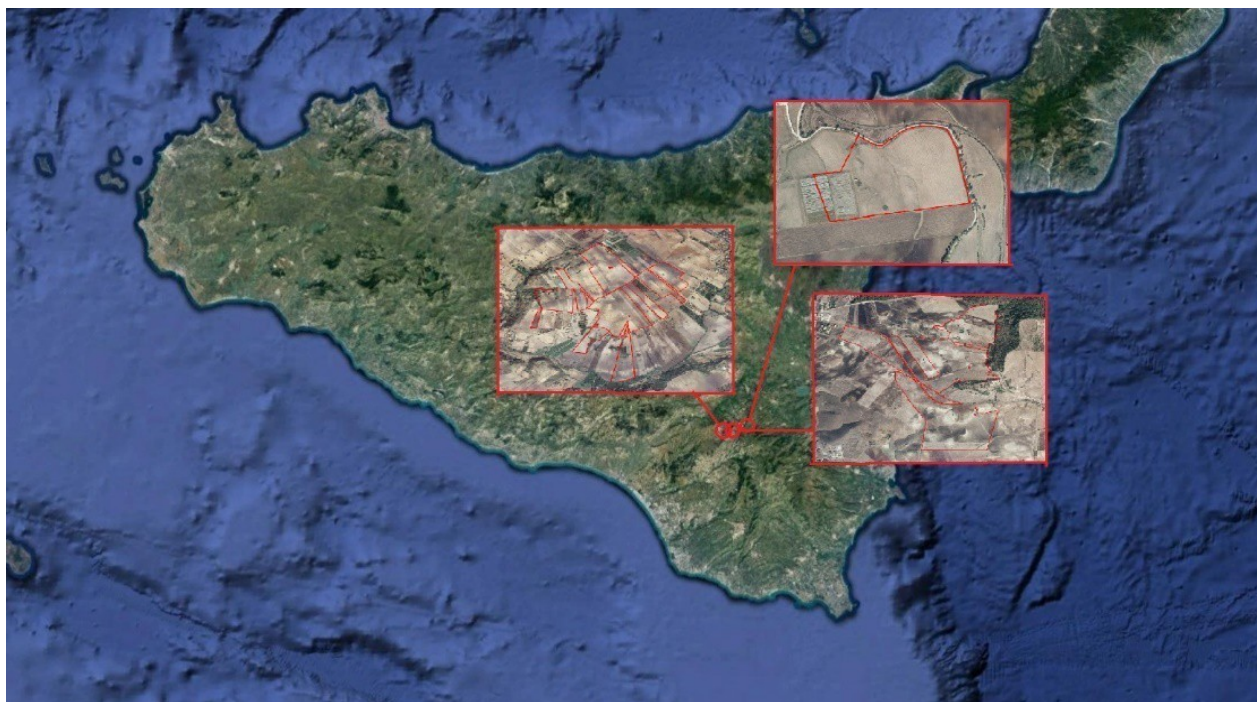
L'impianto in fase di sviluppo/autorizzazione si allaccerà alla nuova stazione in progetto (Figura 4) situato nel comune di Vizzini (CT).

La GPE LICODIA S.r.l. ha ottenuta una Soluzione Tecnica Minima Generale (STMG) in data 30/04/2020 che prevede che il parco Agro-Fotovoltaico venga collegato in antenna a 150 kV con la sezione a 150 kV della futura SE di trasformazione della RTN

380/150 kV denominata "Vizzini".



Figura 2 - Inquadramento territoriale FV\_Ramione su I.G.M.



Figura 3 - Inquadramento territoriale di FV\_Marinese su I.G.M.

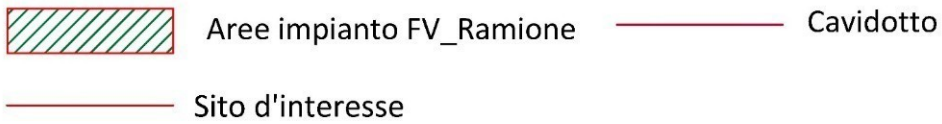
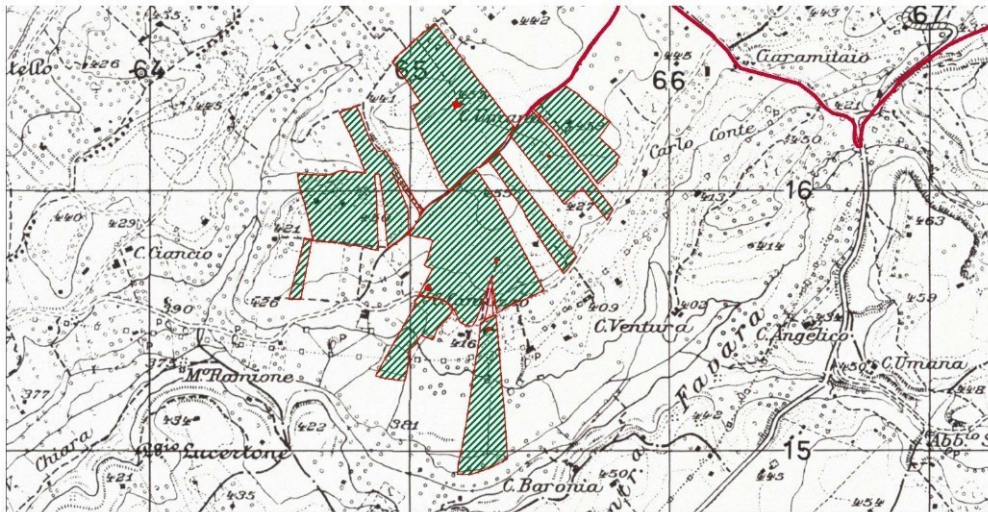

Area stazione

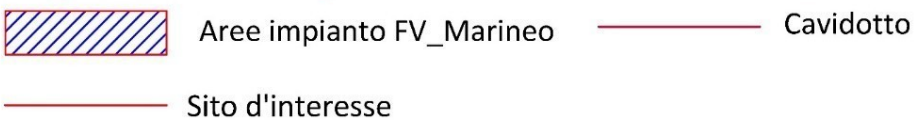
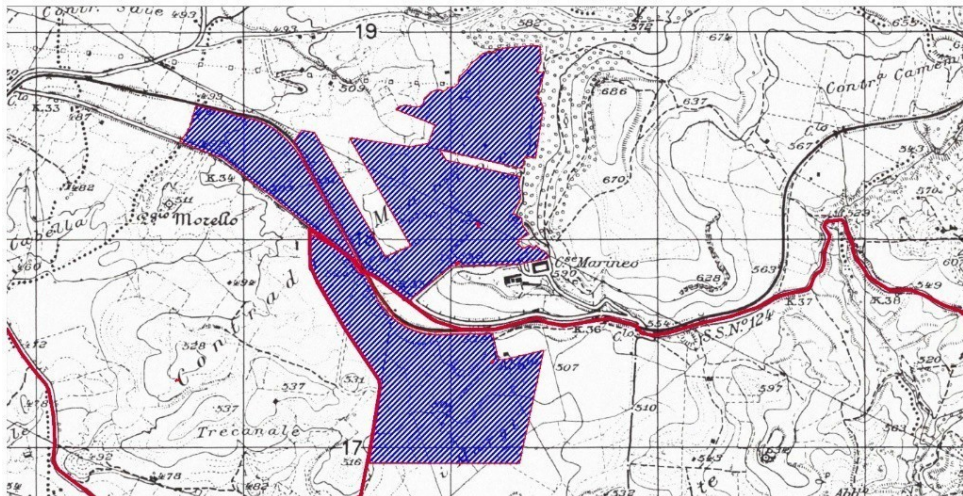
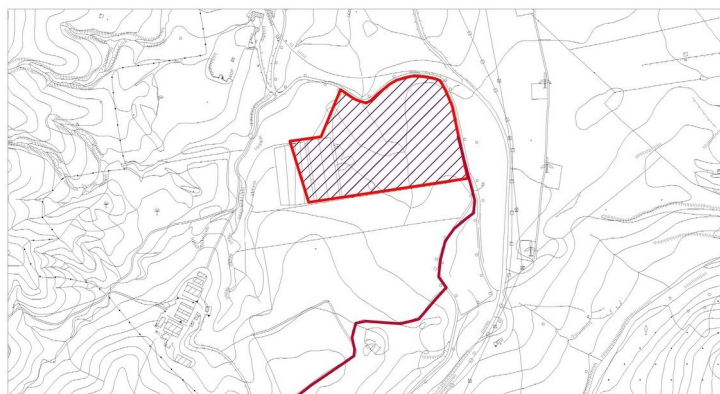

Cavidotto

**Figura 4 - Inquadramento territoriale dell'area della stazione ricadente sul territorio di Vizzini (CT)**





**INFRASTRUTTURE**



November 2, 2021

CTR\_2012\_2013\_A\_Comunicazioni\_L

- |                                    |   |
|------------------------------------|---|
| — Arco Ferroviario                 | — Sentiero  |
| — Arco Viano                       | — Sottopassaggio pedonale                                     |
| — Guado                            | — Spartitraffico autostradale                                 |
| — Linea ferroviaria                | — Traccia di sentiero   |
| — Linea ferroviaria in costruzione | — Trasporti via cavo, funivia, seggiovia impianto di risalita |
| — Linea ferroviaria in disuso      | — accesso, campestre  |
| — Mulattiera                       | — ponte per strade ordinarie in muratura o C.A. con pile      |
| — Muri d'ala                       | — ponte per strade ordinarie in muratura o C.A. senza pile    |
| — Passaggio a livello              | — ponte/viadotto autostradale con pile                        |
| — Passerella pedonale              | — ponte/viadotto autostradale senza pile                      |
| — Piatta aeroportuale              | — strada asfaltata ed ordinaria                               |
| — Pontile, molo, banchina          | — strada in costruzione                                       |
| — Scalinata                        | — strada non asfaltata, rotabile secondaria, carreggiabile    |
|                                    | — tracciato in galleria                                       |

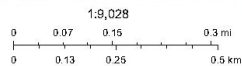

S.I.T.R. Regione Siciliana

Web AppBuilder for ArcGIS

**Figura 5 - Carta infrastrutture e viabilità dell'area dell'area di impianto FV\_Ramione, ricadente nel territorio di Caltagirone (CT)**

## 2.2. Caratteristiche generali del progetto

L'impianto che la GPE Licodia s.r.l. presenta in autorizzazione è composto da:

- Campo agro-fotovoltaici, sito nel comune di Licodia Eubea (CT) in località Marineo, e nel comune di Caltagirone (CT) in località Marineo.
- Stazione di consegna Utente, nel comune di Vizzini (CT).
- Cavidotti di collegamento MT, nei territori dei comuni di Licodia Eubea (CT), Caltagirone (CT), Grammichele (CT) e Vizzini (CT).

Al fine di avere la massima efficacia ed efficienza dall'impianto, si prevede una struttura elettrica ad anello con un quadro generale in Media Tensione all'interno del locale di controllo previsto nel lotto del terreno precedentemente identificato. In considerazione di ciò, avremo linee di produzione indipendenti da collegare a valle dei locali di trasformazione e a monte dei locali di misura e consegna. L'impianto agro-fotovoltaico convoglierà l'energia prodotta alla stazione a 150 kV; a tal fine, occorrerà trasformare l'energia dal valore di tensione di 30 kV (in uscita dal campo Agro-Fotovoltaico) al valore di tensione di 150 kV previsto alle sbarre della stazione della RTN; pertanto, per la consegna dell'energia elettrica prodotta dall'impianto agro-fotovoltaico sarà realizzata una stazione di trasformazione RTN 150/30 kV. Detta stazione di consegna sarà collegata alle sbarre di parallelo della stazione RTN tramite un unico stallo esercito alla stessa tensione di rete: 150 kV.

Per l'impianto è prevista la soluzione con installazione a terra "non integrata" con pannelli fotovoltaici, del tipo Canadian-Solar Monocristallino con una potenza di picco di 655 Wp, disposti su strutture ad inseguimento monoassiale (Figura 6). Tali supporti, saranno in acciaio zincato e saranno opportunamente distanziati sia per evitare l'ombreggiamento reciproco, sia per avere lo spazio necessario al passaggio dei mezzi agricoli. Tale soluzione permette di ottimizzare l'occupazione del territorio, consentendo il contemporaneo sfruttamento del suolo per una produzione ottimale di energia elettrica da fonte rinnovabile e per le attività agricole. La struttura impiegata verrà fissata al suolo tramite pali infissi direttamente nel terreno.



Figura 6 - Esempio particolare strutturale

### 3. RIFERIMENTI NORMATIVI E INDIRIZZI DI PIANIFICAZIONE

#### 3.1. Norme e indirizzi comunitari

- Comunicazione della Commissione Europea "Energy Roadmap 2050 (COM (2011) 885/2)".
- Comunicazione della Commissione Europea "EUROPA 2020 - Una strategia per una crescita intelligente, sostenibile e inclusiva".
- Direttiva 2009/28/CE del Parlamento Europeo e del Consiglio del 23 aprile 2009 sulla promozione dell'uso dell'energia da fonti rinnovabili, recante modifica e successiva abrogazione delle direttive 2001/77/CE e 2003/30/CE.
- Comunicazione della Commissione del 10 gennaio 2007, "Tabella di marcia per le energie rinnovabili. Le energie rinnovabili nel 21° secolo: costruire un futuro più sostenibile".
- Direttiva 2003/96/CE del Consiglio del 27 ottobre 2003 che ristruttura il quadro comunitario per la tassazione dei prodotti energetici e dell'elettricità.
- Direttiva 2001/77/CE del Parlamento Europeo e del Consiglio del 27 settembre 2001 "Energie rinnovabili: promozione dell'energia elettrica prodotta da fonti energetiche rinnovabili".
- Libro Bianco della Commissione Europea pubblicato il 26 Novembre 1997 sullo sviluppo delle fonti rinnovabili.

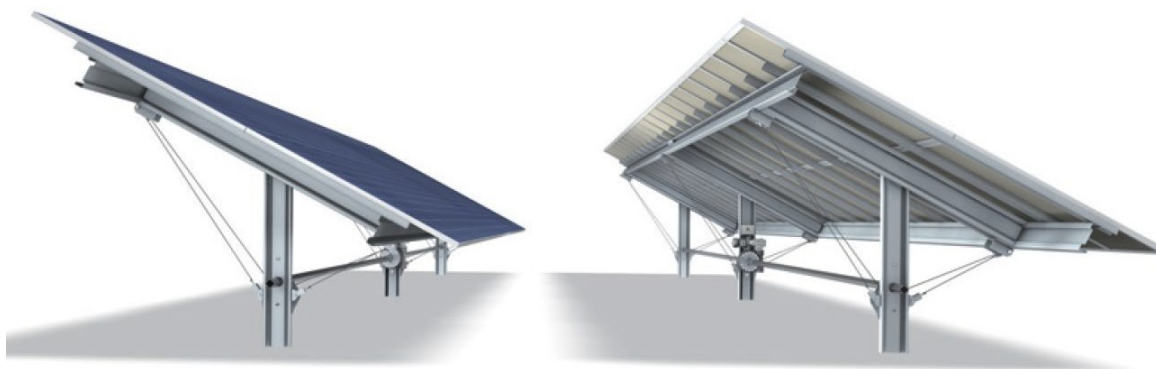
#### 3.2. Norme e indirizzi nazionali

##### 3.2.1. Norme

- Legge 23 luglio 2009, n. 99 "Disposizioni per lo sviluppo e l'internazionalizzazione delle imprese, nonché in materia di energia".
- Legge 23 agosto 2004, n. 239 "Riordino del settore energetico, nonché delega al Governo per il riassetto delle disposizioni vigenti in materia di energia".
- D.Lgs. 387 del 29 dicembre 2003 concernente l'attuazione della Direttiva 2001/77/CE.
- Legge 1 Giugno 2002 n. 120 "Ratifica ed esecuzione del Protocollo di Kyoto alla Convenzione Quadro delle Nazioni Unite sui cambiamenti climatici fatto a Kyoto l'11 Dicembre 1997.
- Legge 9 gennaio 1991 n. 10 "Norme per l'attuazione del Piano energetico Nazionale.

### 3.2.2. *Strategia Energetica Nazionale*

La strategia energetica nazionale (SEN) è stata adottata con Decreto Interministeriale del 10 novembre 2017 emesso dal Ministero dello Sviluppo Economico e dal Ministero dell'Ambiente e della Tutela del Mare. La SEN definisce gli obiettivi strategici, le priorità di azione e i risultati attesi in materia di energia. In particolare, la strategia energetica si pone l'obiettivo di rendere il sistema energetico nazionale più:

- **Competitivo:** migliorare la competitività del Paese, continuando a ridurre il gap di prezzo e di costo dell'energia rispetto all'Europa, in un contesto di prezzi internazionali crescenti;
- **Sostenibile:** raggiungere in modo sostenibile gli obiettivi ambientali e di decarbonizzazione definiti a livello europeo, in linea con i futuri traguardi stabiliti nella COP21;
- **Sicuro:** continuare a migliorare la sicurezza di approvvigionamento e la flessibilità dei sistemi e delle infrastrutture energetiche, rafforzando l'indipendenza energetica dell'Italia.

Fra i target quantitativi previsti dalla SEN:

- Efficienza energetica: riduzione dei consumi finali da 118 a 108 Mtep con un risparmio di circa 10 Mtep al 2030;
- Fonti rinnovabili: 28% di rinnovabili sui consumi complessivi al 2030 rispetto al 17,5% del 2015; in termini settoriali, l'obiettivo si articola in una quota di rinnovabili sul consumo elettrico del 55% al 2030 rispetto al 33,5% del 2015; in una quota di rinnovabili sugli usi termici del 30% al 2030 rispetto al 19,2% del 2015; in una quota di rinnovabili nei trasporti del 21% al 2030 rispetto al 6,4% del 2015;
- Riduzione del differenziale di prezzo dell'energia: contenere il gap di costo tra il gas italiano e quello del nord Europa (nel 2016 pari a circa 2 €/mwh) e quello sui prezzi dell'elettricità rispetto alla media UE (pari a circa 35 €/mwh nel 2015 per la famiglia media e al 25% in media per le imprese);
- Cessazione della produzione di energia elettrica da carbone con un obiettivo di accelerazione al 2025, da realizzare tramite un puntuale piano di interventi infrastrutturali;
- Razionalizzazione del downstream petrolifero, con evoluzione verso le bioraffinerie e un uso crescente di biocarburanti sostenibili e del GNL nei trasporti pesanti e marittimi al posto dei derivati dal petrolio;
- Verso la decarbonizzazione al 2050: rispetto al 1990, una diminuzione delle emissioni del 39% al 2030 e del 63% al 2050;
- Raddoppiare gli investimenti in ricerca e sviluppo tecnologico clean energy: da 222 Milioni nel 2013 a 444 Milioni nel 2021;
- Promozione della mobilità sostenibile e dei servizi di mobilità condivisa;
- Nuovi investimenti sulle reti per maggiore flessibilità, adeguatezza e resilienza; maggiore integrazione con l'Europa; diversificazione delle fonti e rotte di approvvigionamento gas e gestione più efficiente dei flussi e punte di domanda;
- Riduzione della dipendenza energetica dall'estero dal 76% del 2015 al 64% del 2030 (rapporto tra il saldo import/export dell'energia primaria necessaria a coprire il fabbisogno e il consumo interno lordo), grazie alla forte crescita delle

rinnovabili e dell'efficienza energetica.

La Strategia energetica nazionale costituisce un impulso per la realizzazione di importanti investimenti, incrementando lo scenario tendenziale con investimenti complessivi aggiuntivi di 175 miliardi al 2030, così ripartiti:

- 30 miliardi per reti e infrastrutture gas e elettrico;
- 35 miliardi per fonti rinnovabili;
- 110 miliardi per l'efficienza energetica.

Oltre l'80% degli investimenti è quindi diretto ad incrementare la sostenibilità del sistema energetico, si tratta di settori ad elevato impatto occupazionale ed innovazione tecnologica. Da quanto su richiamato è evidente la compatibilità del progetto rispetto alla SEN, in quanto il progetto contribuirà certamente alla richiamata penetrazione delle fonti rinnovabili elettriche al 55% entro il 2030.

### *3.2.3. Piano Energetico Nazionale*

Uno dei primi strumenti governativi a sostegno delle fonti rinnovabili è il Piano Energetico Nazionale (PEN) che è stato approvato dalla Presidenza del Consiglio dei Ministri nel 1988.

### *3.2.4. Piano d'azione nazionale per le energie rinnovabili dell'Italia*

In attuazione alla Direttiva 2009/28/CE il Ministero per lo Sviluppo Economico ha emanato nel giugno 2010 il Piano di azione Nazionale per le energie rinnovabili che prevede di coprire grazie alle fonti rinnovabili la quota del 6,38% del consumo energetico del settore trasporti, del 28,97% per elettricità e del 15,83% per il riscaldamento e il raffreddamento.

### *3.2.5. Piano nazionale per la riduzione delle emissioni di gas responsabili dell'effetto serra*

Il Piano, approvato prima con delibera del Comitato Interministeriale di Programmazione Economica (C.I.P.E.) n. 137/98 e modificato successivamente con delibera C.I.P.E. n. 123 del 19 dicembre 2002:

- Contiene le prime misure per la riduzione di gas serra in Italia;
- Descrive politiche e misure assunte dall'Italia per il rispetto del protocollo di Kyoto;
- Prevede la possibilità di fare ricorso ai meccanismi di flessibilità di Joint Implementation, Clean Development Mechanism ed Emission Trading previsti nel protocollo;
- Indica le azioni attraverso le quali è possibile ottenere la riduzione delle emissioni dei gas serra per valori equivalenti a 95/112 Mt CO<sub>2</sub> al 2008-2012.

### 3.3. Norme e indirizzi regionali

#### 3.3.1. Norme

- 05/07/2013 - Con decreto del 12 giugno 2013 è stato istituito nella Regione Sicilia il registro regionale delle fonti energetiche regionali;
- Decreto Presidenziale 18 luglio 2012, n. 48: Regolamento recante norme di attuazione dell'art. 105, comma 5, della legge regionale 12 maggio;
- 17/05/2006 - Decreto dell'Assessorato del Territorio e dell'Ambiente della Regione Sicilia: "Criteri relativi ai progetti per la realizzazione di impianti per la produzione di energia mediante lo sfruttamento del sole". Pubblicato sulla Gazzetta Ufficiale della Regione Sicilia il 01/06/2006; 2010, n. 11. (Regolamento in materia di energia da fonti rinnovabili);
- 17/05/2006 - Decreto Regionale n. 11142 dell'Assessorato del Territorio e dell'Ambiente: "Criteri relativi ai progetti per la realizzazione di impianti per la produzione di energia mediante lo sfruttamento del sole", stabilisce le direttive, i criteri e le modalità procedurali, ai fini dell'emissione dei provvedimenti di cui al D.P.R. 12 aprile 1996 e successive modifiche ed integrazioni e relativi ai progetti per la realizzazione di impianti per la produzione di energia mediante lo sfruttamento del sole, nell'ambito del territorio siciliano. Tale decreto è stato adottato nelle more dell'approvazione del PEARS.
- 22/07/2016 - Con Delibera della Giunta Regionale n. 241 del 12 luglio 2016 vengono individuate, in Sicilia, le aree non idonee all'installazione degli impianti eolici in attuazione dell'articolo 1 della L.R. 20 novembre 2015, n. 29;
- 27/11/2015 - Pubblicata sulla Gazzetta Ufficiale della Regione Sicilia la Legge sulle "Norme in materia di tutela delle aree caratterizzate da vulnerabilità ambientale e valenze ambientali e paesaggistiche". Tale legge stabilisce che con delibera della Giunta, da emettere entro 180 giorni, saranno stabiliti i criteri e sono individuate le aree non idonee alla realizzazione di impianti di produzione di energia elettrica da fonte eolica di potenza superiore a 20 kW. Vengono inoltre stabilite alcune regole riguardanti la disponibilità giuridica dei suoli interessati alla realizzazione di impianti alimentati da fonti rinnovabili di energia;
- Decreto Assessorato all'Energia del 12 agosto 2013 ha disciplinato il calendario delle conferenze dei servizi in attuazione del Decreto dell'Assessorato all'Energia del DGR n. 231 del 2 luglio 2013 - Approvazione di una proposta di legge regionale da sottoporre all'esame dell'Assemblea Regionale Siciliana che prevede il divieto di autorizzazione di impianti eolici con Esclusione di quelli per autoconsumo;
- 14/12/2006 - Circolare: Impianti di produzione di energia eolica in Sicilia, in relazione alla normativa di salvaguardia dei beni paesaggistici. Decreto Assessoriale del Territorio e l'Ambiente n. 43 del 10-09-2003 della Regione Sicilia: Direttive per l'emissione dei provvedimenti relative ai progetti per la produzione di energia mediante lo sfruttamento del vento.

### *3.3.2. Piano energetico ambientale regionale (P.E.A.R.S.)*

Il P.E.A.R. è il principale strumento attraverso il quale le Regioni possono programmare ed indirizzare gli interventi, anche strutturali, in campo energetico nei propri territori e regolare le funzioni degli Enti locali, armonizzando le decisioni rilevanti che vengono assunte a livello regionale e locale.

In tal senso, la Regione Siciliana con DPR n. 13 del 9/03/2009 approva il Piano Energetico Ambientale Regionale (P.E.A.R.) attraverso cui regola ed indirizza la realizzazione degli interventi determinati principalmente dal mercato libero dell'energia (DL 79/99 e 164/00).

A seguito di Sentenza del TAR Sicilia n. 1849 del 12/20/2010 il P.E.A.R. viene annullato è un nuovo P.E.A.R. viene approvato con Decreto Presidenziale n. 48 del 18 luglio 2012. Le strategie e gli obiettivi del Piano sono orientati al fine di integrare la sostenibilità ambientale. A tal proposito, gli obiettivi di sostenibilità ambientale individuati sono:

- Ridurre le emissioni climalteranti;
- Riduzione popolazione esposta all'inquinamento atmosferico;
- Aumentare la percentuale di energia consumata proveniente da fonti rinnovabili;
- Ridurre i consumi energetici e aumentare l'uso efficiente e razionale dell'energia;
- Conservazione della biodiversità ed uso sostenibile delle risorse naturali;
- Mantenere gli aspetti caratteristici del paesaggio terrestre e marino-costiero;
- Protezione del territorio dai rischi idrogeologici, sismici, vulcanici e desertificazione;
- Limitare il consumo di uso del suolo;
- Riduzione dell'inquinamento dei suoli e a destinazione agricola e forestale, sul mare e sulle coste;
- Riduzione popolazione esposta alle radiazioni;
- Promuovere un uso sostenibile della risorsa idrica;
- Migliorare la gestione integrata dei rifiuti.

Il PEARS è finalizzato al conseguimento dei seguenti obiettivi:

- Contribuire ad uno sviluppo sostenibile del territorio regionale attraverso l'adozione di sistemi efficienti di conversione ed uso dell'energia nelle attività produttive, nei servizi e nei sistemi residenziali;
- Promuovere una forte politica di risparmio energetico in tutti i settori, in particolare in quello edilizio, organizzando un coinvolgimento attivo di enti, imprese e cittadini;
- Promuovere una diversificazione delle fonti energetiche, in particolare nel comparto elettrico, con la produzione decentrata e la "decarbonizzazione";
- Promuovere lo sviluppo delle Fonti Energetiche Rinnovabili ed assimilate, tanto nell'isola di Sicilia che nelle isole minori, sviluppare le tecnologie energetiche per il loro sfruttamento;
- Favorire il decollo di filiere industriali, l'insediamento di industrie di produzione delle nuove tecnologie energetiche e la crescita competitiva;
- Favorire le condizioni per una sicurezza degli approvvigionamenti e per lo sviluppo di un mercato libero dell'energia;
- Promuovere l'innovazione tecnologica con l'introduzione di Tecnologie più pulite (Clean Technologies - Best Available),



nelle industrie ad elevata intensità energetica e supportandone la diffusione nelle PMI;

- Assicurare la valorizzazione delle risorse regionali degli idrocarburi, favorendone la ricerca, la produzione e l'utilizzo con modalità compatibili con l'ambiente, in armonia con gli obiettivi di politica energetica nazionale contenuti nella L. 23.08.2004, n. 239 e garantendo adeguati ritorni economici per il territorio siciliano;
- Favorire la ristrutturazione delle Centrali termoelettriche di base, tenendo presenti i programmi coordinati a livello nazionale, in modo che rispettino i limiti di impatto ambientale compatibili con le normative conseguenti al Protocollo di Kyoto ed emanate dalla UE e recepite dall'Italia;
- Favorire una implementazione delle infrastrutture energetiche, con particolare riguardo alle grandi reti di trasporto elettrico;
- Sostenere il completamento delle opere per la metanizzazione per i grandi centri urbani, le aree industriali ed i comparti serricoli di rilievo;
- Creare, in accordo con le strategie dell'U.E, le condizioni per un prossimo sviluppo dell'uso dell'Idrogeno e delle sue applicazioni nelle Celle a Combustibile, oggi in corso di ricerca e sviluppo, per la loro diffusione, anche mediante la realizzazione di sistemi ibridi rinnovabili/idrogeno;
- Realizzare forti interventi nel settore dei trasporti (biocombustibili, metano negli autobus pubblici, riduzione del traffico autoveicolare nelle città, potenziamento del trasporto merci su rotaia e mediante cabotaggio"

In relazione agli obiettivi di sviluppo di impianti di energia elettrica da fonte rinnovabile, il Piano riporta, tra le altre, le seguenti considerazioni:

- Lo sviluppo delle fonti di energia rinnovabile deve, comunque, aver luogo nella piena garanzia delle compatibilità ambientale;
- È obiettivo della Regione promuovere gli interventi per la realizzazione, oltre che degli impianti maggiori di energia rinnovabile eolica e fotovoltaica, anche di impianti minori che privilegino, anche attraverso l'utilizzo delle risorse comunitarie, l'accesso di famiglie ed imprese all'esercizio di attività di produzione ed autoproduzione di energia elettrica e termica.
- La realizzazione degli impianti per la produzione di energia da fonte rinnovabile costituisce occasione di potenziamento dell'industria siciliana anche in riferimento all'indotto da essi creato;
- Il tasso di immissione in atmosfera di CO<sub>2</sub> deve, comunque, soprattutto nelle aree ad alto rischio di crisi ambientale - essere tendenzialmente ridotto in rapporto alla produzione di energia rinnovabile realizzata.

In accordo con gli obiettivi di sostenibilità ambientale previsti dal PEAR con particolare riferimento all'incremento del consumo energetico da fonti rinnovabili, si ritiene che l'impianto agro-fotovoltaico, da realizzarsi nei Comuni di Licodia Eubea e Mazzarrone (CT), sia assolutamente compatibile con il P.E.A.R.

#### 4. STRUMENTI DI PIANIFICAZIONE TERRITORIALE E AMBIENTALE

Le aree da noi prese in esame per la realizzazione dell'impianto ricadono nei territori di Licodia Eubea e Caltagirone (CT), mentre l'area della stazione utente-rete ricade nel territorio di Vizzini (CT), dove il piano Piano Paesaggistico è vigente. In particolare, si osservi la seguente tabella, tratta dalle linee guide emanate dalla Regione Sicilia consultabili sul sito web <http://www2.regione.sicilia.it/beniculturali/dirbenicult/bca/ptpr/lineeguida.html> che reca lo stato di attuazione della pianificazione paesaggistica in Sicilia:

STATO DI ATTUAZIONE DELLA PIANIFICAZIONE PAESAGGISTICA IN SICILIA

Provincia	Ambiti paesaggistici regionali (PTPR)	Stato attuazione	In regime di adozione e salvaguardia	Approvato
Agrigento	2, 3, 10, 11, 15	vigente	2013	
Caltanissetta	6, 7, 10, 11, 15	vigente	2009	2015
Catania	8, 11, 12, 13, 14, 16, 17	vigente	2018	
Enna	8, 11, 12, 14	istruttoria in corso		
Messina	8	fase concertazione		
	9	vigente	2009	2016
Palermo	3, 4, 5, 6, 7, 11	fase concertazione		
Ragusa	15, 16, 17	vigente	2010	2016
Siracusa	14, 17	vigente	2012	2018
Trapani	1	vigente	2004	2010
	2, 3	vigente	2016	

##### 4.1. Pianificazione regionale

###### 4.1.1. Piano territoriale paesistico regionale (P.T.P.R.)

La Regione Sicilia non ha elaborato un unico Piano Paesaggistico Regionale, ma ha individuato 18 ambiti territoriali, ognuno dei quali deve approvare il proprio PTPR, seguendo la struttura impartita dalle Linee Guida. Gli Ambiti territoriali sono "aree definite in relazione alla tipologia, rilevanza ed integrità dei valori paesaggistici", e sono articolati a loro volta in Paesaggi Locali in base a fattori naturali, antropici e culturali che caratterizzano singoli settori territoriali, determinando un'identità morfologica, paesaggistica e storico-culturale unitaria, definita e riconosciuta.

###### 4.1.2. Piano Paesaggistico degli Ambiti 8, 11, 12, 13, 14, 16 e 17 ricadenti nella provincia Catania

L'intervento ricade nell'ambito 16, il quale è disciplinato dal Piano Paesaggistico degli Ambiti regionali 8, 11, 12, 13, 14, 16, 17, ricadenti nella provincia Catania<sup>1</sup>, adottato con D.A. n. 031/GAB del 3 ottobre 2018.

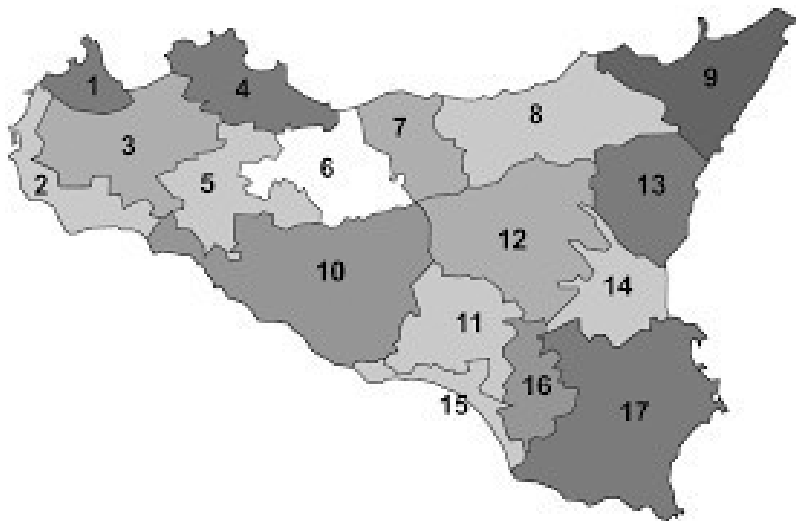

**Figura 7 - Ambiti della Regione Sicilia**

Il Piano Paesaggistico degli Ambiti 8, 11, 12, 13, 14, 16, 17 ricadenti nella provincia di Catania è redatto in adempimento alle disposizioni del D.lgs. 22 gennaio 2004, n.42, così come modificate dal D.lgs. 24 marzo 2006, n.157, D.lgs. 26 marzo 2008 n. 63, ed in particolare all'art.143, al fine di assicurare specifica considerazione ai valori paesaggistici e ambientali del territorio attraverso:

- l'analisi e l'individuazione delle risorse storiche, naturali, estetiche e delle loro interrelazioni secondo ambiti definiti in relazione alla tipologia, rilevanza e integrità dei valori paesaggistici;
- prescrizioni ed indirizzi per la tutela, il recupero, la riqualificazione e la valorizzazione dei medesimi valori paesaggistici;
- l'individuazione di linee di sviluppo urbanistico ed edilizio compatibili con i diversi livelli di valore riconosciuti.

Al fine di assicurare la conservazione, la riqualificazione, il recupero e la valorizzazione del paesaggio, del patrimonio naturale e di quello storico-culturale, coerentemente agli obiettivi, il Piano:

- analizza il paesaggio e ne riconosce i valori (analisi tematiche);
- assume i suddetti valori e beni come fattori strutturanti, caratterizzanti e qualificanti il paesaggio (sintesi interpretative);
- definisce conseguentemente la normativa di tutela rivolta al mantenimento nel tempo della qualità del paesaggio degli Ambiti 8, 11, 12, 13, 14, 16, 17 ricadenti nella provincia di Catania, anche attraverso il recupero dei paesaggi nelle aree degradate.

La normativa di Piano si articola in:

- 1) Norme per componenti del paesaggio, che riguardano le componenti del paesaggio analizzate e descritte nei documenti di Piano, nonché le aree di qualità e vulnerabilità percettivo-paesaggistica, individuate sulla base della relazione fra beni culturali e ambientali e ambiti di tutela paesaggistica a questi connessi;
- 2) Norme per paesaggi locali in cui le norme per componenti trovano maggiore specificazione e si modellano sulle particolari caratteristiche culturali e ambientali dei paesaggi stessi, nonché sulle dinamiche insediative e sui processi di trasformazione in atto.

## **AMBITO 16 - Colline di Caltagirone e Vittoria**



Di seguito si riporta la descrizione dell'Ambito 16, tratta dalle Linee Guida del P.T.P.R. della regione Sicilia.

*"Il paesaggio dell'ambito è caratterizzato dai sabbiosi plateaux collinari degradanti verso il litorale e dai margini meridionali degli Erei che qui vengono a contatto con gli altopiani calcarei, mentre verso oriente è caratterizzato dalla grande linea di rottura che da Chiaramonte a Comiso arriva a Santa Croce Camerina e che separa nettamente le formazioni delle sabbie plioceniche e il calcare miocenico dell'altopiano ibleo. Le valli dell'Ippari e dell'Acate segnano profondamente il paesaggio definendo la vasta e fertile pianura di Vittoria. Il paesaggio agrario è ricco e vario per la presenza di ulivi e agrumeti ed estese aree di vigneto che si protendono sui versanti collinari dell'interno. L'ambito intensamente abitato dalla preistoria fino al periodo bizantino (come testimoniano i numerosi ritrovamenti) è andato progressivamente spopolandosi nelle zone costiere dopo l'occupazione araba a causa della malaria alimentata dalle zone acquitrinose del fondovalle oggi recuperate all'agricoltura. Le città di nuova fondazione (Vittoria, Acate) e le città di antica fondazione (Comiso e Caltagirone) costituiscono una struttura urbana per poli isolati tipica della Sicilia interna. L'intensificazione delle colture ha portato ad un'estensione dell'insediamento sparso, testimoniato in passato dalle numerose masserie, oggi spesso abbandonate, nella zona di Acate e dei nuclei di Pedalino e Mazzarrone. La città di Caltagirone situata in posizione strategica è posta a dominare un vasto territorio cerniera fra differenti zone geografiche: piana di Catania, altopiani Iblei, piana di Gela e altopiano interno. L'ampia vallata del fiume Caltagirone dà la netta percezione del confine e della contrapposizione fra il versante ereo brullo, pascolativo e a seminati estensivi e il versante ibleo caratterizzato dall'ordinata articolazione degli spazi colturali e dal terrazzamento".*

La struttura geomorfologica dell'ambito definisce tre paesaggi ben precisi: a Nord quello delle colline della serie gessoso solfifera messiniana, simile ai paesaggi dell'ambito 12, con cui confina l'ambito in esame; subito a valle di questi rilievi il paesaggio della valle dei Margi, con le ricche colture arboree e la presenza "ingombrante" dell'area artigianale di Caltagirone;

a sud della valle comincia l'esteso paesaggio delle colline argillose e dei pianori sabbiosi (depositi sedimentari del Quaternario), che si estende per la grande maggioranza del territorio dell'ambito e che possiede ulteriori caratterizzazioni a seconda della copertura vegetale e dell'insediamento antropico che vi si insedia. A questa struttura corrispondono diversi livelli di visibilità, collegati anche alla presenza e alla localizzazione delle arterie viarie. La valle dei Margi, essendo una depressione centrale rispetto agli altri due paesaggi, consente loro di "guardarsi" frontalmente, dando vita al suo interno a paesaggi molto vari, influenzata dall'essere racchiusa tra due strutture geomorfologiche differenti. Vi scorrono importanti strade che dunque posseggono doti di panoramicità, di cui le più importanti sono la statale 417, segnalata come panoramica, e la statale 385, che risale dalla valle verso Caltagirone, consentendo suggestive vedute sulla valle e sulle colline del versante di fronte. La copertura vegetale serve a confermare o dettagliare le caratteristiche dei paesaggi presenti. Le distese a seminativo, anche su terreni particolarmente acclivi, si associano al paesaggio dei rilievi gessosi a Nord; gli agrumeti intensivi sono la cifra della valle dei Margi, mentre l'ecomosaico complesso installato sui pianori sabbiosi attorno ai centri abitati di Caltagirone e Grammichele si contrappone al vigneto intensivo dell'area di Mazzarrone e alla vegetazione naturale costituita da boschi e praterie dell'area di Santo Pietro, suddividendo quindi il paesaggio dei pianori sabbiosi in tre aree percettivamente diverse. La copertura vegetale è determinante, dal punto di vista percettivo, per caratterizzare due aree di questo ambito: la valle dei Margi con i suoi agrumeti e il comprensorio di Mazzarrone con i suoi vigneti. Per quest'ultimo è da segnalare che la presenza di residui e plastiche costituisce spesso un detrattore visivo, al contrario degli agrumeti della valle dei Margi, la cui estrema cura è visibile e contribuisce alla qualità della percezione. I centri storici di Caltagirone e Grammichele sono gli elementi del patrimonio storico culturale che incidono maggiormente sulla percezione dei paesaggi rispetto agli altri beni culturali. Sono infatti presenti anche numerose aree archeologiche, molte delle quali però non sono visibili. Fa eccezione la collina dell'antico centro di Occhiolà, i cui resti non solo si trovano in posizione ben visibile, ma dalla collina stessa è possibile godere di profondi panorami sul territorio provinciale con lo skyline del vulcano Etna sullo sfondo. I beni isolati non sono particolarmente presenti in questo ambito, a meno di alcune masserie dell'area Nord o alcune ville e mulini della pianura dei Margi (Villa Vaccaro, Mulino dei Margi, Villa del Piano), mentre nel resto del territorio, essendo piuttosto pianeggiante, la visibilità dei beni isolati è ridotta (tra l'altro non è un tematismo particolarmente significativo in questo ambito). Le regie trazzere costituiscono un sistema infrastrutturale ancora molto presente nell'ambito, se si osserva che la maggior parte della viabilità esistente ricalca i loro antichi tracciati, pur trasformando le sedi stradali in rotabili. Strade molto panoramiche, come la statale 124 che corre lungo lo spartiacque tra i bacini del Caltagirone e dell'Acate, ricalcano per molti tratti il tracciato di una regia trazzera. Laddove, invece, sono rimaste allo stato naturale, sono spesso ancora utilizzate come vie d'accesso ai fondi agricoli, e pur essendo di agevole attraversamento posseggono notevoli qualità paesaggistiche. La componente dell'insediamento antropico ha un notevole peso nella percezione dei paesaggi, soprattutto nell'area centrale dell'ambito, dove l'espansione di Caltagirone ma anche di Grammichele, domina sulle altre componenti, spesso costituendo dei detrattori visivi per la scarsa integrazione con il paesaggio agrario.

Anche la zona industriale di Caltagirone, al centro della valle dei Margi, è visibile da molto lontano e costituisce quasi un riferimento visivo per l'osservatore, pur rompendo l'equilibrio delle intense colture presenti tutt'intorno ad essa. Scendendo verso sud la componente dell'insediamento antropico si dirada, fino a diventare quasi inesistente. La presenza dei borghi

---

rurali di Santo Pietro e Granieri si integra nel paesaggio agrario del quale vive e al servizio del quale si pone. Anche il comune di Mazzarrone, con la sua estensione ridotta, non può considerarsi una presenza invadente nel paesaggio, anche se non è realizzata una integrazione con esso o una particolare cura nelle relazioni visive con il contesto. Dallo studio delle relazioni percettive tra le componenti del paesaggio, al fine di tutelare le visuali più significative dei paesaggi d'ambito, si può dedurre la necessità di calcolare i bacini di intervisibilità per le seguenti infrastrutture viarie: - strada statale 124: estremamente panoramica per il fatto di scorrere su uno spartiacque, è da considerarsi una importante arteria per la fruizione dei paesaggi provinciali, per il fatto che attraversa ben tre ambiti (ambito 11, ambito 16 e ambito 17). - strada statale 417: anche se scorre su un fondovalle, dotata di panorami profondi e pertanto da proteggere.

Di seguito si riportano le tabelle dei Sottosistemi insediativi.

### Sottosistema insediativo - siti archeologici

comune	altro comune	localita'	n.	descrizione	tipo (1)	vincolo I.1089/39
Caltagirone		Balchino	3	Insedimenti e necropoli di eta' preistorica, greca, romana e tardo antica.	A2.5	
Caltagirone		Boschitello	9	Insedimento greco e romano.	A2.5	
Caltagirone		C.da Acquadolce	8	Insedimento greco arcaico. Rinvenimenti fortuiti di coroplastica. .	A2.5	
Caltagirone		C.da Altobrando	2	Tracce di insediamento castellucciano e della tarda eta' del bronzo (Ausonio II), centro indigeno greco ,romano e tardo antico con relative necropoli.	A1	
Caltagirone		C.da Balchino	5	Insedimenti e necropoli di eta' preistorica, greca, romana e tardo antica.	A2.5	
Caltagirone		C.da Favarella - Piano Bellia - C.da Lupinedda	18	"Insedimento di eta' preistorica, greca arcaica e classica, romana repubblicana e prima imperiale; fornace medievale."		
Caltagirone		C.da Il Salto	4	Insedimenti e necropoli di eta' preistorica, greca, romana e tardo antica.	A2.5	
Caltagirone		C.da Maddalena	38	Insedimento di eta' romana. Presenze di tombe romane e resti di un'accampamento romano sulla sponda destra del fiume Margi. Presenza di cocciame di eta' romana databile dal I al IV sc. d. C.:	A2.5	
Caltagirone		C.da Masciona	19	Chiesa medioevale di San Pietro.	A3	X
Caltagirone		C.da Masciona - Piano Monumenta	20	Insedimento medioevale.	A2.5	
Caltagirone		C.da Montagna	37	"Necropoli preistorica della tarda eta' del bronzo (Pantalica nord); insediamenti di eta' greca e romana."	A2.5	
Caltagirone		C.da Noce	16	Insedimento e necropoli di eta' greca.	A2.5	
Caltagirone		C.da Paradiso	39	Insedimento della prima eta' del Bronzo (castellucciano). Rinvenuti frammenti ceramici e strumenti litici ed in osso.	A2.6	
Caltagirone		C.da Regalsemi	43	Insedimento medioevale (casale).	A2.4	
Caltagirone		C.da Rocca - Poggio Rocca - Rocca Grasso	35	"Necropoli preistorica e protostorica; insediamento rurale di eta' tardoantica."	A2.4	
Caltagirone		C.da San Basilio	17	Insedimento e casale di eta' bizantina ed araba.	A2.4	
Caltagirone		C.da San Pietro	21	Tracce di frequentazione preistorica.	B	
Caltagirone		C.da Spadaluce	46	Insedimento di eta' preistorica, greca e romana.	A2.5	
Caltagirone		C.da Terrana	22	Frequentazione di eta' medioevale.	B	
Caltagirone		C.da Vignitta	42	Tracce di frequentazione di eta' greca e romana.	B	
Caltagirone		C.de San Mauro e San Mauro di sopra	7	"Villaggio di eta' preistorica a partire dall'eta' castellucciana e abitato indigeno ellenizzato. Abitato e necropoli greca di eta' arcaica con interruzione nel V secolo e ripresa nel IV sec. a. C.; insediamento rom"	A1	X
Caltagirone		C.U. C.da Cappuccini	25	"Insedimento produttivo indigeno; necropoli indigeno-ellenizzata. Necropoli greca del V e IV sec. con due sepolture ad incinerazione, in via Acquanova II rinvenimento di tombe."	A2.6	
Caltagirone		C.U. Passeggiata San Giorgio	30	Tracce di strada lastricata a ciotoli e di antiche terme.	A3	
Caltagirone		C.U. Piazza Marconi	28	Tombe del VI - V sec. a. C..	A2.2	
Caltagirone		C.U. Piazza Umberto	27	Tombe romane.	A2.2	
Caltagirone		C.U. Rione San Giacomo	29	Rinvenimenti di suppellettili vascolari entro tre avelli.	B	
Caltagirone		C.U. San Gregorio (Istituto d'Arte)	26	Fornace indigeno-ellenizzata del IV - V sec. a. C.	A2.6	
Caltagirone		C.U. Via Madonna della Via	23	Frequentazione di eta' preistorica (eta' Neolitica).	B	
Caltagirone		Marcato del Tempo	24	Fortificazione e resti di una chiesa medioevale.	A3	
Caltagirone		Monte Balchino - Altobrando	1	"Villaggio castellucciano e indigeno ellenizzato (in eta' arcaica) con relative necropoli (frammenti ceramici dello stile di San Cono - Piano Notaro);insediamento fortificato di eta' romana."	A1	
Caltagirone		Monte Moschitta	45	Insedimento preistorico. Villaggio castellucciano. Sito la cui importanza archeologica va verificata.	A2.5	
Caltagirone		Monte San Giorgio	31	Necropoli greca di eta' arcaica (VI sec. a. C.).	A2.2	
Caltagirone		Monte San Nicola	12	Insedimento di eta' preistorica con frammenti fittili della prima eta' del bronzo.	A2.6	
Caltagirone		Piano Degli Egoli	6	Insedimento greco di eta' classica con preesistenze arcaiche.	A2.5	
Caltagirone		Piano dell'Angelo	14	Insedimento e necropoli della prima eta' del Bronzo (castellucciano) con sepolcri a grotticella artificiale.	A2.5	
Caltagirone		Piano Noce	15	Insedimento e necropoli di eta' greca.	A2.5	
Caltagirone		Poggio Castelluccio	36	Insedimento di eta' preistorica. Necropoli preistorica.	A2.5	

comune	altro comune	localita'	n.	descrizione	tipo (1)	vincolo I.1089/39
Caltagirone		Poggio D'Antona	11	Insediamiento di stile castelluciano (prima eta' del Bronzo) con resti di lavorazione della selce, strumenti finiti, frammenti fittili.	A2.6	
Caltagirone		Poggio La Guardia - Colle S.Ippolito	33	Insediamiento di eta' preistorica.	A2.5	
Caltagirone		Poggio Sant'Agata	10	Frammenti litici e ceramici sparsi in superficie riferibili ad un piccolo stanziamento preistorico della prima eta' del bronzo.	A2.6	
Caltagirone		Poggio Strettoballe	41	Insediamiento preistorico. Area di frammenti fittili e litici.	A2.5	
Caltagirone		Poggio Valle delle Ferle	13	Area di frammenti fittili di eta' greca.	B	
Caltagirone		San Bartolomeo - Paradiso	40	Piccolo insediamiento casteluciano. Si rinvencono strumenti di selce e frammenti ceramici.	A2.5	
Caltagirone		San Marco	44	Insediamiento di eta' ellenistico romana.	A2.5	
Caltagirone		Sant'Ippolito	34	Insediamiento di eta' preistorica e greca.	A2.5	
Caltagirone		Zona Acquanova	32	Necropoli indigeno ellenizzata.	A2.2	

In questo caso è stata effettuata un'analisi delle posizioni dei siti archeologici rispetto ai baricentri delle aree di impianto ricadenti nel comune di Caltagirone (CT).

Dall'analisi si rileva che i siti archeologici si trovano a debita distanza dall'impianto Agro-Fotovoltaico.

#### SOTTOSISTEMA INSEDIATIVO - CENTRI E NUCLEI STORICI

comune	n.	denominazione (1)	classe (2)	localizzazione geografica	comune 1881	circondario 1881	popol. 1881	comune 1936	popol. 1936
Caltagirone	1	Caltagirone	A / D	collina	Caltagirone	Caltagirone	28119	Caltagirone	31028

Per il comune di Caltagirone (CT), i centri e nuclei storici non si trovano nelle vicinanze dell'impianto.



**SOTTOSISTEMA INSEDIATIVO - BENI ISOLATI**

comune	n.	tipo oggetto	qualificazione del tipo	denominazione oggetto	classe (1)	coordinate geografiche U.T.M. (2)	
						X	Y
Caltagirone	1	abbeveratoio		Altobrando	D5	460145	4126051
Caltagirone	2	abbeveratoio		Ciunco (del)	D5	455651	4121719
Caltagirone	3	abbeveratoio		Crescimane	D5	456275	4123754
Caltagirone	4	abbeveratoio		S. Nicolo'	D5	452574	4112500
Caltagirone	5	abbeveratoio		Scifazzo	D5	467010	4115091
Caltagirone	6	abbeveratoio			D5	451594	4126640
Caltagirone	7	abbeveratoio			D5	463290	4127671
Caltagirone	8	abbeveratoio			D5	453472	4126610
Caltagirone	9	abbeveratoio			D5	461638	4126331
Caltagirone	10	abbeveratoio			D5	454278	4125049
Caltagirone	11	abbeveratoio			D5	457047	4118929
Caltagirone	12	abbeveratoio			D5	457816	4118687
Caltagirone	13	abbeveratoio			D5	455919	4117911
Caltagirone	14	abbeveratoio			D5	457270	4114858
Caltagirone	15	abbeveratoio			D5	468074	4114615
Caltagirone	16	abbeveratoio			D5	455232	4109343
Caltagirone	17	abbeveratoio			D5	455474	4105708
Caltagirone	18	abbeveratoio			D5	450520	4103310
Caltagirone	19	casa	di convalescenza		E5	455149	4106897
Caltagirone	20	casa		Granieri	D1	462425	4109299
Caltagirone	21	caserma		Stella	A3	455460	4102775
Caltagirone	22	cava		Forno (di)	D8	450892	4103345
Caltagirone	23	chiesa		S. Maria dell'Ildria	B2	458978	4110417
Caltagirone	24	chiesa		S. Maria di Gesu'	B2	457320	4120021
Caltagirone	25	cimitero		Caltagirone (di)	B3	458931	4121108
Caltagirone	26	convento		Soccorso (del)	B1	453963	4121399
Caltagirone	27	fattoria		Marfisa	D1	453537	4112038
Caltagirone	28	fattoria		Montemagno	D1	458372	4125937
Caltagirone	29	fattoria		Piscottello	D1	450695	4116540
Caltagirone	30	fondaco		Taverna (la)	E4	467842	4117546
Caltagirone	31	fontana		Acqua Nuova	D5	457347	4121242
Caltagirone	32	fontana		Costabaira	D5	461641	4114890
Caltagirone	33	fontana		Lite	D5	461900	4125948
Caltagirone	34	fontana		Notaro (del)	D5	454545	4103218
Caltagirone	35	fontana		Scifazzo (lo)	D5	462888	4125633
Caltagirone	36	fontana			D5	460555	4119170
Caltagirone	37	fontana			D5	462723	4109011
Caltagirone	38	fonte		Costanzulla	D5	461981	4127763
Caltagirone	39	fonte			D5	457172	4118495
Caltagirone	40	lazzaretto			E5	455947	4121984
Caltagirone	41	masseria		Caristia	D1	461221	4125562
Caltagirone	42	masseria		Casabene	D1	461286	4126457
Caltagirone	43	masseria		Egoli (degli)	D1	462414	4116843
Caltagirone	44	masseria		Fornazzo	D1	461960	4111227
Caltagirone	45	masseria		Iacono	D1	463752	4109709
Caltagirone	46	masseria		Magazzinazzo Balchino	D1	463606	4124850
Caltagirone	47	masseria		Salto(ii)	D1	463595	4128159
Caltagirone	48	masseria		Umana	D1	464376	4110917
Caltagirone	49	masseria		Vaccarizzo	D1	458654	4108289
Caltagirone	50	masseria		Valle Pitieri	D1	451768	4113572
Caltagirone	51	masseria		Vanelli	D1	465445	4113753
Caltagirone	52	mulino	ad acqua	Archi (degli)	D4	460543	4111965
Caltagirone	53	mulino	ad acqua	Bizzinisi	D4	460526	4112566
Caltagirone	54	mulino	ad acqua	Buongiovanni	D4	459242	4108047
Caltagirone	55	mulino	ad acqua	Carlo	D4	461141	4113242
Caltagirone	56	mulino	ad acqua	Chiesa	D4	460265	4111304
Caltagirone	57	mulino	ad acqua	Ramione	D4	464158	4115307
Caltagirone	58	mulino	ad acqua	Ramione	D4	461867	4114610
Caltagirone	59	mulino	ad acqua	Tempio (del)	D4	452920	4127535
Caltagirone	60	mulino	ad acqua	Terrana	D4	452337	4103619
Caltagirone	61	mulino	ad acqua		D4	457592	4114363
Caltagirone	62	mulino	ad acqua		D4	453484	4109547
Caltagirone	63	mulino	ad acqua		D4	459253	4107900
Caltagirone	64	palazzo		Palazzetto (ii)	C1	451829	4102741
Caltagirone	65	soffare			D8	461733	4124159
Caltagirone	66	sugherificio			D10	460253	4114544
Caltagirone	67	torre		Noce	A1	454944	4112818
Caltagirone	68	torre		Terrana (di)	A1	451129	4104960
Caltagirone	69	trappeto		Trappetazzo	D3	462775	4113612
Caltagirone	70	trappeto			D3	453985	4113684
Caltagirone	71	vasca			D5	459967	4109321
Caltagirone	72	villa		Aliotta	C1	457765	4118117
Caltagirone	73	villa		Barletta	C1	456887	4119762
Caltagirone	74	villa		Crescimanno	C1	457742	4119195
Caltagirone	75	villa		Giulia	C1	456924	4119288
Caltagirone	76	villa		Gravina	C1	456103	4115235
Caltagirone	77	villa		Gravina	C1	460428	4113919
Caltagirone	78	villa		Interlandi	C1	458391	4119209
Caltagirone	79	villa		Libertini	C1	457221	4119678
Caltagirone	80	villa		Marotta	C1	457552	4116606
Caltagirone	81	villa		Oubli (d')	C1	459847	4120452
Caltagirone	82	villa		Tasca	C1	456694	4116649
Licodia Eubea	83	fontana		Cirro	D5	466052	4109952
Licodia Eubea	84	fontana		Pietrabutera	D5	466991	4111119
Licodia Eubea	85	fontana			D5	467376	4106493
Licodia Eubea	86	masseria		Caffarelli	D1	468833	4110597
Licodia Eubea	87	mulino	ad acqua	Macchia Noce	D4	469452	4107979
Licodia Eubea	88	torre		Sciri sotto	A1	466669	4110671

Anche in questo caso per il comune di Caltagirone (CT) e il comune di Licodia Eubea (CT), i beni isolati non si trovano nelle vicinanze dell'impianto.

#### SOTTOSISTEMA INSEDIATIVO - PAESAGGIO PERCETTIVO - TRATTI PANORAMICI

comune	descrizione sintetica dei percorsi e delle frazioni degli stessi (da .... > a .....	frazioni di percorso per comune, in km	classificazione anas del percorso
Caltagirone	Bivio Caltagirone	1,3	S 417
Caltagirone	Caltagirone - Bivio Monte Angarello	4,75	S 385
Caltagirone	Monte Zabaino - Caltagirone	3,92	S 124

Anche per i tratti panoramici nel comune di Caltagirone (CT), questi non vanno ad interferire con l'impianto.

#### AMBITO 17 - Rilievi e tavolato ibleo



Di seguito si riporta la descrizione dell'Ambito 17, tratta dalle Linee Guida del P.T.P.R. della regione Sicilia.

Il tavolato ibleo, isola del Mediterraneo pliocenico, formato da insediamenti calcarei ed effusioni vulcaniche sui fondali marini cenozoici, mantiene l'unità morfologica e una struttura autonoma rispetto al resto della Sicilia. Il Monte Lauro (850 metri s.l.m.), antico vulcano spento, è il perno di tutta la "regione". Essa ha una struttura tabulare, articolata all'interno in forme smussate e in terrazze degradanti dai 600 m ai 200 m. dei gradini estremi, che si affacciano sul piano litorale costituito da slarghi ampi e frequenti: le piane di Lentini, Augusta, Siracusa, Pachino, Vittoria. Verso nord i limiti sono più incerti: il passaggio tra i versanti collinari e la Piana di Catania appare brusco e segnato da alcune fratture, specie tra Scordia, Francoforte e Lentini, dove le alluvioni quaternarie si insinuano fin sotto la massa montuosa formando una specie di conca.

L'ambito è caratterizzato da un patrimonio storico ed ambientale di elevato valore: le aree costiere che ancora conservano tracce del sistema dunale; gli habitat delle foci e degli ambienti fluviali (Irminio, Ippari); le caratteristiche "cave" di estremo interesse storico-paesistico ed ambientale; gli ampi spazi degli altopiani che costituiscono un paesaggio agrario unico e di notevole valore storico; le numerose ed importanti emergenze archeologiche che, presenti in tutto il territorio, testimoniano un abitare costante nel tempo. Due elementi sono facilmente leggibili nei rapporti fra l'ambiente e la storia: uno è l'alternarsi della civiltà tra l'altopiano e la fascia costiera. La cultura rurale medievale succede a quella prevalentemente costiera e più urbana che è dell'antichità classica, a sua volta preceduta da civiltà collinari sicule e preistoriche. La ricostruzione del Val di Noto conferisce nuovi tratti comuni ai paesaggi urbani e una unità a una cultura collinare che accusa sintomi di crisi, mentre l'attuale intenso sviluppo urbano costiero determina rischi di congestione e degrado. L'altro elemento costante nel paesaggio, il continuo e multiforme rapporto fra l'uomo e la pietra: le tracce delle civiltà passate sono affidate alla roccia calcarea, che gli uomini hanno scavato, intagliato, scolpito, abitato, custodendo i morti e gli dei, ricavando cave e templi, edificando umili dimore e palazzi nobiliari e chiese. Si possono individuare aree morfologiche e paesaggi particolari che mettono in evidenza i caratteri dell'ambito interessati da problematiche specifiche di tutela: la fascia costiera più o meno larga, gli altopiani mio-pliocenici e la parte sommitale dei rilievi. In esse sono presenti una ricca varietà di paesaggi urbani ed economico-agrari chiaramente distinti. - Il paesaggio degli alti Iblei, dominato dalla sommità larga e piatta del Monte Lauro, si differenzia in modo netto dai ripiani circostanti per il prevalere dei tufi e dei basalti intercalati e sovrapposti ai calcari, che conferiscono al rilievo lineamenti bruschi ed accidentati, per le incisioni dell'alto corso dei fiumi che a raggiera scendono a valle e per il paesaggio cerealicolo-pastorale caratterizzato dalla mandra. I centri urbani, con caratteri tipicamente montani, sono numerosi ma di dimensioni minute; situati ai bordi tra l'altopiano e le parti più elevate conservano ancora abbastanza integre le caratteristiche ambientali legate alla loro origine. La vegetazione naturale è presente in maggiore quantità che nel resto dell'ambito ed è costituita da boschi di latifoglie e conifere - L'estesa pianeggiante piattaforma degli altopiani calcarei, che forma attorno agli alti Iblei una corona pressoché continua, degrada verso l'esterno con ampie balconate, limitate da gradini più o meno evidenti. L'alto gradino, posto a 100 - 200 metri s.l.m., morfologicamente li delimita dalla fascia costiera e dai piani di Vittoria e di Pachino, e distingue nettamente paesaggi agrari profondamente diversi: i seminativi asciutti o arborati con olivi e carrubi degli altopiani e le colture intensive (vigneti, serre) della costa. Di notevole valore e particolarità è il paesaggio agrario a campi chiusi caratterizzato da: un fitto reticolo di muretti a secco che identificano il territorio; seminativi e colture legnose, raramente specializzate spesso consociate, costituite da olivo, mandorlo (Netino) e carrubo che connota fortemente gli altipiani di Ragusa e Modica; il sistema delle masserie, che ha qui un'espressione tipica, modello di razionalità basato sulla cerealicoltura e l'allevamento oltre che pregevole struttura architettonica. La presenza umana è documentata a partire dalla preistoria da necropoli di diversa consistenza situate spesso ai margini degli attuali abitati. La ricostruzione posteriore al terremoto del 1693 interessa interamente quest'area e conferisce ai centri abitati evidenti caratteri di omogeneità espresse nelle architetture barocche. La popolazione vive ai margini dei terrazzi verso la costa per lo più accentrata in paesi di discrete dimensioni: Ispica domina dalla sua terrazza la pianura e il mare. I centri storici sono caratterizzati dai valori dell'urbanistica e dell'architettura barocca.

Noto, Scicli, Rosolini, Modica, Ragusa, Ispica e dal Liberty minore (Ispica, Canicattini Bagni) – Il paesaggio costiero ha subito negli ultimi anni una forte e incontrollata pressione insediativa ad eccezione delle residue zone umide sfuggite alle bonifiche della prima metà del secolo e oggi tutelate come riserve naturali. I pantani di Ispica e il pantano di Vendicari costituiscono ambienti e paesaggi particolari, sedi stanziali e di transito di importanti specie dell'avifauna e di specie botaniche endemiche rare. Estesi impianti di serre, che si trovano prevalentemente in provincia di Ragusa, hanno modificato il paesaggio agrario tradizionale contraddistinto da colture arboree tradizionali - il mandorlo, l'olivo, la vite (pianura sabbiosa di Pachino) e gli agrumi - che si mescolano al seminativo arborato, all'incolto specie dove affiora la roccia calcarea e al di là dell'Anapo. Analogamente gli impianti industriali di Augusta e Siracusa hanno profondamente modificato il paesaggio e l'ambiente. Sul versante ionico a Sud di Siracusa fino a Capo Passero si susseguono paesaggi costieri di notevole fascino: larghe spiagge sabbiose si alternano a speroni calcarei fortemente erosi. Sul versante africano il litorale è in prevalenza sabbioso e in brevi tratti roccioso e si possono ancora ritrovare residui del sistema dunale (macconi) e di vegetazione mediterranea. I corsi d'acqua traggono origine dagli alti Iblei: l'Acate o Dirillo, l'Irminio, il Tellaro, l'Anapo hanno formato valli anguste e strette fra le rocce calcaree degli altipiani con una rada vegetazione spontanea e versanti coltivati e terrazzati; dove la valle si amplia compaiono aree agricole intensamente coltivate ad orti e ad agrumi. Le profonde incisioni delle "cave" sono una delle principali peculiarità del paesaggio degli altipiani. Le "cave" sono caratterizzate da pareti rocciose ripide e quasi prive di vegetazione e da fondivalle ricchi di vegetazione lungo i corsi d'acqua dove si trovano aree coltivate disposte su terrazzi artificiali. Storicamente sono state sempre aree privilegiate dagli insediamenti umani sin da tempi remoti. Necropoli ed abitazioni si susseguono lungo le cave o vi si localizzano grossi centri urbani come Ragusa Ibla e Modica. Cava d'Ispica costituisce certamente uno dei luoghi più importanti per la concentrazione di valori storici e ambientali. In essa sono leggibili le tracce di diverse civiltà.

#### SOTTOSISTEMA INSEDIATIVO - SITI ARCHEOLOGICI

comune	altro comune	localita'	n.	descrizione	tipo (1)	vincolo I.1089/39
Licodia Eubea	Monterosso Almo (RG)	Alia (segnalazione RG)	8	Chiesa ed insediamento rupestre bizantino (V sec. d. C.)	A3	
Licodia Eubea		C.da Nostradonna	6	"Villaggio Neolitico (facies Serra d'Alto); citta' greca con necropoli; fornace ellenistica."	A1	X
Licodia Eubea		Cava di Ragoletto	7	Presenze preistoriche dell'eta' del Bronzo antico.	B	
Vizzini		C.da Trecanali	41	Ripostiglio di bronzi (IX sec. a. C.)	A3	
Vizzini		Chiesa di S. Sebastiano	40	Necropoli greco ellenistica.	A2.2	
Vizzini		Monastero di S. Maria dei Greci	39	Necropoli tardo romana e bizantina.	A2.2	

In questo caso è stata effettuata un'analisi delle posizioni dei siti archeologici rispetto ai baricentri delle aree di impianto ricadenti nei comuni di Licodia Eubea (CT) e Vizzini (CT)

Dall'analisi si rileva che i siti archeologici si trovano a debita distanza dall'impianto Agro-Fotovoltaico.

**SOTTOSISTEMA INSEDIATIVO - CENTRI E NUCLEI STORICI**

comune	n.	denominazione (1)	classe (2)	localizzazione geografica	comune 1881	circondario 1881	popol. 1881	comune 1936	popol. 1936
Licodia Eubea	3	Licodia Eubea	B / D	collina	Licodia Eubea	Caltagirone	6159	Licodia Eubea	5970
Vizzini	5	Vizzini	B / D	collina	Vizzini	Caltagirone	13966	Vizzini	14326

Per i comuni di Licodia Eubea (CT) e Vizzini (CT), i centri e nuclei storici non si trovano nelle vicinanze dell'impianto.

**SOTTOSISTEMA INSEDIATIVO - BENI ISOLATI**

comune	n.	tipo oggetto	qualificazione del tipo	denominazione oggetto	classe (1)	coordinate geografiche U.T.M. (2)	
						X	Y
Licodia Eubea	10	abbeveratoio			D5	471219	4117411
Licodia Eubea	11	abbeveratoio			D5	472810	4116734
Licodia Eubea	12	abbeveratoio			D5	470366	4116515
Licodia Eubea	13	abbeveratoio			D5	470551	4114670
Licodia Eubea	14	abbeveratoio			D5	474350	4112688
Licodia Eubea	15	abbeveratoio			D5	478426	4109689
Licodia Eubea	16	abbeveratoio			D5	479721	4109139
Licodia Eubea	17	abbeveratoio			D5	480672	4107415
Licodia Eubea	18	cimitero		Licodia Eubea (di)	B3	474352	4112935
Licodia Eubea	19	fattoria		Casaletto	D1	476415	4107602
Licodia Eubea	20	fontana		Acquamolla	D5	472771	4111877
Licodia Eubea	21	fontana		Fornazzo	D5	467795	4111196
Licodia Eubea	22	mulino	ad acqua	Canonico	D4	475353	4108600
Licodia Eubea	23	mulino	ad acqua	Cassuso	D4	472348	4112204
Licodia Eubea	24	mulino	ad acqua	Grammatico	D4	471132	4110803
Licodia Eubea	25	mulino	ad acqua	Nuovo	D4	472070	4112103
Licodia Eubea	26	pozzo			D5	471264	4109342
Licodia Eubea	27	torre		Ragoletto	A1	470237	4108166
Vizzini	44	abbeveratoio		Sango	D5	483223	4114854
Vizzini	45	abbeveratoio			D5	479378	4113134
Vizzini	46	abbeveratoio			D5	481450	4112862
Vizzini	47	abbeveratoio			D5	478316	4112050
Vizzini	48	abbeveratoio			D5	483435	4109879
Vizzini	49	abbeveratoio			D5	483154	4109528
Vizzini	50	cimitero		Vizzini (di)	B3	478848	4112109
Vizzini	51	concerie			D10	477952	4113392
Vizzini	52	fontana		Fico	D5	474458	4115443
Vizzini	53	fonte			D5	478021	4118616
Vizzini	54	masseria		Case Nuove	D1	480027	4118948
Vizzini	55	masseria		Granvilla	D1	479638	4117324
Vizzini	56	masseria		Passanetello	D1	483551	4117004
Vizzini	57	masseria		S. Domenica	D1	479387	4114775
Vizzini	58	masseria		S. Domenica (la Rosa)	D1	481153	4115883
Vizzini	59	masseria		S. Domenica (Tornabene)	D1	480292	4115364
Vizzini	60	mulino	ad acqua	Arancio	D4	477300	4112349
Vizzini	61	mulino	ad acqua	Badia (della)	D4	478196	4110902
Vizzini	62	mulino	ad acqua	Gelso	D4	477101	4111165
Vizzini	63	mulino	ad acqua	Giarrusso	D4	477323	4112067
Vizzini	64	mulino	ad acqua	Paradiso	D4	476990	4112649
Vizzini	65	mulino	ad acqua	Ponte (del)	D4	477584	4111023
Vizzini	66	mulino	ad acqua		D4	477220	4113403
Vizzini	67	mulino	ad acqua		D4	476995	4113281
Vizzini	68	mulino	ad acqua		D4	476830	4112947
Vizzini	69	mulino	ad acqua		D4	477396	4111537
Vizzini	70	villa		Cafici	C1	475026	4114101
Vizzini	71	villa		Carra	C1	477489	4114597

Anche in questo caso per il comune di Licodia Eubea (CT) e Vizzini (CT), i beni isolati non si trovano nelle vicinanze dell'impianto.

## SOTTOSISTEMA INSEDIATIVO - PAESAGGIO PERCETTIVO - TRATTI PANORAMICI

comune	descrizione sintetica dei percorsi e delle frazioni degli stessi (da .... > a .....	frazioni di percorso per comune, in km	classificazione anas del percorso
Licodia Eubea	Grammichele - Vizzini	3,57	S 124
Licodia Eubea	Monterosso Almo	0,93	S 194
Vizzini	Grammichele - Vizzini	4,89	S 124
Vizzini	Vizzini	3,73	S 194
Vizzini	Vizzini - Buccheri	7,45	S 124

Anche per i tratti panoramici nei comuni di Licodia Eubea (CT) e Vizzini (CT), questi non vanno ad interferire con l'impianto.

### 4.2. Pianificazione provinciale

#### 4.2.1. Piano territoriale paesistico provinciale (P.T.P.P.)

Il Piano Paesaggistico dell'ambito 16 ricadente nella provincia di Catania e Ragusa "Area delle colline di Caltagirone e Vittoria" è stato redatto in adempimento alle disposizioni del D.lgs. 22 gennaio 2004, n.42, così come modificate dal D.lgs. 24 marzo 2006, n.157, D.lgs. 26 marzo 2008 n. 63, in seguito denominato Codice, ed in particolare all'art.143 al fine di assicurare specifica considerazione ai valori paesaggistici e ambientali del territorio.

- L'analisi e l'individuazione delle risorse storiche, naturali, estetiche e delle loro interrelazioni secondo ambiti definiti in relazione alla tipologia, rilevanza e integrità dei valori paesaggistici;
- Prescrizioni ed indirizzi per la tutela, il recupero, la riqualificazione e la valorizzazione dei medesimi valori paesaggistici;
- L'individuazione di linee di sviluppo urbanistico ed edilizio compatibili con i diversi livelli di valore riconosciuti.

La normativa di Piano si articola in:

- Norme per componenti del paesaggio, che riguardano le componenti del paesaggio analizzate e descritte nei documenti di Piano, nonché le aree di qualità e vulnerabilità percettivo-paesaggistica, individuate sulla base della relazione fra beni culturali e ambientali e ambiti di tutela paesaggistica a questi connessi;
- Norme per paesaggi locali in cui le norme per componenti trovano maggiore specificazione e si modellano sulle particolari caratteristiche culturali e ambientali dei paesaggi stessi, nonché sulle dinamiche insediative e sui processi di trasformazione in atto.

Il Piano Paesaggistico articola i propri indirizzi in due sistemi, naturale e antropico, a loro volta suddivisi in sottosistemi:

- processi che concorrono a determinare la genesi e la conformazione fisica del territorio;
- Biotico: interessa la vegetazione e le zoocenosi ad essa connesse e i biotopi di rilevante interesse floristico, vegetazionale e faunistico;

e nelle relative componenti, come riportato nella successiva figura 8.

### Beni Paesaggistici

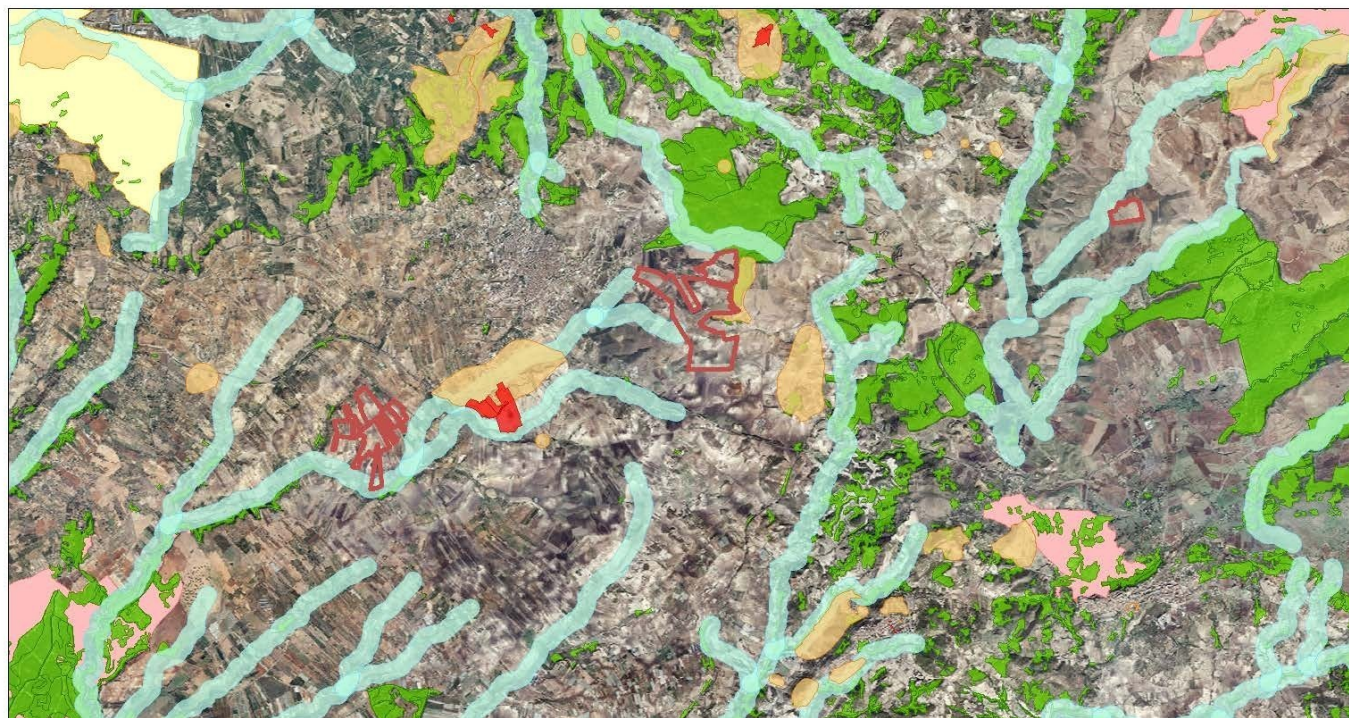

September 3, 2021

- |  |  |
|--|--|
| aree tutelate - art.134, lett. c, D.lgs. 42/04 | aree laghi 300m.- art.142, lett. b, D.lgs. 42/04               |
| aree tutelate - art.136, D.lgs.42/04           | aree di interesse archeologico - art.142, lett. m, D.lgs.42/04 |
| aree boscate - art.142, lett. g, D.lgs.42/04   | Vincoli Archeologici art.10 D.lgs. 42/04                       |
| aree fiumi 150m.-art.142, lett. c, D.lgs.42/04 |  |

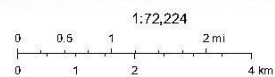

S.I.T.R. Regione Siciliana, Regione Siciliana

WebAppBuilder for ArcGIS

**Figura 8 - Estratto Carta dei beni paesaggistici**

#### 4.2.2. Interferenze con il sistema delle risorse ambientale e culturali

L'area oggetto dell'intervento non interessa direttamente né indirettamente aree Natura 2000.

Rete Ecologica FV RAMIONE

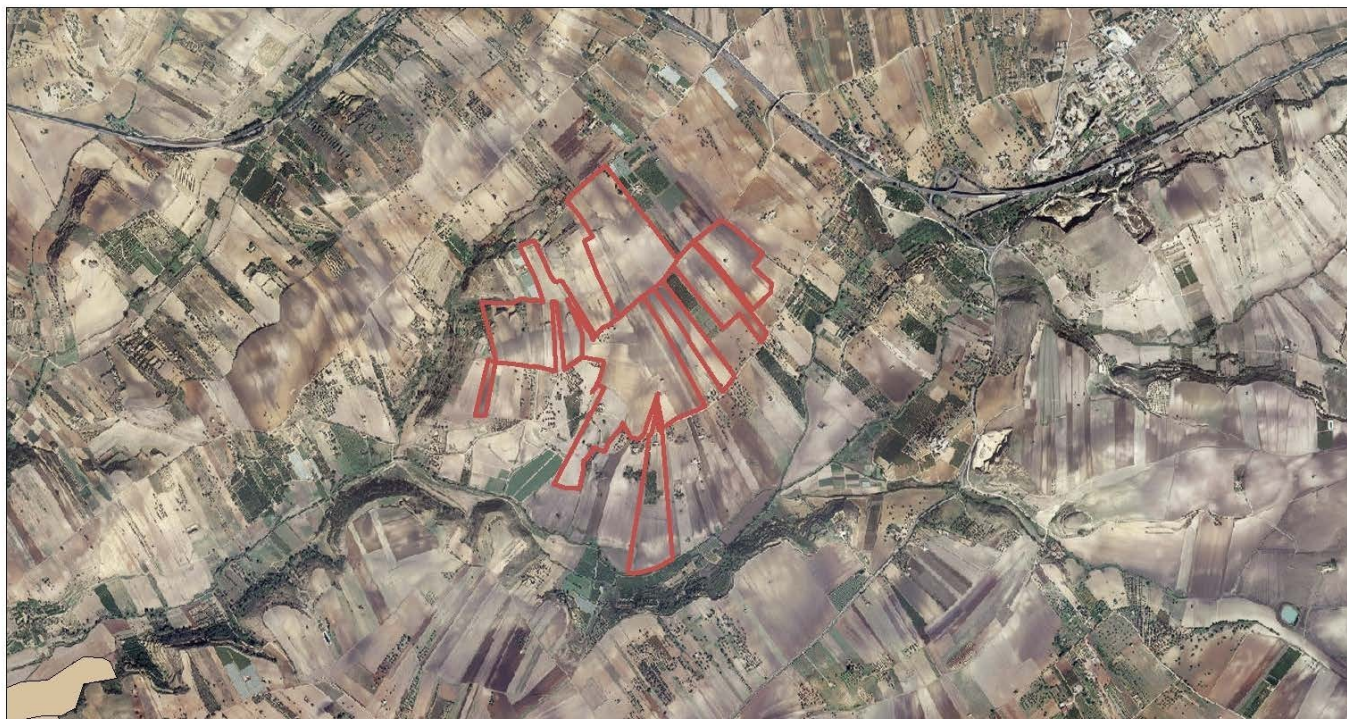

September 3, 2021

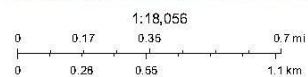

S.I.T.R. Regione Siciliana, Regione Siciliana - Dipartimento Ambiente

Web AppBuilder for ArcGIS

Figura 9 - Estratto carta reti ecologiche FV\_Ramione



Rete Ecologica FV MARINEO

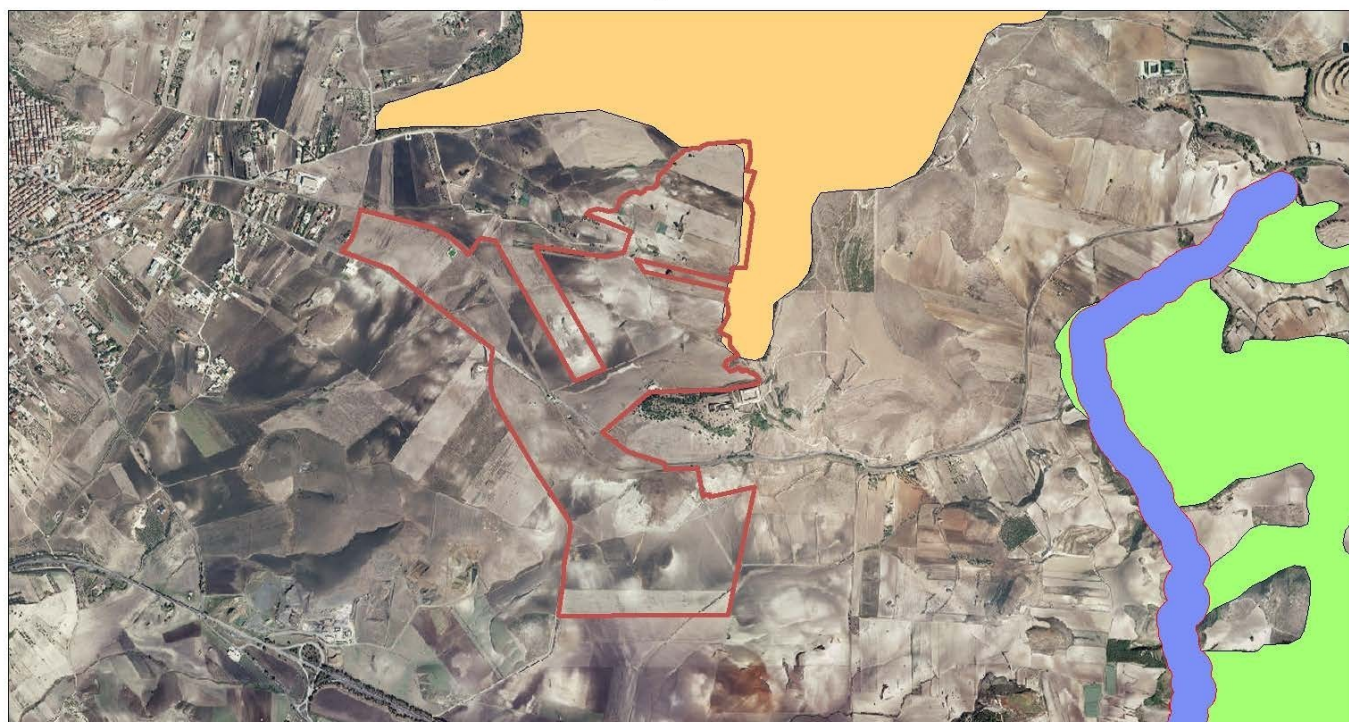

September 3, 2021

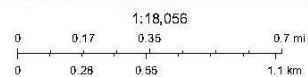

S.I.T.R. Regione Siciliana, Regione Siciliana - Dipartimento Ambiente

Web AppBuilder for ArcGIS

Figura 10 - Estratto carta reti ecologiche FV\_Marineseo

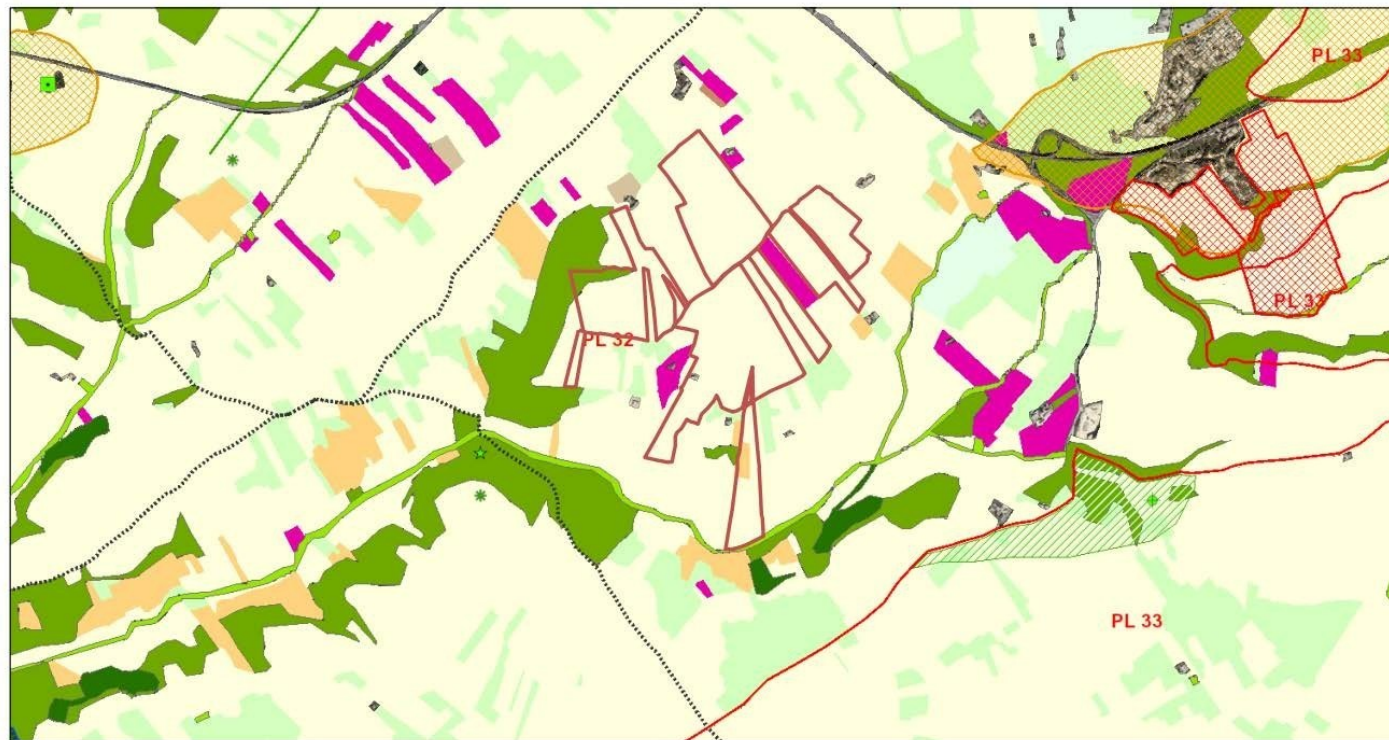

November 11, 2021

paesaggio agrario

- Paesaggio delle colture erbacee
- Paesaggio dei mosaici culturali
- Paesaggio delle colture arboree
- Paesaggio del vigneto
- Paesaggio dell'agrumeto
- Paesaggio del ficodindieto, consociazione ficodindia olivo
- Paesaggio del pistachieto

- Paesaggio del nocciolo
- Paesaggio delle colture in serra
- copertura vegetale
- 1: Bosco
- 2: Pascolo, macchia e rupestre
- 5: Vegetazione ripariale
- centri e nuclei storici
- calanchi

- sciare
- pianura\_costiera
- pianure alluvionali
- Fondovalle
- terrazzi
- conetti vulcanici
- cono vulcanico
- aree archeologiche art142

- beni archeologici art10
- isola lachea e faraglioni
- biotopi
- crinali
- paesaggi locali
- siripa di Acireale
- morfologia della costa
- ▲ alta e ripida (chiancone)

1:18,056

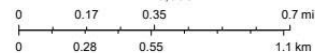

S.I.T.R. Regione Siciliana, Regione Siciliana

Web AppBuilder for ArcGIS

Figura 11 - Sistema storico-culturale P.T.P.P. FV\_Ramione

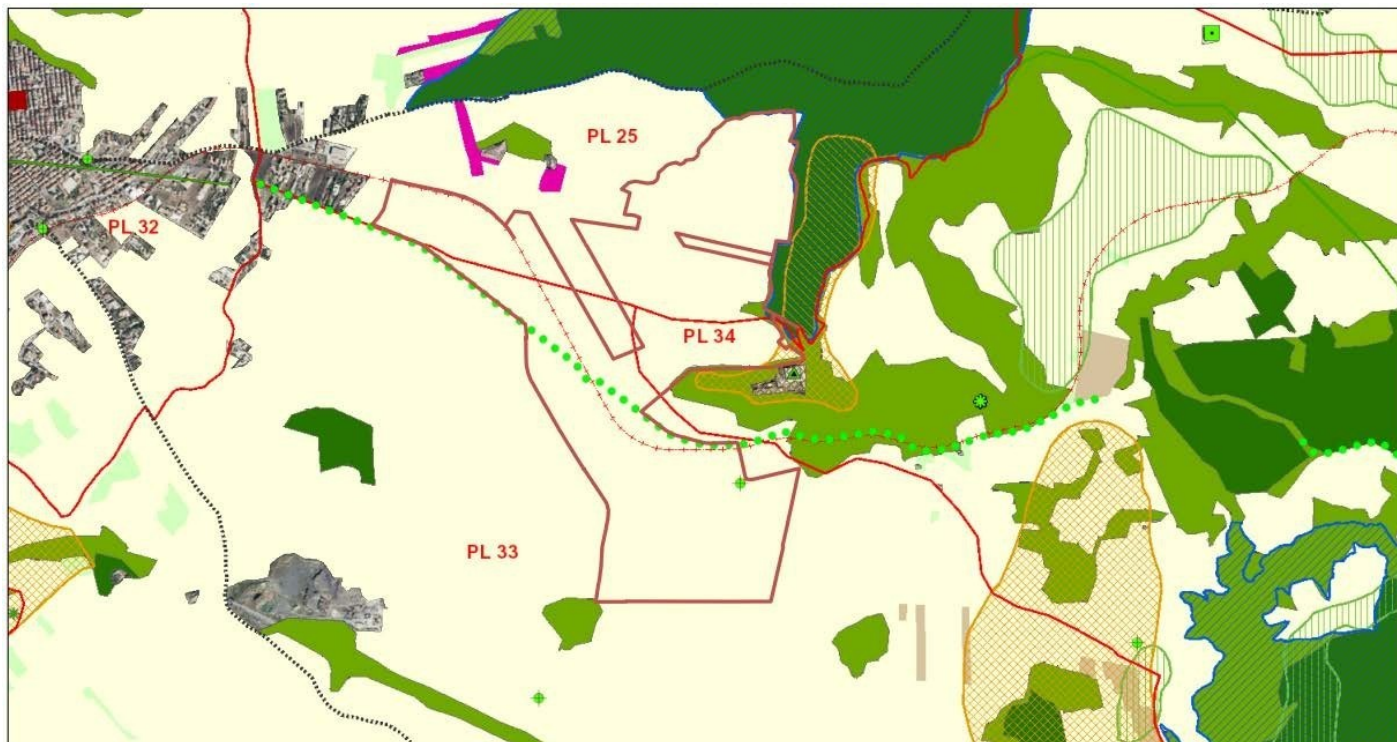

November 11, 2021

paesaggio agrario

- Paesaggio delle colture erbacee
- Paesaggio dei mosaici culturali
- Paesaggio delle colture arboree
- Paesaggio del vigneto
- Paesaggio dell'agrumeto
- Paesaggio del ficodindieto; consociazione ficodindia olivo
- Paesaggio del pistacchiato

- Paesaggio del nocciolato
- Paesaggio delle colture in serra
- copertura vegetale
- 1.Bosco
- 2.Pascolo, macchia e rupestre
- 5.Vegetazione ripariale
- centri e nuclei storici
- calanchi

- sciare
- pianura\_costiera
- pianure alluvionali
- Fondovalle
- terrazzi
- conetti vulcanici
- cono vulcanico
- aree archeologiche art142

- beni archeologici art10
- isola lachea e faraglioni
- biotopi
- crinali
- paesaggi locali
- simpa di Acreale
- morfologia della costa
- alta e ripida (chiancone)

1:18,056

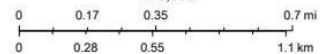

S.I.T.R. Regione Siciliana, Regione Siciliana

Web AppBuilder for ArcGIS

Figura 12 - Sistema storico-culturale P.T.P.P. FV\_Marinese

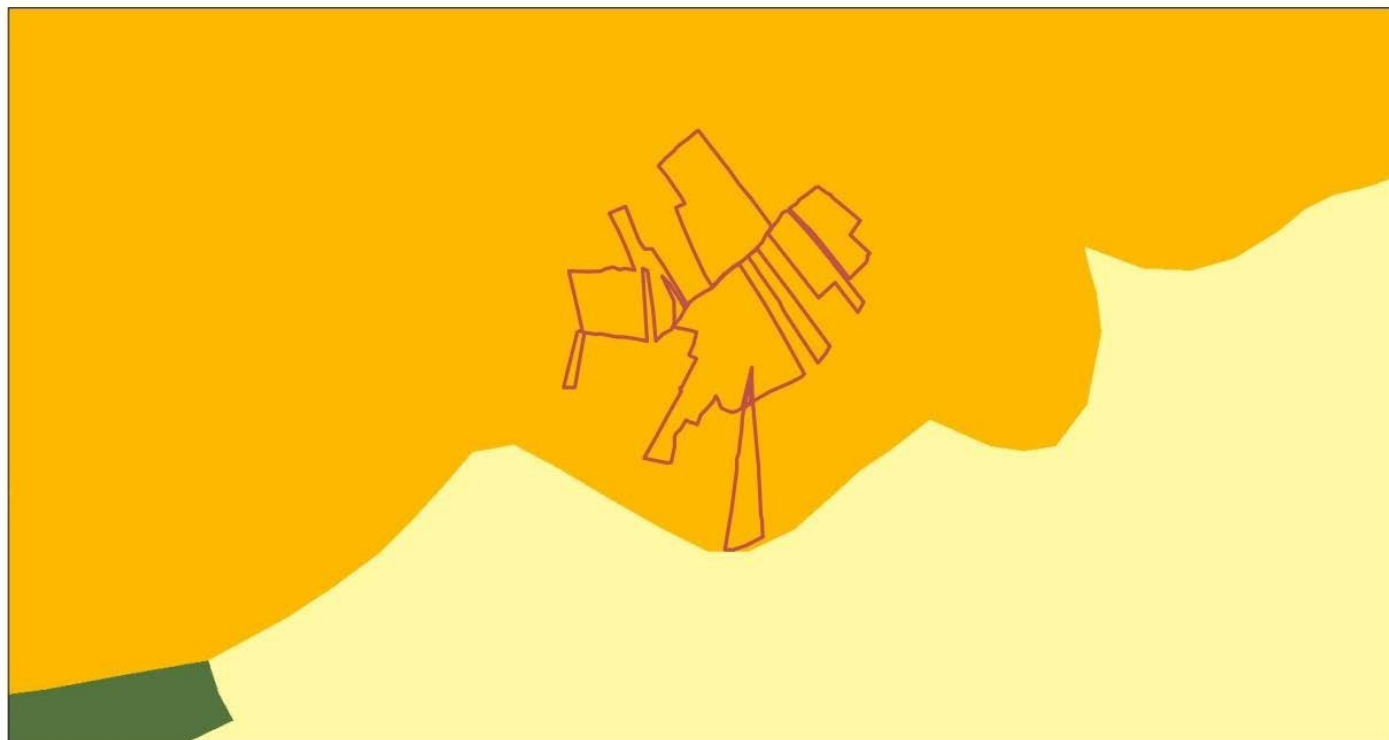

November 11, 2021

Carta uso del suolo

- 111 zone urbanizzate tessuto denso
- 112 zone urbanizzate tessuto rado
- 121 aree industriali
- 122 infrastrutture generiche
- 123 aree portuali
- 124 aeroporti
- 131 aree in costruzione, escavazioni, suoli rimaneggiati

- 132 discariche
- 133 aree estrattive
- 141 aree verdi urbane sportive e ricreative
- 142 aree archeologiche
- 211 seminativo semplice, irriguo, arborato, foraggiere, colture orticole
- 211a seminativo con presenza di agrumi
- 211c seminativo con presenza di ortaggi
- 211k seminativo con presenza di carrubi

- 211ko seminativo con presenza di carrubi e olivi
- 211m seminativo con presenza di mandorli
- 211mo seminativo con presenza di mandorli e olivi
- 211o seminativo con presenza di olivi
- 211om seminativo con presenza di olivi e mandorli
- 211a seminativo con presenza di serre o tendoni
- 212 colture in serra e sotto tunnel
- 212v colture in serra o sotto tunnel con presenza di viti
- 221 agrumeto
- 221c agrumeto con presenza di ortaggi
- 221o agrumeto con presenza di olivi

1:18,056

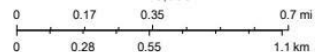

S.I.T.R. Regione Siciliana, Area 2 Interdipartimentale - Dipartimento Urbanistic - SITR

Web AppBuilder for ArcGIS

Figura 13 - Stralcio carta uso del suolo P.T.P.P. FV\_Ramione



Figura 14 - Stralcio carta uso del suolo P.T.P.P. FV\_Marineo

### 4.3. Piano per l'assetto idrogeologico (P.A.I.)

Il Piano Stralcio per l'Assetto Idrogeologico (P.A.I.), della Regione Sicilia è stato approvato secondo le procedure di cui all'art. 130 della Legge Regionale n. 6 del 3 maggio 2001 "Disposizioni programmatiche e finanziarie per l'anno 2001".

### Inquadramento geografico e geomorfologico

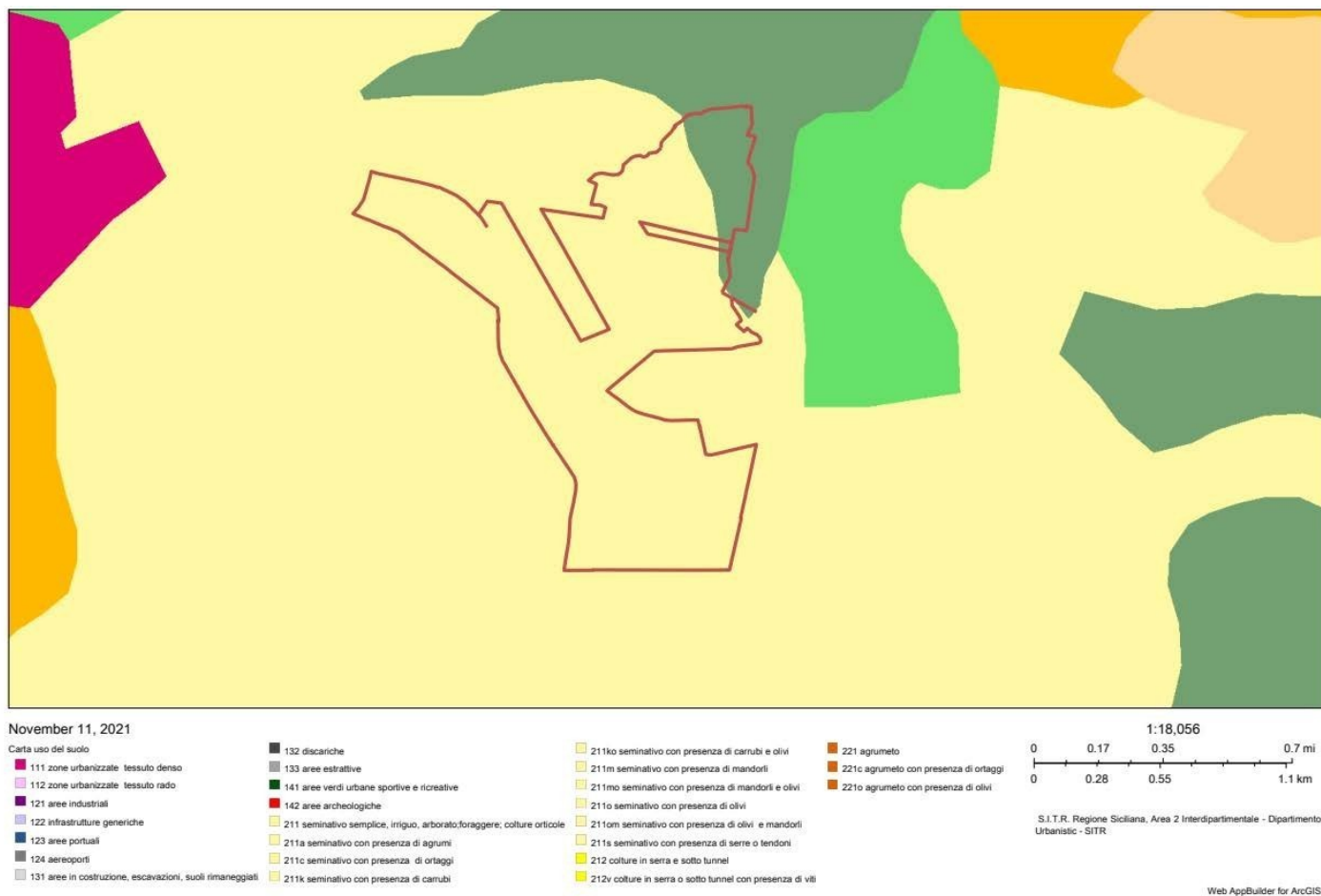
La Piana di Catania, con i suoi 428 km<sup>2</sup> di superficie è la più estesa delle pianure siciliane, è compresa tra il margine settentrionale dell'Altipiano Ibleo e le propaggini meridionali dell'Etna. La spessa copertura alluvionale, le conferisce un paesaggio generalmente pianeggiante o sud-pianeggiante, interrotto verso sud da forme più aspre, costituite da successioni di terreni calcarei ed eruttivi, che affiorano lungo una fascia orientata in direzione all'incirca NE-SO. Per quanto concerne l'idrografia superficiale, la piana di Catania è attraversata da alcuni importanti corsi d'acqua, il maggiore dei quali è il Simeto che si sviluppa per una lunghezza di circa 110 km su un bacino ampio circa 4200 km<sup>2</sup>. All'interno della Piana il Simeto riceve le acque provenienti dal Dittaino e dal Giornalunga.

## **Inquadramento geologico-strutturale**

In generale, l'assetto strutturale della Piana di Catania vede la prosecuzione verso Nord delle vulcaniti iblee (Formazione Carlentini auct. Del Miocene superiore, vulcaniti del Pliocene superiore e del Pleistocene inferiore) che si approfondiscono progressivamente, grazie anche ad una serie di faglie distensive probabilmente di età tardo pliocenica e con orientazione parallela a quelle affioranti. L'attività vulcanica e tettonica di questo primo periodo sembra migrare da nord verso sud in risposta all'avanzata delle falde della catena Appennino-margheridibe. Nella parte settentrionale della Piana, dal Pleistocene inferiore in poi, sono presenti corpi magmatici con provenienza dall'area etnea che si intercalano ai depositi della rapida sedimentazione del bacino catanese.

## **Stratigrafia**

La piana di Catania è costituita dai depositi dei tre principali corsi d'acqua che la attraversano con direzione all'incirca e-o: i fiumi Simeto, Dittaino e Giornalunga. Questi depositi sono formati da un ricoprimento limoso-alluvionale recente, costituito prevalentemente da sabbie più o meno siltose e ghiaie sabbiose con ciottoli, in corpi generalmente lentiformi e di scarsa continuità laterale, che sovrasta i terreni argilloso-sabbiosi pleistocenici (Siciliano) poggianti sulle argille mioplioceniche. La Piana è delimitata a Nord da un pacco di alluvioni terrazzate antiche, costituite da una alternanza di argille, sabbie e alluvioni più o meno grossolane che, probabilmente, si sono originate dal defluire degli antichi apparati torrentizi provenienti dall'Etna. A Sud è orlata da un rilievo collinare costituito principalmente da tufi, breccie e basalti, ricoperti localmente da calcareniti. Questi terreni, originati dall'antico vulcanesimo del Monte Lauro, sono a loro volta ricoperti dal complesso argilloso più recente della Piana. Infine, ad Ovest e Nord-Ovest, la Piana è sbarrata da rilievi collinari in cui sono predominanti i terreni pertinenti alla serie gessoso-solfifera ed alle argille mioceniche.

La successione litostratigrafica, dal basso verso l'alto, è la seguente:

- Formazione Carlentini;
- Formazione Monte Carruba;
- Vulcaniti plio -pleistoceniche;
- Calcareniti bianco-giallastre;
- Argille siltoso-marnose grigio-azzurre;
- Calcareniti giallastre infrapleistoceniche;
- Alluvioni terrazzate, Alluvioni recenti, attuali e depositi di spiaggia.

Formazione Carlentini (Tortoniano): si tratta di una successione vulcano-sedimentaria con caratteristiche di sedimentazione marina d'acque basse. Le vulcaniti sono costituite prevalentemente da depositi di origine idromagmatica rappresentati da breccie d'esplosione a clasti calcarei e basaltici e livelli cineritici, e da più rare colate basaltiche. Lo spessore complessivo della formazione è di circa 100 metri. Presentano una permeabilità variabile da moderata a lenta, compresa tra 10 e 10 cm/s (Grasso et al., 1981).

Formazione di Monte Carruba (Tortoniano superiore-Messiniano inferiore) seguono in continuità stratigrafica sulla formazione precedente e sono costituite da un'alternanza di calcareniti tenere biancastre, in livelli la cui potenza oscilla tra i 10 e i 50 cm,

e di marne calcaree molto tenere, leggermente più scure, con spessori decimetrici. A questa formazione è stato attribuito il significato di deposito preevaporitico in acque poco profonde ed in ambiente lagunare con circolazione scarsa e discontinua (Grasso et al.,1981).



Figura 15 - Carta geologica schematica della Piana di Catania. 1) Depositi alluvionali attuali; 2) Depositi alluvionali recenti e terrazzati; 3) Depositi sabbioso-conglomeratici delle Terreforti; 4) Termini prevalentemente argillosi; 5) Complesso vulcanico-calcarenitico; 6) Termini carbonatici della serie iblea; 7) Faglia; 8) Isoipsa del tetto del substrato e relativa quota assoluta (Ferrara V., 1999).

Vulcaniti Plio -pleistoceniche: poggiano in discordanza sui termini sopra descritti e sono costituite da una successione di prodotti vulcanici basici prevalentemente sottomarini, caratterizzata da lave e subordinatamente da vulcanoclastiti. La loro permeabilità è piuttosto variabile oscillando tra 10 e 10 cm/s. L'acquifero acquista una certa consistenza dove prevalgono i litotipi lavici; Calcareniti bianco-giallastre infra-pleistoceniche: affiorano sovrapposte alle vulcaniti plio-pleistoceniche o in discordanza sui termini più antichi. Sono caratterizzate dalla prevalenza di biocalcareniti e biocalciruditi tenere con intercalazioni di sabbie poco cementate, a strati di spessore compreso tra 10 cm ed 1 m, talora caratterizzate da clinostratificazione a media e grande scala. Queste ultime presentano permeabilità elevata sia per porosità che per fratturazione; il loro substrato è costituito localmente dalle vulcaniti plioceniche con le quali si trovano in continuità idraulica, venendo così a costituire un acquifero di un certo interesse. Talora, il substrato può essere rappresentato dalle vulcaniti mioceniche semipermeabili; in questo ultimo caso vengono a determinarsi dalle falde sospese (Di Grande, 1972); Argille siltoso-marnose grigio azzurre (Pleistocene inferiore): poggiano in discordanza sulle calcareniti e sui terreni più antichi. Presentano uno spessore medio di circa 100 metri.

Rappresentano una facies di ambiente marino profondo o protetto e costituiscono il substrato impermeabile dell'acquifero superiore. Calcareniti organogene e sabbie grossolane giallastre (panchina), hanno stratificazione incrociata a media e grande

scala e rappresentano il prodotto dell'ingressione marina verificatasi dopo il periodo di continentalità durante la cosiddetta "Regressione romana". Hanno una permeabilità compresa tra 10 e 10 cm/s, variabile in funzione del grado di cementazione ma, a causa dello spessore molto esiguo, costituiscono un acquifero di scarso interesse. Alluvioni terrazzate, Alluvioni recenti, attuali e depositi di spiaggia. Costituiti da limi argillosi, sabbie siltose fini e ghiaie sabbiose con ciottoli in corpi lentiformi.

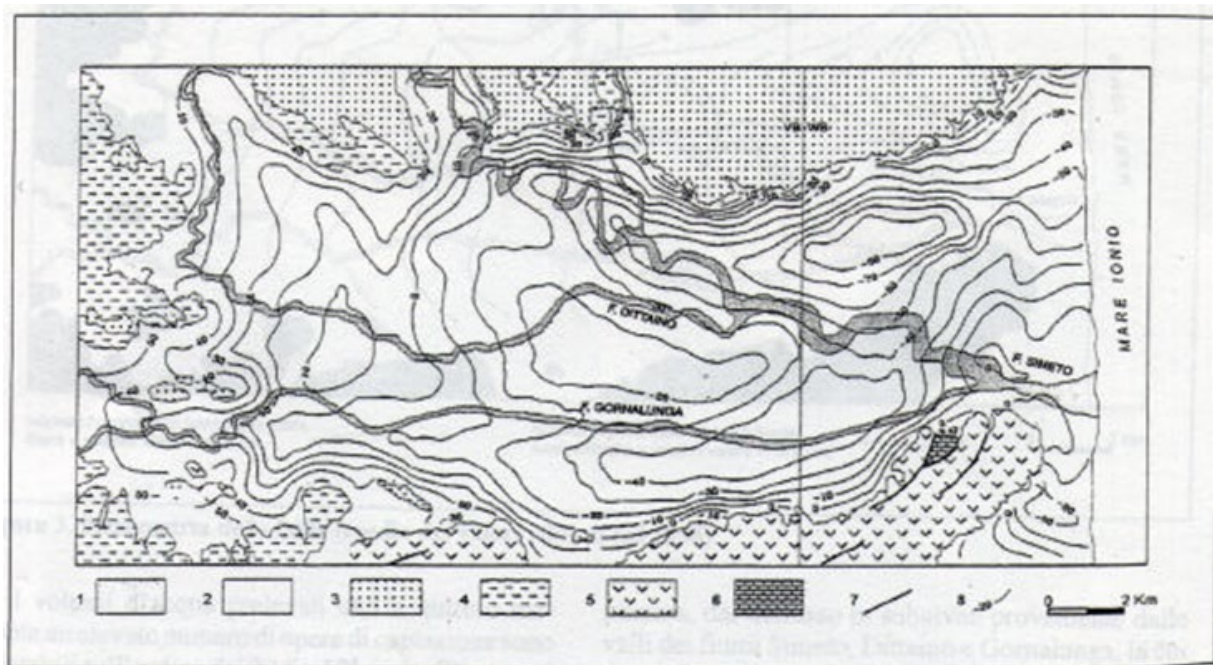
## **Idrografia**

L'acquifero principale è costituito sia dalle alluvioni e sabbie dunari recenti, sia dalle sabbie e ghiaie del Siciliano. Le perforazioni eseguite mostrano in particolare che questi livelli sono molto permeabili e che contengono una falda in pressione. La loro alimentazione, oltre alle precipitazioni locali, proviene dai fiumi che incidono la Piana, e dai torrenti recenti o antichi che discendono dalle colline limitrofe. Dai dati stratigrafici di numerosi pozzi, parte dei quali raggiungono il substrato argilloso impermeabile, e da quelli derivanti da indagini geofisiche (Breusse & Huot, 1954; CMP, 1982) si evidenzia una morfologia del tetto del substrato impermeabile caratterizzata da diverse depressioni allungate grosso modo in senso Ovest-Est (Fig. 1), che condizionano la circolazione idrica sotterranea. Situazioni più favorevoli relativamente a spessore, permeabilità e trasmissività dell'acquifero si hanno nella zona nord-orientale della pianura, dove si concentrano infatti i pozzi con maggiore produttività. La direzione generale dei deflussi sotterranei è da Ovest verso Est, parallelamente allo sviluppo del reticolo idrografico. Dall'andamento della superficie piezometrica risulta evidente la presenza di un asse di drenaggio preferenziale coincidente con la zona a maggiore spessore ed a più elevata permeabilità dei depositi alluvionali. Nella Piana di Catania che si estende per 428 km, lo spessore del ricoprimento permeabile varia fra 0 e 100 metri. Gli spessori maggiori si ritrovano immediatamente a Nord dell'attuale alveo del Simeto e potrebbero corrispondere all'antico letto del fiume. Una seconda depressione più a Sud è in asse, probabilmente con la vallata fossile del Dittaino. Essa scompare dove, in altri tempi, esso confluiva con il Simeto. Infine, ancora più a Sud, una terza depressione è stata probabilmente percorsa dall'antico alveo del Giornalunga. Queste tre vallate risultano separate fra di loro da due alti del substrato argilloso. L'acquifero alluvionale, rappresentato da depositi eterogenei sotto e i profili granulometrico, costituisce un sistema complesso, sede di corpi idrici in parte separati ed in parte interconnessi, con caratteristiche di falde libere o semi confinate. Tale eterogeneità granulometrica condiziona infatti l'esistenza ed il movimento delle acque sotterranee in seno al complesso alluvionale, il quale poggia su sedimenti di natura prevalentemente pelitica di età plio -pleistocenica (Lentini et al., 1984). I pozzi più produttivi (mediamente 20 l/s con picchi fino a 40l/s) sono maggiormente addensati nelle aree in cui il materasso alluvionale assume maggiore spessore, in corrispondenza con i probabili assi di drenaggio del paleo-Simeto. Diversa la situazione al margine settentrionale del Plateau Ibleo, laddove l'elevata produttività delle opere di captazione è riconducibile all'alimentazione profonda dovuta ai sottostanti livelli vulcanici e calcarenitici (Ferrara & Marchese, 1977).



## Il clima

La Piana di Catania costituisce uno dei settori più siccitosi della Sicilia e subisce notevoli escursioni termiche sia giornaliere che stagionali. La temperatura media si aggira sui 18 °C; i mesi caldi vanno da luglio a ottobre, quelli aridi da maggio ad agosto. Le temperature minime assolute normalmente non scendono sotto i 3-4 °C, mentre le temperature massime assolute sono intorno a 36-37 °C, con punte che raggiungono anche i 44 °C. Le caratteristiche pluviometriche sono estremamente variabili, decisamente basse (<500 mm) in corrispondenza delle stazioni pluviometriche Simeto e Passo Martino, mentre raggiungono il massimo in corrispondenza delle stazioni pluviometriche delle estreme propaggini degli Iblei (stazione di Lentini) e dell'Etna (stazione di Catania) dove le precipitazioni annue raggiungono i 600-700 mm, grazie ai rilievi che favoriscono la condensazione dell'umidità delle correnti aeree.



Figura 16 - Andamento delle precipitazioni nella stazione di Catania (4 m s.l.m.)

Riguardo all'analisi delle classificazioni climatiche, attraverso l'uso degli indici sintetici, nell'area riscontriamo le seguenti situazioni:

- secondo Lang, le stazioni delle aree collinari interne e quella di Catania sono caratterizzate da un clima steppico;
- secondo De Martonne, sono caratterizzate da un clima temperato-caldo;
- secondo Emberger, da un clima subumido;
- secondo Thornthwaite, le stazioni Acireale e Catania sono caratterizzate da clima asciutto-subumido.

Gli indici che rispondono meglio alla reale situazione del territorio regionale sono quelli di De Martonne e di Thornthwaite. L'indice di Lang tende infatti a livellare troppo verso i climi aridi, mentre Emberger verso quelli umidi, non distinguendo sufficientemente le diverse situazioni locali. Infine, dall'analisi del riepilogo annuale del bilancio idrico territoriale dei suoli si evidenzia che il surplus annuale varia tra le diverse stazioni, da un minimo di 86 mm a Ramacca a un massimo di 780 mm a

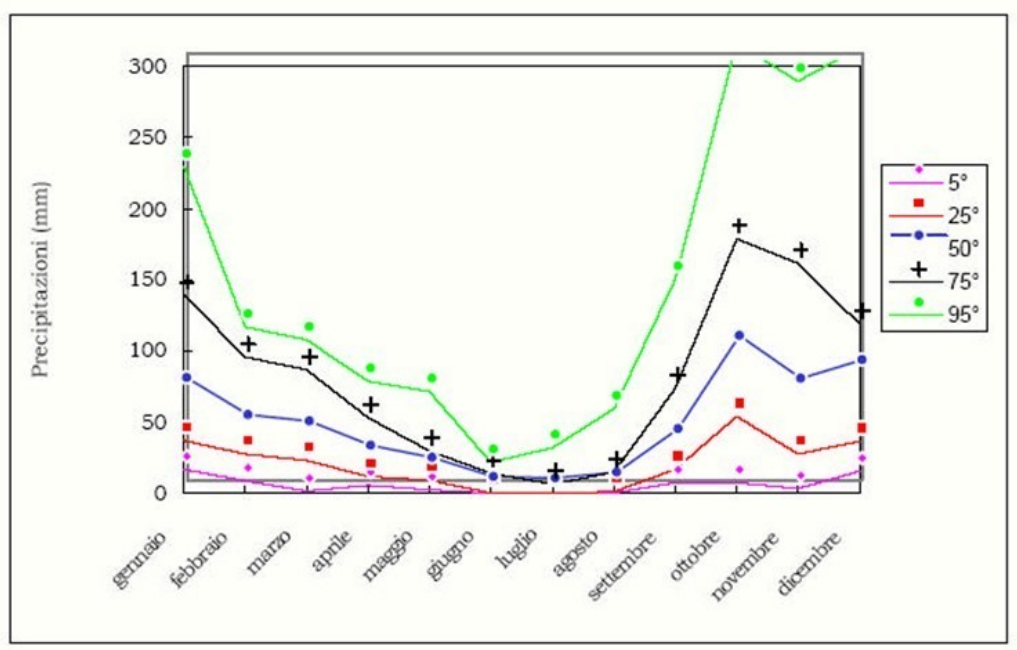
Zafferana. I mesi di deficit sono 7 a Catania e Acireale. Il primo mese deficitario è marzo.

### **Vulnerabilità dell'acquifero**

La vulnerabilità all'inquinamento delle acque sotterranee è strettamente collegata alla permeabilità dei depositi superficiali, alla profondità della falda dal piano di campagna, all'alimentazione proveniente dalle valli dei corsi d'acqua che attraversano la pianura ed al volume (e concentrazione) degli scarichi inquinanti. In particolare, nel settore Nord-orientale dalla Piana, dove ricade l'area industriale di Catania, si rileva una qualità delle acque da mediocre a scadente a causa degli scarichi di reflui, trattati e non trattati, che in parte vengono dispersi lungo i canali di smaltimento. Nel tratto più orientale della pianura si hanno inoltre alcuni torrenti (Buttacelo, Acquicella), lungo cui vengono incanalati gli scarichi non depurati della zona meridionale della città di Catania. Le fonti di inquinamento più diffuse e pericolose sono gli scarichi civili spesso privi di qualsiasi trattamento, provenienti dai diversi centri abitati, ubicati lungo il versante occidentale dell'Etna e che si affacciano sulla valle del Simeto (Ferrara, 1990). Tali scarichi rappresentano una pericolosa fonte d'inquinamento per le falde della pianura, datigli interscambi tra deflussi superficiali e falde di subalveo. Sintomi di contaminazione dovuti a questi reflui (ad esempio elevate concentrazioni di nitrati si rilevano in diversi punti della valle, con parziale attenuazione del fenomeno per effetto della diluizione da parte di acque meteoriche. Ciò dipende, tuttavia, dalla portata del corso d'acqua la quale presenta forti variazioni nello spazio e nel tempo, in relazione alle condizioni stagionali e alla presenza di derivazioni dalle acque dall'alveo. Altro motivo di degrado della qualità delle acque sotterranee è rappresentato dai fenomeni d'ingressione marina lungo l'intera fascia costiera che sottende la pianura, con estensione nell'entroterra per alcuni chilometri, fino a lambire anche l'area industriale di Pantano d'Arci. Tali fenomeni, originati dagli eccessivi emungimenti da parte di un elevato numero di pozzi di varia profondità, danno luogo ad un forte incremento nel contenuto di cloruri e di sodio. Altre fonti d'inquinamento potenziale sono rappresentate dalle estese aree coltivate, in cui si utilizzano i fertilizzanti e gli erbicidi che causano arricchimenti nelle acque di falda in solfati, potassio e nitrati in quantità talora elevata per effetto delle abbondanti concimazioni.

### **4.4. Pianificazione comunale**

La redazione del Piano Territoriale Provinciale (P.T.P.) è prevista dall'art. 12 della legge regionale 9/86, istitutiva, in Sicilia, della Provincia Regionale. Tale pianificazione territoriale di area vasta è relativa a: la rete delle principali vie di comunicazione stradali e ferroviarie; la localizzazione delle opere ed impianti di interesse sovramunicipale. Il contesto in cui tale norma regionale fu promulgata, alla metà degli anni '80, era di regressione della cultura urbanistica e delle politiche del territorio; ciò comportò una certa disattenzione per i problemi della pianificazione di livello intermedio.

Successivamente, si avviò una stagione di nuovi programmi di politica economica, caratterizzati da una forte valenza territoriale ed ideati nel contesto comunitario europeo (distante dalle realtà meridionali), contraddistinti da un'azione iper-pragmatica dei problemi dello sviluppo territoriale, attraverso progetti e programmi speciali, non costituenti strumenti finalizzati all'attuazione di un disegno unitario, i quali non sempre erano caratterizzati da contenuti coerenti con un ordinato assetto d'area vasta, se non addirittura avulsi da un quadro unitario di riferimento per lo sviluppo e la tutela dell'ambiente.

In tale ottica la Provincia Regionale venne chiamata a svolgere il ruolo di "Ente intermedio" - organismo sovracomunale - costituente "unità gestionale di riferimento". In Sicilia, alla Provincia Regionale venne assegnato il compito della razionalizzazione amministrativa, col fine di rimediare tanto alle resistenti forme di centralismo superiore statale e regionale, quanto alla gestione polverizzata dei servizi - spesso irrazionale, dispersiva e costosa - del livello territoriale inferiore. Essa è chiamata a svolgere, soprattutto mediante l'attività di pianificazione del P.T.P., una "azione integrata e coordinata" al fine di incentivare e governare lo sviluppo, unitamente agli altri soggetti portatori di legittimi interessi, pubblici e privati (stakeholder), in un rapporto collaborativo aperto. Ne consegue un'azione pianificatoria di concertazione e di concentrazione, finalizzata a fornire una valida griglia di riferimento alla programmazione economica ed all'organizzazione territoriale. L'esigenza dell'azione pianificatoria risulta esasperata nell'area metropolitana catanese caratterizzata da fenomeni di accelerata antropizzazione (a volte spontanea, non sempre legittima o legale). Il Piano Territoriale della Provincia di Catania rappresenta, pertanto, lo strumento - strategico ed operativo - che può guidare la trasformazione di un'area ad elevato potenziale, ma ancora contrassegnata da criticità che ne hanno impedito un equilibrato sviluppo territoriale. Attraverso il Piano la Provincia Regionale si propone il raggiungimento di una serie di obiettivi fra i quali emergono chiaramente, per le loro ricadute strategiche: l'identificazione di una direzione unificatrice che possa conferire coerenza ed unicità di indirizzo alle azioni ed alle decisioni dell'Ente Provincia, in presenza di fattori multi-identitari; la progettazione di una visione condivisa per la provincia del "prossimo futuro" che esalti gli elementi della coesione sociale; l'individuazione di quei fattori di specificità locale che possano rappresentare la base per lo sviluppo dei vantaggi competitivi di un territorio; la definizione di tempi e priorità di azione al fine di organizzare i processi di implementazione delle linee strategiche. Lo scopo ultimo non è, dunque, quello di definire un "programma dettagliato" di istruzioni sulle attività da svolgere, quanto piuttosto una "direzione" - coordinata e condivisa - che consenta di armonizzare l'insieme degli interventi in un quadro programmatico in linea con le istanze provenienti dalla realtà locale. L'efficacia del piano risiede nella capacità di interpretare correttamente i valori culturali, economici e sociali propri del territorio provinciale, valorizzandoli quali vantaggi competitivi specifici. Il piano deve essere, quindi, utilizzato quale strumento capace di produrre processi innovativi del territorio, attraverso la valutazione sia delle risorse attualmente a disposizione sia di quelle potenzialmente disponibili ma non ancora utilizzate, esaltando la coesione di un territorio multi-identitario a fini competitivi. È importante, pertanto, che le risorse vengano canalizzate verso un "progetto" che abbia una sua "coerenza strategica". Esso, quindi, non può essere una generica sommatoria di azioni da svolgere, quanto, piuttosto, un sistema concertato e unitario capace di provocare effetti sinergici di sviluppo del territorio nel suo complesso. Il processo strategico di sviluppo di un territorio non può realizzarsi, infatti, attraverso interventi parziali di sostegno alla crescita economica, o sporadici incentivi alla localizzazione di nuove attività; esso deve necessariamente attivare processi di auto-organizzazione tra i soggetti e le organizzazioni che compongono il tessuto territoriale, al fine di valorizzare le risorse e le competenze dell'area.

Il territorio della provincia va, dunque, trattato quale "soggetto strategico complesso" in grado di promuovere una politica di sviluppo e di adottare gli strumenti necessari per il raggiungimento degli obiettivi che vengono predefiniti. Per quanto riguarda l'assetto territoriale più generale di relazione, la presente fase elaborativa del PTP fa riferimento, (oltre ai settori specifici di competenza, ovvero, la rete delle principali vie di comunicazione stradali e ferroviarie e la localizzazione delle

opere ed impianti di interesse sovracomunale) ai fini della definizione di un quadro di riferimento complessivo di assetto funzionale ed ambientale del territorio provinciale: alla difesa del suolo, alla tutela e valorizzazione dell'ambiente, alla tutela e valorizzazione delle risorse idriche ed energetiche, alla valorizzazione dei beni culturali, ai parchi e riserve naturali. Ciò al fine di favorire il riequilibrio fra le varie parti del territorio, comprendere aree disomogenee suscettibili di sviluppo integrato, consentire un'organica programmazione economico-territoriale. È emersa, quindi, la necessità di assumere il PTP quale quadro strategico di riferimento per la politica territoriale della Provincia nonché dei Comuni, pur senza condizionare l'esercizio delle funzioni di pianificazione che l'ordinamento attuale riserva ai Comuni, per giungere, attraverso un Quadro Conoscitivo Strutturale (QCS), alla definizione di un Quadro Propositivo con valenza Strutturale (QPS) ed, in ultimo, un Piano Operativo. Alla luce delle considerazioni anzi rassegnate, pertanto, con riferimento alle vigenti disposizioni normative regionali e ai più recenti approfondimenti disciplinari, e nella considerazione dell'importanza oggi attribuita allo strumento della concertazione ed al principio di sussidiarietà, oltre che dei nuovi processi in corso, tendenti alla costruzione di un modello di co-pianificazione partecipativo e dialogico tra i diversi livelli di governo del territorio, nel corretto presupposto che anche per scelte settoriali non è possibile prescindere da un inquadramento strutturale del territorio e da strategie di area vasta, si è redatto il presente aggiornamento PTP che si pone quali obiettivi la costruzione di un quadro conoscitivo unitario aggiornato del territorio con valenza strutturale, attraverso l'individuazione delle componenti (risorse, valori e vincoli), dell'articolazione, della gerarchia, delle relazioni e delle linee evolutive dei sistemi territoriali (urbani, rurali e montani) nonché dei programmi di settore, costituente base informativa computerizzata del nodo provinciale nel sistema territoriale regionale, coerente alle "Direttive generali" approvate dal Consiglio Provinciale con atto deliberativo n.45 del 28 maggio 1999 ed evolutivo rispetto alle precedenti stesure dello schema di massima. Conseguente, altresì, un quadro propositivo con valenza strategica, quale sintesi di coordinamento, di razionalizzazione e di verifica di coerenza delle azioni di piano e di programma presenti nel territorio provinciale, ovvero la definizione di un'ipotesi di assetto funzionale e territoriale di area vasta, coordinata e partecipata delle scelte locali e delle strategie regionali. Risulta, infatti, evidente che con tale azione amministrativa la Provincia è chiamata ad esercitare la funzione di concorso alle scelte regionali di pianificazione (urbanistico territoriale, paesistico ambientale), di programmazione socio economica e di coordinamento delle scelte comunali. Inoltre, i molteplici programmi e piani strategici attivati nel territorio richiedono strumenti di coordinamento e di raccordo che, per evidenti limiti strutturali, non possono essere assicurati dai soli piani regolatori generali dei comuni interessati.

Il PTP si configura, quindi, come un piano d'area vasta, di livello intermedio - non invasivo delle competenze dei livelli comunali - avente la funzione di: risolvere i problemi di localizzazione delle attrezzature di rilevanza sovracomunale; individuare gli indirizzi generali di assetto del territorio attraverso le principali vie di comunicazione, da perseguire mediante una flessibile politica territoriale della Provincia e dei Comuni; recepire le direttive o le prescrizioni dei piani settoriali regionali; coordinare le azioni prefigurate dai nuovi programmi di politica economica, dai piani settoriali provinciali e dai piani urbanistici di livello inferiore, attraverso un'adeguata e rigorosa interrelazione trasversale, quest'ultima correlata con il Piano di sviluppo economico-sociale della Provincia ed il Programma Provinciale delle Opere Pubbliche; indicare i sistemi dei servizi, le infrastrutture, i parchi, le riserve naturali e le altre opere pubbliche sovracomunali; determinare le prescrizioni e i vincoli prevalenti nei confronti degli altri piani del territorio provinciale (o sub-provinciale) e dei piani di livello inferiore. Il PTP è,

inoltre, coerente e complementare alle scelte operate dalla Provincia regionale con il "Piano provinciale di sviluppo economico-sociale" previsto dall'art. 9 della medesima legge n. 9/86. Recita, infatti, la circolare n.2/93 D.R.U. A.R.T.A. Gr. XXII prot.3909 del 20.01.93. - (Piano Provinciale ex art. 12, comma 1° l.r. 6/3/86 n° 9 ed ex art.5, l.r. 11/12/91 n.48.): "Le stesse analisi e gli studi che stanno alla base del piano di sviluppo socio-economico, e gli ulteriori approfondimenti eventualmente necessari per alcuni settori (quali ad esempio la conoscenza degli strumenti urbanistici comunali e degli altri strumenti di pianificazione e dei progetti di opere pubbliche che ricadono nei rispettivi territori provinciali), sono utili e necessari elementi di valutazione per la scelta dei settori di intervento, la definizione dei fabbisogni e le rispettive localizzazioni delle opere ed impianti." In definitiva, il quadro di riferimento normativo aggiornato dalla Regione Siciliana prevede un doppio flusso di caduta di attività programmatoria dalla Regione (il quadro generale) sino ai Comuni (indirizzi ed obiettivi) ed un secondo di ricaduta verso la Regione (proposte locali), filtrato quest'ultimo, ma anche arricchito, attraverso il passaggio dall'Ente Provincia. Un meccanismo che per poter pienamente sviluppare le proprie potenzialità abbisogna da una parte di un coerente e plausibile quadro programmatorio regionale e, dall'altra, di un efficiente apparato di sostegno programmatico presso l'Ente intermedio. Le nuove metodiche si pongono alcuni obiettivi fondamentali: piena operatività dei programmi, attuazione della concertazione e della concorrenzialità, per premiare la qualità del programma. Il tavolo di concertazione tra gli attori locali dello sviluppo deve divenire il luogo di sintesi programmatoria di un territorio provinciale già peraltro suddiviso per vocazioni e potenzialità. I Comuni, luogo d'elaborazione e proposizione dei bisogni micro-territoriali, devono da un lato rivitalizzare il ruolo dei consorzi per ambiti sia territoriali sia vocazionali e dall'altro lato trovare, in sede di conferenza provinciale, coordinamento e sintesi programmatoria. Tali rinnovate esigenze sembrano soddisfatte da un rinnovato impegno sul terreno programmatorio della Provincia Regionale di Catania, che si è offerta come interlocutrice decisiva ed indispensabile per una politica di sviluppo condivisa da tutte le aree territoriali, attraverso l'attività propedeutica alla stesura dell'attuale QCS (Quadro Conoscitivo con valenza Strutturale). Per la Provincia catanese, data la sua storia economica, esistono emergenze generali connesse ai bassi livelli occupazionali, aggravati dalle crisi che attanagliano il settore degli interventi infrastrutturali e della difficile contingenza di alcuni settori tradizionali di quest'area geografica. In tale contesto la Provincia Regionale svolge il ruolo di Ente intermedio di coordinamento sovracomunale nell'ambito delle competenze attribuitele.

In particolare, la strategia del Piano, partendo dal riconoscimento delle multi-identità insediate nel territorio provinciale, nonché dalle significative caratterizzazioni ambientali costituite dalla centrale presenza del vulcano, dal rapporto col mare Jonio che si declina in una molteplicità di modalità nello svolgersi del sistema costiero confinante ad oriente, e dai due sistemi fluviali dell'Alcantara a nord e del Simeto a sud-est mira ad esaltare la competitività dell'intero territorio provinciale costituendo un unicum strategico coeso. Per la realizzazione dell'impianto, inoltre saranno rispettate le distanze minime a protezione del nastro stradale e i distacchi minimi dai confini. In particolare nelle aree di impianto ricadenti nel territorio di Licodia Eubea (CT) e nel territorio di Mazzarrone (CT), località Leva, si rispetteranno le seguenti distanze rispetto alla struttura fotovoltaica più vicina:

- 20 m, per la strada comunali;
- Minimo 10 m, per le recinzioni perimetrali.

---

Verranno inoltre analizzate le diverse interferenze e le fasce di rispetto nei confronti delle linee di alta e media tensione, in particolare:

- 8m, di distanza per lato dalla linea MT (Media Tensione);
- 35m, di distanza per lato dalla linea AT (Alta Tensione);

In prossimità dei descritti vincoli e fasce di rispetto, dove non è possibile installare i pannelli fotovoltaici, il terreno verrà utilizzato con l'obiettivo di valorizzare dal punto di vista agronomico e paesaggistico il territorio locale con una proposta innovativa e con l'obiettivo di mitigare l'impatto visivo come ampiamente descritto all'interno del Piano Agro - Fotovoltaico.

## 5. DESCRIZIONE DEL PROGETTO

### 5.1. Dimensione e caratteristiche dell'impianto

L'impianto agro-fotovoltaico in progetto prevede l'installazione a terra, su un lotto di terreno di estensione totale di circa 219,1798 Ha (2.191.798,3 m<sup>2</sup>), di pannelli fotovoltaici (moduli) in silicio monocristallino della potenza unitaria di 655 Wp. Attualmente l'area interessata dall'intervento è in destinazione agricola.

Gli impianti del progetto FV\_Ramione (Figura 17) e FV\_Marineseo (Figura 18) è prevista nei comuni di Licodia Eubea e Caltagirone (CT), in particolare:

- La realizzazione del sito ricadente nel territorio di Licodia Eubea (CT), comprenderà le particelle catastali n. 99-100-104-105 del foglio di mappa catastale n. 3 e le particelle catastali n. 21-22-28-32-45-49-70-71-72-73-74-75-79-90-91-113-124-127-147-148-149-151-152-153-154-156-159-160-162-168-178-224-228-234 del foglio di mappa catastale n. 1
- La realizzazione del sito ricadente nel territorio di Mazzarrone (CT), comprenderà le particelle catastali n.61-64-65-66-67-68-69-70-71-72-73-74-75-76-77-78-79-80-81-82-83-84-85-86-88-89-90-227-228 del foglio di mappa catastale n. 189, le particelle catastali n. 137 del foglio di mappa catastale n. 190, le particelle catastali n. 1-2-3-4-5-9-10-11-12-13-15-16-18-19-20-21-25-26-27-28-34-48-50-56-54-65-66-68-106-114-116-117-118-119-121-123-124-129-250-252-253-254-255-256-257-258-259-261-262-265-279-281-297-298-299-300-301-304-305-307-308-310-312-313-314-318-319-321-322-323-328-330-342-343-345-346-348-364-365-367-368-371-380-381-382-383-386-387-388-389-400-401-432-433 del foglio di mappa catastale n. 191 e le particella catastali n. 112-141-142-143-145-1 55-156-157-158-159-181-190-191-192-194 del foglio di mappa catastale n. 192



Figura 17 - Layout dell'area d'impianto FV\_Ramione ricadente nel territorio di Caltagirone (CT) su base catastale.



Figura 18 - Layout dell'area d'impianto FV\_Marinese ricadente nel territorio di Licodia Eubea (CT) su base catastale.

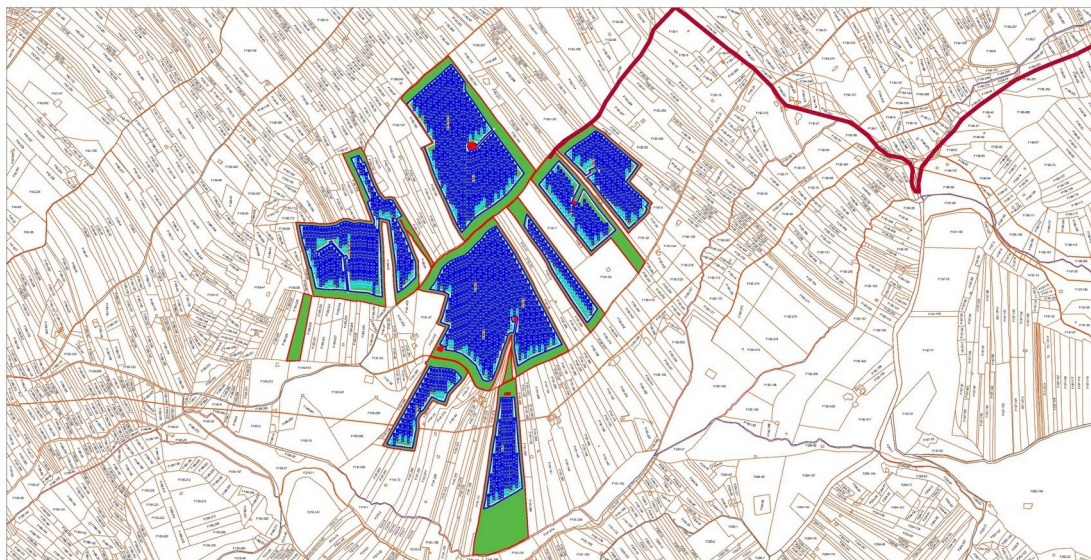

Il rendimento e la produttività di un impianto agro-fotovoltaico dipendono da numerosi fattori, non soltanto dalla Potenza nominale e dall'efficienza dei pannelli installati. La resa complessiva dell'impianto dipende anche dal posizionamento dei pannelli, dalla struttura elettrica del loro collegamento in stringhe e sottocampi, dalla tipologia e dalle prestazioni dei componenti di raccolta e conversione dell'energia prodotta, dalla tipologia e dalla lunghezza dei cablaggi e dei cavi utilizzati per il trasporto dell'energia. Oltre al posizionamento dei pannelli in configurazione fissa che consente di massimizzare la captazione di energia radiante del sole nelle fasce orarie centrali della giornata, esistono anche tecnologie di inseguimento solare che possono essere ad un asse o a due assi.

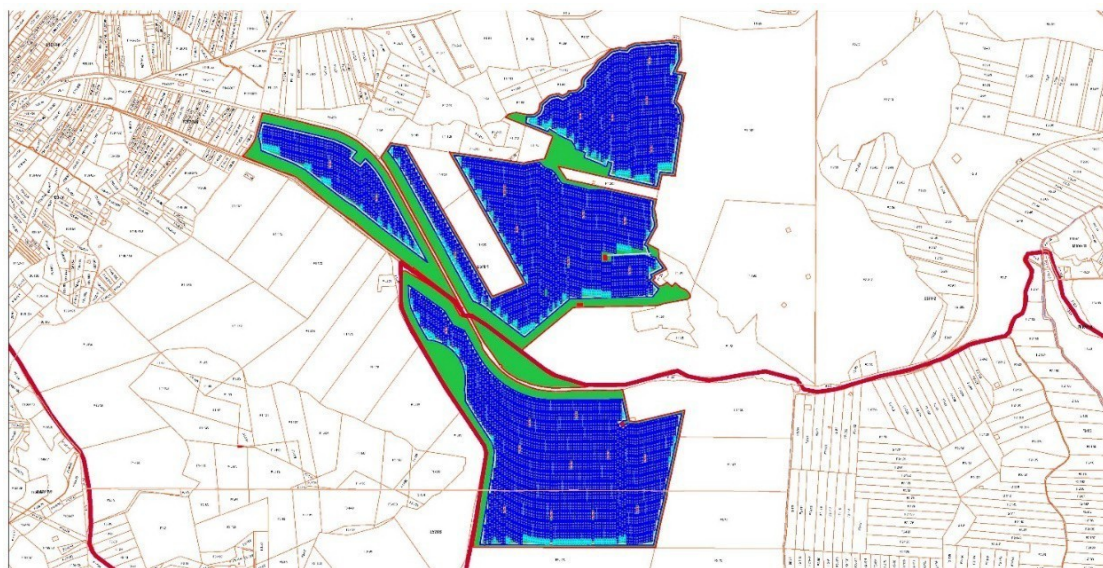

Figura 19 - Ortofoto delle aree d'impianto ricadenti nel territorio dei comuni di Licodia Eubea (CT) e Caltagirone (CT).

Tali tecnologie prevedono il montaggio dei pannelli su strutture dotate di motorizzazione che opportunamente sincronizzate e comandate a seconda della latitudine del sito di installazione, modificano l'inclinazione dei pannelli durante l'intera giornata per far sì che questi si trovino sempre nella posizione ottimale rispetto all'incidenza dei raggi solari. L'inseguimento monoassiale prevede che i pannelli siano montati con esposizione a sud e ruotano attorno l'asse est-ovest durante il giorno. Per l'impianto in progetto si è optato per una tecnologia ad inseguimento monoassiale che permette di avere con ingombri praticamente simili a quelli richiesti da una configurazione fissa una producibilità superiore di almeno il 25% durante l'anno. Tale soluzione permette di ottimizzare l'occupazione di territorio massimizzando al contempo la produzione di energia elettrica da fonte rinnovabile. L'area di impianto ha un'estensione di circa 219,1798 Ha (2.191.798,3 m<sup>2</sup>) e l'ubicazione è prevista su un terreno classificato come area "Agricola" dal Comune di Licodia Eubea (CT) e dal Comune di Caltagirone (CT). I pannelli saranno montati su strutture ad inseguimento monoassiale in configurazione bifilare. I pannelli fotovoltaici hanno dimensioni 2.384 x 1.303 mm, incapsulati in una cornice dello spessore di 35 mm, per un peso totale di 39,4 kg ognuno.

Le strutture su cui sono montati sono realizzate in acciaio al carbonio galvanizzato, resistente alla corrosione, costituite da un palo verticale e collegati a profilati in orizzontale che costituiscono la superficie di alloggiamento dei pannelli fotovoltaici.

L'altezza media dell'asse di rotazione delle strutture è di 2,6 m dal suolo, com'è visibile dalla sezione nella figura 20 che segue.



Figura 20 - Profilo longitudinale struttura

Il progetto prevede l'installazione di 271.410 moduli fotovoltaici da 655 W ciascuno su tracker monoassiali, da convertitori statici CC/CA, dal quadro elettrico di distribuzione BT e di protezione dei generatori, dal contatore di energia prodotta, dal trasformatore MT/BT, dal quadro di sezionamento MT. Tutti i sotto campi convergeranno sull'ingresso del quadro generale MT dove saranno installati tutti i sistemi di sezionamento ed i sistemi di protezione generale e di interfaccia con la rete del Distributore Pubblico. Nel locale misure verrà installato il contatore di energia immessa e prelevata in rete. Inoltre si prevede di adottare una conversione distribuita su 73 inverter.

Le cabine di campo sono costituite da:

- Inverter con predisposizione all'accumulo;
- Trasformatore MT/BT;
- Quadri MT;
- Servizi di cabina.

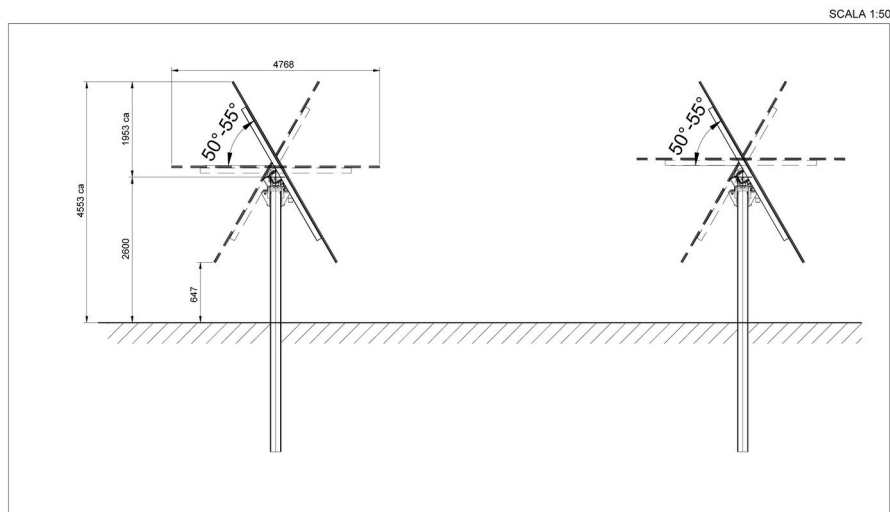
Tali componenti sono realizzati in materiali per uso esterno e poggiati su una platea in calcestruzzo armato per un ingombro esterno totale di 12,8 x 10,5 x 0,2 m. L'impianto è logicamente diviso in Sottocampi. Nelle cabine di campo CT tramite degli inverter avviene la trasformazione della corrente continua generata dai moduli fotovoltaici in corrente alternata in bassa tensione (BT). Successivamente, tramite dei trasformatori la corrente in BT viene elevata in media tensione (MT) a 30.000 V. Le cabine di campo sono, a loro volta, collegate alla stazione di elevazione utente che riceve la corrente alternata in MT prodotta dall'impianto agro-fotovoltaico e la trasforma in AT per essere poi veicolata sulla RTN. I cavidotti delle linee BT e MT sono interni all'impianto agro-fotovoltaico, mentre il cavidotto MT a 30.000 V passa a lato della viabilità comunale e provinciale esistente e per un tratto finale su terreno agricolo.

I cavidotti BT prevedono delle sezioni di scavo per l'alloggiamento rispettivamente di 100 cm di profondità per 100 cm di



agro-fotovoltaico. Nella fase di funzionamento dell'impianto non sono previsti consumi di energia, eccezion fatta per il sistema di illuminazione e videosorveglianza che avrà una sua linea di alimentazione elettrica tradizionale. Le apparecchiature di conversione dell'energia generata dai moduli (inverter e trasformatori), nonché i moduli stessi, non richiedono fonti di alimentazione elettrica. Il funzionamento dell'impianto Agro-Fotovoltaico non richiede ausilio o presenza di personale addetto, tranne per le eventuali operazioni di riparazione guasti o manutenzioni ordinarie e straordinarie. Con cadenza saltuaria sarà necessario provvedere alla pulizia dell'impianto, che si divide in due operazioni: lavaggio dei pannelli fotovoltaici per rimuovere lo sporco naturalmente accumulatosi sulle superfici captanti (trasporto eolico e meteorico) e il taglio dell'erba sottostante i pannelli. La frequenza delle suddette operazioni avrà indicativamente carattere stagionale, salvo casi particolari individuati durante la gestione dell'impianto. Tutte le operazioni di manutenzione e riparazione di natura elettrica saranno effettuate da ditte specializzate, con proprio personale e mezzi, con cadenze programmate o su chiamata del gestore dell'impianto.

## 5.2. Tecnologie e tecniche adottate

L'impianto, complessivamente di 177.773,55 kWp sarà composto da: n. 89 inverter di tipo Santerno Sunway TG1800 1500V TE - 640 STD con potenza nominale di 1,995 MWp.

Lo schema di progetto utilizzato è composto da:

- Pannelli Fotovoltaici
- Inverter Santerno
- Sistema di Controllo PV Plant Control System Santerno



SUNWAY TG STANDARD series

**SUNWAY TG1800 1500V TE - 640**  
**STD**  
Indoor Application



Sede legale: via della Concia, 7 - 40023 Castel Guelfo (Bo) | t +39 0542 489711 | f +39 0542 489722  
Pec: santerno.group@legalmail.it | info@santerno.com | www.santerno.com  
Cap. Soc. € 4.412.000 | C.F. - P.IVA: 03686440284 | R.E.A. BO 457978 | Cod. Ident IVA Intracom. IT03686440284  
Società soggetta all'attività di direzione e coordinamento di Enertronica S.p.A. | www.enertronica.it



Designed for utility scale applications, the SUNWAY TG inverters feature best-in-class technology and deliver the highest power density and reliability. Thanks to its intrinsic flexibility, the SUNWAY TG product range allows optimal configuration of medium and large PV plants, at the lowest system costs and with maximum yield.

The SUNWAY TG inverters are designed and manufactured in Italy by the technicians and engineers of Elettronica Santerno S.p.A.

## **BENEFITS**

- Very high conversion efficiency with a single power conversion stage, optimized for minimum losses
- Modular construction and cabinet industrialization for maximum reliability and easy access to all components for maintainability and ease of on-site servicing
- Grid Code integrated features (LVRT, Reactive Power Control, Frequency and Voltage control) in compliance with the most advanced European and worldwide standards
- Remote monitoring via Sunway Portal website and REMOTE SUNWAY™ software, both for single- and multi-inverter installations
- Integrated DC-side protection provided by disconnect switch with release coil
- Integrated miswiring protection on DC side
- Integrated AC-side protection with automatic-disconnection on load breaker
- Integrated active monitoring of DC isolation
- Integrated Modbus on RS485 and TCP-IP on Ethernet data connection
- Integrated inputs for environmental sensors
- Compatible with photovoltaic modules requiring one earthed pole (positive or negative pole)
- Made in Italy with first class materials



Main features	
Model	SUNWAY TG1800 1500V TE - 640 STD
MPPT voltage range <sup>(1)</sup>	940 - 1200 V
Extended MPPT voltage range <sup>(1)(2)</sup>	910 - 1500 V
Number of independent MPPTs	1 (Master-Slave) or 2 (Independent)
Static / Dynamic MPPT efficiency	99.8 % / 99.7 %
Maximum open-circuit voltage	1500 V
Rated AC voltage	640 V ± 10 %
Rated output frequency	50 / 60 Hz (up to -3 / +2 Hz)
Power Factor range <sup>(3)</sup>	Circular Capability
Operating temperature range	-25 ÷ 62 °C
Application / Degree of protection	Indoor / IP54
Maximum operating altitude <sup>(4)</sup>	4000 m

Input ratings (DC)			
Maximum short circuit PV input current	1500 A each MPPT (double MPPT configuration) or 3000 A (single MPPT configuration)		
PV voltage Ripple	< 1%		
Output ratings (AC)			
	25 °C	45 °C	50 °C
Rated output power	1995 kVA	1774 kVA	1663 kVA
Rated output current	1800 A	1600 A	1500 A
Power threshold	1% of Rated output power		
Total AC current distortion	≤ 3%		
Inverter efficiency			
Maximum / EU / CEC efficiency <sup>(1) (2)</sup>	98.7 % / 98.4 % / - %		
Inverter dimensions and weight			
Dimensions (W x H x D)	3000 x 2100 x 800 mm		
Weight	2700 kg		
Auxiliary consumptions			
Stop mode losses / Night losses	90 W / 90 W		
Auxiliary consumptions	1800 W		

**NOTES**

<sup>(1)</sup> @ rated V<sub>AC</sub> and cos φ =1.

<sup>(2)</sup> With power derating

<sup>(3)</sup> Default range: 1 - 0.85 lead/lag. Settings may be modified upon request.

<sup>(4)</sup> Up to 1000 m without derating.

<sup>(5)</sup> Certified according to standard IEC 61683:1999



Additional information	
Protection against overvoltage (SPD)	DC Side: Yes - AC Side: Optional
Maximum value for relative humidity	95% non-condensing
Cooling system / Fresh air consumption	Forced air / 5650 m <sup>3</sup> /h
Thermal protection	Integrated, 5 sensors, both on cabinet and power stack
Environmental sensors	4 embedded inputs
Digital communications channels	2 x RS485 with Modbus + Ethernet with TCP/IP
Noise emission @ 1m / 10m <sup>(1)</sup>	78 / 58 dBA
Connection phases	3Ø3W
Max DC inputs per pole/ fuse protected <sup>(2)</sup>	14 / 14
DC inputs current monitoring	Optional
DC side disconnection device	DC disconnect switch
AC side disconnection device	AC circuit breaker
Ground fault monitoring, DC side	Yes
Ground fault monitoring, AC side	Optional
Grid fault monitoring	Yes
Display	Alphanumeric display/keypad
Power modulation	Digital, via RS485 or Ethernet
RAL	RAL 7035
PV plant monitoring	Optional, via Sunway Portal

#### NOTES

(1) Noise level measured in central and front position.

(2) Fuses to be ordered separately.

## Description of Operation

The **SUNWAY TG** are grid connected solar inverters, suitable for connection to LV or MV distribution lines, as well as HV grids.

Advanced grid interface, certified in compliance with the most advanced requirements, ensures reliability and maximum uptime, providing grid support features such as FRT, active power modulation, voltage control. Utility Interactive Features are embedded, software-controlled, completely configurable based on the applicable grid code.

Moreover, the Sunway TG inverters can be integrated in smart grid plants, installed together with off-grid inverters.

Best reliability is ensured by design. All electronics PCBs are coated for best protection against harsh environments. Redundant protection systems and auto-diagnostic functions are also implemented.

Auxiliary power and LVRT are self-supplied. Neither external power nor UPS is needed; however, an external source may be connected, if desired.





## PV earthing

Optionally, the SUNWAY TG inverters can be provided with positive or negative earth connection of the PV field. PV earthing is recommended whenever modules sensitive to PID (potentially induced degradation) are used. Earthing configuration shall be defined upon ordering the equipment.

## Standard Supply

All inverters are supplied with user manuals, technical documents complying with the regulations in force, keys and lifting hooks, special pallets for easy and safe transport.

## Main Normative References

The SUNWAY TG inverters have been developed, designed and manufactured in accordance with up-to-date requirements of the Low Voltage directives, Electromagnetic Compatibility directives and Grid Connection standards (as per applicable parts).

Standards <sup>(1)</sup>	
Certification	CE, BDEW, CQC
Immunity	IEC 61000-6-4, IEC 61000-6-2
Harmonics	IEC 61000-3-12
Emissions	IEC 61000-6-3, IEC 61000-6-1
Safety	IEC 62109-1, IEC 62109-2
Grid connection	CEI 0-16, A.70, BDEW, Arrêté du 23 Avril 2008, RD 1699/2011, RD 661/2007, CQC, IEEE 1547
Efficiency certification	IEC 61683:1999

### NOTES

(1) Some standards apply to specific models only.

I moduli saranno raggruppati in stringhe da 30 pannelli connessi in serie. Le stringhe saranno poi connesse in parallelo in modo da rispettare i limiti di corrente e di tensione dell'inverter. L'uscita in AC di ciascun inverter verrà collegata a un trasformatore.

## Inclinazione dei moduli fotovoltaici

L'inclinazione dei pannelli viene definita in base all'incidenza dei raggi solari in modo da massimizzare la produzione. Il sistema porta moduli viene descritto in dettaglio nel paragrafo relativo alla struttura.

## Ombre e distanze fra le strutture

L'inseguitore stesso sarà dotato di un sistema di "backtracking" che eviterà per tutto l'anno che le strutture si facciano ombra tra di loro.

Infatti tale sistema è un sistema di gestione dei tracker che evita la formazione di ombre tra i pannelli aumentando, in tal

modo, la produzione energetica.

La tecnica del backtracking permette di orientare i pannelli solari in base ai raggi solari solo nella fascia centrale della giornata. Infatti, quando un tracker, o una riga di tracker collegata, viene utilizzato vicino a un altro, oscura il tracker adiacente durante le prime ore del mattino e nel tardo pomeriggio. Il backtracking posiziona i tracker in modo tale che essi non si facciano ombra a vicenda.

Il backtracking, quindi, gestisce la posizione dei tracker durante i periodi di bassa altezza del sole (e quindi massimo ombreggiamento possibile).

### **Pannelli Fotovoltaici**

I valori di radiazione disponibile sulla superficie dei moduli con orientazione sud e installati ad una determinata inclinazione, il rendimento stesso dei moduli e la loro potenza nominale, sono parametri determinanti per definire la produzione elettrica dei pannelli. I pannelli sono elementi di generazione elettrica e possono essere connessi in serie o parallelo, a seconda della tensione nominale richiesta. I pannelli sono costituiti da un numero ben definito di celle fotovoltaiche protette da un vetro e incapsulate in un materiale plastico. Il tutto racchiuso dentro una cornice metallica, che in alcuni casi non è presente (glass-glass). Le cellule fotovoltaiche sono costituite di silicio. Questo materiale permette che il pannello produca energia dal mattino alla sera, sfruttando tutta l'energia messa a disposizione dal sole. Uno strato antiriflesso incluso nel trattamento della cella assicura uniformità di colore, rendendo il pannello esteticamente più apprezzabile.

Grazie alla robusta cornice metallica in alluminio anodizzato, capace di sostenere il peso e le dimensioni del modulo e grazie alla parte frontale costituita da vetro temprato antiriflesso con basso contenuto di ferro, i pannelli soddisfano le restrittive norme di qualità a cui sono sottoposti, riuscendo ad adattarsi alle condizioni ambientali di installazione per tutta la vita utile del pannello. La scatola di derivazione contiene le connessioni per polo positivo e negativo e include 2 diodi che permettono di ridurre le perdite di energia dovute a ombreggiamento parziale dei moduli, proteggendo inoltre elettricamente il modulo durante il verificarsi di questa situazione. Grazie alla loro robustezza, non hanno problemi ad adattarsi a condizioni ambientali avverse e come precedentemente affermato hanno una vita utile superiore ai 30 anni. I pannelli saranno connessi all'impianto di terra secondo la normativa vigente.

Per questo progetto è stato selezionato il seguente pannello: CANADIAN SOLAR – BiHiKu7 (635 W / 655 W) BIFACIAL MONO PERC CS7N-635|640|645|650|655MB-AG. Per le caratteristiche si vedano le figure seguenti.



Preliminary Technical  
Information Sheet



## BiHiKu7

BIFACIAL MONO PERC

635 W ~ 655 W

CS7N-635 | 640 | 645 | 650 | 655MB-AG



### MORE POWER



Module power up to 655 W  
Module efficiency up to 21.1 %



Up to 8.9 % lower LCOE  
Up to 4.6 % lower system cost



Comprehensive LID / LeTID mitigation  
technology, up to 50% lower degradation



Compatible with mainstream trackers,  
cost effective product for utility power plant



Better shading tolerance

### MORE RELIABLE



40 °C lower hot spot temperature,  
greatly reduce module failure rate



Minimizes micro-crack impacts



Heavy snow load up to 5400 Pa,  
wind load up to 2400 Pa\*



Enhanced Product Warranty on Materials  
and Workmanship\*



Linear Power Performance Warranty\*

1<sup>st</sup> year power degradation no more than 2%  
Subsequent annual power degradation no more than 0.45%

\*According to the applicable Canadian Solar Limited Warranty Statement.

### MANAGEMENT SYSTEM CERTIFICATES\*

ISO 9001:2015 / Quality management system  
ISO 14001:2015 / Standards for environmental management system  
OHSAS 18001:2007 / International standards for occupational health & safety

### PRODUCT CERTIFICATES\*

\* As there are different certification requirements in different markets, please contact  
your local Canadian Solar sales representative for the specific certificates applicable to  
the products in the region in which the products are to be used.

**CANADIAN SOLAR INC.** is committed to providing high quality solar products, solar system solutions and services to customers around the world. Canadian Solar was recognized as the No. 1 module supplier for quality and performance/price ratio in the IHS Module Customer Insight Survey, and is a leading PV project developer and manufacturer of solar modules, with over 46 GW deployed around the world since 2001.

**ENGINEERING DRAWING (mm)**

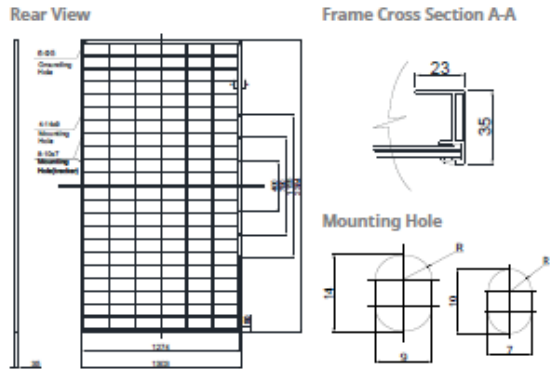

**CS7N-650MB-AG / I-V CURVES**

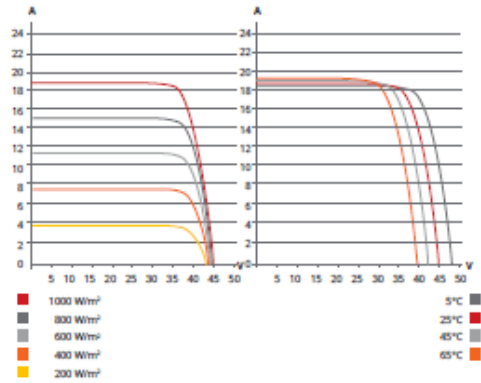

**ELECTRICAL DATA | STC\***

		Nominal Max. Power (Pmax)	Opt. Operating Voltage (Vmp)	Opt. Operating Current (Imp)	Open Circuit Voltage (Voc)	Short Circuit Current (Isc)	Module Efficiency
CS7N-635MB-AG		635 W	37.3 V	17.03 A	44.4 V	18.27 A	20.4%
	Bifacial Gain**	5% 667 W	37.3 V	17.89 A	44.4 V	19.18 A	21.5%
		10% 699 W	37.3 V	18.74 A	44.4 V	20.10 A	22.5%
		20% 762 W	37.3 V	20.44 A	44.4 V	21.92 A	24.5%
CS7N-640MB-AG		640 W	37.5 V	17.07 A	44.6 V	18.31 A	20.6%
	Bifacial Gain**	5% 672 W	37.5 V	17.92 A	44.6 V	19.23 A	21.6%
		10% 704 W	37.5 V	18.78 A	44.6 V	20.14 A	22.7%
		20% 768 W	37.5 V	20.48 A	44.6 V	21.97 A	24.7%
CS7N-645MB-AG		645 W	37.7 V	17.11 A	44.8 V	18.35 A	20.8%
	Bifacial Gain**	5% 677 W	37.7 V	17.97 A	44.8 V	19.27 A	21.8%
		10% 710 W	37.7 V	18.84 A	44.8 V	20.19 A	22.9%
		20% 774 W	37.7 V	20.53 A	44.8 V	22.02 A	24.9%
CS7N-650MB-AG		650 W	37.9 V	17.16 A	45.0 V	18.39 A	20.9%
	Bifacial Gain**	5% 683 W	37.9 V	18.03 A	45.0 V	19.31 A	22.0%
		10% 715 W	37.9 V	18.88 A	45.0 V	20.23 A	23.0%
		20% 780 W	37.9 V	20.59 A	45.0 V	22.07 A	25.1%
CS7N-655MB-AG		655 W	38.1 V	17.20 A	45.2 V	18.43 A	21.1%
	Bifacial Gain**	5% 688 W	38.1 V	18.06 A	45.2 V	19.35 A	22.1%
		10% 721 W	38.1 V	18.93 A	45.2 V	20.27 A	23.2%
		20% 786 W	38.1 V	20.64 A	45.2 V	22.12 A	25.3%

\* Under Standard Test Conditions (STC) of irradiance of 1000 W/m², spectrum AM 1.5 and cell temperature of 25°C.  
\*\* Bifacial Gain: The additional gain from the back side compared to the power of the front side at the standard test condition. It depends on mounting (structure, height, tilt angle etc.) and albedo of the ground.

**ELECTRICAL DATA | NMOT\***

	Nominal Max. Power (Pmax)	Opt. Operating Voltage (Vmp)	Opt. Operating Current (Imp)	Open Circuit Voltage (Voc)	Short Circuit Current (Isc)
CS7N-635MB-AG	476 W	35.0 V	13.61 A	42.0 V	14.73 A
CS7N-640MB-AG	480 W	35.2 V	13.64 A	42.2 V	14.77 A
CS7N-645MB-AG	484 W	35.3 V	13.72 A	42.3 V	14.80 A
CS7N-650MB-AG	487 W	35.5 V	13.74 A	42.5 V	14.83 A
CS7N-655MB-AG	491 W	35.7 V	13.76 A	42.7 V	14.86 A

\* Under Nominal Module Operating Temperature (NMOT), irradiance of 800 W/m² spectrum AM 1.5, ambient temperature 20°C, wind speed 1 m/s.

**MECHANICAL DATA**

Specification	Data
Cell Type	Mono-crystalline
Cell Arrangement	132 [2 x (11 x 6)]
Dimensions	2384 x 1303 x 35 mm (93.9 x 51.3 x 1.38 in)
Weight	39.4 kg (86.9 lbs)
Front / Back Glass	2.0 mm heat strengthened glass
Frame	Anodized aluminium alloy
J-Box	IP68, 3 diodes
Cable	4.0 mm² (IEC)
Cable Length (Including Connector)	460 mm (18.1 in) (+) / 340 mm (13.4 in) (-) or customized length*
Connector	T4 series or H4 UTX or MC4-EVO2
Per Pallet	30 pieces
Per Container (40' HQ)	480 pieces

\* For detailed information, please contact your local Canadian Solar sales and technical representatives.

**ELECTRICAL DATA**

Operating Temperature	-40°C ~ +85°C
Max. System Voltage	1500 V (IEC) or 1000 V (IEC)
Module Fire Performance	CLASS C (IEC61730)
Max. Series Fuse Rating	35 A
Application Classification	Class A
Power Tolerance	0 ~ + 10 W
Power Bifaciality*	70 %

\* Power Bifaciality = Pmax<sub>back</sub> / Pmax<sub>front</sub>, both Pmax<sub>back</sub> and Pmax<sub>front</sub> are tested under STC, Bifaciality Tolerance: ± 5 %

**TEMPERATURE CHARACTERISTICS**

Specification	Data
Temperature Coefficient (Pmax)	-0.34 % / °C
Temperature Coefficient (Voc)	-0.26 % / °C
Temperature Coefficient (Isc)	0.05 % / °C
Nominal Module Operating Temperature	41 ± 3°C

**PARTNER SECTION**



\* The specifications and key features contained in this datasheet may deviate slightly from our actual products due to the on-going innovation and product enhancement. Canadian Solar Inc. reserves the right to make necessary adjustment to the information described herein at any time without further notice.  
Please be kindly advised that PV modules should be handled and installed by qualified people who have professional skills and please carefully read the safety and installation instructions before using our PV modules.

### Struttura portamoduli

Come struttura portamoduli è stata selezionata la seguente opzione:

2 Inseguitore mono-assiale orizzontale

La struttura verrà dimensionata secondo la normativa locale in termini di carichi di vento e neve e secondo la normativa sismica locale. Il sistema inseguitore realizza l'inseguimento del sole ruotando da est a ovest su un asse orizzontale nord-sud.

Vengono mostrati i particolari costruttivi degli inseguitori installati .



Figura 23 - Esempio struttura portamoduli da installare

In generale, l'inseguitore è dotato di una barra centrale mossa da un attuatore che trasmette il movimento a diverse file (inseguitore multifila). In caso di inseguitore monofila, ciascuna fila avrà il proprio attuatore. La rotazione massima permessa è di  $\pm 55^\circ$ .



Figura 24 - Particolare dell'inseguitore installato



Figura 25 - Particolari costruttivi degli inseguitori installati

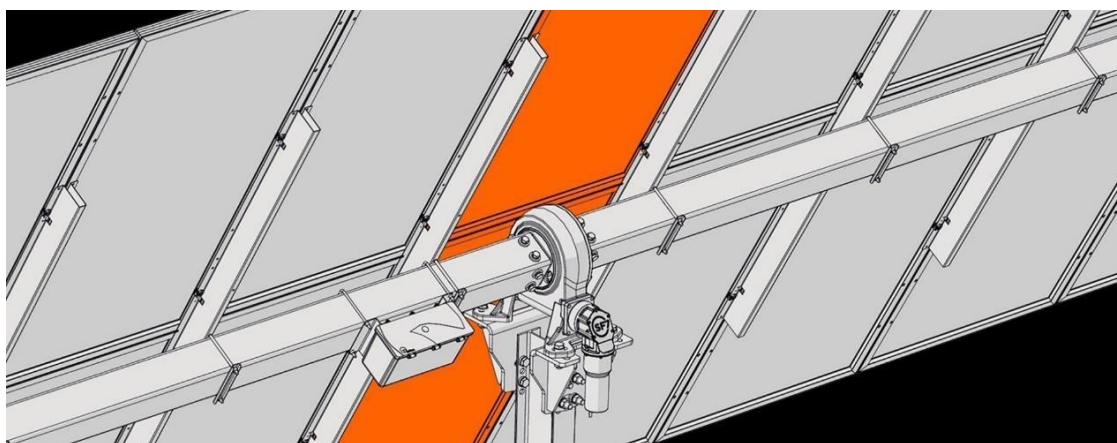

Figura 26 - Particolare vista in sezione e in planimetria delle strutture

Nel caso in oggetto, è stato selezionato l'inseguitore monofila, che si adatta meglio all'andamento non omogeneo del terreno e la distanza tra le file sarà di circa 9 m. L'impianto conterrà in totale 4.523 inseguitori. Il sistema di controllo dell'inseguimento verrà programmato attraverso un algoritmo con orologio astronomico che tiene conto della traiettoria solare. Le figure seguenti mostrano un impianto realizzato con questo tipo di inseguitore e le dimensioni dell'inseguitore stesso.

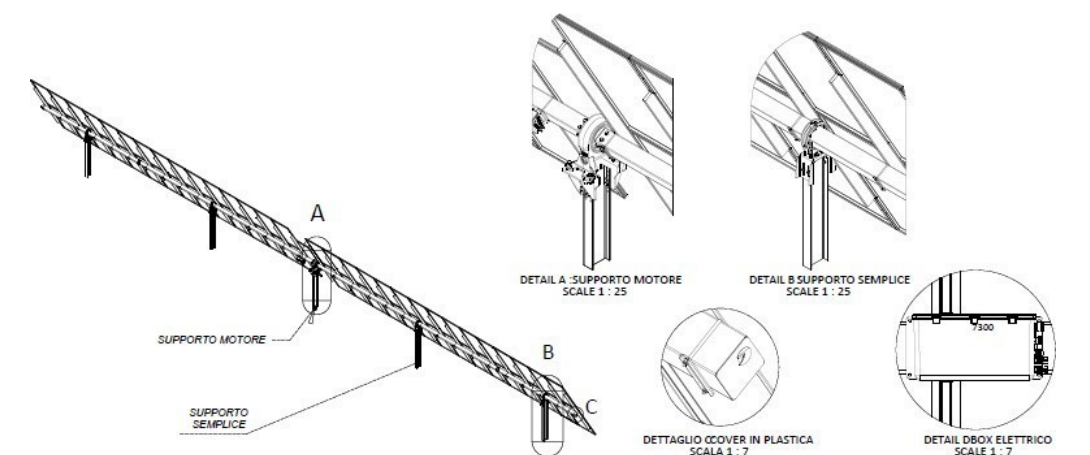
### Cablaggi e cavi

La connessione elettrica fra i moduli fotovoltaici avviene tramite cavi (in classe d'isolamento II) terminati all'interno delle cassette di terminazione dei moduli, oppure con connettori rapidi del tipo "multicontact" collegati con altri già assemblati in fabbrica sulle cassette. I cavi, con materiali resistenti ai raggi UV, garantiscono il corretto funzionamento degli impianti fotovoltaici nel corso della loro vita utile (almeno 30 anni). I cavi di energia sono dimensionati in modo da limitare le cadute di tensione, ma la loro sezione è determinata anche in modo da assicurare una durata di vita soddisfacente dei conduttori e degli isolamenti sottoposti agli effetti termici causati dal passaggio della corrente per periodi prolungati ed in condizioni ordinarie di esercizio.

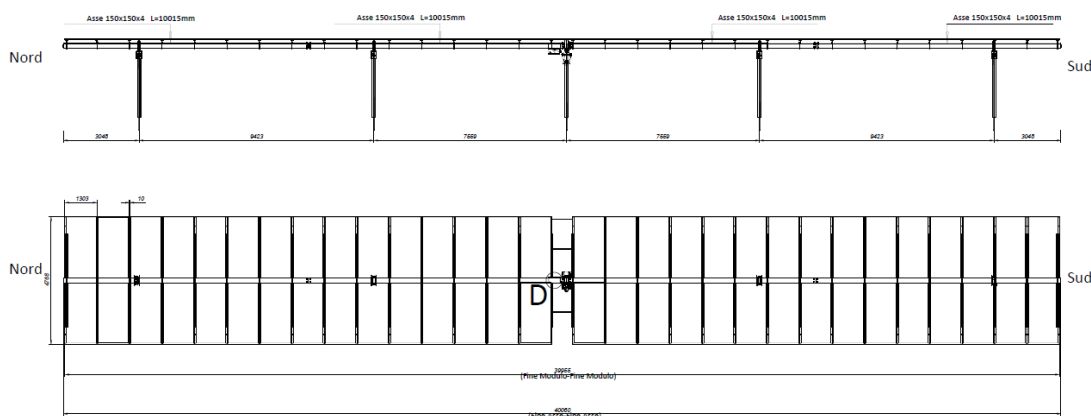
La corrente massima (portata) ammissibile, per periodi prolungati, di qualsiasi conduttore viene calcolata in modo tale che la massima temperatura di funzionamento non superi il valore appropriato, per ciascun tipo di isolante, indicato nella Tab. 52D della Norma CEI 64- 8. Le portate dei cavi in regime permanente relative alle condutture da installare sono verificate secondo le tabelle CEI-UNEL 35024, per posa in aria, e CEI-UNEL 35026, per posa interrata, applicando ai valori individuati, dei coefficienti di riduzione che dipendono dalle specifiche condizioni di posa e dalla temperatura ambiente. Nei casi di cavi con diverse modalità di posa, è effettuata la verifica per la condizione di posa più gravosa. Le sezioni dei cavi sono verificate anche dal punto di vista della caduta di tensione, alla massima corrente di utilizzo, secondo quanto riportato nelle Norme CEI 64-8. Le verifiche suddette sono effettuate mediante l'uso delle tabelle CEI-UNEL 35023. I cavi di energia dovranno essere sistemati in maniera da semplificare e minimizzare le operazioni di cablaggio. In particolare, la discesa dei cavi occorre che sia protetta meccanicamente mediante installazione in tubi, il cui collegamento al quadro elettrico e agli inverter avvenga garantendo il mantenimento del livello di protezione degli stessi. In particolare si tiene conto nel dimensionamento di tali conduttori della riduzione della portata in base alle condizioni di posa in opera, ovvero:

- Portata su passerella forata (CEI 64-8/5-12)

$$IZ = I0 \times k1 \times k2$$

Dove:

- I0 è la portata del conduttore in aria libera a 30°;
- K1 e K2 sono due fattori di correzione dovuti rispettivamente alla temperatura ed al tipo di posa.

Per tutti i casi ricadenti in questo tipo di posa, si deve considerare:

- K1 = 0,87 (cavo FG7(O)R, temp. a 45°);
- K1 = 0,797 (in alternativa, cavo H07RN-F, temp. 45°);
- K2 = 0,72 (passerella orizzontale forata, n. circuiti del fascio 10, T = 45°C).

- Portata in cavidotto (CEI 64-8/5-12)

$$IZ = I0 \times k1 \times k2$$

Dove:

- I0 è la portata del conduttore in aria libera a 30°;
- K1 e K2 sono due fattori di correzione dovuti rispettivamente alla temperatura ed al tipo di posa.

Per tutti i casi ricadenti in questo tipo di posa, si deve considerare:

- K1 = 0,87 (cavo FG7(O)R, temp. a 45°);
- K1 = 0,797 (in alternativa, cavo H07RN-F, temp. 45°);
- K2 = 0,8 (canale unico, n. circuiti pari a 2, T = 45°C).

- Portata tubazione interrata (CEI - UNEL 35026)

$$IZ = I0 \times k1 \times k2 \times k3 \times k4$$

Dove:

- I0 è la portata del conduttore in aria libera a 30°;
- K1, K2 e K3 sono fattori di correzione dovuti rispettivamente alla temperatura ed al tipo di posa gli ultimi due;
- K4 è un fattore di correzione dovuto alla resistività del terreno.

Per tutti i casi ricadenti in questo tipo di posa, si deve considerare:

- K1 = 0,85 (cavo FG7(O)R e FG7(O)M1, temp. a 40°);
- K1 = 0,87 (in alternativa, cavo FG7(O)M2, temp.40°);
- K1 = 0,58 (in alternativa, cavo FG7(O)M2, temp.70°);
- K1 = 0,77 (in alternativa, cavo H07RN-F, temp. 40°);
- K2 = 0,25 (con distanza tra i tubi di 0,25 m e un cavo per ogni tubo).
- K3 = 0,98 (profondità di posa 1 m).

La messa in opera dei cavi di energia viene realizzata in modo da evitare, durante l'esercizio ordinario, eventuali azioni meccaniche sugli stessi. I conduttori impiegati nell'esecuzione degli impianti saranno contraddistinti dalle colorazioni previste dalle vigenti tabelle di unificazione CEI-UNEL. In particolare i conduttori di neutro e protezione dovranno essere contraddistinti, rispettivamente ed esclusivamente, con il colore blu chiaro e con il bi-colore gialloverde, mentre i conduttori di fase saranno contraddistinti in modo univoco, per tutto l'impianto, dai colori: nero, grigio (cenere) e marrone.

#### **Cadute di tensione ammesse**

Le sezioni dei conduttori calcolate in funzione della potenza impegnata e delle lunghezze dei vari circuiti (la caduta di tensione non deve superare il 4% della tensione a vuoto nel lato AC e il 2% nel lato DC) saranno scelte tra quelle unificate. In ogni caso non dovranno essere superati i valori delle portate di corrente ammesse, per i diversi tipi di conduttori, riportate dalle tabelle unificate CEIUNEL.

Le formule analitiche adottate sono le seguenti:

$$\Delta U = \frac{r \cdot I \cdot L}{1000} \quad \Delta U\% = \frac{\Delta U \cdot 100}{U}$$

Dove r è la resistenza lineare [ $\Omega/\text{km}$ ] relativa al conduttore utilizzato, L è la lunghezza del tratto di linea, I la corrente ed U la tensione nominale.

#### **Coordinamento delle protezioni**

La Norma CEI 64.8 all'articolo 433.2 impone per il coordinamento cavo-protezione le seguenti relazioni:

In cui:

$$I_b \leq I_n \leq I_z \quad I_f \leq 1,45 \leq I_z$$



- $I_b$  è la corrente di impiego del carico;
- $I_n$  è la corrente nominale dell'apparecchiatura di protezione;
- $I_z$  è la portata del cavo;
- $I_f$  corrente di sicuro intervento dell'apparecchiatura di protezione entro il tempo convenzionale.

È da notare che in caso di apparecchi di protezione conformi alla Norma CEI 23-3, se è verificata la relazione  $I_n \leq I_z$ , è automaticamente verificata anche la relazione  $I_f \leq 1,45 I_z$ . Tale norma impone infatti per gli interruttori automatici ad uso domestico e similare  $I_f = 1,45 I_n$ . Detta condizione vale anche per gli interruttori conformi alla norma CEI EN 60947-2 per i quali  $I_f = 1,3 I_n$ .

Per la parte in corrente continua, non protetta da interruttori automatici o fusibili nei confronti delle sovracorrenti e del corto circuito,  $I_b$  risulta pari alla corrente nominale dei moduli fotovoltaici in corrispondenza della loro potenza di picco, mentre  $I_b$  e  $I_f$  possono entrambe essere poste uguali alla corrente di corto circuito dei moduli stessi, rappresentando questa un valore massimo non superabile in qualsiasi condizione operativa. In assenza di dispositivi di protezione contro le sovracorrenti, la seconda relazione non risulta applicabile alla parte in corrente continua. La portata dei cavi è calcolata secondo quanto previsto dai seguenti documenti normativi:

CEI-UNEL 35024/1: cavi elettrici isolati con materiale elastomerico o termoplastico per tensioni nominali non superiori a 1000 V in corrente alternata e a 1500 V in corrente continua. Portate di corrente in regime permanente per posa in aria.

CEI-UNEL 35026: cavi elettrici isolati con materiale elastomerico o termoplastico per tensioni nominali non superiori a 1000 V in corrente alternata e a 1500 V in corrente continua. Portate di corrente in regime permanente per posa interrata.

### **Impianto di rilevazione incendi**

L'impianto di rilevazione incendi sarà realizzato a vista entro tubazione rigida in pvc con in fine di rivelare un incendio in ogni ambiente delle cabine prefabbricate attraverso avvisatori ottico/acustici. L'impianto, sarà costituito da una centrale di segnalazione da installare nel locale di controllo, comunicante con segnalatori ottici/acustici situati in loco, e con comunicatore telefonico per la segnalazione remota. La stessa centrale dovrà, inoltre, acquisire i segnali provenienti dai pulsanti manuali a rottura di vetro. Per l'impianto, inoltre, sarà predisposta un'alimentazione primaria (rete normale) ed una secondaria, tramite gruppo statico di continuità con un funzionamento in emergenza non inferiore a 30 minuti.

### **Impianto di ventilazione e condizionamento**

Nelle cabine con apparecchiature elettriche ed elettroniche sarà prevista una ventilazione forzata con estrattori e griglie di estrazione. Il dimensionamento della taglia degli estrattori è effettuato tenendo conto dei volumi di aria di ricambio necessari per il mantenimento delle temperature di funzionamento delle apparecchiature al di sotto di quelle massime consentite. La cabina controllo sarà dotata di un impianto di ventilazione forzata con griglie di ripresa nel vano bagno e doccia, mentre l'anti-bagno sarà nereggiata naturalmente con apertura finestra.

### **Impianto idrico e fognante**

Per i servizi è prevista una cabina dedicata prefabbricata dalle dimensioni adeguate riportata negli elaborati grafici progettuali, per cui lo smaltimento dei liquami, avviene attraverso il collegamento alla fossa IMHOFF. La fossa di depurazione IMHOFF è

di forma cilindrica ed è composta da un contenitore esterno in polietilene, sedimentatore in polietilene, setto di separazione e turistica interna; il coperchio è del tipo pedonale fissato con viti ed è dotato di accesso separato per il prelievo dei fanghi. La fossa di depurazione IMHOFF, di dimensioni standard presenti in commercio e di seguito riportate, è totalmente interrata ed ha accesso dall'alto a mezzo di apposite aperture: essa è ubicata all' esterno del fabbricato e distante non meno di 10 metri dalle fondazioni del prefabbricato.

La condotta di scarico in PVC del diametro interno di mm 110, a perfetta tenuta, è intervallata da pozzetti di ispezione. La condotta di scarico, prima di giungere alla fossa IMHOFF, è intercettata da apposito pozzetto, a valle, prima della vasca, sarà costruito un pozzetto per la campionatura dei reflui.



Figura 27 - Fossa IMHOFF

Caratteristiche Fossa IMHOFF:

- Numero utenti: 5;
- Dimensioni diametro interno: 110 cm;
- Altezza esterna: 165,5 cm;
- Litri: 920 l;
- Peso: 1.429 kg.

La fossa IMHOFF è caratterizzata da due compartimenti distinti per il deposito e la digestione dei fanghi: detti compartimenti sono comunicanti tramite feritoie poste al fondo dell'imbuto di tramoggia del primo compartimento. Il primo compartimento è la camera di sedimentazione e deposito a forma di tramoggia con pareti che finiscono ad imbuto con inclinazione non superiore a 60° il quale permette ai reflui uno stazionamento di circa 4-6 ore. Le fessure poste al fondo della tramoggia permettono al fango di precipitare nel sottostante compartimento in cui si svolge la digestione e decomposizione. Il secondo compartimento è la camera di digestione dei fanghi in cui avviene la fermentazione ovvero la digestione e decomposizione e la sua mineralizzazione ad opera dei germi anaerobici. I reflui convogliati dalla condotta fognante confluiscono nella vasca di sedimentazione e vi sostano per un periodo di 4-6 ore. Le acque da chiarificare, scorrendo lentamente attraverso la ghiera di sedimentazione, consentono alle sostanze leggere di galleggiare e a quelle pesanti di depositarsi sul fondo della vasca di digestione, passando attraverso la stretta fessura posta alla base del compartimento di sedimentazioni. I fanghi depositati verranno estratti normalmente ogni tre mesi. Le acque reflue dopo aver subito il processo depurativo nella fossa IMHOFF vengono convogliate nell'adiacente pozzo perdente. L'approvvigionamento idrico avverrà tramite riserva d'acqua potabile della capacità di 10.000 litri, con cassetta interrata. L'impianto idrico sarà servito da una elettropompa di portata e prevalenza adeguate al fine per

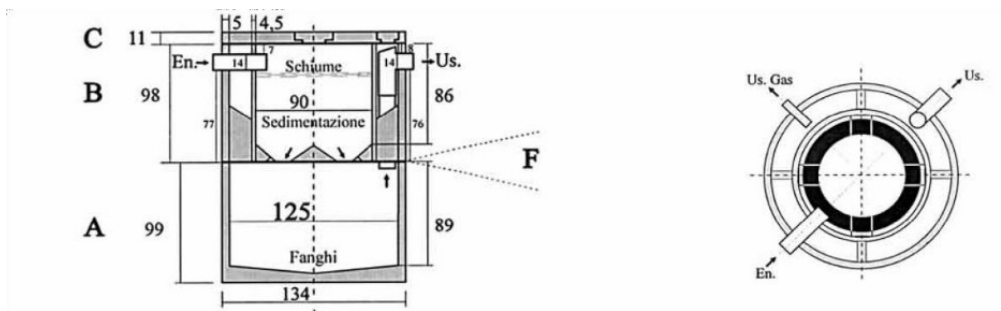
garantire il servizio richiesto. L'acqua calda sanitaria sarà garantita da un boiler elettrico di 30 litri, posto nelle immediate vicinanze dei servizi.

### **Inverter**

L'inverter è una parte fondamentale dell'installazione. Esso permette la conversione dell'energia in corrente continua prodotta dai moduli fotovoltaici. Le apparecchiature selezionate saranno n.89 Santerno Sunway TG1800 1500V TE 640-STD con potenza nominale di 1,995 MWp. Gli inverter verranno posizionati in maniera tale da ridurre le perdite e le sezioni dei cavi nei tratti in continua. L'inverter selezionato assicura il massimo rendimento nelle condizioni di installazione e la riduzione di fermate inattese. L'inverter sarà dotato di un sistema master-slave automatico, modulare e ridondante. Ogni notte l'inverter selezionerà il master in base all'energia prodotta da ciascuno dei moduli slave. In questo modo il carico di lavoro verrà distribuito omogeneamente fra tutti i moduli. Il modulo master avrà disponibili fino a 10 curve di efficienza, utilizzabili per ottenere il massimo rendimento in tutti i ranghi di potenza. Il modulo master gestirà i moduli slave in modo da massimizzarne l'efficienza. Il sistema di ventilazione indipendente in ciascun modulo riduce il consumo di energia. L'inverter riduce al minimo l'uso dell'energia in stand-by e a basso carico. Ciascuna zona calda del modulo ha 4 ventilatori indipendenti controllati attraverso dei sensori di temperatura opportunamente posizionati. La potenza in uscita dall'inverter si riduce lievemente fino ad arrivare a 50°C grazie al sovradimensionamento degli IGBT, al disegno meccanico e al sistema di ventilazione. A partire da 50 °C si ha un "derating" come mostrato nei grafici successivi. La gestione e il supporto di rete è un'altra funzione molto importante di cui è dotato l'inverter. Per questo è dotato di un'interfaccia di controllo di potenza (PCI) capace di seguire le istruzioni che provengono dall'operatore di rete. L'inverter è capace di regolare la potenza attiva in funzione della frequenza di rete, in conformità con la normativa vigente. In caso di buchi di tensione o guasti in rete, l'inverter avrà la possibilità di immettere potenza reattiva per contribuire alla stabilità della rete stessa. La parte elettronica dell'inverter rimarrà completamente isolata dall'esterno, realizzando così una protezione massima senza l'ausilio di filtri anti polvere.

### **5.3. Caratteristiche della sezione di bassa tensione**

#### **Circuiti in bassa tensione Corrente Continua (DC)**

I pannelli verranno collegati in serie tra di loro a formare le stringhe e successivamente connessi in quadri stringa (string box). Da questi quadri uscirà una linea indipendente che li collegherà al centro in cui sono installati gli inverter.

#### **Quadri stringa**

Verranno installati quadri stringa con la funzione di proteggere e monitorare le linee provenienti dalle stringhe. I quadri avranno 24 ingressi, collegando tra loro le stringhe degli inseguitori. Ciascun inseguitore conterrà 1 o 2 stringhe, collegate in parallelo tramite una scatola di derivazione ermetica. I quadri stringa verranno montati opportunamente sulla struttura dell'inseguitore, in una posizione tale da ridurre i percorsi dei cavi.



# SUNWAY STRING BOX LT – 1500V

## 24 inputs

Combiner Boxes



Sede legale: via della Concia, 7 - 40023 Castel Guelfo (Bo) | t +39 0542 489711 | f +39 0542 489722  
Pec: [santemo.group@legalmail.it](mailto:santemo.group@legalmail.it) | [info@santemo.com](mailto:info@santemo.com) | [www.santemo.com](http://www.santemo.com)  
Cap. Soc. € 4.412.000 | C.F. - P.IVA: 03686440284 | R.E.A. BO 457978 | Cod. Ident IVA Intracom. IT03686440284  
Società soggetta all'attività di direzione e coordinamento di Enertronica S.p.A. | [www.enertronica.it](http://www.enertronica.it)



The **SUNWAY STRING BOX LT** series are combiner box for PV strings designed in Italy by the technicians of Elettronica Santerno S.p.A.. They feature the most reliability, easy installation and maintainability.

### KEY FEATURES

The main integrated standard functions of SUNWAY STRING BOX SB-24-LT03-1500V are listed below:

- Possibility to connect up to 24 strings
- String fuses protection on each pole
- Configurable fuse size (up to 30A)
- Load Break Switch
- Signaling contact for Load break switch status
- Signaling contact for SPD status
- Polyester flameproof and UV ray-resistant box
- Lockable enclosure
- Degree of protection IP65
- Suitable both for floating or earthed PV configuration
- Thorough manufacturing with first class materials



## Technical Data

SUNWAY STRING BOX	
Model	SB-24-LT03-1500V
<b>Input Ratings</b>	
Max. number of string	24
Max. DC voltage (max. Udc)	1500 V
String DC fuses size <sup>(1)</sup>	8 A up to 30 A
Number of DC fuses	Up to 24 + 24
Max. input current per channel (Isc) @45°C	20 A
String cable cross-section	4 ÷ 6 mm <sup>2</sup>
String connector type <sup>(2)</sup>	Cable glands
<b>Output Ratings</b>	
Max. output current (max. OPV) @45°C	280 A
Max. output cable cross-section	Configurable: 2 x max 185 mm <sup>2</sup> or 1 x max 300 mm <sup>2</sup>
Grounding cable cross-section	35 mm <sup>2</sup>
<b>Dimensions and weight</b>	
Dimensions (WxHxD)	835x1115x310 mm
Weight	33 kg
<b>Additional features</b>	
Fuse protection	On both poles
Load break switch	Yes (In=400A)
Load break switch status	Clean Contact
Protection against DC overvoltage (SPD)	Yes, class II (class I+II available as option)
SPD status	Clean Contact
Degree of protection	IP65
Insulation Class	II
Lockable enclosure	Optional

*Elettronica Santerno reserves the right to make any technical changes to this document without prior notice.*

### NOTE

<sup>(1)</sup> Fuses are not included. Fuse rating to be defined by customer in agreement with PV module manufacturer.

<sup>(2)</sup> In case of MC option, the mating connectors (string side) are not included. Always use mating connectors of the same brand as the connectors installed on the string box. The use of other connectors may damage the product.



**Layout**

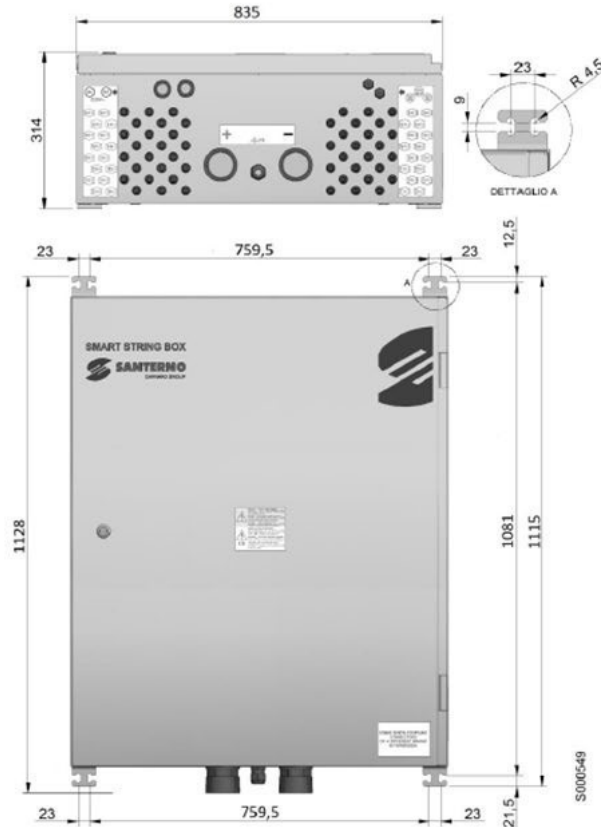

---

### **Circuiti in bassa tensione Corrente Alternata (AC)**

Verranno installati interruttori magnetotermici ad azionamento manuale, con potere di cortocircuito superiore al livello di cortocircuito calcolato nella posizione di installazione con la funzione di proteggere tutti i circuiti in AC.

Per quanto riguarda la protezione da contatti indiretti, verranno utilizzati dispositivi differenziali fissati su barra DIN. I dispositivi principali (dispositivo di generatore, di interfaccia e generale) saranno conformi alla norma vigente.

### **Rete di bassa tensione: Servizi Ausiliari**

È previsto un quadro generale servizi ausiliari, alimentato attraverso un trasformatore dedicato, che alimenterà i seguenti circuiti:

- Quadro elettrico Sala Controllo;
- Illuminazione esterna, circuito antintrusione (CCTV) ecc.;
- UPS.

Inoltre, in ciascun edificio Inverter-Trasformatore, verrà installato un trasformatore da 20 kVA, alimentato dall'uscita AC dell'inverter, che fornirà alimentazione ai seguenti circuiti:

- Centro di trasformazione-inverter;
- Illuminazione;
- Circuiti di emergenza;
- Ventilazione;
- Circuito motori inseguitore;
- Circuiti String box di primo livello;
- Circuiti vari;

Tutti i circuiti saranno realizzati in conduttore di rame tipo 0,6/1kV, con percorsi interrati su tubo corrugato o su passerella metallica. In corrispondenza delle connessioni i quadri verranno posati su tubi di acciaio. Le derivazioni verranno realizzate in scatole ermetiche mediante morsettiere. Gli ingressi e le uscite delle scatole verranno realizzate con premistoppa. Ciascuna scatola verrà identificata con un codice univoco indelebile e chiaramente visibile per poter facilitarne la manutenzione. Tutte le masse e le canalizzazioni metalliche saranno connesse all'impianto di terra.

### **Quadri Elettrici**

Oltre al quadro di parallelo in AC e al quadro dei Servizi Ausiliari, in ciascun edificio Inverter- Trasformatore verrà installato un quadro elettrico generale, il più prossimo possibile al trasformatore, che fornirà alimentazione a tutte le utenze del centro. I quadri saranno di tipo metallico di dimensioni standardizzate, con porta frontale liscia e dotati di segregazione per morsettiera e connessioni. Ciascun quadro sarà dotato di interruttore generale multipolare per ciascuna linea di ingresso che arrivi dal quadro generale. L'interruttore sarà di tipo modulare o scatolato, secondo la taglia richiesta.

Ciascun circuito di illuminazione sarà dotato di interruttore magnetotermico differenziale da 30 mA mentre i circuiti relativi agli altri carichi saranno dotati di interruttore magnetotermico differenziale da 300 mA o 500 mA a seconda del caso, in maniera da assicurare le selettività. Tutti gli interruttori e il quadro stesso saranno chiaramente identificati mediante



etichette, che riporteranno le informazioni sui circuiti che alimentano. Le connessioni e i cavi saranno anch'essi chiaramente identificati con etichetta e raggruppati ordinatamente tramite fascette.

### **Centro Inverter-Trasformatore**

Gli inverter verranno posizionati in maniera tale da minimizzare i percorsi dei cavi in DC e, conseguentemente, minimizzare le perdite. Gli inverter verranno installati in edificio prefabbricato in cemento, container metallico, o su una base di cemento armato in caso di installazioni outdoor, rispettando le prescrizioni del fabbricante. Verrà installato un edificio inverter-trasformatore per ogni gruppo. Per i dettagli si veda lo schema unifilare allegato. In fase di progettazione definitiva si illustreranno i dettagli del centro. In caso di edifici prefabbricati, verrà installato un sistema di ventilazione forzata che mantenga la temperatura interna all'interno di valori adeguati al funzionamento dell'inverter. Gli inverter verranno posizionati in maniera che ci sia sufficiente spazio per le operazioni di manutenzione.

### **Caratteristiche del trasformatore**

Potenza 2 MVA - ONAN-ONAF

Rapporto di trasformazione: 30/0,64 kV Z = 8,5 %

I cavidotti di collegamento dell'impianto saranno realizzati completamente interrati.

Nelle figure seguenti sono riportate le sezioni dei cavidotti AT - MT e BT, desunte dagli elaborati del progetto definitivo.

#### **5.4. Rete di media tensione e percorso cavidotto**

L'impianto ha una potenza di 177.773,55 kWp comprenderà in totale 89 inverter Santerno Sunway TG1800 1500V TE - 640 STD con potenza nominale di 1.995 kWp. Per i dettagli si veda lo schema unifilare allegato. Verranno installati in totale 89 centri inverter-trasformatore. L'impianto di media tensione sarà costituito da 2 circuiti a 30 kV che connettono ciascuna 89 centri inverter-trasformatore. Le principali apparecchiature di media tensione saranno:

- Celle modulari con isolamento in gas tipo RMU, costituite da 2 celle di linea e una cella trasformatore, installate nei centri inverter trasformatore;
- Celle modulari con isolamento in aria o gas installate nel centro generale di distribuzione.

Attraverso un trasformatore MT/AT la tensione verrà elevata per poter connettere l'impianto alla Rete di Trasmissione Nazionale.

Come mostrato in Figura 25 il punto di connessione alla rete sarà raggiunto attraverso un tratto di circa 21.425 metri attraversando strade comunali e vicinali. Il cavidotto di Alta tensione verrà realizzato interamente nel sottosuolo ad una profondità rispetto al piano stradale o di campagna non superiore a 1,7 metri.

Il cavidotto verrà realizzato interamente nel sottosuolo ad una profondità rispetto al piano stradale o di campagna non superiore a 1,5 metri dalla generatrice superiore del cavidotto per quanto riguarda la linea MT e non superiore a 0,80 mt per quanto riguarda la linea BT.



Figura 28 - Percorso del cavidotto di connessione.

Il cavidotto verrà posato su un letto di sabbia di almeno 10 cm e ricoperto con altri 10 cm dello stesso materiale a partire dal suo bordo superiore. Il successivo riempimento del cavo sarà effettuato con modalità differenti a seconda del tratto di strada interessata e secondo gli standard realizzativi prescritti. La profondità minima di posa per le strade di uso pubblico è fissata dal Nuovo Codice della Strada ad 1 m dall'estradosso della protezione; per tutti gli altri suoli e le strade di uso privato valgono i seguenti valori, dal piano di appoggio del cavo, stabiliti dalla norma CEI 11-17, come visibile nella seguente tabella.

Parallelismi ed attraversamenti tra cavi di energia ed altre canalizzazioni regolamentati dalla CEI 11-17 Terza Ediz.				
Tipologia di coesistenza	Norma di riferimento	Distanza		Note
		A	B	
<b>Coesistenza tra cavi di energia e cavi di telecomunicazione interrati</b>				
Incroci tra cavi	6.1.01		≥0,30m	Il cavo posto superiormente deve essere protetto per una lunghezza non inferiore a 1 m con uno dei dispositivi descritti al punto 6.1.04: detti dispositivi devono essere posti simmetricamente rispetto all'altro cavo
Parallelismo tra cavi	6.1.02	≥0,30m		E' preferibile la posa alla maggiore distanza possibile. Semmai non si dovesse potere assicurare nemmeno la distanza di 0,30m si deve applicare sul cavo posato alla minore profondità, oppure su entrambi i cavi quando la differenza di quota tra essi è minore di 0,15m, uno dei dispositivi di protezione di cui al punto 6.1.04
<b>Coesistenza tra cavi di energia e tubazioni o serbatoi metallici interrati</b>				
Incroci tra cavi di energia e tubazioni metalliche	6.3.01		≥0,50m	Il cavo posto superiormente deve essere protetto per una lunghezza non inferiore a 1 m con uno dei dispositivi descritti al punto 6.1.04: detti dispositivi devono essere posti simmetricamente rispetto all'altro cavo
Parallelismo tra cavi di energia e tubazioni metalliche	6.3.02	≥0,30m		E' preferibile la posa alla maggiore distanza possibile. Semmai non si dovesse potere assicurare nemmeno la distanza di 0,30m si deve applicare sul cavo posato alla minore profondità, oppure su entrambi i cavi quando la differenza di quota tra essi è minore di 0,15m, uno dei dispositivi di protezione di cui al punto 6.1.04
Coesistenza tra cavi di energia e gasdotti	6.3.03			La coesistenza di gasdotti interrati e cavi di energia è regolamentata dal D.M. 24.11.1984

**Dispositivi di sicurezza** di cui al punto 6.1.04: I dispositivi devono essere costituiti da involucri (cassette o tubi) preferibilmente in acciaio zincato a caldo (Norma CEI 7-6) o inossidabile con pareti di spessore non inferiore ai 2 mm. Sono ammessi involucri protettivi differenti da quelli sopra descritti purché presentino adeguata resistenza meccanica e siano, quando il materiale di cui sono costituiti lo renda necessario, protetti contro la corrosione.

Il cavidotto verrà posato su un letto di sabbia di almeno 10 cm e ricoperto con altri 10 cm dello stesso materiale a partire dal suo bordo superiore. Il successivo riempimento del cavo sarà effettuato con modalità differenti a seconda del tratto di strada interessata e secondo gli standard realizzativi prescritti. La profondità minima di posa per le strade di uso pubblico è fissata dal Nuovo Codice della Strada ad 1 m dall'estradosso della protezione; per tutti gli altri suoli e le strade di uso privato valgono i seguenti valori, dal piano di appoggio del cavo, stabiliti dalla norma CEI 11-17, come visibile nella seguente tabella.

Il riempimento della trincea e il ripristino della superficie devono essere effettuati, nella generalità dei casi, ossia in assenza di specifiche prescrizioni imposte dal proprietario del suolo, rispettando i volumi indicati nell'elaborato di progetto. La presenza dei cavi deve essere rilevabile mediante l'apposito nastro monitore posato a non meno di 0,2 m dall'estradosso del

---

cavo ovvero della protezione. Durante l'esecuzione dei lavori sarà prestata particolare attenzione ai sottoservizi presenti sul posto (condotte fognarie, idriche, linee elettriche, telefoniche ecc.). Qualunque interferenza riscontrata durante la posa del cavo, sarà sottopassata. Saranno alterni ripristinate tutte le pavimentazioni preesistenti fino alla completa ricomposizione dello stato di fatto. A lavoro ultimato tutti i ripristini dovranno trovarsi alla stessa quota del piano preesistente, senza presentare dossi o avvallamenti. Nelle figure successive si riporta oltre ai dettagli dei cavidotti, l'individuazione degli attraversamenti su foto aerea e su planimetria catastale e degli scatti fotografici puntuali dello stato dei luoghi.

**SEZIONI TIPO CAVIDOTTI BT  
SU STRADE STERRATE  
SCALA 1:20**

**SEZIONI TIPO CAVIDOTTI BT  
SU TERRENO  
SCALA 1:20**



Figura 29 - Particolare sezione tipo cavo interrato BT

**Sezione Scavo su strada**

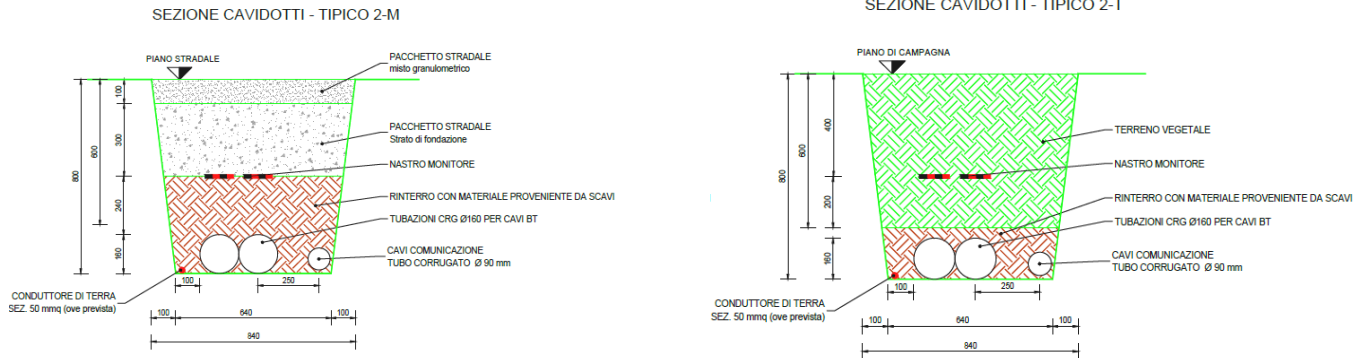

Figura 30 - Particolare sezione tipo cavo interrato MT su strada

**Sezione Scavo  
(INTERFERENZA CON LINEA TLC)**



**Sezione Scavo  
(PARALLELISMO CON LINEA TLC)**

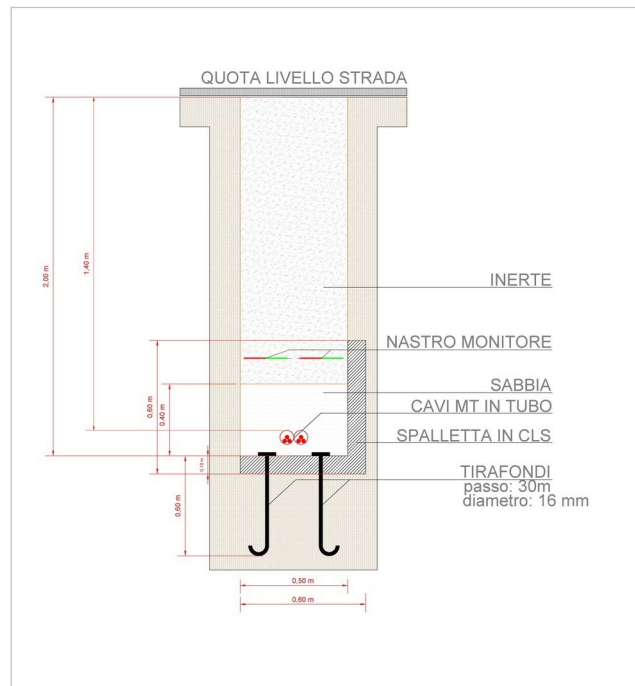
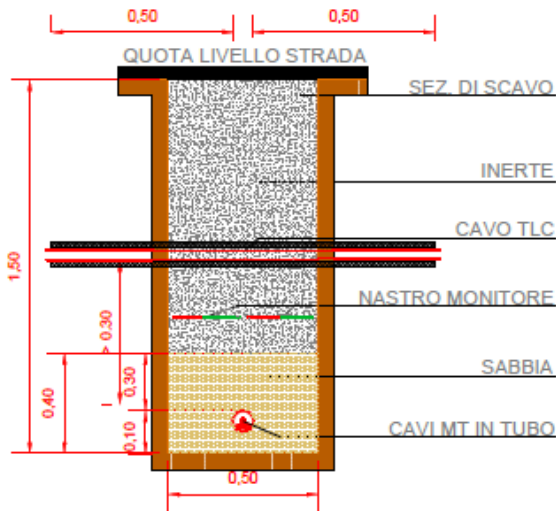
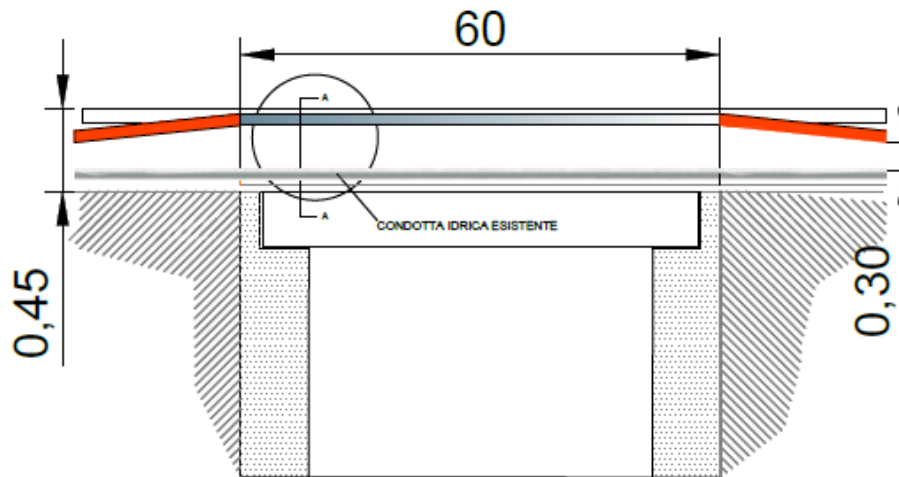
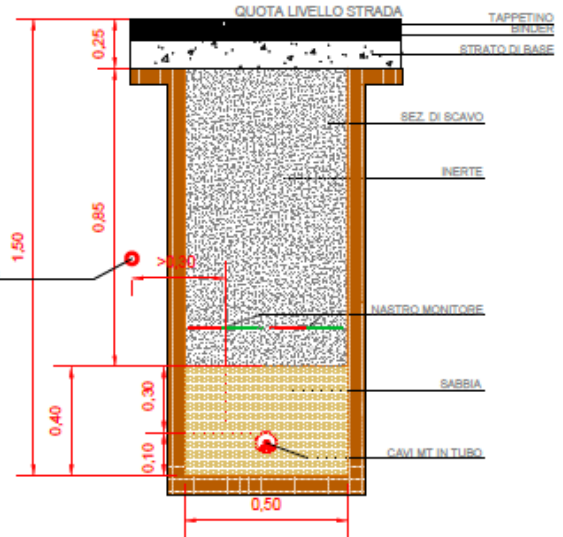

**PARTICOLARE  
ATTRAVERSAMENTO PONTE**



Figura 31 - Particolare sezione tipo cavo interrato MT con interferenze

**ESEMPIO DI SEZIONE IN TRINCEA SU STRADA PER UNA TERNA**      **ESEMPIO DI SEZIONE IN TRINCEA FUORI LA SEDE STRADALE**

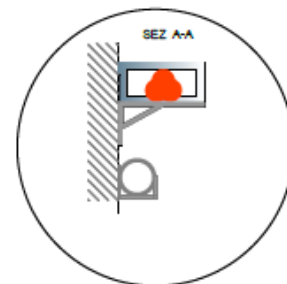
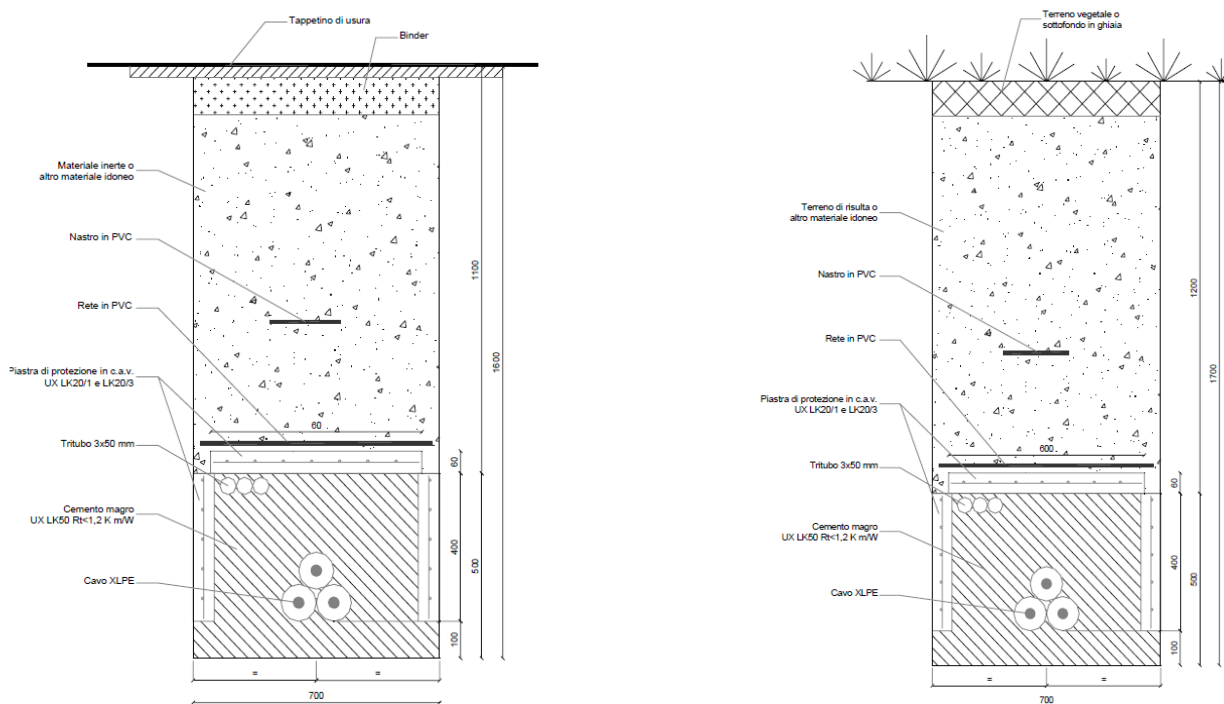

**Figura 32 - Particolare sezione tipo cavo interrato AT**

### Interferenza con condotta in cemento o in acciaio - Particolare attraversamento trasversale

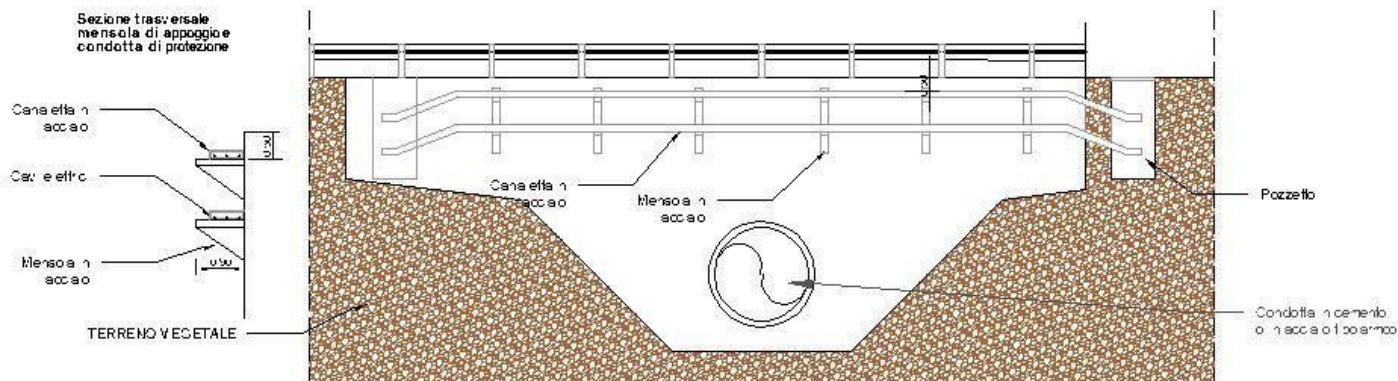

### Interferenza con Ponte stradale - Particolare attraversamento trasversale



Figura 33 - Particolare attraversamento trasversale in prossimità di interferenza con condotta in cemento o in acciaio e di interferenza con ponte stradale.





Figura 34 - Particolare attraversamento trasversale in prossimità di interferenza con torrente e di interferenza con acquedotto.

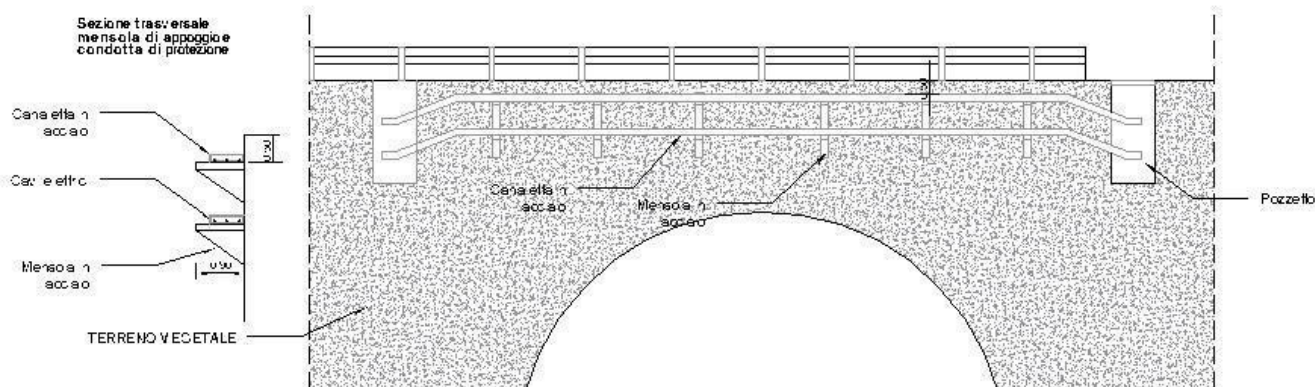

Figura 35 - Particolare attraversamento trasversale in prossimità di interferenza con ferrovia.

### 5.5. Impianto di rete

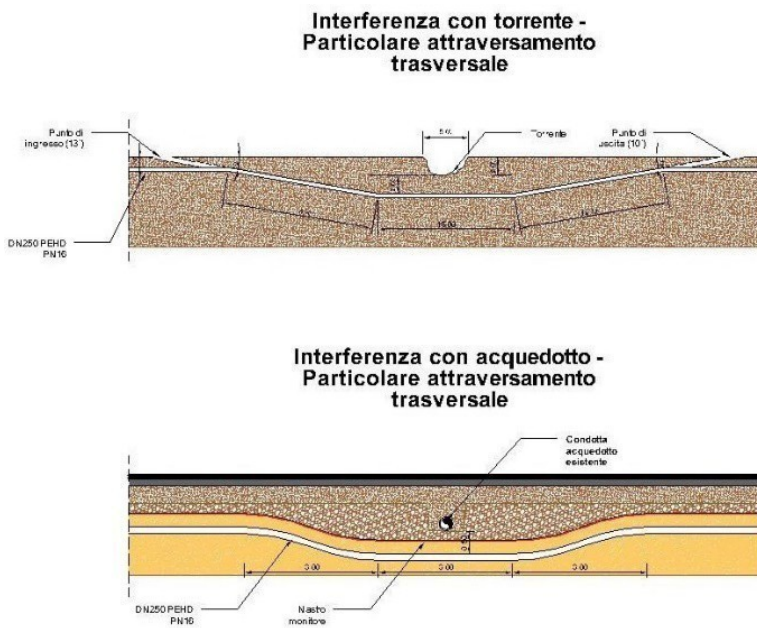
La realizzazione della stazione di consegna (SE di Utenza - Impianto di Utenza) è prevista nel comune di Vizzini (CT), individuata nel foglio di mappa n. 7, occupando le particelle n. 109-114-115-116-117-118.

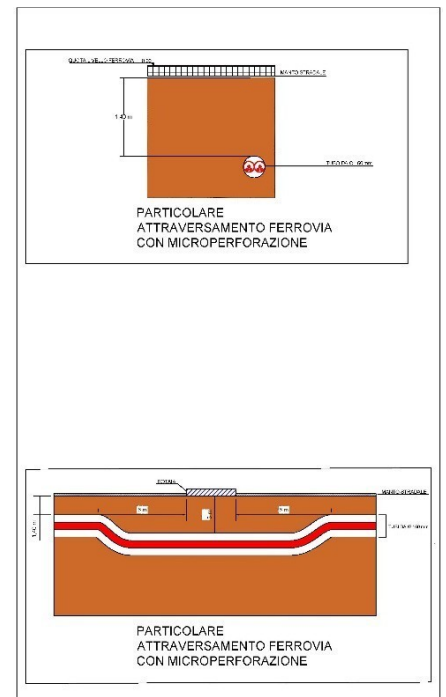

AREA STAZIONE



CAVIDOTTO

Figura 36 - Layout su ortofoto stazione di rete - utente.

#### Stazione elettrica Utente

La stazione elettrica Utente è costituita da un raggruppamento di diverse singole sezioni di utente, con relativi edifici tecnici adibiti al controllo e alla misura dell'energia prodotta ed immessa in rete. Esternamente alla recinzione, sarà realizzata una strada di servizio, di 4,00 m di larghezza, che si collegherà alla viabilità preesistente. La viabilità di nuova formazione sarà progettata e realizzata nel rispetto dell'ambiente fisico in cui viene inserita; verrà infatti realizzata previo scorticamento del terreno vegetale esistente per circa uno spessore di 40-50 cm, con successiva realizzazione di un sottofondo di ghiaia a gradazione variabile, e posa di uno strato in misto granulare stabilizzato opportunamente compattato. In nessun caso è prevista la posa di conglomerato bituminoso. Per l'ingresso alla stazione, saranno previsti dei cancelli carrabili larghi 6,00 m di tipo scorrevole oltre a dei cancelli di tipo pedonale. Sarà inoltre previsto, lungo la recinzione perimetrale della stazione, un ingresso indipendente dell'edificio per il punto di consegna dei servizi di terzi. Le principali apparecchiature MT, costituenti la sezione 150 kV, saranno le seguenti: trasformatori di potenza, interruttore tripolare, sezionatori tripolari orizzontali con lame di messa a terra, trasformatori di corrente e di tensione (induttivi e capacitivi) per misure e protezione.

Dette apparecchiature sono rispondenti alle Norme tecniche CEI. Le caratteristiche nominali principali sono le seguenti:

- Tensione massima: 150 kV;
- Trasformatore di potenza: 200.000 kVA;

- Rapporto di trasformazione AT/MT: 150+/-10x1,25% / 30 kV;
- Potenza di targa: 200 MVA;
- Tipo di raffreddamento: ONAN/ONAF;
- Interruttore tripolare in SF<sub>6</sub>;
- Sezionatori orizzontali con lame di messa a terra;
- Trasformatori di corrente;
- Trasformatori di tensione capacitivi;
- Trasformatori di tensione induttivi.

Le prestazioni verranno definite in sede di progetto esecutivo.

Ciascun quadro MT è adibito alla raccolta dell'energia prodotta e ognuno di essi afferisce al trasformatore. Per ognuno dei quadri MT è prevista una sezione per il prelievo di energia per i servizi ausiliari di montante e una sezione per un eventuale rifasamento.

Nelle stazioni Rete-Utente sono previsti fabbricati adibiti per:

- quadri MT e BT;
- Comando e controllo;
- Magazzini;
- L'arrivo MT da produzione fotovoltaica;
- I servizi di telecomunicazione;
- Il locale misure;
- I servizi ausiliari;
- Depositi e locali igienici.

I fabbricati, verranno ubicati lungo le mura perimetrali della stazione di Trasformazione di consegna (SE Utente), ad una distanza minima da ogni parte in tensione non inferiore ai 10 metri. I fabbricati avranno pianta rettangolare con altezza fuori terra di circa 4,00 m e sarà destinato a contenere i quadri di protezione e controllo, i servizi ausiliari, i telecomandi, il locale misura, deposito e servizi igienici e il quadro MT. I fabbricati destinati agli impianti fotovoltaici, e nello specifico per quanto riguarda i relativi quadri MT a 30 kV, risulteranno identici tra loro. I fabbricati saranno realizzati con struttura portante in c.a. e con tamponatura esterna in mattoni forati intonacati; i serramenti saranno di tipo metallico. La copertura dei fabbricati sarà realizzata con un tetto piano. L'impermeabilizzazione del solaio sarà eseguita con l'applicazione di idonee guaine impermeabili in resine elastomeriche. Particolare cura verrà osservata ai fini dell'isolamento termico impiegando materiali isolanti idonei in funzione della zona climatica e dei valori minimi e massimi dei coefficienti volumici globali di dispersione termica, nel rispetto delle norme di cui alla legge n. 373 e successivi aggiornamenti, nonché alla legge n.10 del 09.01.91 e s.m.i. Saranno previsti i principali impianti tecnologici come rilevazione fumi e gas, condizionamento, antintrusione, etc. Per le apparecchiature MT sono previste fondazioni in c.a. Inoltre, è prevista la sistemazione del terreno con viabilità interna e recinzione della stazione con pannelli prefabbricati di altezza non inferiore a 2,60 m.

## 6. RISORSE NATURALI

### 6.1. Materiali e risorse naturali impiegate

La superficie totale dei terreni in disponibilità della GPE Licodia s.r.l. per la realizzazione del presente progetto è di circa 219,1798 Ha (2.191.798,3 m<sup>2</sup>). Della superficie disponibile, quella effettivamente occupata dalle installazioni di progetto è riconducibile alla proiezione in pianta dei moduli fotovoltaici e all'area di sedime delle cabine di campo, cabine AT, cabine MT e stazione utente. Con questa assunzione di base, la superficie occupata dall'impianto si attesta intorno al 38,58% della superficie totale disponibile, come meglio dettagliato nella tabella sotto riportata:

SCHEMA DI RIEPILOGO	
Superficie totale strutture	843.095 mq
Superficie totale cabine	2.371,63 mq
Superficie edificio di controllo	150 mq
Totale superf. coperta	846.616,63 mq
Superficie totale comparto	2.191.798,3 mq
Indice di copertura	38,58%

Tabella - Riepilogo dati impianto

Per la realizzazione della viabilità, sia interna che esterna, si prevede: rimozione del cotico erboso superficiale, rimozione dei primi 20 cm di terreno, compattazione del fondo scavo e riempimento con materiale di cava a diversa granulometria fino al raggiungimento delle quote originali di piano campagna.

Tale materiale sarà riutilizzato in loco per rimodellamenti puntuali dei percorsi e la parte eccedente sarà utilizzata in sito per livellamenti e rimodellamenti necessari al posizionamento delle strutture. Circa il 60% del terreno escavato per i cavidotti BT, MT e AT sarà riutilizzato per il riempimento dello scavo, la restante parte sarà utilizzata nell'impianto per rimodellamenti puntuali durante l'installazione delle strutture e delle cabine. L'eventuale parte eccedente sarà sparsa uniformemente su tutta l'area del sito a disposizione per uno spessore limitato a pochi centimetri, mantenendo la morfologia originaria dei terreni.

Le altre risorse e materiali impiegati comprendono i moduli fotovoltaici, l'acciaio per le strutture e la relativa carpenteria, le strutture prefabbricate delle cabine con i relativi cavidotti. Tali materiali saranno forniti direttamente dalla ditta installatrice, e non sono preventivamente computabili (fatta eccezione per il numero dei moduli fotovoltaici).

È opportuno precisare che, delle risorse naturali impiegate, la parte riferita alla occupazione o sottrazione di suolo è in gran parte teorica: il terreno sottostante i pannelli infatti rimane libero e allo stato naturale, così come il soprasuolo dei cavidotti. In definitiva, solo la parte di suolo interessata dalle viabilità di impianto e dalle cabine risulta, a progetto realizzato, modificata rispetto allo stato naturale ante operam. Durante la fase di funzionamento dell'impianto è previsto l'utilizzo di limitate risorse e materiali.

Considerato che le operazioni di manutenzione e riparazione impiegheranno materiali elettrici e di carpenteria forniti direttamente dalle ditte appaltatrici, l'unica risorsa consumata durante l'esercizio dell'impianto è costituita dall'acqua demineralizzata usata per il lavaggio dei pannelli, quantificabile in circa 50 m<sup>3</sup> per lavaggio sull'intero impianto.

## 7. SICUREZZA DELL'IMPIANTO

### 7.1. Protezione da corto-circuiti sul lato D-C dell'impianto

Gli impianti fotovoltaici sono realizzati attraverso il collegamento in serie/parallelo di un determinato numero di pannelli fotovoltaici, a loro volta realizzati attraverso il collegamento in serie di una serie di celle fotovoltaiche, inglobate e sigillate in un unico modulo di insieme. Per quanto sopra, tali impianti conservano le caratteristiche elettriche della singola cella, semplicemente a livelli di tensione a corrente superiori a seconda del numero di celle in serie/parallelo. Essendo le stringhe composte da una serie di generatori di corrente (i moduli fotovoltaici), la loro corrente di corto-circuito è di poco superiore alla corrente nel punto di massima potenza.

### 7.2. Protezione da contatti accidentali lato D-C dell'impianto

Le tensioni continue sono particolarmente pericolose per la vita, poiché, il contatto con una tensione di 1.143 VDC (tensione tipica delle stringhe), può avere conseguenze letali. Per ridurre il rischio di contatti pericolosi, il campo Agro-Fotovoltaico lato DC è assimilabile ad un sistema IT, cioè flottante da terra. Infatti, la presenza del trasformatore di isolamento all'interno dell'inverter, permette la separazione galvanica tra il lato corrente continua (DC) e quello di corrente alternata (AC).

In tal modo, affinché un contatto sia realmente pericoloso, occorre che si entri in contatto contemporaneamente con entrambe le polarità del campo. Il contatto accidentale con una sola delle polarità, non provoca nella pratica conseguenza, a meno che, una delle polarità non sia casualmente in contatto con la massa. Per prevenire tale eventualità, gli inverter sono muniti di un opportuno dispositivo di rilevazione degli squilibri verso massa, che ne provoca l'immediato spegnimento e l'emissione di una segnalazione di allarme.

### 7.3. Protezione dalle fulminazioni

Un campo Agro-Fotovoltaico correttamente collegato a massa, non altera in alcun modo l'indice della località di montaggio e di conseguenza la probabilità di accadimento di fulminazione. In generale, tali fenomeni atmosferici, possono risultare dannosi per le apparecchiature elettroniche di condizionamento della potenza e non per i moduli fotovoltaici. Per quanto sopra, al fine di ridurre eventuali danni dovuti a possibili sovratensioni, i quadri di parallelo sono muniti di SPD su entrambe le polarità di uscita. Tali SPD, al fine di prevenire eventuali incendi, sono inseriti in appositi scomparti anti-deflagranti. In caso di sovratensioni, tali apparecchiature provocano l'immediato spegnimento degli inverter e l'emissione di un segnale di allarme.

In un tipo di impianto, così complesso, come una centrale solare, è necessario valutare il rischio dei danni da fulminazione in conformità alla CEI EN 62305-2 (CEI 81-10/2) e di rispettare le conclusioni risultanti nella progettazione. La protezione di una centrale solare ha lo scopo di proteggere sia l'edificio operativo, che il campo dei pannelli contro i danni da incendio (fulminazione diretta) e i sistemi elettrici ed elettronici (inverter, sistema di supervisione, condotta principale del generatore) contro l'effetto dell'impulso elettromagnetico del fulmine (LEMP).

La prima misura di protezione da adottare, suggerita congiuntamente dalla Norma CEI 82-4:1998 (CEI EN 61173) e dalla Norma CEI 81-10/4:2006 (CEI EN 62305-4), consiste nel ridurre i fenomeni induttivi su entrambi i circuiti (quello DC e quello AC) del sistema fotovoltaico. Per ottenere tale riduzione è necessario adottare cavi di lunghezza più breve possibile. Ad

esempio, nel lato DC dell'impianto si può cercare di ridurre la lunghezza dei cavi dei poli positivo e negativo, che dovrebbero anche essere avvolti insieme per ridurre la superficie delle spire; mentre nel lato AC si possono ridurre le lunghezze del conduttore di protezione PE e dei conduttori di fase e neutro, che dovrebbero a loro volta, essere avvolti insieme in modo da evitare inutili spire di grande superficie nel sistema. Una simile misura di protezione, viene definita precauzione di posa dalla Norma CEI 81-10/2:2006 (CEI EN 62305-2).

Per ottenere una precauzione di posa più efficace, è necessario che l'area delle spire dovute ai cavi di interconnessione (lato DC) e di potenza (lato AC) non ecceda complessivamente  $0,5 \text{ m}^2$ , secondo la Norma CEI 81-10/2:2006 (CEI EN 62305-2); sfortunatamente tale valore non sembra facile da raggiungere, principalmente a causa della scatola di giunzione dei pannelli solari (denominata Junction-Box) con cavi di interconnessione (poli positivo e negativo) che distano 10 cm tra di loro e sono lunghi ciascuno circa 1m.

Invece l'adozione di precauzioni di posa nel lato AC, tra l'inverter e il trasformatore, è più semplice da ottenere.

Il fatto che l'area delle spire dal lato DC sia difficilmente riducibile al di sotto di certi valori pone l'inverter, dal lato DC del sistema, a rischio di guasti dovuti a sovratensioni. Usando le formule per valutare la tensione indotta ( $U_i$ ), come suggerito dall'Allegato A della Norma CEI 81-10/4:2006 (CEI EN 62305-4), è possibile calcolare il numero di moduli connessi in serie/parallelo che formano una spira di area sufficiente ad avere una  $U_i$  maggiore di 1,5 kV causata da un fulmine vicino (distanza 250 m;  $I_{MAX} = 30 \text{ kA}$ ;  $T_1=0,25 \mu\text{s}$ ).

Per un numero elevato di moduli, come nel nostro caso, o si utilizzano cavi schermati oppure si ricorre all'utilizzo di idonei SPD (Surge Protection Device), progettato per un *Lightning protection level* (LPL) di tipo I, in modo da ridurre al minimo la componente di molto la componente di rischio.

L'installazione degli SPD dovrebbe avvenire all'ingresso dell'inverter. Se gli SPD sono installati solo all'ingresso dell'inverter, e non sono state adottate precauzioni di posa, potrebbero indursi sovratensione non sufficientemente alte da innescare tali dispositivi, ma abbastanza elevate da cortocircuitare i diodi di bypass dei moduli (che impediscono alla tensione di essere assorbita dal modulo in caso di illuminazione insufficiente). Per evitare un tale inconveniente, devono essere adottati diodi di bypass con tensione inversa il più possibile elevata (1 kV o maggiore) e, se il campo di pannelli solari adottando precauzioni di posa aggiuntive.

Il dimensionamento dei sistemi di Protezione dalle Scariche Atmosferiche è redatto ai sensi della Norma CEI 81-10.

#### 7.4. Sicurezza sul lato AC

La limitazione delle correnti del campo Agro-Fotovoltaico comporta analogha limitazione anche nelle correnti di uscita dagli inverter. Al fine di assicurare nel miglior modo possibile tale parte dell'impianto esistono tre livelli di sicurezza già descritti nei precedenti paragrafi.

#### 7.5. Impianto di messa a terra

L'impianto di terra, conforme alle normative vigenti, è composto da un anello esterno in treccia rame nuda collegata a dispersori posti ai vertici degli angoli del campo Agro-Fotovoltaico e connessa ad un anello interno alla cabina e alle linee di terra afferenti dalle cabine di trasformazione. Le strutture di sostegno sono collegate alla rete di terra realizzata in prossimità delle strutture stesse.

---

## 8. VERIFICA TECNICO-FUNZIONALE

Al termine dei lavori, verranno effettuate le seguenti verifiche tecnico-funzionali:

- Corretto funzionamento dell'impianto agro-fotovoltaico nelle diverse condizioni di potenza generata e nelle varie modalità previste dal gruppo di conversione (accensione, spegnimento, mancanza rete, ecc.);
- Continuità elettrica e connessioni tra moduli;
- Messa a terra di masse e scaricatori;
- Isolamento dei circuiti elettrici dalle masse.

## 9. PRESTAZIONI

Al termine dei lavori dovrà essere effettuato un collaudo dell'impianto, il cui verbale sarà firmato da un professionista iscritto all'albo professionale. Tale collaudo sarà finalizzato alla verifica delle prestazioni dell'impianto secondo quanto prescritto dall'allegato 1 al DM 19/02/07. Per gli impianti fotovoltaici devono essere rispettate le seguenti condizioni:

$$P_{cc} > 0,85 * P_{nom} * I / ISTC$$

In cui:

- $P_{cc}$  è la potenza in corrente continua misurata all'uscita del generatore fotovoltaico, con precisione migliore del 2%;
- $P_{nom}$  è la potenza nominale del generatore fotovoltaico;
- $I$  è l'irraggiamento espresso in  $W/m^2$  misurato sul piano dei moduli, con precisione migliore del 3%;
- $ISTC$  pari a  $1000 W/m^2$  è l'irraggiamento in condizioni di prova standard. Tale condizione sarà verificata per  $I > 600 W/m^2$ .

In cui:

$$P_{ca} > 0.9 * P_{cc}$$

$P_{ca}$  è la potenza attiva in corrente alternata misurata all'uscita del gruppo di conversione con precisione migliore del 2%. Tale condizione sarà verificata per  $P_{ca} > 90\%$  della potenza di targa del gruppo di conversione. In caso di temperatura delle celle superiore a  $25\text{ }^\circ\text{C}$  (temperatura delle condizioni standard STC) la verifica delle prestazioni potrà tenere conto delle perdite termiche.



## 10. RICADUTE OCCUPAZIONALI

Il territorio in cui si intende realizzare l'opera è privo di poli produttivi o anche di singole realtà produttive che riescano a soddisfare la sempre crescente richiesta occupazionale. L'area in cui ricade l'iniziativa appartiene territorialmente al comune di Licodia Eubea (CT) e al comune di Caltagirone (CT).

Il progetto rappresenterà per il territorio una grandissima opportunità occupazionale, sia in fase di realizzazione dell'impianto, che in fase di esercizio. La fase di realizzazione dell'impianto, infatti, durerà circa 24 mesi ed è previsto che in questo lasso di tempo vengano impiegate delle unità con mansioni varie, che spaziano dalle figure tecniche alla figura del manovale. Non va trascurato neanche il fenomeno legato all'indotto, in quanto ragionevolmente sia i materiali, che i fornitori di servizi a corredo dell'attività principale (movimento terra, sondaggi geognostici, etc.) saranno anch'esse imprese del luogo. Per quanto esposto l'intervento di progetto risulta essere assolutamente positivo.

Inoltre, FV\_Licodia 177, prevede di realizzare un piano Agro-fotovoltaico il quale garantirà un positivo impatto occupazionale.

Il nostro modello prevede, infatti, un notevole beneficio economico sul territorio, non solo diretto ma anche indiretto.

Tra i benefici diretti annotiamo a titolo di esempio l'occupazione degli agricoltori attivi nei campi, il coinvolgimento delle aziende, non solo agricole, locali durante la fase di avvio del progetto, il conferimento di subappalti per quanto concerne i servizi Agro-Solare (gestione del verde, pulizia dei moduli installati, manutenzione generale).

Tra i benefici economici indiretti possiamo prevedere un incremento della produttività delle aziende ricettive e ristorative locali sia durante la fase di cantiere che post-operam.

In tale contesto, verrà sempre data la priorità all'utilizzo della manodopera e delle eccellenze locali al fine, come accennato precedentemente, di avviare un processo di continuo sviluppo non solo occupazionale ma anche formativo, cercando di coinvolgere, quanto più possibile, le istituzioni locali.

## 11. DATI CLIMATICI E IRRAGGIAMENTO

### Licodia Eubea (CT)

La "media delle massime giornaliere" (linea rossa continua) mostra le temperature massime di una giornata tipo per ogni mese a Licodia Eubea. Allo stesso modo, la "media delle minime giornaliere" (linea continua blu) indica la temperatura minima media. Giornate calde e notti fredde (linea rossa e blu tratteggiate) mostrano la media del giorno più caldo e della notte più fredda di ogni mese negli ultimi 30 anni. Per la pianificazione di una vacanza, ci si può aspettare le temperature medie, ma bisogna essere pronti per giornate più calde e più fredde.



Figura 37 - Temperature medie e precipitazioni

Il grafico mostra il numero mensile di giornate di sole, variabili, coperte e con precipitazioni. Giorni con meno del 20 % di copertura nuvolosa sono considerate di sole, con copertura nuvolosa tra il 20-80 % come variabili e con oltre l'80 % come coperte.

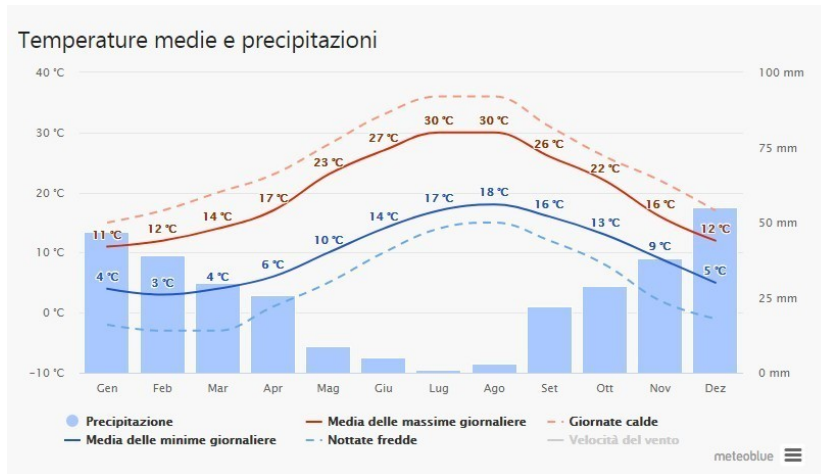

Figura 38 - Nuvoloso, soleggiato, e giorni di pioggia

Il diagramma della temperatura massima per Licodia Eubea mostra il numero di giorni al mese che raggiungono determinate temperature.

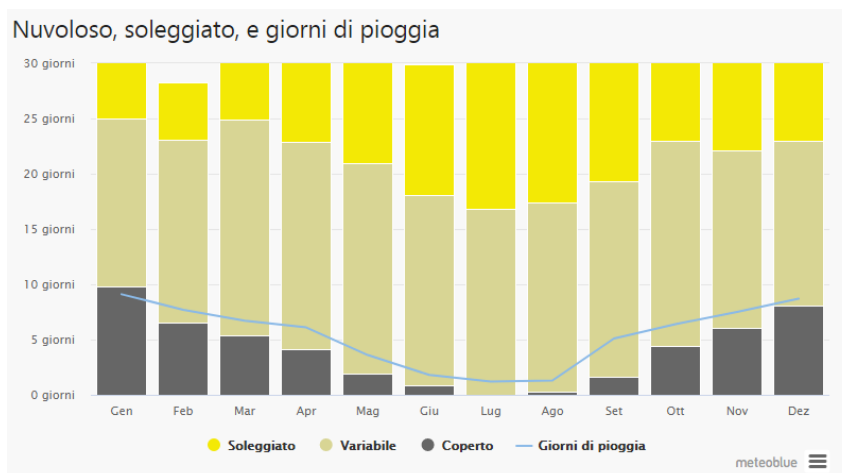

Figura 39 - Temperature massime

Il diagramma delle precipitazioni per Licodia Eubea mostra per quanti giorni al mese, una certa quantità di precipitazioni è raggiunta. Nei climi tropicali e monsoni, le precipitazioni possono essere sottostimate.

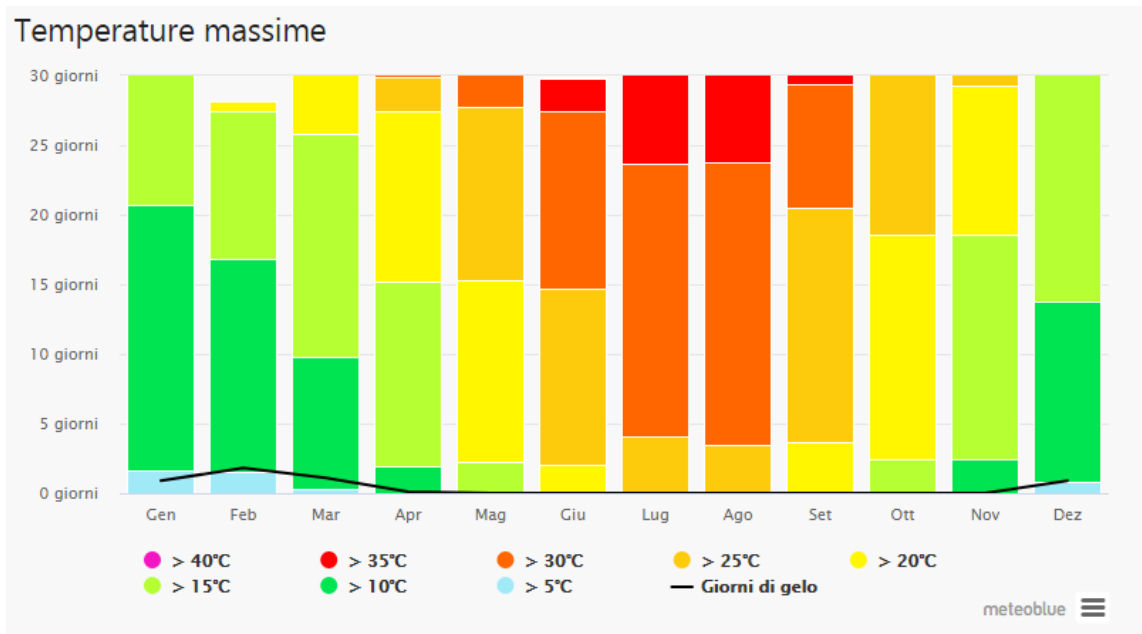

Figura 40 - Precipitazioni (quantità).

Il diagramma per Licodia Eubea mostra i giorni in cui il vento ha raggiunto una certa velocità durante un mese.

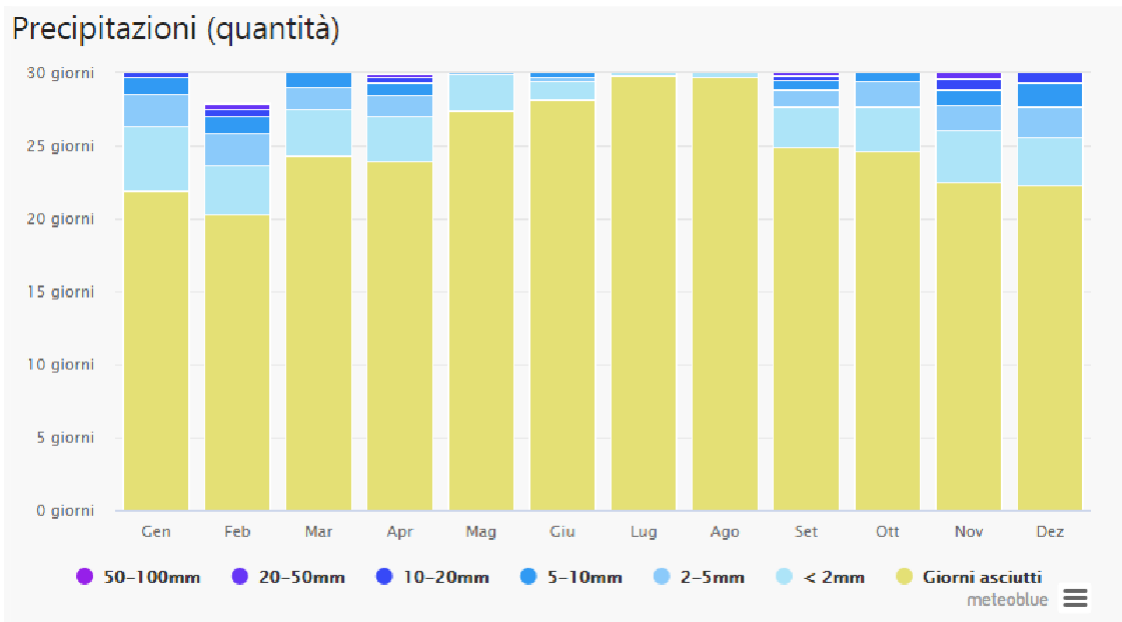

Figura 41 - Velocità del vento.

### Caltagirone (CT)

La "media delle massime giornaliere" (linea rossa continua) mostra la temperatura massima di una giornata tipo per ogni mese a Caltagirone. Allo stesso modo, la "media delle minime giornaliere" (linea continua blu) indica la temperatura minima media. Giornate calde e notti fredde (linee rosse e blu tratteggiate) mostrano la media del giorno più caldo e della notte più fredda di ogni mese negli ultimi 30 anni. Per la pianificazione di una vacanza, ci si può aspettare le temperature medie, ma bisogna essere pronti per giornate più calde e più fredde

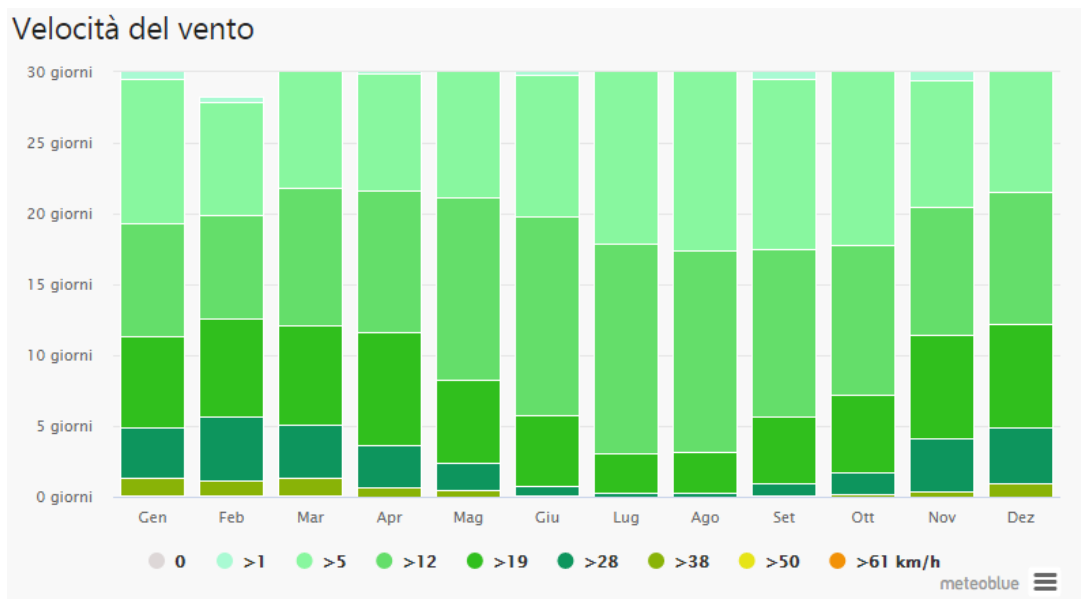

Figura 42 - Temperature medie e precipitazioni

Il grafico mostra il numero mensile di giornate di sole, variabili, coperte e con precipitazioni. Giorni con meno del 20 % di copertura nuvolosa sono considerate di sole, con copertura nuvolosa tra il 20-80 % come variabili e con oltre l'80 % come coperte

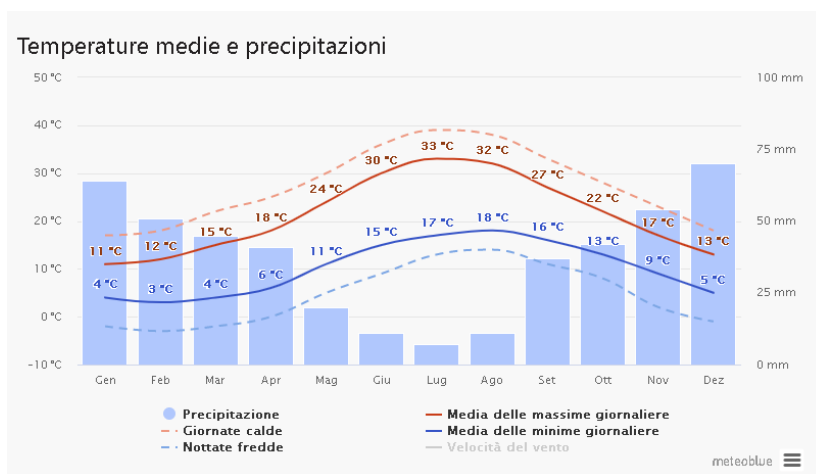

Figura 43 - Nuvoloso, soleggiato, e giorni di pioggia

Il diagramma della temperatura massima per Caltagirone mostra il numero di giorni al mese che raggiungono determinate temperature

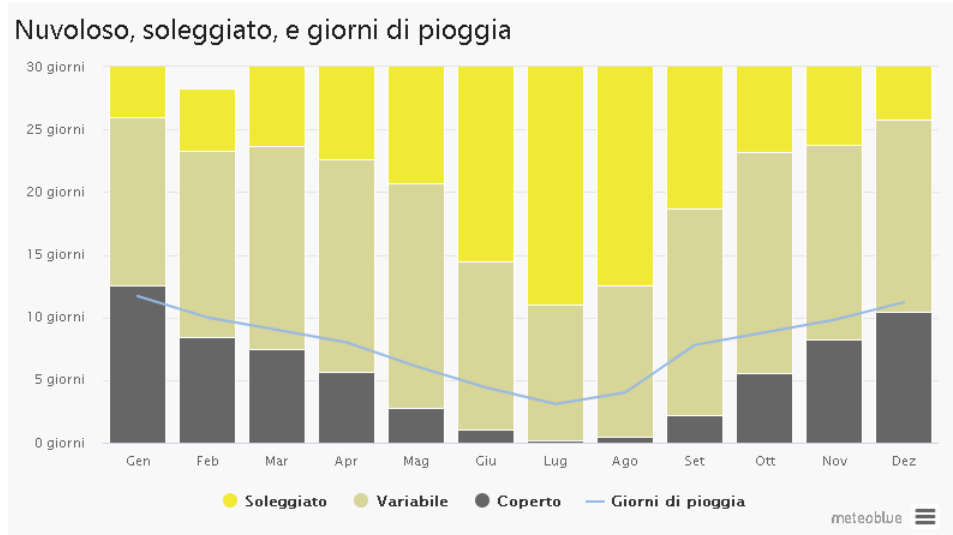

Figura 44 - Temperature massime

Il diagramma delle precipitazioni per Caltagirone mostra per quanti giorni al mese, una certa quantità di precipitazioni è raggiunta. Nei climi tropicali e monsoni, le precipitazioni possono essere sottostimate.

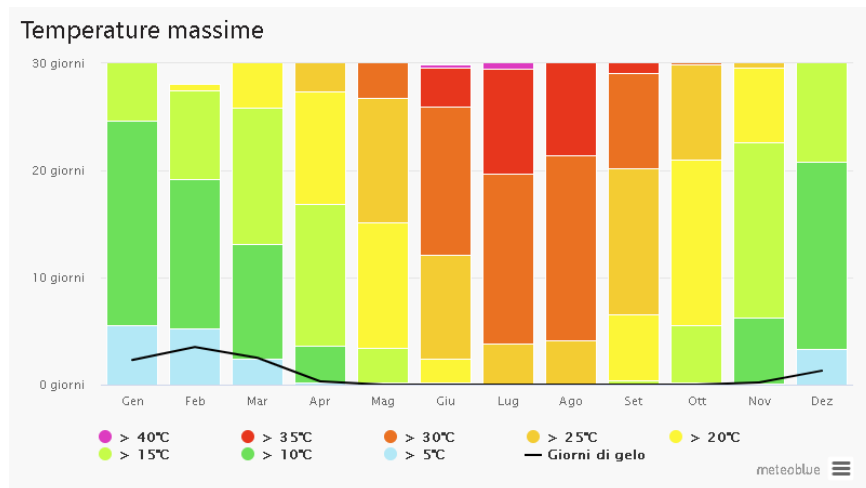

Figura 45 - Precipitazioni (quantità).

Il diagramma per Caltagirone mostra i giorni in cui il vento ha raggiunto una certa velocità durante un mese

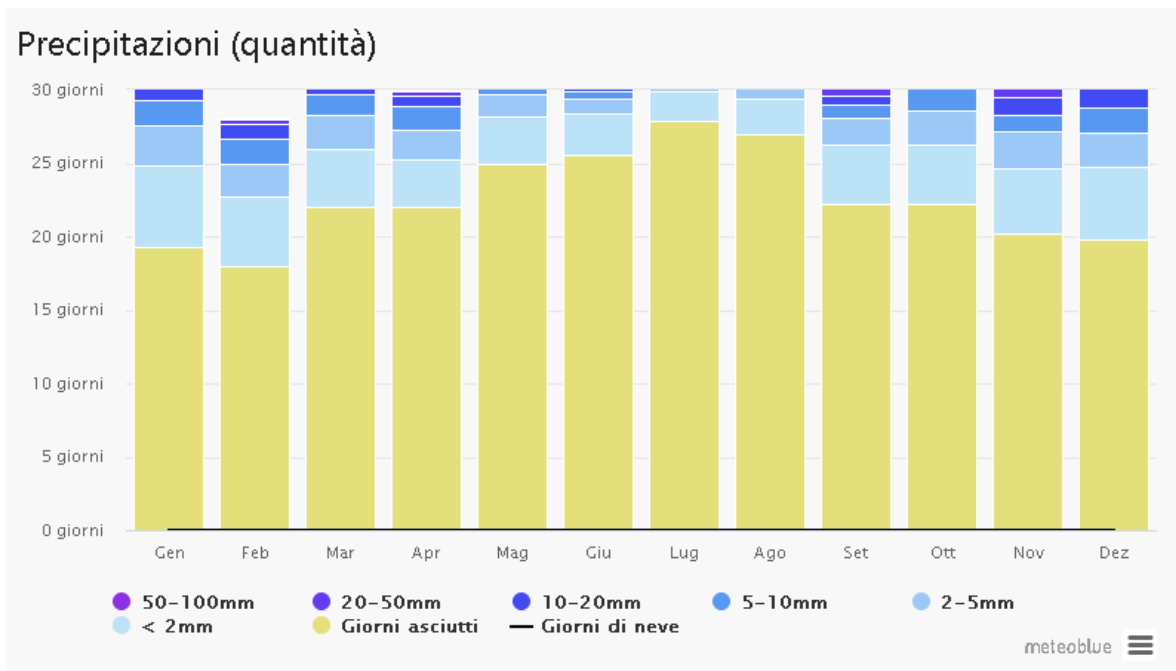

Figura 46 - Velocità del vento.

## 12. DOCUMENTAZIONE FOTOGRAFICA



Figura 47 a - Vista 1 - stato ante operam prossima all'area di impianto FV\_MARINEO

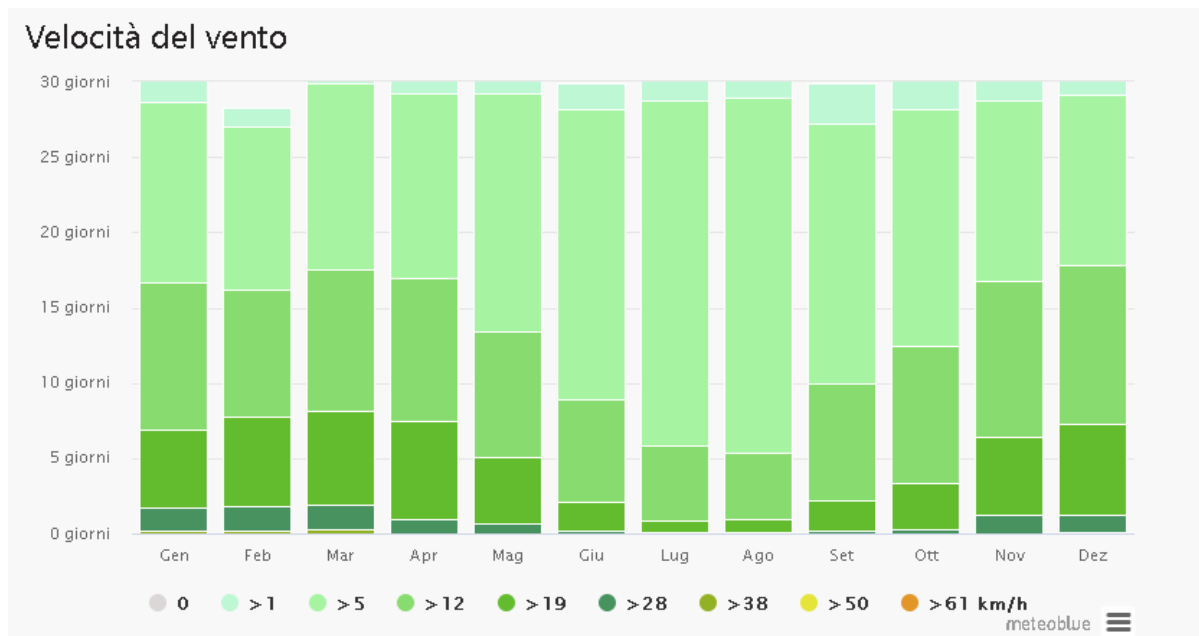

Figura 47 b - Vista 1 - stato post-operam prossima all'area di impianto FV\_MARINEO



Figura 48 a - Vista 2 - stato ante-operam prossima all'area di impianto FV\_MARINEO



Figura 48 b - Vista 2 - stato post operam prossima all'area di impianto FV\_MARINEO





Figura 49 a - Vista 1 - stato ante-operam prossima all'area di impianto FV\_RAMIONE



Figura 49 b - Vista 1 - stato post operam prossima all'area di impianto FV\_RAMIONE



Figura 50 a - Vista 2 - stato ante-operam prossima all'area di impianto FV\_RAMIONE



Figura 49 b - Vista 2 - stato post operam prossima all'area di impianto FV\_RAMIONE