

**S.S. N. 219 "GUBBIO - PIAN D'ASSINO"
ADEGUAMENTO TRATTO GUBBIO - UMBERTIDE**

2° LOTTO: MOCAIANA - UMBERTIDE

1° STRALCIO: MOCAIANA - PIETRALUNGA

CIG 6038565D77 - CUP F31B12000720001

PROGETTO ESECUTIVO

IMPRESA ESECUTRICE:



RAGGRUPPAMENTO TEMPORANEO DI PROGETTISTI



PROGETTAZIONE:

RESPONSABILE INTEGRAZIONE PRESTAZIONI SPECIALISTICHE
Dott. Ing. GIOVANNA CASSANI - ROCKSOIL spa
Ordine Ing. Prov. Milano n. A20997

PROGETTAZIONE OPERE IN SOTTERRANEO E GEOTECNICO
Dott. Ing. GIOVANNA CASSANI - ROCKSOIL spa
Ordine Ing. Prov. Milano n. A20997

GEOLOGIA
Dott.ssa Geol. FIORENZA PENNINO - ROCKSOIL spa
Ordine Geol. Reg. Lombardia n. 1575AP

COORDINAMENTO DELLA SICUREZZA IN FASE DI PROGETTAZIONE
Dott. Ing. GIUSEPPE OLIVA - OLIVA & ASSOCIATI
Ordine Ing. Prov. Milano n. A18537

INGEGNERIA DEGLI ESPLOSIVI
Dott. Ing. e Geol. ROBERTO FOLCHI - NISSEK srl
Ordine Ing. Prov. Brescia n. 4162 - Ordine Geol. Reg. Lombardia n. 4487

PIANO UTILIZZO TERRE
Dott. Geol. CARLO CALEFFI - ENGEO srl
Ordine Geol. Reg. Lombardia n. 554AP

CONSULENZE SPECIALISTICHE:

ARCHEOLOGIA
Dott.ssa Archeol. FRANCESCA GERMINI

PROGETTAZIONE STRADALE IDRAULICA E IMPIANTI
Dott. Ing. FILIPPO VIARO - POLICREO srl
Ordine Ing. Prov. Parma n. 827

PROGETTAZIONE STRUTTURALE
Dott. Ing. PIER PAOLO CORCHIA - POLICREO srl
Ordine Ing. Prov. Parma n. 751

PROGETTAZIONE AMBIENTALE
PAESAGGISTICA E ARCHITETTONICA
Dott. Arch. SERGIO BECCARELLI - POLICREO srl
Ordine Arch. Prov. Parma n. 377

ASPETTI ENERGETICI E PRESTAZIONALI
Dott. Ing. SANDRO DE FEO - TKP turnkey projects engineering srl
Ordine Ing. Prov. Trento n. 1001

ACUSTICA
Dott. Ing. GIOVANNI BRIANTI - POLICREO srl
Tecnico competente in Acustica ENTECA n. 6042

VISTO: IL RESPONSABILE DEL PROCEDIMENTO
Dott. Ing. ALESSANDRO MICHELI

PROTOCOLLO

DATA GIUGNO 2018

**FASE DI COSTRUZIONE
CAVE E DEPOSITI
PIANO DI UTILIZZO TERRE E ROCCE DA SCAVO
RELAZIONE**

| CODICE PROGETTO | | NOME FILE | PROG. ELAB. | REV. | SCALA |
|-----------------|---|------------|----------------------|-----------------------------|-----------|
| PROGETTO | LIV. PROG. | N. PROG. | T00CA04CANRE02D.docx | | |
| D P P G 0 5 | E | 1 7 0 1 | COD. ELAB. | T 0 0 C A 0 4 C A N R E 0 2 | D |
| D | REVISIONE PER AGGIORNAMENTO SITI DI DEPOSITO | 29/04/2022 | CALEFFI | VIARO | CASSANI |
| C | EMISSIONE PER ROCEDURE | 20/06/2019 | CALEFFI | VIARO | CASSANI |
| B | REVISIONE PER OTTEMPERANZA PRESCRIZIONI ISPRA | 31/01/2019 | CALEFFI | VIARO | CASSANI |
| A | EMISSIONE | 20/06/2018 | CALEFFI | VIARO | CASSANI |
| REV. | DESCRIZIONE | DATA | REDATTO | VERIFICATO | APPROVATO |

INDICE

| | |
|--|-----------|
| 1. PREMESSA | 4 |
| 1.1. NORMATIVA DI RIFERIMENTO | 6 |
| 1.2. PRINCIPALI DEFINIZIONI NORMATIVE E LORO CORRISPONDENZA CON L'OPERATIVITÀ DI CANTIERE | 7 |
| 1.3. DOCUMENTAZIONE DI RIFERIMENTO | 8 |
| 2. UBICAZIONE DEL SITO DI PRODUZIONE | 9 |
| 2.1. INQUADRAMENTO DEL SITO | 9 |
| 2.1.1. <i>Inquadramento territoriale e urbanistico e descrizione delle opere</i> | <i>9</i> |
| 2.1.2. <i>Inquadramento geologico e geomorfologico</i> | <i>11</i> |
| 2.1.3. <i>Inquadramento idrogeologico</i> | <i>14</i> |
| 2.2. DESCRIZIONE DELLE ATTIVITÀ PREGRESSE SVOLTE NEL SITO DI PRODUZIONE | 14 |
| 2.3. DESCRIZIONE DELLE ATTIVITÀ DI SCAVO | 18 |
| 2.3.1. <i>Operazioni di scotico</i> | <i>18</i> |
| 2.3.2. <i>Scavo di fondazioni e di sbancamento</i> | <i>19</i> |
| 2.3.3. <i>Scavo di pali</i> | <i>20</i> |
| 2.3.4. <i>Operazioni di scavo in galleria</i> | <i>20</i> |
| 2.3.4.1. <i>Gestione dei materiali provenienti dagli scavi in galleria</i> | <i>29</i> |
| 2.3.5. <i>Operazioni di stoccaggio in deposito</i> | <i>30</i> |
| 2.3.5.1. <i>Stoccaggio temporaneo per caratterizzazione</i> | <i>31</i> |
| 3. BILANCIO DELLE TERRE | 32 |
| 3.1. FABBISOGNI | 32 |
| 3.1.1. <i>Inerti da rilevato</i> | <i>33</i> |
| 3.1.2. <i>Inerti pregiati</i> | <i>33</i> |
| 3.1.3. <i>Materiale per reinterri</i> | <i>33</i> |
| 3.1.4. <i>Terreno vegetale</i> | <i>33</i> |
| 3.2. POTENZIALITÀ DI RIUTILIZZO DEI MATERIALI DI SCAVO | 33 |
| 3.2.1. <i>Terreni di riporto</i> | <i>34</i> |
| 3.2.2. <i>Terreno vegetale</i> | <i>34</i> |
| 3.2.3. <i>Detrito di frana</i> | <i>34</i> |
| 3.2.4. <i>Detrito di falda</i> | <i>34</i> |
| 3.2.5. <i>Alluvioni recenti ed attuali</i> | <i>35</i> |
| 3.2.6. <i>Alluvioni terrazzate antiche</i> | <i>35</i> |
| 3.2.7. <i>Depositi fluvio-lacustri</i> | <i>35</i> |
| 3.2.8. <i>Marnoso-Arenacea Eugubina</i> | <i>35</i> |
| 3.2.9. <i>Riepilogo delle potenzialità di riutilizzo dei materiali di scavo</i> | <i>35</i> |
| 3.2.9.1. <i>Area 1</i> | <i>40</i> |
| 3.2.9.2. <i>Galleria Casal di Monte</i> | <i>41</i> |
| 3.2.9.3. <i>Area 2</i> | <i>42</i> |
| 3.2.9.4. <i>Galleria Pietralunga 1</i> | <i>43</i> |
| 3.2.9.5. <i>Area 3</i> | <i>44</i> |
| 3.2.9.6. <i>Galleria Pietralunga 2</i> | <i>45</i> |
| 3.2.9.7. <i>Area 4</i> | <i>46</i> |
| 3.2.9.8. <i>Galleria Molinello</i> | <i>47</i> |
| 3.2.9.9. <i>Area 5</i> | <i>48</i> |

| | | |
|-----------|--|-----------|
| 3.2.9.10 | Finiture..... | 49 |
| 3.3. | CRONOPROGRAMMA DELLE ATTIVITÀ..... | 50 |
| 4. | UBICAZIONE DEI SITI DI UTILIZZO..... | 52 |
| 4.1. | RIUTILIZZO IN CANTIERE..... | 52 |
| 4.1.1. | <i>Operazione di utilizzo per reinterri, rimodellazioni e rilevati.....</i> | <i>52</i> |
| 4.1.2. | <i>Operazioni di utilizzo come materiali aridi.....</i> | <i>52</i> |
| 4.1.2.1 | Vagliatura..... | 52 |
| 4.1.2.2 | Frantumazione..... | 53 |
| 4.2. | RIUTILIZZO IN SITI ESTERNI AL CANTIERE..... | 53 |
| 4.2.1. | <i>Cava Scannata S.E.A.S. Srl – Umbertide (PG).....</i> | <i>53</i> |
| 4.2.2. | <i>Cava San Marco Piselli Cave Srl – Perugia.....</i> | <i>55</i> |
| 4.2.3. | <i>Cave il Piano e il Piano di Smirra - Polo GH005 -Burano Inerti Srl – Cagli (PU).....</i> | <i>59</i> |
| 5. | CARATTERIZZAZIONE AMBIENTALE DEI MATERIALI DI SCAVO..... | 64 |
| 5.1. | ANALISI IN FASE DI PROGETTO DEFINITIVO..... | 64 |
| 5.2. | PIANO DI CAMPIONAMENTO ED ANALISI IN FASE DI PROGETTO ESECUTIVO..... | 65 |
| 5.2.1. | <i>Descrizione delle indagini.....</i> | <i>65</i> |
| 5.2.1.1 | Campionamento nelle aree di cantiere..... | 67 |
| 5.2.1.2 | Campionamento nei tratti in viadotto..... | 67 |
| 5.2.1.3 | Campionamento nei tratti in galleria..... | 68 |
| 5.2.2. | <i>Caratterizzazione chimico fisica in fase di Progetto Esecutivo.....</i> | <i>68</i> |
| 5.3. | INDAGINI ED ANALISI REALIZZATE..... | 69 |
| 5.3.1. | <i>Analisi sui terreni.....</i> | <i>70</i> |
| 5.3.2. | <i>Analisi sulle acque.....</i> | <i>73</i> |
| 5.4. | PIANO DI CAMPIONAMENTO ED ANALISI DA EFFETTUARE IN FASE COSTRUTTIVA..... | 74 |
| 5.4.1. | <i>Siti di deposito intermedio e piazzole di caratterizzazione.....</i> | <i>74</i> |
| 5.4.2. | <i>Descrizione dei campionamenti da svolgere presso le piazzole di caratterizzazione.....</i> | <i>75</i> |
| 5.4.3. | <i>Procedure di caratterizzazione chimico-fisiche e accertamento delle qualità ambientali.....</i> | <i>75</i> |
| 5.5. | RIUTILIZZO E RINTRACCIABILITÀ TERRE E ROCCE DI SCAVO..... | 77 |
| 6. | INDIVIDUAZIONE DEI PERCORSI PREVISTI PER IL TRASPORTO DEL MATERIALE DI SCAVO..... | 82 |
| 6.1.1. | <i>Piste di cantiere.....</i> | <i>83</i> |
| 6.1.1.1 | Pista di cantiere per il collegamento con l'imbocco galleria "Casal del Monte"..... | 83 |
| 6.1.1.2 | Pista di cantiere per il collegamento con l'imbocco "Pietralunga 1"..... | 84 |
| 6.1.1.3 | Pista di cantiere per il collegamento degli imbocchi "Pietralunga 1" e "Pietralunga 2"..... | 85 |
| 6.1.1.4 | Pista di cantiere per il collegamento con gli imbocchi "Pietralunga 2" e "Molinello"..... | 86 |
| 6.1.1.5 | Pista di cantiere per il collegamento dell'imbocco "Molinello" est..... | 87 |
| 6.1.2. | <i>Viabilità ordinarie.....</i> | <i>88</i> |

1. PREMESSA

Il presente "**Piano di utilizzo terre e rocce da scavo**" (di seguito anche **Piano** o **PUT**) afferisce al Progetto Esecutivo "S.S. 119 "Gubbio Pian d'Assino" Adeguamento Tratto Gubbio - Umbertide - Lotto 2° Mocaiana-Umbertide - 1° Stralcio Mocaiana-Pietralunga.

Il **Piano**¹ è stato redatto in conformità al D.P.R. 13 giugno 2017, n. 120 "Regolamento recante la disciplina semplificata della gestione delle terre e rocce da scavo, ai sensi dell'articolo 8 del decreto-legge 12 settembre 2014, n. 133, convertito, con modificazioni, dalla legge 11 novembre 2014, n. 164".

Il **Piano** è stato originariamente approvato dal Ministero dell'Ambiente e della Tutela del Territorio e del Mare (MATMM), ora Ministero della Transizione Ecologica (MiTE), con Determina Direttoriale prot. DVA-DEC-171 del 09/05/2019. Tale Determina è stata comunicata ad ANAS S.p.A., in quanto Soggetto Proponente, con nota prot. U.0011901 del 13-05-2019.

La suddetta comunicazione esplicitava testualmente:

*"...è stata emanata la Determina Direttoriale prot. DVA-DEC-171 del 09/05/2019 relativa al procedimento in oggetto indicato. **Con la presente si trasmette copia del provvedimento**, corredato dal parere della Commissione Tecnica di verifica dell'impatto ambientale VIA/VAS n. 2979 del 29/03/2019, acquisito al prot. DVA-10118 del 18/04/2019, che ne costituisce parte integrante".*

Il provvedimento, citato nella nota ministeriale, disponeva a sua volta:

*"la **conclusione della verifica**, ai sensi dell'art. 9 del Decreto del Presidente della Repubblica 13 giugno 2017, n. 120, del Piano di Utilizzo terre e rocce da scavo relativo all'intervento "S.S. 219 "Gubbio-Pian d'Assino adeguamento tratto Gubbio-Umbertide 2° lotto: Mocaiana-Umbertide 1° stralcio: Mocaiana-Pietralunga", **disponendo la trasmissione al Ministero dell'Ambiente e della Tutela del Territorio e del Mare e ad ARPA Umbria, almeno 90 giorni prima dell'inizio dei lavori, della documentazione inerente alle caratterizzazioni delle aree di cantiere e siti di deposito intermedio previsti, come richiesto dalla Commissione Tecnica di verifica dell'impatto ambientale VIA/VAS con il sopra citato parere n. 2979 del 29 marzo 2019".***

ANAS S.p.A., avendo riscontrato il verificarsi di condizioni che impedivano di confermare la disponibilità dei siti prefigurati nel **Piano** approvato, ai fini del conferimento definitivo del materiale in esubero proveniente dagli scavi, ha prescritto con specifiche note, di cui alle comunicazioni U.0206142 del 31-03-2022 e U.0221109 del 06-04-2022, aventi per oggetto: "**Strada S.S. 219 "Gubbio-Pian d'Assino". Tratto "Gubbio-Umbertide". Lotto 2° "Mocaiana - Umbertide". 1° Stralcio "Mocaiana-Pietralunga". Individuazione di nuovi siti di conferimento dei materiali in esubero**", di utilizzare esclusivamente i seguenti siti, di cui il primo e il secondo individuati tra quelli riportati nell'aggiornamento dell'Allegato 5 "Elenco delle cave attive" del Piano Regionale delle Attività Estrattive della Regione Umbria, approvato con Delibera C.R. n. 465 del 09/02/2005:

¹ In ragione del fatto che parte dei materiali di scavo si prevede siano riutilizzati nell'ambito del medesimo cantiere, lo stesso **Piano** si configura al contempo, nel rispetto delle disposizioni di cui al comma 3, dell'art. 24 del DPR 120/2017 e ss. mm. e ii., sia come "**Piano preliminare di utilizzo in sito delle terre e rocce da scavo escluse dalla disciplina dei rifiuti**", sia quale correlata comunicazione, ai sensi del comma 5 dello stesso articolo, degli esiti delle relative analisi.

1. Cava "Scannata", nel territorio del Comune di Umbertide (PG);
2. Cava "San Marco", nel territorio del Comune di Perugia (PG);
3. Cava "Il Piano – Il Piano di Smirra", nel territorio del Comune di Cagli (PU).

In ragione della necessità di adeguare il **Piano** alle nuove condizioni operative conseguenti all'esclusione dei siti di conferimento precedentemente considerati a favore dei nuovi ambiti indicati da ANAS S.p.A., si è proceduto alla redazione della presente revisione del **"Piano di utilizzo terre e rocce da scavo"** afferente al Progetto Esecutivo "S.S. 119 "Gubbio Pian d'Assino" Adeguamento Tratto Gubbio - Umbertide - Lotto 2° Mocaiana-Umbertide - 1° Stralcio Mocaiana-Pietralunga.

Tutto ciò premesso, la relazione di Piano risulta articolata nelle seguenti sezioni argomentative:

- premessa ed inquadramento normativo;
- ubicazione del sito di produzione. In questa sezione sono descritte le caratteristiche territoriali, geologiche, idrogeologiche del suolo del sito di interesse;
- descrizione delle attività di scavo o in generale di produzione dei materiali di scavo. In questa sezione vengono descritte tutte le attività che comportano la produzione di terre e rocce da scavo
- bilancio delle terre. In questa sezione viene presentato il bilancio delle terre ed il cronoprogramma delle attività;
- ubicazione dei siti di utilizzo. Si illustrano le aree di conferimento degli inerti;
- caratterizzazione ambientale dei materiali di scavo in fase di progetto. In questa sezione viene illustrata la caratterizzazione delle matrici suolo, sottosuolo e acque sotterranee dell'opera, in corso di effettuazione;
- caratterizzazione ambientale dei materiali di scavo in fase costruttiva. Per i materiali di scavo prodotti con tecnologie che prevedono l'additivazione con prodotti chimici (p.es. pali di fondazione) verrà effettuata una caratterizzazione in corso d'opera. In questa sezione vengono descritte le procedure di campionamento ed analisi di tali materiali;
- individuazione dei percorsi previsti per il trasporto del materiale di scavo. Viene effettuata la descrizione della viabilità interessata dai trasporti.

Il Piano di Utilizzo, oltre alla presente relazione, si compone, altresì, degli elaborati grafici riportati nella successiva tabella.

| | |
|----------------|--|
| T00CA04CANCO03 | Corografia generale con indicazione delle aree di cantiere, dei siti di conferimento e delle viabilità di servizio |
| T00CA04CANCO02 | Inquadramento territoriale siti di produzione e aree di destinazione |
| T00CA04CANPP01 | Planimetrie delle aree di produzione – Stato di fatto |
| T00CA04CANPP02 | Planimetrie delle aree di produzione – Stato di progetto |
| T00CA04CANPU01 | Ubicazione delle indagini ambientali |
| T00CA04CANPP03 | Planimetria delle aree di deposito temporaneo e piazzole di controllo |
| T00CA04CANRE03 | Certificati delle analisi chimiche sulle terre e rocce da scavo e sulle acque - anno 2014 |
| T00CA04CANRE04 | Certificati delle analisi chimiche sulle terre e rocce da scavo e sulle acque |
| T00CA04CANRE05 | Documentazione siti di conferimento - Allegati |

1.1. NORMATIVA DI RIFERIMENTO

Nazionale:

- Delibera SNPA 54/2019 "Linea guida sull'applicazione della disciplina per l'utilizzo delle terre e rocce da scavo²."
- D.P.R. 13 giugno 2017, n. 120 "Regolamento recante la disciplina semplificata della gestione delle terre e rocce da scavo, ai sensi dell'articolo 8 del decreto-legge 12 settembre 2014, n. 133, convertito, con modificazioni, dalla legge 11 novembre 2014, n. 164."
- Legge del 11 novembre 2014, n. 164 - "Conversione in legge, con modificazioni, del Decreto Legge 12 settembre 2014, n. 133 (c.d. Decreto Sblocca Italia) - "Misure urgenti per l'apertura dei cantieri, la realizzazione delle opere pubbliche, la digitalizzazione del Paese, la semplificazione burocratica, l'emergenza del dissesto idrogeologico e per la ripresa delle attività produttive".
- Legge n.116 del 11/08/2014 "Conversione in legge, con modificazioni, del decreto-legge 24 giugno 2014, n. 91, recante disposizioni urgenti per il settore agricolo, la tutela ambientale e l'efficientamento energetico dell'edilizia scolastica e universitaria, il rilancio e lo sviluppo delle imprese, il contenimento dei costi gravanti sulle tariffe elettriche, nonché per la definizione immediata di adempimenti derivanti dalla normativa europea".
- DL 21 giugno 2013, n. 69, "Disposizioni urgenti per il rilancio dell'economia" convertito con Legge 98/2013
- Legge 24 marzo 2012, n. 28 "Conversione in legge, con modificazioni, del decreto-legge 25 gennaio 2012, n.2, recante misure straordinarie ed urgenti in materia ambientale".
- DL 25 gennaio 2012, n. 2 "Misure straordinarie e urgenti in materia ambientale" convertito con L. 24 marzo 2012, n. 28
- D.Lgs. 3 dicembre 2010, n. 205, recante "Disposizioni di attuazione della direttiva 2008/98/CE del Parlamento europeo e del Consiglio del 19 novembre 2008 relativa ai rifiuti e che abroga alcune direttive".
- Decreto Ministeriale 27 settembre 2010 - "Definizione dei criteri di ammissibilità dei rifiuti in discarica, in sostituzione di quelli contenuti nel decreto del Ministro dell'ambiente e della tutela del territorio 3 agosto 2005".
- Decreto Legislativo 29 giugno 2010, n. 128 - "Modifiche ed integrazioni al decreto legislativo 3 aprile 2006, n. 152, recante norme in materia ambientale, a norma dell'articolo 12 della legge 18 giugno 2009, n. 69".
- Legge 27 febbraio 2009, n. 13 - "Conversione in legge, con modificazioni, del decreto-legge 30 dicembre 2008, n. 208, recante misure straordinarie in materia di risorse idriche e di protezione dell'ambiente".
- Legge 28 gennaio 2009, n. 2, "Conversione in legge, con modificazioni, del decreto-legge 29 novembre 2008, n. 185, recante misure urgenti per il sostegno a famiglie, lavoro, occupazione e impresa e per ridisegnare in funzione anti-crisi il quadro strategico nazionale".
- Direttiva 2008/98/CE del Parlamento europeo e del Consiglio del 19 novembre 2008 relativa ai rifiuti e che abroga alcune direttive».

² Il documento non ha valore normativo, ma costituisce un punto di riferimento interpretativo del D.P.R. 120/2017 nella gestione delle terre e rocce da scavo provenienti dall'attività di costruzione

- D.Lgs. 16 gennaio 2008 n. 4, "Ulteriori disposizioni correttive ed integrative del decreto legislativo 3 aprile 2006, n. 152, recante norme in materia ambientale".
- D.Lgs. 3 aprile 2006, n. 152 «Norme in materia ambientale»
- DM 5 febbraio 1998 Individuazione dei rifiuti non pericolosi sottoposti alle procedure semplificate di recupero ai sensi degli articoli 31 e 33 del decreto legislativo 5 febbraio 1997, n. 22

- Regionale:
- Deliberazione della Giunta regionale 20 maggio 2013, n. 461 – Art. 48, comma 6 della legge regionale 11/2009-Criteri regionali per la gestione delle terre e rocce da scavo provenienti da cantieri di piccole dimensioni.
- Regolamento Regionale 17 Febbraio 2005, n. 3, "Modalità di attuazione della Legge Regionale 3 gennaio 2000, n°2 – Norme per la disciplina dell'attività di cava e per il riuso di materiali provenienti da demolizioni".
- Deliberazione del Consiglio Regionale 9 Febbraio 2005, n. 465 – Piano regionale delle attività estrattive (P.R.A.E.).
- D.G.R. n. 401 del 27.04.2001 – Direttiva regionale concernente l'utilizzo dei rifiuti delle attività di ricomposizione delle aree di cava.
- L.R. 3 gennaio 2000, n. 2 – "Norme per la disciplina dell'attività di cava e per il riuso di materiali provenienti da demolizioni" e s.m.i..

1.2. PRINCIPALI DEFINIZIONI NORMATIVE E LORO CORRISPONDENZA CON L'OPERATIVITÀ DI CANTIERE

Al fine di garantire il pieno rispetto del regolamento di cui al D.P.R 120/2017, sono di seguito riportate le principali definizioni indicate all'Art.2 dalla norma con le corrispondenti attività logistiche ed operative identificate all'interno del cantiere;

- **OPERA** – E' rappresentata dai lavori per 1° Stralcio Mocaiana-Pietralunga" della "S.S. 119 "Gubbio Pian d'Assino" Tratto Gubbio-Umbertide Lotto 2° Mocaiana-Umbertide;
- **TERRE E ROCCE DA SCAVO** – In base alle attività progettate si prevede la produzione di materiale da scavo associato a distinte lavorazioni. Pur se rispondente alle caratteristiche di cui al riferimento normativo, si provvederà a fornire, per ciascuna tipologia di materiale specifica descrizione nei capitoli successivi;
- **CARATTERIZZAZIONE AMBIENTALE DEI MATERIALI DI SCAVO** – Sono le attività condotte in fase preliminare (progettazione esecutiva) finalizzate all'accertamento dei requisiti di qualità ambientale dei materiali da scavo;
- **SITO DI PRODUZIONE** – Per sito di produzione si intende l'intera opera stradale, che per le sue diverse parti, genera la produzione di terre da scavo. All'interno delle planimetrie di dettaglio sono state individuate le diverse aree in cui avvengono i diversi tipi di scavo e sono state differenziate le tipologie di materiale prodotto;
- **SITO DI DESTINAZIONE** – Per sito di destinazione si intende sia il cantiere, dove parte dei materiali di scavo viene reimpiegato, sia le cave presso la quale verrà conferito il materiale in esubero. Tale materiale sarà riutilizzato per il recupero paesaggistico-ambientale delle cave.
- **SITO DI DEPOSITO INTERMEDIO** – I siti di deposito intermedio, presso i quali verrà effettuata la caratterizzazione in corso d'opera, sono identificati in corrispondenza di aree definite e perimetrare. Ogni sito è codificato e cartografato in modo univoco.

1.3. DOCUMENTAZIONE DI RIFERIMENTO

Di seguito l'elenco della documentazione di progetto utilizzata per la stesura del presente documento.

Progetto Esecutivo.

Studi ed indagini.

Geologia.

| | |
|----------------|--|
| T00GE01GEORE01 | Relazione illustrativa indagini in situ pregresse (di PD) + allegati |
| T00GE01GEORE02 | Relazione illustrativa indagini di laboratorio pregresse (di PD) + allegati |
| T00GE01GEORE03 | Relazione sui risultati indagini in situ di PE |
| T00GE01GEORE04 | Relazione sui risultati indagini geofisiche di PE |
| T00GE01GEORE05 | Certificati delle prove di laboratorio di PE |
| T00GE01GEOPU01 | Planimetria con ubicazione delle indagini geotecniche e geofisiche - Tav. 1 di 4 |
| T00GE01GEOPU02 | Planimetria con ubicazione delle indagini geotecniche e geofisiche - Tav. 2 di 4 |
| T00GE01GEOPU03 | Planimetria con ubicazione delle indagini geotecniche e geofisiche - Tav. 3 di 4 |
| T00GE01GEOPU04 | Planimetria con ubicazione delle indagini geotecniche e geofisiche - Tav. 4 di 4 |
| T00GE01GEORE06 | Relazione geologica, idrogeologica, geomorfologica |
| T00GE01GEOCG01 | Carta Geologica 1/4 |
| T00GE01GEOCG02 | Carta Geologica 2/4 |
| T00GE01GEOCG03 | Carta Geologica 3/4 |
| T00GE01GEOCG04 | Carta Geologica 4/4 |
| T00GE01GEOCG05 | Carta Geomorfologica 1/4 |
| T00GE01GEOCG06 | Carta Geomorfologica 2/4 |
| T00GE01GEOCG07 | Carta Geomorfologica 3/4 |
| T00GE01GEOCG08 | Carta Geomorfologica 4/4 |
| T00GE01GEOCG09 | Carta Geologica-Geomorfologica aree di frana prossime al tracciato con punti di monitoraggio |
| T00GE01GEOCI06 | Carta Idrogeologica ed ubicazione punti d'acqua 1/4 |
| T00GE01GEOCI01 | Carta Idrogeologica ed ubicazione punti d'acqua 2/4 |
| T00GE01GEOCI02 | Carta Idrogeologica ed ubicazione punti d'acqua 3/4 |
| T00GE01GEOCI03 | Carta idrogeologica ed ubicazione punti d'acqua 4/4 |
| T00GE01GEOFG01 | Profilo Geologico ed idrogeologico 1/4 |
| T00GE01GEOFG02 | Profilo Geologico ed idrogeologico 2/4 |
| T00GE01GEOFG03 | Profilo Geologico ed idrogeologico 3/4 |
| T00GE01GEOFG04 | Profilo Geologico ed idrogeologico 4/4 |
| T00GE01GEOSG01 | Sezioni geologiche interpretative di aree significative 1/2 |
| T00GE01GEOSG02 | Sezioni geologiche interpretative di aree significative 2/2 |
| T00GE01GEORE07 | Relazione sui rilievi geologico-geostrutturali di dettaglio |
| T00GE01GEOCG10 | Carta Geologico-geostrutturale di dettaglio 1/4 |
| T00GE01GEOCG11 | Carta Geologico-geostrutturale di dettaglio 2/4 |
| T00GE01GEOCG12 | Carta Geologico-geostrutturale di dettaglio 3/4 |
| T00GE01GEOCG13 | Carta Geologico-geostrutturale di dettaglio 4/4 |

2. UBICAZIONE DEL SITO DI PRODUZIONE

Considerata la tipologia dell'opera, l'intero tracciato deve configurarsi come sito di produzione, poiché, oltre ai tratti in galleria, che sono la fonte principale di terre e rocce, nei tratti in rilevato verrà effettuato lo scotico del suolo agrario e nei tratti in viadotto verrà effettuato lo scavo dei pali di fondazione.

2.1. INQUADRAMENTO DEL SITO

2.1.1. Inquadramento territoriale e urbanistico e descrizione delle opere

Il progetto interessa il fondovalle del Torrente Assino tra le località di Mocaiana e Stazione di Pietralunga in comune di Gubbio.

Nel dettaglio il tratto in oggetto ha una lunghezza di circa 3.6 km ed ha come inizio intervento l'innesto con il ponte esistente sul Fosso Valbarosa e ha come termine intervento lo svincolo Mocaiana facente parte del 1° Lotto già realizzato.

L'inizio intervento del 1° stralcio del 2° lotto inizia con una zona di transizione, in prossimità del semisvincolo "Pietralunga" direzione Gubbio.

Il tracciato prosegue con un tratto in rilevato realizzato a mezzacosta, in parte in scavo ed in parte in riporto, fino all'imbocco di due opere d'arte e cioè il Viadotto "Casal del Monte" di lunghezza 60 m e la galleria "Casal di Monte" di lunghezza 106 m. Con un'ampia curva sinistrorsa, anch'essa realizzata a mezzacosta, il tracciato giunge al semisvincolo di "Pietralunga" direzione Umbertide. Qui il tracciato supera il Torrente S. Angelo e la viabilità secondaria mediante il viadotto "S. Angelo", di lunghezza 86 m, e un sottopasso alla km 1+452.19.

A questo punto l'asse stradale si immette con una curva nelle gallerie Pietralunga 1, con lunghezza di 318 m, e Pietralunga 2, con lunghezza di 350 m, intervallate dal viadotto Brilli, con lunghezza di 30 m.

Dopo aver superato una modesta vallecchia mediante un rilevato, il tracciato, dalla progr. 2+413, si immette nella galleria Molinello, con lunghezza di 499,50 m.

Dalla progr. 2+910 il tracciato torna a cielo aperto con un tratto dapprima a mezzacosta e successivamente in rilevato per collegarsi all'innesto della viabilità esistente dello svincolo "Mocaiana" tramite l'opera d'arte Viadotto "Assino 2" di lunghezza 99 m.



FIGURA 2-1 - COROGRAFIA DELL'AREA

Dal punto di vista urbanistico l'intero tracciato, peraltro già individuato dal PRG vigente del Comune di Gubbio ricade interamente in area rurale.

Nel tratto iniziale il tracciato interessa aree agricole generiche ed aree boscate (Figura 2-2), mentre successivamente vengono interessate "aree di particolare interesse agricolo" (Figura 2-3) Le figure seguenti riportano la sovrapposizione del progetto con la "Carta delle macroaree" del PRG del Comune di Gubbio.

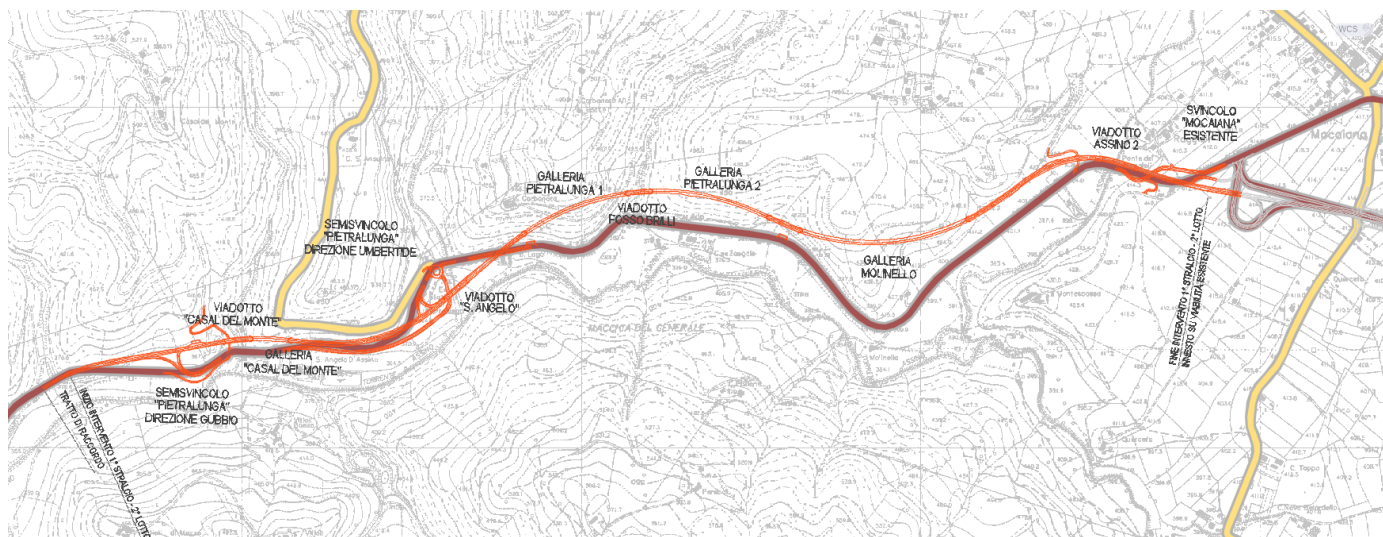

FIGURA 2-2 – INQUADRAMENTO URBANISTICO DEL PROGETTO (STRALCIO DA CARTA DELLE MACROAREE DEL PRG DI GUBBIO)



SPAZIO RURALE



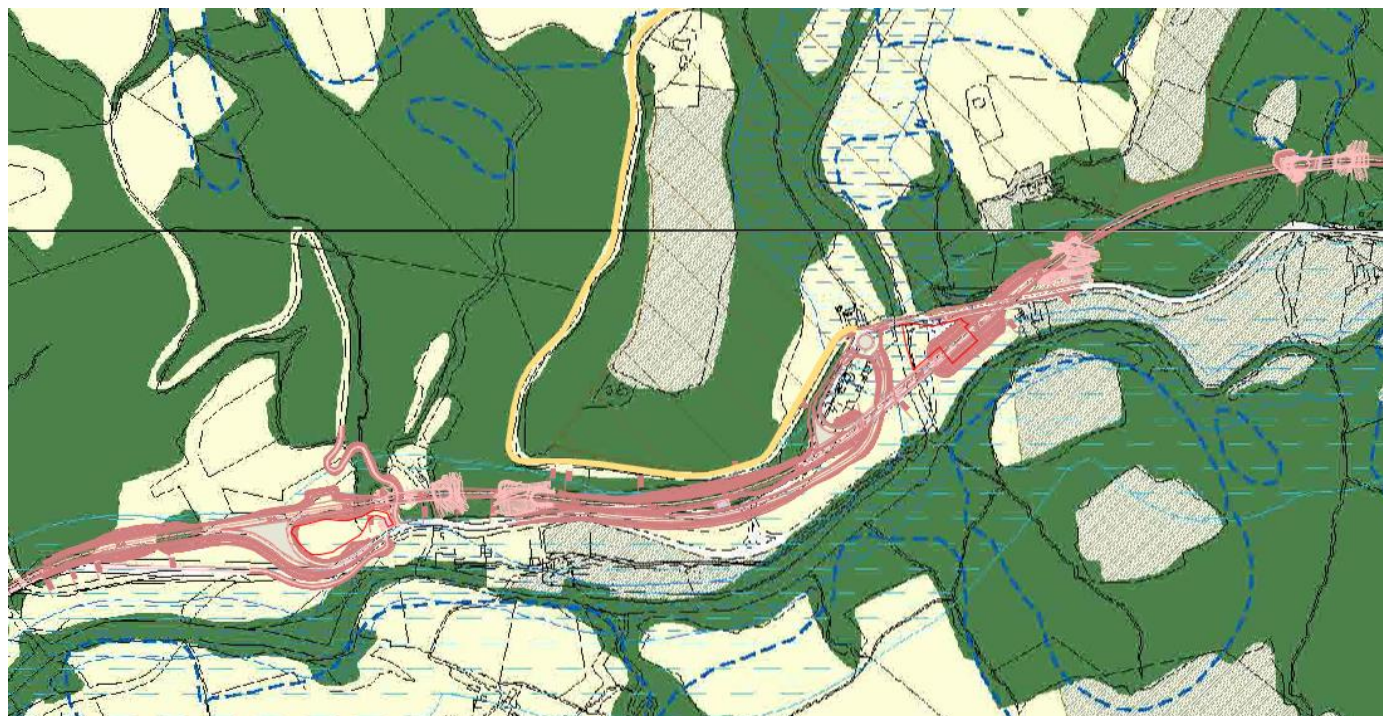
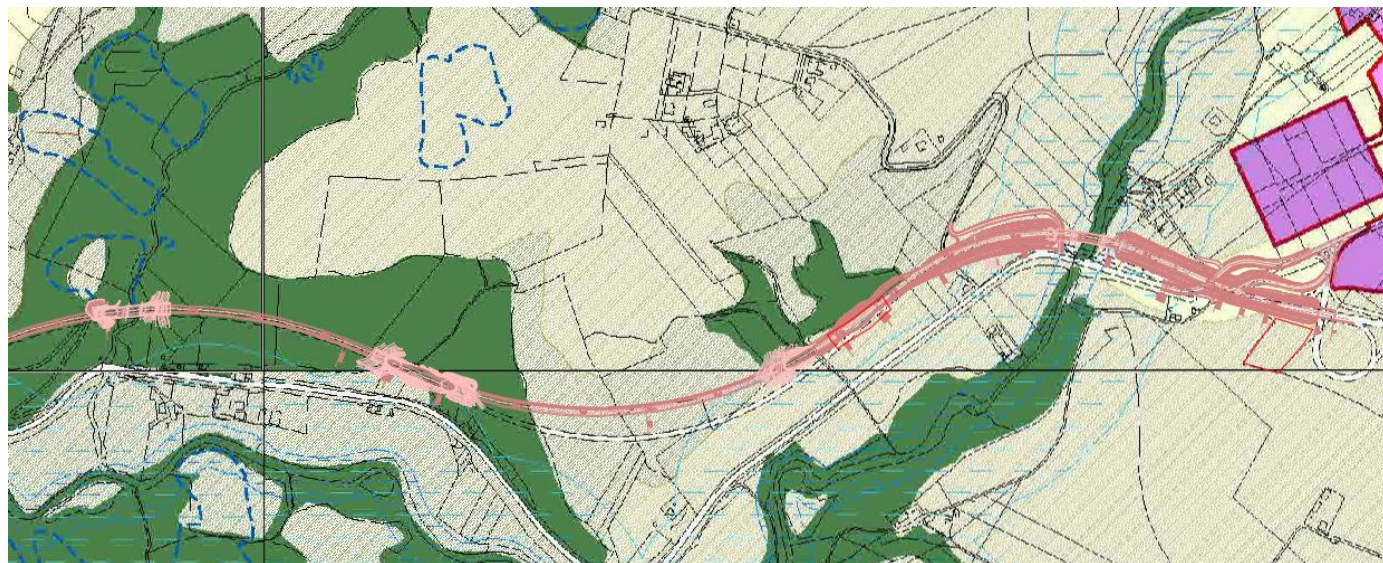

| | | | |
|---|--|---|--|
|  | Aree di particolare interesse agricolo |  | Aree agricole di protezione degli insediamenti |
|  | Aree di particolare valore storico-paesaggistico |  | Aree agricole |
|  | Aree boscate | | |

FIGURA 2-3 – INQUADRAMENTO URBANISTICO DEL PROGETTO (STRALCIO DA CARTA DELLE MACROAREE DEL PRG DI GUBBIO)

2.1.2. Inquadramento geologico e geomorfologico

L'area attraversata dal tracciato fa parte della dorsale montuosa e collinare che si sviluppa in sinistra del Tevere tra il Monte Gorgacce (a Nord) ed il Monte Subasio (a Sud).

La dorsale suddetta, orientata in direzione NNW-SSE, è caratterizzata essenzialmente dall'affioramento della formazione della "Marnoso-Arenacea" sensu lato (Unità di Monte delle Portole e Marnoso-Arenacea Eugubina) (Miocene medio-superiore).

Il tratto di strada in progetto attraversa esclusivamente la porzione nord-orientale della dorsale; quindi, per quanto concerne le unità del substrato interessa solo la formazione della Marnoso-Arenacea Eugubina.

Al margine nord-orientale dell'area di interesse (Piana di Gubbio) in località Mocaiana il substrato marnoso-arenaceo è coperto dai sedimenti della formazione lacustre (Pliocene superiore – Pleistocene inferiore).

La formazione della Marnoso-Arenacea nell'area di progetto è rappresentata dalle Unità Pelitico-Arenacee dell'Umbria orientale o Unità Eugubine, del Miocene medio-superiore, caratterizzata da alternanze di marne e arenarie, con locale prevalenza di porzioni argilloso-marnose, con interstrati di brecciole calcaree e di calcari marnosi.

La stratigrafia della zona di interesse è completata dalle unità di copertura più recenti quali:

- alluvioni terrazzate recenti di età pleistocenica presenti nella valle del Torrente Assino, estesamente nel tratto terminale e in lembi sui margini dell'alveo attuale nel tratto intermedio della valle del Torrente;
- detriti di falda e frana di età olocenica presenti abbondantemente lungo i versanti e in alcuni casi intercettati dal tracciato;
- alluvioni recenti ed attuali, oloceniche, presenti nell'alveo del Torrente Assino.

Localmente, infine, sono presenti materiali di riporto di varia origine, età e composizione.

L'area in oggetto è stata interessata da più fasi tettoniche connesse con l'orogenesi della catena appenninica, le cui manifestazioni sono oggi osservabili nelle strutture presenti (pieghe, faglie, reticoli di fratturazione).

La prima fase tettonica, di tipo compressivo, avvenuta nel corso del Miocene superiore - Pliocene inferiore, ha determinato la formazione delle faglie inverse, dei sovrascorrimenti e delle strutture plicative, nonché di faglie verticali ad azione trascorrente.

La fase tettonica successiva, di tipo distensivo, inizia nel Pliocene superiore – Pleistocene inferiore, ed è tuttora attiva nei settori orientali dell'Appennino: questa ha determinato la creazione, attraverso sistemi di faglie dirette, dei bacini lacustri plio-pleistocenici, quali il bacino Tiberino e la Conca di Gubbio, agli estremi del tratto di strada in oggetto.

Tutta l'area è interessata, oltre che da pieghe nella formazione della Marnoso-Arenacea, da sistemi di superfici di taglio raggruppabili in due principali gruppi di faglie:

1. faglie ad andamento appenninico orientate in direzione NW-SE
2. faglie ad andamento antiappenninico, ortogonali alle precedenti, orientate in direzione NE-SW.

In corrispondenza di tali linee, che sono frequentemente attraversate dalla strada di progetto, sono presenti fasce più o meno spesse di cataclasiti o brecce di faglia.

L'area attraversata dall'opera è posta quasi tutta in destra idrografica del Torrente Assino, affluente di sinistra del Fiume Tevere, nell'Umbria nord-orientale, a meno dell'ultimo tratto, circa 250 m, dopo l'attraversamento del torrente tramite il viadotto di progetto.

Il Torrente Assino presenta limitate azioni morfogenetiche sul proprio alveo, connesse prevalentemente a modesti fenomeni erosivi in corrispondenza delle anse fluviali più accentuate.

Un aspetto geomorfologico di notevole importanza nell'area di studio è rappresentato da alcuni movimenti franosi, nonché dalla presenza di falde detritiche, interessanti i versanti a ridosso dell'Assino. Le frane presenti sono riconducibili a differenti tipologie di movimento, per lo più non precisabile, ma notevole incidenza hanno le frane complesse con più di un movimento, mentre piuttosto limitate sono le frane di scorrimento rotazionale; verosimilmente molte delle frane rilevate sono del tutto stabilizzate. Spesso i movimenti franosi presenti sono di tipo superficiale, interessando le coltri detritiche e le porzioni superficiali più alterate della Marnoso-Arenacea. Il tracciato di progetto intercetta in un punto un corpo di frana.

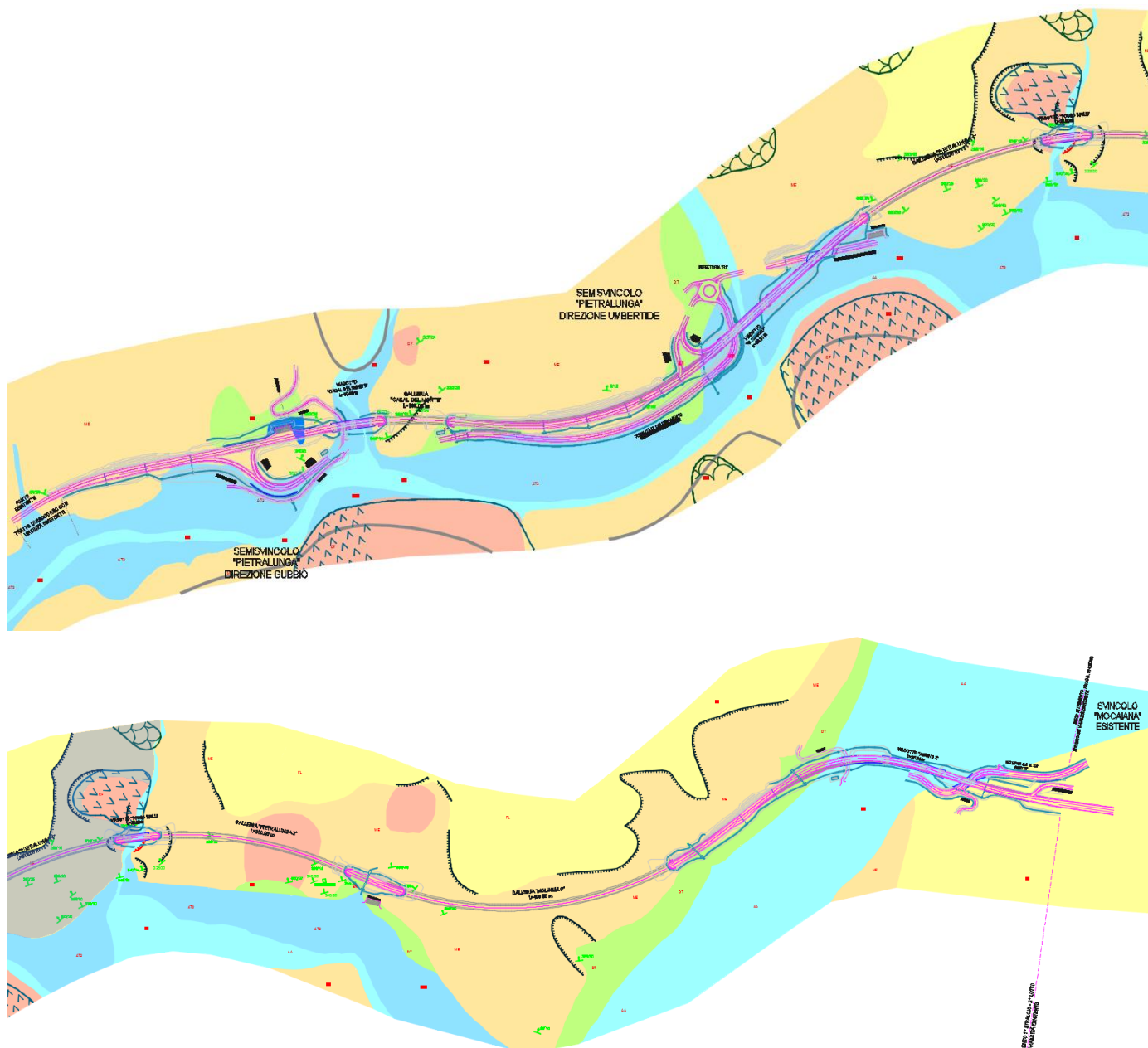

LEGENDA GEOLOGIA





| | |
|---|--|
| CF Frana quiescente rilevata | AT2 Alluvioni terrazzate recenti (Pleistocene) |
| AA Alluvioni recenti / attuali (Olocene) | FL Depositi fluvio - lacustri ("Villafranchiano" AUCT.) |
| DT Detrito di versante (Olocene) | ME Marnoso - arenacea eugubina (Langhiano Sup. - Serravalliano) |
|  Movimento gravitativo per colamento |  Movimento gravitativo per scorrimento |
|  Corona di frana e scarpata morfologica |  Erosione lineare |

FIGURA 2-4 – CARTA GEOLOGICA GENERALE DELL'AREA

2.1.3. Inquadramento idrogeologico

Sotto l'aspetto idrogeologico l'area in studio è caratterizzata dalle seguenti formazioni, distinguibili in base alle rispettive condizioni di permeabilità:

- formazione Marnoso-Arenacea S.L (Marnoso-Arenacea Eugubina) (ME): permeabilità d'insieme bassa o molto bassa, tuttavia con possibilità di circolazione idrica in corrispondenza delle porzioni superficiali più alterate e di strati o banchi arenacei, calcarenitici o calcarei fratturati. Tali situazioni consentono la presenza di numerose sorgenti per lo più di tipo intermittente e pozzi in genere poco profondi (interessanti le coltri di alterazione) e prevalentemente caratterizzati da modeste portate;
- formazione Fluvio-Lacustre (FL): permeabilità variabile in rapporto alla litologia del deposito, caratterizzato da argille, sabbie e conglomerati. Generalmente la geometria di tali depositi è di tipo lentiforme, cosicché possono aversi falde sospese contenute in corpi sabbiosi o conglomeratici parzialmente comunicanti, tuttavia sempre di scarsa importanza;
- alluvioni Terrazzate (AT1 e AT2): la composizione è prevalentemente ghiaiosa-ciottolosa in matrice sabbiosa, per cui la permeabilità è complessivamente alta. Sono presenti generalmente falde freatiche che possono avere una discreta potenzialità, in particolare nel tratto terminale della valle del Torrente Assino (presso l'estremità di Umbertide, al di fuori del tracciato di 1° Stralcio).
- alluvioni recenti e attuali (AA): tali depositi sono prevalentemente sabbiosi e posseggono complessivamente una permeabilità medio-alta. Sono possibili falde idriche con stretti rapporti con il corso d'acqua, anche variabili stagionalmente;
- detriti di falda o frana (DT e CF): provengono dal disfacimento e dalla movimentazione, con diversi meccanismi, lungo i pendii, dei diversi terreni della Marnoso-Arenacea ed hanno una composizione prevalentemente limo-argillosa con inclusi clasti arenacei, marnosi e calcarenitici. La permeabilità d'insieme è generalmente da media a bassa, tuttavia può essere presente una localizzata circolazione idrica nelle porzioni più permeabili e/o più superficiali.

La zona a maggior interesse idrogeologico di tutta l'area attraversata dall'itinerario Mocaiana-Umbertide è la parte terminale della valle del Torrente Assino, nella zona di confluenza nel Fiume Tevere, quindi al di fuori del tracciato di 1° Stralcio: in tale zona è presente una falda freatica contenuta nelle alluvioni terrazzate recenti e nelle alluvioni di fondovalle recenti ed attuali.

2.2. DESCRIZIONE DELLE ATTIVITÀ PREGRESSE SVOLTE NEL SITO DI PRODUZIONE

Tutto il tracciato oggetto di studio interessa aree a modestissima urbanizzazione, prevalentemente boscate o con limitate colture agricole.

Tra l'inizio lotto, in corrispondenza del ponte esistente, ed il viadotto Casal del Monte, il tracciato interessa un versante poco acclive, utilizzato per colture seminative e vigneti (Figura 2-6). Il ramo di svincolo, si sovrappone, invece, in gran parte sulla viabilità esistente.



FIGURA 2-5 - TRATTO DA INIZIO LOTTO ALL'IMBOCCO DELLA GALLERIA "PIETRALUNGA 1"



FIGURA 2-6 – SEMINATIVI E VIGNETI DI INIZIO LOTTO3

Nel tratto tra il viadotto sant'Angelo e lo Svincolo della Stazione di Pietralunga il tracciato principale si sviluppa su un versante caratterizzato da un bosco più o meno rado, ma comunque non interessato da attività antropiche (Figura 2-7), sovrapponendosi, localmente, anche alla viabilità esistente.

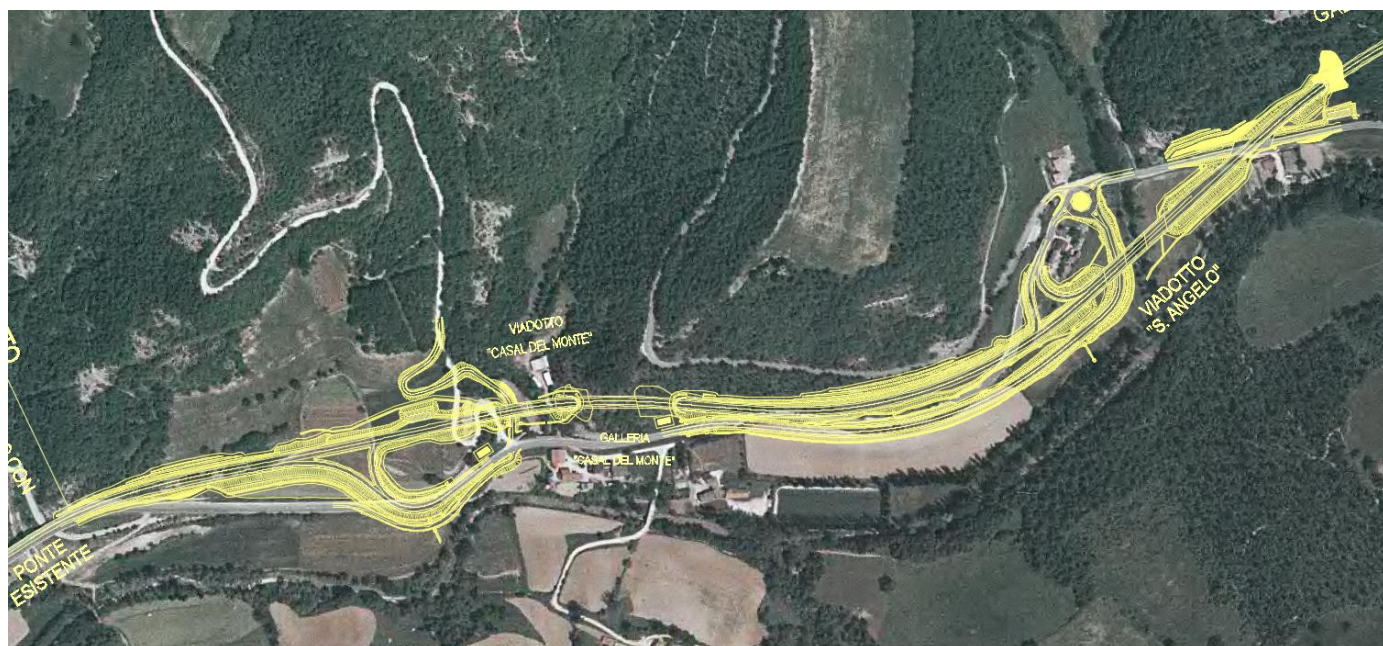
Il ramo di collegamento alla rotatoria dello svincolo della Stazione di Pietralunga interessa, invece, zone a seminativo e a prato.

3 Le foto panoramiche sono tratte da Google Earth.

Anche In corrispondenza dello svincolo e del Viadotto Sant'Angelo, a parte la strada esistente, il tracciato interesserà esclusivamente aree a seminativo o a prato.



FIGURA 2-7 – BOSCO RADO POCO A MONTE DELLO SVINCOLO DI PIETRALUNGA

Il tratto successivo, compreso tra l'imbocco Ovest della Galleria Pietralunga 1 e l'imbocco Est della galleria Molinello è caratterizzato da un bosco fitto (Figura 2-8 e Figura 2-9). Soltanto in corrispondenza della galleria Molinello è presente un modesto tratto di circa 100 m coltivato a seminativo.



FIGURA 2-8 - TRATTO DALLA GALLERIA PIETRALUNGA 1 ALLA GALLERIA MOLINELLO



FIGURA 2-9 – VERSANTE BOSCATO TRA LA GALLERIA PIETRALUNGA 2 E LA GALLERIA MOLINELLO

Il tratto terminale del lotto, tra l'imbocco Est della galleria Molinello ed il viadotto Assino 2, a parte il tratto in sovrapposizione con la strada esistente, è interamente interessato da superfici a seminativo, con modesti tratti a frutteto o vigneto.



FIGURA 2-10 - TRATTO DALLA GALLERIA MOLINELLO A FINE LOTTO

Nel complesso quindi, viste le caratteristiche del territorio, ed il relativo uso, non si ravvisano rischi particolari di inquinamento, ritenendo quindi sufficienti, nelle analisi dei terreni che verranno illustrate nei capitoli successivi, le sole analisi sui metalli e sugli idrocarburi. Soltanto in corrispondenza della viabilità esistente e delle aree ad essa limitrofe (20 m) dovranno essere effettuate le analisi integrative relative a BTEX e IPA.

2.3. DESCRIZIONE DELLE ATTIVITÀ DI SCAVO

I materiali da scavo derivanti dall'attività di cantiere saranno gestiti in conformità ai disposti del Decreto Ministeriale 120/2017. Il decreto citato indica i criteri qualitativi "specifici" nonché le modalità di gestione che i materiali da scavo dovranno rispettare al fine di poter essere considerati sottoprodotti, e quindi non rifiuti, ed uscire così dal campo di applicazione della Parte IV del D.Lgs 152/2006 in materia di gestione dei rifiuti.

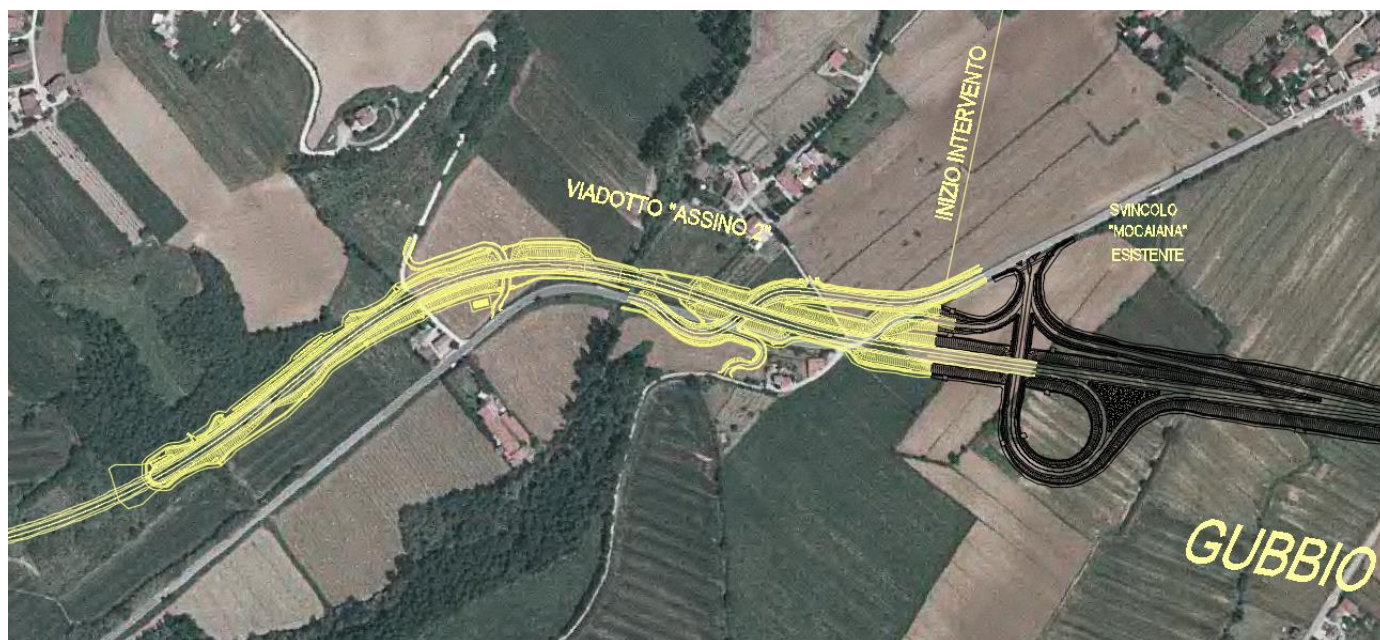
Il summenzionato decreto stabilisce, infatti, i contenuti, le procedure e le modalità di gestione dei materiali che occorre definire all'interno del PUT affinché la gestione e l'utilizzo dei materiali derivanti dalle attività di scavo siano tali da consentire di considerare tali materiali come sottoprodotto in applicazione dei contenuti dell'articolo 184 bis del D.Lgs 152/06.

Le "terre e rocce da scavo", così come definite dall'articolo e del D.P.R. 120/2017 sono costituiti dal suolo o dal sottosuolo, con eventuali presenze di riporto, derivanti dalla realizzazione di un'opera che, in conseguenza dei disposti del summenzionato articolo 184 bis, non deve avere come scopo primario l'ottenimento di tali materiali; relativamente all'opera in progetto i materiali da scavo generati rispecchiano le sopraccitate condizioni.

Dalla descrizione dell'opera riportata nel § 2.1.1 si ricava l'informazione che nel corso delle attività di cantiere previste per la realizzazione dell'opera in progetto i materiali derivanti da operazioni di scavo potranno essere generati dai seguenti processi produttivi:

1. operazioni di scotico dei terreni;
2. scavo di fondazione e di sbancamento;
3. scavi di gallerie;
4. scavo dei pali di fondazione.

Nei paragrafi seguenti sono sinteticamente descritte le diverse attività di costruzione che determinano la produzione dei materiali di scavo e la natura di tali materiali (sottoprodotti, rifiuti, esclusione dalla definizione di rifiuto).

La descrizione delle attività di scavo di seguito sintetizzata è stata tratta dagli elaborati progettuali; per alcune di tali attività all'interno della descrizione è stato riportato estratto dell'elaborato progettuale.

2.3.1. Operazioni di scotico

Il progetto prevede che il terreno vegetale venga asportato dalle aree di lavoro (cantieri, tratti in rilevato) e parzialmente reimpiegato nell'ambito del ripristino ambientale previsto al termine dei lavori di costruzione.

La realizzazione del piano di posa dell'opera, così come quella della viabilità di cantiere e delle diverse aree di attività e deposito, deve infatti essere preceduta dalla completa rimozione del primo strato di terreno vegetale, da intendersi come terreno con presenza di sostanze organiche > 4% (ASTMD 2974), secondo lo spessore indicato in progetto e per l'intera larghezza della sede del rilevato o dell'area oggetto di intervento (pista, cantiere, piazzali, manufatto, ecc.) qualora non diversamente indicato in progetto.

In conseguenza di ciò il terreno di scotico, asportato mediante mezzi meccanici, nella fattispecie, pale gommate o cingolate, verrà opportunamente asportato e depositato (abbancato secondo le indicazioni progettuali) in porzioni del cantiere poste ai lati del tracciato e delle aree di utilizzo (cantieri, piste, ecc.) fin dalla fase iniziale dei lavori e riutilizzato nelle fasi di chiusura definitiva dei lavori. Il terreno dello scotico vegetale verrà posato in modo separato e ben identificato rispetto agli altri terreni derivanti dalle attività di scavo.

Lo scotico avverrà mediante utilizzo di mezzi meccanici tipo escavatore, pala o grader ed eventualmente, per le aree di maggiore ampiezza che prevedono lo spostamento del terreno vegetale per distanze superiori a quelle di normale operatività dei mezzi di scavo (alcune decine di metri per alcune tipologie di mezzi), sarà movimentato con mezzi di trasporto. Le operazioni di scotico, come anche le altre operazioni di scavo, saranno assistite da posizionamenti da effettuarsi con strumenti topografici, riferimenti plano-altimetrici (picchetti) e sistemi automatici di posizionamento (laser e GPS).

Il materiale di scotico sarà in parte riutilizzato all'interno delle aree interessate dalle opere in progetto per interventi di ripristino e di rinverdimento delle scarpate dei rilevati e delle aree di cantiere una volta che queste saranno dismesse, secondo le indicazioni in merito riportate nel progetto.

Il materiale di scotico potrà essere riutilizzato senza ulteriori controlli, una volta che ne sarà verificata l'idoneità in fase di progetto esecutivo.

Per mantenere le caratteristiche pedologiche del terreno vegetale, i cumuli saranno irrigati nei periodi di grave siccità.

2.3.2. Scavo di fondazioni e di sbancamento

Gli scavi a cielo aperto, ovvero gli scavi di sbancamento, riguardano i terreni posti al di sotto dello strato vegetale oggetto di scotico e sono previsti dal progetto per la realizzazione dell'opera (tratti di rilevato a mezzacosta, fondazioni), di opere idrauliche (es. fossi, vasche, ecc.) e in tutte quelle attività che prevedono la posa di sottoservizi interrati o la realizzazione di scavi (es. canalette). Talune di queste attività prevedono il reimpiego immediato dei materiali a tombamento dello scavo effettuato (es. sottoservizi di cantiere) mentre altre prevedono la produzione di materiale in eccesso da riutilizzarsi in altre zone del cantiere o presso le aree di deposito definitivo.

Gli scavi saranno condotti con metodologie tradizionali, cioè mediante l'utilizzo di mezzi d'opera (escavatori cingolati, pale, ecc.) che procederanno al lavoro di scavo per postazioni fisse (lo scavo avviene in fase separata rispetto alla traslazione del mezzo) ed il materiale scavato sarà caricato direttamente sui mezzi di trasporto ovvero mediante scavo con mezzi in movimento (pale e grader) e successivamente allo scavo il mezzo (pala o escavatore) provvederà a caricare il materiale su di un altro mezzo per il suo trasporto al sito di utilizzo.

Le modalità di scavo descritte non prevedono la determinazione di condizioni in cui i terreni possano essere contaminati durante le attività di scavo e pertanto i materiali derivanti da questa tipologia di scavo, in virtù della caratterizzazione svolta in fase di progetto esecutivo (vedi capitolo 5) potranno essere impiegati secondo le normali pratiche industriali.

2.3.3. Scavo di pali

Le fondazioni dei viadotti saranno impostate su pali di grande diametro ed interesseranno sia i depositi quaternari sabbioso-ghiaiosi che le formazioni marnose sottostanti. Essi potranno essere realizzati con due diverse tecniche:

- a percussione: si utilizzano per lo scavo benne e scalpello. Il foro può essere parzialmente o interamente rivestito. In genere viene utilizzata una circolazione di fango bentonitico e/o polimerico per il sostegno dello scavo;
- a rotazione: si utilizzano per lo scavo trivelle a spirale o bucket. Anche in questo caso il foro può essere parzialmente o interamente rivestito. In genere viene utilizzata una circolazione di fango bentonitico e/o polimerico per il sostegno dello scavo.

Per eseguire tutte le fasi di realizzazione di un palo sono necessarie attrezzature per lo scavo, per la preparazione del fango bentonitico e attrezzature di supporto.

Sono utilizzati escavatori cingolati con braccio "a traliccio" per il sollevamento e la manovra degli utensili di scavo, benne mordenti, bucket per scavi a rotazione, scalpelli frangiroccia in acciaio forgiato a barre incrociate con taglienti induriti da riporti in lega speciale.

Per quanto riguarda gli impianti per la preparazione del fango bentonitico occorrono un impianto di preparazione e miscelazione del fango bentonitico e/o polimerico, vasche per lo stoccaggio e la maturazione del fango di bentonite, pompe ed agitatori per la fluidificazione del fango, un dissabbiatore per la depurazione del fango proveniente dallo scavo (in quanto ricco di detriti asportati dallo scavo), pompe per la circolazione del fango fra le varie componenti dell'impianto e fra l'impianto e gli scavi.

Le operazioni di scavo di pali, in ragione dell'eventuale apporto di sostanze (bentonite o polimeri) necessarie al sostegno delle pareti di scavo, alterano lo stato naturale del terreno scavato e pertanto si rende necessaria un'azione di caratterizzazione in corso d'opera dei materiali scavati.

Tali materiali, pertanto verranno conferiti alle piazzole di caratterizzazione presso i cantieri in attesa di caratterizzazione in corso d'opera (Cap. 5) prima del loro riutilizzo.

2.3.4. Operazioni di scavo in galleria

Nel presente paragrafo si riportano sezioni tipo di scavo. Le diverse caratteristiche di resistenza dei materiali attraversati rendono necessario l'utilizzo di una notevole variabilità delle sezioni tipo in galleria.

Il riepilogo delle sezioni tipo utilizzate è riportato in Tabella 2-1. In tale tabella viene anche indicata, per ciascuna sezione tipo, la presenza di consolidamenti, distinti tra fronte, presostegno e contorno e lo sfondo previsto.

Nelle figure successive sono rappresentate le quattro tipologie principali di scavo; A, B1, B2 e C1.

| Sezione tipo | Consolidamenti | | | Sfondo m | Galleria | | | |
|--------------|----------------|-------------|----------|-------------|-----------------|---------------|---------------|-----------|
| | Fronte | Presostegno | Contorno | | Casal del Monte | Pietralunga 1 | Pietralunga 2 | Molinello |
| A1a | NO | NO | NO | 3 | X | | | |
| A2b | NO | NO | NO | 3 | | X | X | |
| A1b-bis | NO | NO | NO | 3.6 | | | X | |
| A2b-bis | NO | NO | NO | 3.6 | | X | | |
| B1b | NO | SI | NO | 1 | | X | X | |
| B2a* | SI | NO | NO | 1 | | | | X |
| B2b* | SI | NO | NO | 1 | | | X | |
| B2a | SI | SI | NO | 1 | | | | X |
| B2b | SI | SI | NO | 1 | | X | X | |
| C1a | SI | NO | SI | 1 | X | | | X |
| C1b | SI | NO | SI | 1 | | X | X | |
| C1a* | SI | SI | SI | 1 | X | | | X |
| C1b* | SI | SI | SI | 1 | | X | X | |

TABELLA 2-1 - SEZIONI TIPO IN GALLERIA



FIGURA 2-11 - SEZIONE TIPO A1A



FIGURA 2-12 - SEZIONE TIPO A2B

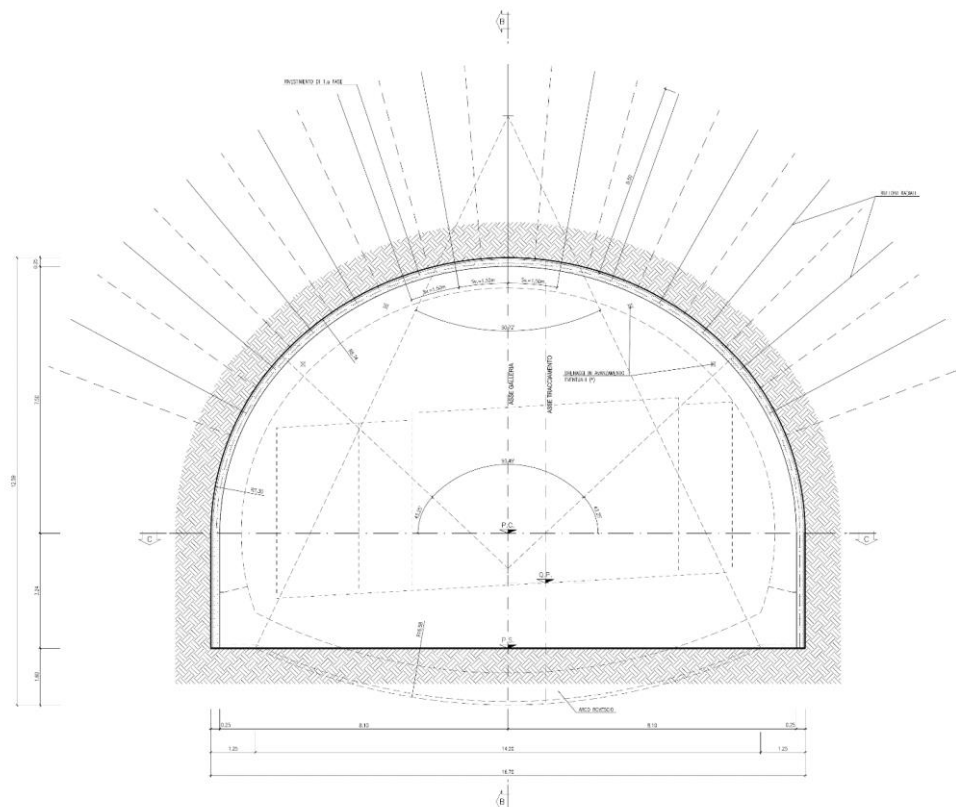

FIGURA 2-13 - SEZIONE TIPO A1B-BIS

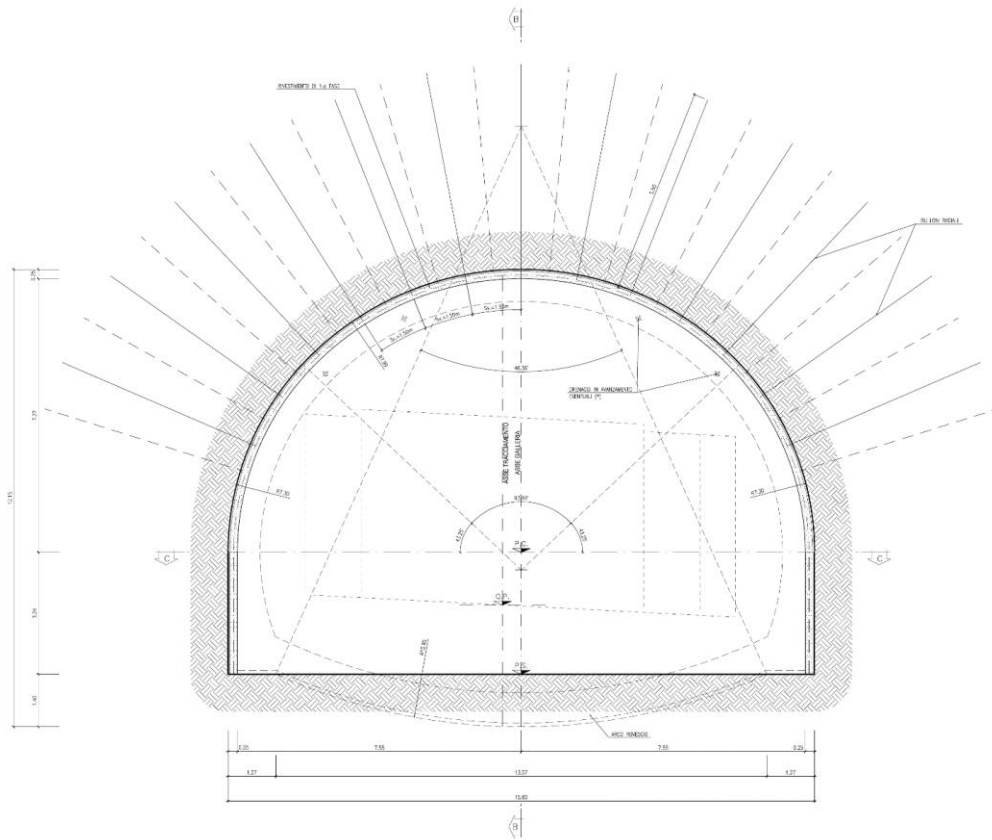

FIGURA 2-14 - SEZIONE TIPO A2B-BIS

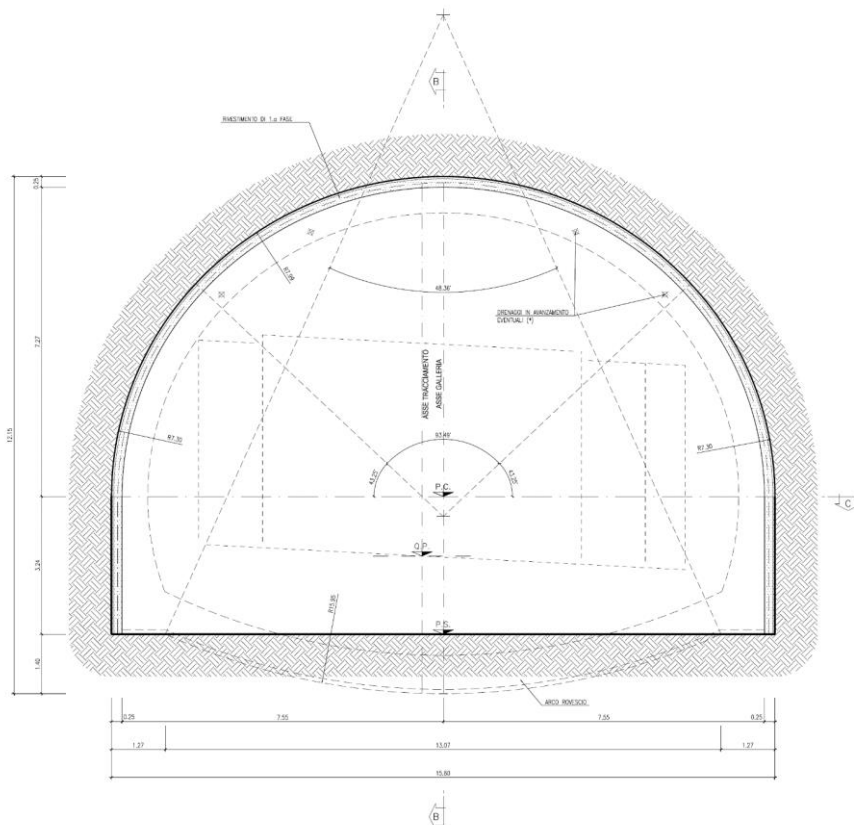

FIGURA 2-15 - SEZIONE TIPO B1B

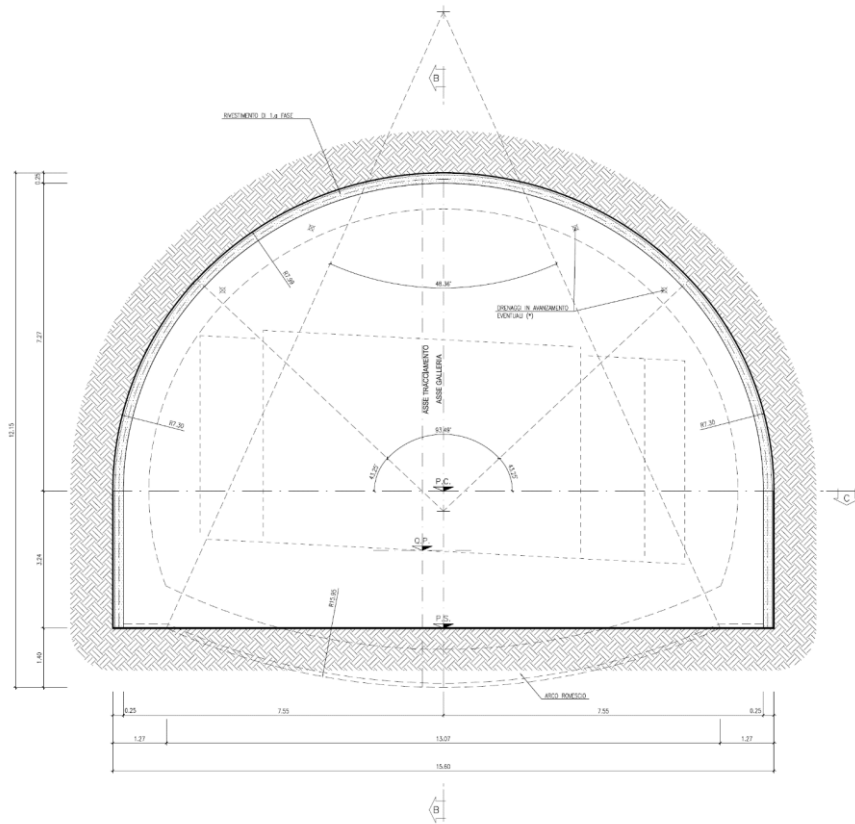

FIGURA 2-16 - SEZIONE TIPO B2*A

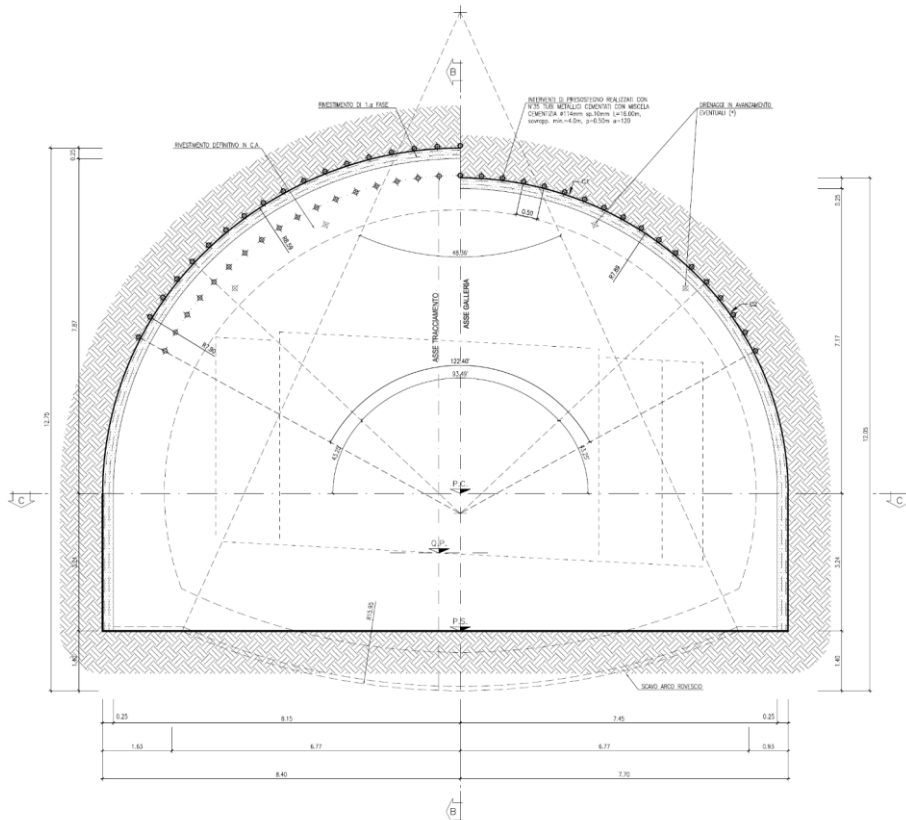

FIGURA 2-17 - SEZIONE TIPO B2*B

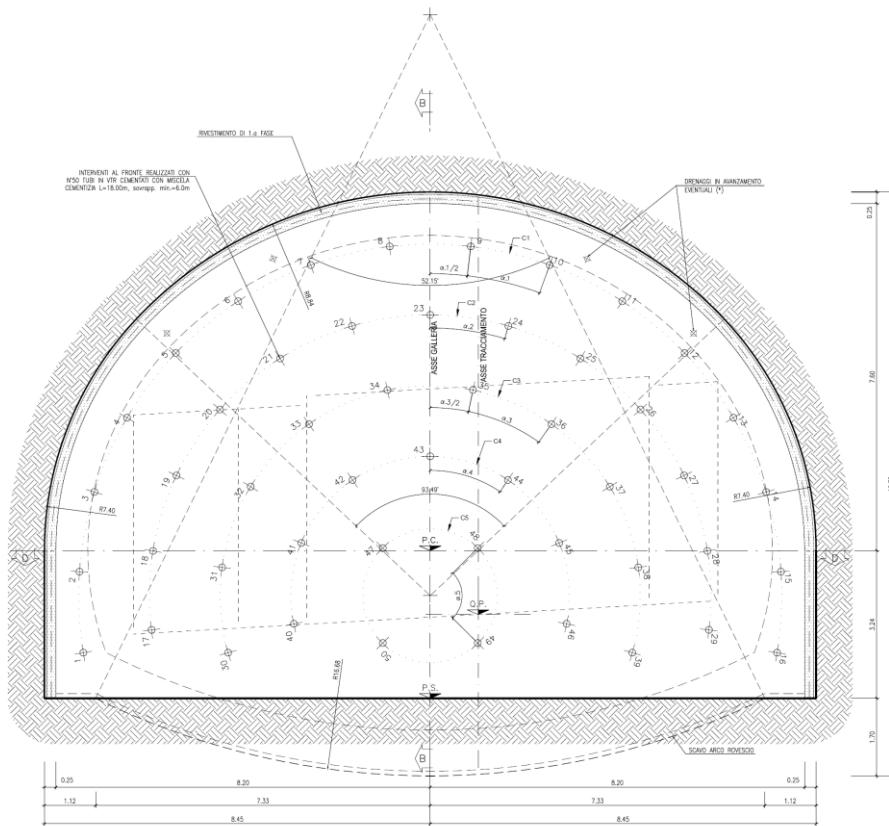

FIGURA 2-18 - SEZIONE TIPO B2A

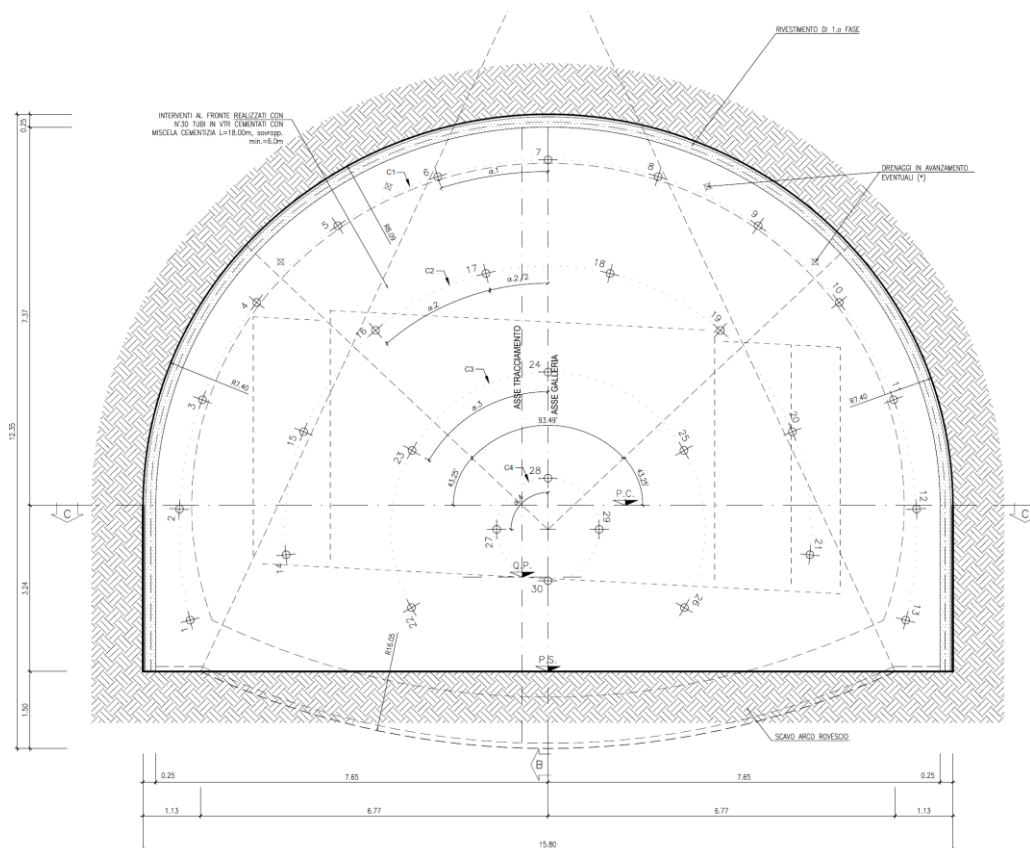

FIGURA 2-19 - SEZIONE TIPO B2B

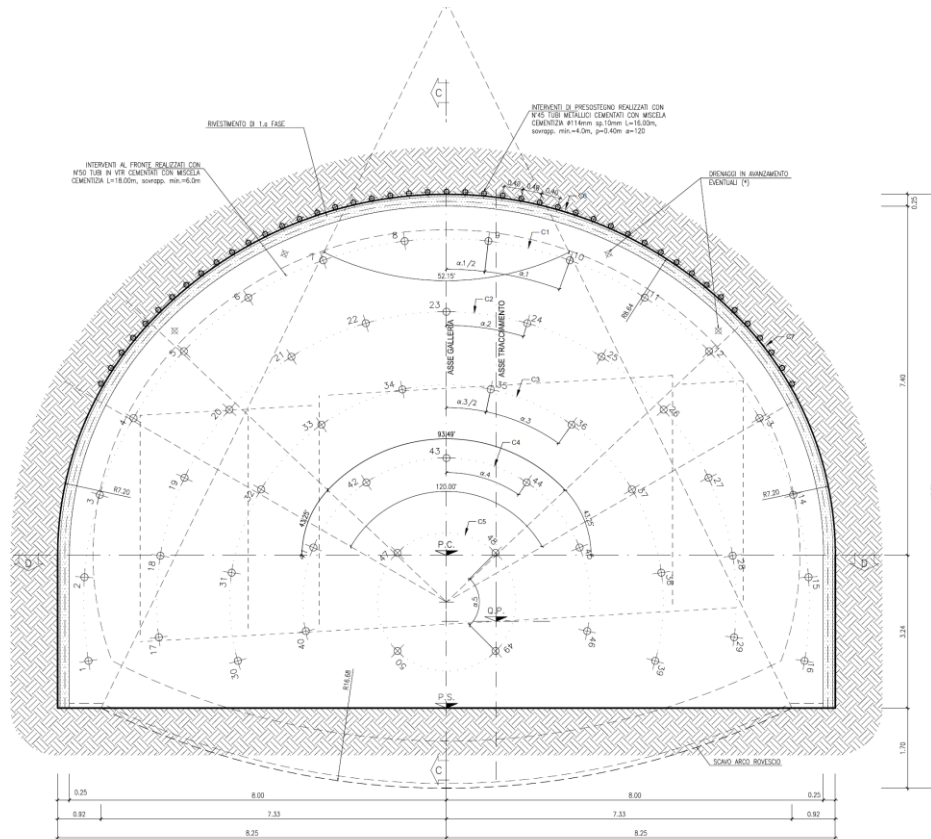

FIGURA 2-20 - SEZIONE TIPO C1A – GALLERIA MOLINELLO

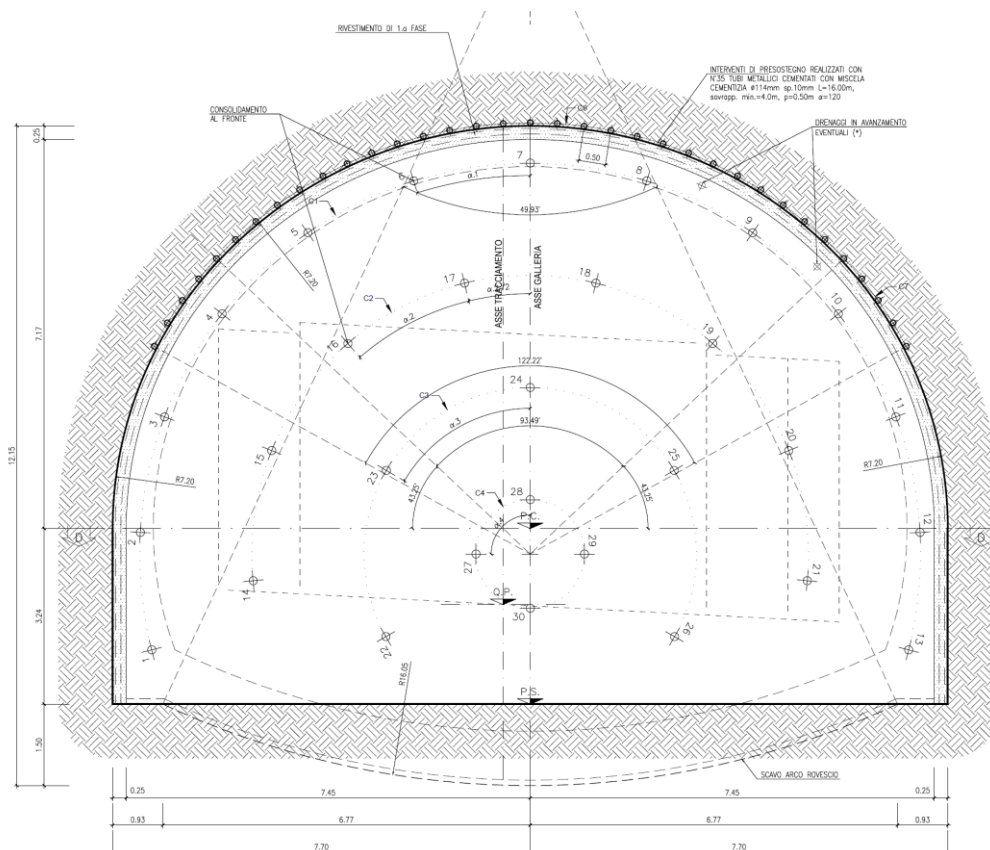

FIGURA 2-21 - SEZIONE TIPO C1A – GALLERIA CASAL DEL MONTE

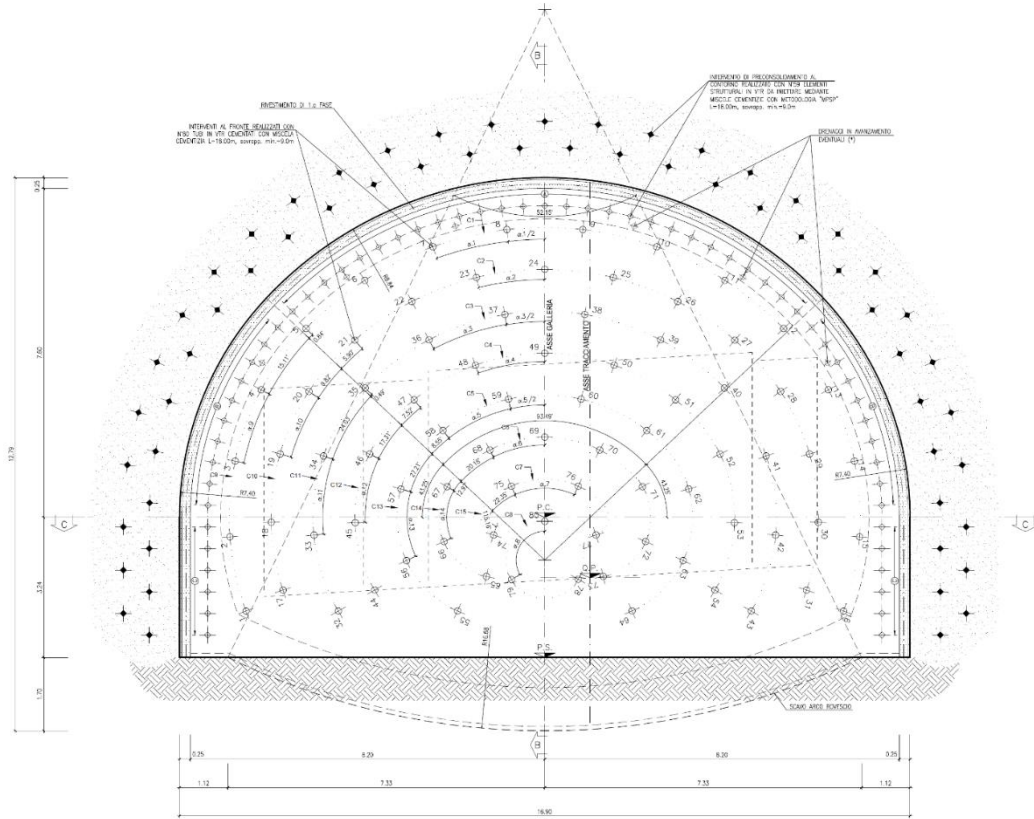

FIGURA 2-22 - SEZIONE TIPO C1B

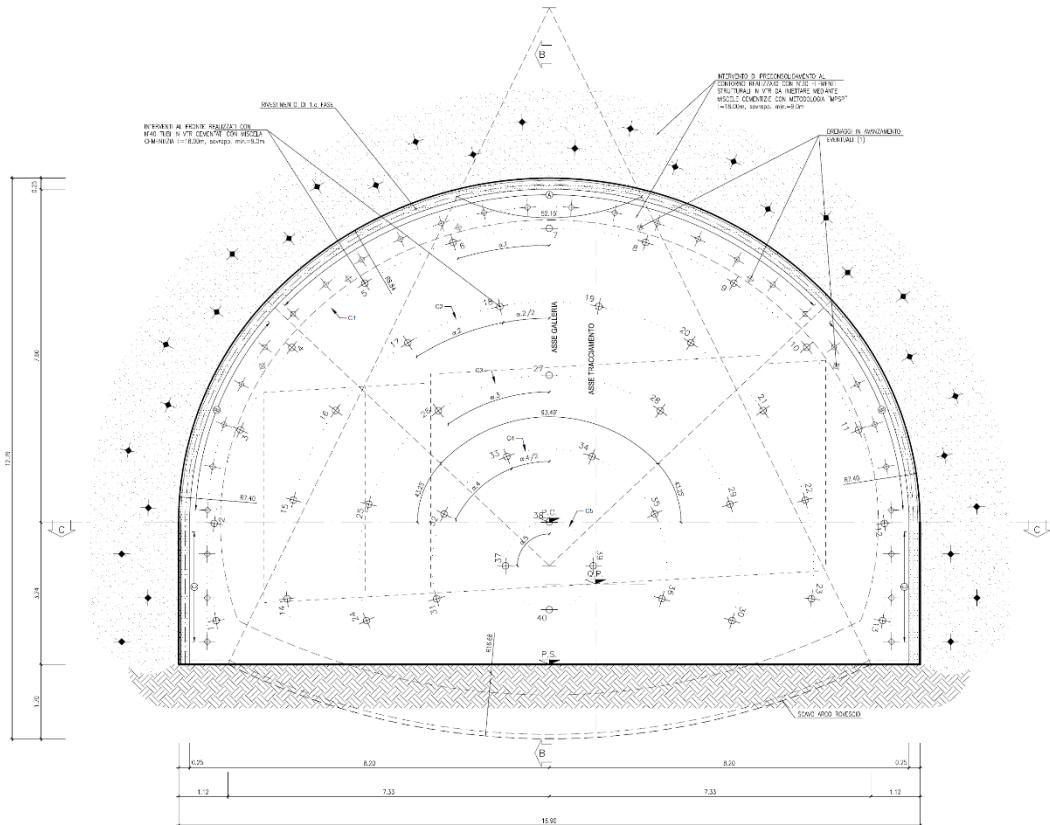

FIGURA 2-23 - SEZIONE TIPO C1*A – GALLERIA CASAL DEL MONTE

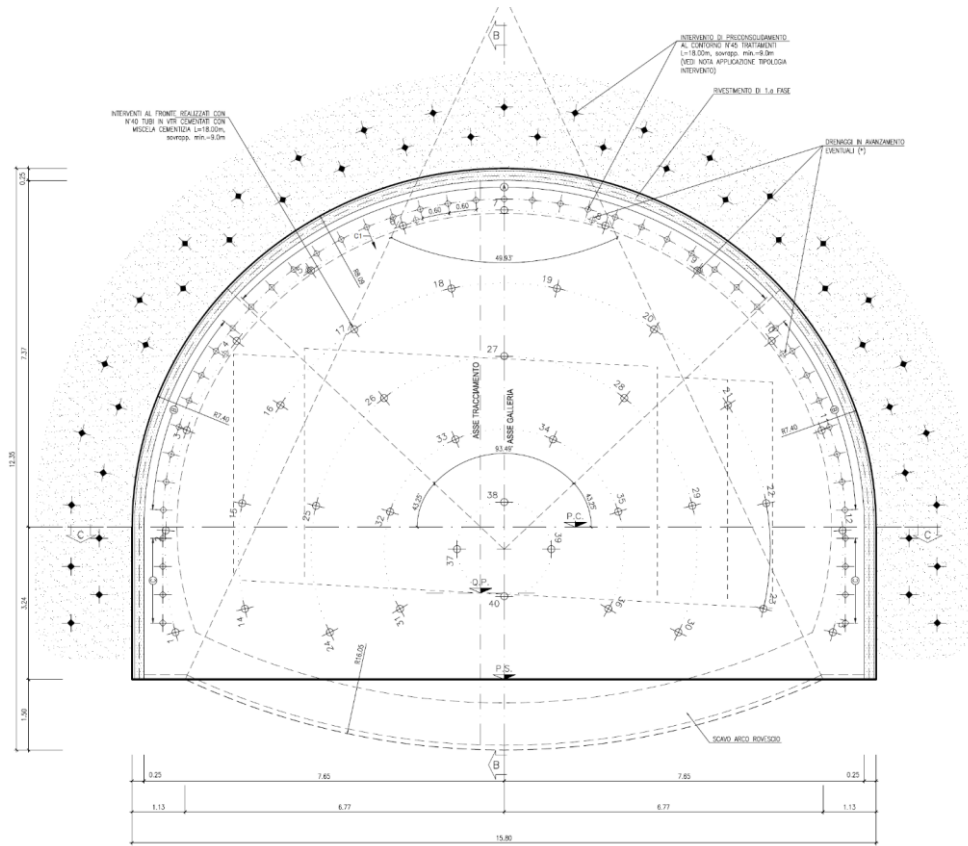

FIGURA 2-24 - SEZIONE TIPO C1*A - GALLERIA MOLINELLO

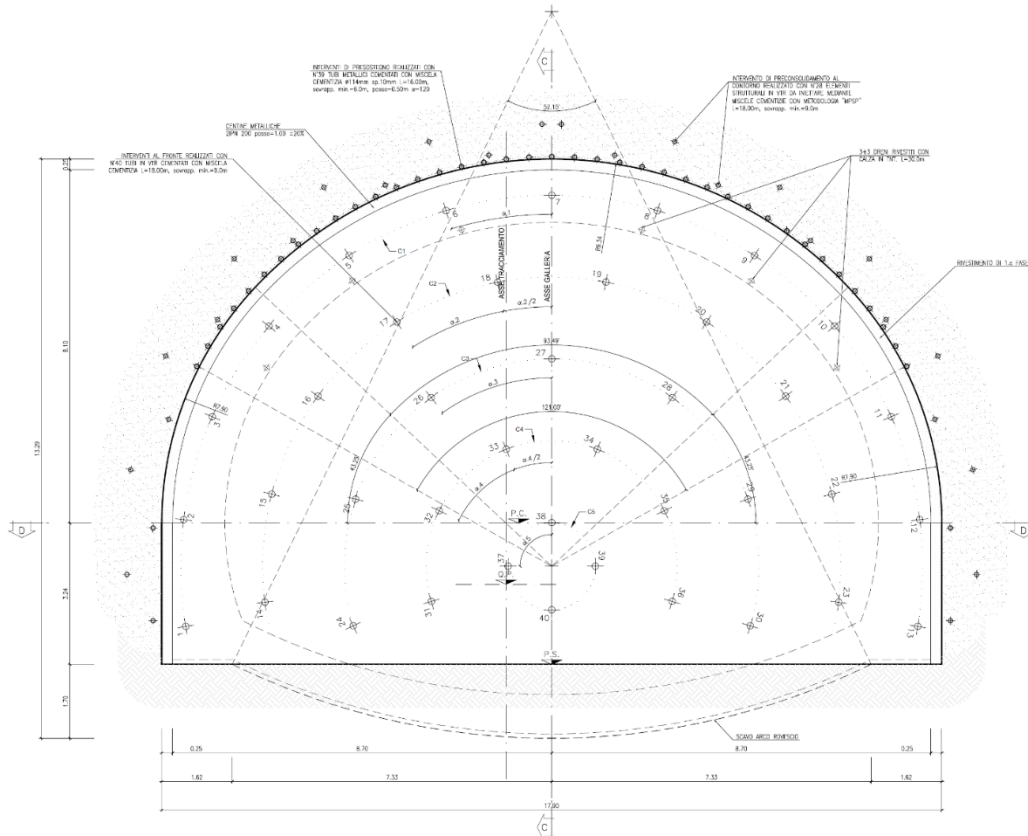

FIGURA 2-25 - SEZIONE TIPO C1*B

Lo scavo delle gallerie è previsto mediante l'uso di esplosivi e di martello demolitore idraulico, seppur con qualche limitazione. La presenza di criticità, per l'esistenza di manufatti lungo il tracciato e soprattutto per condizioni microsismiche tali da determinare amplificazione delle onde sismiche all'interfaccia tra formazioni sciolte superficiali e formazioni litoidi di substrato, richiedono, in alcune tratte specifiche, la limitazione dei sistemi di produzione così da contenere la sismicità indotta dallo scavo entro i limiti predefiniti dalla normativa.

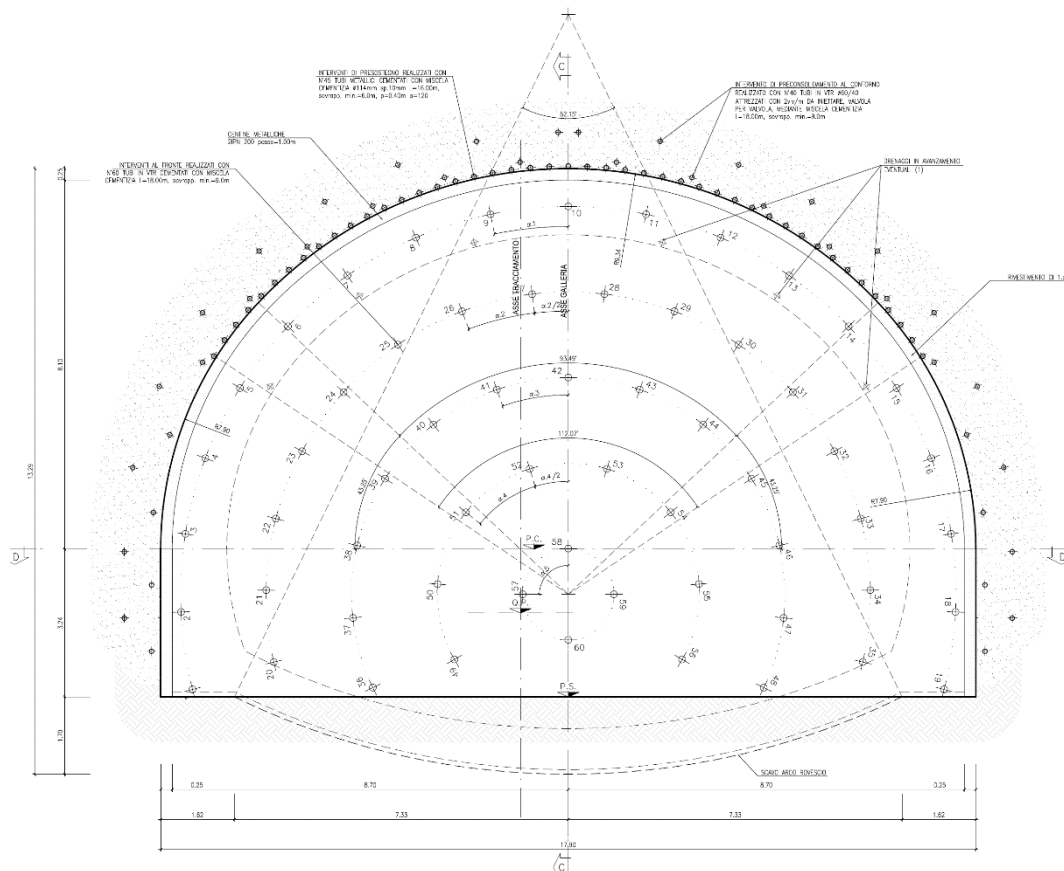
Laddove, per distanze estremamente ridotte e/o sfavorevoli condizioni di propagazione, non sarà possibile contenere le vibrazioni al di sotto dei valori limite di sicurezza neanche col martello demolitore idraulico, sarà necessario il ricorso alla tecnica del "Super-Wedge" il cui impatto sismico non è rilevante. Per i dettagli si rimanda ai profili geomeccanici delle gallerie e alla relazione tecnica T00GE02GETRE10.

Lo scavo verrà condotto per singoli sfondi di lunghezza variabile da 1.5m a 3,60 m con esplosivo e 0.8-1,2 m con martellone. A seguito dello scavo si procede alla messa in sicurezza delle pareti di scavo mediante accurato disgiungimento delle porzioni di roccia instabile ed alla posa in opera di uno strato protettivo mediante spritz-beton. Quindi si procede alla messa in opera degli interventi di confinamento del cavo, costituiti dal rivestimento di prima fase, la cui intensità risulta funzione delle caratteristiche dell'ammasso secondo quanto previsto dalle sezioni tipo di avanzamento di progetto. In tutte le sezioni viene operata la posa di uno strato di spritz-beton fibrorinforzato, con inglobato all'interno centine metalliche.

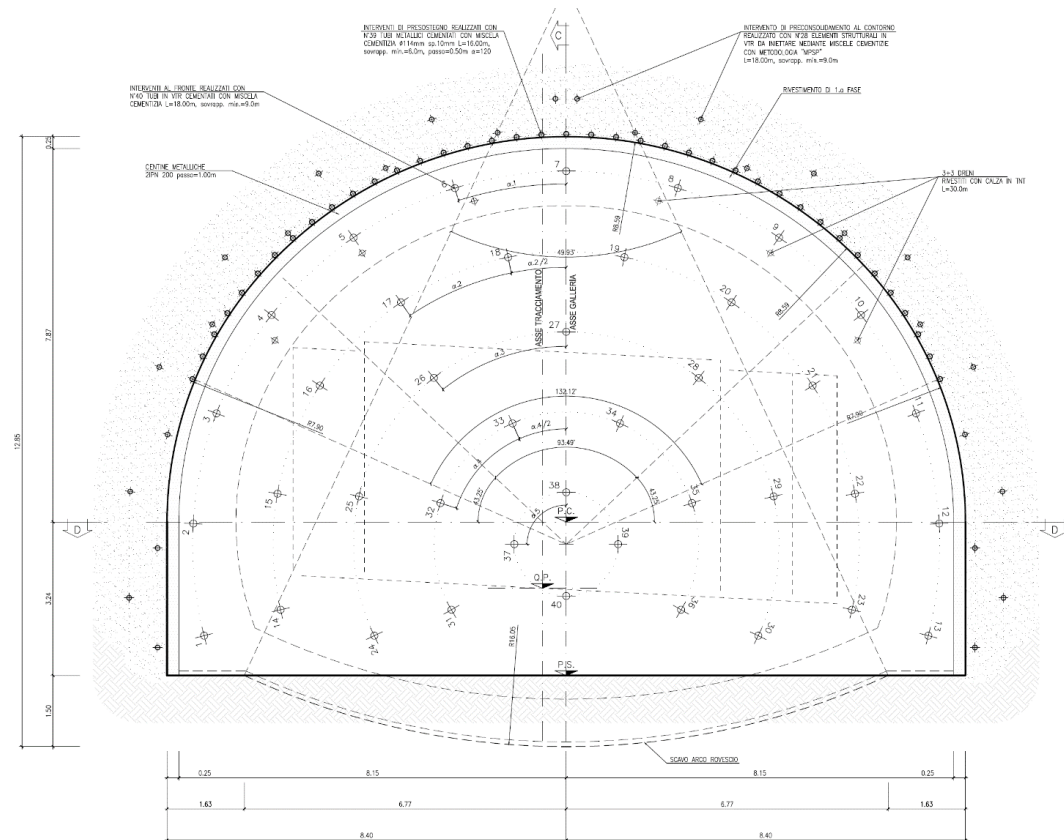
In relazione al grado di fratturazione riscontrato si prevede la posa in opera di interventi di presostegno al contorno, mediante tubi metallici cementati, di preconsolidamento del fronte e/o del contorno, mediante tubi in vetroresina. Nello specifico, quale intervento di preconsolidamento al contorno del cavo, si prevede l'utilizzo del sistema MPSP e sacchi ottoratori per i contesti lapidei e l'impiego di tubi valvolati per gli ammassi più alterati, destrutturati, quali i materiali del PO2 con importanti componenti marnoso-argillose.

Tali interventi rappresentano un'azione di preconfinamento del nucleo-fronte, finalizzato a garantire condizioni di stabilità del fronte e di garanzia circa il mantenimento del profilo di scavo in calotta.

Vengono infine messi in opera i rivestimenti definitivi della galleria la cui distanza di posa dal fronte di scavo, per ciascuna sezione tipo di avanzamento, è definita in funzione del comportamento deformativo del cavo

2.3.4.1 Gestione dei materiali provenienti dagli scavi in galleria

Dalla descrizione delle metodologie di scavo sopra riportate emerge che si avranno tre diverse tipologie di materiale:

1. materiale scavato con esplosivo, proveniente dalle aree meno fratturate, quindi privo di additivi, e/o alterazioni delle sue caratteristiche fisico-chimiche;
2. materiale scavato con martellone, proveniente dalle aree con opere di presostegno al contorno, con tubi in acciaio e malte cementizie, ma senza preconsolidamento del fronte, quindi privo di additivi, e/o alterazioni delle sue caratteristiche fisico-chimiche;
3. materiale scavato con martellone, proveniente dalle aree con opere di presostegno al contorno, con tubi in acciaio e malte cementizie, e di preconsolidamento del fronte, con tubi in vetroresina, quindi potenzialmente alterato nella sua composizione.

Si osserva che laddove, per distanze estremamente ridotte e/o sfavorevoli condizioni di propagazione, non sarà possibile contenere le vibrazioni al di sotto dei valori limite di sicurezza neanche col martello demolitore idraulico, sarà necessario il ricorso alla tecnica del "Super-Wedge" il cui impatto sismico non è rilevante.

Per ogni tipologia di sezione è previsto ai fini della sicurezza la messa in opera di un prespritz di 5/10 cm al fronte ad ogni sfondo.

Pertanto, il volume complessivo dei materiali di scavo di tipo 1, 2 e 3 che somma a circa mc 164.100 m³, verranno conferiti alle piazzole, appositamente previste, presso i cantieri operativi per la relativa caratterizzazione in corso d'opera (Cap. 5) prima del loro riutilizzo.

Il volume complessivo di scavo di tipo 3 somma a circa 82.550 m³. La percentuale di "materiale di origine antropica" (tubi VTR, miscele cementizie e spritz beton fibrorinforzato) presenti nel materiale scavato risulta inferiore al 11% per la sezione più critica (cfr. Figura 2-20 – Sezione tipo C1a– Galleria Molinello) che prevede l'utilizzo di 80±20 tubi in VTR cementati con miscele cementizie e 10 cm di spritz beton fibrorinforzato ogni ml di scavo.

2.3.5. Operazioni di stoccaggio in deposito

La cantierizzazione prevista rende necessaria la realizzazione di diverse tipologie di depositi temporanei:

1. la prima tipologia è quella delle piazzole di accumulo lungo l'asse stradale, in attesa di conferimento ai siti di deposito finale, dei materiali che non necessitano di caratterizzazione: considerato che le attività di scavo in galleria verranno realizzate nell'intero arco delle 24 ore, mentre il conferimento ai siti di destinazione potrà avvenire soltanto durante gli orari diurni, è necessario disporre di aree dove accumulare materiale in attesa del suo conferimento;
2. la seconda tipologia di deposito temporaneo è rappresentata dalle piazzole di caratterizzazione. Queste saranno ubicate lungo l'asse stradale.

Tali siti sono riportati sia nella planimetria "Ubicazione indagini ambientali" (Elaborato T00CA04CANPU01) che nella "Planimetria delle aree di deposito temporaneo e piazzole di controllo" (Elaborato T00CA04CANPP03).

Le aree di cantiere operativo destinate al solo deposito temporaneo sono due e cioè i Cantieri Operativi CO "A" e "B".

Presso i cantieri "C" (tra gli imbocchi delle gallerie "Pietralunga 2" e "Molinello"), "D" (posto in prossimità dello svincolo "Mocaiana" esistente) ed "F" (posto ad est dell'imbocco della "Galleria Molinello"), saranno localizzate le piazzole di caratterizzazione.

Per la descrizione dettagliata delle aree di cantiere e delle piazzole di caratterizzazione si rimanda alla relazione di cantierizzazione (Elaborato T00CA00CANRE01 "Relazione descrittiva del processo di cantierizzazione").

2.3.5.1 Stoccaggio temporaneo per caratterizzazione

Come illustrato nel Cap. 2.3, sono 2 le tipologie di materiali che, a causa delle modalità di scavo, potrebbero subire contaminazioni e che quindi andranno ricaratterizzati. Si tratta dei terreni di scavo dei pali di fondazione dei viadotti, miscelati con fanghi bentonitici e/o polimerici e delle rocce di scavo in galleria.

I mezzi di trasporto provenienti dalle aree di scavo si dirigeranno verso i cantieri in un'apposita zona dedicata alle terre e rocce in cui avviene una preselezione del materiale da componenti non terrigene (materiali plastici, VTR, etc.) per poi essere accumulati nelle piazzole di caratterizzazione, in attesa del prelievo.

Le terre e rocce di scavo collocate in piazzola sono univocamente identificate per luogo di produzione, progressive chilometriche e date relative, sezione di scavo e formazione litologica attraversata.

Le piazzole sono caratterizzate da vasche della capacità di 1.500 m³ ciascuna, e risultano rivestite con una pavimentazione impermeabile, e corredate da un sistema di raccolta e convogliamento delle acque, una recinzione ed opportuna segnaletica. Viste le dimensioni delle piazzole verrà prelevato un campione ogni vasca cioè ogni 1.500 m³ di materiale di scavo per la caratterizzazione.

Il dimensionamento delle piazzole è basato sui volumi di terreno effettivamente da caratterizzare e sulle potenzialità di scavo indicate nella relazione di cantierizzazione (Elaborato T00CA00CANRE01 "*Relazione descrittiva del processo di cantierizzazione*").

Le modalità di gestione dei cumuli saranno tali da garantirne la stabilità, l'assenza di erosione da parte delle acque e la dispersione in atmosfera di polveri, ai fini anche della salvaguardia dell'igiene e della salute umana, nonché della sicurezza sui luoghi di lavoro ai sensi del decreto legislativo n. 81 del 2008.

Le terre e rocce di scavo collocate in piazzola sono univocamente identificate per luogo di produzione, progressive chilometriche e date relative, sezione di scavo e formazione litologica attraversata.

3. BILANCIO DELLE TERRE

Nel presente capitolo viene presentato il bilancio tra i fabbisogni dei materiali necessari per la realizzazione dell'opera ed i materiali di scavo potenzialmente riutilizzabili nell'ambito dello stesso.

Tale stima rappresenta uno degli aspetti più significativi nella valutazione tecnica, economica ed ambientale delle problematiche inerenti allo sviluppo del tracciato stradale nei confronti del suo inserimento nel territorio. Essa si articola attraverso il bilancio, quali-quantitativo, tra le voci relative alla produzione di materiali e quelle relative ai fabbisogni:

- produzione totale dei materiali provenienti dagli scavi (gallerie, sbancamenti, imbocchi, ammorsamento scarpate, scavo a sezioni, scotico, realizzazione dei pali di fondazione);
- fabbisogno di materiali occorrenti per la costruzione dei rilevati;
- fabbisogno di terreno vegetale occorrente per la copertura ed il riambientamento delle scarpate;
- fabbisogno di materiali occorrenti per la realizzazione di drenaggi, vespai, strato anticapillare, bonifico, fondazioni stradali;
- fabbisogno di materiali occorrenti per rinterri e le sistemazioni morfologiche;

Sulla base della valutazione riguardante le caratteristiche geologiche, e geotecniche delle formazioni che verranno interessate dal tracciato, si è proceduto ad una stima dei possibili volumi di materiali riutilizzabili per la realizzazione delle opere di progetto e, conseguentemente, dell'ammontare del volume dei materiali in esubero che dovranno essere trasportati al di fuori del cantiere, nei siti individuati.

3.1. FABBISOGNI

Nel presente paragrafo vengono descritte le tipologie di materiali inerti necessari per la realizzazione dell'opera. Non vengono presi in considerazione gli inerti necessari per la produzione di stabilizzati granulometrici, calcestruzzi e conglomerati bituminosi in quanto i prodotti finiti verranno forniti direttamente da impianti distribuiti sul territorio (cfr. elaborato T00CA00CANRE01 "Relazione descrittiva del processo di cantierizzazione").

3.1.1. Inerti da rilevato

Si tratta dei materiali inerti necessari per realizzare i vari rilevati previsti nel Progetto. Tali materiali, la cui curva granulometrica deve rispondere a precise norme, possono essere costituiti da ghiaie tout-venant o da inerti da frantumazione. A tale proposito la norma UNI-CNR 10006/1963 precisa che, come materiale per sottofondi stradali, può essere impiegato il *materiale di scavo o di riporto che abbia subito o meno un idoneo processo di miglioramento*. Gli inerti da frantumazione (derivanti dagli scavi), rientrano nella categoria delle terre stabilizzate non corrette di *Tipo II*. Infatti, per tale tipo si intendono *terre in cui l'aggregato grosso e medio è costituito da elementi teneri che per effetto del costipamento si frantumano assumendo, dopo la posa in opera un aspetto granulometrico completamente diverso da quello iniziale*. Appartengono a tali tipi di terreni, ghiaie, brecce calcaree tenere, detriti di arenarie, tufi, pozzolane, ecc.

In merito alla dimensione massima dei grani, essa non dovrà essere maggiore di 20 cm negli strati di fondazione.

Il fabbisogno complessivo di inerti da rilevato è stato stimato in circa 282.039 m³.

Qualora, in fase costruttiva, si dovesse verificare che i materiali di scavo non presentino requisiti (CNR-UNI 10006) idonei per la realizzazione degli strati fino a 2 m sotto il piano di fondazione stradale, si dovrà fare ricorso a forniture da cava.

3.1.2. Inerti pregiati

Si tratta di materiali di inerti a granulometria selezionata, con buone caratteristiche di resistenza, prodotti per frantumazione di inerti più grossolani. Il fabbisogno è di circa 39.127 m³.

3.1.3. Materiale per reinterri

Si tratta di materiali inerti utilizzati per le sistemazioni morfologiche (p.es degli imbocchi delle gallerie) al contorno del rilevato stradale. Il fabbisogno ammonta a 117.283 m³.

3.1.4. Terreno vegetale

Il fabbisogno di terreno vegetale per la ricopertura delle scarpate e delle sistemazioni morfologiche degli imbocchi e dei reinterri 19.879 m³.

3.2. POTENZIALITÀ DI RIUTILIZZO DEI MATERIALI DI SCAVO

Il volume dei materiali prodotti dagli scavi tipo previsti in progetto sarà costituito in grandissima prevalenza (circa l'89% del totale) dalla Formazione Marnoso-Arenacea Eugubina, costituita da prevalenti marne e siltiti e da una percentuale di arenarie e calcareniti compresa tra il 10 ed il 20%. Inoltre, una quota significativa del volume (circa il 6%) sarà rappresentata dal terreno vegetale. Le altre formazioni saranno rappresentate da volumi modestissimi, a partire dal detrito di falda con il 2,8% circa, le alluvioni recenti ed attuali con lo 0,9%, passando per i terreni di riporto con lo 0,7%, i depositi fluvio-lacustri e il detrito di frana con lo 0,3% e, chiudendo, con le alluvioni terrazzate antiche con appena lo 0,1%.

Il terreno vegetale costituisce gran parte del volume relativo allo scotico e al bonifico di progetto. Le formazioni presenti nei tratti in pianura, quali le alluvioni recenti e attuali, le alluvioni terrazzate recenti e i depositi fluvio-lacustri sono interessate quasi esclusivamente dagli interventi di bonifico per i modestissimi volumi intercettati al di sotto del terreno vegetale. Le formazioni presenti come coltri di debole spessore sui versanti o al piede di essi, quali i detriti di falda, i detriti di frana e le alluvioni terrazzate antiche, sono prevalentemente interessate dagli sbancamenti nei tratti in trincea e a mezzacosta, in misura minore dai bonifici nei tratti su rilevato nel lato di valle dei tratti a mezzacosta o nell'attraversamento su rilevato delle incisioni minori. I riporti antropici sono costituiti quasi integralmente dalla rimozione parziale o totale dei rilevati e delle pavimentazioni stradali (eccetto le parti bituminose) nei tratti di intersezione della viabilità esistente. Infine, la Marnoso-Arenacea Eugubina viene interessata dallo scavo delle gallerie e degli imbocchi, di cui rappresenta la quasi totalità, dagli sbancamenti nei tratti a mezzacosta e, molto marginalmente, dal bonifico lungo i brevi tratti su rilevato, interessanti la formazione.

Per quanto concerne la valutazione della riutilizzabilità dei materiali di scavo (terre e rocce) per la realizzazione delle opere di progetto, si riportano le seguenti considerazioni.

3.2.1. Terreni di riporto

I terreni di riporto di natura antropica sono costituiti essenzialmente dai materiali appartenenti al corpo stradale della viabilità esistente intercettata dalle opere. Si tratta, quindi, di terre da rilevato o massicciate stradali. Questi terreni, di volume pari a m^3 3.050, possono essere riutilizzati per i rinterri.

3.2.2. Terreno vegetale

Il terreno vegetale prodotto dalle operazioni di scavo, del volume di $25.000 m^3$, è idoneo per le sistemazioni a verde e verrà riutilizzato per soddisfare il fabbisogno, sia nel cantiere che presso le cave.

3.2.3. Detrito di frana

Il detrito di frana risultante dallo scavo ha un volume pari a $1.330 m^3$. Tale materiale è prevedibilmente eterogeneo ed alterato, quindi è da considerarsi non riutilizzabile. Viste le scadenti caratteristiche geotecniche appaie, inoltre, poco opportuno destinare tali materiali alla riqualificazione ambientale di cave. Se ne prevede quindi il trattamento quali rifiuti inerti non pericolosi.

3.2.4. Detrito di falda

Il detrito di falda ha un volume pari a $12.060 m^3$. Considerando le proprie caratteristiche di eterogeneità granulometrica l'eventuale riutilizzo per i rilevati è condizionato dalla verifica e dalla caratterizzazione geotecnica del materiale al momento della produzione. Quindi se ne ipotizza il parziale recupero per i rilevati, valutabile nel 30% circa del volume ($3.618 m^3$). Un'altra porzione, valutabile nel 40% circa del volume ($4.800 m^3$), si ipotizza valida per i rinterri, la parte rimanente (m^3 3.618) verrà destinata ai siti di utilizzo.

3.2.5. Alluvioni recenti ed attuali

Tali sedimenti hanno un volume di 3.800 m³; considerando che i terreni in questione sono rappresentati quasi esclusivamente dallo scavo di bonifico, si prevede il loro riutilizzo presso i siti di cava.

3.2.6. Alluvioni terrazzate antiche

Tali depositi, di volume pari a soli 500 m³, posseggono prevedibilmente buone caratteristiche granulometriche. Per quanto il volume sia modesto, tali materiali possono essere riutilizzati ipoteticamente al 100%, considerando l'80% per i rilevati (m³ 400) e la parte rimanente (m³ 100) per i rinterri.

3.2.7. Depositi fluvio-lacustri

I depositi fluvio-lacustri hanno un volume pari a 1.400 m³; considerando che i terreni in questione sono rappresentati quasi esclusivamente dallo scavo di bonifico, si prevede il loro integrale allontanamento dal cantiere ed il loro riutilizzo presso le cave.

3.2.8. Marnoso-Arenacea Eugubina

Il volume di scavo della formazione ammonta a 491.560 m³.

La frazione marnosa di questa formazione, che costituisce una porzione di quasi il 90% del totale scavato, può essere riutilizzata per la realizzazione dei rilevati e per i rinterri, mentre la frazione arenacea (tra il 10 ed il 20%) può essere utilizzata, previa frantumazione, per vari utilizzi, quali materiali aridi per anticapillare e drenaggi, materiale da scogliera.

Complessivamente l'utilizzo per rilevati e inerti pregiati potrà riguardare circa l'80% del volume totale, scartando le parti più superficiali e degradate.

Le possibilità di riutilizzare tale materiale, tuttavia, deve essere valutata anche in relazione alla metodologia di scavo, in particolare per quanto riguarda le gallerie. Per i tratti scavati mediante martellone, infatti, è piuttosto semplice la separazione e il recupero del materiale arenaceo, mentre non è realizzabile per i tratti scavati con esplosivo.

3.2.9. Riepilogo delle potenzialità di riutilizzo dei materiali di scavo

Il riepilogo di quanto esposto, inerente alla possibilità di riutilizzo dei materiali di scavo è riportato in Tabella 3-1.

| | volume di scavo | Tipo di riutilizzo | | | | | | | | Tot. Vol. riutiliz. | Non riutilizz. | Coeff. In mucchio | Vol. in mucchio | |
|----------------------------------|-------------------------------|--------------------|----------------|----------|--------|-----------------|---------------|----------|----------------|---------------------|----------------|-------------------|-----------------|---------|
| | | rinterro | | vegetale | | Materiali aridi | | rilevati | | | | | | |
| | | mc | % | mc | % | mc | % | mc | % | | | | | mc |
| Terreno vegetale | 25,000 | | | 100 | 25,000 | | | | | 25,000 | | 1.10 | 27,500 | |
| Terreni di riporto | 3,050 | 100 | 3,050 | | | | | | | 3,050 | 0 | 1.28 | 3,904 | |
| Detrito di frana | 1,330 | | | | | | | | | 0 | 1,330 | 1.28 | - | |
| Detrito di falda | 12,060 | 40 | 4,824 | | | | | 30 | 3,618 | 8,442 | 3,618 | 1.28 | 10,806 | |
| Alluvioni recenti ed attuali | 3,800 | | | | | | | | | 0 | 3,800 | 1.28 | - | |
| Alluvioni antiche | 500 | 80 | 400 | | | | | 20 | 100 | 500 | 0 | 1.28 | 640 | |
| Depositi fluvio-lacustri | 1,400 | | | | | | | | | 0 | 1400 | 1.28 | - | |
| Marnoso Arenacea Eugubina | scavo a mezzacosta | 327,456 | 20 | 65,491 | | | 10 | 32,746 | 70 | 229,219 | 327,456 | 0 | 1.60 | 523,930 |
| | scavo galleria con esplosivi | 39,021 | 20 | 7,804 | | | | | 80 | 31,217 | 31,217 | 0 | 1.60 | 49,947 |
| | scavo galleria con martellone | 125,083 | 20 | 25,017 | | | 10 | 12,508 | 70 | 87,558 | 100,066 | 0 | 1.60 | 160,106 |
| Totale materiali aridi | | | | | | | 45,254 | | | | | 1.60 | 72,406 | |
| Totale rilevati | | | | | | | | | 351,712 | | | 1.60 | 562,740 | |
| Totale reinterri | | | 106,586 | | | | | | | | | 1.60 | 170,538 | |
| Totale non riutilizzabile | | | | | | | | | | | 10,148 | 1.28 | 12,989 | |

TABELLA 3-1 - VOLUMI DI SCAVO E POTENZIALITÀ DI RIUTILIZZO

Sulla base delle potenzialità estrattive espresse, viene di seguito calcolato l'effettivo bilancio terre, confrontando disponibilità e fabbisogni.

Per quanto concerne la messa in opera dei materiali per rilevati, e materiali aridi, tenendo conto dell'importante compattazione a cui saranno sottoposti, si considera un fattore di conversione volumetrica pari a 1,24. Per quanto concerne, invece, il rivestimento delle scarpate con terreno vegetale, in considerazione della minore compattazione, si considera un fattore di conversione volumetrica pari a 1,05. Il fattore di 1.18 è stato utilizzato, invece per il riutilizzo di materiale per i reinterri.

| | Fabbisogno | coeff. Correzione | Fabbisogno reale | Disponibilità | Surplus |
|--|------------|-------------------|------------------|---------------|----------------|
| Terreno vegetale | 19.879 | 1,05 | 20.873 | 27.500 | 6.627 |
| Materiale da rilevato | 282.039 | 1,24 | 349.728 | 562.740 | 213.012 |
| Materiale per reinterri | 117.283 | 1,18 | 138.019 | 170.538 | 32.519 |
| Altro materiale non recuperabile | 0 | 0 | 0 | 11.659 | 11.659 |
| Inerti pregiati | 39.127 | 1,24 | 48.518 | 72.406 | 23.888 |
| Totale materiale in esubero | | | | | 287.706 |
| Materiale non recuperabile gestito come rifiuto inerte non pericoloso | | | | | 1,330 |

TABELLA 3-2 - BILANCIO TERRE

Dal bilancio si evince che il fabbisogno di materiale per la realizzazione dei rilevati, dei rinterrati e delle opere a verde e di materiali aridi rientra ampiamente tra i terreni risultati idonei dagli scavi previa adeguata selezione. Il materiale in esubero verrà riutilizzato nell'ambito del recupero paesaggistico – ambientale delle cave. In merito a tale problematica si rimanda al Cap. 4 – UBICAZIONE DEI SITI DI UTILIZZO.

La disamina della documentazione prodotta per la Verifica di Assoggettabilità a VIA dell'adeguamento della S.S. n.219 nel tratto Gubbio-Umbertide, 2° lotto da parte di ISPRA ai fini dell'espressione del parere di competenza della CTVIA ha generato la richiesta di alcune integrazioni tematiche, richieste alla scrivente in data 17/01/2019.

In merito ai "Chiarimenti sul PUT" l'Istituto richiede quanto segue:

È necessario che la movimentazione delle terre e rocce da scavo prevista dal PdU sia dettagliata per le singole WBS ed aree di deposito intermedio di progetto esecutivo e pertanto, in merito alla potenzialità di riutilizzo dei materiali di scavo e quindi al confronto disponibilità/fabbisogni riportato nell'effettivo bilancio delle terre, i volumi di scavo dovranno essere suddivisi non soltanto in funzione delle caratteristiche litologiche dei terreni interessati dalla realizzazione dell'opera, per come già riportato nel PdU, ma anche per singola WBS e per aree di deposito intermedio.

La prescrizione è stata recepita integrando il presente paragrafo con le tabelle di calcolo all'uopo predisposte per singole aree operative (WBS), mettendo a confronto le potenzialità di riutilizzo dei materiali di scavo con le disponibilità/fabbisogni delle opere ricadenti nella medesima area operativa.

A seconda del risultato ottenuto attraverso il bilancio delle terre, si è poi individuato il surplus di materiale da portare a deposito definitivo, ovvero a deposito intermedio qualora il materiale debba essere riutilizzato nell'ambito del tracciato. Qualora il bilancio delle terre generasse invece un fabbisogno è stato indicato il deposito intermedio da cui poterlo approvvigionare.

Si è pertanto proceduto a dare evidenza delle movimentazioni intermedie di materiale, suddividendo l'intervento nelle diverse aree operative indicate nel cronoprogramma dei lavori (WBS) e sulla planimetria delle aree di produzione – stato di progetto (elaborato T00CA04CANPP02), più precisamente:

Area 1 (Semisvincolo Gubbio):

- Deviazioni provvisorie e definitive (Asse N ed M)
- Viadotto Casal del Monte
- Imbocco galleria Casal del Monte
- Corpo stradale asse principale (tratto da sez. 5 a sez. 29)
- Corpo stradale semisvincolo direzione Gubbio (Assi 2 e 5)

Galleria Casal di Monte:

- Avanzamento da Ovest ad Est

Area 2 (Semisvincolo Umbertide):

- Imbocco galleria Casal del Monte lato Est
- Imbocco galleria Pietralunga 1 lato Ovest
- Viadotto S. Angelo

- Rettifica SS219 - Asse D
- Sottopasso progr. 1+452
- Spostamento SS219 (asse1) + Rotatoria
- Corpo stradale asse principale (tratto da sez. 39 a sez. 78)
- Corpo stradale semisvincolo direzione Umbertide (Assi 6 e 8)

Galleria Pietralunga 1:

- Avanzamento da Est ad Ovest

Area 3 (Fosso Brilli):

- Viadotto Fosso Brilli
- Imbocco galleria Pietralunga 1 lato Est
- Imbocco galleria Pietralunga 2 lato Ovest

Galleria Pietralunga 2:

- Avanzamento da Est ad Ovest

Area 4 (Zangolo):

- Imbocco galleria Molinello lato Ovest
- Imbocco galleria Pietralunga 2 lato Est
- Corpo stradale tra gli imbocchi (tratto da sez. 95 a sez. 98)

Galleria Molinello:

- Avanzamento da Ovest ad Est

Area 5 (Mocaiana):

- Imbocco galleria Molinello lato Est
- Viadotto Assino 2
- Rettifica SS219 - Assi B e Q
- Spostamento strada comunale - Asse P
- Corpo stradale asta principale (tratto da sez. 147 a sez. 191)

Opere di finitura:

- Idraulica di piattaforma
- Sovrastruttura stradale
- Impianti tecnologici
- Barriere e segnaletica
- Mitigazione ambientale

Nelle pagine successive sono riportate le tabelle di calcolo predisposte per singole aree, confrontando le potenzialità di riutilizzo dei materiali di scavo con le disponibilità/fabbisogni delle opere ricadenti nella medesima area operativa.

Qualora per alcuni tipo di materiali si identifichi un deficit o un surplus viene indicata la destinazione che può essere un'altra WBS o lo stoccaggio definitivo presso le cave indicate nel cap. 4.2.

A seconda del risultato ottenuto con il bilancio delle terre sono state indicate le aree di caratterizzazione a supporto delle lavorazioni di ciascuna area operativa, al fine di classificare il materiale in surplus da conferire a deposito definitivo, ovvero da riutilizzare nell'ambito del sedime di progetto.

Si specifica infine che, nel caso in cui il fabbisogno di materiale da rilevato e/o di inerti pregiati sia soddisfatto dagli scavi provenienti dalle aree operative disposte lungo il tracciato, la sequenza operativa è tale che, immediatamente dopo la caratterizzazione di tali materiali, gli stessi possano essere messi in opera senza necessitare, quindi, di ulteriori depositi intermedi.

3.2.9.1 Area 1

| | | volume di scavo | Tipo di riutilizzo | | | | | | | | Tot. Vol. riutiliz. | Non riutiliz. | Coeff. In mucchio | Vol. in mucchio |
|---------------------------|-------------------------------|-----------------|--------------------|--------|----------|-------|-----------------|-------|----------|--------|---------------------|---------------|-------------------|-----------------|
| | | | rinterro | | vegetale | | Materiali aridi | | rilevati | | | | | |
| | | | mc | % | mc | % | mc | % | mc | % | | | | |
| | | 6.172 | | | 100 | 6.172 | | | | | 6.172 | | 1,10 | 6.790 |
| | | 466 | 100 | 466 | | | | | | | 466 | 0 | 1,28 | 596 |
| | | - | | | | | | | | | 0 | - | 1,28 | - |
| | | 2.422 | 40 | 969 | | | | | 30 | 727 | 1.695 | 727 | 1,28 | 2.170 |
| | | - | | | | | | | | | 0 | - | 1,28 | - |
| | | 175 | 80 | 140 | | | | | 20 | 35 | 175 | 0 | 1,28 | 224 |
| | | - | | | | | | | | | 0 | 0 | 1,28 | - |
| Marnoso Arenacea Eugubina | scavo a mezzacosta | 52.660 | 20 | 10.532 | | | 10 | 5.266 | 70 | 36.862 | 52.660 | 0 | 1,60 | 84.255 |
| | scavo galleria con esplosivi | - | 20 | - | | | | | 80 | - | - | 0 | 1,60 | - |
| | scavo galleria con martellone | - | 20 | - | | | 10 | - | 70 | - | - | 0 | 1,60 | - |
| Totale materiali aridi | | | | | | | | 5.266 | | | | | 1,60 | 8.426 |
| Totale rilevati | | | | | | | | | | 37.623 | | | 1,60 | 60.197 |
| Totale reinterri | | | | 12.107 | | | | | | | | | 1,60 | 19.371 |
| Totale non riutilizzabile | | | | | | | | | | | | 727 | 1,28 | 930 |

TABELLA 3-3 - VOLUMI DI SCAVO E POTENZIALITÀ DI RIUTILIZZO AREA 1

Come per il bilancio complessivo, sulla base delle potenzialità estrattive espresse, viene di seguito calcolato l'effettivo bilancio terre, confrontando disponibilità e fabbisogni riferita alla singola area operativa. Per quanto riguarda i fattori di conversione volumetrica si rimanda a quanto già descritto a pag. 35 della presente relazione.

| | Fabbisogno | coeff. Correzione | Fabbisogno reale | Disponibilità | Surplus | Utilizzo depositi temporanei | Bilancio per aree | |
|---|------------|-------------------|------------------|---------------|---------|---|-------------------|----------------------------------|
| Terreno vegetale | 2.785 | 1,05 | 2.924 | 6.790 | 3.866 | Caratterizzazione presso CO"F" Stoccaggio provvisorio vegetale presso CO "A" | | |
| Materiale da rilevato | 24.481 | 1,24 | 30.357 | 60.197 | 29.840 | | | ---> per Area 2 |
| Materiale per reinterri | 10.261 | 1,18 | 12.075 | 19.371 | 7.295 | | -193 | ---> per galleria Casal di Monte |
| Altro materiale non recuperabile | 0 | - | 0 | 930 | 930 | | | |
| Inerti pregiati | 3.649 | 1,24 | 4.525 | 8.426 | 3.900 | | | ---> per Area 2 |
| Materiale in esubero destinato ai siti di deposito | | | | | | -----> | 11.898 | |

Materiale non recuperabile gestito come rifiuto inerte non pericoloso 0

Volume materiale accumulato per altre aree di lavoro -----> 33.741

Volume Progressivo di materiale destinato ai siti di deposito -----> 11.898

TABELLA 3-4 - BILANCIO TERRE AREA 1

3.2.9.2 Galleria Casal di Monte

| | | volume di scavo | Tipo di riutilizzo | | | | | | | | Tot. Vol. riutiliz. | Non riutilizz. | Coeff. In mucchio | Vol. in mucchio |
|---------------------------|-------------------------------|-----------------|--------------------|-------|----------|---|-----------------|-------|----------|--------|---------------------|----------------|-------------------|-----------------|
| | | | rinterro | | vegetale | | Materiali aridi | | rilevati | | | | | |
| | | | mc | % | mc | % | mc | % | mc | % | | | | |
| | Terreno vegetale | | | | 100 | - | | | | | - | | 1,10 | - |
| | Terreni di riporto | | 100 | - | | | | | | | - | 0 | 1,28 | - |
| | Detrito di frana | | | | | | | | | | 0 | - | 1,28 | - |
| | Detrito di falda | | 40 | - | | | | | 30 | - | - | - | 1,28 | - |
| | Alluvioni recenti ed attuali | | | | | | | | | | 0 | - | 1,28 | - |
| | Alluvioni antiche | | 80 | - | | | | | 20 | - | - | 0 | 1,28 | - |
| | Depositi fluvio-lacustri | | | | | | | | | | 0 | 0 | 1,28 | - |
| Marnoso Arenacea Eugubina | scavo a mezzacosta | 19.547 | 20 | 3.909 | | | 10 | 1.955 | 70 | 13.683 | 19.547 | 0 | 1,60 | 31.274 |
| | scavo galleria con esplosivi | 3.760 | 20 | 752 | | | | | 80 | 3.008 | 3.008 | 0 | 1,60 | 4.813 |
| | scavo galleria con martellone | 7.467 | 20 | 1.493 | | | 10 | 747 | 70 | 5.227 | 5.974 | 0 | 1,60 | 9.558 |
| Totale materiali aridi | | | | | | | | 2.701 | | | | | 1,60 | 4.322 |
| Totale rilevati | | | | | | | | | | 21.918 | | | 1,60 | 35.068 |
| Totale reinterri | | | | 6.155 | | | | | | | | | 1,60 | 9.848 |
| Totale non riutilizzabile | | | | | | | | | | | | - | 1,28 | - |

TABELLA 3-5 - VOLUMI DI SCAVO E POTENZIALITÀ DI RIUTILIZZO GALLERIA CASAL DI MONTE

Come per il bilancio complessivo, sulla base delle potenzialità estrattive espresse, viene di seguito calcolato l'effettivo bilancio terre, confrontando disponibilità e fabbisogni riferita alla singola area.

Per quanto riguarda i fattori di conversione volumetrica si rimanda a quanto già descritto a pagina 35 della presente relazione.

| | Fabbisogno | coeff. Correzione | Fabbisogno reale | Disponibilità | Surplus | Utilizzo depositi temporanei | Bilancio per aree | |
|---|------------|-------------------|------------------|---------------|---------|---------------------------------|-------------------|-----------------|
| Terreno vegetale | | 1,05 | | | | Caratterizzazione presso CO" F" | | |
| Materiale da rilevato | 3.441 | 1,24 | 4.267 | 35.068 | 30.801 | | | ---> per Area 2 |
| Materiale per reinterri | 8.532 | 1,18 | 10.041 | 9.848 | -193 | | | ---> da Area 1 |
| Altro materiale non recuperabile | | - | | | | | | |
| Inerti pregiati | | 1,24 | | 4.322 | 4.322 | | | ---> per Area 2 |
| Materiale in esubero destinato ai siti di deposito | | | | | | -----> | 0 | |

Materiale non recuperabile gestito come rifiuto inerte non pericoloso **0**

TABELLA 3-6 - BILANCIO TERRE GALLERIA CASAL DI MONTE

3.2.9.3 Area 2

| | | Tipo di riutilizzo | | | | | | | | Tot. Vol. riutiliz. | Non riutilizz. | Coeff. In mucchio | Vol. in mucchio | |
|------------------------------|-------------------------------|--------------------|----------|--------|----------|-------|-----------------|-------|----------|---------------------|----------------|-------------------|-----------------|--------|
| | | volume di scavo | rinterro | | vegetale | | Materiali aridi | | rilevati | | | | | |
| | | | mc | % | mc | % | mc | % | mc | | | | | % |
| Terreno vegetale | | 9.019 | | | 100 | 9.019 | | | | | 9.019 | | 1,10 | 9.921 |
| Terreni di riporto | | 1.950 | 100 | 1.950 | | | | | | | 1.950 | 0 | 1,28 | 2.496 |
| Detrito di frana | | - | | | | | | | | | 0 | - | 1,28 | - |
| Detrito di falda | | 2.934 | 40 | 1.174 | | | | | 30 | 880 | 2.054 | 880 | 1,28 | 2.629 |
| Alluvioni recenti ed attuali | | - | | | | | | | | | 0 | - | 1,28 | - |
| Alluvioni antiche | | 325 | 80 | 260 | | | | | 20 | 65 | 325 | 0 | 1,28 | 416 |
| Depositi fluvio-lacustri | | - | | | | | | | | | 0 | 0 | 1,28 | - |
| Marnoso Arenacea Eugubina | scavo a mezzacosta | 51.216 | 20 | 10.243 | | | 10 | 5.122 | 70 | 35.851 | 51.216 | 0 | 1,60 | 81.945 |
| | scavo galleria con esplosivi | - | 20 | - | | | | | 80 | - | - | 0 | 1,60 | - |
| | scavo galleria con martellone | - | 20 | - | | | 10 | - | 70 | - | - | 0 | 1,60 | - |
| Totale materiali aridi | | | | | | | | 5.122 | | | | | 1,60 | 8.195 |
| Totale rilevati | | | | | | | | | | 36.796 | | | 1,60 | 58.874 |
| Totale reinterri | | | | 13.627 | | | | | | | | | 1,60 | 21.803 |
| Totale non riutilizzabile | | | | | | | | | | | | 880 | 1,28 | 1.127 |

TABELLA 3-7 - VOLUMI DI SCAVO E POTENZIALITÀ DI RIUTILIZZO AREA 2

Come per il bilancio complessivo, sulla base delle potenzialità estrattive espresse, viene di seguito calcolato l'effettivo bilancio terre, confrontando disponibilità e fabbisogni riferita alla singola area. Per quanto riguarda i fattori di conversione volumetrica si rimanda a quanto già descritto a pagina 35 della presente relazione.

| | Fabbisogno | coeff. Correzione | Fabbisogno reale | Disponibilità | Surplus | Utilizzo depositi temporanei | Bilancio per aree | |
|--|------------|-------------------|------------------|---------------|---------|--|-------------------|--|
| Terreno vegetale | 5.776 | 1,05 | 6.065 | 9.921 | 3.856 | Caratterizzazione presso CO"F" Stoccaggio provvisorio vegetale presso CO "A" | -1.239 | ---> per gallerie |
| Materiale da rilevato | 92.830 | 1,24 | 115.109 | 58.874 | -56.235 | | --- | ---> da Area 1 e Galleria Casal di Monte |
| Materiale per reinterri | 3.281 | 1,18 | 3.872 | 21.803 | 17.931 | | | |
| Altro materiale non recuperabile | 0 | - | 0 | 1.127 | 1.127 | | | |
| Inerti pregiati | 15.643 | 1,24 | 19.398 | 8.195 | -11.203 | | | --- |
| Totale materiale in esubero destinato ai siti di deposito | | | | | | -----> | 21.675 | 4.407 (eccedenza) |

Materiale non recuperabile gestito come rifiuto inerte non pericoloso **0**

Volume materiale accumulato per altre aree di lavoro -----> 0

Volume Progressivo di materiale destinato ai siti di deposito -----> 37.980

TABELLA 3-8 - BILANCIO TERRE AREA 2

3.2.9.4 Galleria Pietralunga 1

| | | volume di scavo | Tipo di riutilizzo | | | | | | | | Tot. Vol. riutiliz. | Non riutiliz. | Coeff. In mucchio | Vol. in mucchio |
|------------------------------|-------------------------------|-----------------|--------------------|--------|----------|---|-----------------|-------|----------|--------|---------------------|---------------|-------------------|-----------------|
| | | | rinterro | | vegetale | | Materiali aridi | | rilevati | | | | | |
| | | | mc | % | mc | % | mc | % | mc | % | | | | |
| Terreno vegetale | | | | | 100 | - | | | | | - | | 1,10 | - |
| Terreni di riporto | | | 100 | - | | | | | | | - | 0 | 1,28 | - |
| Detrito di frana | | | | | | | | | | | 0 | - | 1,28 | - |
| Detrito di falda | | | 40 | - | | | | | 30 | - | - | - | 1,28 | - |
| Alluvioni recenti ed attuali | | | | | | | | | | | 0 | - | 1,28 | - |
| Alluvioni antiche | | | 80 | - | | | | | 20 | - | - | 0 | 1,28 | - |
| Depositi fluvio-lacustri | | | | | | | | | | | 0 | 0 | 1,28 | - |
| Marnoso Arenacea Eugubina | scavo a mezzacosta | 6.754 | 20 | 1.351 | | | 10 | 675 | 70 | 4.728 | 6.754 | 0 | 1,60 | 10.806 |
| | scavo galleria con esplosivi | 16.518 | 20 | 3.304 | | | | | 80 | 13.214 | 13.214 | 0 | 1,60 | 21.142 |
| | scavo galleria con martellone | 32.775 | 20 | 6.555 | | | 10 | 3.277 | 70 | 22.942 | 26.220 | 0 | 1,60 | 41.952 |
| Totale materiali aridi | | | | | | | | 3.953 | | | | | 1,60 | 6.325 |
| Totale rilevati | | | | | | | | | | 40.884 | | | 1,60 | 65.414 |
| Totale reinterri | | | | 11.209 | | | | | | | | | 1,60 | 17.935 |
| Totale non riutilizzabile | | | | | | | | | | | | - | 1,28 | - |

TABELLA 3-9 - VOLUMI DI SCAVO E POTENZIALITÀ DI RIUTILIZZO GALLERIA PIETRALUNGA 1

Come per il bilancio complessivo, sulla base delle potenzialità estrattive espresse, viene di seguito calcolato l'effettivo bilancio terre, confrontando disponibilità e fabbisogni riferita alla singola area.

Per quanto riguarda i fattori di conversione volumetrica si rimanda a quanto già descritto a pagina 35 della presente relazione.

| | Fabbisogno | coeff. Correzione | Fabbisogno reale | Disponibilità | Surplus | Utilizzo depositi temporanei | Bilancio per aree | |
|---|------------|-------------------|------------------|---------------|---------|--------------------------------|-------------------|-----------------|
| Terreno vegetale | | 1,05 | 742 | - | | Caratterizzazione presso CO"D" | | |
| Materiale da rilevato | 6.138 | 1,24 | 7.611 | 65.414 | 57.803 | | -2.429 | ---> per Area 3 |
| Materiale per reinterri | 11.479 | 1,18 | 13.545 | 17.935 | 4.389 | | | |
| Altro materiale non recuperabile | 0 | - | 0 | - | 0 | | | |
| Inerti pregiati | 140 | 1,24 | 173 | 6.325 | 6.152 | | | |
| Materiale in esubero destinato ai siti di deposito | | | | | | -----> | 65.916 | |

Materiale non recuperabile gestito come rifiuto inerte non pericoloso **0**

Volume materiale accumulato per altre aree di lavoro -----> 0

Volume Progressivo -destinato ai siti di deposito -----> 103.895

TABELLA 3-10 - BILANCIO TERRE GALLERIA PIETRALUNGA 1

3.2.9.5 Area 3

| | | Tipo di riutilizzo | | | | | | | | Tot. Vol. riutiliz. | Non riutilizz. | Coeff. In mucchio | Vol. in mucchio | |
|------------------------------|-------------------------------|--------------------|----------|-----|----------|-----|-----------------|-----|----------|---------------------|----------------|-------------------|-----------------|-------|
| | | volume di scavo | rinterro | | vegetale | | Materiali aridi | | rilevati | | | | | |
| | | | mc | % | mc | % | mc | % | mc | | | | | % |
| Terreno vegetale | | 585 | | | 100 | 585 | | | | | 585 | | 1,10 | 643 |
| Terreni di riporto | | - | 100 | - | | | | | | | - | 0 | 1,28 | - |
| Detrito di frana | | 1.330 | | | | | | | | | 0 | 1.330 | 1,28 | - |
| Detrito di falda | | 324 | 40 | 130 | | | | | 30 | 97 | 227 | 97 | 1,28 | 290 |
| Alluvioni recenti ed attuali | | - | | | | | | | | | 0 | - | 1,28 | - |
| Alluvioni antiche | | - | 80 | - | | | | | 20 | - | - | 0 | 1,28 | - |
| Depositi fluvio-lacustri | | - | | | | | | | | | 0 | 0 | 1,28 | - |
| Marnoso Arenacea Eugubina | scavo a mezzacosta | 2.387 | 20 | 477 | | | 10 | 239 | 70 | 1.671 | 2.387 | 0 | 1,60 | 3.818 |
| | scavo galleria con esplosivi | - | 20 | - | | | | | 80 | - | - | 0 | 1,60 | - |
| | scavo galleria con martellone | - | 20 | - | | | 10 | - | 70 | - | - | 0 | 1,60 | - |
| Totale materiali aridi | | | | | | | | 239 | | | | | 1,60 | 382 |
| Totale rilevati | | | | | | | | | | 1.768 | | | 1,60 | 2.828 |
| Totale reinterri | | | | 607 | | | | | | | | | 1,60 | 971 |
| Totale non riutilizzabile | | | | | | | | | | | | 1.427 | 1,28 | 1.827 |

TABELLA 3-11 - VOLUMI DI SCAVO E POTENZIALITÀ DI RIUTILIZZO AREA 3

Come per il bilancio complessivo, sulla base delle potenzialità estrattive espresse, viene di seguito calcolato l'effettivo bilancio terre, confrontando disponibilità e fabbisogni riferita alla singola area.

Per quanto riguarda i fattori di conversione volumetrica si rimanda a quanto già descritto a pagina 35 della presente relazione.

| | Fabbisogno | coeff. Correzione | Fabbisogno reale | Disponibilità | Surplus | Utilizzo depositi temporanei | Bilancio per aree | |
|--|------------|-------------------|------------------|---------------|---------|---------------------------------|-------------------|--------------------------------|
| Terreno vegetale | 490 | 1,05 | 514 | 643 | 129 | Caratterizzazione presso CO" F" | | |
| Materiale da rilevato | 4.240 | 1,24 | 5.257 | 2.828 | -2.429 | | | ---> da Galleria Pietralunga 1 |
| Materiale per reinterri | | 1,18 | | 971 | 971 | | | |
| Altro materiale non recuperabile | | - | | 497 | 497 | | | |
| Inerti pregiati | | 1,24 | 10 | 382 | 372 | | | |
| Totale materiale in esubero destinato ai siti di deposito | | | | | | -----> | 1.969 | |

Materiale non recuperabile gestito come rifiuto inerte non pericoloso **1.330**

Volume materiale accumulato per altre aree di lavoro -----> 0

Volume Progressivo -destinato ai siti di deposito -----> 105.864

TABELLA 3-12 - BILANCIO TERRE AREA 3

3.2.9.6 Galleria Pietralunga 2

| | | volume di scavo | Tipo di riutilizzo | | | | | | | | Tot. Vol. riutiliz. | Non riutilizz. | Coeff. In mucchio | Vol. in mucchio |
|------------------------------|-------------------------------|-----------------|--------------------|--------|----------|---|-----------------|-------|----------|--------|---------------------|----------------|-------------------|-----------------|
| | | | rinterro | | vegetale | | Materiali aridi | | rilevati | | | | | |
| | | | mc | % | mc | % | mc | % | mc | % | | | | |
| Terreno vegetale | | | | | 100 | - | | | | | - | | 1,10 | - |
| Terreni di riporto | | | 100 | - | | | | | | | - | 0 | 1,28 | - |
| Detrito di frana | | | | | | | | | | | 0 | - | 1,28 | - |
| Detrito di falda | | | 40 | - | | | | | 30 | - | - | - | 1,28 | - |
| Alluvioni recenti ed attuali | | | | | | | | | | | 0 | - | 1,28 | - |
| Alluvioni antiche | | | 80 | - | | | | | 20 | - | - | 0 | 1,28 | - |
| Depositi fluvio-lacustri | | | | | | | | | | | 0 | 0 | 1,28 | - |
| Marnoso Arenacea Eugubina | scavo a mezzacosta | 13.186 | 20 | 2.637 | | | 10 | 1.319 | 70 | 9.230 | 13.186 | 0 | 1,60 | 21.098 |
| | scavo galleria con esplosivi | 18.743 | 20 | 3.749 | | | | | 80 | 14.995 | 14.995 | 0 | 1,60 | 23.992 |
| | scavo galleria con martellone | 34.336 | 20 | 6.867 | | | 10 | 3.434 | 70 | 24.035 | 27.469 | 0 | 1,60 | 43.950 |
| Totale materiali aridi | | | | | | | | 4.752 | | | | | 1,60 | 7.604 |
| Totale rilevati | | | | | | | | | | 48.260 | | | 1,60 | 77.216 |
| Totale reinterri | | | | 13.253 | | | | | | | | | 1,60 | 21.205 |
| Totale non riutilizzabile | | | | | | | | | | | | - | 1,28 | - |

TABELLA 3-13 - VOLUMI DI SCAVO E POTENZIALITÀ DI RIUTILIZZO GALLERIA PIETRALUNGA 2

Come per il bilancio complessivo, sulla base delle potenzialità estrattive espresse, viene di seguito calcolato l'effettivo bilancio terre, confrontando disponibilità e fabbisogni riferita alla singola area.

Per quanto riguarda i fattori di conversione volumetrica si rimanda a quanto già descritto a pagina 35 della presente relazione.

| | Fabbisogno | coeff. Correzione | Fabbisogno reale | Disponibilità | Surplus | Utilizzo depositi temporanei | Bilancio per aree | |
|--|------------|-------------------|------------------|---------------|---------|--|---------------------|-----------------------------|
| Terreno vegetale | | 1,05 | | | | Caratterizzazione presso CO "C" e CO "D" | | |
| Materiale da rilevato | 6.576 | 1,24 | 8.155 | 77.216 | 69.062 | | -1.566 | ---> per Area 4 |
| Materiale per reinterri | 6.479 | 1,18 | 7.646 | 21.205 | 13.559 | | | ---> per galleria Molinello |
| Altro materiale non recuperabile | | - | | | | | | |
| Inerti pregiati | | 1,24 | | 7.604 | 7.604 | -3.355 | ---> per Area 2 e 4 | |
| Materiale in esubero destinato ai siti di deposito | | | | | | -----> | 71.743 | |
| Materiale non recuperabile gestito come rifiuto inerte non pericoloso | | | | | | | | 0 |

Volume materiale accumulato per altre aree di lavoro -----> 13.559

Volume Progressivo -destinato ai siti di deposito -----> 176.866

TABELLA 3-14 - BILANCIO TERRE GALLERIA PIETRALUNGA 2

3.2.9.7 Area 4

| | volume di scavo | Tipo di riutilizzo | | | | | | | | Tot. Vol. riutiliz. | Non riutilizz. | Coeff. In mucchio | Vol. in mucchio | |
|------------------------------|-------------------------------|--------------------|-----|----------|-------|-----------------|----|----------|-----|---------------------|----------------|-------------------|-----------------|-------|
| | | rinterro | | vegetale | | Materiali aridi | | rilevati | | | | | | |
| | | mc | % | mc | % | mc | % | mc | % | | | | | mc |
| Terreno vegetale | 1.054 | | | 100 | 1.054 | | | | | 1.054 | | 1,10 | 1.160 | |
| Terreni di riporto | - | 100 | - | | | | | | | - | 0 | 1,28 | - | |
| Detrito di frana | - | | | | | | | | | 0 | - | 1,28 | - | |
| Detrito di falda | 411 | 40 | 164 | | | | | 30 | 123 | 288 | 123 | 1,28 | 368 | |
| Alluvioni recenti ed attuali | - | | | | | | | | | 0 | - | 1,28 | - | |
| Alluvioni antiche | - | 80 | - | | | | | 20 | - | - | 0 | 1,28 | - | |
| Depositi fluvio-lacustri | - | | | | | | | | | 0 | 0 | 1,28 | - | |
| Marnoso Arenacea Eugubina | scavo a mezzacosta | 1.668 | 20 | 334 | | | 10 | 167 | 70 | 1.168 | 1.668 | 0 | 1,60 | 2.669 |
| | scavo galleria con esplosivi | - | 20 | - | | | | | 80 | - | - | 0 | 1,60 | - |
| | scavo galleria con martellone | - | 20 | - | | | 10 | - | 70 | - | - | 0 | 1,60 | - |
| Totale materiali aridi | | | | | | | | | | | | | 1,60 | 267 |
| Totale rilevati | | | | | | | | | | 1.291 | | | 1,60 | 2.065 |
| Totale reinterri | | | | | | | | | | | | | 1,60 | 797 |
| Totale non riutilizzabile | | | | | | | | | | | | | 1,28 | 158 |

TABELLA 3-15 - VOLUMI DI SCAVO E POTENZIALITÀ DI RIUTILIZZO AREA 4

Come per il bilancio complessivo, sulla base delle potenzialità estrattive espresse, viene di seguito calcolato l'effettivo bilancio terre, confrontando disponibilità e fabbisogni riferita alla singola area.

Per quanto riguarda i fattori di conversione volumetrica si rimanda a quanto già descritto a pagina 35 della presente relazione.

| | Fabbisogno | coeff. Correzione | Fabbisogno reale | Disponibilità | Surplus | Utilizzo depositi temporanei | Bilancio per aree | |
|--|------------|-------------------|------------------|---------------|---------|---------------------------------|-------------------|-------------------------------|
| Terreno vegetale | 1.090 | 1,05 | 1.144 | 1.160 | 16 | Caratterizzazione presso CO" F" | | |
| Materiale da rilevato | 2.929 | 1,24 | 3.632 | 2.065 | -1.566 | | | --->da galleria Pietralunga 2 |
| Materiale per reinterri | | 1,18 | | 797 | 797 | | | |
| Altro materiale non recuperabile | | - | | 158 | 158 | | | |
| Inerti pregiati | 518 | 1,24 | 642 | 267 | -375 | | | --->da galleria Pietralunga 2 |
| Materiale in esubero destinato ai siti di deposito | | | | | | -----> | 970 | |
| Materiale non recuperabile gestito come rifiuto inerte non pericoloso | | | | | | | | 0 |

Volume materiale accumulato per altre aree di lavoro -----> 13.559

Volume Progressivo -destinato ai siti di deposito -----> 178.578

TABELLA 3-16 - BILANCIO TERRE AREA 4.

3.2.9.8 Galleria Molinello

| | | volume di scavo | Tipo di riutilizzo | | | | | | | | Tot. Vol. riutiliz. | Non riutilizz. | Coeff. In mucchio | Vol. in mucchio |
|---------------------------|-------------------------------|-----------------|--------------------|--------|----------|---|-----------------|--------|----------|---------|---------------------|----------------|-------------------|-----------------|
| | | | rinterro | | vegetale | | Materiali aridi | | rilevati | | | | | |
| | | | mc | % | mc | % | mc | % | mc | % | | | | |
| | Terreno vegetale | | | | 100 | - | | | | | - | | 1,10 | - |
| | Terreni di riporto | | 100 | - | | | | | | | - | 0 | 1,28 | - |
| | Detrito di frana | | | | | | | | | | 0 | - | 1,28 | - |
| | Detrito di falda | | 40 | - | | | | | 30 | - | - | - | 1,28 | - |
| | Alluvioni recenti ed attuali | | | | | | | | | | 0 | - | 1,28 | - |
| | Alluvioni antiche | | 80 | - | | | | | 20 | - | - | 0 | 1,28 | - |
| | Depositi fluvio-lacustri | | | | | | | | | | 0 | 0 | 1,28 | - |
| Marnoso Arenacea Eugubina | scavo a mezzacosta | 127.115 | 20 | 25.423 | | | 10 | 12.711 | 70 | 88.980 | 127.115 | 0 | 1,60 | 203.384 |
| | scavo galleria con esplosivi | - | 20 | - | | | | | 80 | - | - | 0 | 1,60 | - |
| | scavo galleria con martellone | 50.506 | 20 | 10.101 | | | 10 | 5.051 | 70 | 35.354 | 40.404 | 0 | 1,60 | 64.647 |
| Totale materiali aridi | | | | | | | | 17.762 | | | | | 1,60 | 28.419 |
| Totale rilevati | | | | | | | | | | 124.334 | | | 1,60 | 198.935 |
| Totale reinterri | | | | 35.524 | | | | | | | | | 1,60 | 56.838 |
| Totale non riutilizzabile | | | | | | | | | | | | - | 1,28 | - |

TABELLA 3-17 - VOLUMI DI SCAVO E POTENZIALITÀ DI RIUTILIZZO GALLERIA MOLINELLO

Come per il bilancio complessivo, sulla base delle potenzialità estrattive espresse, viene di seguito calcolato l'effettivo bilancio terre, confrontando disponibilità e fabbisogni riferita alla singola area.

Per quanto riguarda i fattori di conversione volumetrica si rimanda a quanto già descritto a pagina 35 della presente relazione.

| | Fabbisogno | coeff. Correzione | Fabbisogno reale | Disponibilità | Surplus | Utilizzo depositi temporanei | Bilancio per aree | |
|--|------------|-------------------|------------------|---------------|---------|--|-------------------|----------------------------|
| Terreno vegetale | | 1,05 | | | | Caratterizzazione presso CO "C" e CO "D" | | |
| Materiale da rilevato | 13.182 | 1,24 | 16.346 | 198.935 | 182.588 | | -107.156 | ---> per Area 5 |
| Materiale per reinterri | 73.441 | 1,18 | 86.661 | 56.838 | -29.822 | | | --->da gallerie e area 5 |
| Altro materiale non recuperabile | | - | | | | | | |
| Inerti pregiati | | 1,24 | | 28.419 | 28.419 | | -15.316 | ---> per Area 5 e Finiture |
| Totale materiale in esubero destinato ai siti di deposito | | | | | | -----> | 88.536 | |

Materiale non recuperabile gestito come rifiuto inerte non pericoloso **0**

Volume materiale accumulato per altre aree di lavoro -----> 0

Volume Progressivo -destinato ai siti di deposito -----> 267.114

TABELLA 3-18 - BILANCIO TERRE GALLERIA MOLINELLO

3.2.9.9 Area 5

| | | volume di scavo | Tipo di riutilizzo | | | | | | | | Tot. Vol. riutiliz. | Non riutiliz. | Coeff. In mucchio | Vol. in mucchio |
|------------------------------|-------------------------------|-----------------|--------------------|-------|----------|-------|-----------------|-------|----------|--------|---------------------|---------------|-------------------|-----------------|
| | | | rinterro | | vegetale | | Materiali aridi | | rilevati | | | | | |
| | | | mc | % | mc | % | mc | % | mc | % | | | | |
| Terreno vegetale | | 8.169 | | | 100 | 8.169 | | | | | 8.169 | | 1,10 | 8.986 |
| Terreni di riporto | | 634 | 100 | 634 | | | | | | | 634 | 0 | 1,28 | 812 |
| Detrito di frana | | - | | | | | | | | | 0 | - | 1,28 | - |
| Detrito di falda | | 5.969 | 40 | 2.388 | | | | | 30 | 1.791 | 4.178 | 1.791 | 1,28 | 5.348 |
| Alluvioni recenti ed attuali | | 3.800 | | | | | | | | | 0 | 3.800 | 1,28 | - |
| Alluvioni antiche | | - | 80 | - | | | | | 20 | - | - | 0 | 1,28 | - |
| Depositi fluvio-lacustri | | 1.400 | | | | | | | | | 0 | 1400 | 1,28 | - |
| Marnoso Arenacea Eugubina | scavo a mezzacosta | 32.036 | 20 | 6.407 | | | 10 | 3.204 | 70 | 22.425 | 32.036 | 0 | 1,60 | 51.257 |
| | scavo galleria con esplosivi | - | 20 | - | | | | | 80 | - | - | 0 | 1,60 | - |
| | scavo galleria con martellone | - | 20 | - | | | 10 | - | 70 | - | - | 0 | 1,60 | - |
| Totale materiali aridi | | | | | | | | 3.204 | | | | | 1,60 | 5.126 |
| Totale rilevati | | | | | | | | | | 24.216 | | | 1,60 | 38.745 |
| Totale reinterri | | | | 9.429 | | | | | | | | | 1,60 | 15.086 |
| Totale non riutilizzabile | | | | | | | | | | | | 6.991 | 1,28 | 8.948 |

TABELLA 3-19 - VOLUMI DI SCAVO E POTENZIALITÀ DI RIUTILIZZO AREA 5

Come per il bilancio complessivo, sulla base delle potenzialità estrattive espresse, viene di seguito calcolato l'effettivo bilancio terre, confrontando disponibilità e fabbisogni riferita alla singola area.

Per quanto riguarda i fattori di conversione volumetrica si rimanda a quanto già descritto a pagina 35 della presente relazione.

| | Fabbisogno | coeff. Correzione | Fabbisogno reale | Disponibilità | Surplus | Utilizzo depositi temporanei | Bilancio per aree | |
|--|------------|-------------------|------------------|---------------|----------|---|-------------------|-----------------------------|
| Terreno vegetale | 9.738 | 1,05 | 10.225 | 8.986 | -1.239 | Caratterizzazione presso CO"C" Stoccaggio provvisorio vegetale presso CO "A" e CO "D" | | --->da Area 2 |
| Materiale da rilevato | 117.662 | 1,24 | 145.901 | 38.745 | -107.156 | | | --->da galleria Molinello |
| Materiale per reinterri | 3.809 | 1,18 | 4.494 | 15.086 | 10.592 | | | ---> per galleria Molinello |
| Altro materiale non recuperabile | | - | | 8.948 | 8.948 | | | |
| Inerti pregiati | 8.945 | 1,24 | 11.091 | 5.126 | -5.966 | | | --->da galleria Molinello |
| Totale materiale in esubero destinato ai siti di deposito | | | | | | -----> | 8.948 | |

Materiale non recuperabile gestito come rifiuto inerte non pericoloso 0

Volume materiale accumulato per altre aree di lavoro -----> 0

Volume Progressivo -destinato ai siti di deposito -----> 276.062

TABELLA 3-20 - BILANCIO TERRE AREA 5

3.2.9.10 Finiture

| | | Tipo di riutilizzo | | | | | | | | Tot. Vol. riutiliz. | Non riutilizz. | Coeff. In mucchio | Vol. in mucchio |
|------------------------------|-------------------------------|--------------------|-------|----------|----|-----------------|-------|----------|--------|---------------------|----------------|-------------------|-----------------|
| volume di scavo | | rinterro | | vegetale | | Materiali aridi | | rilevati | | | | | |
| mc | | % | mc | % | mc | % | mc | % | mc | mc | mc | - | mc |
| Terreno vegetale | | | | 100 | - | | | | | - | | 1,10 | - |
| Terreni di riporto | | 100 | - | | | | | | | - | 0 | 1,28 | - |
| Detrito di frana | | | | | | | | | | 0 | - | 1,28 | - |
| Detrito di falda | | 40 | - | | | | | 30 | - | - | - | 1,28 | - |
| Alluvioni recenti ed attuali | | | | | | | | | | 0 | - | 1,28 | - |
| Alluvioni antiche | | 80 | - | | | | | 20 | - | - | 0 | 1,28 | - |
| Depositi fluvio-lacustri | | | | | | | | | | 0 | 0 | 1,28 | - |
| Marnoso Arenacea Eugubina | scavo a mezzacosta | 20.809 | 20 | 4.162 | | 10 | 2.081 | 70 | 14.566 | 20.809 | 0 | 1,60 | 33.294 |
| | scavo galleria con esplosivi | - | 20 | - | | | | 80 | - | - | 0 | 1,60 | - |
| | scavo galleria con martellone | - | 20 | - | | 10 | - | 70 | - | - | 0 | 1,60 | - |
| Totale materiali aridi | | | | | | | 2.081 | | | | | 1,60 | 3.329 |
| Totale rilevati | | | | | | | | | 14.566 | | | 1,60 | 23.306 |
| Totale reinterri | | | 4.162 | | | | | | | | | 1,60 | 6.659 |
| Totale non riutilizzabile | | | | | | | | | | | - | 1,28 | - |

TABELLA 3-21 - VOLUMI DI SCAVO E POTENZIALITÀ DI RIUTILIZZO OPERE DI FINITIURA

Come per il bilancio complessivo, sulla base delle potenzialità estrattive espresse, viene di seguito calcolato l'effettivo bilancio terre, confrontando disponibilità e fabbisogni riferita alla singola area.

Per quanto riguarda i fattori di conversione volumetrica si rimanda a quanto già descritto a pagina 35 della presente relazione.

| | Fabbisogno | coeff. Correzione | Fabbisogno reale | Disponibilit à | Surplus | Utilizzo depositi temporanei | Bilancio per aree | |
|--|------------|-------------------|------------------|----------------|---------|--|-------------------|-----------------------------|
| Terreno vegetale | | 1,05 | | | | Caratterizzazione presso CO "C" e CO "D" | | |
| Materiale da rilevato | 10.575 | 1,24 | 13.113 | 23.306 | 10.192 | | | |
| Materiale per reinterri | | 1,18 | | 6.659 | 6.659 | | restano 1.451 | ---> per galleria Molinello |
| Altro materiale non recuperabile | | - | | | | | | |
| Inerti pregiati | 10.226 | 1,24 | 12.680 | 3.329 | -9.350 | | | --->da galleria Molinello |
| Totale materiale in esubero destinato ai siti di deposito | | | | | | -----> | 11.644 | |

Materiale non recuperabile gestito come rifiuto inerte non pericoloso **0**

Volume Progressivo -destinato ai siti di deposito -----> 287.706

TABELLA 3-22 - BILANCIO TERRE OPERE DI FINITIURA

3.3. CRONOPROGRAMMA DELLE ATTIVITÀ

Di seguito viene riportato il cronoprogramma generale delle attività di realizzazione dell'infrastruttura

La durata del presente piano di utilizzo si intende coincidente con la durata delle attività di realizzazione dell'infrastruttura cioè di circa 40 mesi dall'inizio delle attività.

Il processo costruttivo è caratterizzato da specifiche macrofasi realizzative e più precisamente:

- **OPERE ALL'APERTO.** In tale ambito risultano ricomprese tutte le attività relative alla realizzazione delle opere d'arte (inclusi gli imbocchi delle gallerie), ovvero alle opere stradali, esterne alle gallerie naturali. Tali macroattività risultano suddivise per aree lungo il sedime di progetto:
 - AREA 1 (semisvincolo Gubbio);
 - AREA 2 (semisvincolo Umbertide);
 - AREA 3 (Fosso Brilli);
 - AREA 4 (Zangolo);
 - AREA 5 (Mocaiana);
- **OPERE IN SOTTERRANEO.** In questo ambito sono comprese le attività proprie della realizzazione delle gallerie naturali:
 - "Casal del Monte";
 - "Pietralunga 1";
 - "Pietralunga 2";
 - "Molinello";
- **OPERE DI FINITURA E COMPLETAMENTO.** Tali opere riguardano le opere finali relative a barriere di sicurezza e segnaletica, sistemazioni idrauliche, opere impiantistiche, opere di mitigazione ambientale, ecc..

Nella successiva immagine si riporta un estratto del cronoprogramma delle attività.



FIGURA 3-1 – CRONOPROGRAMMA DELLE LAVORAZIONI

4. UBICAZIONE DEI SITI DI UTILIZZO

Come illustrato in precedenza, oltre il 50% dei materiali provenienti dagli scavi verrà riutilizzato nell'ambito del cantiere dell'infrastruttura per la realizzazione dei rilevati, per i reinterri e rinverdimenti, o quali materiali aridi. E' evidente quindi che in questo caso l'area di utilizzo coincide con l'area di produzione.

I materiali in esubero rispetto ai fabbisogni del cantiere saranno invece destinati al conferimento presso tre siti di cava dove verranno utilizzati per le ricomposizioni ambientali.

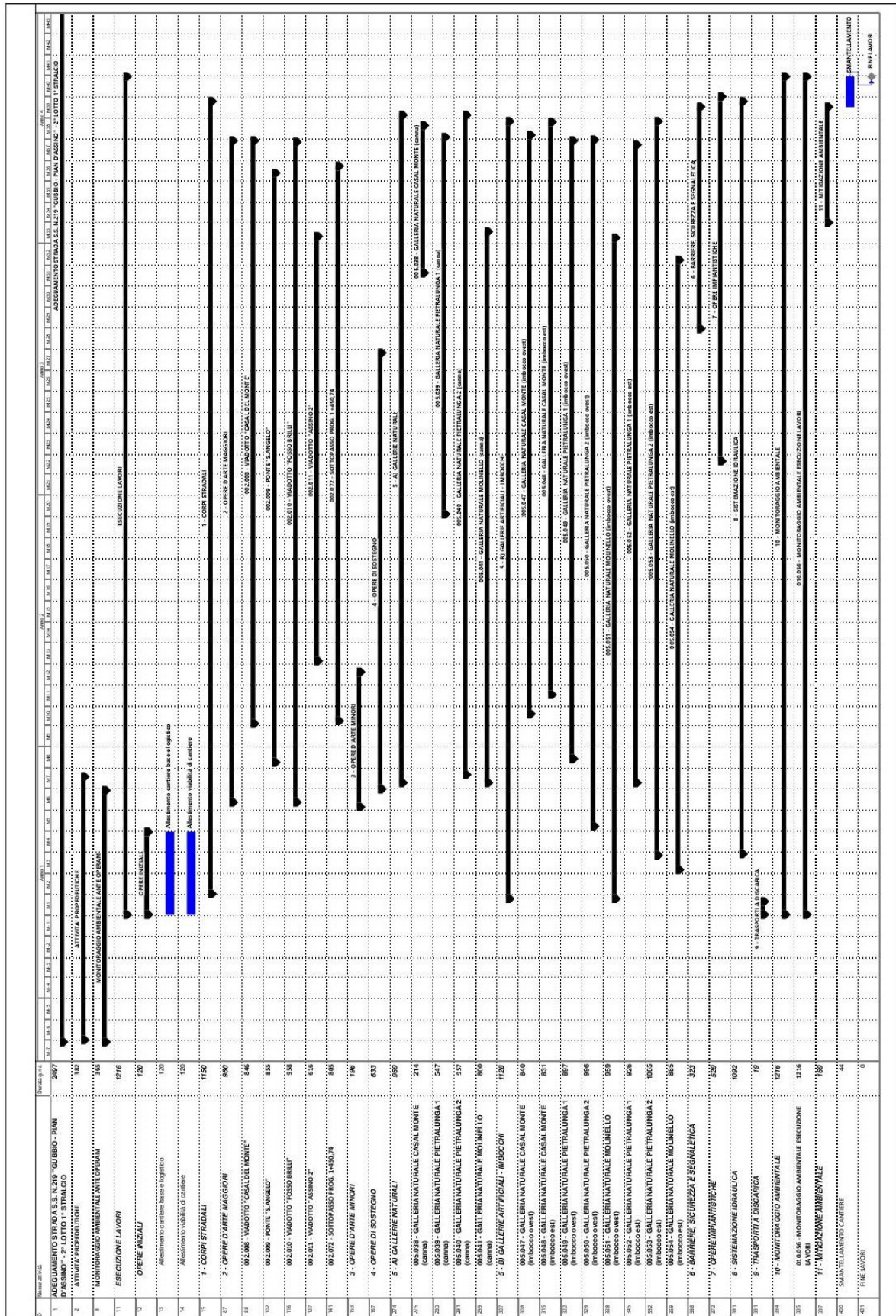
4.1. RIUTILIZZO IN CANTIERE

Come già illustrato in precedenza parte dei materiali provenienti dagli scavi verrà riutilizzato nell'ambito del cantiere dell'infrastruttura per la realizzazione dei rilevati, per i reinterri e rinverdimenti, o quali materiali aridi. Di seguito, quindi, vengono illustrati i diversi tipi di riutilizzo.

4.1.1. Operazione di utilizzo per reinterri, rimodellazioni e rilevati

Il materiale derivante dallo scavo delle gallerie sarà in gran parte già utilizzabile tal quale per la formazione dei rilevati.

La formazione del rilevato richiede la stesura degli inerti tramite operazioni meccaniche con grader e la successiva compattazione a strati di spessore non superiore a cm 30, fino a raggiungere il 95% della massima AASHO modificata. Per ottenere l'umidità ottimale, potrà essere necessaria l'innaffiatura. Il rullo compressore, in genere provvisto di sistema vibrante, ripeterà le passate su tutta la stesura di rilevato fino al raggiungimento della compattazione richiesta. Solo una volta raggiunto il valore di progetto si potrà procedere alla stesura dello strato successivo.

4.1.2. Operazioni di utilizzo come materiali aridi

Il materiale proveniente dalla frazione arenacea degli scavi in galleria e a mezza costa, per il quale è stata preventivamente accertata l'idoneità tecnica quali materiali aridi (cfr. Cap. 3.2.8), utilizzabile quindi come sottoprodotto, verrà condotto agli impianti di vagliatura e frantumazione situati nei siti di cantiere, prima del loro riutilizzo.

4.1.2.1 Vagliatura

La vagliatura verrà realizzata tramite macchinari idonei che consentono la separazione delle diverse granulometrie e, se necessario, lavaggio del materiale stesso. I cumuli a valle del vaglio verranno poi presi in carico per essere inviati al riutilizzo in funzione della rispettiva classe granulometrica.

Lo scarto del materiale dovuto a lavaggio e vagliatura per la parte eventualmente presente di limo sarà invece riutilizzato quale frazione fine nei rilevati.

4.1.2.2 Frantumazione

L'impianto di frantumazione consente la frantumazione dei ciottoli e dei blocchi per produrre una geometria del materiale a spigoli vivi avente una granulometria che rientri nel fuso granulometrico necessario per la realizzazione delle opere in progetto.

4.2. RIUTILIZZO IN SITI ESTERNI AL CANTIERE

Come già illustrato il materiale di scavo in esubero rispetto ai fabbisogni del cantiere sarà destinato al conferimento presso i tre seguenti siti di cava dove verranno utilizzati per le ricomposizioni ambientali.

1. Cava "Scannata", nel territorio del Comune di Umbertide (PG);
2. Cava "San Marco", nel territorio del Comune di Perugia (PG);
3. Cava "Il Piano – Il Piano di Smirra", nel territorio del Comune di Cagli (PU).

I materiali di scavo da afferire alle cave dovranno garantire che il contenuto di sostanze inquinanti all'interno dei materiali da scavo sia inferiore alle Concentrazioni Soglia di Contaminazione (CSC), di cui alla colonna A Tabella 1 allegato 5, al Titolo V parte IV del decreto legislativo n. 152 del 2006 e s.m.i..

Nell'allegato "T00CA04CANRE05 - Documentazione siti di conferimento – Allegati" si riportano i documenti relativi alle autorizzazioni delle singole cave e le dichiarazioni di disponibilità del titolari.

Di seguito si riportano le descrizioni dei tre siti di cava individuati.

4.2.1. Cava Scannata S.E.A.S. Srl – Umbertide (PG)

Il primo sito indicato per il riutilizzo dei materiali di scavo è la Cava Scannata, ubicata in Comune di Umbertide (PG), ad una distanza di circa 26 Km dal sito di produzione.

La cava è di proprietà della Ditta S.E.A.S. S.r.l. con sede a Umbertide in via Portella della Ginestra, 11. La ditta è titolare di autorizzazione rilasciata dal Responsabile dello Sportello Unico per l'Edilizia e per le Attività Produttive del Comune di Umbertide n° 19643 del 6 ottobre 2017 "Accertamento di giacimento finalizzato al completamento della cava di Scannata ditta S.E.A.S. srl." L'autorizzazione ha validità di 10 anni.

La ditta, inoltre, ha ottenuto l'autorizzazione paesaggistica n° 25/2016 rilasciata in data 6 ottobre 2017 dal Responsabile dello Sportello Unico per l'Edilizia e per le Attività Produttive del Comune di Umbertide. L'autorizzazione ha validità di 5 anni.

La Ditta ha dichiarato la disponibilità a ricevere 370.000 t di terre e rocce da scavo.

Si tratta di una cava di calcare in corso di coltivazione per la produzione di inerti, in cui le terre e rocce da scavo provenienti dal cantiere verranno utilizzate per la ricomposizione ambientale.

La cava interessa un'area caratterizzata da diverse formazioni della serie Umbro-Marchigiana, i cui rapporti stratigrafici sono resi complessi da diverse faglie. In particolare, si rilevano:

- La "Scaglia cinerea", costituita da marne calcaree sottilmente stratificate, color grigio cenere.
- La "Scaglia Rossa", costituita da Calcari micritici rosati, alternati a strati pelitici molto sottili, con liste e noduli di selce rosso amaranto.
- La "Maiolica", caratterizzata da calcari micritici bianchi o grigi, in strati regolari da sottoli a medi, contenenti liste e noduli di selce, intercalati a peliti millimetriche.
- I "Calcari e marne a Posidonia", costituiti da calcari marnosi nocciola o grigiastri, alternati a marne grigie.
- Il "Rosso Ammonitico", caratterizzato da calcari e calcari marnosi rosa, alternati ad argillosi e argille marnose.

In Figura 4-1 si riporta l'ortofoto della cava, in cui risultano evidenti tre settori distinti: il primo, a monte, in cui la coltivazione è già conclusa ed è già stata effettuata la rinaturazione; il secondo intermedio, in cui la coltivazione è ancora in corso; il terzo, a valle che corrisponde all'area di cantiere.



FIGURA 4-1 – ORTOFOTO CAVA SCANNATA

La coltivazione avviene per gradoni ribassati ed in recupero prevede la stesa di terreno per consentire il recupero naturalistico.

In Figura 4-2 è riportata la planimetria di sistemazione finale dell'area di cava autorizzata.



FIGURA 4-2 – PLANIMETRIA DI SISTEMAZIONE FINALE CAVA SCANNATA

4.2.2. Cava San Marco Piselli Cave Srl – Perugia

Il secondo sito indicato per il riutilizzo dei materiali di scavo è la Cava San Marco, ubicata in Comune di Perugia, ad una distanza di circa 40 Km dal sito di produzione.

La cava è di proprietà della Ditta Piselli Cave S.r.l. con sede a Perugia, Voc. S. Angelo, Fraz. San Marco. La ditta è titolare di autorizzazione rilasciata dal Dirigente dell'Area Risorse Ambientali, Smart City e Innovazione del Comune

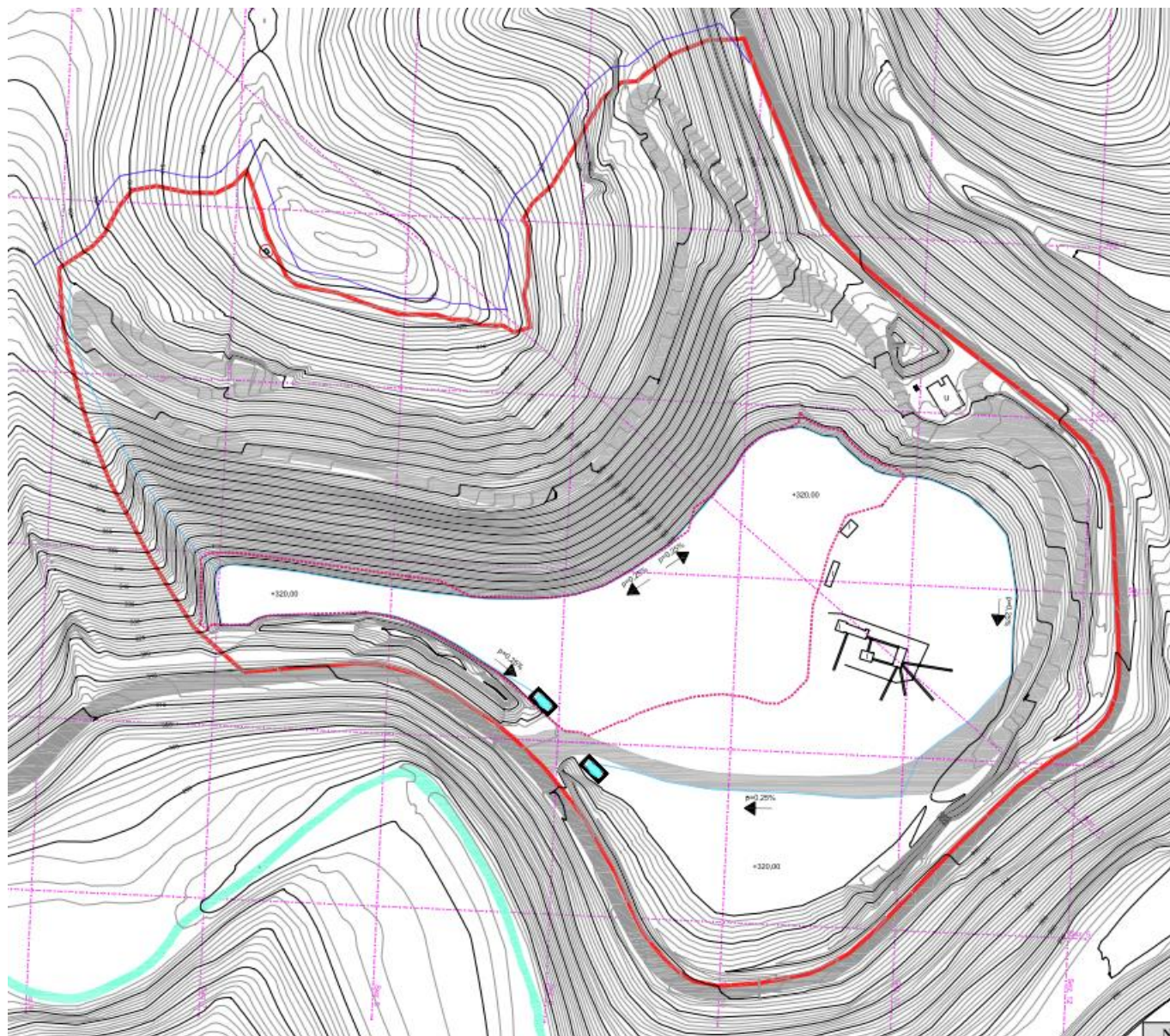
di Perugia n° 291647 del 23/12/2019 "Autorizzazione alla coltivazione del giacimento di cava ubicata in Loc. San Marco – Progetto definitivo- I Stralcio." L'autorizzazione ha validità di 10 anni.

La ditta, inoltre, ha ottenuto l'autorizzazione paesaggistica n° 453 rilasciata in data 6 dicembre 2019 dal Comune di Umbertide.

La Ditta ha dichiarato la disponibilità a ricevere 220.000 m³ di terre e rocce da scavo.

Si tratta di una cava di calcare in corso di coltivazione per la produzione di inerti, in cui le terre e rocce da scavo provenienti dal cantiere verranno utilizzate per la ricomposizione ambientale.

Il calcare scavato appartiene alla Formazione del Calcare Cavernoso della serie carbonatica Umbro-Marchigiana. Si tratta di brecce calcaree e calcareo dolomitiche, angolose, non classate, di colore scuro, spesso vacuolari.

In Figura 4-3 si riporta l'ortofoto della cava, mentre in Figura 4-4 si riporta il piano di sistemazione finale approvato.

La coltivazione avviene per gradoni ribassati ed in recupero prevede la stesa di terreno per consentire il recupero naturalistico.

Soltanto nel settore più meridionale, già interamente sfruttato, il progetto di recupero prevede il riempimento dei due bacini ribassati, che saranno innalzati di oltre 20 m, come illustrato nella sezione di Figura 4-5, mediante il riporto di terre e rocce da scavo.



FIGURA 4-3 – ORTOFOTO CAVA SAN MARCO



FIGURA 4-4 – CAVA SAN MARCO - PIANO DI SISTEMAZIONE FINALE

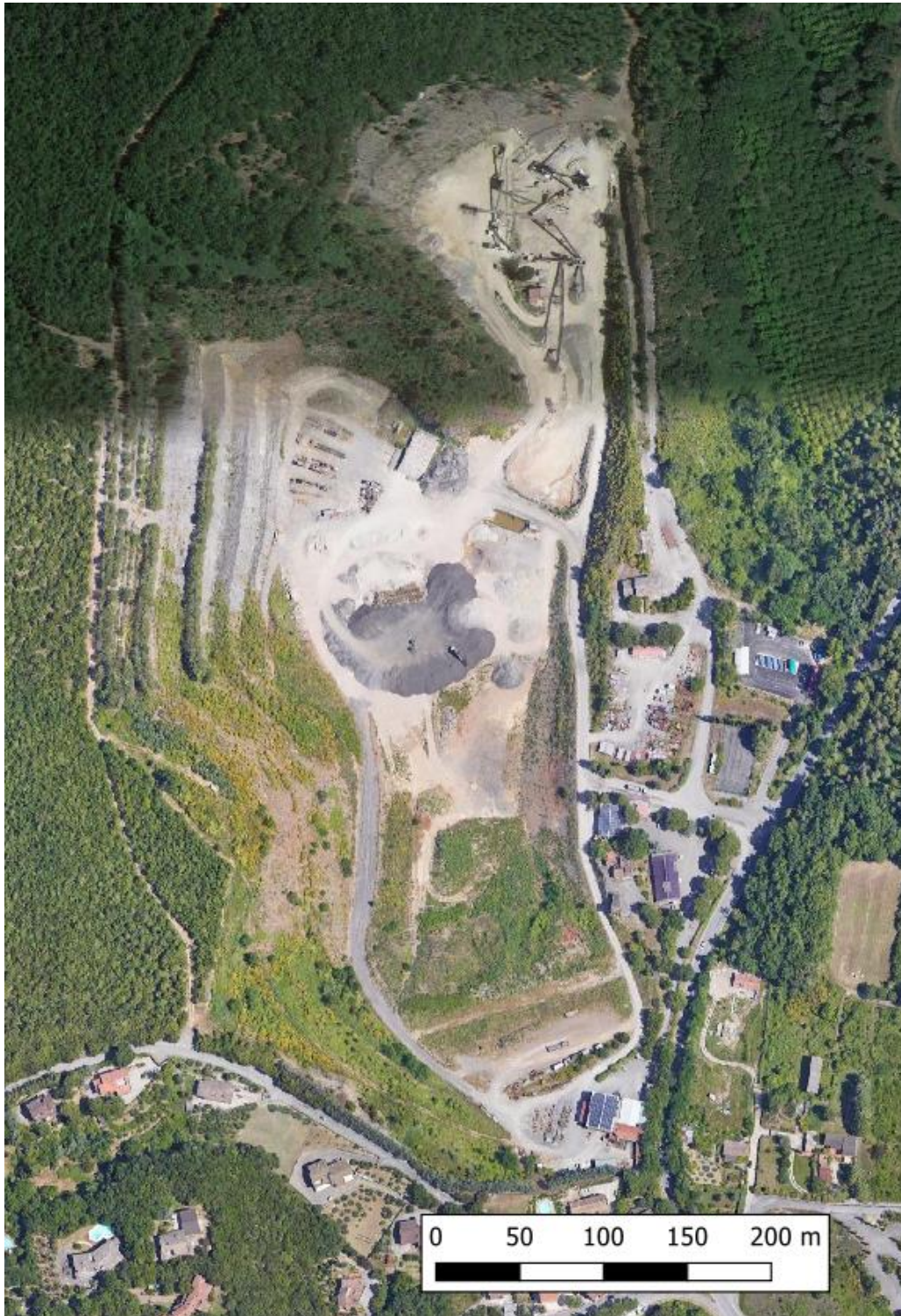

FIGURA 4-5 – CAVA SAN MARCO – SEZIONE DI PROGETTO

4.2.3. Cave il Piano e il Piano di Smirra - Polo GH005 -Burano Inerti Srl – Cagli (PU)

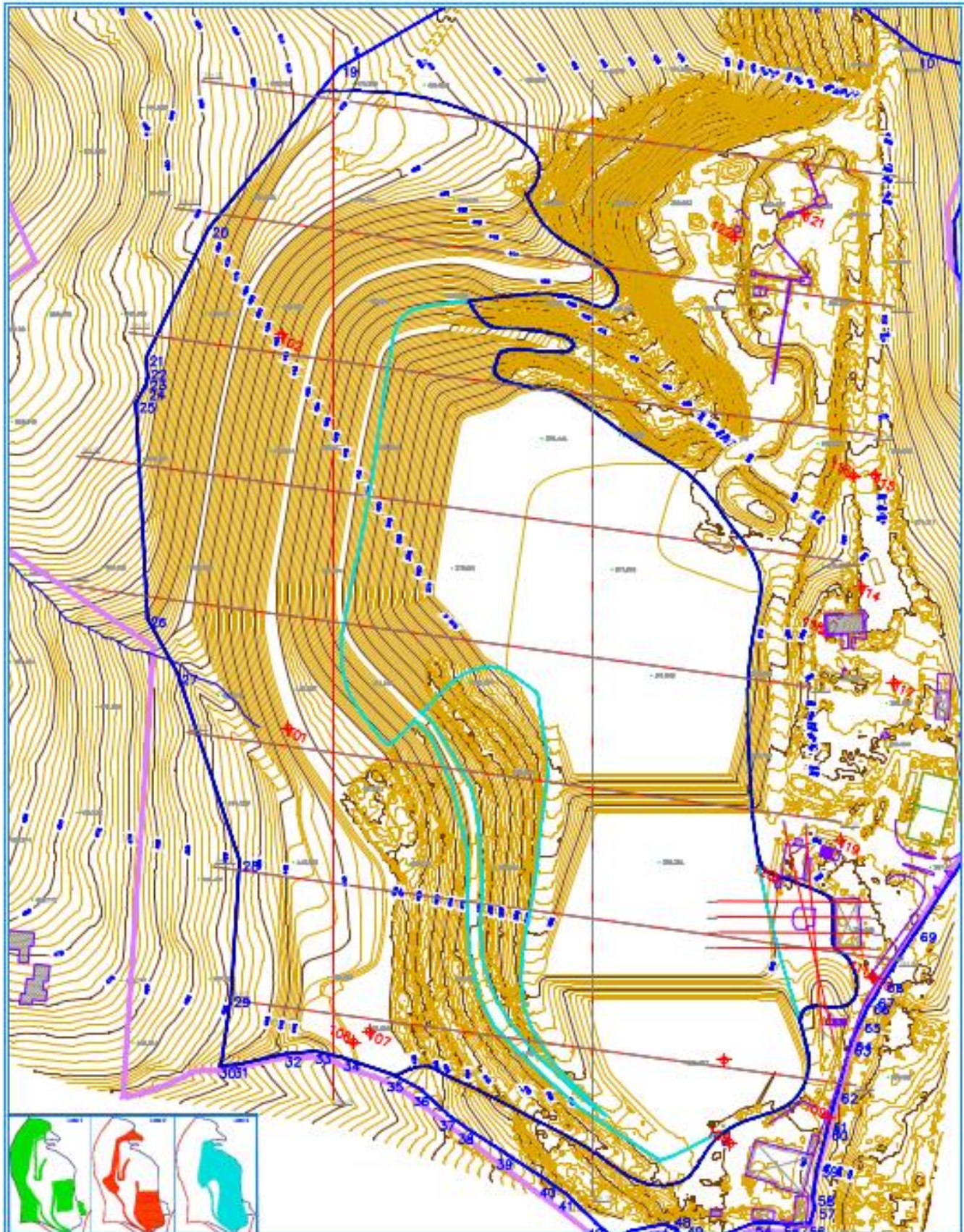
Il terzo sito indicato per il riutilizzo dei materiali di scavo è costituito da due diverse Unità di cava accomunate in un'unica autorizzazione relativa al polo estrattivo GH005. Le cave sono ubicate a Smirra in Comune di Cagli (PU), ad una distanza di circa 38 Km dal sito di produzione. Le cave distano tra loro poco più di 1 Km (Figura 4-6).

La progettazione unitaria delle due unità di cava è stata imposta dal Programma Provinciale delle attività Estrattive della Provincia di Pesaro e Urbino.

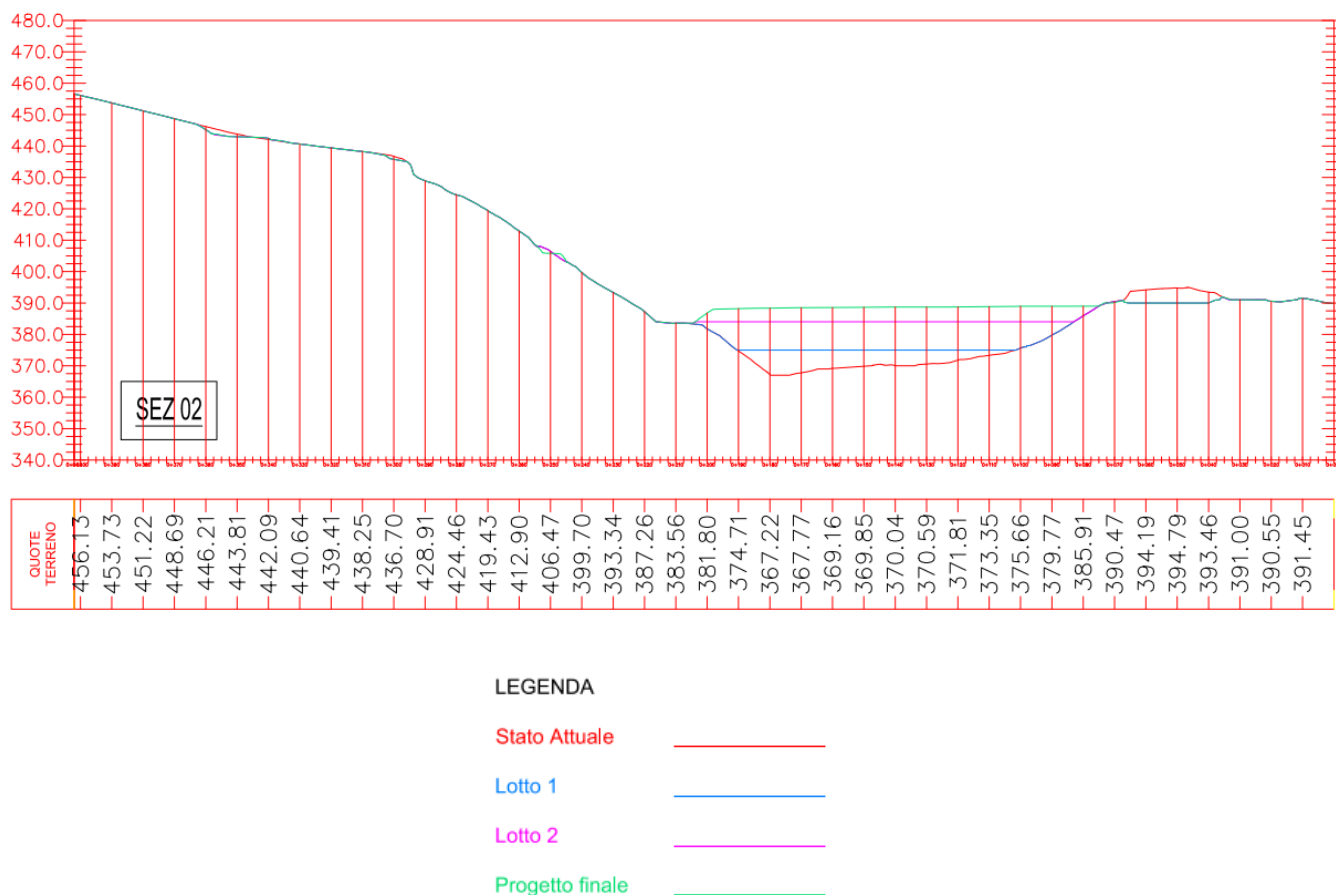

FIGURA 4-6 – COROGRAFIA DELLE CAVE A SMIRRA

Le cave sono di proprietà della Ditta Burano Inerti S.r.l. con sede a Cagli (PU) in via Fermi, 30. La ditta è titolare di autorizzazione rilasciata dal Responsabile dell'U.O. Urbanistica e Ambiente – SUAP SUE del Comune di Cagli n° 1654/07 del 21/04/2008 "Autorizzazione per l'apertura di una cava di sabbia e ghiaie in Comune di Cagli (PU in Loc. Il Piano – Il Piano di Smirra Polo estrattivo GH005". L'autorizzazione ha validità di 10 anni. La Giunta Comunale, con provvedimento n° 31 del 22/12/2014 ha modificato il cronoprogramma operativo della cava, estendendo la validità dell'autorizzazione fino al 31/12/2021. In data 27/1/2022 Il Responsabile del Servizio settore Infrastrutture Tecniche ed Urbanistiche del Comune di Cagli, previo parere positivo della Provincia di Pesaro e Urbino, ha espresso parere positivo alla richiesta di proroga dei lavori di escavazione e del ripristino ambientale. L'autorizzazione risulta quindi rinnovata fino al 21/12/2024.

La Ditta ha dichiarato la disponibilità a ricevere 220.000 m³ di terre e rocce da scavo.

Si tratta di due cave di ghiaia e sabbia in corso di coltivazione per la produzione di inerti, in cui le terre e rocce da scavo provenienti dal cantiere verranno utilizzate per la ricomposizione ambientale.

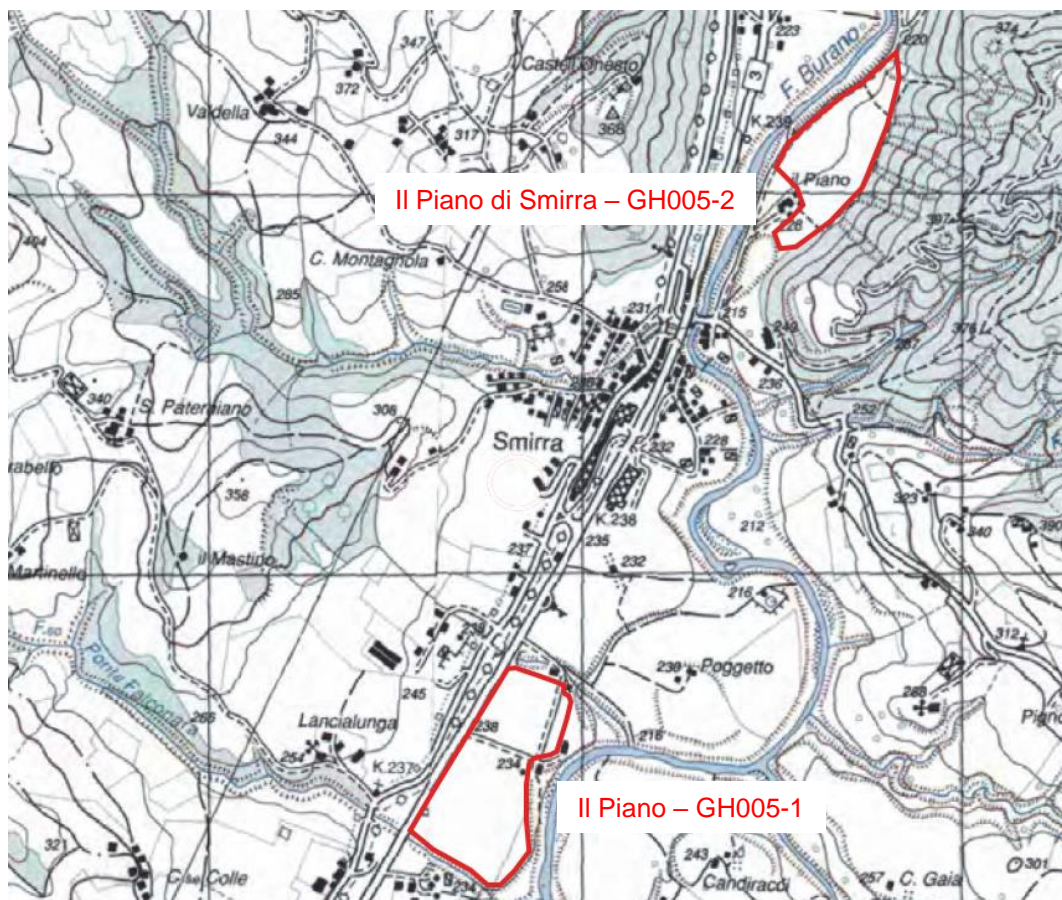
In Figura 4-7 e Figura 4-8 si riportano le ortofoto della cava. Il rigato verde indica l'estensione dell'intera area di cava.



FIGURA 4-7 – ORTOFOTO CAVA IL PIANO POLO GH005-1



FIGURA 4-8 – ORTOFOTO CAVA PIANO DI SMIRRA POLO GH005-2

La coltivazione avviene splateamento ed il recupero prevede il riporto di terreno per consentire il recupero agronomico.

La cava Il Piano Polo GH005-1 prevede il completo ritombamento dell'area, fino alla restituzione delle quote originarie (Figura 4-9)



FIGURA 4-9 – PLANIMETRIA E SEZIONE DI RECUPERO CAVA IL PIANO POLO GH005-1

La cava Il Piano di Smirra Polo GH005-2 prevede il recupero dell'area a quote ribassate rispetto al piano originario (Figura 4-9).

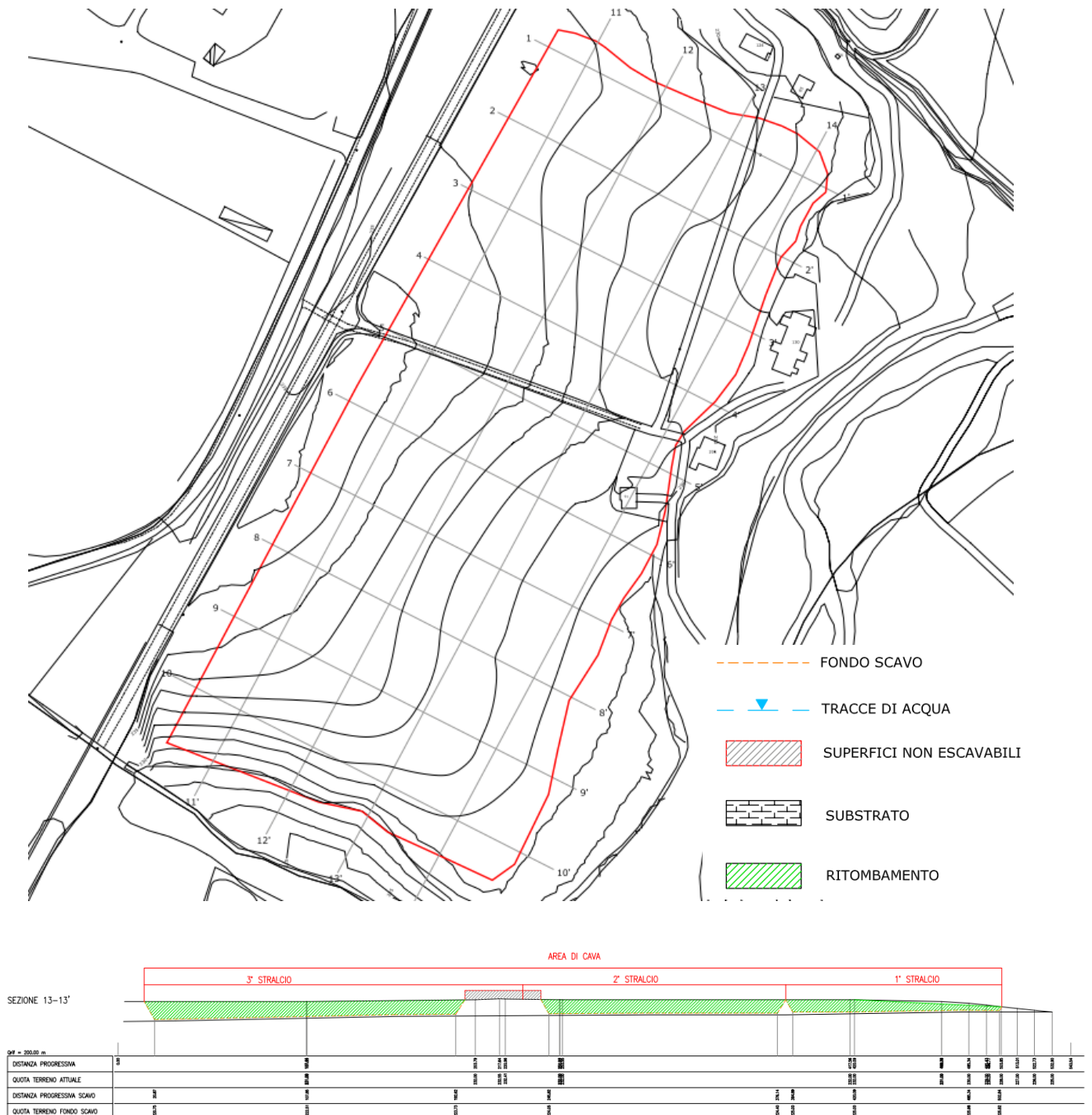

FIGURA 4-10 – PLANIMETRIA E SEZIONE DI RECUPERO CAVA IL PIANO DI SMIRRA POLO GH005-2

5. CARATTERIZZAZIONE AMBIENTALE DEI MATERIALI DI SCAVO

La caratterizzazione ambientale dei materiali di scavo è stata effettuata sia in fase di Progetto Definitivo che di Progetto Esecutivo.

Il Progetto Definitivo autorizzato è corredato da analisi sui terreni effettuate sui campioni prelevati in un certo numero di punti di sondaggio. Le analisi effettuate nel 2014 in occasione della predisposizione del PD sono riportate nell'allegato T00CA04CANRE03A.

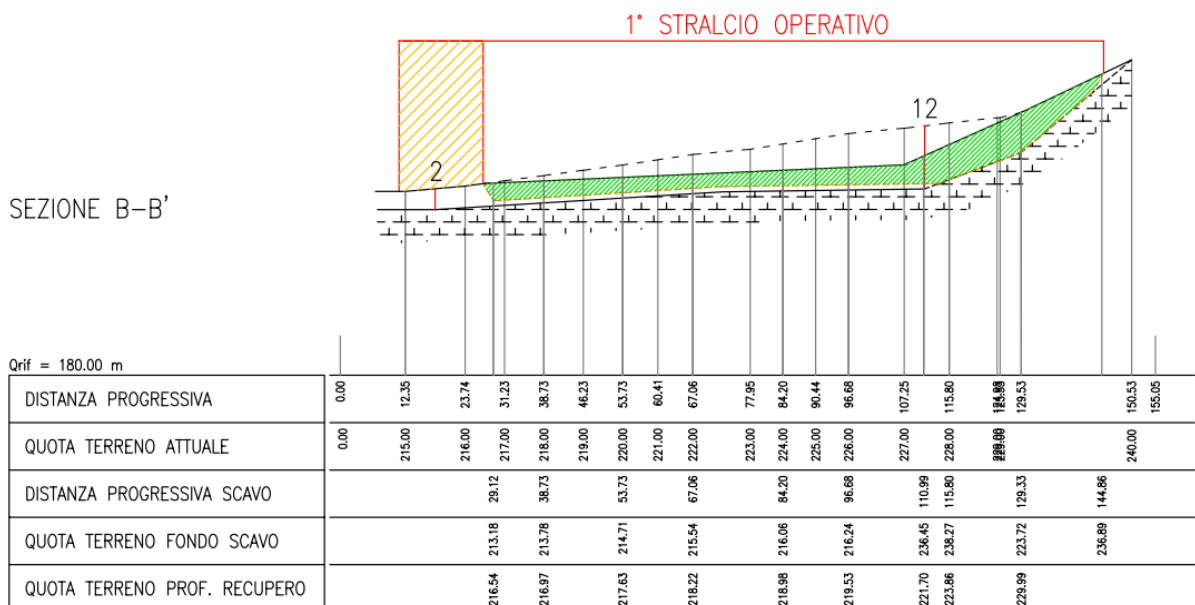
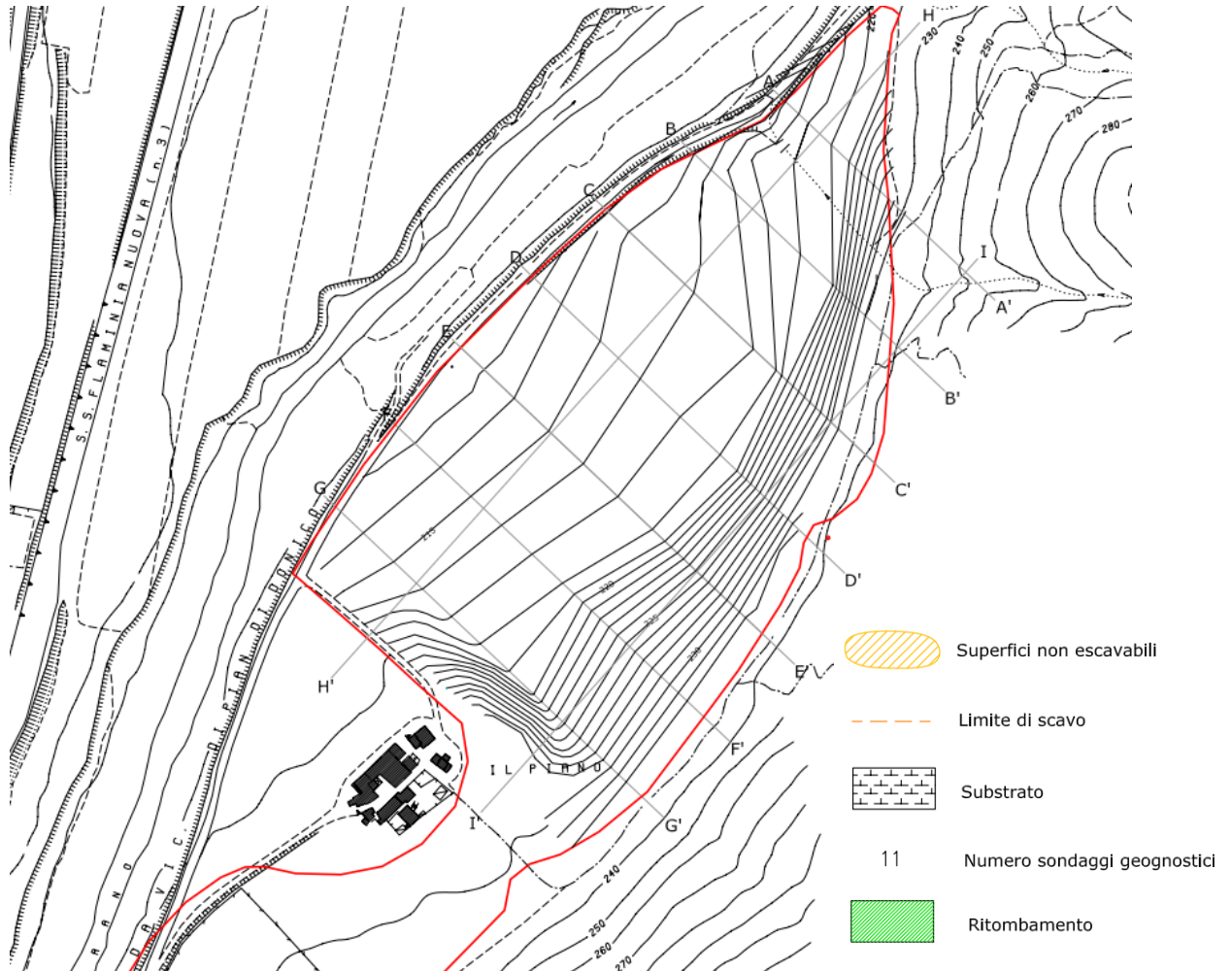
L'ubicazione delle indagini effettuate per la progettazione esecutiva è riportata in Tav. T00CA04CANPU01A.

5.1. ANALISI IN FASE DI PROGETTO DEFINITIVO

Durante la redazione del PD, sono stati prelevati 8 campioni entro sondaggi geognostici (riferiti alle gallerie) e 7 campioni in pozzetti esplorativi (riferiti ai rilevati).

Sui campioni prelevati sono state effettuate le analisi chimiche per la determinazione dei seguenti parametri:

- Arsenico,
- Cadmio,
- Cobalto,
- Nichel,
- Piombo,
- Rame,
- Zinco,
- Mercurio,
- Idrocarburi C>12,
- Cromo totale,
- Cromo VI,
- Amianto.

I terreni analizzati non presentano alcun tipo di contaminazione ed in particolare la relazione di PD afferma: *"Nessuno dei campioni di terreno analizzati ha mostrato il superamento delle C.S.C. previste alla colonna A Tab. 1 Allegato 5 al Titolo V Parte IV del D.Lgs. 152/06 e s.m.i. per i siti a destinazione d'uso Verde pubblico, privato e residenziale"*.

In Tabella 5-1 viene riportata la tabella ripresa dall'elaborato di PD, in cui viene indicato, per ciascun campione, la profondità di prelievo, l'opera di riferimento e la conferma che i parametri analizzati risultano inferiori al valore soglia CSC, sopra citato.

Dall'analisi dell'elaborato emergono, tuttavia, alcune criticità ed in particolare:

- Le analisi non sono state effettuate per tutte le opere previste; per esempio, non ci sono analisi per la Galleria Molinello, ed i viadotti Casal del Monte, e Fosso Brilli;

- Non sono state effettuate le analisi per ricercare i parametri BTEX e IPA nelle aree poste a distanza inferiore a 20 m da infrastrutture viarie di grande comunicazione, quale è la S.S. 219, così come previsto dall'Allegato 4 del D.M. 120/2017.
- Non sono state effettuate le caratterizzazioni delle aree di cantiere.

Per i motivi sopra esposti in fase di progetto esecutivo sono state programmate nuove indagini ed analisi, che verranno illustrate nel capitolo successivo.

| Riferimento di progetto | Indagine | Campione | Profondità (m da p.c.) | Rif.campione | C.S.C. D.Lgs. 152/06 Parte IV Tit.V All.5 | |
|---------------------------------------|----------|----------|------------------------|--------------|--|------------|
| | | | | | < Tab. 1 A | < Tab. 1 B |
| km 0 + 206 | S31 | CA1 | 5,00-10,00 | 20604/14 | X | |
| km 0 + 701 Galleria "Casal del Monte" | S34 | CA1 | 27,00-38,00 | 21399/14 | X | |
| km 1 + 008 | S36 | CA1 | 3,00-13,00 | 19530/14 | X | |
| km 1 + 262 Viadotto "S. Angelo" | S37 | CA1 | 1,00-3,00 | 19532/14 | X | |
| km 1 + 424 | S38 | CA1 | 0,00-10,00 | 20603/14 | X | |
| km 1 + 867 Galleria "Pietralunga 1" | S39 | CA1* | 15,00-26,00 | 19533/14 | | |
| km 2 + 050 Galleria "Pietralunga 2" | S40 | CA1 | 31,00-42,00 | 21398/14 | X | |
| km 3 + 431 Viadotto "Assino 2" | S44bis | CA1* | 18,00-20,00 | 20601/14 | | |
| km 0 + 298 | Pz50bis | CA1 | 0,70 | 20600/14 | X | |
| km 0 + 517 | Pz51cp | CA1 | 0,40 | 21405/14 | X | |
| km 1 + 181 | Pz55cp | CA1 | 0,50 | 20602/14 | X | |
| km 2 + 353 | Pz56cp | CA1 | 0,30 | 21403/14 | X | |
| km 3 + 155 | Pz57cp | CA1 | 0,40 | 21401/14 | X | |
| km 3 + 512 | Pz58cp | CA1 | 0,40 | 21404/14 | X | |
| km 3 + 645 | Pz59cp | CA1 | 0,50 | 21402/14 | X | |

**solo analisi dell'aggressività delle terre nei confronti dei calcestruzzi*

TABELLA 5-1 - ELENCO CAMPIONI ANALIZZATI

5.2. PIANO DI CAMPIONAMENTO ED ANALISI IN FASE DI PROGETTO ESECUTIVO

5.2.1. Descrizione delle indagini

La caratterizzazione ambientale in fase di PE dell'intero tracciato è stata eseguita mediante scavi esplorativi (pozzetti) nelle aree di cantiere e mediante sondaggi a carotaggio continuo nei tratti di viadotto e in galleria.

Trattandosi di un'opera infrastrutturale lineare, in accordo con l'allegato 2 del D.P.R. 120/2017 il campionamento è stato effettuato almeno ogni 500 metri lineari di tracciato nei tratti in rilevato/viadotto e ogni 1.000 metri nei tratti in galleria, ad integrazione delle indagini già effettuate, avendo cura però di caratterizzare tutte le opere principali.

Per le aree di cantiere la caratterizzazione l'ubicazione è stata effettuata con criterio geometrico prevedendo 4 punti di indagine per ciascun cantiere, tutti con superfici comprese tra 2.500 e 5.000 m².

In Tabella 5-2 e Tabella 5-3 viene riportato l'elenco completo dei pozzetti, e dei campioni⁴. L'ubicazione delle indagini integrative è riportata nell'elaborato "T00CA04CANPU01A Ubicazione delle indagini ambientali".

| Punto di Indagine | Tipo | prof. (m) | Opera | n° campioni terreno | Profondità campioni | |
|-------------------|----------|-----------|--|---------------------|---------------------|-----------|
| | | | | | prof. m | prof. m |
| PzC1 | Pozzetto | 1 | Cantiere Operativo "A" - Stoccaggio inerti (3.500 mq) | 2 | 0.0-0.40 | 0.40-1.00 |
| PzC2 | Pozzetto | 1 | | 2 | 0.0-0.40 | 0.40-1.00 |
| PzC3 | Pozzetto | 1 | | 2 | 0.0-0.40 | 0.40-1.00 |
| PzC4 | Pozzetto | 1 | | 2 | 0.0-0.40 | 0.40-1.00 |
| PzC5 | Pozzetto | 1 | Cantiere Operativo "B" - Stoccaggio inerti (4.600 mq) | 2 | 0.0-0.40 | 0.40-1.00 |
| PzC6 | Pozzetto | 1 | | 2 | 0.0-0.40 | 0.40-1.00 |
| PzC7 | Pozzetto | 1 | | 2 | 0.0-0.40 | 0.40-1.00 |
| PzC8 | Pozzetto | 1 | | 2 | 0.0-0.40 | 0.40-1.00 |
| PzC9 | Pozzetto | 1 | Cantiere Operativo "C" - Stoccaggio inerti (1.600 mq) | 2 | 0.0-0.40 | 0.40-1.00 |
| PzC10 | Pozzetto | 1 | | 2 | 0.0-0.40 | 0.40-1.00 |
| PzC11 | Pozzetto | 1 | | 2 | 0.0-0.40 | 0.40-1.00 |
| PzC12 | Pozzetto | 1 | | 2 | 0.0-0.40 | 0.40-1.00 |
| PzC37 | Pozzetto | 1 | | 2 | 0.0-0.40 | 0.40-1.00 |
| PzC38 | Pozzetto | 1 | | 2 | 0.0-0.40 | 0.40-1.00 |
| PzC13 | Pozzetto | 1 | Cantiere Operativo "D" - Stoccaggio inerti (4.100 mq) | 2 | 0.0-0.40 | 0.40-1.00 |
| PzC14 | Pozzetto | 1 | | 2 | 0.0-0.40 | 0.40-1.00 |
| PzC15 | Pozzetto | 1 | | 2 | 0.0-0.40 | 0.40-1.00 |
| PzC16 | Pozzetto | 1 | | 2 | 0.0-0.40 | 0.40-1.00 |
| PzC17 | Pozzetto | 1 | Cantiere logistico "CB" - Campo base (3.200 mq) | 2 | 0.0-0.40 | 0.40-1.00 |
| PzC18 | Pozzetto | 1 | | 2 | 0.0-0.40 | 0.40-1.00 |
| PzC19 | Pozzetto | 1 | | 2 | 0.0-0.40 | 0.40-1.00 |
| PzC20 | Pozzetto | 1 | | 2 | 0.0-0.40 | 0.40-1.00 |
| PzC34 | Pozzetto | 1 | Cantiere Operativo "F" - Caratterizzazione materiali di scavo (1.100 mq) | 2 | 0.0-0.40 | 0.40-1.00 |
| PzC35 | Pozzetto | 1 | | 2 | 0.0-0.40 | 0.40-1.00 |
| PzC36 | Pozzetto | 1 | | 2 | 0.0-0.40 | 0.40-1.00 |

TABELLA 5-2 - PROGRAMMA DELLE INDAGINI (POZZETTI) E DEI CAMPIONAMENTI DA REALIZZARE IN PROGETTO ESECUTIVO

⁴ Per motivi logistici non tutti i pozzetti sono stati realizzati. La descrizione dei pozzetti e dei prelievi non realizzati è riportata nel Cap. 5.3

| Punto di Indagine | prof. (m) | Opera | n° campioni terreno | Profondità campioni | | | n° campioni acqua |
|-------------------|-----------|--------------------------|---------------------|---------------------------|-----------|------------|-------------------|
| | | | | prof. m | prof. m | prof. m | |
| PUT1 | 10 | Viadotto Casal del Monte | 3 | 0.0-1.0 | 5.00-6.00 | 9.00-10.00 | 1 |
| SV-SA-1 (PUT2) | 10 | Viadotto Sant'Angelo | 3 | 0.0-1.0 | 5.00-6.00 | 9.00-10.00 | 1 |
| SV-FB-1 (PUT3) | 10 | Viadotto Fosso Brillì | 3 | 0.0-1.0 | 5.00-6.00 | 9.00-10.00 | 1 |
| SMO-1 | 30 | Galleria Molinello | 1 | alla quota della galleria | | | 1 |
| Totale | | | 10 | | | | 4 |

TABELLA 5-3 - PROGRAMMA DELLE INDAGINI (SONDAGGI A CAROTAGGIO) E DEI CAMPIONAMENTI DA EFFETTUARSI IN PROGETTO ESECUTIVO

Oltre ai campioni sopra descritti sono stati prelevati campioni di roccia per tutte le gallerie per i quali è stato analizzato il solo parametro Amianto. Le analisi relative a tale parametro realizzate in fase di Progetto Definitivo, infatti, risultano non particolarmente significative, in quanto riportano l'indicazione <1000 mg/kg s.s..

Considerato che il limite di CSC riportato dal D.Lgs. 152/2006 Parte IV Tit. V All. 5 Tab. 1 è appunto di 1000 mg/kg s.s., si è ritenuto opportuno effettuare analisi più dettagliate.

5.2.1.1 Campionamento nelle aree di cantiere

Negli scavi in pozzetto, che hanno interessato esclusivamente le aree in rilevato, in cui gli scavi saranno inerenti esclusivamente lo scotico e la bonifica, fino a una profondità massima di 1.00 m da p.c., sono stati prelevati 2 campioni, uno nello strato organico più pedogenizzato ed uno nel terreno indisturbato. Nelle aree in cui si è riscontrata l'assenza della porzione pedogenizzata è stato prelevato un solo campione.

Vista la modesta profondità di scavo non è stata riscontrata la presenza di falda acquifera e quindi non sono stati effettuati prelievi di acqua.

5.2.1.2 Campionamento nei tratti in viadotto

Nei sondaggi in corrispondenza dei viadotti, dove gli scavi per i pali raggiungeranno profondità elevate (>8 m), sono stati prelevati 3 campioni:

- campione 1: da 0 a 1 m dal piano campagna;
- campione 2: alla profondità massima di scavo;
- campione 3: nella zona intermedia tra i due;

Ciascun campione è stato formato prelevando più spezzoni di carota rappresentativi dell'orizzonte individuato al fine di considerare una rappresentatività media.

In ciascun sondaggio, oltre ai campioni sopra elencati è stato acquisito un campione delle acque sotterranee.

5.2.1.3 Campionamento nei tratti in galleria

Nel sondaggio in corrispondenza della galleria Molinello è stato prelevato un solo campione, in corrispondenza dello scavo. Il campione è stato formato prelevando tre spezzoni di carota. Nel sondaggio, oltre ai campioni sopra elencati è stato acquisito un campione delle acque sotterranee.

5.2.2. Caratterizzazione chimico fisica in fase di Progetto Esecutivo

I campioni inviati in laboratorio sono stati privati della frazione maggiore di 2 cm (da scartare in campo) e le determinazioni analitiche in laboratorio sono state condotte sull'aliquota di granulometria inferiore a 2 mm. La concentrazione del campione è stata determinata riferendosi alla totalità dei materiali secchi, comprensiva anche dello scheletro campionato (frazione compresa tra 2 cm e 2 mm).

Alla luce della descrizione dello stato di fatto delle aree di intervento i parametri ricercati su tutti i campioni sono stati i seguenti:

- Arsenico;
- Cadmio;
- Cobalto;
- Nichel;
- Piombo;
- Rame;
- Zinco;
- Mercurio;
- Idrocarburi C>12;
- Cromo totale;
- Cromo VI;

Su 4 dei campioni prelevati nei pozzetti (nelle aree di maggiore vicinanza alle viabilità esistenti), inoltre, sono stati ricercati i seguenti parametri:

- Amianto;
- BTEX;
- IPA.

Sui campioni di acqua sono stati ricercati i seguenti parametri:

- pH
- durezza totale
- alcalinità

- cloruri
- solfati
- conducibilità elettrica specifica
- ferro
- calcio
- magnesio
- rame
- cadmio
- piombo
- cromo
- idrocarburi policiclici aromatici
- Sodio
- Potassio
- Manganese
- Arsenico
- Idrocarburi totali
- Tensioattivi anionici
- Tensioattivi non ionici

5.3. INDAGINI ED ANALISI REALIZZATE

Le indagini eseguite al Giugno 2018 comprendono tutti i prelievi e le analisi nei sondaggi illustrati previsti (cfr. Tabella 5-3), sia di terreno che di acqua. Per quanto riguarda i pozzetti, invece, la situazione è più articolata e viene riassunta in Tabella 5-4.

I pozzetti non realizzati sono quelli relativi al Cantiere Logistico "CB" Campo Base (pozzetti da PzC18 a PzC20) poiché l'area è risultata già urbanizzata e completa di rilevato in ghiaia, già idonea per la posa del cantiere. Pertanto, non si è ritenuto necessario prevedere indagini in un'area che non subirà trasformazioni.

Mancano, inoltre, per problemi logistici, due pozzetti (PzC37 e PzC38) del cantiere Operativo "C" e i tre pozzetti del Cantiere operativo "F" (PzC34, PzC35 e PzC36).

I certificati di tutte le analisi finora svolte sono riportati nell'allegato T00CA04CANRE04A.

| Punto di Indagine | prof. (m) | Opera | n° campioni terreno | Profondità campioni eseguiti | | |
|-------------------|-----------|--|---------------------|------------------------------|-----------|---------|
| | | | | prof. m | prof. m | prof. m |
| PzC1 | 1 | Cantiere Operativo "A" - Stoccaggio inerti (3.500 mq) | 2 | 0.0-0.40 | 0.40-1.00 | |
| PzC2 | 1 | | 2 | 0.0-0.40 | 0.40-1.00 | |
| PzC3 | 1 | | 2 | 0.0-0.40 | 0.40-1.00 | |
| PzC4 | 1 | | 2 | 0.0-0.40 | 0.40-1.00 | |
| PzC5 | 1 | | 2 | 0.0-0.40 | 0.40-1.00 | |

| Punto di Indagine | prof. (m) | Opera | n° campioni terreno | Profondità campioni eseguiti | | |
|-------------------|-----------|--|---------------------|------------------------------|-----------|-----------|
| | | | | prof. m | prof. m | prof. m |
| PzC6 | 1 | Cantiere Operativo "B" - Stoccaggio inerti (4.600 mq) | 3 | 0.0-0.30 | 0.30-0.60 | 0.60-1.00 |
| PzC7 | 1 | | 2 | 0.0-0.40 | 0.40-1.00 | |
| PzC8 | 1 | | 2 | 0.0-0.40 | 0.40-1.00 | |
| PzC9 | 1 | Cantiere Operativo "C" - Stoccaggio inerti (1.600 mq) | 2 | 0.0-0.40 | 0.40-1.00 | |
| PzC10 | 1 | | 2 | 0.0-0.40 | 0.40-1.00 | |
| PzC11 | 1 | | 2 | 0.0-0.40 | 0.40-1.00 | |
| PzC12 | 1 | | 2 | 0.0-0.40 | 0.40-1.00 | |
| PzC13 | 1 | Cantiere Operativo "D" - Stoccaggio inerti (4.100 mq) | 2 | 0.0-0.40 | 0.40-1.00 | |
| PzC14 | 1 | | 2 | 0.0-0.40 | 0.40-1.00 | |
| PzC15 | 1 | | 2 | 0.0-0.40 | 0.40-1.00 | |
| PzC16 | 1 | | 2 | 0.0-0.40 | 0.40-1.00 | |
| Totale | | | 33 | | | |

TABELLA 5-4 - POZZETTI ED ANALISI REALIZZATI

5.3.1. Analisi sui terreni

Su tutti i campioni prelevati nei pozzetti realizzati è stata effettuata l'analisi del set di parametri base, che comprende Arsenico, Cadmio, Cobalto, Nichel, Piombo, Rame, Zinco, Mercurio, Idrocarburi C>12, Cromo totale, Cromo VI.

I risultati delle analisi effettuate sono riepilogati in Tabella 5-5.

Su 8 campioni (PzC4, PzC7, PzC9 e PzC15) sono state effettuate le analisi relative a Btex, IPA e Amanto (cfr. Tabella 5-6 e Tabella 5-7). Su tali campioni non è stata riscontrata alcuna contaminazione.

Anche su tutti i campioni prelevati nei sondaggi è stata realizzata l'analisi del set di parametri base. I risultati delle analisi effettuate sono riepilogati in Tabella 5-8.

In un campione (PUT1 campione A tra 0.50 e 1.00 m) è stato riscontrato il superamento del limite CSC relativo alla sola Colonna A per il parametro Idrocarburi pesanti (in rosso nella tabella). Trattandosi di campione prelevato in un sondaggio a carotaggio continuo, si disponeva ancora delle cassette catalogatrici, per cui si sono prelevati due campioni immediatamente sopra e sotto il tratto del campione A (campioni D ed E). Su tali campioni è stata ripetuta l'analisi dei soli idrocarburi pesanti, che sono risultati assenti.

| Pozzetto | Campione | Codice Certificato | Prof. (m) | Residuo a 105°C (%) | Frazione inferiore a 2 mm (%) | Cromo VI (mg/kgss) | Arsenico (mg/kgss) | Cadmio (mg/kgss) | Cobalto (mg/kgss) | Cromo (mg/kgss) | Mercurio (mg/kgss) | Nichel (mg/kgss) | Piombo (mg/kgss) | Rame (mg/kgss) | Zinco (mg/kgss) | Idrocarburi pesanti C>12 (mg/kgss) |
|------------------|----------|--------------------|-----------|---------------------|-------------------------------|--------------------|--------------------|------------------|-------------------|-----------------|--------------------|------------------|------------------|----------------|-----------------|------------------------------------|
| Limiti Colonna A | | | | | | 2 | 20 | 2 | 20 | 150 | 1 | 120 | 100 | 120 | 150 | 50 |
| Limiti Colonna B | | | | | | 15 | 50 | 15 | 250 | 800 | 5 | 500 | 1000 | 600 | 1500 | 750 |
| PzC1 | A | 17LA01030 | 0.0-0.4 | 85 | 53 | < 2 | < 4 | < 1 | < 1 | 25 | < 0.5 | 20 | < 5 | 10 | 29 | < 20 |
| PzC1 | B | 17LA01031 | 0.4-1.0 | 90 | 47 | < 2 | < 4 | < 1 | < 1 | 20 | < 0.5 | 17 | < 5 | 9.4 | 27 | < 20 |
| PzC2 | A | 17LA01032 | 0.0-0.4 | 88 | 42 | < 2 | < 4 | < 1 | < 1 | 20 | < 0.5 | 15 | < 5 | 8.7 | 24.6 | < 20 |
| PzC2 | B | 17LA01033 | 0.4-1.0 | 88 | 52 | < 2 | < 4 | < 1 | < 1 | 25 | < 0.5 | 21 | < 5 | 11 | 31 | < 20 |
| PzC3 | A | 17LA01034 | 0.0-0.4 | 86 | 53 | < 2 | < 4 | < 1 | < 1 | 27 | < 0.5 | 21 | < 5 | 12 | 31 | < 20 |
| PzC3 | B | 17LA01035 | 0.4-1.0 | 90 | 58 | < 2 | < 4 | < 1 | < 1 | 27 | < 0.5 | 23 | < 5 | 12 | 38 | < 20 |
| PzC4 | A | 17LA01078 | 0.0-0.4 | 83 | 46 | < 2 | < 4 | < 1 | < 1 | 18 | < 0.5 | 17 | < 5 | 9.5 | 26 | < 20 |
| PzC4 | B | 17LA01079 | 0.4-1.0 | 89 | 45 | < 2 | < 4 | < 1 | < 1 | 18 | < 0.5 | 18 | < 5 | 9.3 | 25 | < 20 |
| PzC5 | A | 17LA01036 | 0.0-0.4 | 87 | 50 | < 2 | < 4 | < 1 | < 1 | 27 | < 0.5 | 20 | 6.4 | 21 | 35 | < 20 |
| PzC5 | B | 17LA01037 | 0.4-1.0 | 92 | 40 | < 2 | < 4 | < 1 | < 1 | 18 | < 0.5 | 16 | 5.8 | 62 | 34 | < 20 |
| PzC6 | A | 17LA01038 | 0.0-0.3 | 86 | 53 | < 2 | < 4 | < 1 | < 1 | 23 | < 0.5 | 21 | 5.1 | 13 | 32 | < 20 |
| PzC6 | B | 17LA01039 | 0.3-0.6 | 94 | 33 | < 2 | < 4 | < 1 | < 1 | 14 | < 0.5 | 14 | 5.5 | 13 | 24.9 | < 20 |
| PzC6 | C | 17LA01040 | 0.6-1.0 | 96 | 83 | < 2 | < 4 | < 1 | < 1 | 25 | < 0.5 | 27 | 5.3 | 12 | 32 | < 20 |
| PzC7 | A | 17LA01080 | 0.0-0.4 | 92 | 47 | < 2 | < 4 | < 1 | < 1 | 28 | < 0.5 | 21 | < 5 | 10 | 32 | < 20 |
| PzC7 | B | 17LA01081 | 0.4-1.0 | 87 | 50 | < 2 | < 4 | < 1 | < 1 | 36 | < 0.5 | 29 | < 5 | 12 | 36 | < 20 |
| PzC8 | A | 17LA01041 | 0.0-0.4 | 90 | 48 | < 2 | < 4 | < 1 | < 1 | 29 | < 0.5 | 25 | 5.7 | 13 | 39 | < 20 |
| PzC8 | B | 17LA01042 | 0.4-1.0 | 92 | 36 | < 2 | < 4 | < 1 | < 1 | 23 | < 0.5 | 21 | < 5 | 8.8 | 24.8 | < 20 |
| PzC9 | A | 17LA01082 | 0.0-0.4 | 84 | 56 | < 2 | < 4 | < 1 | < 1 | 28 | < 0.5 | 25 | < 5 | 10 | 33 | < 20 |
| PzC9 | B | 17LA01083 | 0.4-1.0 | 91 | 50 | < 2 | < 4 | < 1 | < 1 | 24 | < 0.5 | 19 | < 5 | 7.2 | 26 | < 20 |
| PzC10 | A | 17LA01043 | 0.0-0.4 | 89 | 54 | < 2 | < 4 | < 1 | < 1 | 34 | < 0.5 | 27 | < 5 | 12 | 34 | < 20 |
| PzC10 | B | 17LA01044 | 0.4-1.0 | 90 | 42 | < 2 | < 4 | < 1 | < 1 | 25 | < 0.5 | 18 | < 5 | 8.6 | 24.9 | < 20 |
| PzC11 | A | 17LA01045 | 0.0-0.4 | 89 | 56 | < 2 | < 4 | < 1 | < 1 | 30 | < 0.5 | 23 | < 5 | 11 | 33 | < 20 |
| PzC11 | B | 17LA01046 | 0.4-1.0 | 90 | 57 | < 2 | < 4 | < 1 | < 1 | 28 | < 0.5 | 23 | < 5 | 10 | 33 | < 20 |
| PzC12 | A | 17LA01047 | 0.0-0.4 | 86 | 51 | < 2 | < 4 | < 1 | < 1 | 33 | < 0.5 | 22 | < 5 | 11 | 31 | < 20 |
| PzC12 | B | 17LA01048 | 0.4-1.0 | 88 | 53 | < 2 | < 4 | < 1 | < 1 | 27 | < 0.5 | 20 | < 5 | 10 | 28 | < 20 |
| PzC13 | A | 17LA01049 | 0.0-0.4 | 85 | 50 | < 2 | < 4 | < 1 | < 1 | 22 | < 0.5 | 15 | 6.8 | 6.8 | 24.1 | < 20 |
| PzC13 | B | 17LA01050 | 0.4-1.0 | 83 | 41 | < 2 | < 4 | < 1 | < 1 | 29 | < 0.5 | 19 | 5.9 | 8.6 | 28 | < 20 |
| PzC14 | A | 17LA01051 | 0.0-0.4 | 84 | 52 | < 2 | < 4 | < 1 | < 1 | 31 | < 0.5 | 18 | 8.3 | 9.1 | 27 | < 20 |
| PzC14 | B | 17LA01052 | 0.4-1.0 | 84 | 43 | < 2 | < 4 | < 1 | < 1 | 27 | < 0.5 | 16 | 5.8 | 8.6 | 25 | < 20 |
| PzC15 | A | 17LA01084 | 0.0-0.4 | 85 | 47 | < 2 | < 4 | < 1 | < 1 | 23 | < 0.5 | 14 | 7.6 | 6.8 | 23.1 | < 20 |
| PzC15 | B | 17LA01085 | 0.4-1.0 | 84 | 33 | < 2 | < 4 | < 1 | < 1 | 22 | < 0.5 | 16 | < 5 | 7.7 | 23.5 | < 20 |
| PzC16 | A | 17LA01053 | 0.0-0.4 | 86 | 53 | < 2 | < 4 | < 1 | < 1 | 31 | < 0.5 | 16 | 8.1 | 7.2 | 26 | < 20 |
| PzC16 | B | 17LA01054 | 0.4-1.0 | 87 | 48 | < 2 | < 4 | < 1 | < 1 | 32 | < 0.5 | 18 | 6.1 | 7.6 | 28 | < 20 |

TABELLA 5-5 - RISULTATI DELLE ANALISI SUI POZZETTI (METALLI ED IDROCARBURI PESANTI)

| Pozzetto | Campione | Codice Certificato | Prof. (m) | Benzene (mg/kgss) | Etilbenzene (mg/kgss) | Xilene (o.m.p) (mg/kgss) | Stirene (mg/kgss) | Toluene (mg/kgss) | Solventi organici aromatici (mg/kgss) | Benzo (a) Antracene (mg/kgss) | Benzo (a) Pirene (mg/kgss) | Benzo (b) Fluorantene (mg/kgss) | Benzo (k) Fluorantene (mg/kgss) | Benzo (g,h,i) Perilene (mg/kgss) |
|-------------------------|----------|--------------------|-----------|-------------------|-----------------------|--------------------------|-------------------|-------------------|---------------------------------------|-------------------------------|----------------------------|---------------------------------|---------------------------------|----------------------------------|
| <i>Limiti colonna A</i> | | | | 0.1 | 0.5 | 0.5 | 0.5 | 0.5 | 1 | 0.5 | 0.1 | 0.5 | 0.5 | 0.1 |
| <i>Limiti colonna B</i> | | | | 2 | 50 | 50 | 50 | 50 | 100 | 10 | 10 | 10 | 10 | 10 |
| PzC4 | A | 17LA01078 | 0.0-0.4 | < 0.01 | < 0.01 | < 0.01 | < 0.01 | < 0.01 | < 0.01 | < 0.01 | < 0.01 | < 0.01 | < 0.01 | < 0.01 |
| PzC4 | B | 17LA01079 | 0.4-1.0 | < 0.01 | < 0.01 | < 0.01 | < 0.01 | < 0.01 | < 0.01 | < 0.01 | < 0.01 | < 0.01 | < 0.01 | < 0.01 |
| PzC7 | A | 17LA01080 | 0.0-0.4 | < 0.01 | < 0.01 | < 0.01 | < 0.01 | < 0.01 | < 0.01 | < 0.01 | < 0.01 | < 0.01 | < 0.01 | < 0.01 |
| PzC7 | B | 17LA01081 | 0.4-1.0 | < 0.01 | < 0.01 | < 0.01 | < 0.01 | < 0.01 | < 0.01 | < 0.01 | < 0.01 | < 0.01 | < 0.01 | < 0.01 |
| PzC9 | A | 17LA01082 | 0.0-0.4 | < 0.01 | < 0.01 | < 0.01 | < 0.01 | < 0.01 | < 0.01 | < 0.01 | < 0.01 | < 0.01 | < 0.01 | < 0.01 |
| PzC9 | B | 17LA01083 | 0.4-1.0 | < 0.01 | < 0.01 | < 0.01 | < 0.01 | < 0.01 | < 0.01 | < 0.01 | < 0.01 | < 0.01 | < 0.01 | < 0.01 |
| PzC15 | A | 17LA01084 | 0.0-0.4 | < 0.01 | < 0.01 | < 0.01 | < 0.01 | < 0.01 | < 0.01 | < 0.01 | < 0.01 | < 0.01 | < 0.01 | < 0.01 |
| PzC15 | B | 17LA01085 | 0.4-1.0 | < 0.01 | < 0.01 | < 0.01 | < 0.01 | < 0.01 | < 0.01 | < 0.01 | < 0.01 | < 0.01 | < 0.01 | < 0.01 |

TABELLA 5-6 - RISULTATI DELLE ANALISI SUI POZZETTI (BTEx, IPA E AMANTO – PRIMA PARTE)

| Pozzetto | Campione | Codice Certificato | Prof. (m) | Crisene (mg/kgss) | Dibenzo (a,e) Pirene (mg/kgss) | Dibenzo (a,l) Pirene (mg/kgss) | Dibenzo (a,i) Pirene (mg/kgss) | Dibenzo (a,h) Pirene (mg/kgss) | Sommatoria policiclici aromatici (mg/kgss) | Dibenzo (a,h) Antracene (mg/kgss) | Indeno (1,2,3,cd) Pirene (mg/kgss) | Pirene (mg/kgss) | Amianto in microscopia ottica (P/A) |
|-------------------------|----------|--------------------|-----------|-------------------|--------------------------------|--------------------------------|--------------------------------|--------------------------------|--|-----------------------------------|------------------------------------|------------------|-------------------------------------|
| <i>Limiti colonna A</i> | | | | 5 | 0.1 | 0.1 | 0.1 | 0.1 | 10 | 0.1 | 0.1 | 5 | 1000 |
| <i>Limiti colonna B</i> | | | | 50 | 10 | 10 | 10 | 10 | 100 | 10 | 5 | 50 | 1000 |
| PzC4 | A | 17LA01078 | 0.0-0.4 | < 0.01 | < 0.01 | < 0.01 | < 0.01 | < 0.01 | < 0.01 | < 0.01 | < 0.01 | < 0.01 | Assente |
| PzC4 | B | 17LA01079 | 0.4-1.0 | < 0.01 | < 0.01 | < 0.01 | < 0.01 | < 0.01 | < 0.01 | < 0.01 | < 0.01 | < 0.01 | Assente |
| PzC7 | A | 17LA01080 | 0.0-0.4 | < 0.01 | < 0.01 | < 0.01 | < 0.01 | < 0.01 | < 0.01 | < 0.01 | < 0.01 | < 0.01 | Assente |
| PzC7 | B | 17LA01081 | 0.4-1.0 | < 0.01 | < 0.01 | < 0.01 | < 0.01 | < 0.01 | < 0.01 | < 0.01 | < 0.01 | < 0.01 | Assente |
| PzC9 | A | 17LA01082 | 0.0-0.4 | < 0.01 | < 0.01 | < 0.01 | < 0.01 | < 0.01 | < 0.01 | < 0.01 | < 0.01 | < 0.01 | Assente |
| PzC9 | B | 17LA01083 | 0.4-1.0 | < 0.01 | < 0.01 | < 0.01 | < 0.01 | < 0.01 | < 0.01 | < 0.01 | < 0.01 | < 0.01 | Assente |
| PzC15 | A | 17LA01084 | 0.0-0.4 | < 0.01 | < 0.01 | < 0.01 | < 0.01 | < 0.01 | < 0.01 | < 0.01 | < 0.01 | < 0.01 | Assente |
| PzC15 | B | 17LA01085 | 0.4-1.0 | < 0.01 | < 0.01 | < 0.01 | < 0.01 | < 0.01 | < 0.01 | < 0.01 | < 0.01 | < 0.01 | Assente |

TABELLA 5-7 - RISULTATI DELLE ANALISI SUI POZZETTI (BTEx, IPA E AMANTO – SECONDA PARTE)

| Sondaggio | Campione | Codice | Profondità (m) | Residuo a 105°C (%) | Frazione inferiore a 2 mm (%) | Cromo VI (mg/kgss) | Arsenico (mg/kgss) | Cadmio (mg/kgss) | Cobalto (mg/kgss) | Cromo (mg/kgss) | Mercurio (mg/kgss) | Nichel (mg/kgss) | Piombo (mg/kgss) | Rame (mg/kgss) | Zinco (mg/kgss) | Idrocarburi pesanti C>12 (mg/kgss) |
|-------------------------|----------|-----------|----------------|---------------------|-------------------------------|--------------------|--------------------|------------------|-------------------|-----------------|--------------------|------------------|------------------|----------------|-----------------|------------------------------------|
| <i>Limiti colonna A</i> | | | | | | 2 | 20 | 2 | 20 | 150 | 1 | 120 | 100 | 120 | 150 | 50 |
| <i>Limiti colonna B</i> | | | | | | 15 | 50 | 15 | 250 | 800 | 5 | 500 | 1000 | 600 | 1500 | 750 |
| PUT1 | A | 17LA01068 | 0.50-1.00 | 91.8 | 62 | < 2 | < 4 | < 1 | < 1 | 28 | < 0.5 | 22 | < 5 | 10 | 34 | 116 |
| PUT1 | B | 17LA01069 | 5.00-6.00 | 98.6 | 40.7 | < 2 | < 4 | < 1 | < 1 | 16 | < 0.5 | 15 | < 5 | 6.8 | 21.8 | < 20 |
| PUT1 | C | 17LA01070 | 9.00-10.00 | 98.4 | 27.5 | < 2 | < 4 | < 1 | < 1 | 13 | < 0.5 | < 10 | < 5 | < 5 | 14.3 | < 20 |
| PUT1bis | D | 17LA01562 | 0.00-0.50 | 79.6 | 45.3 | | | | | | | | | | | < 20 |
| PUT1ter | E | 17LA01563 | 1.00-1.50 | 78.1 | 49.8 | | | | | | | | | | | < 20 |
| PUT2 | A | 17LA01071 | 0.00-1.00 | 95.5 | 43.7 | < 2 | < 4 | < 1 | < 1 | 12 | < 0.5 | 13 | < 5 | 10 | 19.2 | < 20 |
| PUT2 | B | 17LA01072 | 5.00-6.00 | 99.6 | 24.1 | < 2 | < 4 | < 1 | < 1 | 12 | < 0.5 | < 10 | < 5 | < 5 | 12.7 | < 20 |
| PUT2 | C | 17LA01073 | 9.00-10.00 | 99.8 | 99.1 | < 2 | < 4 | < 1 | < 1 | 29 | < 0.5 | 32 | < 5 | 5.5 | 36 | < 20 |
| PUT3 | A | 17LA01074 | 0.00-1.00 | 84.3 | 55.6 | < 2 | < 4 | < 1 | < 1 | 20 | < 0.5 | 18 | < 5 | 10 | 24.9 | < 20 |
| PUT3 | B | 17LA01075 | 5.00-6.00 | 98.2 | 99 | < 2 | < 4 | < 1 | < 1 | 43 | < 0.5 | 40 | < 5 | 23 | 65 | < 20 |
| PUT3 | C | 17LA01076 | 9.00-10.00 | 97.5 | 98.9 | < 2 | < 4 | < 1 | < 1 | 40 | < 0.5 | 36 | < 5 | 24 | 67 | < 20 |
| SMO-1 | A | 17LA01077 | 20,0 - 25.0 | 98.6 | 98.8 | < 2 | < 4 | < 1 | < 1 | 40 | < 0.5 | 35 | < 5 | 7.1 | 46 | 44 |

TABELLA 5-8 - RISULTATI DELLE ANALISI SUI SONDAGGI (METALLI ED IDROCARBURI PESANTI)

5.3.2. Analisi sulle acque

Tutte le analisi sulle acque sono state effettuate come previsto dal programma iniziale ed hanno fornito parametri entro i limiti di legge.

Nel corso dei rilievi geologici di dettaglio in corrispondenza del Fosso Brilli si è constatata la presenza di una sorgente sulfurea, con portata peraltro molto modesta. Si è scelto, pertanto, di prelevare le acque di tale sorgente. Inoltre, è stato integrato anche il prelievo nel piezometro realizzato nella stessa area (PUT3 – SV-FB-1). Per tali acque sono stati analizzati esclusivamente solfati, solfuri, acido solfidrico, anidride carbonica e azoto totale.

I risultati di tutte le analisi sono riassunti in Tabella 5-9.

| | | Punti di prelievo | | | | | | Limiti |
|--|-------|-------------------|-----------|------------------|------------------|-----------------|--------------------------|--------|
| | | SMO-1 | PUT-1 | PUT-2 SV-SA-1 | PUT-3 SV-FB-1 | PUT3 SV-FB-1 | Sorgente Fosso Brilli | |
| | | 17LA01564 | 17LA01565 | 17LA01566 | 17LA01567 | 1709793C | 1709793C | |
| Durezza tot. | °F | 30 | 30 | 29 | 30 | | | |
| Alcalinità | meq/L | 8.8 | 5.3 | 5.9 | 5.9 | | | |
| Tensioattivi anionici | mg/L | 0.1 | 0.1 | 0.1 | 0.15 | | | |
| Tensioattivi non ionici | mg/L | <0.20 | <0.20 | <0.20 | <0.20 | | | |
| Cond. Elettrica a 20° | µs/cm | 956 | 683 | 716 | 694 | | | |
| pH | | 6.2 | 6.5 | 6.7 | 6.9 | 7.4 | 8.6 | |
| Cloruri | mg/L | 11.1 | 15.8 | 21.2 | 26 | | | |
| Solfati | mg/L | 117 | 129 | 77 | 74 | 56.7 | 23 | 250 |
| Arsenico | µg/L | <10 | <10 | <10 | <10 | | | 10 |
| Cadmio | µg/L | <5 | <5 | <5 | <5 | | | |
| Calcio | mg/L | 177 | 96 | 96 | 87 | | | |
| Cromo tot. | µg/L | <5 | <5 | <5 | <5 | | | 50 |
| Ferro | µg/L | <25 | <25 | <25 | <25 | | | 200 |
| Magnesio | mg/L | 47 | 26 | 25 | 27 | | | |
| Manganese | µg/L | <25 | <25 | <25 | 28 | | | 50 |
| Piombo | µg/L | <10 | <10 | <10 | <10 | | | 10 |
| Potassio | mg/L | 5.2 | 3.8 | 3.1 | 5.2 | | | |
| Rame | µg/L | <25 | <25 | <25 | <25 | | | 1000 |
| Sodio | mg/L | 10.9 | 18.2 | 23.8 | 37 | | | |
| Benzo (b) Fluorantene | µg/L | <0.01 | <0.01 | <0.01 | <0.01 | | | 0.1 |
| Benzo (g,h,i) Perilene | µg/L | <0.01 | <0.01 | <0.01 | <0.01 | | | 0.01 |
| Benzo (k) Fluorantene | µg/L | <0.01 | <0.01 | <0.01 | <0.01 | | | 0.05 |
| Indeno (1,2,3) Pirene | µg/L | <0.01 | <0.01 | <0.01 | <0.01 | | | 0.1 |
| Benzo (a) Antracene | µg/L | <0.01 | <0.01 | <0.01 | <0.01 | | | 0.1 |
| Sommatoria idrocarburi policiclici aromatici | µg/L | <0.01 | <0.01 | <0.01 | <0.01 | | | 0.1 |
| Benzo (a) Pirene | µg/L | <0.01 | <0.01 | <0.01 | <0.01 | | | 0.01 |
| Crisene | µg/L | <0.01 | <0.01 | <0.01 | <0.01 | | | 5 |
| Dibenzo (a,h) Antracene | µg/L | <0.01 | <0.01 | <0.01 | <0.01 | | | 0.01 |
| Pirene | µg/L | <0.01 | <0.01 | <0.01 | <0.01 | | | 50 |
| Idrocarburi totali come n-esano | µg/L | <10 | <10 | <10 | <10 | | | 350 |
| Anidride carbonica | mg/L | | | | | 46.9 | <0.2 | |
| Azoto Totale | mg/L | | | | | 7.9 | 8.7 | |
| Acido solfidrico | mg/L | | | | | 0.5 | <0.1 | |
| Solfuri | mg/L | | | | | 2.1 | <0.1 | |

TABELLA 5-9 – ANALISI DELLE ACQUE

5.4. PIANO DI CAMPIONAMENTO ED ANALISI DA EFFETTUARE IN FASE COSTRUTTIVA

5.4.1. Siti di deposito intermedio e piazzole di caratterizzazione

La cantierizzazione dell'opera ha previsto l'individuazione di siti di deposito intermedio, utilizzati sia come depositi temporanei che come piazzole di caratterizzazione.

Tali siti sono riportati sia nella planimetria "Ubicazione indagini ambientali" (Elaborato T00CA04CANPU01A) che nella "Planimetria delle aree di deposito temporaneo e piazzole di controllo" (Elaborato T00CA03CANPU01A) e descritti nel Cap. 2.3.5.

5.4.2. Descrizione dei campionamenti da svolgere presso le piazzole di caratterizzazione

Come illustrato nel Cap. 2.3, sono 2 le tipologie di materiali che, a causa delle modalità di scavo, potrebbero subire contaminazioni e che quindi andranno ricaratterizzati.

Si tratta dei terreni di scavo dei pali di fondazione dei viadotti, miscelati con fanghi bentonitici e/o polimerici e delle rocce di scavo in galleria.

Il campionamento verrà effettuato su tutti i cumuli, sul materiale tal quale, in modo da ottenere un campione rappresentativo secondo la norma UNI 10802.

Salvo evidenze organolettiche per le quali verrà effettuato un campionamento puntuale, ogni singolo cumulo dovrà essere caratterizzato in modo da prelevare almeno 8 campioni elementari, di cui 4 in profondità e 4 in superficie, al fine di ottenere un campione composito che, per quartatura, darà il campione finale da sottoporre ad analisi chimica. Ciascun campione così ottenuto sarà suddiviso in 3 aliquote tal quali disposte in vasi di vetro da 1 Kg puliti e sigillati mediante tappo a vite.

Le modalità di gestione dei cumuli sarà tale da garantirne la stabilità, l'assenza di erosione da parte delle acque e la dispersione in atmosfera di polveri, ai fini anche della salvaguardia dell'igiene e della salute umana, nonché della sicurezza sui luoghi di lavoro ai sensi del decreto legislativo n. 81 del 2008.

Ciascuna piazzola ha una potenzialità di circa 1.500 m³. I campionamenti verranno effettuati al completamento di ciascuna piazzola. Il materiale della piazzola non potrà essere mobilizzato se non dopo averne accertato le qualità ambientali.

5.4.3. Procedure di caratterizzazione chimico-fisiche e accertamento delle qualità ambientali

I campioni da portare in laboratorio o da destinare ad analisi in campo saranno privi della frazione maggiore di 2 cm (da scartare in campo) e le determinazioni analitiche in laboratorio saranno condotte sull'aliquota di granulometria inferiore a 2 mm. La concentrazione del campione sarà determinata riferendosi alla totalità dei materiali secchi, comprensiva anche dello scheletro campionato (frazione compresa tra 2 cm e 2 mm).

Alla luce della descrizione dello stato di fatto delle aree di intervento e delle possibili contaminazioni causate dagli interventi (scavi con polimeri/bentonite per i pali e mediante consolidamenti in galleria) i parametri da ricercare saranno i seguenti:

- Arsenico;
- Cadmio;
- Cobalto;
- Nichel;

- Piombo;
- Rame;
- Zinco;
- Mercurio;
- Idrocarburi C>12;
- Cromo totale;
- Cromo VI;
- Fluoruri

In relazione alle eventuali sostanze contaminanti presenti negli additivi presenti nei materiali utilizzati per i consolidamenti, il panel analitico andrà incrementato secondo la formulazione del prodotto realmente impiegato.

I risultati delle analisi sui campioni saranno confrontati con le Concentrazioni Soglia di Contaminazione di cui alle colonne A e B Tabella 1 allegato 5, al titolo V parte IV del decreto legislativo n. 152 del 2006 e s.m.i., con riferimento alla specifica destinazione d'uso urbanistica.

Il rispetto dei requisiti di qualità ambientale di cui all'art. 184 bis, comma 1, lettera d), del decreto legislativo n. 152 del 2006 e s.m.i. per l'utilizzo dei materiali da scavo come sottoprodotti, è garantito quando il contenuto di sostanze inquinanti all'interno dei materiali da scavo sia inferiore alle Concentrazioni Soglia di Contaminazione (CSC), di cui alle colonne A e B Tabella 1 allegato 5, al Titolo V parte IV del decreto legislativo n. 152 del 2006 e s.m.i., con riferimento alla specifica destinazione d'uso urbanistica, o ai valori di fondo naturali.

I materiali da scavo sono utilizzabili per reinterri, riempimenti, rimodellazioni, per rilevati, per sottofondi e nel corso di processi di produzione industriale in sostituzione dei materiali di cava:

- se la concentrazione di inquinanti rientra nei limiti di cui alla colonna A, in qualsiasi sito a prescindere dalla sua destinazione; i materiali i cui limiti rientrano in Colonna A potranno, quindi, essere destinati al recupero delle cave (cfr. § 4.2).
- se la concentrazione di inquinanti è compresa fra i limiti di cui alle colonne A e B, in siti a destinazione produttiva (commerciale e industriale).

Le analisi chimico-fisiche saranno condotte adottando metodologie ufficialmente riconosciute, tali da garantire l'ottenimento di valori 10 volte inferiori rispetto ai valori di concentrazione limite.

Nell'impossibilità di raggiungere tali limiti di quantificazione dovranno essere utilizzate le migliori metodologie analitiche ufficialmente riconosciute che presentino un limite di quantificazione il più prossimo ai valori di cui sopra.

Sui campioni verrà inoltre effettuato il test di cessione secondo le metodiche indicate dall'articolo 9 del D.M. 5/2/1998, al fine di accertare il rispetto delle concentrazioni soglia di contaminazione delle acque sotterranee, di cui alla Tab. 2, All. 5, al Titolo 5 della Parte IV del D.Lgs. 152/2006.

5.5. RIUTILIZZO E RINTRACCIABILITÀ TERRE E ROCCE DI SCAVO

Preventivamente al trasporto del materiale da scavo, verrà inviata all'Autorità competente una comunicazione attestante le generalità della stazione appaltante, della ditta appaltatrice dei lavori di scavo/intervento, della ditta che trasporta il materiale, della ditta che riceve il materiale e/del luogo di destinazione, targa del mezzo utilizzato, sito di provenienza, data e ora del carico, quantità e tipologia del materiale trasportato.

Qualora intervengano delle modifiche, queste dovranno essere comunicate tempestivamente, anche solo per via telematica all'Autorità competente.

La movimentazione di tutto il materiale inerte, sia quello proveniente direttamente dagli scavi che quello proveniente dalle piazzole di caratterizzazione, una volta acquisito l'esito positivo delle analisi, avviene previa compilazione di un *Documento di trasporto* (Figura 5-1), uno per ciascun viaggio, in cui, oltre a quanto previsto dall'Allegato 6 del D.M. 120/2017, si descrive sinteticamente il conferimento del materiale, dalla singola W.B.S. di produzione sino alla specifica W.B.S. di destinazione, entrambe anticipate trimestralmente mediante *Programmi operativi di dettaglio*.

Il Documento di Trasporto, che deve viaggiare insieme al materiale, una volta completato il trasporto, deve essere conservato in originale dal responsabile del sito di utilizzo e in copia dal produttore, dal proponente e responsabile del trasporto.

| DOCUMENTO DI TRASPORTO | | | | |
|---|------|------|----------|-----|
| Anagrafica del sito di origine | | | | |
| Indirizzo | | | | |
| Comune | | | Prov. | CAP |
| WBS | | | Piazzola | |
| Anagrafica del sito di destinazione o di deposito provvisorio | | | | |
| Indirizzo | | | | |
| Comune | | | Prov. | CAP |
| Cantiere | | | WBS | |
| WBS | | | Piazzola | |
| Anagrafica della Ditta che effettua il trasporto | | | | |
| Ragione Sociale | | | | |
| C.F. - P.IVA | | | | |
| Indirizzo | | | | |
| Comune | | | Prov. | CAP |
| Generalità dell'autista e mezzo | | | | |
| Cognome | | Nome | | |
| Targa Automezzo | | | | |
| Materiale trasportato | | | | |
| Tipologia del materiale | | | | |
| Quantità (t) | | | | |
| Carico: | Data | | Ora | |
| Scarico: | Data | | Ora | |
| Firma Autista | | | | |
| Firma Ricevente | | | | |
| <p>È allegata la caratterizzazione analitica del materiale relativa al viaggio di seguito indicato:</p> | | | | |
| <p>Il Piano di Utilizzo delle terre e rocce da scavo è stato approvato in data _____ da _____ come da copia allegata al presente modello.</p> | | | | |
| Data | | | | |
| Firma produttore _____ | | | | |
| Firma Responsabile sito di utilizzo _____ | | | | |

FIGURA 5-1 – DOCUMENTO DI TRASPORTO

Al fine di garantire l'effettiva rintracciabilità della movimentazione delle terre e rocce di scavo prodotte e riutilizzate nel complesso dell'opera, si inviano trimestralmente agli Enti di competenza delle scritture ambientali di previsione e di rendiconto dell'intera fase di conferimento. Nello specifico, si adopereranno:

- Programma operativo trimestrale di dettaglio (Figura 5-2 e Figura 5-3)

E' determinato sulla base di confronti mensili tra l'Ufficio Ambiente/Responsabile di cantiere, al fine di associare ad opera W.B.S., che produce materiale, la produzione stimata totale mensile (es. quantità materiale che si prevede di scavare da galleria) e ad ogni opera W.B.S., che necessita di materiale, il riutilizzo (es. realizzazione rilevato).

| SITO DI PRODUZIONE | PRIMO TRIMESTRE | | | POSSIBILE SITO DI UTILIZZO |
|--|---------------------------|----------------------------|-------------------------|----------------------------|
| | GENNAIO m ³ | FEBBRAIO m ³ | MARZO m ³ | |
| WBS 1 | | | | WBS 6 |
| | | | | WBS 7 |
| | | | | WBS 8 |
| WBS 2 | | | | WBS 8 |
| | | | | WBS 9 |
| | | | | WBS 10 |
| WBS 3 | | | | WBS 9 |
| | | | | WBS 10 |
| | | | | WBS 11 |
|  | | | | |
| TOTALI MENSILI | | | | |
| TOTALE TRIMESTRE | | | | |

FIGURA 5-2 – PROGRAMMA DI PRODUZIONE TERRE E ROCCE DA SCAVO

| SITO DI RIUTILIZZO | PRIMO TRIMESTRE | | | POSSIBILE SITO DI PRODUZIONE |
|--|---------------------------|----------------------------|-------------------------|------------------------------|
| | GENNAIO m ³ | FEBBRAIO m ³ | MARZO m ³ | |
| WBS 6 | | | | WBS 1 |
| | | | | WBS 2 |
| | | | | WBS 3 |
| WBS 7 | | | | WBS 3 |
| | | | | WBS 4 |
| | | | | WBS 5 |
| WBS 8 | | | | WBS 1 |
| | | | | WBS 3 |
| | | | | WBS 5 |
|  | | | | |
| TOTALI MENSILI | | | | |
| TOTALE TRIMESTRE | | | | |

FIGURA 5-3 – PROGRAMMA DI RIUTILIZZO TERRE E ROCCE DA SCAVO

- Consuntivo trimestrale movimentazione terre (Figura 5-4 e Figura 5-5)

Al termine del trimestre analizzato, in collaborazione con la Contabilità Lavori, analogamente a come precedentemente descritto, si esegue il consuntivo per ogni WBS (produzione e riutilizzo) sommando i dati mensili una volta noti i quantitativi di terre e rocce di scavo effettivamente movimentati.

| SITO DI PRODUZIONE | PRIMO TRIMESTRE | | | DESTINAZIONE EFFETTIVA |
|--------------------|-----------------|----------------|----------------|------------------------|
| | GENNAIO | FEBBRAIO | MARZO | |
| WBS | m ³ | m ³ | m ³ | WBS |
| WBS 1 | | | | WBS 6 |
| | | | | WBS 7 |
| | | | | WBS 8 |
| WBS 2 | | | | WBS 8 |
| | | | | WBS 9 |
| | | | | WBS 10 |
| WBS 3 | | | | WBS 9 |
| | | | | WBS 10 |
| | | | | WBS 11 |
| TOTALI MENSILI | | | | |
| TOTALE TRIMESTRE | | | | |

FIGURA 5-4 – CONSUNTIVO DI PRODUZIONE TERRE E ROCCE DA SCAVO

| SITO DI RIUTILIZZO | PRIMO TRIMESTRE | | | PROVENIENZA EFFETTIVA |
|--------------------|-----------------|----------------|----------------|-----------------------|
| | GENNAIO | FEBBRAIO | MARZO | |
| WBS | m ³ | m ³ | m ³ | WBS |
| WBS 6 | | | | WBS 1 |
| | | | | WBS 2 |
| | | | | WBS 3 |
| WBS 7 | | | | WBS 3 |
| | | | | WBS 4 |
| | | | | WBS 5 |
| WBS 8 | | | | WBS 1 |
| | | | | WBS 3 |
| | | | | WBS 5 |
| TOTALI MENSILI | | | | |
| TOTALE TRIMESTRE | | | | |

FIGURA 5-5 – CONSUNTIVO DI RIUTILIZZO TERRE E ROCCE DA SCAVO

A completamento delle operazioni di scavo e di riutilizzo del materiale, l'esecutore del Piano di Utilizzo trasmette all'autorità competente la seguente "Dichiarazione di avvenuto utilizzo"

| DICHIARAZIONE DI AVVENUTO UTILIZZO (D.A.U.) | | | |
|--|--|-------|-----|
| Dichiarazione sostitutiva dell'atto di notorietà | | | |
| <i>(art.47 e art. 38 del D.P.R. 28 dicembre 2000 n° 445)</i> | | | |
| Anagrafica del sito di origine | | | |
| Indirizzo | | | |
| Comune | | Prov. | CAP |
| Il sottoscritto | | | |
| Cognome | | Nome | |
| C.F. | | | |
| In qualità di | | | |
| Della Ditta | | | |
| Ragione Sociale | | | |
| C.F. - P.IVA | | | |
| In qualità di esecutore del Piano di Utilizzo | | | |
| DICHIARA | | | |
| <ul style="list-style-type: none"> • che il Piano di Utilizzo dei materiali di scavo è stato presentato a _____ • ed approvato in data _____ da _____ • che il piano approvato non ha subito variazioni ovvero che è stato successivamente autorizzato da parte dell'Autorità competente avvenuta in data _____ l'utilizzo del materiale in processi industriali e/o siti idonei diversi da quelli indicati nel progetto presentato | | | |
| L'esecutore dichiara altresì: | | | |
| che a seguito dei lavori di escavazione condotti per la realizzazione di detta opera: | | | |
| _____ mc di materiali da scavi sono stati utilizzati per l'opera di _____ | | | |
| da realizzare nel Comune di _____, Provincia di _____, via _____ n° _____ | | | |
| autorizzato con _____ n° _____ del _____, che si allega. | | | |
| _____ mc di materiali da scavi sono stati utilizzati nel processo produttivo della Ditta _____ | | | |
| _____ nello stabilimento ubicato nel Comune di _____, Provincia di _____, via _____ n° _____ | | | |
| Alla dichiarazione sono allegati i certificati delle analisi effettuate sui campioni. | | | |
| Dichiara inoltre di: | | | |
| <ul style="list-style-type: none"> • essere consapevole delle sanzioni penali, previste in caso di dichiarazioni non veritiere e di falsità negli atti e della conseguente decadenza dai benefici di cui agli artt. 75 e 76 del D.P.R. 445/2000; • essere informato che i dati personali raccolti saranno trattati, anche con mezzi informatici, esclusivamente per il procedimento per il quale la dichiarazione viene resa (art. 13 D. Lgs. 196/2003). | | | |
| Firma dichiarante* | | | |
| Luogo e data: _____ | | | |
| * La dichiarazione è sottoscritta dall'interessato in presenza del dipendente addetto, oppure sottoscritta e inviata insieme alla fotocopia del documento di identità via fax, a mezzo posta ordinaria o elettronica e tramite un incaricato (art. 38 D.P.R. 445/2000) | | | |

6. INDIVIDUAZIONE DEI PERCORSI PREVISTI PER IL TRASPORTO DEL MATERIALE DI SCAVO

Nel presente capitolo vengono illustrate le viabilità utilizzate per la gestione dei materiali di scavo. In sostanza, a seguito della campagna di sopralluoghi ed indagini effettuate, nella presente fase progettuale è stata confermata l'impostazione generale indicata nel PD autorizzato, operando specifiche ottimizzazioni per quanto riguarda l'utilizzo delle viabilità locali secondarie e le piste di cantiere. In sintesi, le principali viabilità individuate durante il processo costruttivo delle opere di progetto sono:

- il sedime dell'attuale S.S.219. Sarà utilizzato durante l'intero svolgimento dei lavori, per la realizzazione degli interventi di progetto, nel tratto in prossimità del lotto d'intervento;
- le piste di cantiere. Tali percorsi saranno realizzati principalmente per collegare le aree di cantiere fisse, ovvero operative, con il fronte mobile di avanzamento dei lavori. Se ne distinguono essenzialmente di due tipologie:
 - 1) tratti aventi percorsi prevalentemente coincidenti con il sedime di viabilità secondarie poste in prossimità dell'ambito d'intervento. Al termine dei lavori, all'entrata in esercizio dell'infrastruttura, tali stradelli di servizio (necessari prevalentemente per consentire il raggiungimento delle aree operative o il fronte dei lavori) saranno oggetto di opportuno ripristino alle condizioni ante-operam;
 - 2) tratti il cui sedime coincide con quello della nuova infrastruttura di progetto;
- i percorsi di cantiere coincidenti con la viabilità maggiore e minore esistente (SS, SP, SC). Tali percorsi sono essenzialmente quelli coincidenti con le viabilità destinate a collegare le aree d'intervento con i poli di fornitura/deposito definitivo dei materiali inerti. Si precisa altresì che nella pianificazione dei percorsi è stata posta particolare attenzione a limitare il transito dei veicoli pesanti all'interno dei centri abitati, ovvero aree sensibili dal punto di vista paesaggistico/ambientale.

Nella successiva Figura 6-1 si riporta un estratto dell'elaborato: T00CA01CANPL01 "*Planimetria di dettaglio con indicazione delle aree di cantiere e dei percorsi dei mezzi operativi coincidenti con le viabilità maggiori e minori esistenti*". In tale elaborato è evidenziata, in un quadro d'assieme, l'intera viabilità e la relativa funzione di utilizzo nell'ambito d'intervento.

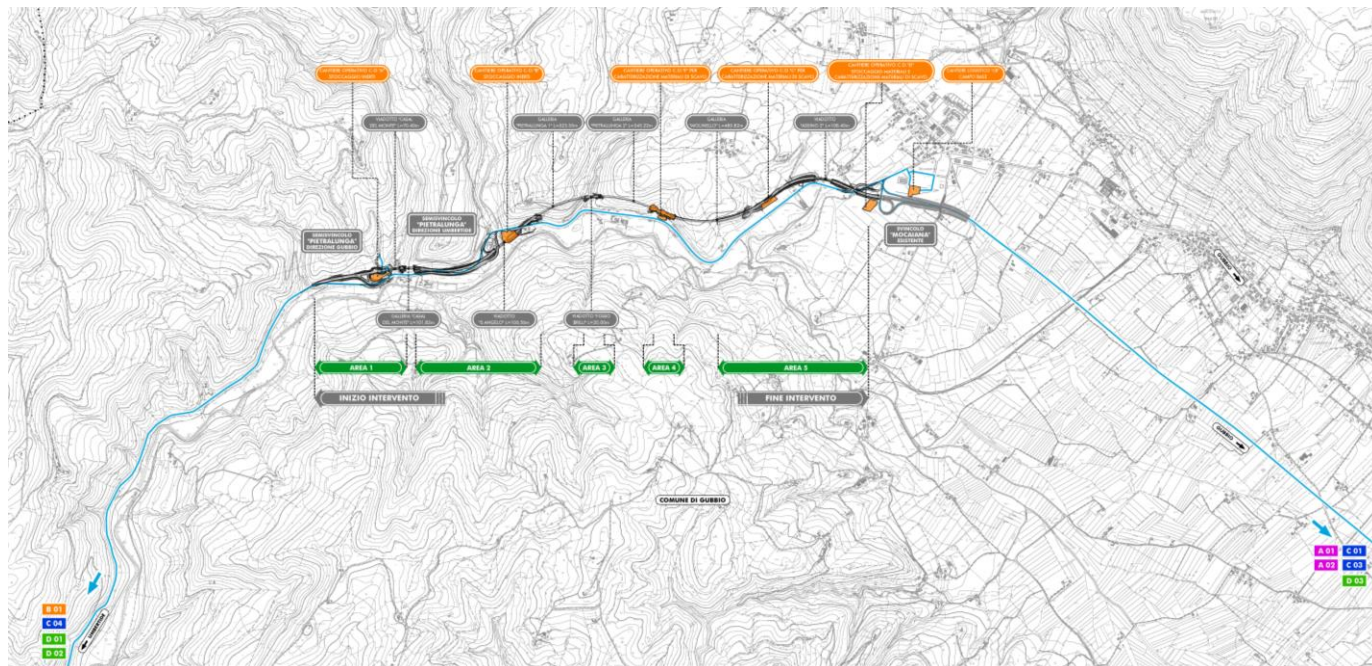

**FIGURA 6-1 PLANIMETRIA CON INDICAZIONI DEI PERCORSI DI CANTIERE IN PROSSIMITÀ DELL'AREA D'INTERVENTO
(ESTRATTO DALL'ELABORATO T00CA01CANPL01A)**

Si evidenzia altresì che le aree di cantiere Campo base "CB", CO"B" e CO"D" (in cui trovano ubicazione due piazzole di caratterizzazione) sono raggiungibili direttamente dalla viabilità esistente.

Nei successivi paragrafi della presente sezione si fornisce una puntuale descrizione delle differenti tipologie di viabilità utilizzate.

6.1.1. Piste di cantiere

6.1.1.1 *Pista di cantiere per il collegamento con l'imbocco galleria "Casal del Monte"*

La pista in oggetto, già prevista nell'ambito del PD, collega la S.P.204 (in prossimità dell'intersezione con l'esistente S.S.219), all'area d'intervento che afferra all'imbocco est della galleria "Casal del Monte" (vedasi successiva Figura 6-2).



FIGURA 6-2 PISTA DI CANTIERE PER IL COLLEGAMENTO DELL'AREA DI LAVORO PRESSO L'IMBOCCO EST DELLA GALLERIA MOLINELLO (ESTRATTO DALL'ELABORATO T00CA01CANPL01)

La pista di cantiere, dal suo innesto sulla SP204, percorre un tratto a monte dell'attuale SS219 (in prossimità del futuro ramo di svincolo di progetto "Pietralunga – direzione Umbertide") per un tratto di 155 m, fino ad intercettare il sedime di progetto del nuovo adeguamento viabilistico. A quel punto la pista di cantiere potrà beneficiare del sedime di progetto stesso (per uno sviluppo complessivo di 325 m) fino a raggiungere l'imbocco est della galleria "Casal del Monte". Tale imbocco, si ricorda, rappresenta il fronte di scavo della galleria in oggetto. La pista di cantiere, quindi, sarà utilizzata come percorso dei mezzi operativi per smaltire i materiali provenienti dagli scavi della galleria stessa.

Lo sviluppo complessivo della pista di cantiere è pari a circa 480 m.

6.1.1.2 Pista di cantiere per il collegamento con l'imbocco "Pietralunga 1"

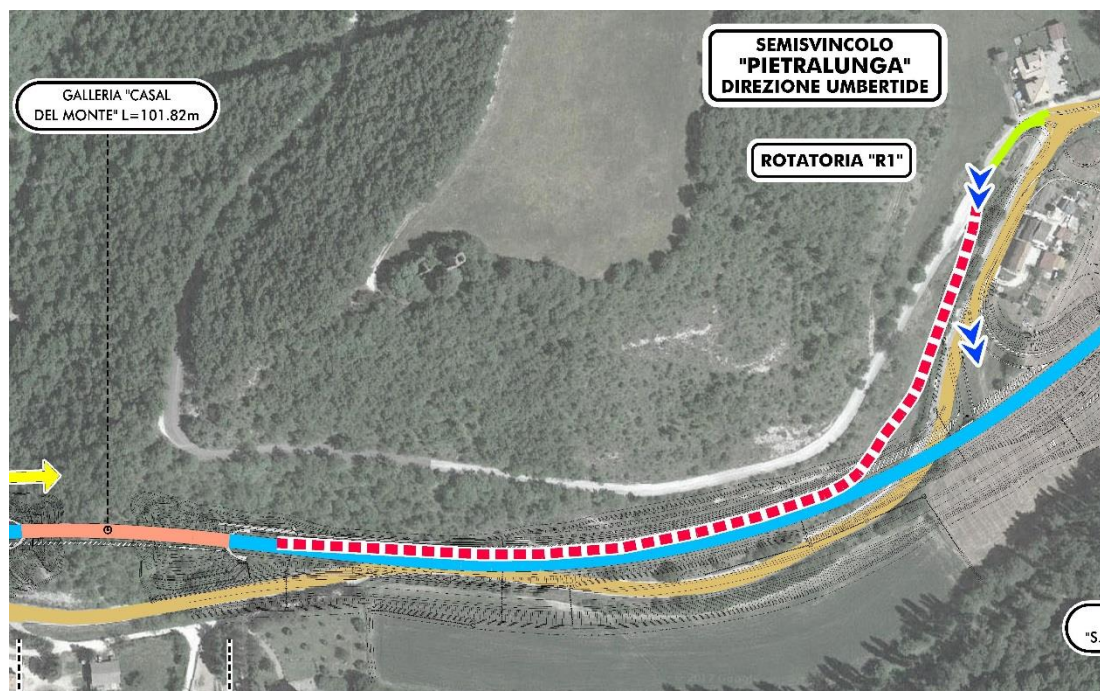
La pista in oggetto collega l'esistente S.S.219 con l'imbocco ovest della galleria "Pietralunga 1" (vedasi successiva Figura 6-3).



FIGURA 6-3 PISTA DI CANTIERE PER IL COLLEGAMENTO DELL'AREA DI LAVORO PRESSO L'IMBOCCO OVEST DELLA GALLERIA PIETRALUNGA 1 (ESTRATTO DALL'ELABORATO T00CA01CANPL01)

La pista di cantiere ha inizio dall'esistente S.S.219, in prossimità del sottopasso di progetto previsto alla pk 1+450, e raggiunge il piazzale dove è ubicata l'area di lavoro per realizzare l'imbocco di valle della galleria "Pietralunga 1". Lo sviluppo complessivo, tutto nell'ambito del sedime di progetto espropriato, è pari a circa 105 m.

6.1.1.3 Pista di cantiere per il collegamento degli imbocchi "Pietralunga 1" e "Pietralunga 2"

La pista in oggetto collega la S.S.219 con l'area d'intervento che afferisce agli imbocchi est della galleria "Pietralunga 1" (tale imbocco, si ricorda, rappresenta il fronte di scavo della galleria in oggetto) ed ovest della galleria "Pietralunga 2" (vedasi successiva Figura 6-4).

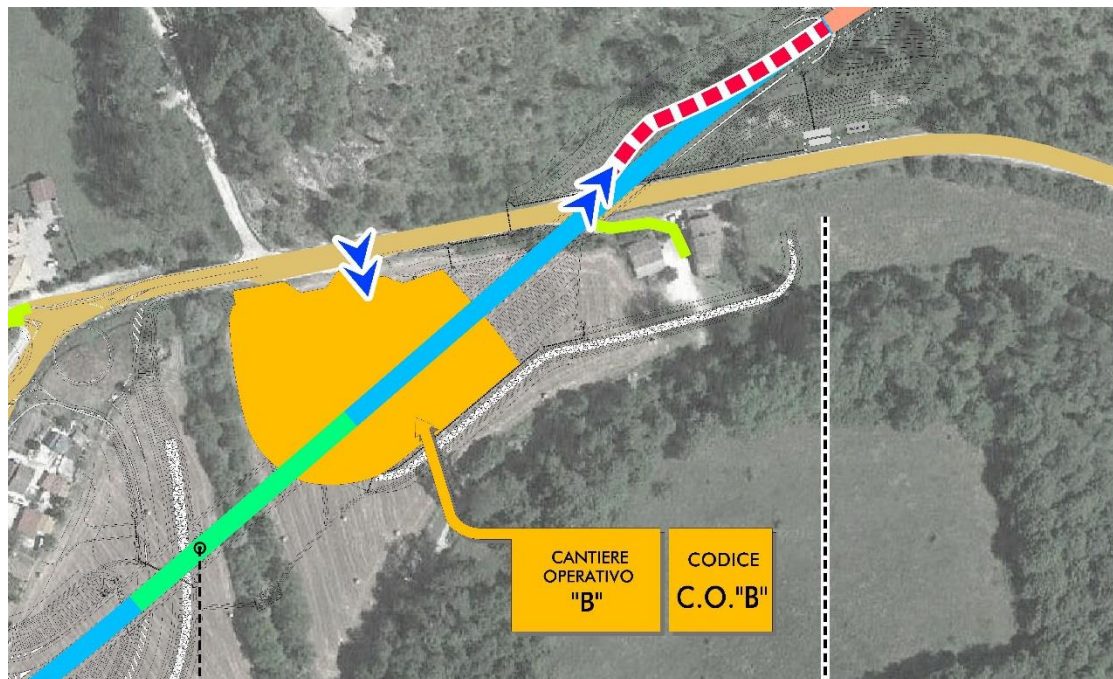

FIGURA 6-4 - VIABILITÀ PER IL COLLEGAMENTO ALLA ZONA DEGLI IMBOCCHI "PIETRALUNGA 1" EST E "PIETRALUNGA 2" OVEST (ESTRATTO DALL'ELABORATO T00CA01CANPL01)

La pista in oggetto, dalla SS219, costeggia per un tratto di circa 30 m il Fosso Brillì, quindi lo attraversa con un primo tominamento provvisorio avente una lunghezza di circa 16 m. Dopo una curva destrorsa il tracciato della pista si divide in due rami: il primo accede direttamente al piazzale di lavoro dell'imbocco est della galleria "Pietralunga 1", mentre il secondo (con ricorso ad un secondo tratto tominato provvisoriamente di lunghezza 51 m), raggiunge il piazzale di lavoro dell'imbocco ovest della galleria "Pietralunga 2".

La pista in oggetto, dalla SS219, costeggia per un tratto di circa 30 m il Fosso Brillì, quindi lo attraversa con un primo tominamento provvisorio avente una lunghezza di circa 16 m. Dopo una curva destrorsa il tracciato della pista si divide in due rami: il primo accede direttamente al piazzale di lavoro dell'imbocco est della galleria "Pietralunga 1", mentre il secondo (con ricorso ad un secondo tratto tominato provvisoriamente di lunghezza 51 m), raggiunge il piazzale di lavoro dell'imbocco ovest della galleria "Pietralunga 2".

6.1.1.4 Pista di cantiere per il collegamento con gli imbocchi "Pietralunga 2" e "Molinello"

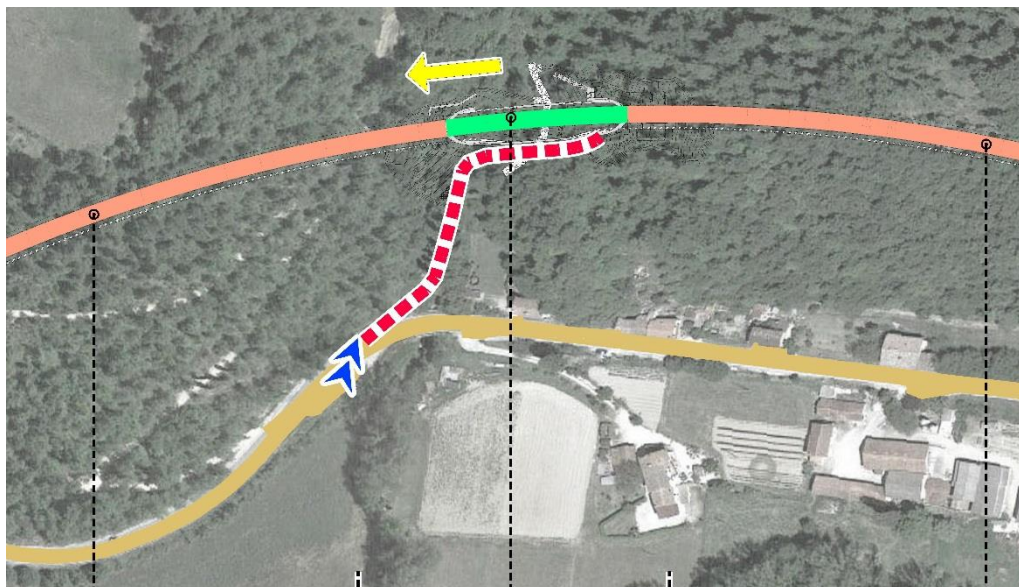
La pista in oggetto, già prevista nell'ambito del PD autorizzato, collega gli imbocchi est della galleria "Pietralunga 2" ed ovest della galleria "Molinello", da cui avviene lo smarino del materiale di scavo delle gallerie in oggetto, inoltre si raccorda al vicino cantiere operativo "F", attraverso il quale è possibile il raccordo con l'esistente S.S.219 (vedasi successiva Figura 6-5).



FIGURA 6-5 - VIABILITÀ PER IL COLLEGAMENTO ALLA ZONA DEGLI IMBOCCHI "PIETRALUNGA 2" EST E "MOLINELLO" OVEST (ESTRATTO DALL'ELABORATO T00CA01CANPL01)

In corrispondenza del sedime di progetto è prevista la realizzazione del piazzale di lavoro per i due imbocchi e la collocazione del cantiere "CO-F" destinato ad ospitare piazzole per la caratterizzazione dei materiali provenienti dagli scavi. La pista 4 consente il raccordo tra i suddetti elementi. Lo sviluppo complessivo della pista in oggetto è di circa 100 m

6.1.1.5 Pista di cantiere per il collegamento dell'imbocco "Molinello" est

La pista, che si sviluppa interamente sul sedime di progetto della nuova viabilità, è necessaria al fine di garantire il collegamento con l'imbocco di monte della galleria "Molinello" (vedasi successiva Figura 6-6).

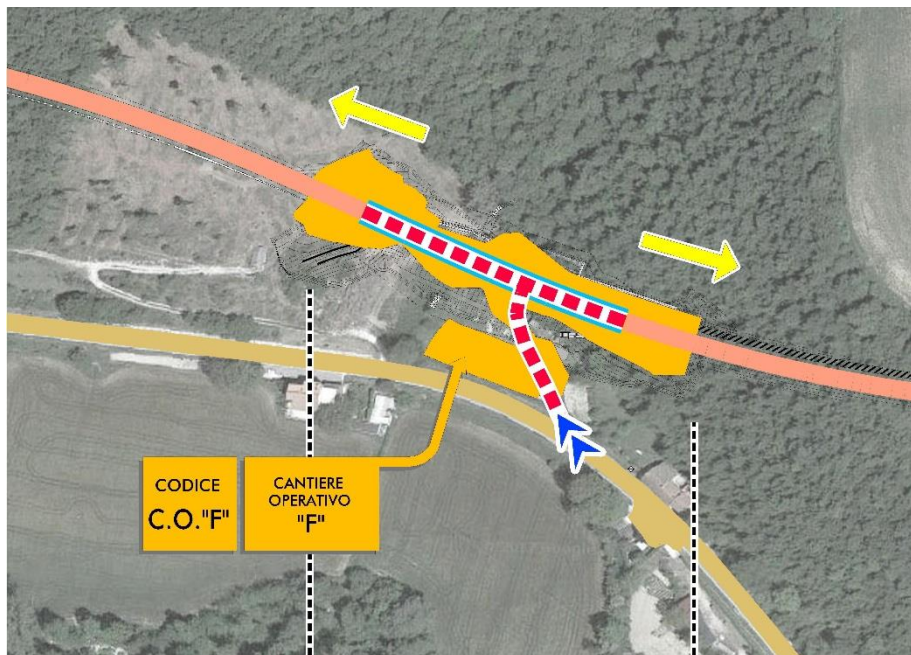
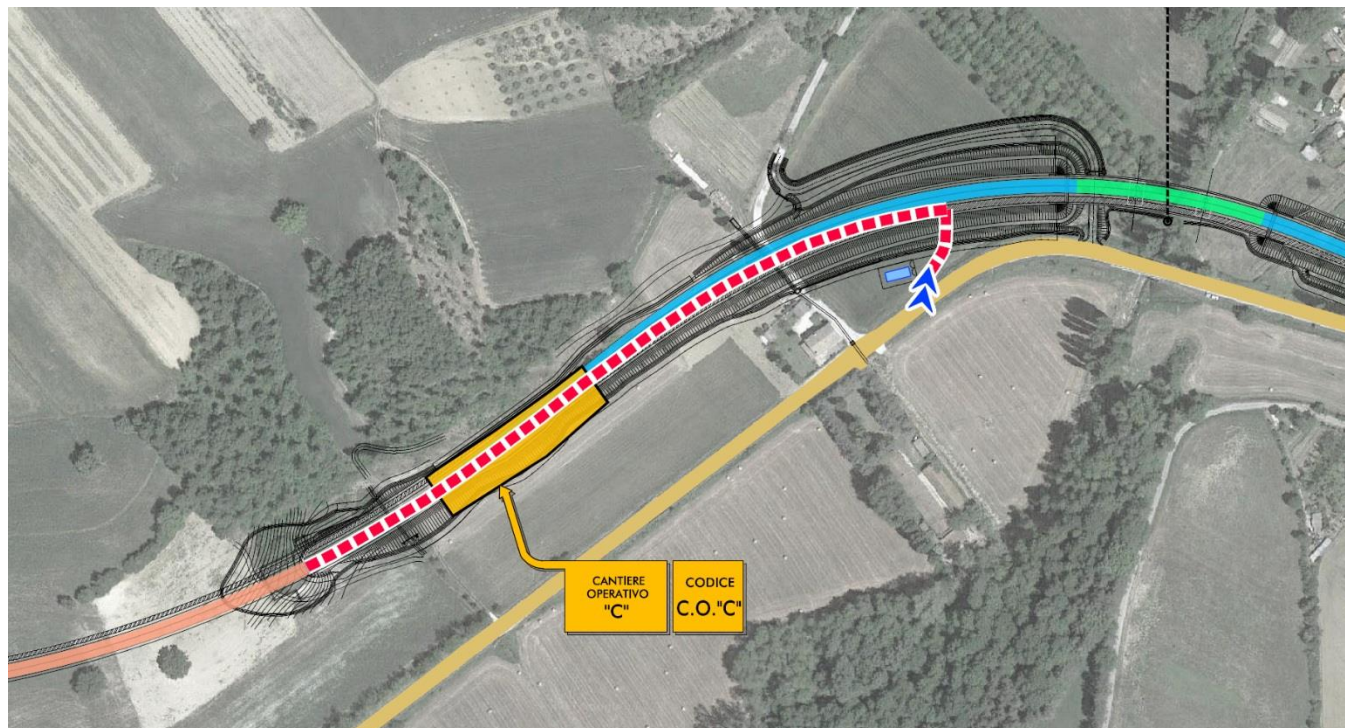

**FIGURA 6-6 PISTA DI CANTIERE PER IL COLLEGAMENTO ALL'IMBOCCO "MOLINELLO" EST
(ESTRATTO DALL'ELABORATO T00CA01CANPL01)**

Il tracciato della nuova pista di cantiere, in aggiunta al sistema delle piste indicato nel PD autorizzato, garantisce il collegamento fra il succitato fronte della galleria "Molinello" e le piazzole di caratterizzazione poste in prossimità.

Lo sviluppo complessivo del percorso è pari a circa 411 m.

6.1.2. Viabilità ordinarie

La viabilità ordinaria utilizzata per il processo di cantierizzazione, nell'ambito del presente Progetto Esecutivo, assolve principalmente due funzioni:

- supporta il collegamento fra le varie aree operative ed il fronte mobile dei lavori;
- garantisce il collegamento tra l'area d'intervento ed i poli di deposito/approvvigionamento dei materiali.

Ciò premesso si evidenzia altresì che le viabilità individuate confermano sostanzialmente quanto già predisposto nell'ambito del Progetto Definitivo autorizzato.

Nella successiva Tabella 6-1 si elencano le principali viabilità ordinarie interessate per i suddetti collegamenti.

| N° | Nome viabilità | Funzione |
|----|-----------------------------|---|
| 1 | S.S.219. | collegamento aree di cantiere fisse con fronti mobili di avanzamento dei lavori; collegamento aree d'intervento con poli di fornitura/deposito materiali inerti; collegamento aree d'intervento con poli di fornitura conglomerati cementizi e bituminosi; collegamento aree d'intervento con poli di deposito materiali inerti. |
| 2 | S.S.3 S.S.318 S.P.241 | collegamento aree d'intervento con poli di deposito materiali inerti; collegamento aree d'intervento con poli di fornitura materiali pregiati. |
| 3 | S.P.240 | collegamento aree d'intervento con poli di deposito materiali inerti. |
| 4 | S.S.452 | collegamento aree d'intervento con poli di fornitura/deposito materiali inerti; collegamento aree d'intervento con poli di fornitura conglomerati cementizi. |
| 5 | S.S.3bis | collegamento aree d'intervento con poli di fornitura conglomerati bituminosi. collegamento aree d'intervento con poli di fornitura conglomerati cementizi. |
| 6 | S.P.170 S.S.:728 | collegamento aree d'intervento con poli di deposito materiali inerti. |

TABELLA 6-1 - SINTESI DELLE CARATTERISTICHE PRINCIPALI DELLE VIABILITÀ ORDINARIE UTILIZZATE DURANTE LE ATTIVITÀ DI CANTIERE