



Nuovo impianto per la  
produzione di energia da fonte  
*solare fotovoltaica "La Teana"* nei  
Comuni di Latiano e  
San Vito dei Normanni (BR)

STUDIO DI IMPATTO AMBIENTALE –  
QUADRO DI RIFERIMENTO PROGETTUALE

Rev. 0.0

Data: Giugno 2021

IB3N7K6\_SIA\_QuadroRiferimentoProgettuale

Committente:

**Trina Solar Loto S.r.l.**  
P.zza Borromeo 14,  
20123 Milano (MI)  
C.F. e P.IVA: 11480580965  
PEC: trinasolarloto@unapec.it

Incaricato:

**Queequeg Renewables, ltd**  
Unit 3.21, 1110 Great West Road  
TW80GP London (UK)  
Company number: 111780524  
email: mail@quenter.co.uk

## Sommario

1.	DATI GENERALI E ANAGRAFICA .....	6
2.	PREMESSA .....	8
2.1.	PRESENTAZIONE DEL PROPONENTE DEL PROGETTO .....	8
2.2.	SCENARIO E NORMATIVA DI RIFERIMENTO .....	10
3.	STATO DI FATTO .....	13
3.1.	LOCALIZZAZIONE CARATTERISTICHE DEL SITO E INQUADRAMENTO URBANISTICO .....	13
3.2.	DESCRIZIONE SINTETICA DEL PROGETTO DI IMPIANTO .....	20
4.	IDENTIFICAZIONE DELLA TIPOLOGIA DI IMPIANTO .....	22
5.	ELENCO DELLE AUTORIZZAZIONI, PARERI, CONCESSIONI, NULLA OSTA PER LA REALIZZAZIONE DELL'IMPIANTO 22	
6.	STIMA DELLA PRODUCIBILITÀ DI IMPIANTO .....	25
7.	FATTIBILITÀ DELL'INTERVENTO.....	25
8.	ESITI DELLE INDAGINI SVOLTE NELLE AREE DI PROGETTO .....	26
8.1.	ANALISI GEOLOGICHE, GEOMORFOLOGICHE E GEOTECNICHE .....	26
8.2.	ANALISI IDROLOGICHE E IDRAULICHE .....	27
9.	DESCRIZIONE DELLE OPERE DI PROGETTO .....	29
9.1.	ELENCO DELLE OPERE DA REALIZZARE .....	30
9.2.	INTERFERENZE RISPETTO ALLE INFRASTRUTTURE ESISTENTI.....	31
10.	DESCRIZIONE GENERALE DELL'IMPIANTO .....	34
10.1.	IMPIANTISTICA ELETTRICA .....	34
10.1.1.	SEZIONE IN CORRENTE CONTINUA DC .....	34
11.1.1.2.	MODULI FOTOVOLTAICI .....	34
11.1.1.2.	CABLAGGIO DEI MODULI FOTOVOLTAICI.....	37
11.1.1.3.	CAVI ELETTRICI PER FOTOVOLTAICO.....	37
11.1.2.	SEZIONE IN CORRENTE ALTERNATA IN BASSA TENSIONE (BT-AC).....	38
11.1.2.1.	CONVERTITORI STATICI AC/DC – INVERTER .....	38
11.1.2.2.	CAVI ELETTRICI BT .....	41
11.1.2.2.	CONNESSIONI E GIUNZIONI .....	43

11.1.2.3.	QUADRI DI BASSA TENSIONE IN CORRENTE ALTERNATA .....	43
11.1.2.4.	INTERRUTTORI DI BASSA TENSIONE .....	44
11.1.3.	SEZIONE IN MEDIA TENSIONE – MT .....	46
11.1.3.1.	CABINE DI TRASFORMAZIONE MT/BT .....	46
11.1.3.2.	QUADRI DI PROTEZIONE IN MEDIA TENSIONE .....	50
11.1.3.3.	CAVI PER MEDIA TENSIONE .....	56
11.1.3.4.	GIUNZIONI E TERMINAZIONI DEI CAVI MT .....	57
11.1.4.	IMPIANTI SPECIALI .....	59
11.1.4.1.	IMPIANTO DI ILLUMINAZIONE .....	59
11.1.4.2.	IMPIANTO DI VIDEO SORVEGLIANZA E ANTINTRUSIONE .....	59
11.1.4.3.	PALI PER ILLUMINAZIONE E VIDEOSORVEGLIANZA .....	61
11.1.4.4.	IMPIANTO DI MONITORAGGIO .....	62
11.1.5.	IMPIANTO DI TERRA – IMPIANTO FOTOVOLTAICO .....	63
11.2.	OPERE EDILI .....	64
11.2.1.	SCAVI IN GENERE .....	64
11.2.2.	CAVIDOTTI PER CAVI INTERRATI .....	65
11.2.3.	PLINTI E FONDAZIONI .....	66
11.2.4.	STRUTTURE DI SOSTEGNO – INSEGUITORI FOTOVOLTAICI .....	66
11.2.5.	CABINE ELETTRICHE MONOBLOCCO .....	69
11.3.	RECINZIONI PERIMETRALI E CANCELLI DI INGRESSO .....	73
11.4.	PIANTUMAZIONE PERIMETRALE PER MITIGAZIONE VISIVA .....	74
12.	CALCOLI DI PROGETTO .....	74
12.2.	CALCOLI ELETTRICI .....	74
12.3.	CALCOLI STRUTTURALI .....	74
13.	FASE DI COSTRUZIONE DELL’IMPIANTO .....	75
14.	COSTO DI REALIZZAZIONE DELL’OPERA .....	76
15.	PRIME INDICAZIONI DI SICUREZZA .....	76
15.2.	IL METODO PER LA REDAZIONE DEL PIANO DI SICUREZZA E COORDINAMENTO – PSC .....	76
15.3.	GLI ARGOMENTI TRATTATI NEL PSC .....	77

15.3.1.	PRESCRIZIONI E PRINCIPI DI CARATTERE GENERALE PER L'APPLICAZIONE E LA GESTIONE DEL PSC .....	77
15.3.2.	ELEMENTI COSTITUTIVI DEL PSC PER FASI DI LAVORO .....	78
15.3.3.	ELEMENTI CONCLUSIVI ED INTEGRATIVI DEL PSC.....	79
15.4.	PRIME INDICAZIONI SUL FASCICOLO DELL'OPERA .....	79
15.5.	FASE DI PROGETTAZIONE DELL'OPERA.....	80
15.6.	PRIMA DELL'INIZIO DEI LAVORI.....	80
15.7.	FASE DI ESECUZIONE DELL'OPERA.....	81
15.8.	DESCRIZIONE DEI LAVORI DA ESEGUIRE .....	82
15.9.	FASI DI REALIZZAZIONE DELL'OPERA .....	84
15.9.1.	FASE 1: RACCOLTA DELLA DOCUMENTAZIONE INERENTE L'ANALISI DEI RISCHI DEL SITO INDUSTRIALE E DELLE RELATIVE MISURE DI PREVENZIONE E PROTEZIONE DA ADOTTARE IN CASO DI EMERGENZE .....	84
15.9.2.	FASE 2: ALLESTIMENTO AREA DI CANTIERE .....	84
15.9.3.	FASE 3: PREPARAZIONE AREE DI LAVORO.....	84
15.9.4.	FASE 4: REALIZZAZIONE IMPIANTO FOTOVOLTAICO .....	85
15.9.5.	FASE 5: REALIZZAZIONE OPERE DI CONNESSIONE.....	85
15.9.6.	FASE 6: SGOMBERO AREA DI CANTIERE.....	86
15.10.	DESCRIZIONE DEL CONTESTO IN CUI È COLLOCATA L'AREA DI CANTIERE E DEGLI ACCESSI ALL'AREA .....	86
15.11.	ASPETTI PARTICOLARI PER LA REDAZIONE DEL PSC GIÀ INDIVIDUATI.....	86
15.11.1.	ALLESTIMENTO AREA DI CANTIERE.....	86
15.11.1.1.	RECINZIONI, ACCESSI, VIABILITÀ DI CANTIERE, BARACCAMENTI .....	86
15.11.2.	FATTORI ESTERNI CHE COMPORTANO RISCHI PER IL CANTIERE .....	88
15.11.2.1.	CONDIZIONI CLIMATICHE .....	88
15.11.2.2.	RISCHIO DI INCENDIO/ESPLOSIONE.....	88
15.11.2.3.	RISCHIO ESPLOSIONE DA ORDIGNI RESIDUATI BELLICI INTERRATI .....	89
15.11.2.4.	RISCHIO RUMORE.....	89
15.12.	VALUTAZIONE PRELIMINARE PER LA STIMA DEI COSTI .....	89
16.	PIANO DI MANUTENZIONE DELL'IMPIANTO .....	90
16.1.	MODULI FOTOVOLTAICI.....	90
16.2.	STRINGHE FOTOVOLTAICHE .....	91
16.3.	INVERTER.....	91

16.4.	QUADRI ELETTRICI IN BASSA TENSIONE .....	92
16.5.	QUADRI ELETTRICI IN MEDIA TENSIONE E TRASFORMATORI MT/BT.....	92
16.6.	CABINE ELETTRICHE E MANUFATTI AL SERVIZIO DELL'IMPIANTO.....	93
16.7.	SISTEMI DI SICUREZZA: ILLUMINAZIONE PERIMETRALE, SISTEMI DI VIDEOSORVEGLIANZA E ANTINTRUSIONE.....	93
16.8.	OPERE A VERDE.....	94
17.	DISMISSIONE DELL'IMPIANTO .....	94
17.1.	DESCRIZIONE DELLE OPERE DI DISMISSIONE .....	94
17.2.	DESCRIZIONE E QUANTIFICAZIONE DELLE OPERE DI DISMISSIONE .....	95
17.3.	LO SMALTIMENTO DEI COMPONENTI .....	96
17.3.1.	SMALTIMENTO DEL GENERATORE FOTOVOLTAICO .....	96
17.4.	CONFERIMENTO DEL MATERIALE DI RISULTA AGLI IMPIANTI ALL'UOPO DEPUTATI DALLA NORMATIVA DI SETTORE PER LO SMALTIMENTO E IL RECUPERO .....	103
17.5.	DETTAGLI RIGUARDANTI IL RIPRISTINO DELLO STATO DEI LUOGHI .....	103
17.6.	COSTI DI DISMISSIONE .....	104
17.7.	TEMPI PER LA DISMISSIONE.....	104
18.	RICADUTE SOCIO-OCCUPAZIONALI .....	105
19.	RIFERIMENTI NORMATIVI.....	106

## 1. Dati generali e anagrafica

### Ubicazione impianto

Nome Impianto	"La Teana"
Comune	Latiano e San Vito dei Normanni (BR)
Località	Contrada Marangiosa/Grattile
CAP	72022 (Latiano) – 72019 (San Vito dei Normanni)
Coordinate Geografiche (gradi decimali)	Lat. 40.596877° - Long. 17.673799°

### Catasto dei terreni

Latiano:	
Foglio	7
Particelle	24-81
San Vito dei Normanni:	
Foglio	83
Particelle	263-265-262-264
CTR	Regione Puglia

### Proponente

Ragione Sociale	Trina Solar Loto S.r.l.
Indirizzo	Piazza Borromeo n.14, 20123 Milano (MI)
P.IVA	11480580965

### Terreni

Destinazione	Agricola (E1)
Estensione	Circa 40.61 ha

### Caratteristiche dell'impianto

Potenza di picco complessiva DC	26,030 MWp
Potenza AC complessiva richiesta in immissione	19,072 MW
Potenza unitaria singolo modulo fotovoltaico	540 Wp
Numero di moduli fotovoltaici (tot)	48204
Numero di moduli per stringa	39
Numero di stringhe (tot)	1236
Numero di inverter	16
Numero di sottocampi	16
Numero di cabine di trasformazione	16
Potenza trasformatori BT/MT in resina	1600 kVA
Tipologia di strutture di sostegno	Ad inseguimento monoassiale
Posa delle strutture di sostegno	Direttamente infisse nel terreno

### Layout impianto

Interasse tra le strutture	9 m
Distanza di rispetto da confine	5 m
Distanza di rispetto da limite SIC/ZPS	>10 km

**Staff e professionisti coinvolti**

Progetto a cura di	<b>Queequeg Renewables, ltd</b>
Project Manager	Ing. Roberto Montemurro
Responsabile elaborato	Ing. Roberto Montemurro

## 2. Premessa

La presente relazione è parte integrante del procedimento di **Valutazione d’Impatto Ambientale** ai sensi del Decreto Legislativo numero 152 del 2006, e agli artt. 20 e successivi del D.L. 31 maggio 2021, n. 77 e **Autorizzazione Unica** ai sensi dell’art.12 del D.Lgs. 387/2003.

Il progetto prevede la realizzazione di un lotto di impianti fotovoltaici, e relative opere di connessione in media tensione, per la produzione di energia elettrica da fonte solare, con potenza di picco nominale pari a 26,030 MWp da localizzarsi su terreni Agricolo (E1), nei Comuni di Latiano e San Vito dei Normanni (BR). Gli impianti immetteranno energia nella Rete Elettrica Nazionale attraverso una connessione interrata da cabina primaria AT/MT “San Vito Sud” di futura costruzione e di proprietà di E-Distribuzione. Quest’ultima sarà invece connessa mediante linea AT a 150 kV alla Futura Stazione Elettrica di Terna S.p.A. che si collocherà in entra-esca sulla linea a 380 kV Brindisi-Taranto.

La connessione del lotto di impianti avverrà tramite n.4 elettrodotti interrati in media tensione a 20 kV che collegheranno le n.4 cabine di consegna alla cabina primaria, come sopra riportato. Queste ultime, omologate secondo le prescrizioni del gestore di rete, saranno allestite con quadri di protezione e sezionamento in media tensione.

I moduli fotovoltaici, di tipo bifacciale, che costituiscono l’impianto di generazione, saranno montati su inseguitori (o *trackers*) monoassiali da 78 e 117 moduli cadauno, che ottimizzeranno l’esposizione dei generatori solari permettendo di sfruttare al meglio la radiazione solare.

I moduli sono montati ad un’altezza da terra in modo da non compromettere la continuità delle attività agricole e pastorali, anche consentendo l’applicazione di strumenti di agricoltura digitale e di precisione.

Potranno essere previsti anche sistemi di monitoraggio che consentano di verificare l’impatto sulle colture, il risparmio idrico, la produttività agricola per le diverse tipologie di colture e la continuità delle attività delle aziende agricole interessate.

Si stima che l’impianto produrrà 45,56 GWh all’anno di elettricità, equivalenti al fabbisogno medio annuo di circa 15.190 famiglie di 4 persone, permettendo un risparmio di CO<sub>2</sub> equivalente immessa in atmosfera pari a circa 24.192 tonnellate all’anno (fattore di emissione: 531 gCO<sub>2</sub>/kWh, fonte dati: Ministero dell’Ambiente).

### 2.1. Presentazione del proponente del progetto

Il proponente del progetto è la società **Trina Solar Loto S.r.l.**, una società del gruppo **Trina Solar**. Fondato in Cina nel 1997, il Gruppo Trina Solar si è rapidamente sviluppato fino a divenire uno dei principali attori mondiali nel settore della tecnologia solare fotovoltaica: oggi Trina Solar è infatti tra i primi tre produttori di moduli fotovoltaici al mondo, nonché uno dei maggiori operatori mondiali impegnati nella costruzione e nell’esercizio di centrali fotovoltaiche su scala internazionale.



In particolare, da oltre dieci anni Trina Solar ha costituito una divisione di business (la ISBU – International System Business Unit), dedicata principalmente allo sviluppo, alla progettazione, realizzazione e messa in esercizio di grandi centrali elettriche fotovoltaiche, che ha connesso in rete elettrica per un totale di oltre 2.000 MW in tutto il mondo.

La divisione ISBU – che impiega circa 150 professionisti internazionali - ha il proprio quartier generale a Shanghai ed uffici regionali negli Stati Uniti, India, Giappone, Svizzera, Spagna, Italia, Francia, Messico, Brasile, Cile e Colombia.

Nello specifico, il team europeo di ISBU, con quartier generale a Madrid, si compone di circa 60 professionisti multi-disciplinari, di comprovata e decennale esperienza internazionale nello sviluppo, nella progettazione, nella costruzione e nella gestione di impianti fotovoltaici in Italia, Regno Unito, Spagna, Portogallo, Francia, Giordania, Giappone, Grecia, India, Medio Oriente, Africa, Australia, USA, Messico e Cile.

Trina Solar vanta inoltre il titolo di essere il solo produttore di moduli su scala mondiale ad essere certificato per il quarto anno consecutivo come pienamente “bancabile” dal 100% degli esperti indipendenti di settore interpellati da Bloomberg New Energy Finance (BNEF) – la principale fonte di “business intelligence” utilizzato come riferimento per le istituzioni finanziarie nella valutazione dei progetti e relative componentistiche di settore.

La Mission di Trina Solar è rendere l’energia solare sempre più affidabile ed accessibile, impegnandosi a proteggere l'ambiente ed a favorire i cambiamenti del settore con ricerca e sviluppo innovativi e all'avanguardia.

Fin dal 2014, Trina Solar ha raggiunto un traguardo di produzione trimestrale di moduli fotovoltaici superiore ad 1 GW ed ha battuto il record mondiale di efficienza delle celle solari per ben 7 volte consecutive. L'elettricità complessiva generata da tutti i moduli prodotti e venduti da Trina Solar in tutto il mondo ad oggi è equivalente alla riduzione di 27 milioni di tonnellate di CO2 equivalenti generate da fonti di energia convenzionali oppure alla riforestazione di 18.000 km<sup>2</sup> di terreno.

Il Gruppo Trina Solar è stato quotato alla Borsa di New York dal 2006 fino al 2017, a seguito del “delisting” volontario dal New York Stock Exchange (NYSE).

Dal 10 giugno 2020, Trina Solar è diventata la prima società cinese, tra quelle attive nel campo della produzione di moduli fotovoltaici, sistemi fotovoltaici e smart energy ad essere scambiata alla Borsa di Shanghai, allo Stock Exchange Science and Technology Innovation Board, noto anche come STAR Market. Il Gruppo Trina Solar, pertanto, vanta tutte le capacità tecniche e finanziarie necessarie allo

sviluppo, alla costruzione ed all'esercizio dell'impianto fotovoltaico proposto nella presente relazione.

## 2.2. Scenario e normativa di riferimento

Le necessità sempre più pressanti legate a fabbisogni energetici in continuo aumento spingono il progresso quotidiano verso l'applicazione di tecnologie innovative, atte a sopperire alla domanda energetica in modo sostenibile, limitando l'impatto che deriva da queste ultime e richiedendo un uso consapevole del territorio. In quest'ottica, con il Decreto Legislativo 29 dicembre 2003, n. 387, il Parlamento Italiano ha proceduto all'attuazione della direttiva 2001/77/CE relativa alla promozione dell'energia elettrica prodotta da fonti energetiche rinnovabili nel mercato interno dell'elettricità.

Il presente impianto in progetto, per il DECRETO-LEGGE 31 maggio 2021, n.77 (definito Decreto Semplificazioni) e successive integrazioni, è stato annesso alla procedura di VIA ministeriale, nella tipologia elencata nell'Allegato II alla Parte Seconda del D.Lgs. 152/2006 alla lettera paragrafo 2), denominata "impianti fotovoltaici per la produzione di energia elettrica con potenza complessiva superiore a 10 MW" come aggiunta dall'art. 31, comma 6, del decreto-legge n. 77 del 2021.

Premesso che la Valutazione di Impatto Ambientale, ai sensi del Dlgs. 152/2006, è *il procedimento mediante il quale vengono preventivamente individuati gli effetti sull'ambiente di un progetto*, il presente Studio, redatto ai sensi dell'art. 22 del Dlgs. 152 e s.m.i., e dell'Allegato VII del suddetto decreto, è volto ad analizzare l'impatto, ossia *l'alterazione qualitativa e/o quantitativa, diretta e indiretta, a breve e a lungo termine, permanente e temporanea, singola e cumulativa, positiva e negativa dell'ambiente*, che le opere, di cui alla procedura autorizzativa, potrebbero avere sulle diverse componenti ambientali.

L'ambiente, ai sensi del Dlgs 152, è inteso come *sistema di relazioni fra i fattori antropici, naturalistici, chimico-fisici, climatici, paesaggistici, architettonici, culturali, agricoli ed economici*.

Il presente studio, dunque, basato su una verifica oggettiva della compatibilità degli interventi a realizzarsi con le predette componenti, intende verificare e studiare i prevedibili effetti che l'intervento potrà avere sull'ambiente e il suo habitat naturale.

Con la nuova normativa introdotta dal d.lgs. 30 giugno 2016, n. 127 (legge Madia), la conferenza dei servizi si potrà svolgere in modalità "Sincrona" o "Asincrona", nei casi previsti dalla legge.

Nel 2008 inoltre l'Unione Europea ha varato il "Pacchetto Clima-Energia" (meglio conosciuto anche come "Pacchetto 20/20/20") che prevede obiettivi climatici sostanziali per tutti i Paesi membri dell'Unione, tra cui l'Italia, a) di ridurre del 20% le emissioni di gas serra rispetto ai livelli registrati nel 1990, b) di ottenere almeno il 20% dell'energia consumata da fonti rinnovabili, e c) ridurre del 20% i consumi previsti. Questo obiettivo è stato successivamente rimodulato e rafforzato per l'anno 2030, portando per quella data al 40% la percentuale di abbattimento delle emissioni di gas serra, al 27% la quota di consumi generati da rinnovabili e al 27% il taglio dei consumi elettrici.

L'Italia ha fatto propri questi impegni redigendo un *"Piano Nazionale Integrato per l'Energia e per il Clima"*. Riguardo alle energie rinnovabili in particolare, l'Italia prevede arrivare al 2030 con un minimo di 55,4% di energia prodotta da fonti rinnovabili, promuovendo la realizzazione di nuovi impianti di produzione e il revamping o repowering di quelli esistenti per tenere il passo con le evoluzioni tecnologiche.

Con la realizzazione dell'impianto, si intende conseguire gli obiettivi sopra esposti, aumentando la quota di energia prodotta da fonte rinnovabile senza emettere gas serra in atmosfera, con un significativo risparmio energetico mediante il ricorso alla fonte energetica rinnovabile rappresentata dal Sole.

Il ricorso a tale tecnologia nasce dall'esigenza di coniugare:

- la compatibilità con esigenze paesaggistiche e di tutela ambientale;
- nessun inquinamento acustico;
- il risparmio di combustibile fossile;
- la produzione di energia elettrica senza emissioni di sostanze inquinanti.

Il progetto mira pertanto a contribuire al soddisfacimento delle esigenze di "Energia Verde" e allo "Sviluppo Sostenibile" invocate dal Protocollo di Kyoto, dalla Conferenza sul clima e l'ambiente di Copenaghen 2009 e dalla Conferenza sul clima di Parigi del 2015.



Grafico 1 - Traiettorie della quota FER complessiva<sup>1</sup>

Tra le politiche introdotte e necessarie per il raggiungimento degli obiettivi prefissati, è stato dato incarico alle Regioni di individuare le aree idonee per la realizzazione di questi impianti, stabilendo criteri di priorità e di tutela del paesaggio e dell'ambiente.

<sup>1</sup> Fonte: GSE, "Sviluppo e diffusione delle fonti rinnovabili di energia in Italia", Febbraio 2020

In conclusione, si evidenzia che in base all'art. 1 della legge 9 gennaio 1991 n. 10, l'intervento in progetto è opera di pubblico interesse e pubblica utilità "ex lege" ad ogni effetto e per ogni conseguenza, giuridica, economica, procedimentale, espropriativa, come anche definito dall'art. 12 del D.LGS. N. 387 del 29 dicembre 2003.

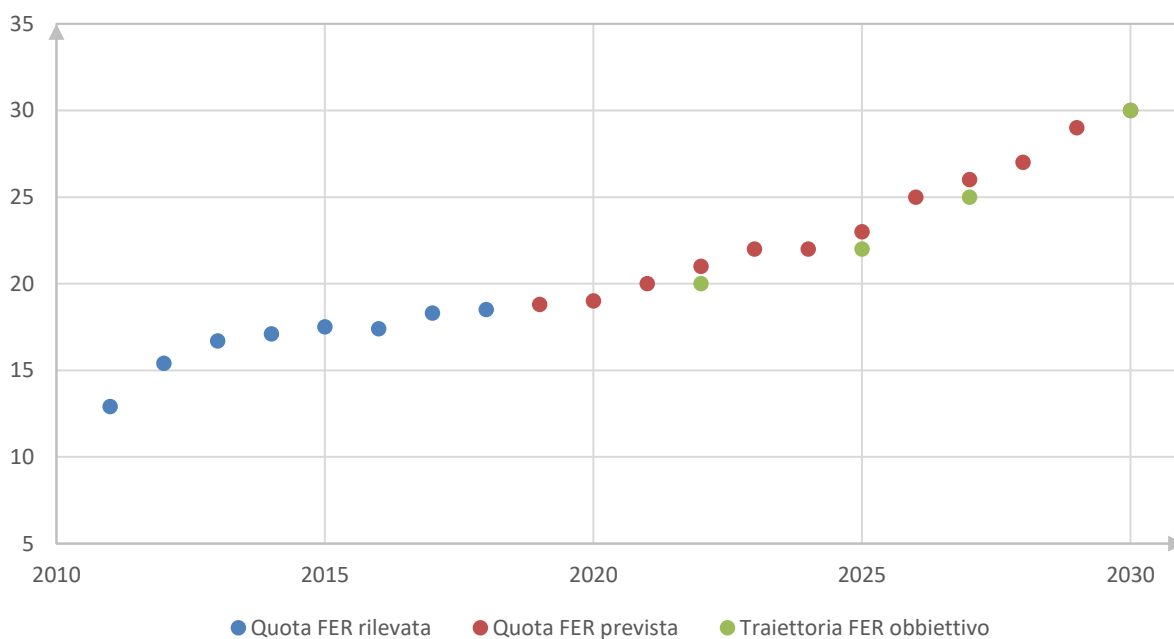
### 3. Stato di fatto

#### 3.1. Localizzazione caratteristiche del sito e inquadramento urbanistico

L'area di intervento ricade nell'agro a confine tra i Comuni di Latiano e San Vito dei Normanni in Provincia di Brindisi, identificata catastalmente al Foglio 83, Particelle 263-265-262-264 del catasto terreni del Comune di San Vito dei Normanni, e al Foglio 7, Particelle 24-81 del catasto terreni del Comune di Latiano.

Le aree sono classificate come "Zona E" e quindi aree di tipo agricolo.

Geograficamente l'area è individuata alla Latitudine 40.597053° e Longitudine 17.673647°, a 120 metri sul livello del mare; ha un'estensione di circa 40,61 ettari di cui solamente 32,00 ettari circa saranno interessati dall'installazione dell'impianto fotovoltaico, mentre le restanti aree saranno interessate dalla piantumazione di nuove colture, quali alberi di olivi ed altre piantumazioni a basso e medio fusto. Tali nuove piantumazioni andranno anche in sostituzione di n. 620 olivi presenti al FG.7 Part. 24-81 del Comune di Latiano, per i quali, con decreto n. 0063617 del 20.11.2020, la Regione Puglia, Dipartimento Agricoltura, Sviluppo Rurale e Ambientale – Sezione Coordinamento dei Servizi Territoriali – Servizio Territoriale Taranto e Brindisi, ha ordinato l'abbattimento per opere di miglioramento fondiario in quanto infette da **Xylella fastidiosa**.

*La Xylella fastidiosa* è un batterio patogeno altamente virulento in grado di infettare oltre 500 specie di piante in tutto il mondo ed è causa di ingenti perdite economiche, sia a livello produttivo sia per gli elevati costi di monitoraggio e contenimento.

In Italia, il patogeno è stato segnalato per la prima volta su olivo nel 2013 e, in virtù della sindrome osservata sulle piante ospiti, la malattia indotta è stata identificata come "complesso del disseccamento rapido dell'olivo (CoDiRO)". Ancora oggi è presente nelle piantagioni del Salento (Puglia, Italia meridionale) ma anche in numerose altre regioni europee ed extra europee.

Originariamente individuato esclusivamente in America, *Xylella fastidiosa* si è poi diffuso in Asia e in Europa. Nel 2013, *Xylella fastidiosa* è stato segnalato a Taiwan su vite e nello stesso anno in Puglia su olivo. Successivamente è stato rinvenuto in diversi altri paesi fra cui: Iran su vite e mandorlo (2014), Francia su mirtifoglio (*Polygala myrtifolia*, 2015), Isole Baleari (2016) e Germania su oleandro e rosmarino (2016); inoltre nel 2016 sono state intercettate in Europa piante di caffè, infette, provenienti da vari paesi dell'America.

Riconoscere i sintomi di questa malattia non è semplice in quanto sono spesso aspecifici e possono essere confusi con altre malattie o, in alcuni casi, essere completamente assenti. Inoltre, sono diversi a seconda della specie ospite considerata.

Generalmente, una pianta infetta può mostrare bruciature o imbrunimenti ed appassimenti fogliari, nonché deperimento di ramoscelli e rami. In presenza di infezioni gravi si osserva un arresto della crescita ed eventualmente la morte della pianta.

In Italia, i sintomi riconducibili al CoDiRO su olivo sono il disseccamento della chioma che interessa rami isolati, intere branche e/o l'intera pianta, imbrunimenti interni del legno a diversi livelli, dai giovani rami, alle branche

al fusto e disseccamento fogliare a partire dalla parte apicale e/o marginale. Quest'ultimo sintomo conferisce un aspetto bruciato alla pianta e in taluni casi, se diffuso, può portare alla morte della stessa.

Studi nel sud Italia hanno dimostrato che gli olivi secolari delle cultivar locali, Cellina di Nardò e Ogliarola salentina, sono le più sensibili.

*Xylella fastidiosa* ha un'ampia gamma di piante ospiti coltivate, ornamentali e selvatiche. L'elenco completo comprende circa 595 specie ospiti ed è disponibile nella banca dati dell'*European Food Safety Authority* (EFSA) (consulta l'elenco).

Tra gli ospiti del ceppo CoDiRO si annoverano: mandorlo, ciliegio, rosmarino, oleandro, mirto, alaterno (*Rhamnus alaternus*), ginestra (*Spartium junceum*), *Westringia fruticosa*, *Polygala myrtifolia*, mimosa (*Acacia saligna*), pervinca minore (*Vinca minor*) e pervinca rosea (*Catharanthus roseus*).

*Xylella fastidiosa* viene trasmessa mediante insetti vettori. Potenzialmente tutti gli insetti che si nutrono della linfa contenuta nei vasi xilematici delle piante infette possono contribuire alla diffusione del batterio. Ad oggi, in Italia, la specie vettrice più diffusa è *Philaenus spumarius* (anche noto come sputacchina); sebbene meno efficienti, possono contribuire alla diffusione di *X. fastidiosa* anche *Neophilaenus campestris* e *Philaenus italosignus*.

L'insetto adulto, spostandosi da pianta a pianta per nutrirsi, acquisisce il batterio dalle piante infette e lo trasmette alle piante sane, diffondendo l'epidemia. Il ciclo degli insetti vettori è molto influenzato dall'andamento climatico, tuttavia l'inizio della primavera è probabilmente il periodo migliore per contrastarne la diffusione: l'insetto è ancora nello stadio giovanile, facilmente localizzato sulle piante spontanee. L'eliminazione della flora spontanea su cui vivono le neanidi, con arature o trinciature, potrebbe favorire un significativo abbattimento della popolazione giovanile dei vettori presente nei campi e in particolare negli oliveti.

L'intervento di miglioramento fondiario sarà attuato direttamente dalla proponente Trina Solar Loto S.r.l., sia dal punto di vista realizzativo che economico in quanto, tale intervento, risulta essere sostenibile solo in abbinamento con l'attività legata all'impianto fotovoltaico.

Il lotto di impianti sarà connesso mediante elettrodotto interrato in media tensione a 20 kV su futura Cabina Primaria AT/MT 150/20 kV denominata "San Vito Sud" che sorgerà sulle aree identificate catastalmente al Foglio 8, Particella 54 del Comune di Latiano.

Le aree sono raggiungibili percorrendo al SP.47 che collega Latiano al centro abitato di San Michele Salentino, imboccando, prima dell'incrocio con la SP.48, la Contrada Grattile.

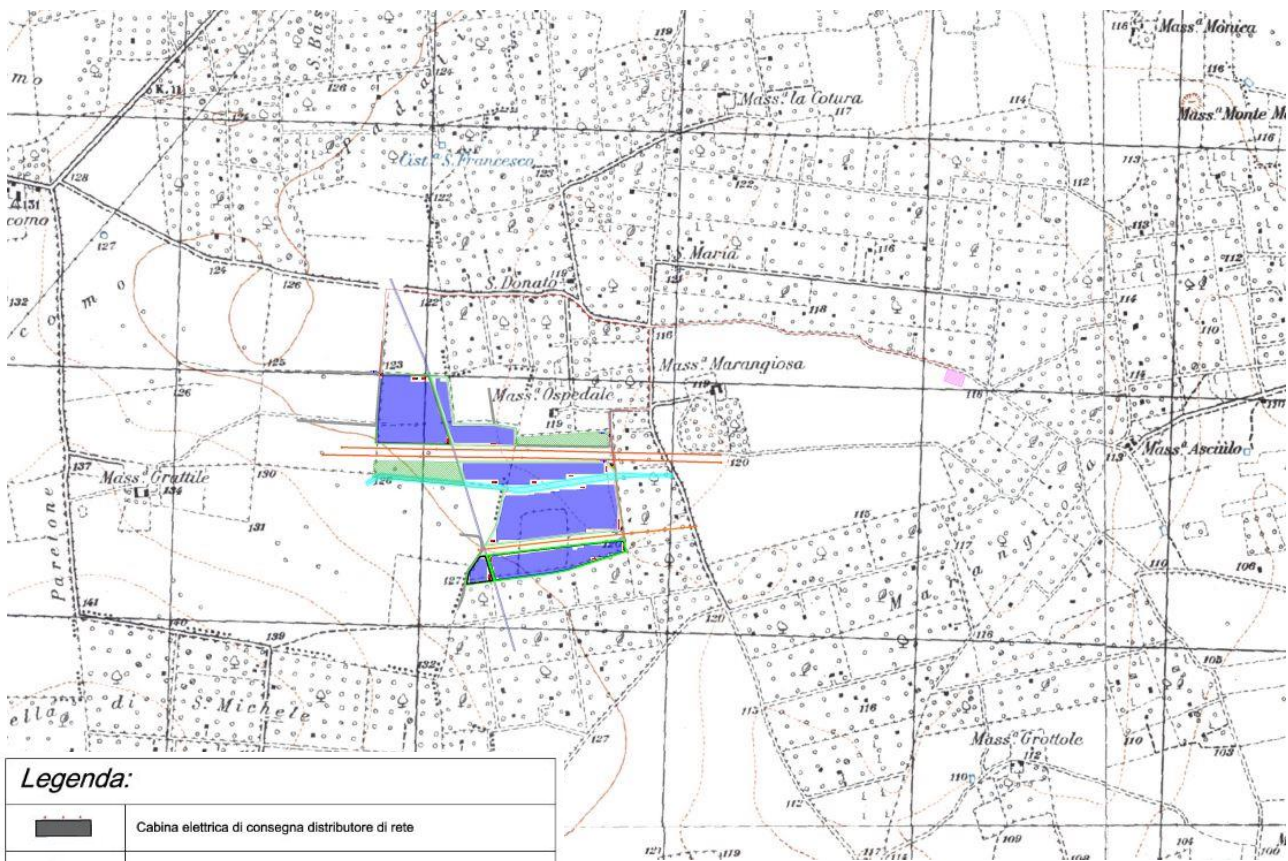

**Legenda:**























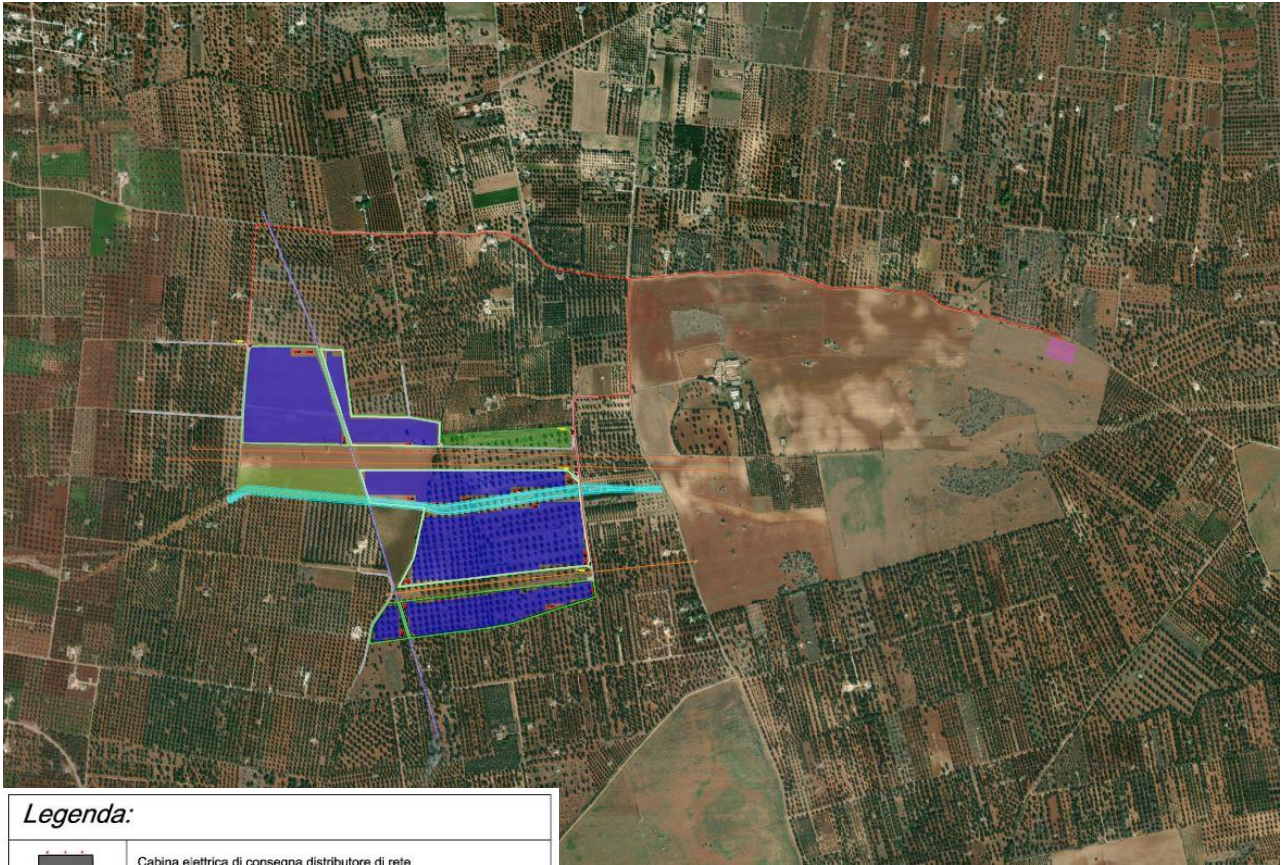

	Cabina elettrica di consegna distributore di rete
	Cabina elettrica di trasformazione MT/bt
	Cabina inverter - cabina di monitoraggio
	Area di installazione generatore fotovoltaico
	Cancello di accesso
	Recinzione aree di impianto
	Elettrodotta di connessione in media tensione interrato (connessione in anello)
	Area nuova CP - "San Vito Sud" N,1 - 388878
	Linee elettriche AT-AAT esterne
	Viabilità
	Aree a verde
	Fascia di rispetto metanodotto interrato
	Fascia di rispetto acquedotto interrato

Figura 1 – Inquadramento dell'area di progetto su Cartografia IGM



**Legenda:**

	Cabina elettrica di consegna distributore di rete
	Cabina elettrica di trasformazione MT/bt
	Cabina inverter - cabina di monitoraggio
	Area di installazione generatore fotovoltaico
	Cancello di accesso
	Recinzione aree di impianto
	Elettrodotto di connessione in media tensione interrato (connessione in anello)
	Area nuova CP - "San Vito Sud" N.1 - 388878
	Linee elettriche AT-AAT esterne
	Viabilità
	Aree a verde
	Fascia di rispetto metanodotto interrato
	Fascia di rispetto acquedotto interrato

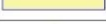
*Figura 2 – Inquadramento dell'area di progetto su Ortofoto*





*Figura 3 – Vista delle aree di progetto nel Comune di Latiano – Ulivi infetti da Xylella fastidiosa*



*Figura 4 – Vista delle aree di progetto nel Comune di Latiano – Ulivi infetti da Xylella fastidiosa*



*Figura 5 – Vista delle aree di progetto nel Comune di Latiano – Ulivi infetti da Xylella fastidiosa*



*Figura 6 – Vista delle aree di progetto nel Comune di San Vito dei Normanni*



*Figura 7 – Vista delle aree di progetto della Futura CP “San Vito Sud” nel Comune di Latiano*

### 3.2. Descrizione sintetica del progetto di impianto

La realizzazione dell'impianto avrà come obiettivo il minimo impatto sul territorio, sia dal punto di vista visivo che ambientale e pertanto si ricorrerà alle migliori tecnologie disponibili (BAT, "Best Available Technologies") e alle opportune opere di mitigazione di tipo naturalistico valutate in relazione all'ambiente circostante.

In primo luogo, essendo gli impianti fotovoltaici realizzati su terreno vegetale, il progetto dovrà garantire il mantenimento della permeabilità dell'area limitando la realizzazione di nuove superfici pavimentate impermeabili. La viabilità di accesso e interna prevista, rispetterà per tipologia e materiali il reticolo delle strade rurali esistenti, in particolare sarà realizzata esclusivamente con materiali drenanti naturali. Con gli stessi materiali saranno realizzati gli eventuali spazi di manovra e circolazione interna strettamente necessaria ai mezzi funzionali all'esercizio dell'impianto medesimo.

Al fine di non modificare la naturale conformazione del terreno né il normale deflusso delle acque piovane, i moduli fotovoltaici, incluse le strutture di supporto e gli impianti collegati, saranno posizionati a terra naturalmente, seguendo per quanto più possibile l'andamento del terreno.

Il lotto di impianti fotovoltaici in progetto si estende su un'area di circa 40,61 ettari, con perimetro della zona di installazione coincidente con la recinzione di delimitazione, e distante mediamente 5 metri dal confine catastale.

L'intero generatore fotovoltaico si compone di 48.204 moduli fotovoltaici "bifacciali" in silicio monocristallino da 540 W di picco, connessi tra di loro in stringhe da 39 moduli per un totale di 1.236 stringhe e una potenza di picco installata pari a 26.030,16 kWp.

I moduli fotovoltaici sono posizionati su strutture ad inseguimento solare (trackers) di tipo "monoassiale", a doppia fila di moduli, infisse direttamente nel terreno, eventualmente con l'ausilio di predrilling, con angolo di inclinazione pari a 0° e angolo di orientamento est-ovest variabile tra +55° e -55°. I trackers saranno multistringa, da 2 stringhe (78 moduli fotovoltaici) e da 3 stringhe (117 moduli fotovoltaici).

La conversione dell'energia da componente continua DC (generatore fotovoltaico) in componente alternata AC (tipicamente utilizzata dalle utenze e distribuita sulla rete elettrica nazionale) avviene per mezzo di convertitori AC/DC, comunemente chiamati "inverter": in impianto saranno posizionati n°16 inverter centralizzati con potenza nominale in AC pari a 1.192,00 kW e potenza massima 1.240,00 kW. Su ogni inverter saranno connesse 77 o 78 stringhe.

Ogni inverter sarà connesso sul rispettivo quadro di protezione in bassa tensione (570 V) in cabine di trasformazione MT/bt - 20/0,57 kV.

Nell'area di impianto saranno disposte n.16 cabine di trasformazione MT/bt, con trasformatore di potenza nominale 1600 kVA. Le stesse saranno connesse in "entra-esci" sul lato in media tensione a 20 kV a formare n.4 linee di connessione distinte, ognuna delle quali collegherà a sua volta n.4 cabine di trasformazione. Ogni impianto del lotto, dunque, si comporrà di n.4 sottocampi inverter di potenza massima in immissione pari a 1.240 kW.

Le n.4 linee in media tensione confluiranno nelle rispettive Cabine di Parallelo in MT; queste ultime saranno invece allacciate alle rispettive Cabine di Consegna del distributore.

Le n.4 cabine di consegna, mediante elettrodotti interrati in media tensione a 20 kV, saranno connesse alla futura Cabina Primaria (CP) AT/MT 150/20 kV "San Vito Sud". Quest'ultima, a sua volta, si allaccerà mediante un elettrodotto in AT a 150 kV, ad una futura Stazione Elettrica AAT/AT 380/150 kV di Terna S.p.A., connessa in entra-esci sulla linea AAT 380 kV Brindisi-Taranto.

In ogni impianto del lotto sarà prevista anche l'installazione di un trasformatore per l'alimentazione dei servizi ausiliari del tipo MT/bt 20/0.4 kV da 125 kVA.

Il generatore fotovoltaico sarà dotato anche di sistemi ausiliari di controllo e di sicurezza:

- Lungo il perimetro di impianto saranno posizionati, a distanza di 50 metri circa, pali di sostegno su cui verranno installate le camere di videosorveglianza e i fari per l'illuminazione di sicurezza.

I fari si accenderanno nelle ore notturne solamente in caso di allarme di antintrusione, o per motivi di sicurezza, e quindi azionati in modo automatico o anche da remoto dai responsabili del servizio vigilanza.

Le cam saranno del tipo fisso, con illuminatore infrarosso integrato. Nei cambi di direzione del perimetro verranno anche installate delle "speed dome", che permetteranno una visualizzazione variabile delle zone di impianto in modo automatico, ma che potranno essere gestite anche in manuale a seconda delle necessità. Tutte le cam, a gruppi di 5 o 6 unità, saranno connesse su quadri di parallelo video, dove, date le considerevoli distanze delle connessioni, il segnale sarà convertito e trasmesso alla cabina di monitoraggio tramite dorsali in fibra ottica.

Le aree di impianto saranno delimitate da recinzione metallica con rivestimento plastico, posata ad altezza di 10 cm dal suolo, e fissata su appositi paletti infissi nel terreno.

Sulle fasce perimetrali saranno piantumati arbusti e siepi autoctone, tali da permettere una mitigazione ambientale delle opere riducendone l'impatto visivo. La zona a nord-est rispetto all'area di installazione dell'impianto sarà interessata dalla piantumazione di nuovi ulivi della famiglia Leccina e/o Favolosa.

#### 4. Identificazione della tipologia di impianto

In riferimento Regolamento Regionale 20 dicembre 2010, n. 24 l'impianto Fotovoltaico e così definito:

Fonte	Tipologia impianto	Potenza e connessione	Regime urbanistico/edilizio vigente	Codice impianto
Solare fotovoltaica	Con moduli ubicati al suolo	≥ 200 kW	A.U.R.	F.7

In riferimento alla **Legge Regionale n° 11/2001**, l'intervento viene individuato dal p.to B.2.g/5-bis): "impianti industriali per la produzione di energia elettrica, vapore e acqua calda, diversi da quelli di cui alle lettere B.2.g, B.2.g/3 e B.2.g/4 con potenza elettrica nominale uguale o superiore a 1 MW".

Il D.Lgs. 152/2006 lo definisce, inoltre, all'All. IV della Parte II alla lettera 2b) come "impianti industriali non termici per la produzione di energia, vapore ed acqua calda con potenza complessiva superiore a 1 MW";

L'ente interessato dal procedimento di **Valutazione d'Impatto Ambientale** ai sensi del Decreto Legislativo numero 152 del 2006, e agli artt. 20 e successivi del D.L. 31 maggio 2021, n. 77 è il **Ministero della Transizione Ecologica**.

#### 5. Elenco delle Autorizzazioni, pareri, concessioni, nulla osta per la realizzazione dell'impianto

Il provvedimento di VIA è rilasciato, nel nostro caso specifico, dal **Ministero della Transizione Ecologica** – Divisione V – Sistemi di Valutazione Ambientale - e prevede l'acquisizione di intese, concessioni, licenze, pareri, nulla osta e assensi di cui all'elenco indicativo e non esaustivo delle autorizzazioni come sotto:

<b>Titoli e Autorizzazioni richiesti nell'ambito del Provvedimento Unico</b>		
<b>Assenzo/Autorizzazione</b>	<b>Riferimento Normativi</b>	<b>Autorità Competente</b>
Provvedimento di VIA comprensivo di V.I.	D.Lgs. 152/2006 ss.mm.ii. – D.L. n.77 del 31/05/2021	<b>Ministero della transizione ecologica</b> <b>Direzione Generale per la Crescita Sostenibile e la qualità dello Sviluppo</b> Divisione V - Sistemi di Valutazione Ambientale Via Cristoforo Colombo, 44 00147 Roma PEC <a href="mailto:cress@pec.minambiente.it">cress@pec.minambiente.it</a>
Autorizzazione Unica	Art. 12 D.Lgs. 387/2003	<b>Regione Puglia: Dipartimento sviluppo economico, innovazione, istruzione, formazione e lavoro – Sez. Energie rinnovabili, reti ed efficienza energetica – Ufficio Energie rinnovabili e Reti</b> Corso Sonnino, 177, 70121, Bari (BA); PEC: <a href="mailto:ufficio.energia@pec.rupar.puglia.it">ufficio.energia@pec.rupar.puglia.it</a>
Autorizzazione Paesaggistica	Art. 146 D.Lgs. 42/2004	<b>Regione Puglia: Dipartimento mobilità, qualità urbana, opere pubbliche, ecologia e paesaggio – Sezione tutela e valorizzazione del paesaggio</b> Via G. Gentile – 70100 Bari (BA) PEC: <a href="mailto:dipartimento.mobilitaqualurboppubpaesaggio@pec.rupar.puglia.it">dipartimento.mobilitaqualurboppubpaesaggio@pec.rupar.puglia.it</a>
Parere/Concessione		<b>Provincia di Brindisi – Sezione Autorizzazioni Ambientali</b> Piazza Santa Teresa – 72100 Brindisi (BR) PEC: <a href="mailto:provincia@pec.provincia.brindisi.it">provincia@pec.provincia.brindisi.it</a>

Parere/Concessione		<b>Regione Puglia: Dipartimento risorse finanziarie e strumentali, personale e organizzazione - Sez. demanio e patrimonio - Servizio Amministrazione Beni Del Demanio Armentizio, Onc e Riforma Fondiaria</b> Piazza Cavour, 23 - C/O Palazzo Uffici Statali - 71121 Foggia (FG) PEC: <a href="mailto:parcotratturi.foggia@pec.rupar.puglia.it">parcotratturi.foggia@pec.rupar.puglia.it</a>
Parere		<b>Regione Puglia: Dipartimento Agricoltura, Sviluppo Rurale ed Ambientale</b> Lungomare Nazario Sauro 70100 Bari; PEC: <a href="mailto:direttore.areasvilupporurale.regione@pec.rupar.puglia.it">direttore.areasvilupporurale.regione@pec.rupar.puglia.it</a>
Parere/Autorizzazione/Concessione		<b>Regione Puglia: Servizio Gestione Opere Pubbliche – Ufficio Espropriazioni della Regione Puglia</b> Via G. Gentile – 70100 Bari (BA) PEC: <a href="mailto:servizio.lavoripubblici@pec.rupar.puglia.it">servizio.lavoripubblici@pec.rupar.puglia.it</a>
Parere/Autorizzazione/Concessione		<b>Provincia di Brindisi: Servizio Pianificazione Territoriale Generale - Demanio - Mobilità e Viabilità –SEZIONE CONCESSIONI</b> Piazza Santa Teresa – 72100 Brindisi (BR) PEC: <a href="mailto:provincia@pec.provincia.brindisi.it">provincia@pec.provincia.brindisi.it</a>
Parere		<b>Provincia di Brindisi: Servizio Edilizia Pubblica Territorio (Viabilità, Trasporti, Urbanistica ed Espropriazioni) e Ambiente - SEZIONE AMBIENTE</b> Piazza Santa Teresa – 72100 Brindisi (BR) PEC: <a href="mailto:provincia@pec.provincia.brindisi.it">provincia@pec.provincia.brindisi.it</a>
Parere/Autorizzazione		<b>Comune di Latiano:</b> Via Cesare Battisti, 4 – 72022 Latiano (BR) PEC: <a href="mailto:segreteria@pec.comune.latiano.br.it">segreteria@pec.comune.latiano.br.it</a>
Parere/Autorizzazione		<b>Comune di San Vito dei Normanni:</b> Piazza Carducci snc – 72019 San Vito dei Normanni (BR) PEC: <a href="mailto:comunesanvitodeinormanni@pec.rupar.puglia.it">comunesanvitodeinormanni@pec.rupar.puglia.it</a>
Parere		<b>Ministero per i beni e le attività culturali - Soprintendenza Archeologia, belle arti e paesaggio per la città metropolitana di Lecce</b> Via Antonio Galateo, 2 – 73100 Lecce (LE) PEC: <a href="mailto:mbac-sr-pug@mailcert.beniculturali.it">mbac-sr-pug@mailcert.beniculturali.it</a>
Parere		<b>A.R.P.A. Puglia Agenzia Regionale per la Prevenzione e la Protezione Ambientale</b> Corso Trieste 27 - 70126 – BARI; PEC: <a href="mailto:dir.generale.arpapuglia@pec.rupar.puglia.it">dir.generale.arpapuglia@pec.rupar.puglia.it</a>
Parere/Autorizzazione		<b>TERNA S.p.A.</b> Viale Egidio Galbani, 70, 00100 Roma (Roma) PEC: <a href="mailto:ternareteitaliaspa@pec.terna.it">ternareteitaliaspa@pec.terna.it</a> .
Parere		<b>E-Distribuzione S.p.A.</b> Casella postale 5555, 85100 Potenza (PZ) PEC: <a href="mailto:e-distribuzione@pec.e-distribuzione.it">e-distribuzione@pec.e-distribuzione.it</a>
Parere		<b>CONSORZIO DI BONIFICA TERRE D'APULIA</b> Corso Trieste, 11 - 70100 Bari PEC: <a href="mailto:cbta@terreapulia.it">cbta@terreapulia.it</a> - <a href="mailto:cbta.bari@pec.terreapulia.it">cbta.bari@pec.terreapulia.it</a>
Nulla Osta		<b>Ministero Sviluppo Economico - Ispettorato Territoriale Puglia Basilicata e Molise - Settore III:</b> Via g. Amendola, 116 - 70126 bari (BA) PEC: <a href="mailto:dgat.div03.isppbm@pec.mise.gov.it">dgat.div03.isppbm@pec.mise.gov.it</a>
Parere		<b>Autorita' di Bacino della Puglia: c/o INNOVA PUGLIA S.P.A. – (EX TECNOPOLIS CSATA);</b> Str. Prov. per Casamassima km 3 - 70010 - Valenzano (BARI); P.E.C.: <a href="mailto:protocollo@pec.distrettoappenninomeridionale.it">protocollo@pec.distrettoappenninomeridionale.it</a>

Parere		<b>ANAS S.p.A.</b> <b>Struttura Territoriale Puglia</b> PEC: <a href="mailto:anas.puglia@postacert.stradeanas.it">anas.puglia@postacert.stradeanas.it</a>
Parere		<b>ENAC - Direzioni e Uffici Operazioni Sud - Napoli</b> PEC: <a href="mailto:protocollo@pec.enac.gov.it">protocollo@pec.enac.gov.it</a>
Parere		<b>ENAV S.p.A. - AOT</b> PEC: <a href="mailto:funzione.psa@pec.enav.it">funzione.psa@pec.enav.it</a>
Parere		<b>Ministero della Difesa</b> <b>Esercito Italiano - 15° Reparto Infrastrutture</b> PEC: <a href="mailto:infrastrutture_bari@postacert.difesa.it">infrastrutture_bari@postacert.difesa.it</a>
Parere		<b>Ministero della Difesa</b> <b>Esercito Italiano - Comando Forze Operative Sud</b> PEC: <a href="mailto:comfopsud@postacert.difesa.it">comfopsud@postacert.difesa.it</a>
Parere		<b>Ministero della Difesa</b> <b>Esercito Italiano - Comando Militare Esercito "Puglia"</b> PEC: <a href="mailto:cme_puglia@postacert.difesa.it">cme_puglia@postacert.difesa.it</a>
Parere		<b>Ministero della Difesa</b> <b>Aeronautica Militare - Comando Scuole A.M. - 3ª Regione Aerea</b> PEC: <a href="mailto:aeroscuoleaeroregione3@postacert.difesa.it">aeroscuoleaeroregione3@postacert.difesa.it</a>
Parere		<b>Ministero della Difesa</b> <b>Direzione dei Lavori e del Demanio</b> PEC: <a href="mailto:geniodife@postacert.difesa.it">geniodife@postacert.difesa.it</a>
Parere		<b>Ministero delle Infrastrutture e dei Trasporti</b> <b>Direzione Generale Territoriale del Sud - Sezione U.S.T.I.F.</b> SP Modugno -Palese, 70026 Modugno (BA) PEC: <a href="mailto:ustif-bari@pec.mit.gov.it">ustif-bari@pec.mit.gov.it</a>
Parere		<b>Comando Provinciale dei Vigili del Fuoco Brindisi – Ufficio Prevenzione Incendi</b> Via Nicola Brandi snc – 72100 Brindisi (BR) PEC: <a href="mailto:com.prev.bridisi@cert.vigilifuoco.it">com.prev.bridisi@cert.vigilifuoco.it</a>
Parere		<b>ASL Brindisi – Azienda Sanitaria Locale della Provincia di Brindisi</b> Via Napoli, 8 – 72100 Brindisi (BR) PEC: <a href="mailto:protocollo.asl.brindisi@pec.rupar.puglia.it">protocollo.asl.brindisi@pec.rupar.puglia.it</a>
Parere/Licenza		<b>Uffici delle Dogane di Brindisi</b> Viale Regina Margherita, 3 – 72100 Brindisi (BR) PEC: <a href="mailto:dogane.brindisi@pec.adm.gov.it">dogane.brindisi@pec.adm.gov.it</a>
Parere		<b>Ministero dello Sviluppo Economico</b> <b>Direzione Generale per i Servizi di Comunicazione Elettronica e di Radiodiffusione e Postali - Divisione II</b> PEC: <a href="mailto:dgsccerp.div02@pec.mise.gov.it">dgsccerp.div02@pec.mise.gov.it</a>
Parere		<b>Ministero dello Sviluppo Economico</b> <b>Divisione IV - Sezione UNMIG di Napoli</b> PEC: <a href="mailto:dgsunmig.div04@pec.mise.gov.it">dgsunmig.div04@pec.mise.gov.it</a> PEC: <a href="mailto:unmig.napoli@pec.mise.gov.it">unmig.napoli@pec.mise.gov.it</a>
Parere		<b>RFI - Rete Ferroviaria Italiana S.p.a. - Direzione Territoriale Produzione Bari Ingegneria - Tecnologie Reparto Patrimonio</b> PEC: <a href="mailto:rfi-dpr-dtp.ba.staff@pec.rfi.it">rfi-dpr-dtp.ba.staff@pec.rfi.it</a>
Parere		<b>SNAM Rete Gas S.p.A.</b> PEC: <a href="mailto:distrettosor@pec.snamregas.it">distrettosor@pec.snamregas.it</a> PEC: <a href="mailto:distrettosor@pec.snam.it">distrettosor@pec.snam.it</a>
Parere		<b>TELECOM Italia S.p.A.</b> PEC: <a href="mailto:telecomitalia@pec.telecomitalia.it">telecomitalia@pec.telecomitalia.it</a>



## 6. Stima della producibilità di impianto

Dai dati di simulazione si denota che l'impianto sarà in grado di produrre circa **45.563 MWh/anno**, con una producibilità specifica annua di 1.750 kWh/kWp installato.

**Il risparmio annuo di CO2 equivalente immessa in atmosfera pari a circa 24.192 tonnellate** (fattore di emissione: 531 gCO<sub>2</sub>/kWh, fonte dati: Ministero dell'Ambiente).

## 7. Fattibilità dell'intervento

L'analisi delle possibili alternative nella scelta dei siti d'intervento è stata condotta considerando i pro e i contro di diverse soluzioni progettuali possibili, individuando di conseguenza la scelta ritenuta migliore dal punto di vista tecnico, economico ed ambientale.

Dal punto di vista tecnologico, tutti i criteri progettuali e la relativa scelta della principale componentistica sono volti a rendere minimo il consumo di territorio e massimizzare la produzione energetica rinnovabile con conseguente riduzione delle emissioni. Per quanto attiene alle alternative di localizzazione degli impianti, si specifica che le scelte progettuali sono state orientate in ordine ai seguenti criteri:

- Individuazione, tra le aree rispondenti al criterio di cui sopra, dei siti più prossimi a possibili punti di allaccio alla rete di trasmissione di TERNA SPA (con particolare riferimento alla presenza di una Stazione Elettrica di Trasformazione (SET), 380/150 kV), avendo cura di dare priorità alla possibilità di interrare le linee elettriche sotto il sedime di strade esistenti. Questa indicazione risponde allo scopo di individuare le condizioni ottimali per garantire la connessione degli impianti fotovoltaici alla rete, possibilmente senza attivare massicce procedure espropriative; ciò consente di minimizzare la lunghezza dei cavidotti, gli impatti ambientali delle opere ed i costi economici d'intervento;
- Localizzazione delle opere in progetto in relazione all'agevole accessibilità delle aree tramite la viabilità esistente (questo per consentire il transito dei mezzi d'opera, sia in fase di cantiere che in fase di esercizio e di smantellamento degli impianti, limitando significativamente gli impatti attesi a carico del sistema insediativo ed infrastrutturale esistente);
- Localizzazione delle opere in relazione alla possibilità di limitarne la visibilità da parte dei potenziali recettori (centri abitati, infrastrutture stradali, punti panoramici e/o luoghi di particolare interesse);

L'analisi condotta ha permesso di classificare le aree oggetto di intervento come pienamente idonee a rispondere a tutti i requisiti sopraelencati, scartando, di conseguenza, altre possibili ipotesi localizzative.

Nello Studio di Impatto Ambientale che integra il Provvedimento Autorizzativo Unico Regionale (P.A.U.R.) di cui la presente è documento integrante, vengono analizzati tutti gli impatti, sia positivi che negativi, che l'impianto in progetto crea sull'ambiente circostante, sul paesaggio, sulla fauna e sulla società. I maggiori impatti sono percepiti durante le fasi di cantiere e di dismissione, ma, con opportuni accorgimenti e mitigazioni, è possibile mitigarli. Durante la fase di esercizio, invece, gli impatti sono notevolmente minori, con

un parco energeticamente produttivo che man mano lascia spazio anche alla flora, con la densificazione delle aree a verde di progetto, e alla fauna che tende a ripopolare l'area.

## 8. Esiti delle indagini svolte nelle aree di progetto

Le strutture di sostegno dei moduli saranno ancorate a terra tramite pali profilati infissi nel suolo.

Anche per questo motivo si è ritenuto opportuno condurre indagini geologiche, idrologiche, idrauliche e geotecniche. Sono state condotte anche analisi di tipo archeologico, non riscontrando situazioni di interesse, ma posticipando comunque tutti i relativi controlli e monitoraggi in fase di cantiere. E' stata effettuata inoltre una comunicazione alle competenti Soprintendenze per verificare la sussistenza di procedimenti di tutela ovvero di procedure di accertamento della sussistenza di beni archeologici, in itinere alla data di presentazione dell'istanza di autorizzazione unica.

### 8.1. Analisi geologiche, geomorfologiche e geotecniche

Come meglio riportato e descritto negli elaborati IB3N7K6\_Relazione\_Geologica e IB3N7K6\_Relazione\_Geotecnica del progetto definitivo di impianto, le indagini svolte hanno permesso di accertare quanto segue:

- Assenza di movimenti gravitativi in atto o potenziali che possono interessare l'equilibrio geostatico generale;
- Assenza di corsi d'acqua che possono direttamente interessare le opere in progetto;
- Assenza di falde freatiche superficiali, ad aprile 2021, la falda profonda o di base si attesta alla profondità di circa 110.0 m. dal p.c. all'interno dei calcari mesozoici.

Le opere da realizzare saranno collocate al di fuori degli areali di pericolosità cartografati negli elaborati del PAI (Piano Stralcio per l'Assetto Idrogeologico) dell'AdB di Bacino della Puglia, secondo la cartografia del PAI vigente, Adb Puglia.

Con Delibera n. 2 della seduta della Conferenza Istituzionale Permanente del 20 dicembre 2019 (BURP N.53 del 16/04/2020) l'Autorità di Bacino Distrettuale dell'Appennino Meridionale riesamina le mappe della pericolosità e del rischio alluvioni introducendo misure di salvaguardia per i territori individuati a diverso grado di pericolosità nel PGRA (Piano di Gestione dei Rischi di Alluvione) e non nei PAI. Le misure di salvaguardia di cui sopra, i cui effetti hanno efficacia dal 14/10/2020 con Decreto n. 540 del 13/10/2020, sono finalizzate ad agevolare il coordinamento dei PAI con i contenuti e le misure del PGRA (redatto in conformità al disposto dell'art. 7, comma 3 lettere a e b del D.lgs. n. 49/2010). Per quanto riguarda il progetto in oggetto, l'area adibita a ospitare il campo fotovoltaico non si sovrappone ad aree a pericolosità idraulica. La stessa, inoltre, non invade il buffer di pertinenza fluviale dei corsi d'acqua più prossimi. La tipologia fondale che sicuramente soddisfa i requisiti minimi richiesti è costituita da fondazioni superficiali.

Per il dimensionamento delle strutture fondali e per le verifiche della sicurezza e delle prestazioni, identificazione dei relativi stati limite, da effettuarsi nella relazione di calcolo strutturale secondo NTC 2018, si farà riferimento ai parametri geotecnici descritti precedentemente.

Utilizzando i dati delle indagini sismiche effettuate in sito è stato possibile determinare il valore della Velocità equivalente (*velocità delle onde di taglio alla profondità di riferimento*) e successivamente sia la categoria di suolo di fondazione e sia l'accelerazione sismica di progetto, così come previsto dal T.U. del 17.01.18.

E' stato possibile stabilire che il substrato su cui si andranno ad esplicitare le azioni delle nuove strutture da realizzare può essere annoverato tra le categorie di suolo di fondazione di tipo:

- "A" - Impianto fotovoltaico, La Teana - **Ammassi rocciosi affioranti o terreni molto rigidi** caratterizzati da valori di  $V_{equivalente}$  superiori a 800 m/sec.

Le indagini effettuate consistono in 3 indagini sismiche, in onda S ed in onda P. Nelle precedenti tabelle sono elencati i parametri relativi a verifiche con grandi volumi di terreno interessati dallo SL, oppure per fondazioni strutturalmente rigide.

Il sottosuolo nei siti esibisce una certa omogeneità laterale, almeno in corrispondenza delle verticali indagate.

**Le aree sulle quali saranno realizzati i manufatti presentano caratteristiche positive per quanto riguarda gli aspetti geologici/ geomorfologici e geotecnici/sismici e l'intervento proposto non interferisce negativamente su di essi. Si raccomanda di predisporre adeguate opere di drenaggio e canalizzazione delle acque di precipitazione meteorica al fine di preservare lo stato dei luoghi da fenomeni di erosione accelerata oltre che dall'imbibizione in profondità che sicuramente causerebbe uno scadimento delle caratteristiche meccaniche dei terreni di fondazione.**

## 8.2. Analisi idrologiche e idrauliche

Le analisi idrologiche e idrauliche condotte per l'area di progetto sono meglio descritte nelle relazioni IB3N7K6\_Relazione\_Idrologica e IB3N7K6\_Relazione\_Idraulica del progetto definitivo di impianto.

A valle delle analisi e delle simulazioni svolte si evince che gli interventi in oggetto (realizzazione dell'elettrodotto interrato in MT, di una cabina di elevazione MT/AT e dell'impianto fotovoltaico) *non* ricadono in **aree pericolosità idraulica** e in **aree a rischio idraulico**.

L'impianto fotovoltaico ricade al di fuori delle fasce di modellamento attivo golenale e di pertinenza fluviale, mentre i collegamenti in MT si ritrovano parzialmente in esse.

Le simulazioni mostrano che:

- l'elettrodotto in MT attraversa in più punti aree allagabili con tempo di ritorno di 200 anni. L'ampiezza delle stesse è variabile a seconda della zona considerata. In alcuni punti l'elettrodo percorre un tratto stradale secondario in cui si ravvisa la possibilità di tiranti idrici massimi che possono raggiungere l'altezza di 2 m. Sono previsti i dovuti accorgimenti tecnici sia in fase post operam che di realizzazione

dell'opera, al fine di evitare inconvenienti durante l'eventualità di eventi meteorici importanti. In particolare si procederà con:

- l'utilizzo di strumenti segnalatori luminosi di pericolo in concomitanza di eventi meteorici;
  - il riempimento delle trincee con materiale drenante per evitare l'insorgere di sovrappressioni idrostatiche lungo il percorso dell'elettrodotto;
  - l'utilizzo di materiali resistenti all'eventuale azione corrosiva dell'acqua e impermeabili;
  - la disposizione, durante la realizzazione dell'opera, di opportuni sistemi di drenaggio/aggottamento delle acque e di allontanamento delle stesse, al fine di evitare che queste allaghino le trincee di scavo;
  - la non realizzazione di cumuli e rilevati temporanei o permanenti lungo il percorso dell'elettrodotto che possano modificare il deflusso naturale delle acque sul terreno. Predisporre un piano di gestione di terre e rocce che preveda la loro disposizione al di fuori delle aree a rischio di allagamento.
- il campo fotovoltaico è quasi interamente esterno alle zone di allagamento, tranne che in aree molto limitate nella zona di nord-ovest, dove si possono ravvisare allagamenti dell'ordine dei 40 cm.

## 9. Descrizione delle opere di progetto

Il lotto di impianti fotovoltaici in progetto si estende su un'area di circa 40,61 ettari, con perimetro della zona di installazione coincidente con la recinzione di delimitazione, e distante mediamente 5 metri dal confine catastale.

L'intero generatore fotovoltaico si compone di 48.204 moduli fotovoltaici "bifacciali" in silicio monocristallino da 540 W di picco, connessi tra di loro in stringhe da 39 moduli per un totale di 1.236 stringhe e una potenza di picco installata pari a 26.030,16 kWp.

I moduli fotovoltaici sono posizionati su strutture ad inseguimento solare (trackers) di tipo "monoassiale", a doppia fila di moduli, infisse direttamente nel terreno, con angolo di inclinazione pari a 0° e angolo di orientamento est-ovest variabile tra +50° e -50°. I trackers saranno multistringa, da 2 stringhe (78 moduli fotovoltaici) e da 3 stringhe (117 moduli fotovoltaici).

La conversione dell'energia da componente continua DC (generatore fotovoltaico) in componente alternata AC (tipicamente utilizzata dalle utenze e distribuita sulla rete elettrica nazionale) avviene per mezzo di convertitori AC/DC, comunemente chiamati "inverter": in impianto saranno posizionati n°16 inverter centralizzati con potenza nominale in AC pari a 1.192,00 kW e potenza massima 1.240,00 kW. Su ogni inverter saranno connesse 77 o 78 stringhe.

Ogni inverter sarà connesso sul rispettivo quadro di protezione in bassa tensione (570 V) in cabine di trasformazione MT/bt - 20/0,57 kV.

Nell'area di impianto saranno disposte n.16 cabine di trasformazione MT/bt, con trasformatore di potenza nominale 1600 kVA. Le stesse saranno connesse in parallelo sul lato in media tensione a 20 kV a formare n.4 linee di connessione, su ognuna delle quali saranno connesse n.4 cabine di trasformazione. Ogni impianto del lotto, dunque, si comporrà di n.4 sottocampi inverter di potenza massima in immissione pari a 1.240 kW.

Le n.4 linee in media tensione confluiranno nella Cabina di Parallelo in MT e, da quest'ultima, saranno allacciate alle rispettive Cabine di Consegna del distributore.

Da ogni cabina di consegna partirà la linea interrata in media tensione a 20 kV che conletterà ogni impianto del lotto alla futura Cabina Primaria (CP) AT/MT 150/20 kV "San Vito Sud". Quest'ultima, a sua volta, si allaccerà mediante un elettrodotto in AT a 150 kV, ad una futura Stazione Elettrica AAT/AT 380/150 kV di Terna S.p.A., connessa in entra-esce sulla linea AAT 380 kV Brindisi-Taranto.

In ogni impianto del lotto sarà prevista anche l'installazione di un trasformatore per l'alimentazione dei servizi ausiliari del tipo BT/BT 570/400 V da 125 kVA.

Per il generatore fotovoltaico saranno previsti anche sistemi ausiliari di controllo e di sicurezza:

- Lungo il perimetro di impianto saranno posizionati, a distanza di 50 metri circa, pali di sostegno su cui verranno installate le cam di videosorveglianza e i fari per l'illuminazione di sicurezza.

I fari si accenderanno nelle ore notturne solamente in caso di allarme di antintrusione, o per motivi di sicurezza, e quindi azionati in modo automatico e anche da remoto dai responsabili del servizio vigilanza.

Le cam saranno del tipo fisso, con illuminatore infrarosso integrato. Nei cambi di direzione del perimetro verranno anche installate delle "speed dome", che permetteranno una visualizzazione variabile delle zone di impianto in modo automatico, ma che potranno essere gestite anche in manuale a seconda delle necessità. Tutte le cam, a gruppi di 5 o 6 unità, saranno connesse su quadri di parallelo video, dove, date le considerevoli distanze delle connessioni, il segnale sarà convertito e trasmesso alla cabina di monitoraggio tramite dorsali in fibra ottica.

Le aree di impianto saranno delimitate da recinzione con rivestimento plastico, posata ad altezza di 20 cm dal suolo, e fissata su appositi paletti infissi nel terreno.

Sulle fasce perimetrali, così come in alcune aree interne dell'impianto, saranno piantumati arbusti e siepi autoctone, tali da permettere una mitigazione ambientale delle opere riducendone l'impatto visivo.

Nelle aree interne, lì dove non sarà prevista l'installazione di strutture e moduli fotovoltaici, verranno piantumati nuovi ulivi della famiglia Leccina o Favolosa e anche del tipo super-intensivo.

### **9.1. Elenco delle opere da realizzare**

L'intervento, da eseguirsi in aperta campagna, nelle immediate adiacenze di altri fondi rustici condotti, perlopiù, a seminativo, e in lontananza di case coloniche o altri manufatti, non arreca disturbo o genera situazioni di pericolo per le aree limitrofe, né tantomeno le attività agricole dei lotti confinanti procurano situazioni di pericolo per l'area di cantiere. Quest'ultima verrà immediatamente delimitata e recintata per la sua intera estensione e, dati gli ampi spazi a latere, non risulterà difficoltoso reperire all'interno dell'area di cantiere gli spazi opportuni per localizzare le aree di stoccaggio di tutti i materiali necessari alla realizzazione delle opere, né lo sarà per le aree di lavorazione e di stoccaggio degli eventuali materiali di scarto delle lavorazioni.

La conformazione del cantiere, ovviamente, muterà secondo le esigenze che si presenteranno di volta in volta e a seconda delle zone d'intervento presso le quali si andrà ad operare, il tutto volto a razionalizzare il layout di cantiere e minimizzare gli eventuali fattori di rischio legati alla natura delle lavorazioni che si andranno a susseguire per la realizzazione dell'opera.

Le fasi lavorative per arrivare alla realizzazione dell'opera sono sintetizzate di seguito:

1. Recinzione e messa in sicurezza dell'intera area d'intervento, minimizzando in questo modo i punti di conflitto fra le aree d'intervento e quelle limitrofe;
2. Sistemazione del suolo, spianamento e livellamento, pulitura e sistemazione dei canali di scolo;
3. Realizzazione della strada in terra stabilizzata che sarà utilizzata per il cantiere e l'impianto finito;
4. Tracciamento della posizione dei pali da infiggere od avvitare;
5. Realizzazione delle opere di fondazione per le cabine elettriche di impianto;
6. Fornitura e montaggio cancelli;
7. Montaggio delle Strutture metalliche;

8. Fornitura e posa delle cabine di trasformazione MT/bt;
9. Fornitura e posa in opera di cabina prefabbricata di parallelo MT e videosorveglianza;
10. Realizzazione degli scavi e posa dei cavi elettrici di collegamento in bassa e media tensione;;
11. Allestimento dei locali tecnici con le relative attrezzature elettriche;
12. Realizzazione dell'impianto di sicurezza e videosorveglianza;
13. Realizzazione dell'impianto di illuminazione;
14. Montaggio dei pannelli fotovoltaici;
15. Realizzazione dei collegamenti elettrici (pannelli, cablaggi elettrici e montaggio attrezzature elettriche nelle cabine);
16. Sistemazioni esterne (viabilità interna, piazzole antistanti cabine ed accessi);
17. Piantumazione aree a verde e fasce di mitigazione visiva;
18. Realizzazione dell'elettrodotto di connessione dell'impianto alla stazione elettrica AT/MT.

## 9.2. Interferenze rispetto alle infrastrutture esistenti

L'impianto fotovoltaico e relative opere di connessione interferisce con infrastrutture presenti nell'area, ovvero:

- Condotta interrata di trasporto acqua gestita dall'Acquedotto Pugliese;
- N.2 metanodotti interrati gestiti da SNAM;
- N.2 Linee elettriche aeree in altissima tensione AAT;
- N.1 linea elettrica aerea in alta tensione AT;
- Linee elettriche aeree in media e bassa tensione.

Sulla mappa sotto riportata si evidenziano i punti di interferenza delle opere di impianto, principalmente linee di connessione elettrica e servizi interrate, distinte nel seguente modo:

1. Condotta interrata di trasporto acqua gestita dall'Acquedotto Pugliese – cerchio di colore BLU;
1. N.2 metanodotti interrati gestiti da SNAM – cerchio di colore ROSSO;
2. N.2 Linee elettriche aeree in altissima tensione AAT – cerchio di colore VERDE;
3. N.1 linea elettrica aerea in alta tensione AT – cerchio di colore MAGENTA;
4. Linee elettriche aeree in media e bassa tensione – cerchio di colore ARANCIO.

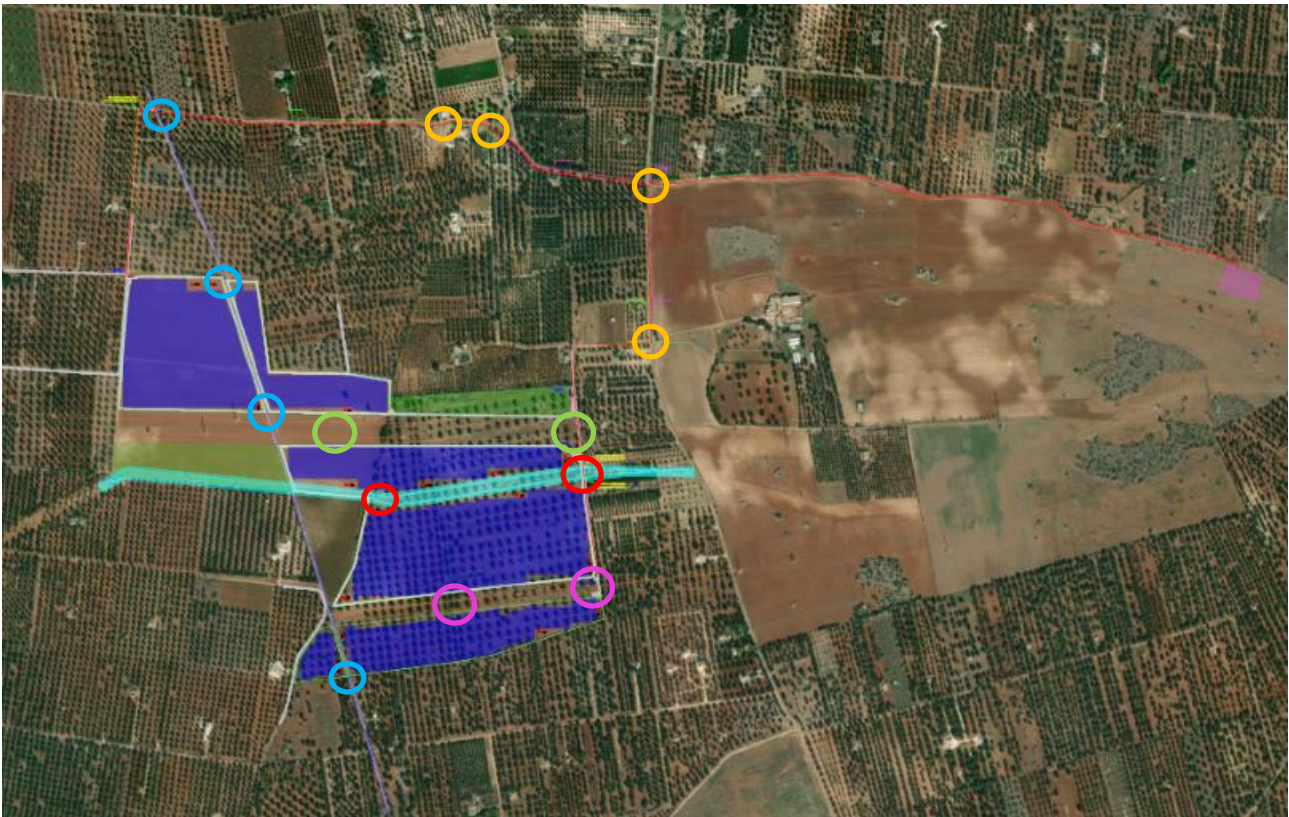

*Figura 8 – Mappatura delle interferenze con le infrastrutture*

Mentre le interferenze con linee elettriche aeree sono di semplice risoluzione in quanto, nei punti di interesse, le opere sono del tipo canalizzato e interrato, diversa è la gestione delle infrastrutture interrate, quali condotte idriche e metanodotti.

Per tali interferenze la soluzione di risoluzione più idonea è la trivellazione orizzontale controllata (T.O.C.) che permette l'inserimento delle tubazioni nel sottosuolo senza procedere con scavi da superficie.

Si riportano in seguito le soluzioni costruttive che saranno adottate per la realizzazione delle opere:



### PARTICOLARE ATTRAVERSAMENTO CONDOTTA ACQUA

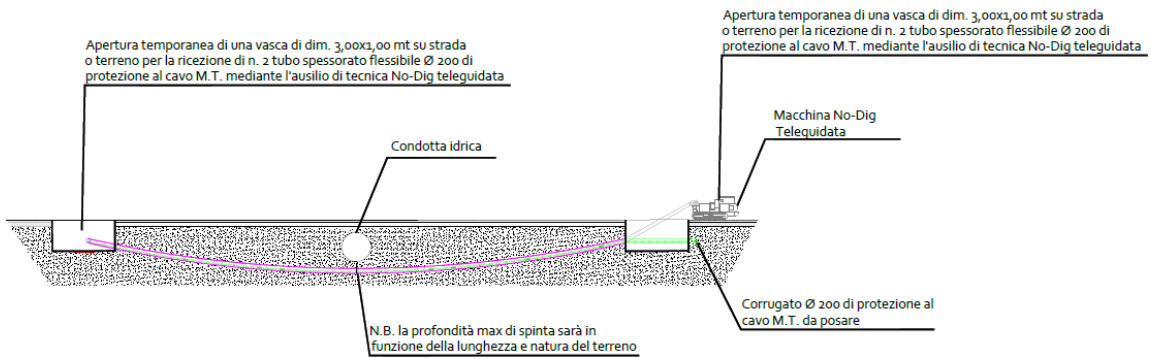

### PARTICOLARE ATTRAVERSAMENTO METANODOTTI - OLEODOTTI

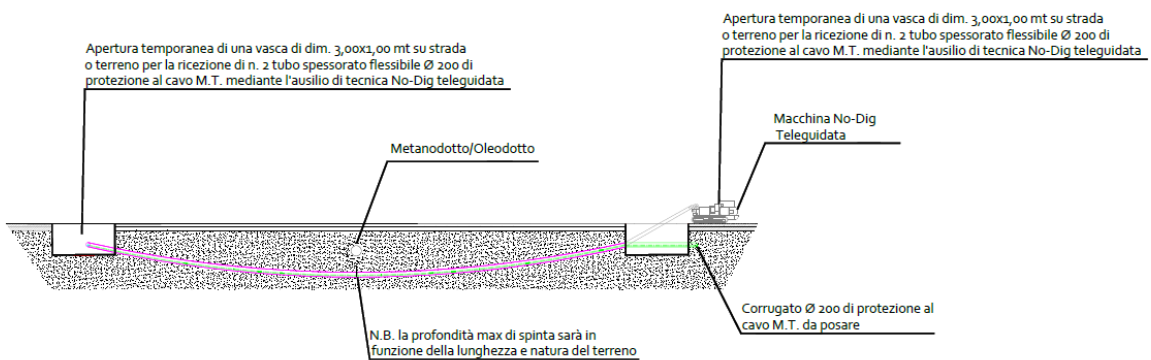

#### ATTRAVERSAMENTO TUBAZIONE GAS

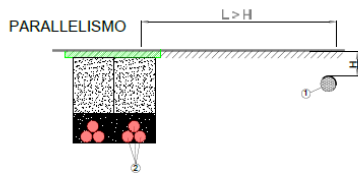

#### ATTRAVERSAMENTO TUBAZIONE ACQUA

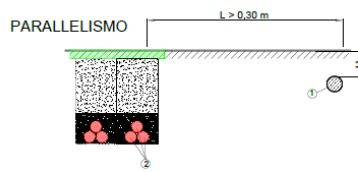

#### ATTRAVERSAMENTO

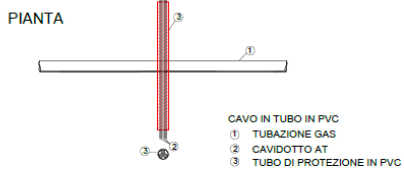

#### ATTRAVERSAMENTO

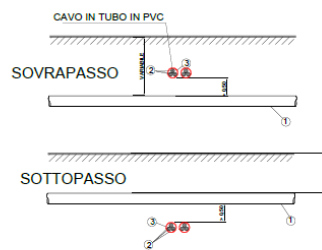
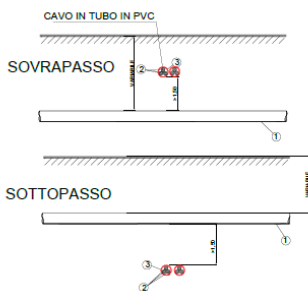
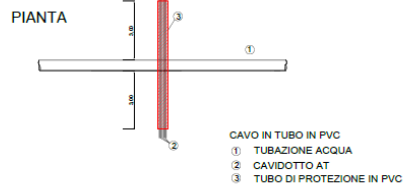

## 10. Descrizione generale dell'impianto

L'opera di progetto è, come già ampiamente descritto, un impianto fotovoltaico, ovvero un sistema elettrico statico che converte la radiazione solare incidente sulla superficie dei moduli fotovoltaici in energia elettrica che verrà immessa nella Rete Elettrica Nazionale. Questa sezione del documento vuole inquadrare sinteticamente gli aspetti tecnici e costruttivi dell'impianto, fornendo una panoramica sulle scelte che sono state effettuate nella ideazione del progetto, in modo da dare un quadro di informazioni a corredo dell'istruttoria.

L'impianto in oggetto è classificato come impianto di tipo "grid connected", con modalità di connessione in trifase alla rete di media tensione.

### 10.1. Impiantistica elettrica

#### 10.1.1. Sezione in corrente continua DC

##### 11.1.1.2. Moduli fotovoltaici

I moduli fotovoltaici presi in esame in fase di progettazione sono:

- Casa costruttrice      **Trina Solar**
- Modello                    **Vertex – modulo bifacciale con doppio vetro in silicio monocristallino**
- Serie                         **TSM-DEG19C.20**
- Potenza                    **540 W**

Non si esclude, in fase di realizzazione, la possibilità di utilizzare un modulo differente avente comunque medesime caratteristiche prestazionali o superiori.

I moduli sono costituiti da celle di silicio monocristallino squadrato collegate in serie ed assemblate mediante laminazione a caldo sotto vuoto spinto.

La cornice è in alluminio anodizzato ed è provvista di fori per il fissaggio alla struttura di sostegno.

Il modulo è protetto da vetro sia sulla parte anteriore che sulla parte posteriore. Il vetro è temprato ad alta trasparenza; sia quello anteriore che posteriore hanno uno spessore di 2,0 mm ed hanno elevata resistenza a grandine e urti. La particolare caratteristica antiriflesso del vetro ottimizza il rendimento dei moduli anche per angoli di incidenza solare molto bassi.

Il modulo fotovoltaico utilizzato è ad altissima efficienza (20,7%), praticamente tra le più alte presenti sul mercato. Questo ha reso possibile l'utilizzo, a parità di potenza, di un'area avente superficie minore rispetto all'utilizzo di moduli a bassa efficienza.

Il modulo fotovoltaico si presenta di colore nero avente dimensioni fisiche pari a 2384x1096x35 mm.

Di seguito si riporta foto illustrativa e caratteristiche elettriche e meccaniche fornite dalla ditta costruttrice.

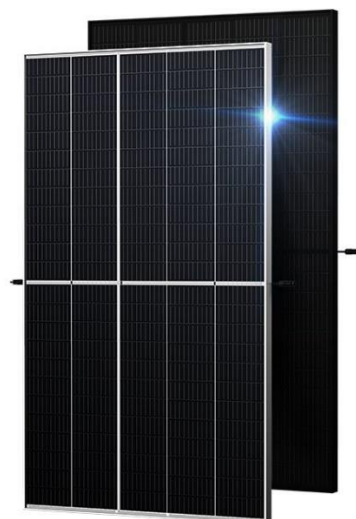

DATI ELETTRICI (STC) (Standard Test Conditions)		
Potenza di picco $P_{MAX}$	Wp	540
Tolleranza sulla potenza di picco	W	0..+ 5W
Tensione di massima potenza $V_{MPP}$	V	31,4
Corrente di massima potenza $I_{MPP}$	A	17,21
Tensione di circuito aperto $V_{OC}$	V	37,7
Corrente di corto circuito $I_{SC}$	A	18,30
Efficienza del modulo $\eta_M$	%	20,7

Condizioni STC: Irraggiamento 1000 W/m<sup>2</sup>, temperatura cella 25 °C, massa d'aria AM1.5, tolleranza di misura  $\pm$  3%

DATI ELETTRICI Caratteristiche elettriche con irraggiamento sulla parte posterior del modulo		
Potenza di picco $P_{MAX}$	Wp	578
Tensione di massima potenza $V_{MPP}$	V	31,4
Corrente di massima potenza $I_{MPP}$	A	18,41
Tensione di circuito aperto $V_{OC}$	V	37,7
Corrente di corto circuito $I_{SC}$	A	19,58
Rapporto di irraggiamento	%	10

DATI ELETTRICI (NOCT) (Nominal Operating Cell Temperature)		
Potenza di picco $P_{MAX}$	Wp	409
Tensione di massima potenza $V_{MPP}$	V	29,2
Corrente di massima potenza $I_{MPP}$	A	14,02
Tensione di circuito aperto $V_{OC}$	V	35,5
Corrente di corto circuito $I_{SC}$	A	14,75

NOCT: Irradiance at 800W/m, Ambient Temperature 20°C, Wind Speed 1m/s.

DATI MECCANICI		
Celle Solari		Silicio Monocristallino
Numero celle		110
Dimensioni del modulo	mm	2384x1096x35

Peso	kg	32,6
Vetro		2,0 mm temprato ad elevata trasparenza
Incapsulante		POE/EVA
Retro		Vetro - 2,0 mm temprato ad elevata trasparenza
Telaio		35 mm Lega Alluminio anodizzato
Scatola di giunzione		Classe di protezione IP68
Cavi		Cavi unipolari resistenti ai raggi UV sezione 4.0 mm <sup>2</sup> lunghezza 280 mm
Connettore		MC4 EV02/TS4

COEFFICIENTI DI TEMPERATURA		
NOCT		43 °C (±2)
Coefficiente di temperatura di I <sub>sc</sub>	%/°C	0,04
Coefficiente di temperatura di V <sub>oc</sub>	%/°C	- 0,25
Coefficiente di temperatura di P <sub>MAX</sub>	%/°C	-0,34

VALORI MASSIMI		
Temperatura di esercizio	°C	-40 ~ + 85 °C
Tensione massima di sistema	V	1500
Corrente massima del fusibile serie	A	35
Carico neve	Pa	5400
Resistenza al vento	Pa	2400

#### DATI DIMENSIONALI:



Figura 9 – Dati dimensionali modulo fotovoltaico TRINA SOLAR VERTEX - TSM-DEG19C.20 – 540W

## PARAMETRI ELETTRICI:

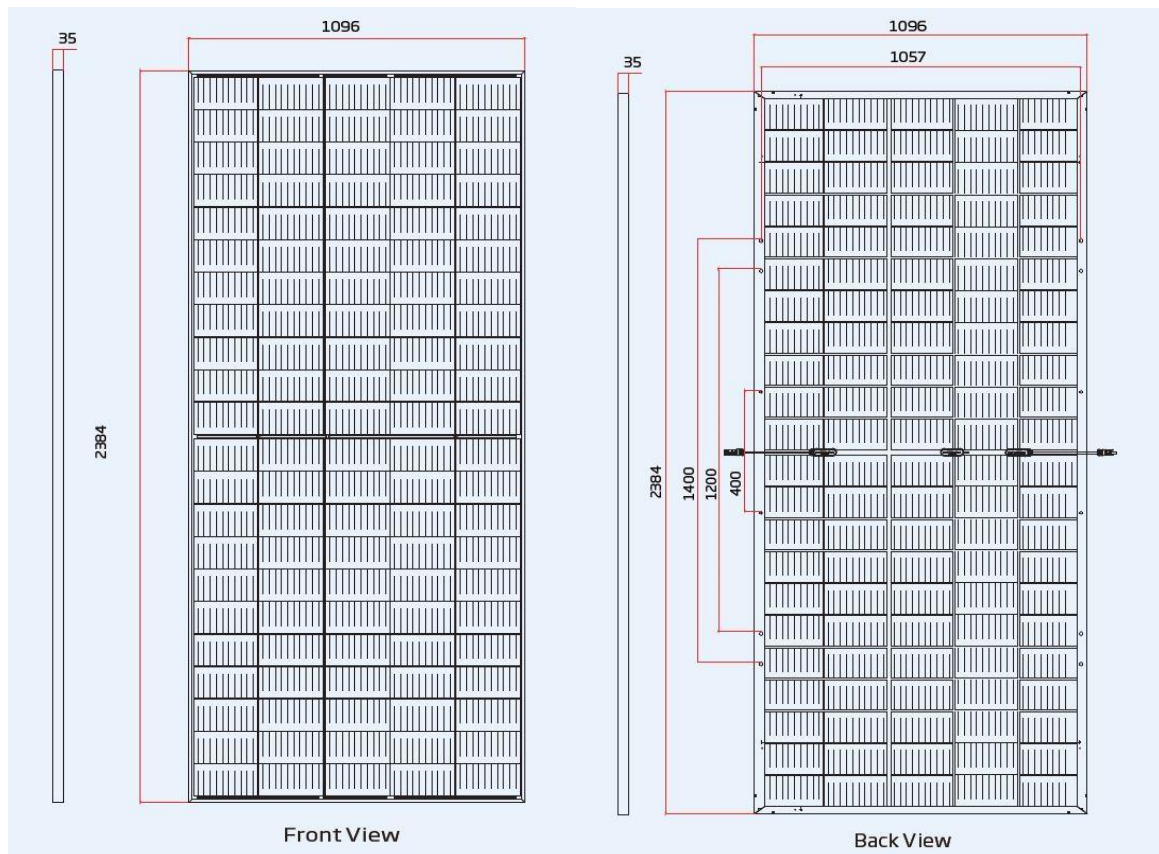

Figura 7 – Parametri elettrici modulo fotovoltaico TRINA SOLAR VERTEX - TSM-DEG19C.20 – 540W

**Comprehensive Products and System Certificates**

IEC61215/IEC61730/IEC61701/IEC62716  
ISO 9001: Quality Management System  
ISO 14001: Environmental Management System  
ISO14064: Greenhouse Gases Emissions Verification  
ISO45001: Occupational Health and Safety Management System

The block contains text about certifications and three logos at the bottom: a green recycling symbol labeled "RECYCLABLE PRODUCT", a crossed-out trash can labeled "ROHS COMPLIANT", and a circular logo labeled "PV CYCLE".

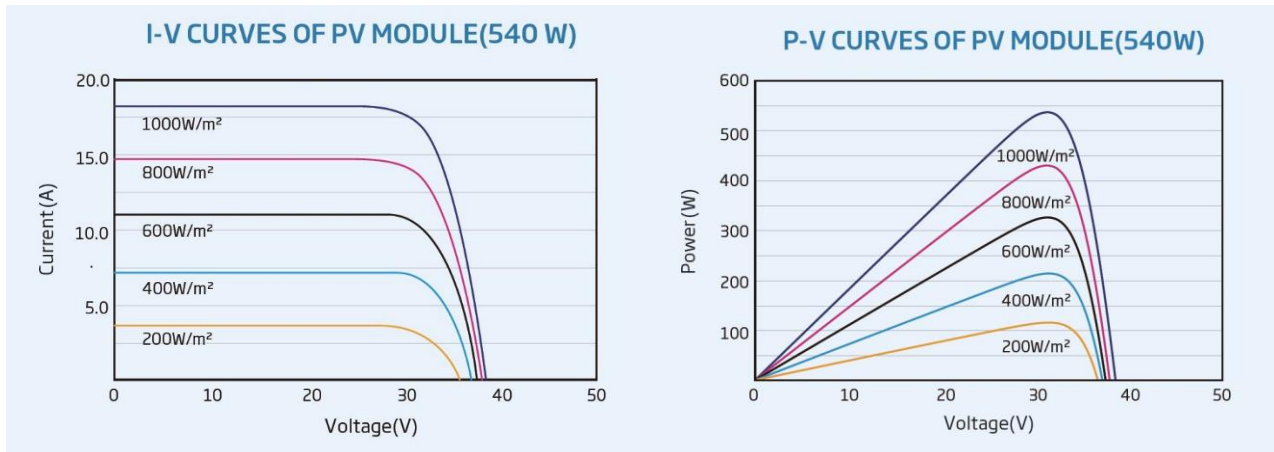
Figura 8 – Certificazioni di prodotto – moduli fotovoltaici TRINA SOLAR VERTEX - TSM-DEG19C.20 – 540W

I moduli fotovoltaici saranno posati su inseguitori monoassiali e fissati ad essi mediante bulloneria in acciaio INOX del tipo anti-svitamento. La posa dei moduli dovrà avvenire prestando la massima accortezza da parte degli installatori.

### 11.1.1.2. Cablaggio dei moduli fotovoltaici

I moduli fotovoltaici, muniti di cavi di collegamento, saranno cablati in modo da formare stringhe di 39 moduli in serie. Dopo il cablaggio i cavi saranno affrancati alle strutture di sostegno.

### 11.1.1.3. Cavi elettrici per fotovoltaico

Le condizioni ambientali particolarmente gravose, tipiche dei luoghi di installazione del fotovoltaico (elevate temperature, precipitazioni atmosferiche, radiazioni ultraviolette, ecc..), impongono particolari criteri per la

scelta e la posa dei cavi al fine di garantirne le prestazioni richieste per il periodo di attività, previsto in almeno 25-30 anni, dell'impianto. Verranno utilizzati cavi adatti per tali installazioni caratterizzati da isolante in grado di proteggere il cavo dal calore, dalla luce ultravioletta e da agenti chimici ed atmosferici.

Di seguito si riportano le principali caratteristiche.

- Tipo FG21M21 P-Sun o H1Z2Z2-K (1800 Vdc)
- Isolato in gomma HEPR G21, sotto guaina in mescola reticolata M21 con conduttori flessibili stagnati. Non propaganti la fiamma per il cavo FG21M21 P-Sun; Isolato in elastomero atossico di qualità Z2, sotto guaina elastomerica atossica di qualità Z2;
- Tensione massima: 1,8 kV in c.c. - 1,2 kV in c.a.
- Temperatura minima di installazione: - 25°C
- Temperatura massima di esercizio: 90°C sul conduttore
- Temperatura minima di esercizio: - 40°

### 11.1.2. Sezione in corrente alternata in bassa tensione (BT-AC)

#### 11.1.2.1. Convertitori statici AC/DC – Inverter

La conversione dell'energia da corrente continua in corrente alternata sarà garantita da n°16 inverter centralizzati FIMER – R15615TL



Figura 10 – Inverter centralizzato FIMER – R15615TL

Si riporta di seguito la scheda tecnica degli inverter, con indicazioni costruttive generali, parametri elettrici in ingresso e uscita, sistemi di comunicazione previsti e rispondenza alla normativa tecnica di pertinenza.

### DC Input - PV Module

	<b>R15615TL</b>	<b>R16615TL</b>	<b>R18615TL</b>
MPPT voltage range ( $V_{MP}$ )	900 – 1320 V	900 – 1320 V	900 – 1320 V
Absolute max DC voltage ( $V_{DC}$ )	<b>1.500 V</b>	<b>1.500 V</b>	<b>1.500 V</b>
DC-voltage ripple (%)	<2%	<2%	<2%
Maximum input current ( $I_{DC}$ )	1.320A	1.495A	1.650A
DC control mode	Rapid and efficient MPPT control	Rapid and efficient MPPT control	Rapid and efficient MPPT control
Number of MPPT	1	1	1
Reverse Polarity Protection			
DC input connection	up to 2 DC Switches	up to 2 DC Switches	up to 2 DC Switches
Overvoltage Protection	SPD varistor device Class II (Opt. Class I+II)	SPD varistor device Class II (Opt. Class I+II)	SPD varistor device Class II (Opt. Class I+II)
DC Input - PV Module	Rapid and efficient MPPT control	Rapid and efficient MPPT control	Rapid and efficient MPPT control

### AC Output grid

Max Power (kW) (Note 1)	<b>1.244 kW @ 25°C</b> <b>1.172 kW @ 50°C</b>	<b>1.400 kW @ 25°C</b> <b>1.318 kW @ 50°C</b>	<b>1.555 kW @ 25°C</b> <b>1.465 kW @ 50°C</b>
Max Apparent Power $S_{max}$ (kVA)	1.244 kVA @ 25°C 1.172 kVA @ 50°C	1.400 kVA @ 25°C 1.318 kVA @ 50°C	1.555 kVA @ 25°C 1.465 kVA @ 50°C
Maximum Current ( $I_{AC}$ ) (Note 1)	1.260 A @ 25°C 1.188 A @ 50°C	1.418 A @ 25°C 1.336 A @ 50°C	1.575 A @ 25°C 1.485 A @ 50°C
Max unbalance current	< 2%	< 2%	< 2%
AC output Voltage ( $V_{AC}$ )	<b>570V<sub>RMS</sub> ±10%</b>	<b>570V<sub>RMS</sub> ±10%</b>	<b>570V<sub>RMS</sub> ±10%</b>
Nr. Phase	3-phase (L1 – L2 – L3 – PE)	3-phase (L1 – L2 – L3 – PE)	3-phase (L1 – L2 – L3 – PE)
Frequency (Hz)	50/60 Hz	50/60 Hz	50/60 Hz
Aux. power supply ( $V_{AC} - I_{AC}$ )	230V ±10% - 16A (L-N)	230V ±10% - 16A (L-N)	230V ±10% - 16A (L-N)
Auxiliary control supply ( $V_{AC} - I_{AC}$ )	230V ±10% - 10A (L-N)	230V ±10% - 10A (L-N)	230V ±10% - 10A (L-N)
Distortion factor (THDi) (Note 2)	<3%	<3%	<3%
Power Factor (Note 3)	From 0 to 1 inductive or capacitive	From 0 to 1 inductive or capacitive	From 0 to 1 inductive or capacitive
Galvanic insulation	No (transformerless)	No (transformerless)	No (transformerless)
AC input connection	Magnetothermic circuit breaker	Magnetothermic circuit breaker	Magnetothermic circuit breaker

### General Data

Maximum efficiency	<b>98.90%</b>	<b>98.90%</b>	<b>98.90%</b>
European efficiency	98.62%	98.62%	98.62%
Static MPPT efficiency	> 99.9 %	> 99.9 %	> 99.9 %
Dynamic MPPT efficiency	> 99.8 %	> 99.8 %	> 99.8 %
Night consumption (W)	< 60 W	< 60 W	< 60 W
Weight (kg)	1.410 kg	1.540 kg	1.600 kg
Protection degree	IP20 (Opt.31)	IP20 (Opt.31)	IP20 (Opt.31)
Cooling	By using fans speed controlled by temperature	By using fans speed controlled by temperature	By using fans speed controlled by temperature
Dimensions (W x D x H)	1.750x825x2.237 mm	1.750x825x2.237 mm	1.750x825x2.237 mm
Noise level (dBA)	< 70 dBA	< 70 dBA	< 70 dBA
Operating temperature (°C) (Note 4)	-10° C +53° C	-10° C +53° C	-10° C +53° C
Storage temperature (°C)	-20° C +60° C	-20° C +60° C	-20° C +60° C
Humidity (Not condensing) (%)	0 ÷ 95%	0 ÷ 95%	0 ÷ 95%
Height above the sea (without derating) (Note 5)	1.500 m	1.500 m	1.500 m
Air Flow	3.880 m³/h	4.365 m³/h	4.850 m³/h
Overvoltage Category	II	II	II
Color	RAL 9006	RAL 9006	RAL 9006

Note 1: Power factor (cosφ) = 1 and Vac nominal.

Note 2: THDi is lower than 3% for inverter power greater than 25%.

Note 3: P-F capability is semicircular with radius equal to  $S_{max}$  for all MPPT range.

Note 4: From 45°C to 53°C derating of power.

Note 5: Above 1.500m a.s.l. derating of the power of 1% per 100m.

Note:

Each inverter must be connected separately to its own LV/MV transformer or it has to be connected to a separate LV secondary input of the LV/MV transformer. Two or more inverters cannot be connected in parallel to the same LV secondary input of the LV/MV transformer.

Il generatore fotovoltaico di ognuno dei n.4 impianti del lotto si compone di n.309 stringhe da 39 moduli fotovoltaici da 540 Wp, per una potenza installata di 6.507,54 kWp per impianto.

Su ogni inverter sono connesse, a seconda del caso, 77 o 78 stringhe, distribuite in egual modo su ognuno dei n.2 ingressi DC dell'inverter stesso. Per rendere possibile e più agevole tale connessione in DC, è prevista l'installazione di quadri di parallelo in corrente continua di Primo e Secondo livello:

**1) Quadro di parallelo di Primo Livello:**

Per ogni inverter sono previsti n.2 quadri di parallelo di primo livello.

Si costituisce di:

- a) N.3 sezionatori con fusibile;
- b) N.3 fusibili a coltello modello NH-3L-gPV, corrente nominale 315 A, tensione nominale 1500 Vdc;
- c) N.1 interruttore di manovra- sezionatore quadripolare, corrente nominale 800 A, tensione nominale 1500 Vdc;
- d) Scaricatore di sovratensione L-L/L-PE, corrente nominale 15 kA, corrente massima 30 kA, tensione nominale 1500 Vdc.

**2) Quadro di parallelo di Secondo Livello (Stringbox):**

Su ogni quadro di parallelo di primo livello è prevista la connessione di n.3 quadri di parallelo di secondo livello o stringbox.

Ogni stringbox si costituisce di:

- e) N.13 sezionatori con fusibile;
- f) N.13 fusibili cilindrici tipo gR o gPV, corrente nominale 35 A, tensione nominale 1500 Vdc;
- g) N.1 interruttore di manovra- sezionatore quadripolare, corrente nominale 250 A, tensione nominale 1500 Vdc;
- h) Scaricatore di sovratensione L-L/L-PE, corrente nominale 15 kA, corrente massima 30 kA, tensione nominale 1500 Vdc.

Gli inverter saranno connessi al sistema di monitoraggio delle prestazioni dell'impianto; sarà possibile monitorare le prestazioni delle singole stringhe, i valori di produzione in corrente alternata e ricevere tempestivamente eventuali segnalazioni di guasto mediante un sistema di acquisizione costituito da un data-logger, che provvederà anche al salvataggio e archiviazione di tutti i parametri di impianto. Gli inverter sono dotati di porte di comunicazione RS485,USB e PLC (Power Line Communication) per la comunicazione e il trasferimento dei dati. Nello specifico, per il progetto di impianto, sia per semplicità che per riduzione dei costi di costruzione, si adotterà il sistema di comunicazione PLC, ovvero un sistema capace di trasmettere le informazioni a "onde convogliate" utilizzando le linee di potenza in bassa tensione AC. Tali informazioni saranno poi rimodulate da un controller che provvederà ad inviarle al sistema centrale di monitoraggio mediante rete in fibra ottica.



Si riporta di seguito lo schema di connessione:

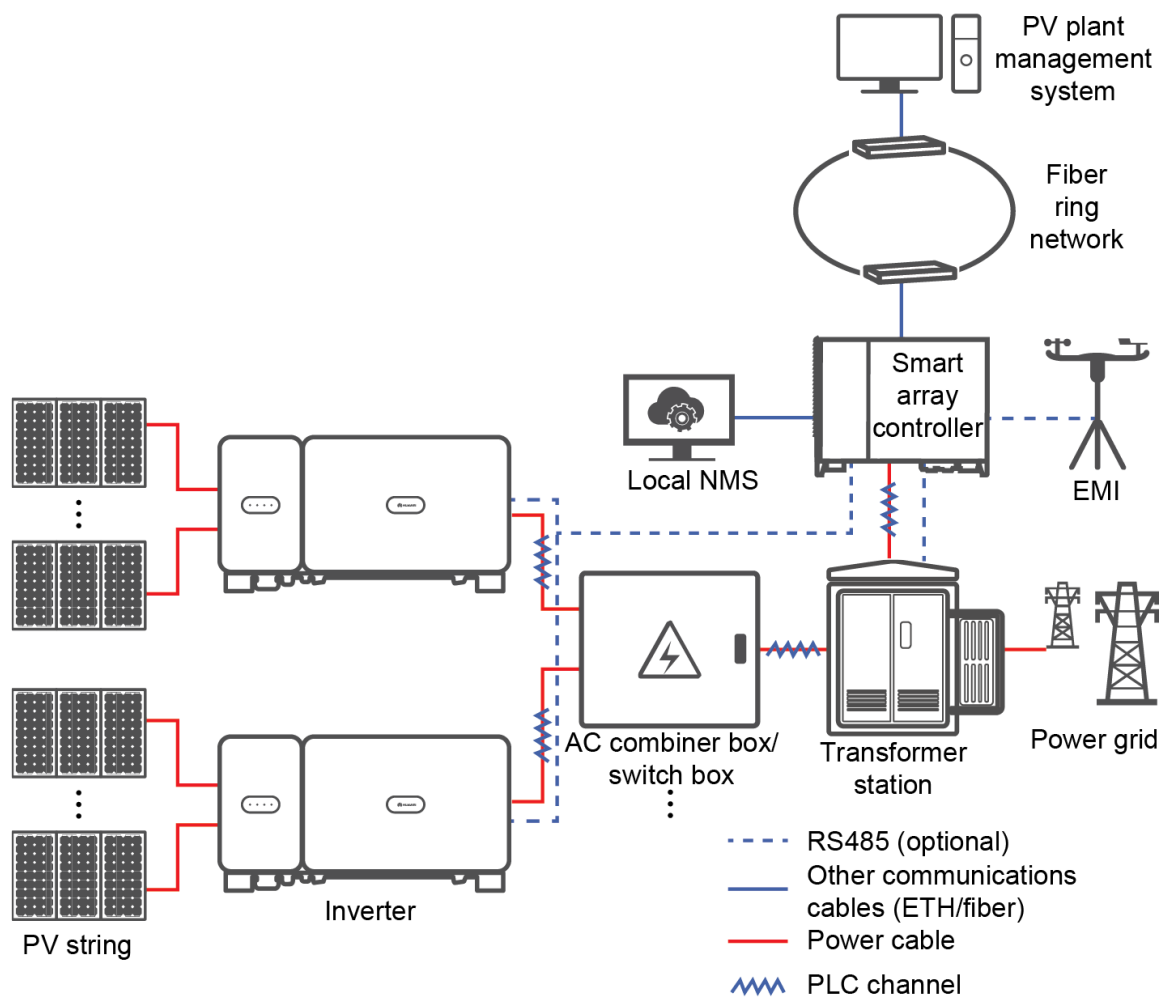

IV04N00002

Figura 11 – Schema di collegamento delle linee dati

### 11.1.2.2. Cavi elettrici BT

Per i collegamenti elettrici BT verranno utilizzati cavi idonei per posa in esterno interrata tipo:

- ✓ ARG16R16 0,6/1 kV. Cca – s3, d1, a3 (ex ARG7R 0,6/1 kV)
- ✓ ARG16OR16 0,6/1 kV. Cca – s3, d1, a3 (ex ARG7OR 0,6/1 kV)

Tali cavi dovranno avere le seguenti caratteristiche:

Norme di riferimento:

- Requisiti elettrici: CEI 20-13
- Caratteristiche meccaniche: IEC 60502-1
- Direttiva Bassa Tensione: 2014/35/UE
- Normativa europea: CPR UE 305/11

Descrizione

- Conduttore: Alluminio, formazione rigida, classe 2.
- Isolamento: Gomma, qualità G16.
- Cordatura: I conduttori isolati sono cordati insieme
- Riempitivo: Termoplastico, penetrante tra le anime.
- Guaina esterna: PVC, qualità R16.

#### Caratteristiche funzionali

- Tensione nominale  $U_0/U$ : 600/1000 V c.a. - 1500 V c.c.
- Tensione massima  $U_m$ : 1200 V c.a. - 1800 V c.c.
- Tensione di prova industriale: 4000 V
- Temperatura massima di esercizio: 90°C
- Temperatura minima di esercizio: -15 °C
- Temperatura massima di corto circuito: 250 °C

Per le tratte di collegamento degli ausiliari di impianto (sistema di illuminazione esterna e i sistemi di antintrusione e videosorveglianza), nello specifico per quanto riguarda le derivazioni dai quadri di parallelo di campo fino ai dispositivi, si adotteranno cavi elettrici in rame:

- ✓ FG16R16 0,6/1 kV. Cca – s3, d1, a3 (ex FG7R 0,6/1 kV)
- ✓ FG16OR16 0,6/1 kV. Cca – s3, d1, a3 (ex FG7OR 0,6/1 kV)

Tali cavi dovranno avere le seguenti caratteristiche:

#### Norme di riferimento:

- Requisiti elettivi: CEI 20-13
- Caratteristiche meccaniche: IEC 60502-1
- Direttiva Bassa Tensione: 2014/35/UE
- Normativa europea: CPR UE 305/11

#### Descrizione

- Conduttore: Rame rosso ricotto, formazione flessibile, classe 5.
- Isolamento: Gomma, qualità G16.
- Cordatura: I conduttori isolati sono cordati insieme
- Riempitivo: Termoplastico, penetrante tra le anime.
- Guaina esterna: PVC, qualità R16.

#### Caratteristiche funzionali

- Tensione nominale  $U_0/U$ : 600/1000 V c.a. - 1500 V c.c.
- Tensione massima  $U_m$ : 1200 V c.a. - 1800 V c.c.
- Tensione di prova industriale: 4000 V

- Temperatura massima di esercizio: 90°C
- Temperatura minima di esercizio: -15 °C
- Temperatura massima di corto circuito: 250 °C

### 11.1.2.2. Connessioni e giunzioni

Le giunzioni e le derivazioni devono essere eseguite con appositi dispositivi di connessione (morsetti con o senza vite), di sezione adeguata ai conduttori da collegare e grado di protezione IPXXB tale, che le parti in tensione nel servizio ordinario incluso il neutro, non siano accessibili al dito di prova. Nell'esecuzione delle connessioni non si deve ridurre la sezione dei conduttori e lasciare parti conduttrici scoperte.

Le giunzioni e le derivazioni tra i vari elementi possono equivalentemente essere eseguite con idonei morsetti e morsettiere unipolari isolati a più vie, fissate al fondo delle cassette su guida DIN 35 mm e grado di protezione IPXXB.

Non sono ammesse giunzioni o derivazioni eseguite con attorcigliamento e nastratura.

È ammesso l'entra-esce sui morsetti, purché esistano doppi morsetti, o questi siano dimensionati per ricevere la sezione totale dei conduttori da collegare. I dispositivi di connessione devono essere ubicati nelle cassette; non sono ammessi nei tubi.

### 11.1.2.3. Quadri di bassa tensione in corrente alternata

I quadri ad armadio saranno costituiti da più pannelli verticali dei quali, i due d'estremità, completamente chiusi da elementi asportabili per consentirne l'ampliamento. La struttura metallica deve essere del tipo autoportante, realizzata con intelaiatura in profilati d'acciaio dotati di asolature onde consentire il fissaggio di sbarre, guide e pannelli. Saranno corredati di zoccolo in robusta lamiera presso-piegata di spessore > 15/10 mm e di controtelaio da immurare completo di forature cieche filettate per l'ammarraggio degli armadi con bulloni. All'interno dei quadri sarà alloggiata una tasca porta-schemi in plastica rigida ove deve essere custodito lo schema funzionale e lo schema elettrico unifilare con l'indicazione esatta delle destinazioni d'uso delle varie linee in partenza e relativa codifica.

Il cablaggio sarà effettuato mediante sbarre in rame stagnato o verniciato, in modo da prevenire fenomeni di corrosione e con cavi non propaganti l'incendio ed a ridotta emissione di gas e fumi tossici o corrosivi. Le sbarre saranno installate su supporti in poliestere rinforzato in grado di sopportare senza danni le massime correnti di cortocircuito previste. La portata delle sbarre sarà superiore rispetto alla portata dei sezionatori generali del quadro.

### Caratteristiche elettriche

Tensione nominale	1000 V
Numero delle fasi	3F (3F+N per ausiliari)

Livello nominale di isolamento tensione di prova a frequenza industriale per un minuto a secco verso terra e tra le fasi	2,5 kV
Frequenza nominale	50/60 Hz
Corrente nominale sbarre principali	fino a 3200 A
Corrente nominale sbarre di derivazione	fino a 3200 A
Corrente di c.to circuito simmetrico	fino a 75 kA
Durata nominale del corto circuito	1"
Grado di protezione sul fronte	fino a IP 41
Grado di protezione a porta aperta	IP 20
Accessibilità quadro	Fronte/Retro
Forma di segregazione	3b/4b

### Dimensioni

I quadri saranno composti da unità modulari aventi dimensioni di ingombro massime:

- Larghezza: fino a 900 mm (400/600/800/900 mm)
- Profondità: fino a 1675 mm (1090/1565 mm per IP31 1200/1675 mm per IP41)
- Altezza fino a 2365 mm

Si dovrà inoltre tenere conto delle seguenti distanze minime di rispetto:

- Anteriormente: 800 mm
- Posteriormente: 800 mm

#### 11.1.2.4. Interruttori di bassa tensione

Gli interruttori saranno conformi alle seguenti normative:

- CEI 17-13 Apparecchiature costruite in fabbrica
- CEI 17-5 Interruttori automatici per corrente alternata a tensione non superiore a 1.000
- CEI 11-8 Norme generali per impianto di messa a terra
- CEI 64-8 Norme generali sugli impianti elettrici utilizzatori
- IEC 947.1
- IEC 947.2
- CEI EN 60947-1: regole generali
- CEI EN 60947-2: interruttori
- CEI EN 60947-3: interruttori non automatici, sezionatori
- CEI EN 60947-4: contattori e avviatori CEI EN 60947-5-1 e seguenti: dispositivi elettromeccanici di comando.

- Norme corrispondenti in vigore nei paesi membri (CEI; VDE; BS; NF; ...).

Tutti gli apparecchi saranno adatti alla funzione di sezionamento secondo la Norma IEC 947.2 § 7.27 e riporteranno sul fronte una targhetta indicativa che ne precisi l'attitudine.

Potranno essere bipolari, tripolari o tetrapolari in esecuzione fissa, estraibile o sezionabile su telaio con attacchi anteriori o posteriori; nel caso di esecuzione estraibile o sezionabile su telaio, saranno dotati di un dispositivo di pre-sgancio che impedisca l'inserimento o l'estrazione ad apparecchio chiuso.

Tutti gli interruttori garantiranno un isolamento in classe II (secondo IEC 664) tra la parte frontale ed i circuiti interni di potenza.

Gli interruttori scatolati avranno una durata elettrica almeno uguale a 3 volte il minimo richiesto dalle Norme IEC 947-2.

Il meccanismo di comando degli interruttori scatolati sarà del tipo a chiusura e apertura rapida con sgancio libero della leva di manovra. Tutti i poli dovranno muoversi simultaneamente in caso di chiusura, apertura e sgancio.

I contatti di potenza saranno costruiti con tecnologia ROTO-ATTIVA assicurando il sezionamento del circuito in due punti.

Gli interruttori scatolati saranno azionati da una leva di manovra indicante chiaramente le tre posizioni ON (1), OFF (0) e TRIPPED (sganciato).

Tutti gli interruttori scatolati con rivelazione della corrente di dispersione mediante toroide o con relè differenziali incorporati la regolazione sia sul tempo che sulla sensibilità; quelli non scatolati con relè differenziali incorporati, quando non diversamente indicato, avranno una sensibilità di 0,03A, tutti gli interruttori differenziali saranno del tipo A sensibili anche alle correnti unidirezionali.



Figura 12 – Tipologici degli interruttori di protezione in bassa tensione

### 11.1.3. Sezione in media tensione – MT

#### 11.1.3.1. Cabine di trasformazione MT/bt

L'innalzamento del livello di tensione e la connessione in parallelo dei diversi sottocampi di generazione avviene tramite n°16 cabine di trasformazione prefabbricate MT/bt – 20/0,57 kV, (n.4 per ognuno degli impianti del lotto) dislocate all'interno dell'area di generazione e posizionate lungo la viabilità interna.



Figura 13 – Vista frontale cabina di trasformazione

Ciascuna cabina di trasformazione sarà connessa, sul lato in bassa tensione, alla rispettiva cabina di conversione (cabina inverter). All'interno di quest'ultima saranno installati gli inverter centralizzati e i quadri di primo parallelo in corrente continua.

Sul lato in media tensione a 20 kV invece, in configurazione entra-esce, tutte le cabine di trasformazione di ogni singolo impianto del lotto saranno connesse tra loro e con la cabina generale MT. Quest'ultima sarà connessa a sua volta con la cabina di consegna del distributore di rete, quale punto di connessione.

Le cabine saranno del tipo prefabbricato, di dimensione approssimativa pari a 6,00 x 2,48 x h3,23 (compresa la vasca di fondazione con altezza 0,57m) metri, posate in opera su cordoli in calcestruzzo armato. Questa tipologia di cabina costituisce un prodotto specificatamente progettato per la trasformazione dell'energia elettrica e pertanto garantisce:

- Sicurezza strutturale;

- Durata nel tempo e resistenza agli agenti atmosferici;
- Sicurezza antinfortunistica agli effetti delle tensioni di passo e contatto;
- Recuperabilità integrale delle cabine e di tutte le apparecchiature interne.

La cabina sarà dotata di un apposito sistema di illuminazione e forza elettromotrice e di un adeguato sistema di ventilazione atto a garantire il corretto raffreddamento del trasformatore in condizioni di elevate temperature esterne.

I servizi ausiliari di impianto saranno derivati direttamente dalla linea in media tensione tramite trasformatore ausiliario MT/bt – 20/0.4 kV da 125 kVA.

Ogni cabina di trasformazione sarà suddivisa in tre locali distinti, per l'alloggiamento rispettivamente dei quadri BT di parallelo inverter e servizi ausiliari, del trasformatore di potenza e del quadro MT di distribuzione interna al campo.

Si riportano nel dettaglio le specifiche tecniche delle cabine MT/bt:

#### **Cabina di trasformazione MT/bt – 20/0,57 kV – 1600 kVA**

La cabina è dotata di sezione in media tensione con:

- Quadri di sezionamento MT di arrivo linea e partenza linea, con sezionatore di manovra a tensione nominale 20 kV, tensione di isolamento 24kV, frequenza 50Hz, corrente nominale 630 A;
- Quadro di protezione con sezionatore di manovra a tensione nominale 20 kV, tensione di isolamento 24kV, frequenza 50Hz, corrente nominale 200A, fusibili di protezione in media tensione.

La trasformazione dei livelli di tensione avviene per mezzo di trasformatore MT/bt in resina con le seguenti caratteristiche:

Potenza nominale *	kVA	1.600
Tensione di riferimento	kV	24
Tensione di prova a frequenza industriale 50 Hz 1 min	kV	50
Tensione di impulso 1,2 / 50 microS	kV	150
Tensione primaria	kV	20
Tensione secondaria tra le fasi, salvo altra scelta	V	570 (a vuoto)
Regolazione MT standard, salvo scelta differente		± 2 x 2,5%
Collegamenti	triangolo / stella con neutro - Dyn 11	
Perdite a vuoto	W	3100
Perdite dovute al carico 75 °C	W	13700
Tens. di corto circuito	%	6
Rumore potenza acustica Lwa	dB (A)	76
Grado di protezione vano di protezione	IP	44
<b>Dimensioni e peso esecuzione IP00</b>		
LxPxH	mm	1750x1000x2020
Interasse rulli D	mm	820
massa	kg	3650

La sezione in BT invece è composta da un interruttore di protezione automatico regolabile con tensione nominale fino a 1000V, corrente nominale 2000 A, frequenza 50Hz, potere di interruzione 50 kA.

### Sezione di trasformazione MT/bt servizi ausiliari – 20/0,4 kV – 125 kVA

In cabina elettrica generale di impianto sarà installato, in box, un trasformatore isolato in resina MT/bt – 20/0,4 kV – 125 kVA, per la sezione servizi ausiliari di impianto.

Di seguito le caratteristiche del trasformatore:

Potenza nominale *	kVA	125
Tensione di riferimento	kV	24
Tensione di prova a frequenza industriale 50 Hz 1 min	kV	50
Tensione di impulso 1,2 / 50 microS	kV	150
Tensione primaria	kV	20
Tensione secondaria tra le fasi, salvo altra scelta	V	570 (a vuoto)
Regolazione MT standard, salvo scelta differente		± 2 x 2,5%
Collegamenti	triangolo / stella con neutro - Dyn 11	
Perdite a vuoto	W	660
Perdite dovute al carico 75 °C	W	2550
Tens. di corto circuito	%	6
Rumore potenza acustica Lwa	dB (A)	63
Grado di protezione vano di protezione	IP	44
<b>Dimensioni e peso esecuzione IP00</b>		
LxPxH	mm	1150x600x1160
Interasse rulli D	mm	520
massa	kg	730

### Norme di riferimento

I trasformatori saranno conformi alle seguenti normative:

- CEI 14-8 ed. 1992
- IEC 60076-1 a 60076-5: trasformatori di potenza
- IEC 726 ed. 1982 + Modifica n 1 del 01 febbraio 1986
- Documento d'armonizzazione CENELEC HD 464 S1 1988 + /A2: 1991 + / A3: 1992 relativo ai trasformatori di potenza a secco.
- Regolamento 548/2014 della Commissione recante modalità di applicazione della Direttiva sulla progettazione ecocompatibile 2009/125/CE

I collegamenti MT saranno previsti nella parte superiore dell'avvolgimento MT con opportune terminazioni per permettere il collegamento del cavo tramite un capocorda di foro di diametro 13mm e relativo bullone M12. I collegamenti per la chiusura del triangolo dovranno essere in barre di rame ricoperte con guaina termo restringente.



I collegamenti BT saranno previsti dall'alto su piastre terminali munite con fori di diametro adeguato che si troveranno nella parte alta dell'avvolgimento, sul lato opposto ai collegamenti MT.

Le uscite di ogni avvolgimento BT dovranno comprendere un terminale in alluminio stagnato o in rame al fine di non rendere necessario l'utilizzo di dispositivi di interfaccia quali grasso e piastre bimetalliche.

Per quanto riguarda il comportamento al fuoco, come su detto, i trasformatori saranno in classe F1 come definito dall'articolo B3 allegato B del documento HD 464 S1:1988 / A2:1992. Più precisamente, la classe F1 garantirà la completa autoestinguenza del trasformatore.

Per quanto riguarda la classe ambientale e classe climatica i trasformatori saranno classificati E2 per l'ambiente e di classe C2 per il clima come definito dagli allegati B del documento HD 464 S1:1988 / A2: 1991. C2 e E2 dovranno essere indicati sulla targa dati.

Più precisamente la classe E2 garantirà l'idoneità della macchina a funzionare in ambiente con presenza di inquinamento industriale ed elevata presenza di condensa, mentre la classe C2 garantirà l'idoneità del trasformatore ad essere stoccato e a funzionare con temperature fino a -25 °C.

I Trasformatori saranno corredati con i seguenti accessori:

- Barre di collegamento MT con piastrine di raccordo comprensive di bulloneria per il collegamento delle terminazioni MT;
- Piastre di collegamento BT;
- Barrette di regolazione del rapporto di trasformazione lato MT, manovrabili in assenza di tensione;
- Kit barra di ventilazione forzata;
- Golfari di sollevamento;
- Ganci di traino;
- 2 Morsetti di messa a terra;
- Targa dati;
- Targa segnalazione pericolo folgorazione;
- sonde termometriche PT100 (una per colonna) installate sugli avvolgimenti BT all'interno di appositi tubetti di protezione collegate ad una centralina di controllo temperatura.

I trasformatori dovranno rispondere, in termini di qualità del prodotto, alle seguenti caratteristiche elettriche considerando che la potenza nominale delle macchine è riferita a circolazione naturale dell'aria (AN).

### 11.1.3.2. Quadri di protezione in media tensione

I quadri di protezione in media tensione saranno alloggiati all'interno del vano MT delle cabine di trasformazione e all'interno della cabina elettrica generale di impianto.

#### a) Quadri di media tensione in cabina di trasformazione MT/bt

Come sopra riportato, ogni cabina di trasformazione sarà dotata di quadri in media tensione a 20 kV tali da permettere la connessione della stessa alla rete MT di impianto.

Nello specifico saranno predisposti:

##### - N.2 quadri in media tensione per la connessione in entra-esci con le seguenti caratteristiche

Tensione nominale	kV	20
Tensione nominale di tenuta a frequenza industriale 50Hz / 1min valore efficace	kV	50
Tensione nominale di tenuta a impulso atmosferico 1,2 / 50 microS valore di picco	kV	150
Tensione di isolamento	kV	24
Frequenza nominale	Hz	50
N° fasi		3
Corrente nominale delle sbarre principali	A	630
Corrente nominale max delle derivazioni	A	630
Corrente nominale ammissibile di breve durata	kA	20
Corrente nominale di picco	kA	50
Potere di interruzione degli interruttori alla tensione nominale	kA	20
Durata nominale del corto circuito	s	1
Tensione nominale degli ausiliari	V	230 V

##### - N.1 quadro in media tensione di protezione

Tensione nominale	kV	20
Tensione nominale di tenuta a frequenza industriale 50Hz / 1min valore efficace	kV	50
Tensione nominale di tenuta a impulso atmosferico 1,2 / 50 microS valore di picco	kV	150
Tensione di isolamento	kV	24
Frequenza nominale	Hz	50
N° fasi		3
Corrente nominale delle sbarre principali	A	630
Corrente nominale max delle derivazioni	A	630
Corrente nominale interruttore di protezione	A	630
Corrente nominale ammissibile di breve durata	kA	20
Corrente nominale di picco	kA	50
Potere di interruzione degli interruttori alla tensione nominale	kA	20
Durata nominale del corto circuito	s	1
Tensione nominale degli ausiliari	V	230 V



Figura 12 – Vista frontale quadro di protezione in media tensione della cabina di trasformazione

### b) Quadri di media tensione in cabina elettrica generale di impianto

Anche nella cabina elettrica generale di impianto saranno previsti dei quadri di protezione in media tensione a 20 kV.

Nello specifico saranno predisposti:

#### - N.1 quadro in media tensione a protezione della linea MT del generatore fotovoltaico

Tensione nominale	kV	20
Tensione nominale di tenuta a frequenza industriale 50Hz / 1min valore efficace	kV	50
Tensione nominale di tenuta a impulso atmosferico 1,2 / 50 microS valore di picco	kV	150
Tensione di isolamento	kV	24
Frequenza nominale	Hz	50
N° fasi		3
Corrente nominale delle sbarre principali	A	630
Corrente nominale max delle derivazioni	A	630
Corrente nominale ammissibile di breve durata	kA	20
Corrente nominale di picco	kA	50
Potere di interruzione degli interruttori alla tensione nominale	kA	20
Durata nominale del corto circuito	s	1
Tensione nominale degli ausiliari	V	230 V

#### - N.1 quadro in media tensione a protezione della sezione ausiliari di impianto

Tensione nominale	kV	20
Tensione nominale di tenuta a frequenza industriale 50Hz / 1min valore efficace	kV	50
Tensione nominale di tenuta a impulso atmosferico 1,2 / 50 microS valore di picco	kV	150
Tensione di isolamento	kV	24
Frequenza nominale	Hz	50
N° fasi		3
Corrente nominale delle sbarre principali	A	630
Corrente nominale max delle derivazioni	A	630
Corrente nominale ammissibile di breve durata	kA	20

Corrente nominale di picco	kA	50
Potere di interruzione degli interruttori alla tensione nominale	kA	20
Durata nominale del corto circuito	s	1
Tensione nominale degli ausiliari	V	230 V

- **N.1 quadro in media tensione di protezione sezione misure**

Tensione nominale	kV	20
Tensione nominale di tenuta a frequenza industriale 50Hz / 1min valore efficace	kV	50
Tensione nominale di tenuta a impulso atmosferico 1,2 / 50 microS valore di picco	kV	150
Tensione di isolamento	kV	24
Frequenza nominale	Hz	50
N° fasi		3
Corrente nominale delle sbarre principali	A	630
Corrente nominale max delle derivazioni	A	630
Corrente nominale fusibili di protezione	A	6,3
Corrente nominale ammissibile di breve durata	kA	20
Corrente nominale di picco	kA	50
Potere di interruzione degli interruttori alla tensione nominale	kA	20
Durata nominale del corto circuito	s	1
Tensione nominale degli ausiliari	V	230 V

- **N.1 quadro in media tensione di protezione generale di impianto**

Tensione nominale	kV	20
Tensione nominale di tenuta a frequenza industriale 50Hz / 1min valore efficace	kV	50
Tensione nominale di tenuta a impulso atmosferico 1,2 / 50 microS valore di picco	kV	150
Tensione di esercizio	kV	24
Frequenza nominale	Hz	50
N° fasi		3
Corrente nominale delle sbarre principali	A	630
Corrente nominale max delle derivazioni	A	630
Corrente nominale ammissibile di breve durata	kA	20
Corrente nominale di picco	kA	50
Potere di interruzione degli interruttori alla tensione nominale	kA	50
Durata nominale del corto circuito	s	1
Tensione nominale degli ausiliari	V	230 V

Le unità di protezione elettrica saranno basate su tecnologia a microprocessore. Data l'importanza della funzione a cui devono assolvere, saranno costruite in modo da garantire l'affidabilità e la disponibilità di funzionamento. Le unità di protezione elettrica avranno una adeguata struttura, robusta e in grado di garantire che possano essere installate direttamente sulla cella strumenti dello scomparto di media tensione. Il grado di protezione richiesto è IP52 sul fronte. Tali unità di protezione saranno alimentate da una sorgente ausiliaria (in c.c. o c.a. in funzione della disponibilità della installazione) e saranno collegate al secondario dei TA e dei TV dell'impianto. Oltre alle funzioni di protezione e misura, le unità di protezione elettrica dovranno essere dotate di funzioni quali auto test alla messa in servizio e autodiagnostica permanente, che consentano di

verificare con continuità il buon funzionamento delle apparecchiature. Per facilitare le operazioni di montaggio e di verifica le connessioni dei cavi provenienti dai TA, e dei cavi verso la bobina di comando dell'interruttore e le segnalazioni saranno realizzate mediante connettori posteriori.

Sul fronte dell'unità si troveranno:

- indicatore di presenza tensione ausiliaria;
- indicatore di intervento della protezione;
- indicatore di anomalia dell'unità;
- indicatori di stato dell'organo di manovra;
- altri indicatori di intervento delle singole funzioni di protezione;

Anteriormente potranno essere presenti inoltre:

- una presa RS232 per la connessione ad un pc per le operazioni di regolazione;
- una serie di tasti per la parametrizzazione dell'unità e la regolazione delle soglie delle protezioni;
- un visore per la lettura delle misure e dei parametri regolati.

Saranno disponibili almeno:

- 1 contatto n.a. per il comando dell'interruttore;
- 1 contatto n.a. e 1 contatto n.c. per la segnalazione di intervento;
- 1 contatto n.a. e 1 contatto n.c. per l'autodiagnostica (Watch-Dog).

L'unità di protezione sarà di tipo espandibile e potrà essere dotata, anche in un secondo tempo, di ulteriori accessori che permetteranno di realizzare:

- automatismi di richiusura per linee MT;
- logiche di riaccelerazione motori;
- la gestione dei segnali dai trasformatori;
- l'acquisizione dei valori di temperatura da sonde termiche PT100 o simili;
- l'emissione di una misura analogica associabile ad una delle grandezze misurate dall'unità stessa (correnti, temperature, ecc.).

La regolazione delle soglie avverrà direttamente in valori primari nelle relative grandezze espresse in corrente o tempo rendendo più semplice utilizzo e la consultazione all'operatore.

**Saranno previste le seguenti protezioni.**

**1) Massima corrente di fase (bifase o trifase) codici ansi (50,51)**

Protezione contro i guasti di fase di linee e macchine elettriche.

L'unità dovrà essere dotata di quattro soglie suddivise in due set di due soglie ciascuno, dovrà inoltre essere possibile passare da un set di regolazioni all'altro tramite un opportuno comando esterno.

Ognuna delle soglie potrà essere utilizzata indifferentemente come protezione contro i sovraccarichi o come protezione contro i cortocircuiti e pertanto saranno tipo "multi curve", sarà cioè possibile scegliere di volta in volta la curva di intervento tra quelle sotto indicate:

- intervento a tempo indipendente
- intervento a tempo dipendente secondo la classificazione IEC 255-4 /BS 142: inverso, molto inverso, estremamente inverso, ultra inverso.

Campo di regolazione indicativo:

tempo indipendente:

- per la regolazione in corrente da 0,1 a 24 In
- per la regolazione in tempo da 0,05 a 300 s

tempo dipendente:

- per la regolazione in corrente da 0,1 a 2,4 In
- per la regolazione in tempo da 0,1 a 12,5 s

## **2) Massima corrente di terra codici ansi (50N+51N )**

Protezione contro i guasti di terra di linee e macchine elettriche.

L'unità dovrà essere dotata di quattro soglie suddivise in due set di due soglie ciascuno, dovrà inoltre essere possibile passare da un set di regolazioni all'altro tramite un opportuno comando esterno.

La misura della corrente omopolare potrà essere realizzata tramite opportuni toroidi o sul ritorno comune dei TA di fase.

Ognuna delle soglie potrà essere utilizzata indifferentemente come protezione contro i sovraccarichi o come protezione contro i cortocircuiti e pertanto saranno tipo "multi curve", sarà cioè possibile scegliere di volta in volta la curva di intervento tra quelle sotto indicate:

- intervento a tempo indipendente;
- intervento a tempo dipendente secondo la classificazione IEC 255-4 /BS 142: inverso, molto inverso, estremamente inverso, ultra inverso.

Campo di regolazione indicativo:

tempo indipendente

- per la regolazione in corrente da 0,1 a 15 Ino (da 0,2 a 300A per il collegamento su toroide omopolare)
- per la regolazione in tempo da 0,05 a 300 s

tempo dipendente

- per la regolazione in corrente da 0,1 a Ino (da 0,2 a 20A per il collegamento su toroide omopolare)
- per la regolazione in tempo da 0,1 a 12,5 s

### 3) Massima corrente di terra direzionale (67N 67NC)

Questa funzione dovrà disporre di due banchi di regolazione, ciascuno dotato di due soglie, con la possibilità di cambiare banco o attraverso un ingresso o attraverso la comunicazione; il funzionamento e la conseguente regolazione dovranno essere possibili, a scelta, secondo i due seguenti metodi:

- calcolando la proiezione della corrente omopolare sulla retta caratteristica la cui posizione è determinata dalla regolazione dell'angolo caratteristico rispetto alla tensione omopolare, e confrontandola con la relativa soglia impostata
- calcolando il modulo della corrente omopolare e confrontandolo con la relativa soglia impostata, tenendo conto dell'angolo caratteristico.

Campo di regolazione indicativo:

a proiezione

- angolo caratteristico:  $-45^\circ$ ,  $0^\circ$ ,  $15^\circ$ ,  $30^\circ$ ,  $45^\circ$ ,  $60^\circ$ ,  $90^\circ$
- soglia d'intervento corrente: da 0,1 a 15  $I_{n0}$ , tempo da 0,05 a 300s
- soglia d'intervento tensione: da 2 a 80% di  $U_n$

a modulo di  $I_0$

- angolo caratteristico:  $-45^\circ$ ,  $0^\circ$ ,  $15^\circ$ ,  $30^\circ$ ,  $45^\circ$ ,  $60^\circ$ ,  $90^\circ$
- soglia d'intervento corrente: da 0,1 a 15  $I_{n0}$ , tempo da 0,05 a 300s (tempo indipendente)
- soglia d'intervento corrente: da 0,1 a 1  $I_{n0}$ , tempo da 0,1 a 12,5s (tempo indipendente)
- soglia d'intervento tensione: da 2 a 80% di  $U_n$

### 4) Protezione di minima tensione concatenata (27)

Protezione per la rilevazione degli abbassamenti della tensione di alimentazione, viene normalmente utilizzata per avviare commutazioni o per comandare il distacco dei carichi, in alcuni casi la minima tensione può anche comandare l'apertura dell'interruttore generale.

Campo di regolazione indicativo richiesto:

- soglia di intervento da 5 a 100%  $U_n$
- tempo di intervento da 0,05 a 300 s.

### 5) Protezione di massima tensione concatenata (59)

Protezione per la rilevazione degli aumenti della tensione di alimentazione.

Campo di regolazione indicativo richiesto:

- soglia di intervento da 50 a 150% di  $U_n$
- tempo di intervento da 0,05 a 300 s.

### 6) Protezione di massima tensione omopolare (59N)

Protezione per la rilevazione dei contatti a terra in sistemi con neutro isolato, viene normalmente utilizzata come segnalazione di allarme guasto a terra.

Campo di regolazione indicativo:

- soglia di intervento da 5 a 80% Un
- tempo di intervento da 0,05 a 300 s.

#### **7) Protezione di massima e minima frequenza (81).**

Protezione per la rilevazione delle variazioni della frequenza della rete di alimentazione.

Campo di regolazione indicativo:

- soglia di intervento da 45 a 53 Hz
- tempo di intervento da 0,1 a 300 s.

#### **Caratteristiche costruttive quadro MT tipo**

Il quadro sarà formato da unità affiancabili tipo SM6, ognuna costituita da celle componibili e standardizzate. Il quadro sarà adatto per installazione all'interno in accordo alla normativa CEI EN 62271-200. La struttura portante dovrà essere realizzata con lamiera d'acciaio di spessore non inferiore a 2 mm. Gli accoppiamenti meccanici tra le unità saranno realizzati a mezzo bulloni, mentre sulla base della struttura portante saranno previsti i fori per il fissaggio al pavimento, di ogni unità. L'involucro metallico di ogni unità comprenderà:

- due aperture laterali in cella sbarre per il passaggio delle sbarre principali
- un pannello superiore di chiusura della cella sbarre smontabile dall'esterno fissato con viti
- due ganci di dimensioni adeguate per il sollevamento di ciascuna unità.
- le pareti posteriore e laterali di ciascuna unità saranno fisse, pertanto potranno essere rivettate od imbullonate. In quest'ultimo caso dovranno essere smontabili solo dall'interno.
- un pannello frontale di accesso alla cella apparecchiature.

Con l'installazione del cassonetto arrivo cavi dall'alto, l'aggiunta di un ulteriore cassonetto di bassa tensione, per le apparecchiature ausiliarie, è escluso nelle unità di larghezza 375 mm, e limitata al cassonetto da 375 mm nelle unità di larghezza 750 mm.

L'impianto di terra principale di ciascun'unità sarà realizzato con piatto di rame di sezione non inferiore a 125 mm<sup>2</sup> al quale saranno collegati con conduttori o sbarre di rame i morsetti di terra dei vari apparecchi, i dispositivi di manovra ed i supporti dei terminali dei cavi. In prossimità di tali supporti sarà previsto un punto destinato alla messa a terra delle schermature dei cavi stessi. La sbarra di terra sarà predisposta al collegamento all'impianto di messa a terra della cabina.

#### **11.1.3.3. Cavi per media tensione**

Saranno previsti cavi per Media Tensione tipo ARG7H1R 12/20 kV media tensione aventi le seguenti caratteristiche.

- Conduttore a corda rigida di ALLUMINIO, classe 2.



- Semiconduttore interno elastomerico estruso
- Isolamento in G7 di qualità DIH2
- Semiconduttore esterno elastomerico estruso pelabile a freddo per il grado  $U_0/U \geq 6/10kV$
- Schermo costituito a fili di rame rosso
- Guaina PVC qualità RZ/ST2
- Tensione nominale  $U_0$  12 kV
- Tensione nominale  $U$  20 kV
- Tensione di prova 54 kV
- Tensione massima  $U_m$  24 kV
- Temperatura massima di esercizio  $+90^\circ C$
- Temperatura massima di corto circuito  $+250^\circ C$
- Temperatura minima di esercizio (senza shock meccanico)  $-15^\circ C$
- Il cavo rispetta le prescrizioni della norma HD 620 per quanto riguarda l'isolante, per tutte le altre caratteristiche rispetta la norma CEI 20-13

Condizioni di posa:

- I cavi saranno adatti per il trasporto di energia tra le cabine di trasformazione sarà ammessa la posa interrata in conformità all'art. 4.3.11 della norma CEI 11-17.
- Raggio minimo di curvatura per diametro  $D$  (in mm):  $12D$
- Sforzo massimo di tiro:  $50 N/mm^2$

#### 11.1.3.4. Giunzioni e terminazioni dei cavi MT

Per le tratte non coperte interamente dalle pezzature di cavo MT disponibile, si dovrà provvedere alla giunzione di due spezzoni. Convenzionalmente si definisce "giunzione" la giunzione tripolare dei tre conduttori di fase più schermo, pertanto ogni giunzione si intende costituita da tre terminali unipolari (connettore di interconnessione) e tre corredi per terminazione unipolare. Le giunzioni elettriche saranno realizzate mediante l'utilizzo di connettori del tipo diritto, a compressione, adeguati alle caratteristiche e tipologie dei cavi sopra detti. Le giunzioni dovranno essere effettuate in accordo con la norma CEI 20-62 seconda edizione ed alle indicazioni riportate dal costruttore dei giunti.

L'esecuzione delle giunzioni deve avvenire con la massima accuratezza, seguendo le indicazioni contenute in ciascuna confezione. In particolare, occorre:

- controllare l'integrità della confezione e l'eventuale presenza di umidità.
- non interrompere mai il montaggio del giunto o del terminale
- utilizzare esclusivamente i materiali contenuti nella confezione.

Ad operazione conclusa devono essere applicate sul giunto le targhe identificatrici dell'esecutore, e della data le modalità di esecuzione.

Ciascun giunto sarà segnalato esternamente mediante un cippo di segnalazione.

Tutti i cavi MT dovranno essere terminati da entrambe le estremità con terminali adatti ai tipi di cavi adottati. L'esecuzione delle terminazioni deve essere eseguita esclusivamente da personale specializzato seguendo scrupolosamente le istruzioni fornite dalle ditte costruttrici in merito sia alle modalità sia alle attrezzature necessarie.

Convenzionalmente si definiscono "terminazioni" la terminazione dei tre conduttori di fase più schermo.

Nell'esecuzione delle terminazioni all'interno delle celle dei quadri, bisogna realizzare il collegamento di terra degli schermi dei cavi con trecce flessibili di rame stagnato, eventualmente prolungandole e dotandole di capocorda a compressione completo di relativa bulloneria per l'ancoraggio alla presa di terra dello scomparto. Ogni terminazione deve essere dotata di una targa di riconoscimento in PVC atta ad identificare: esecutore, data e modalità di esecuzione nonché l'indicazione della fase (R, S, T).

I cavi saranno in alluminio di tipo unipolare schermati e armati quindi oltre alla messa a terra dello schermo, si dovrà prevedere anche la messa a terra dell'armatura del cavo. Tale armatura, che rimane esterna rispetto al terminale, sarà messa a terra in uno dei seguenti modi:

- tramite la saldatura delle due bande di alluminio della codetta del cavo di rame;
- tramite una fascetta (di acciaio inossidabile o di rame) che stringa all'armatura la codetta di un cavo di rame;
- tramite morsetti a compressione in rame (previo attorcigliamento delle bande di alluminio componenti l'armatura ed unione alla codetta del cavo di rame).

La messa a terra dovrà essere effettuata da entrambe le parti del cavo.

## 11.1.4. Impianti speciali

### 11.1.4.1. Impianto di illuminazione

L'illuminazione esterna perimetrale si attiverà solo in caso di effrazione o per necessità di manutenzione, saranno previsti n.135 fari LED, posizionati lungo il perimetro di impianto e montati su pali di acciaio zincato aventi altezza pari a circa 3 m. L'angolo di apertura, rispetto al piano orizzontale, sarà di 30-40°, con il corpo illuminato posizionato nella parte inferiore dell'armatura. Tale conformazione tende a indirizzare il fascio luminoso nella zona bassa, evitando così l'inquinamento luminoso.

Si riporta la scheda tecnica del faro LED, con potenza assorbita 50 W, come scelto:

### Apparecchio LED Stradale New Shoe 50W



Parametri tecnici	
Potenza:	50W
Fattore di Potenza:	0.99
Tensione di Alimentazione:	180-240V AC
Freq. di Funzionamento:	50-60 Hz
Flusso Luminoso:	5000 lm
Efficienza Luminosa:	110 lm/W
Fonte Luminosa:	SMD 2835
Numero di LED:	78
Classe Energetica:	A+
Fascio Luminoso:	140°
Dimensioni:	380x160x73 mm
Diametro di Fissaggio:	Ø60 mm
Peso:	1.15Kg
Materiale del Corpo:	Alluminio - PC
Protezione IP:	IP65
Protezione IK:	IK08
Garanzia:	3 Anni
Durata:	30.000 Ore
Temp. di Funzionamento:	-25°C / +45°C
Certificati:	CE & RoHS

Figura 14 – Scheda tecnica faro di illuminazione LED

### 11.1.4.2. Impianto di video sorveglianza e antintrusione

Per la protezione dell'impianto da effrazioni verranno utilizzate telecamere con tecnologia *motion detection*, o termiche, posizionate sui pali di illuminazione e poste a protezione dell'intero perimetro. In corrispondenza dei cambi di direzione lungo il perimetro di impianto, saranno utilizzate anche delle telecamere del tipo *Speed Dome*, che garantiranno un maggior angolo di visuale.

Le termocamere saranno collegate ad un sistema di analisi video. In caso di effrazione sarà inviato un allarme agli organi di sorveglianza. Saranno utilizzate termocamere (night/day) aventi diverse distanze di rilevamento dipendenti dalla loro posizione. Si riportano di seguito le caratteristiche fondamentali.

## DFUSION

f (mm)	Pixel pitch (µm)	Sensor (px)	HFOV (o)	Blind distance (m/yd)	Distance (m/yd)
9	17	640 x 480	62°	3/3	65/71
10	17	640 x 480	57°	3/3	70/77
13	17	400 x 300	29°	8/9	100/109
13	17	640 x 480	45°	5/5	110/120
15	17	640 x 512	40°	6/7	125/137
19	17	400 x 300	20°	12/13	140/153
19	17	640 x 480	32°	8/9	145/159
25	17	400 x 300	15°	16/17	175/191
25	17	640 x 480	25°	10/11	180/197
25	17	640 x 512	25°	10/11	185/202
35	17	400 x 300	11°	23/25	235/257
35	17	640 x 480	18°	15/16	240/262

Figura 15 - Caratteristiche delle termocamere di sorveglianza

Il sistema di analisi video avrà le seguenti caratteristiche:

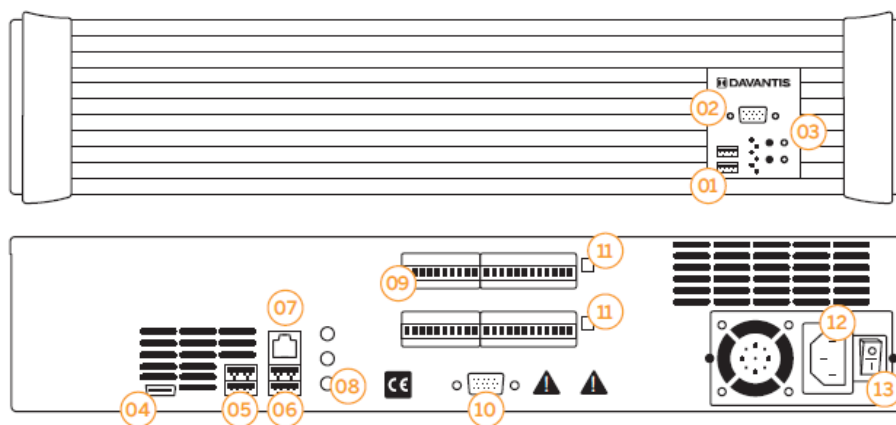

01 - 2 USB 2.0 connections 02 - 1 VGA connection 03 - 1 On/Off switch 04 - 1 HDMI connection 05 - 2 USB 3.0 connections 06 - 2 USB 2.0 connections 07 - RJ45 network connector 10/100/1000 08 - 1 audio Jack 3.5 input/output port 09 - 8 inputs N/O or N/C 10 - 1 VGA connection 11 - 4/8/12/16 internal relay outputs N/C (optional) 12 - 1 slot for power cable 13 - 1 On/Off switch for power supply

TECHNICAL SPECIFICATIONS	
Processor	INTEL
Memory (RAM)	4 / 8 GB
Hard drive	High performance SATA / SSD (Solid State Drive)
Power supply	350W. 100 - 240V AC / 60 - 50 Hz + 10%
Power consumption	Aprox. 130 W at full load
Power cord and plug	1,5 m cable with IEC connector
Environmental class	II (Indoor - General)
Storage temperature	-10°C to 60°C with a relative humidity of 10 to 90% without condensation
Working temperature	-10°C to +35°C at a relative humidity of 10 to 90% without condensation
Housing	Black rugged metal housing
Device dimensions	482 x 90 x 300 mm / 19 x 3,5 x 12 inch (A x A x P) (19" x 2U for rack-mount)
Package dimensions	560 x 170 x 590 mm / 22 x 6,7 x 23 inch (A x A x P)
Weight	6 Kg
Communication protocols	TCP/IP, SMTP
Input and output ports	Input: 900, 5500, 21000 (customizable) Output: 9034, 465 (customizable)
Data protection	Digital signature
GPU	NVIDIA
OPCIONAL	
Relay outputs	REL4I, REL8I internal relay outputs N/C. 5amps at 12V DC REL12I, REL16I internal relay outputs N/C. 5amps at 12V DC
Supervision kit	19" monitor (VGA), keyboard and mouse (USB)
Daview AMS	Alarm Management System for VMS, CMS and PSIM with ClickThru™ technology

*Figura 16* - Sistema di analisi video antintrusione

#### 11.1.4.3. Pali per illuminazione e videosorveglianza

I proiettori per illuminazione e le videocamere saranno installate su pali ricavati da tubi elettrosaldati a norma UNI EN 10219, rastremati ad una estremità ed uniti tra loro mediante saldatura circonferenziale con procedimento omologato dall'Istituto Italiano della saldatura. Costruiti in acciaio S235JRH e zincati a caldo secondo le norme UNI EN ISO 1461, completi di foro ingresso cavi, attacco di messa a terra e asola per la morsettiara.

I pali avranno le seguenti caratteristiche:

- Tolleranze dimensionali: Norme UNI EN 40 parte 2;
- Riferimenti per il calcolo: UNI EN 40-3 – UNI EN 40-5;
- Lunghezza: 3,5 m
- Altezza fuori terra 3 m
- Diametro di base 120 mm
- Diametro alla sommità: 60 mm
- Spessore 3 mm
- Peso 33 kg

I pali saranno ancorati al terreno mediante plinto di fondazione avente dimensioni indicative pari a 0,80 x 0,80 x 0,6 m. Per favorire l'infilaggio dei cavi ai piedi dei pali saranno previsti pozzetti di dimensioni pari a 40x40 cm.

#### 11.1.4.4. Impianto di monitoraggio

Gli inverter e le prestazioni dell'impianto fotovoltaico saranno monitorati tramite sistema di supervisione remota in grado di gestire i flussi di informazioni, i segnali di allarme e le eventuali anomalie di funzionamento di impianto. Tutti i dati saranno gestiti in modalità "online" con archiviazione delle informazioni e dello storico degli eventi. Sarà possibile gestire tutte le informazioni tramite supervisione desktop e/o dispositivi tablet e smartphone.



Figura 17- Schema illustrativo controllo in remoto impianto

### 11.1.5. Impianto di terra – impianto fotovoltaico

Il sistema elettrico dell'impianto è da considerarsi come un sistema in cui il neutro è esercito secondo la tipologia TN, in quanto l'impianto di terra è unico tra media tensione e bassa tensione ed, inoltre, ad esso è collegato il neutro di quest'ultima (Norma CEI 64-8).

In tale tipo di sistema, l'impianto utilizzatore deve avere un impianto di terra unico, a cui vanno collegate sia le messe a terra di protezione che quelle di funzionamento dei circuiti e degli apparecchi utilizzatori, oltre che i limitatori di tensione dell'impianto e i sistemi di protezione contro le scariche atmosferiche e contro l'accumulo di cariche elettrostatiche.

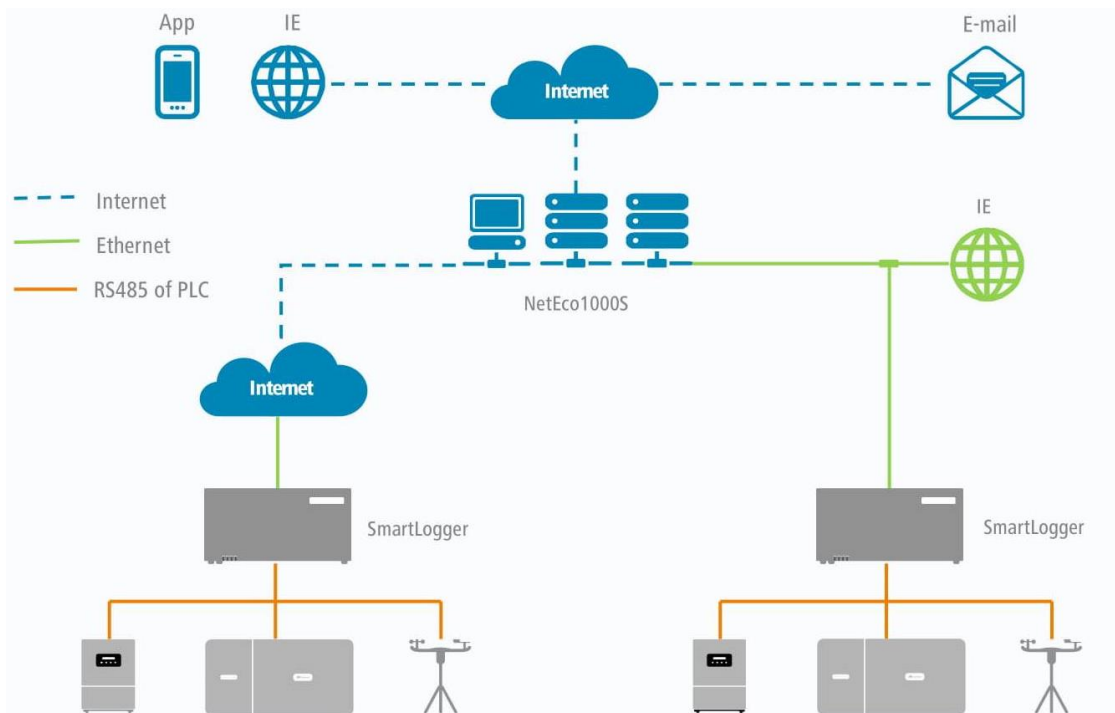
In relazione alla norma CEI 99-2 in vigore, relativa agli impianti utilizzatori a tensione nominale maggiore di 1000 V dotati di propria cabina di trasformazione, il valore della resistenza dell'impianto di terra deve essere tale che non si verifichino tensioni di contatto e di passo pericolose per le persone. Ovvero deve essere tale da disperdere la corrente di guasto a terra in media tensione.

La corrente di guasto monofase a terra è la massima corrente che fluisce verso terra in occasione di un guasto su sistema con tensione di esercizio superiore a 1000 V. Nel dimensionamento della rete di terra si è fatto riferimento alla norma CEI99-3, considerando la *corrente convenzionale di guasto a terra*  $I_{FC}$  pari alla corrente  $I_E$ .

Imponendo che la tensione di terra non superi quella di contatto ammissibile  $U_{TP}$  in corrispondenza del tempo di eliminazione del guasto  $T_f$ , otteniamo il valore limite della resistenza di terra che il dispersore non deve superare:

$$R_E \leq \frac{U_{TP}}{I_F}$$

L'impianto di terra di impianto è così dimensionato:

#### 1) Cabine elettriche

Per le cabine elettriche, sia generale, sia di conversione, sia di trasformazione MT/bt, è previsto un impianto di terra ad anello, interrato ad una profondità di 0,60 metri circa, in corda di rame nuda da 35 mm<sup>2</sup> corredata da n.4 dispersori a picchetto infissi nel terreno fino ad una profondità di 1,50 metri e disposti ai quattro vertici dell'anello più esterno.

Tali dispersori di cabina saranno connessi all'impianto di terra globale di impianto e connessi all'interno delle cabine stesse sui collettori di terra predisposti. Su ogni collettore saranno poi collegate tutte le masse estranee di cabina mediante cavi di protezione di colore giallo/verde e sezione come prevista dal dimensionamento elettrico.

#### 2) Sistemi perimetrali – illuminazione, videosorveglianza, antintrusione

Lungo il perimetro di impianto si procederà con la posa di corda nuda di rame da 35 mm<sup>2</sup> interrata ad una profondità di 0,50-0,60 metri. In ogni punto dove sono previsti dispositivi di illuminazione, videosorveglianza, antintrusione, quadri di controllo e derivazione alimentazione ausiliaria di campo, è

prevista la connessione delle masse estranee, dei pali e di tutti i dispositivi presenti al dispersore di terra, mediante cavo di protezione di colore giallo/verde al rispettivo collettore di terra a sua volta collegato al dispersore di terra globale di impianto.

### **3) Inseguitori fotovoltaici e quadri di parallelo di secondo livello**

I quadri si parallelo stringhe di secondo livello saranno predisposti di proprio dispersore di terra a picchetto da 1,50 metri, infisso direttamente nel terreno al quale saranno collegati mediante cavo in rame da 50 mm<sup>2</sup> di colore giallo/verde.

Le strutture fotovoltaiche invece, mediante i pali di supporto infissi direttamente nel terreno fino ad una profondità di 2,00 - 2,50 metri circa, le possiamo già considerare dotate di propri dispersori di terra e quindi non necessitano di ulteriori accorgimenti. Nei punti più vicini al dispersore globale di impianto, si provvederà al collegamento delle strutture allo stesso mediante corda di rame nuda interrata.

## **11.2. Opere edili**

### **11.2.1. Scavi in genere**

In generale i criteri di progetto adottati non comportano movimenti di terreno significativo per la sistemazione dell'area di impianto.

Il tipo di fondazione in pali metallici a profilo aperto infisso tramite battitura non comporta alcun movimento di terra. I volumi tecnici vengono appoggiati su una platea realizzata con semplice livellamento e costipazione dell'area. Gli scavi dei cavidotti interrati saranno riempiti con lo stesso materiale di scavo. Non ci dovrebbe essere produzione di terra di scavo per la quale si rende necessario il trasporto a discarica, comunque qualora le materie provenienti dagli scavi, ove non siano utilizzabili o non ritenute adatte (a giudizio insindacabile della direzione dei lavori) ad altro impiego nei lavori, queste, dovranno essere portate fuori della sede del cantiere, alle pubbliche discariche ovvero su aree che la Ditta installatrice dovrà provvedere a rendere disponibili a sua cura e spese.

Gli scavi in genere per qualsiasi lavoro, a mano o con mezzi meccanici, dovranno essere eseguiti secondo i disegni di progetto e la relazione geologica e geotecnica di cui al DMLLPP dell'11 marzo 1988 (d'ora in poi DM LLPP 11.03.88), integrato dalle istruzioni applicative di cui alla CMLLPP n. 218/24/3 del 9 gennaio 1996, nonché secondo le particolari prescrizioni che saranno date all'atto esecutivo dalla direzione dei lavori.

Nell'esecuzione degli scavi la Ditta installatrice dovrà procedere in modo da impedire scoscendimenti e franamenti, restando essa, oltreché totalmente responsabile di eventuali danni alle persone e alle opere, altresì obbligata a provvedere a suo carico e spese alla rimozione delle materie franate.

La Ditta installatrice dovrà, altresì, provvedere a sue spese affinché le acque scorrenti alla superficie del terreno siano deviate in modo che non abbiano a riversarsi nei cavidotti.



Qualora le materie provenienti dagli scavi debbano essere successivamente utilizzate, esse dovranno essere depositate previo assenso della direzione dei lavori, per essere poi riprese a tempo opportuno. In ogni caso le materie depositate non dovranno essere di danno ai lavori, alle proprietà pubbliche o private ed al libero deflusso delle acque scorrenti alla superficie.

### **11.2.2. Cavidotti per cavi interrati**

Per cavidotto si intende il tubo interrato (o l'insieme di tubi) destinato ad ospitare i cavi di media o bassa tensione, compreso il regolare ricoprimento della trincea di posa (reinterro), gli elementi di segnalazione e/o protezione (nastro monitore, cassette di protezione o manufatti in cls.) e le eventuali opere accessorie (quali pozzetti di posa/ispezione, chiusini, ecc.). Per la realizzazione delle canalizzazioni sono da impiegare tubi in materiale plastico (corrugati) conformi alle Norme CEI 23-46 (CEI EN 50086-2-4), tipo 450 o 750 come caratteristiche di resistenza a schiacciamento, nelle seguenti tipologie:

- rigidi lisci in PVC (in barre);
- rigidi corrugati in PE (in barre);
- pieghevoli corrugati in PE (in rotoli).
- I tubi corrugati devono avere la superficie interna liscia.

Per la realizzazione dei cavidotti bisogna seguire quanto specificato nelle norme CEI 11-17 "Cavi interrati o posati in manufatti interrati". Il diametro interno del tubo deve essere almeno 1.3 volte il diametro del cerchio circoscritto al fascio dei cavi.

Per l'infilaggio dei cavi bisognerà prevedere pozzetti di dimensioni adeguate sulle tubazioni interrate, i pozzetti saranno posizionati ai piedi degli inseguitori solari o comunque in modo da limitare un tratto di linea a 35 m. I pozzetti devono essere in cemento armato vibrato (c.a.v.) analoghe caratteristiche deve avere la soletta di copertura e l'eventuale prolunga atta a mantenere la profondità di posa dei tubi in corrispondenza del pozzetto. Al fine di drenare l'acqua dovranno essere presenti dei fori sul fondo del pozzetto.

All'interno dei pozzetti, una volta praticati i fori per i tubi e posizionati gli stessi, il punto di innesto dovrà essere opportunamente stuccato con malta di cemento asportando le eventuali eccedenze (il fondo dovrà essere pulito).

I cavi non dovranno subire curvature di raggio inferiore a 15 volte il loro diametro.

Nell'esecuzione degli scavi si dovrà procedere in modo da impedire scoscendimenti e franamenti.

Il fondo dello scavo dovrà essere piatto e privo di asperità che possano danneggiare le tubazioni.

La Ditta installatrice dovrà inoltre provvedere affinché le acque scorrenti alla superficie del terreno siano deviate in modo che non abbiano a riversarsi nei cavi.

Le materie provenienti dagli scavi, ove non siano utilizzabili o non ritenute adatte (a giudizio insindacabile della direzione dei lavori) ad altro impiego nei lavori, dovranno essere portate fuori della sede del cantiere, alle pubbliche discariche ovvero su aree che si dovrà provvedere a rendere disponibili a sua cura e spese.

Qualora le materie provenienti dagli scavi debbano essere successivamente utilizzate, esse dovranno essere depositate in cantiere o sito diverso, previo assenso della direzione dei lavori, per essere poi riprese a tempo opportuno. In ogni caso le materie depositate non dovranno essere di danno ai lavori, alle proprietà pubbliche o private ed al libero deflusso delle acque scorrenti in superficie.

### 11.2.3. Plinti e fondazioni

Per l'esecuzione di plinti di fondazione in cemento armato per l'ancoraggio dei pali di illuminazione, della recinzione esterna e della fondazione del magazzino:

- Gli impasti di conglomerato cementizio dovranno essere eseguiti in conformità di quanto previsto dalla normativa vigente;
- La distribuzione granulometrica degli inerti, il tipo di cemento e la consistenza dell'impasto, devono essere adeguati alla particolare destinazione del getto ed al procedimento di posa in opera del conglomerato.
- Il quantitativo d'acqua deve essere il minimo necessario a consentire una buona lavorabilità del conglomerato tenendo conto anche dell'acqua contenuta negli inerti.
- Partendo dagli elementi già fissati il rapporto acqua-cemento, e quindi il dosaggio del cemento, dovrà essere scelto in relazione alla resistenza richiesta per il conglomerato.
- L'impiego degli additivi dovrà essere subordinato all'accertamento della assenza di ogni pericolo di aggressività (norme UNI 9527 e 9527 FA-1-92).
- L'impasto deve essere fatto con mezzi idonei ed il dosaggio dei componenti eseguito con modalità atte a garantire la costanza del proporzionamento previsto.

### 11.2.4. Strutture di sostegno – inseguitori fotovoltaici

Le strutture di sostegno dei moduli fotovoltaici saranno costituite da inseguitori monoassiali (solar tracker) a doppia fila di moduli fotovoltaici.

In particolare, per l'impianto oggetto del presente documento sono previste 2 tipologie di struttura aventi differenti dimensioni:

- per 78 moduli suddivisi in 2 stringhe;
- per 117 moduli suddivisi in 3 stringhe.

Gli inseguitori saranno del tipo a "rollio" che, con l'ausilio di servomeccanismi, inseguono il Sole lungo il suo percorso quotidiano nel cielo, a prescindere dalla stagione, e dunque ruotando ogni giorno lungo un asse nord-sud parallelo al suolo, ignorando la variazione di altezza (giornaliera ed annua) del sole sull'orizzonte. Tale tipo di inseguitore, che effettua una rotazione massima di +/-55°, risulta particolarmente adatto per i Paesi come l'Italia caratterizzati da basse latitudini, poiché in essi il percorso apparente del sole è più ampio. Per evitare il problema degli ombreggiamenti reciproci che con file di questi inseguitori si verificherebbero all'alba e al

tramonto sollevandosi verso l'orizzonte, sarà impiegata la cosiddetta tecnica del backtracking: questa tecnica prevede che i servomeccanismi orientino i moduli in base ai raggi solari solo nella fascia centrale della giornata, ma invertano il tracciamento a ridosso di alba e tramonto. La posizione notturna di un campo fotovoltaico con backtracking è perfettamente orizzontale rispetto al suolo, e dopo l'alba il disassamento dell'ortogonale dei moduli rispetto ai raggi solari viene progressivamente ridotto man mano che le ombre lo permettono. Prima del tramonto viene eseguita un'analogha procedura al contrario, riportando il campo fotovoltaico in posizione orizzontale per il periodo notturno. Gli inseguitori saranno costituiti da profilati in acciaio zincato. Il servomeccanismo di rotazione sarà costituito da un motore in corrente continua avente potenza pari a 350 W controllato da controller a microprocessore (uno per ogni tracker). La rotazione seguirà un algoritmo basato su calcoli astronomici.



Figura 18 – Principio di gestione in Backtracking

I tracker saranno ancorati al suolo mediante pali direttamente infissi nel terreno mediante macchina battipalo. Ogni singolo inseguitore, mediante sistema di comunicazione “wireless”, sarà connesso al sistema di controllo centrale che gestirà l'intero generatore fotovoltaico.



Figura 19 – Modalità di comunicazione sistema ad inseguimento solare

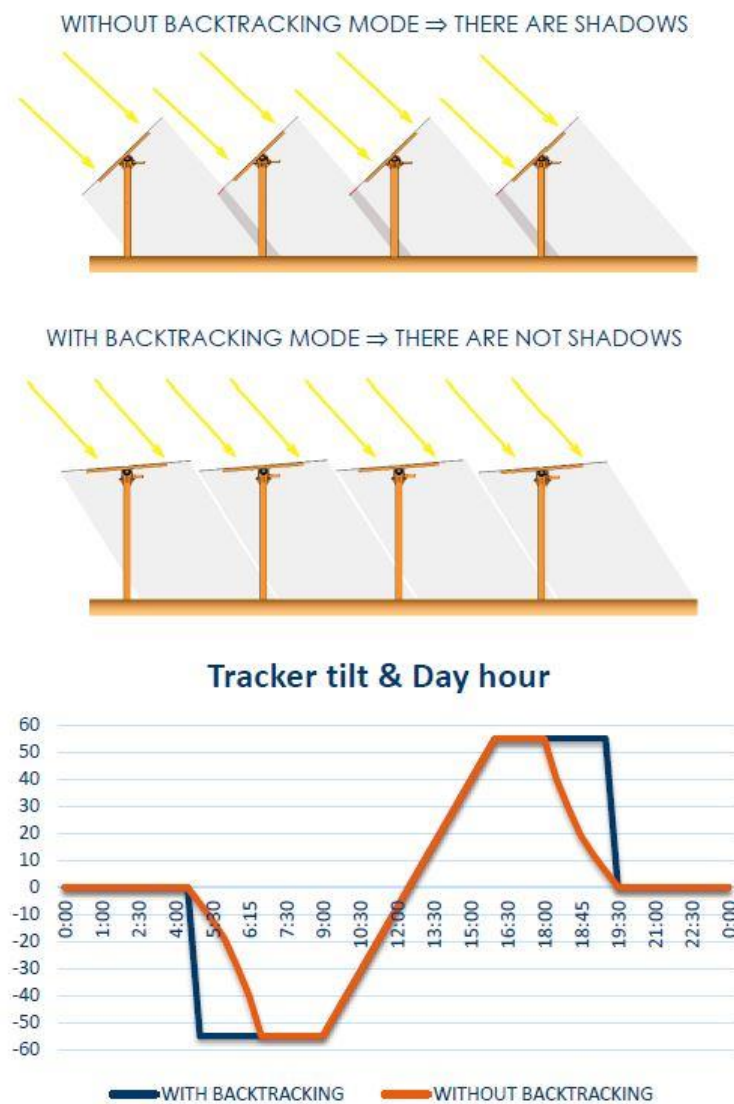

Figura 20 - Inseguitore monoassiale vista frontale

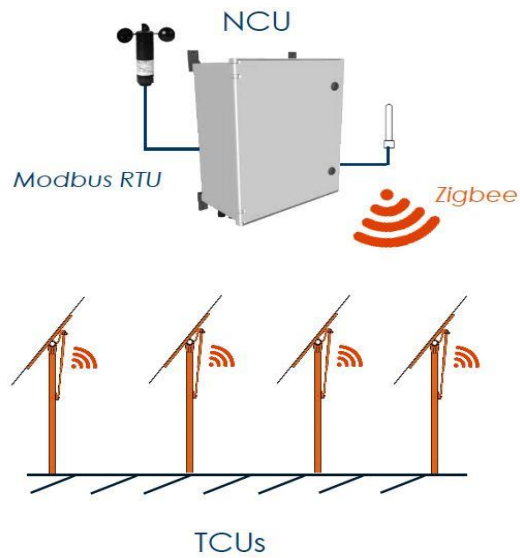
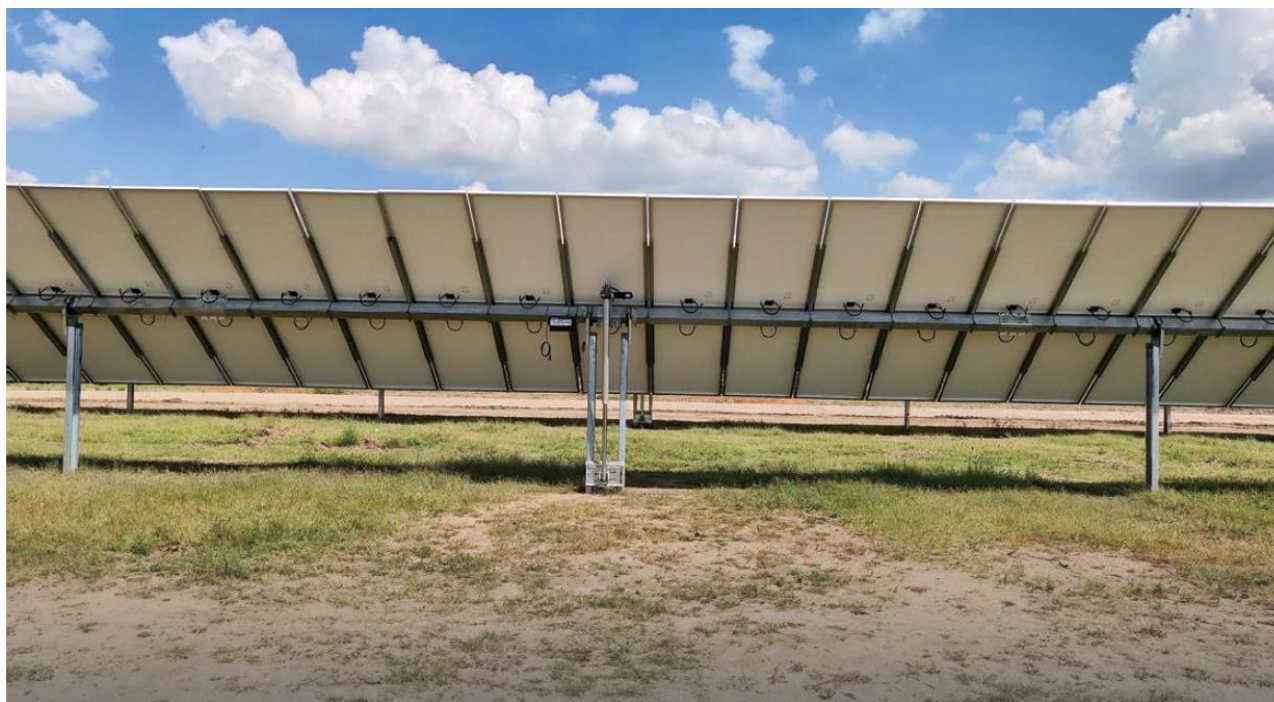

*Figura 21* - Inseguitore monassiale vista posteriore

### 11.2.5. Cabine elettriche monoblocco

La cabina elettrica di consegna, la cabina elettrica generale di impianto, le cabine di trasformazione MT/bt e le cabine inverter, saranno realizzate con calcestruzzo vibrato tipo RCK350 e con cemento ad alta resistenza adeguatamente armato e opportunamente additivato con super fluidificante e con impermeabilizzante, idonei a garantire adeguata protezione contro le infiltrazioni di acqua per capillarità. L'armatura metallica interna a tutti i pannelli sarà costituita da doppia rete elettrosaldata e ferro nervato, entrambi B450C. Pannello di copertura calcolato e dimensionato secondo le prescrizioni delle NTC DM 17 01 2018, ma comunque per supportare sovraccarichi accidentali minimi di 480 Kg/m<sup>2</sup>. Tutti i materiali utilizzati sono certificati CE.

Le cabine monobox saranno realizzate con resistenza caratteristica del calcestruzzo pari a  $R_{ck} \geq 450 \text{ kg/cm}^2$ . Le pareti esterne, con spessore di 90 mm, sono internamente ed esternamente trattate con intonaco murale plastico. Il tetto sarà del tipo piano.

Il pavimento avrà spessore 90 mm, calcolato per sopportare un carico uniformemente distribuito non inferiore a 500/600 kg/m<sup>2</sup> con ben 6000 kg concentrati in mezzera, idoneo a sopportare il peso delle apparecchiature elettromeccaniche anche durante le fasi di trasporto e movimentazione. Il pavimento è inoltre predisposto con apposite finestre per il passaggio dei cavi MT e BT. Nella struttura in cemento, l'armatura elettrosaldata è fissata al contro-telaio degli infissi in maniera tale da formare una rete equipotenziale di terra uniformemente distribuita su tutta la superficie del chiosco. Per gli accessi ai locali saranno previste porte in resina sintetica. L'impianto elettrico (a vista in tubi protettivi) è completo dell'impianto di illuminazione con plafoniere stagne IP65. L'illuminazione artificiale della cabina, conformemente alla Norma CEI 64-8, è

realizzata in modo da garantire un livello di illuminamento di 200 lux nella zona del campo visivo unitamente ad un fattore di uniformità di almeno 0,7 (norma UNI EN 12464-1) tale da permettere un facile e sicuro esercizio.

Le uscite sono dotate inoltre di illuminazione di sicurezza (norma UNI EN 1838: 2000) in grado di garantire un livello di illuminamento pari a 1 lux, mediante l'utilizzo di apparecchiature illuminanti autonome, con autonomia pari a 1 ora. Le porte e le griglie sono a secondo della richiesta in vetroresina e/o in lamiera, ignifughe ed autoestinguenti.

La ventilazione naturale all'interno del locale viene garantita con l'installazione di griglie di aerazione in resina, smontabili solo dall'interno per impedire eventuali intrusioni.

Le cabine di trasformazione e le cabine inverter saranno inoltre dotate di impianto di aspirazione forzata costituito da 2 ventilatori con portata d'aria pari ad almeno 8500 mc/h.

La cabina elettrica di consegna e la cabina generale di impianto saranno posizionate una a fianco dell'altra.

La lunghezza complessiva del manufatto sarà di 8,92 mt., larghezza 2,48 mt e altezza fuori terra 2,66 mt, con vasca di fondazione monoblocco e predisposizione fori di passaggio cavi.



Figura 22 - Cabina elettrica monoblocco prefabbricata - Cabina di consegna e cabina elettrica generale di impianto

Tale manufatto sarà posizionato su platea di fondazione in cemento da 9,70 x 3,50 x 0,20 mt.

La cabina elettrica di trasformazione, invece, avrà lunghezza 6,00 mt., larghezza 2,48 mt circa e altezza fuori terra 2,66 mt, con vano di fondazione monoblocco e predisposizione fori di passaggio cavi.

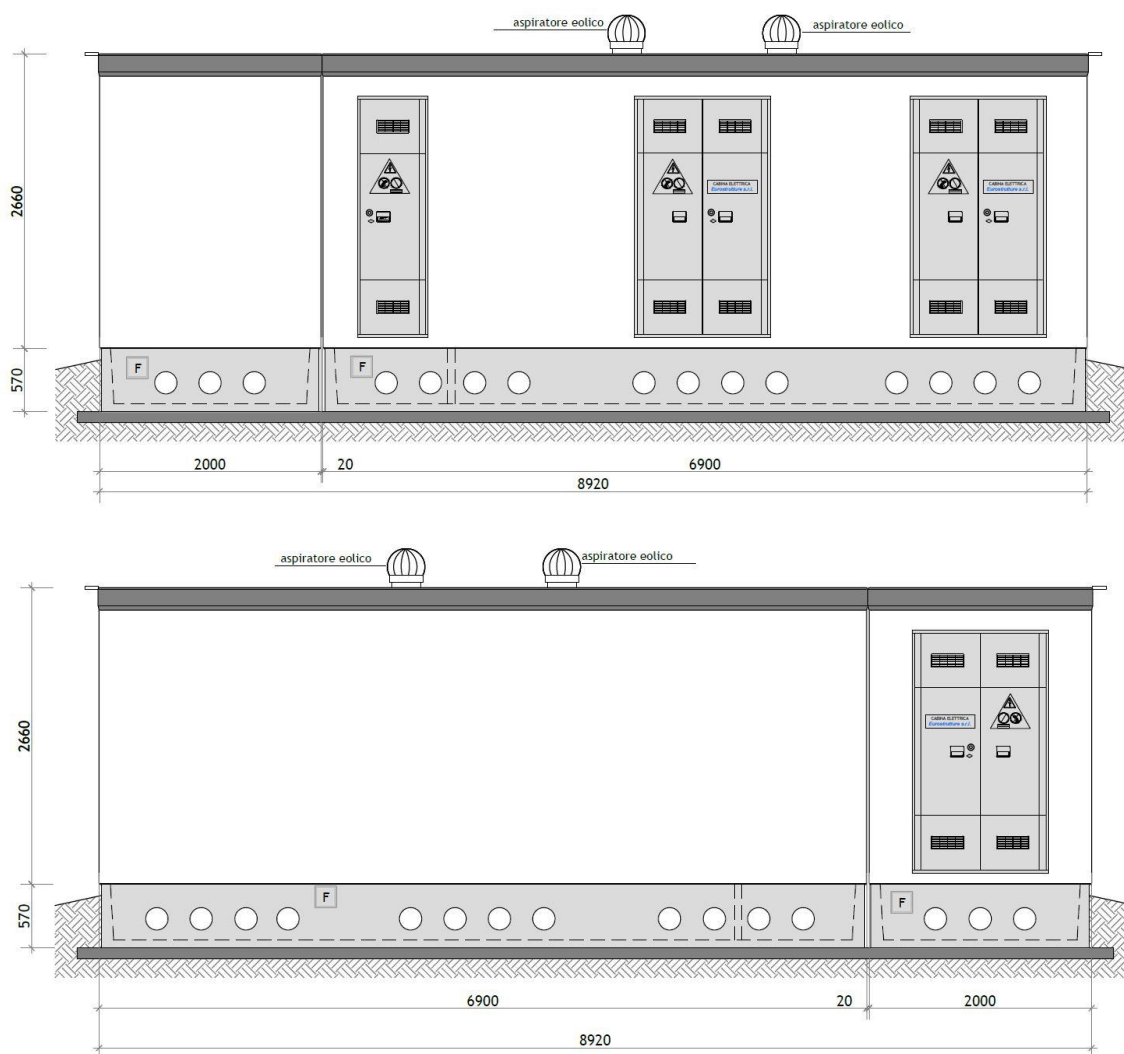

Figura 23 - Cabina elettrica di trasformazione monoblocco

Tale manufatto sarà posizionato su platea di fondazione in cemento da 7,70 x 3,50 x 0,20 mt.

Forma costruttiva analoga alla precedente avrà la cabina di conversione, o cabina inverter:

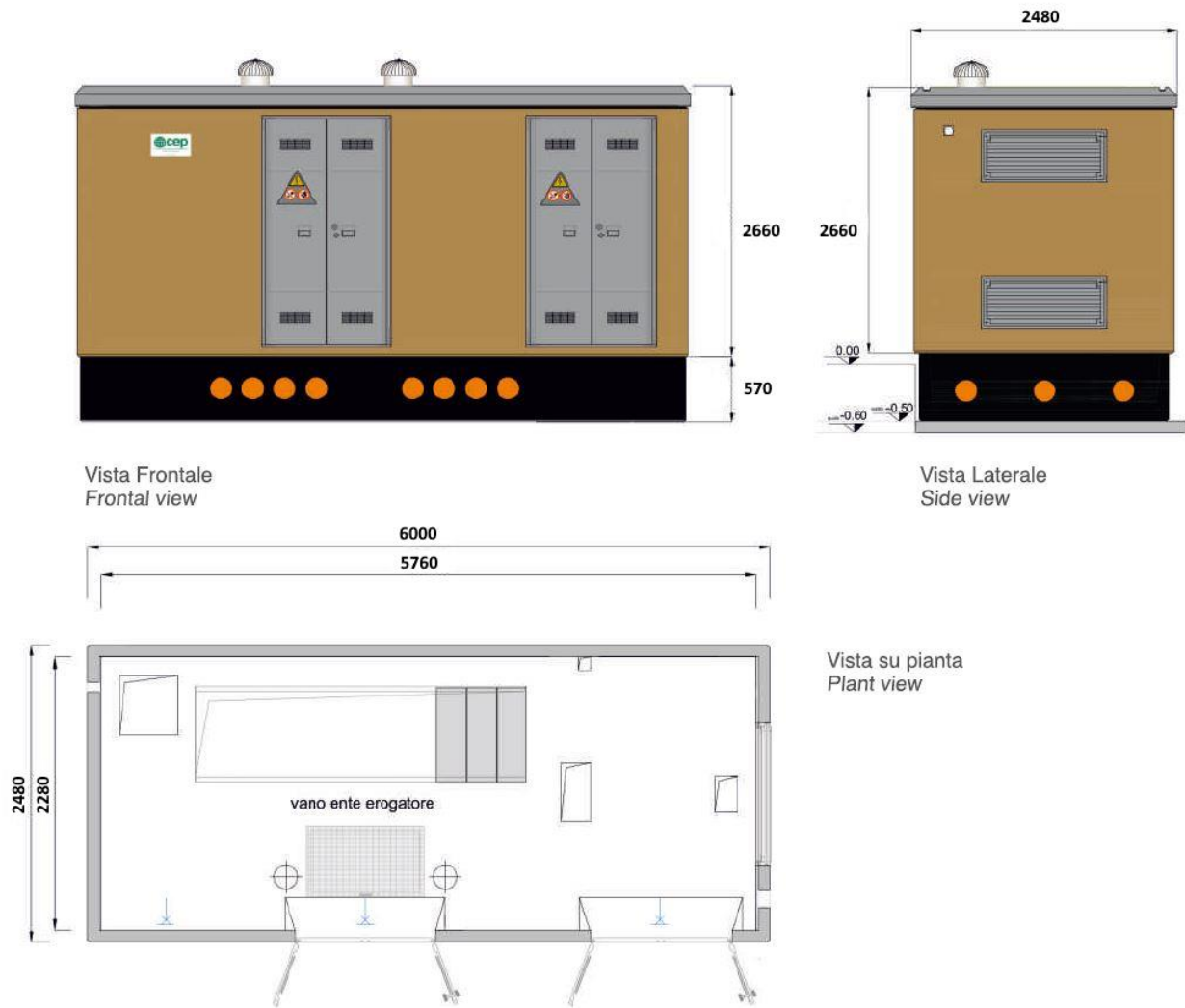
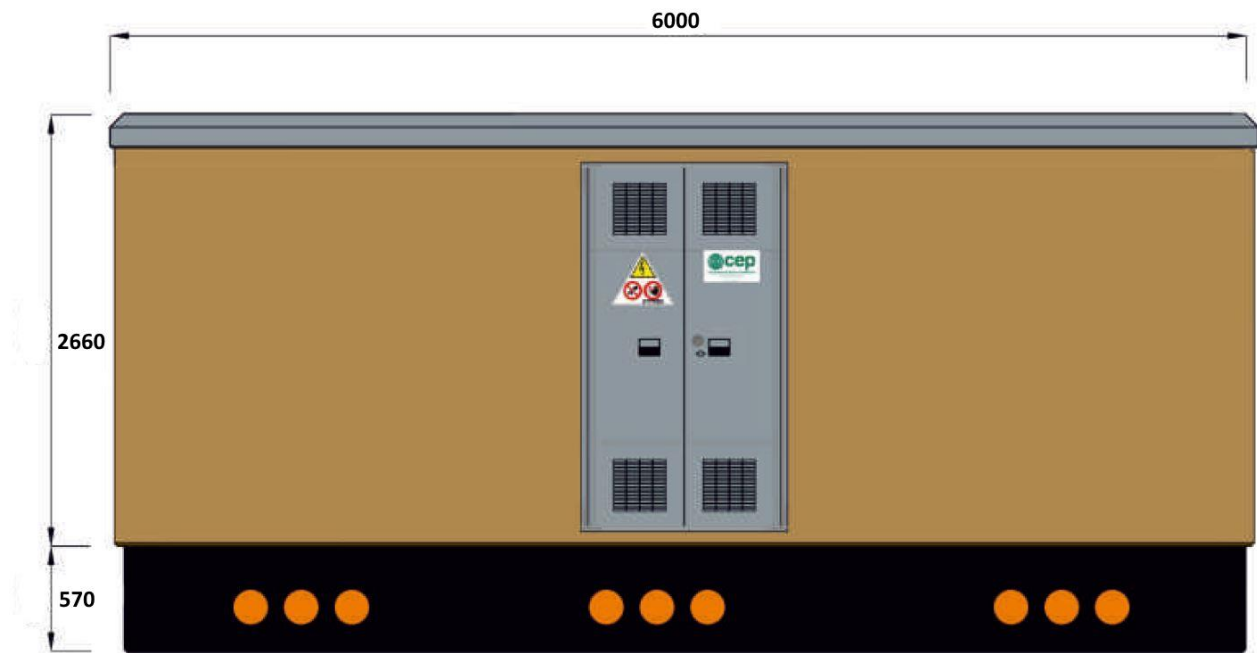

*Figura 24* - Cabina elettrica di conversione monoblocco

Anche tale manufatto sarà posizionato su platea di fondazione in cemento da 7,70 x 3,50 x 0,20mt.



### 11.3. Recinzioni perimetrali e cancelli di ingresso

A delimitazione dell'impianto, lungo il perimetro, sarà posta una recinzione realizzata mediante rete metallica plastificata fissata su paletti in acciaio infissi direttamente nel terreno per una profondità di 0,50 metri.

L'altezza fuori terra della recinzione sarà di 2,80 metri e la stessa sarà sollevata rispetto al terreno di 0,20 metri per permettere il passaggio della fauna di piccole dimensioni.

La struttura sarà rigida e quindi non sarà richiesto l'utilizzo di tensori regolabili con cavi in acciaio.

Per l'accesso all'impianto sarà previsto un cancello costituito da profili in acciaio zincato a caldo con luce di apertura pari ad almeno 6 metri.



Figura 24 - Recinzione perimetrale - dettaglio costruttivo

#### **11.4. Piantumazione perimetrale per mitigazione visiva**

Lungo il perimetro del campo fotovoltaico saranno messe a dimora specie arbustive autoctone aventi lo scopo di ridurre l'impatto visivo delle opere di impianto e allo stesso tempo ricreare elementi paesistici ed ecosistemici tali da creare connessioni ecologiche tra le aree confinanti e rendere "vivibili" le aree di impianto per le specie faunistiche presenti sul territorio

Le aree esterne all'impianto ricadenti nel Comune di Latiano, a nord-est dell'impianto, saranno interessate dalla piantumazione di nuovi ulivi della famiglia Leccina e/o Favolosa. Tali nuove piantumazioni andranno anche in sostituzione di n. 620 ulivi presenti al FG.7 Part. 24-81 del Comune di Latiano, per i quali, con decreto n. 0063617 del 20.11.2020, la Regione Puglia, Dipartimento Agricoltura, Sviluppo Rurale e Ambientale – Sezione Coordinamento dei Servizi Territoriali – Servizio Territoriale Taranto e Brindisi, ha ordinato l'abbattimento per opere di miglioramento fondiario.

### **12. Calcoli di progetto**

#### **12.2. Calcoli elettrici**

L'impianto elettrico di media tensione a 20 kV avrà una distribuzione di tipo radiale; stessa cosa per l'impianto di bassa tensione, in corrente alternata trifase a 570 V per la sezione di generazione e 400 V per la sezione degli ausiliari, e continua fino a 1500 V per le stringhe fotovoltaiche..

I calcoli relativi ai dimensionamenti degli impianti sono contenuti nella relazione di calcolo preliminare impianti elettrici (IB3N7K6\_CalcoliPreImpianti).

I calcoli elettrici di progetto sono stati effettuati in considerazione della soluzione impiantistica identificata, dei dati disponibili desunti dallo studio di selettività "AREVA", e dallo studio di razionalizzazione della rete. Data la tipologia di terreno, descritto nei paragrafi precedenti, al fine del dimensionamento dell'impianto di terra si è ipotizzato un valore di resistività cautelativo e tipico per la tipologia di terreni di 50  $\Omega$ m.

#### **12.3. Calcoli strutturali**

Le opere strutturali previste dal progetto sono relative a:

- Strutture metalliche di sostegno dei moduli fotovoltaici;
- Cabine/locali tecnici e relative fondazioni;
- Pali per servizi perimetrali di illuminazione, antintrusione e TVCC;
- Recinzioni.

Per quanto riguarda le strutture metalliche, si prevede l'impiego di strutture prefabbricate di cui si è definita la parte tecnica ed architettonico-funzionale in base alle condizioni ambientali e di impiego, con verifica delle azioni di carico. Stessa cosa è stata fatta per i manufatti relativi ai locali tecnici.

Si è proceduto alla verifica della risposta alle azioni di carico per quanto riguarda i pali perimetrali, recinzioni e fondazioni delle cabine.

Tutti i dettagli di calcolo e procedure sono riportati nella relazione IB3N7K6\_CalcoliPrelStrutture del progetto definitivo di impianto.

### **13. Fase di costruzione dell'impianto**

Le fasi lavorative per la realizzazione dell'opera sono:

1. Recinzione e messa in sicurezza dell'intera area d'intervento, minimizzando in questo modo i punti di conflitto fra le aree d'intervento e quelle limitrofe;
2. Sistemazione del suolo, spianamento e livellamento, pulitura e sistemazione dei canali di scolo;
3. Realizzazione della strada in terra stabilizzata che sarà utilizzata per il cantiere e l'impianto finito;
4. Tracciamento della posizione dei pali da infiggere od avvitare;
5. Realizzazione delle opere di fondazione per le cabine elettriche di impianto;
6. Fornitura e montaggio cancelli;
7. Montaggio delle Strutture metalliche;
8. Fornitura e posa delle cabine di trasformazione MT/bt;
9. Fornitura e posa in opera di cabina prefabbricata di parallelo MT e videosorveglianza;
10. Realizzazione degli scavi e posa dei cavi elettrici di collegamento in bassa e media tensione;;
11. Allestimento dei locali tecnici con le relative attrezzature elettriche;
12. Realizzazione dell'impianto di sicurezza e videosorveglianza;
13. Realizzazione dell'impianto di illuminazione;
14. Montaggio dei pannelli fotovoltaici;
15. Realizzazione dei collegamenti elettrici (pannelli, cablaggi elettrici e montaggio attrezzature elettriche nelle cabine);
16. Sistemazioni esterne (viabilità interna, piazzole antistanti cabine ed accessi);
17. Piantumazione aree a verde e fasce di mitigazione visiva;
18. Realizzazione dell'elettrodotto di connessione dell'impianto alla stazione elettrica AT/MT.
19. Commissioning e collaudi.

**Il tempo necessario per l'esecuzione delle opere è stimato in 14 mesi.**

## 14. Costo di realizzazione dell'opera

il **costocomplessivo di realizzazione dell'opera è di € 18.116.606,80** (diciottomilionicentosedicimilaseicentosei //ottanta), pari a circa € 695.989,50 per megawatt installato (il costo è da intendersi al netto dell'IVA).

## 15. Prime indicazioni di sicurezza

Le prime indicazioni e disposizioni per la stesura del Piano di Sicurezza e di Coordinamento (PSC) riguardano principalmente:

- Il metodo di redazione;
- Gli argomenti da trattare.

Sono inoltre riportate le prime indicazioni sulla redazione del Fascicolo dell'opera per la manutenzione delle opere previste in progetto.

Nella fase di progettazione esecutiva di ogni lotto funzionale, tali indicazioni e disposizioni dovranno essere approfondite, anche con la redazione di specifici elaborati, fino alla stesura finale del Piano di Sicurezza e di Coordinamento e del Fascicolo dell'Opera così come previsto dalla vigente normativa (art. 91 comma 1 lettere a) e b) del D.Lgs. n°81/2008).

### 15.2. Il metodo per la redazione del Piano di Sicurezza e Coordinamento – PSC

Il piano di sicurezza e coordinamento sarà costituito da una relazione tecnica e prescrizioni correlate alla complessità dell'opera da realizzare ed alle eventuali fasi critiche del processo di costruzione, atte a prevenire o ridurre i rischi per la sicurezza e la salute dei lavoratori, ivi compresi i rischi particolari di cui all'allegato XI, nonché la stima dei costi di cui al punto 4 dell'allegato XV del D.Lgs 81/2008.

Il piano di Sicurezza e Coordinamento (PSC) sarà corredato da tavole esplicative di progetto, relative agli aspetti della sicurezza, comprendenti una planimetria sull'organizzazione del cantiere. I contenuti del piano di sicurezza e di coordinamento e l'indicazione della stima dei costi della sicurezza saranno riferiti all'allegato XV del D.lgs 81/2008.

Nella prima parte del PSC saranno trattati argomenti che riguardano le prescrizioni di carattere generale, anche se concretamente legati al progetto che si deve realizzare. Queste prescrizioni di carattere generale dovranno adattarsi di volta in volta alle specifiche esigenze del cantiere stesso durante l'esecuzione.

Con esse si definiscono in pratica gli argini legali entro i quali si vuole che l'Impresa si muova con la sua autonoma operatività e devono rappresentare anche un valido tentativo per evitare l'insorgere del "contenzioso" tra le parti.

Le prescrizioni di carattere generale devono essere redatte in modo da:

- Riferirsi alle condizioni dello specifico cantiere;

- Tenere conto che la vita di ogni Cantiere temporaneo o mobile ha una storia a sé e non è sempre possibile ricondurre la sicurezza a procedure standard e fisse;
- Evitare il più possibile prescrizioni che impongano procedure troppo burocratiche, rigide, minuziose e macchinose.

Nella seconda parte del PSC saranno trattati argomenti che riguardano il Piano dettagliato della sicurezza per Fasi di lavoro che nasce da un Programma di esecuzione dei lavori, che naturalmente va considerato come un'ipotesi attendibile ma preliminare di come verranno poi eseguiti i lavori dall'Impresa.

Al Cronoprogramma ipotizzato saranno collegate delle procedure operative per le fasi più significative dei lavori e delle schede di sicurezza collegate alle singole fasi lavorative programmate con l'intento di evidenziare le misure di prevenzione dei rischi simultanei risultanti dall'eventuale presenza di più Imprese (o Ditte) e di prevedere l'utilizzazione di impianti comuni, mezzi logistici e di protezione collettiva.

Concludono il PSC le indicazioni alle Imprese per la corretta redazione del Piano Operativo per la Sicurezza (POS).

### **15.3. Gli argomenti trattati nel PSC**

#### **15.3.1. Prescrizioni e principi di carattere generale per l'applicazione e la gestione del PSC**

La prima parte del PSC sarà dedicata a prescrizioni di carattere generale che in particolare prevede lo sviluppo dei seguenti punti:

- Premessa del Coordinatore per la Sicurezza in fase di Progettazione
- Modalità di presentazione di proposte di integrazione o modifiche da parte dell'Impresa esecutrice al Piano di sicurezza redatto dal Coordinatore per la progettazione
- Obbligo alle Imprese di redigere il Piano Operativo di Sicurezza complementare e di dettaglio
- Elenco dei numeri telefonici utili in caso di emergenza
- Quadro generale con i dati necessari alla notifica (da inviare all'organo di vigilanza territorialmente competente, da parte del Committente)
- Struttura organizzativa tipo richiesta all'Impresa (esecutrice dei lavori)
- Referenti per la sicurezza richiesti all'Impresa (esecutrice dei lavori)
- Requisiti richiesti per eventuali ditte Subappaltatrici
- Requisiti richiesti per eventuali Lavoratori autonomi
- Verifiche richieste dal Committente
- Documentazioni riguardanti il Cantiere nel suo complesso (da custodire presso gli uffici del cantiere a cura dell'Impresa)
- Descrizione dell'Opera da eseguire, con riferimenti alle tecnologie ed ai materiali impiegati

- Aspetti di carattere generale in funzione della sicurezza e Rischi ambientali
- Considerazioni sull'Analisi, la Valutazione dei rischi e le procedure da seguire per l'esecuzione dei lavori in sicurezza
- Tabelle riepilogative di analisi e valutazioni in fase di progettazione della sicurezza
- Rischi derivanti dalle attrezzature.
- Modalità di attuazione della valutazione del rumore
- Organizzazione logistica del Cantiere
- Pronto Soccorso
- Sorveglianza Sanitaria e Visite mediche
- Formazione del Personale
- Protezione collettiva e dispositivi di protezione personale (DPI)
- Segnaletica di sicurezza
- Norme Antincendio ed Evacuazione
- Coordinamento tra Impresa, eventuali Subappaltatori e Lavoratori autonomi
- Attribuzioni delle responsabilità, in materia di sicurezza, nel cantiere
- Stima dei costi della sicurezza
- Elenco della legislazione di riferimento
- Bibliografia di riferimento.

### 15.3.2. Elementi costitutivi del PSC per Fasi di lavoro

La seconda parte del PSC dovrà comprendere nel dettaglio prescrizioni, tempistiche e modalità di tutte le fasi lavorative ed in particolare dovrà sviluppare i seguenti punti:

- Analisi delle lavorazioni suddivise per fasi con individuazione, per ogni lavorazione, delle macchine, degli addetti e dei DPI necessari;
- Analisi dei rischi nelle lavorazioni e relative misure preventive e protettive;
- Analisi dei rischi e delle misure protettive delle attrezzature e delle macchine utilizzate;
- Procedure comuni a tutte le opere provvisoriale;
- Distinzione delle lavorazioni per aree;
- Cronoprogramma dei lavori con analisi dei rischi e delle relative misure preventive per sovrapposizioni spaziali/temporali delle attività lavorative.

Dall'analisi di tutti gli elementi sopra descritti, alla luce delle interferenze evidenziate dal cronoprogramma, in tale fase si svilupperanno le modalità organizzative, di coordinamento e formazione tra tutte le imprese ed i lavoratori autonomi presenti in cantiere.

Data la presenza di più imprese contemporaneamente, prima dell'inizio delle attività operative, e comunque al momento dell'inizio dell'attività di ogni nuova impresa che accederà al cantiere, il Coordinatore della

Sicurezza effettuerà una riunione con tutte le maestranze ed i lavoratori autonomi presenti in cantiere al fine di analizzare i rischi connessi con le attività previste a progetto ed analizzare le misure preventive e protettive da porre in essere. Inoltre, le imprese dovranno indicare nei loro POS la figura con compiti di sicurezza [capo cantiere, preposto, etc.], che nel caso dell'impresa Appaltatrice principale avrà il compito di verificare la corretta applicazione delle prescrizioni del Piano di Sicurezza da parte di tutte le imprese ed i lavoratori autonomi operanti in cantiere.

### **15.3.3. Elementi conclusivi ed integrativi del PSC**

Il Piano di Sicurezza e Coordinamento dovrà prevedere, in conclusione, l'organizzazione del servizio di pronto soccorso, antincendio ed evacuazione dei lavoratori. Tali punti risultano essere i più importanti in quanto ci si troverà ad operare in siti industriali, anche se in fase di smantellamento. Le misure relative alla gestione del primo soccorso, antincendio ed evacuazione, definite in modo specifico per il cantiere e per le attività in esso svolte, dovranno inoltre recepire le prescrizioni dei Piani di Emergenza Interni ed Esterni ove presenti. In particolare in caso di infortunio o di emergenza in cantiere dovrà sempre essere informato il servizio di gestione delle emergenze dello stabilimento: tuttavia la gestione in campo delle emergenze dovrà essere in capo alle maestranze del cantiere deputate a questo compito, le quali dovranno, ove necessario, allertare i VVF, le squadre di pronto soccorso, etc..

### **15.4. Prime indicazioni sul fascicolo dell'opera**

Per garantire la conservazione ed il corretto svolgimento delle funzioni a cui è destinata l'opera, riducendo al minimo i disagi per l'utente, si intende redigere un Fascicolo dell'Opera che dovrà essere redatto in modo tale che possa facilmente essere consultato, prima di effettuare qualsiasi intervento d'ispezione o di manutenzione dell'opera.

Esso dovrà contenere:

- un programma degli interventi d'ispezione;
- un programma per la manutenzione dell'opera progettata in tutti i suoi elementi;
- una struttura che possa garantire una revisione della periodicità delle ispezioni e delle manutenzioni nel tempo in maniera da poter essere modificata in relazione alle informazioni di particolari condizioni ambientali rilevate durante le ispezioni o gli interventi manutentivi effettuati;
- le possibili soluzioni per garantire interventi di manutenzione in sicurezza;
- le attrezzature e i dispositivi di sicurezza già disponibili e presenti nell'opera;
- indicazioni sui rischi potenziali che gli interventi d'ispezione e quelli di manutenzione comportano, dovuti alle caratteristiche intrinseche dell'opera (geometria del manufatto, natura dei componenti tecnici e tecnologici, sistema tecnologico adottato, etc.)

- indicazioni sui rischi potenziali che gli interventi d'ispezione e quelli di manutenzione comportano, dovuti alle attrezzature e sostanze da utilizzare per le manutenzioni;
- i dispositivi di protezione collettiva o individuale che i soggetti deputati alla manutenzione devono adottare durante l'esecuzione dei lavori;
- raccomandazioni di carattere generale.

### 15.5. Fase di progettazione dell'opera

Il Committente o il Responsabile dei lavori, contestualmente all'affidamento dell'incarico delle attività di progettazione dell'Opera, designa il Coordinatore per la progettazione (D.Lgs 81/2008, art. 90, comma 3) che redigerà il Piano di sicurezza e di coordinamento (D.Lgs 81/2008, art. 100, comma 1).

### 15.6. Prima dell'inizio dei lavori

Il Committente o il Responsabile dei lavori:

- prima dell'affidamento dei lavori, designa il Coordinatore per l'esecuzione dei lavori (D.Lgs 81/2008, art. 90, comma 4);
- verifica l'Idoneità Tecnico – Professionale delle Imprese esecutrici e dei Lavoratori Autonomi (D.Lgs 81/2008, art. 90, comma 9, lettera a);
- richiede alle Imprese esecutrici una dichiarazione sull'organico medio annuo, distinto per qualifica, corredata dagli estremi delle denunce dei lavoratori effettuate all'INPS, INAIL e Casse Edili e da una dichiarazione relativa al contratto collettivo applicato ai lavoratori dipendenti (D.Lgs 81/2008, art. 90, comma 9, lettera b);
- trasmette alla A.S.L. ed alla Direzione Provinciale del Lavoro la Notifica Preliminare elaborata conformemente all'Allegato XII (D.Lgs 81/2008, art. 99, comma 1).

L'impresa appaltatrice deve provvedere a consegnare la seguente documentazione (ove applicabile alla tipologia di lavoro da realizzare):

- Piano Operativo di Sicurezza – POS – obbligato stabilito dall'art. 29, comma 4, del D.Lgs. 81/08 (valutazione dei rischi);
- PiMUS con allegato il progetto o lo schema esecutivo di montaggio (obbligato stabilito dall'art. 134, comma 1, del D.Lgs. 81/08);
- Autorizzazione ministeriale all'impiego del ponteggio metallico (obbligato stabilito dall'art. 134, comma 1, del D.Lgs. 81/08);
- Libretti di matricola degli apparecchi di sollevamento di portata superiore a 200 Kg completi dei verbali di verifica periodica (art. 71 del D.Lgs. 81/08);
- Dichiarazione di conformità dell'impianto elettrico, di quello di terra e di quello contro le scariche atmosferiche (DM 37/08 e DPR 462/01);



- Verbale di verifica periodica (biennale) dell'impianto elettrico di terra e di quello contro le scariche atmosferiche (DPR 462/01);
- Verbali di verifica periodica e/o straordinaria dei ponteggi metallici · Verbali di verifica periodica di tutte le macchine e attrezzature soggette a tale obbligo;
- Copia di eventuali deleghe in materia di sicurezza;
- Copia del certificato di conformità delle macchine e relativi libretti di uso e manutenzione;
- Copia delle lettere di consegna dei tesserini di riconoscimento;
- Copia della nota di consegna dei DPI agli operai con obbligo di utilizzo;
- DURC;
- Copia di eventuali subappalti;
- Copia consultazione RLS o RLST in merito al PSC e al POS;
- Documentazione comprovante l'avvenuta trasmissione del POS al CSE o alla impresa affidataria;
- Se non sono allegati al POS:
  - Nota designazione RSPP con accettazione;
  - Nota designazione ASPP con accettazione;
  - Nota nomina MC con accettazione;
  - Designazione lavoratori addetti alla gestione delle emergenze;
  - Documentazione inerente la formazione degli addetti alla gestione delle emergenze;
  - Attestazione idoneità alla mansione specifica di tutti gli operai;
  - Documentazione attestante l'avvenuta formazione, in collaborazione con gli organismi bilaterali, di tutti gli operai, preposti e dirigenti;
  - Documentazione comprovante l'avvenuta formazione sull'utilizzo dei DPI di 3° categoria (es. cinture di sicurezza) e otoprotettori;
  - Documentazione comprovante l'avvenuta formazione degli addetti a macchine complesse (gruisti, carrellisti, ecc.);
  - Documentazione attestante l'avvenuta informazione degli operai;
  - Documentazione comprovante l'avvenuta formazione del/dei RLS;
  - Schede di sicurezza delle sostanze e preparati pericolosi.

## 15.7. Fase di esecuzione dell'opera

Il Coordinatore per l'esecuzione dei lavori (D.Lgs 81/2008, art. 92):

- verifica l'applicazione, da parte delle Imprese esecutrici e dei Lavoratori Autonomi, del "Piano di sicurezza e di Coordinamento" (PSC) (comma 1, lettera a);
- verifica l'idoneità del POS redatto dalle Imprese (comma 1, lettera b);

- organizza il coordinamento delle attività tra le Imprese ed i Lavoratori Autonomi (comma 1, lettera c);
- verifica l'attuazione di quanto previsto in relazione agli accordi tra le parti sociali e coordina i Rappresentanti per la sicurezza (comma 1, lettera d);
- segnala alle Imprese ed al Committente le inosservanze alle leggi sulla sicurezza, al PSC ed al POS (comma 1, lettera e);
- sospende le Fasi lavorative che ritiene siano interessate da pericolo grave ed imminente (comma 1, lettera f).

L'Impresa Appaltatrice nei confronti delle Imprese subappaltatrici (D.Lgs 81/2008, art. 97):

- verifica l'Idoneità Tecnico – Professionale delle Imprese esecutrici anche mediante l'iscrizione alla CCIAA; verifica il rispetto degli obblighi INPS – INAIL; trasmette il suo Piano Operativo della Sicurezza (POS) alle Ditte subappaltatrici; verifica che esse abbiano redatto il loro Piano Operativo della Sicurezza (POS) e ne consegna una copia anche al Coordinatore per la sicurezza; coordina gli interventi di protezione e prevenzione.

Il datore di lavoro dell'impresa affidataria (D. Lgs 81/2008, art. 97), oltre a quanto previsto per le imprese esecutrici, deve avere disponibile:

- Documentazione attestante l'avvenuta valutazione dei POS delle imprese esecutrici;
- Documentazione attestante l'avvenuta trasmissione al CSE dei POS delle imprese esecutrici;
- Documentazione attestante eventuali provvedimenti in materia di sicurezza adottati nei confronti delle imprese esecutrici;
- Documentazione comprovante l'avvenuta trasmissione del PSC alle imprese esecutrici e ai lavoratori;
- Verifica dei requisiti tecnico-professionali delle imprese esecutrici e dei lavoratori autonomi;
- Trasmissione della verifica di cui al punto precedente al committente o al responsabile dei lavori;

## 15.8. Descrizione dei lavori da eseguire

Il lotto di impianti fotovoltaici in progetto si estende su un'area di circa 40,61 ettari, con perimetro della zona di installazione coincidente con la recinzione di delimitazione, e distante mediamente 5 metri dal confine catastale.

L'intero generatore fotovoltaico si compone di 48.204 moduli fotovoltaici "bifacciali" in silicio monocristallino da 540 W di picco, connessi tra di loro in stringhe da 39 moduli per un totale di 1.236 stringhe e una potenza di picco installata pari a 26.030,16 kWp.

I moduli fotovoltaici sono posizionati su strutture ad inseguimento solare (trackers) di tipo "monoassiale", a doppia fila di moduli, infisse direttamente nel terreno, con angolo di inclinazione pari a 0° e angolo di

orientamento est-ovest variabile tra +55° e -505. I trackers saranno multistringa, da 2 stringhe (78 moduli fotovoltaici) e da 3 stringhe (117 moduli fotovoltaici).

La conversione dell'energia da componente continua DC (generatore fotovoltaico) in componente alternata AC (tipicamente utilizzata dalle utenze e distribuita sulla rete elettrica nazionale) avviene per mezzo di convertitori AC/DC, comunemente chiamati "inverter": in impianto saranno posizionati n°16 inverter centralizzati con potenza nominale in AC pari a 1.192,00 kW e potenza massima 1.240,00 kW. Su ogni inverter saranno connesse 77 o 78 stringhe.

Ogni inverter sarà connesso sul rispettivo quadro di protezione in bassa tensione (570 V) in cabine di trasformazione MT/bt - 20/0,57 kV.

Nell'area di impianto saranno disposte n.16 cabine di trasformazione MT/bt, con trasformatore di potenza nominale 1600 kVA. Le stesse saranno connesse in parallelo sul lato in media tensione a 20 kV a formare n.4 linee di connessione, su ognuna delle quali saranno connesse n.4 cabine di trasformazione. Ogni impianto del lotto, dunque, si comporrà di n.4 sottocampi inverter di potenza massima in immissione pari a 1.240 kW.

Le n.4 linee in media tensione confluiranno nella Cabina di Parallelo in MT e, da quest'ultima, saranno allacciate alle rispettive Cabine di Consegna del distributore.

Da ogni cabina di consegna partirà la linea interrata in media tensione a 20 kV che conetterà ogni impianto del lotto alla futura Cabina Primaria (CP) AT/MT 150/20 kV "San Vito Sud". Quest'ultima, a sua volta, si allaccerà mediante un elettrodotto in AT a 150 kV, ad una futura Stazione Elettrica AAT/AT 380/150 kV di Terna S.p.A., connessa in entra-esce sulla linea AAT 380 kV Brindisi-Taranto.

In ogni impianto del lotto sarà prevista anche l'installazione di un trasformatore per l'alimentazione dei servizi ausiliari del tipo BT/BT 570/400 V da 125 kVA.

Per il generatore fotovoltaico saranno previsti anche sistemi ausiliari di controllo e di sicurezza:

5. Lungo il perimetro di impianto saranno posizionati, a distanza di 50 metri circa, pali di sostegno su cui verranno installate le cam di videosorveglianza e i fari per l'illuminazione di sicurezza.

I fari si accenderanno nelle ore notturne solamente in caso di allarme di antintrusione, o per motivi di sicurezza, e quindi azionati in modo automatico e anche da remoto dai responsabili del servizio vigilanza.

Le cam saranno del tipo fisso, con illuminatore infrarosso integrato. Nei cambi di direzione del perimetro verranno anche installate delle "speed dome", che permetteranno una visualizzazione variabile delle zone di impianto in modo automatico, ma che potranno essere gestite anche in manuale a seconda delle necessità. Tutte le cam, a gruppi di 5 o 6 unità, saranno connesse su quadri di parallelo video, dove, date le considerevoli distanze delle connessioni, il segnale sarà convertito e trasmesso alla cabina di monitoraggio tramite dorsali in fibra ottica.

Le aree di impianto saranno delimitate da recinzione con rivestimento plastico, posata ad altezza di 20 cm dal suolo, e fissata su appositi paletti infissi nel terreno.

Sulle fasce perimetrali, così come in alcune aree interne dell'impianto, saranno piantumati arbusti e siepi autoctone, tali da permettere una mitigazione ambientale delle opere riducendone l'impatto visivo.

Nelle aree interne, lì dove non sarà prevista l'installazione di strutture e moduli fotovoltaici, verranno piantumati nuovi ulivi della famiglia Leccina o Favolosa e anche del tipo super-intensivo.

## **15.9. Fasi di realizzazione dell'opera**

### **15.9.1. FASE 1: Raccolta della documentazione inerente l'analisi dei rischi del sito industriale e delle relative misure di prevenzione e protezione da adottare in caso di emergenze**

In tale FASE le imprese esecutrici delle lavorazioni previste a progetto dovranno reperire tutta la documentazione inerente la sicurezza del sito industriale (Documentazione di valutazione dei Rischi, misure da adottare in caso di emergenza, etc.) e dovranno impegnarsi a far sostenere a tutti i loro addetti che accederanno al sito i corsi organizzati dalla direzione del sito ove verranno illustrate nel dettaglio tutte le misure di sicurezza e le procedure di emergenza da attivare in caso di incidente o pericolo. Tali prescrizioni sono vincolanti al fine della concessione delle autorizzazioni all'ingresso nel sito.

### **15.9.2. FASE 2: Allestimento area di cantiere**

In tale FASE sono previste tutte le attività necessarie all'allestimento dell'area di cantiere. Nel dettaglio si prevede:

- Rimozione vegetazione esistente;
- Realizzazione della recinzione dell'area destinata ai baraccamenti ed al deposito dei materiali in pannelli metallici tipo orso-grill fissati a paletti di sostegno vincolati a blocchetti di cls appoggiati a terra;
- Realizzazione delle aree per baracche di cantiere [baracche ad uso ufficio, servizi igienici, deposito attrezzature];
- Realizzazione aree per lo stoccaggio dei materiali e la sosta dei mezzi operativi.

### **15.9.3. FASE 3: Preparazione aree di lavoro**

In tale FASE sono previste tutte le attività relative alla preparazione delle aree per le successive lavorazioni di realizzazione dei campi fotovoltaici. Nel dettaglio si prevede:

- Rimozione vegetazione esistente;
- Realizzazione della recinzione definitiva prevista a progetto di cantiere;
- Livellamento e preparazione dei piani campagna per la successiva installazione dei pannelli fotovoltaici.

#### **15.9.4. FASE 4: Realizzazione impianto fotovoltaico**

In tale FASE sono previste tutte le attività relative alla realizzazione dell'impianto fotovoltaico. Nel dettaglio si prevede:

- Compattazione e regolarizzazione, con riporto di materiale, delle irregolarità superficiali di scotico;
- Realizzazione della recinzione di impianto;
- Realizzazione della viabilità interna di impianto;
- Scarico in cantiere e distribuzione delle strutture metalliche di sostegno dei pannelli fotovoltaici e dei pannelli;
- Montaggio strutture metalliche e fissaggio su di esse dei pannelli fotovoltaici;
- Realizzazione fondazioni cabine di trasformazione;
- Trasporto e posizionamento in impianto delle cabine elettriche di trasformazione e di monitoraggio;
- Installazione degli inverter;
- Esecuzione degli scavi e posa dei cavi elettrici di connessione in bassa e media tensione;
- Esecuzione dei cablaggi in bassa e media tensione;
- Montaggio in cabina di tutte le apparecchiature di controllo e gestione dell'impianto e di tutte le apparecchiature di trasformazione e consegna;
- Esecuzione degli impianti di illuminazione esterna;
- Esecuzione degli impianti di videosorveglianza;
- Esecuzione degli impianti di monitoraggio;
- Piantumazione delle aree a verde e delle fasce di mitigazione visiva;
- Collaudi.

#### **15.9.5. FASE 5: Realizzazione opere di connessione**

In tale FASE sono previste tutte le attività relative alla connessione dell'impianto fotovoltaico alla rete elettrica nazionale. Nel dettaglio si prevede:

- Compattazione e regolarizzazione, con riporto di materiale, delle irregolarità superficiali di scotico per le aree di stazione elettrica di trasformazione AT/MT;
- Realizzazione delle opere murarie perimetrali;
- Realizzazione della viabilità interna di impianto;
- Realizzazione delle fondazioni per le apparecchiature elettromeccaniche;
- Realizzazione ed allestimento dei locali tecnici in MT;
- Esecuzione degli impianti di recupero acque;
- Installazione degli apparati elettromeccanici AT ed MT;
- Esecuzione delle connessioni;

- Collaudo.

#### **15.9.6. FASE 6: Sgombero area di cantiere**

In tale FASE sono previste tutte le attività necessarie alla rimozione dell'area di cantiere ed alla restituzione delle aree eventualmente occupate. Si prevede quindi la rimozione delle baracche di cantiere, delle macchine e di tutti gli apprestamenti utilizzati durante lo svolgimento delle lavorazioni.

#### **15.10. Descrizione del contesto in cui è collocata l'area di cantiere e degli accessi all'area**

L'accesso alle aree di cantiere avverrà in corrispondenza della viabilità esistente e nei punti in cui saranno posizionati i cancelli di accesso, ove sarà predisposto un servizio di controllo degli accessi. È prevista un'area di cantiere, area destinata ai baraccamenti ed al deposito dei materiali. Tale area sarà opportunamente recintata con rete di altezza 2,5 m. L'accesso a tale area avverrà tramite un cancello di accesso di larghezza sufficiente alla carrabilità dei mezzi pesanti.

L'accesso al sito avverrà utilizzando la viabilità interna all'area di cantiere. Per il trasporto dei materiali e delle attrezzature all'interno dei lotti si prevede l'utilizzo di mezzi tipo furgoni e cassonati, in modo da stoccare nell'area la quantità di materiale strettamente necessaria alla lavorazione giornaliera.

Il volume di traffico su tali strade è molto limitato. I mezzi di cantiere che utilizzeranno tale viabilità dovranno procedere con prudenza e comunque non superare un limite di velocità di 30 km/h.

Per ogni percorso di viabilità si prevederà all'umidificazione costante al fine di prevedere lo svilupparsi di polveri al passaggio dei mezzi.

A servizio degli addetti alle lavorazioni si prevedono le seguenti installazioni di moduli prefabbricati (si ipotizza che il numero massimo di lavoratori presenti contemporaneamente in cantiere sia pari a 200):

- Uffici Committente/Direzione lavori
- Spogliatoi
- Refettorio e locale ricovero
- Servizi igienico assistenziali.

#### **15.11. Aspetti particolari per la redazione del PSC già individuati**

##### **15.11.1. Allestimento area di cantiere**

##### **15.11.1.1. Recinzioni, accessi, viabilità di cantiere, baraccamenti**

Per la delimitazione delle aree di impianto verrà realizzata una recinzione perimetrale con rete metallica plastificata fissata su paletti direttamente infissi nel terreno. L'altezza della recinzione sarà di circa 2,00 metri, con varchi nella zona inferiore, di altezza fino ad anche 30 cm, per il passaggio della piccola fauna.

L'accesso a tale area di cantiere dovrà avvenire tramite un cancello di accesso di larghezza 8 mt (due parti da 4 mt cadauna) sufficiente alla carrabilità dei mezzi pesanti. Tale accesso dovrà essere presidiato e si dovrà predisporre un servizio di controllo degli accessi con badge elettronici. L'area (baraccamenti e deposito materiali/sosta mezzi) sarà distinta in modo da prevenire il rischio di investimento. Tutti i mezzi che accederanno a tale area dovranno procedere a passo d'uomo e sostare nelle aree opportunamente segnalate e comunicate al momento dell'ingresso in cantiere. Tutta l'area dovrà presentare una pavimentazione in spaccato di ghiaia da realizzare dopo uno scavo di scotico e la posa di un tessuto non tessuto per fondazioni stradali. All'interno dell'area per il deposito dei materiali e la sosta dei veicoli, in posizione il più prossima all'ingresso, dovrà essere realizzata una piazzola per il deposito dei rifiuti di cantiere (imballaggi, materiali di scarto, etc.), anche mediante la posa in opera di cassoni per la raccolta differenziata dei rifiuti ingombranti (carta e cartone, plastic, legno, etc.), e di cassonetti per la raccolta di rifiuti civili (organico, indifferenziato, vetro). L'impresa appaltatrice principale dovrà provvedere alla corretta gestione delle differenti tipologie di rifiuto in ottemperanza alle normative vigenti, e conformemente al contratto stipulato.

La viabilità interna al sito deve essere mantenuta sempre libera da mezzi e materiali, che devono essere sempre stoccati all'interno dell'area di cantiere. Tutti i mezzi che accedono all'area industriale dovranno rispettare i limiti di velocità presenti ed i sensi di marcia indicati, è fatto comunque divieto di superare il limite di velocità di 30 km/h. Si prescrive comunque l'obbligo di mantenere sempre umide tali viabilità al fine di contenere lo svilupparsi ed il propagarsi di polveri.

Dall'analisi del cronoprogramma, allegato al presente documento, si ipotizza che il numero massimo di lavoratori presenti contemporaneamente in cantiere sia pari a 100-120. A servizio degli addetti alle lavorazioni si prevedono i seguenti baraccamenti, dimensionati ed attrezzati tenendo conto del numero massimo di lavoratori contemporaneamente presenti in cantiere:

- Uffici direzione lavori: saranno collocati in box prefabbricati;
- Spogliatoi: i locali dovranno essere aerati, illuminati, ben difesi dalle intemperie, riscaldati durante la stagione fredda, muniti di sedili e mantenuti in buone condizioni di pulizia. Inoltre, dovranno essere dotati di armadietti affinché ciascun lavoratore possa chiudere a chiave i propri indumenti durante il tempo di lavoro;
- Refettorio e locale ricovero: i locali dovranno essere forniti di sedili e di tavoli, ben illuminati, aerati e riscaldati nella stagione fredda. Il pavimento e le pareti dovranno essere mantenuti in buone condizioni di pulizia. Nel caso i pasti vengano consumati in cantiere, i lavoratori dovranno disporre di attrezzature per scaldare e conservare le vivande ed eventualmente di attrezzature per preparare i loro pasti in condizioni di soddisfacente igienicità;
- Servizi igienico assistenziali: la qualità dei servizi sarà finalizzata al soddisfacimento delle esigenze igieniche ed alla necessità di realizzare le condizioni di benessere e di dignità personale indispensabili per ogni lavoratore. I locali che ospitano i lavabi dovranno essere dotati di acqua corrente, se

necessario calda e di mezzi detergenti e per asciugarsi. I lavabi dovranno essere in numero minimo di 1 ogni 5 lavoratori, 1 gabinetto ed 1 doccia ogni 10 lavoratori impegnati nel cantiere. I locali dovranno essere ben illuminati, aerati, riscaldati nella stagione fredda (zona docce) e mantenuti puliti.

Per l'alimentazione elettrica si prevede l'utilizzo di un apposito generatore; per l'acqua necessaria a docce si prevede l'utilizzo di serbatoi, in quanto non sono disponibili punti di fornitura da reti pubbliche. Per i servizi igienici si prevede l'utilizzo di bagni chimici. In tutti i locali è vietato fumare ed è necessario predisporre l'apposito cartello con indicato il divieto.

Date le dimensioni notevoli dell'area di cantiere si prevede di disporre all'interno dei lotti in progetto un numero di bagni chimici adeguato alle dimensioni delle aree ed al numero di persone operanti in esse. Nel dettaglio si prevede n° 10 bagni chimici.

Non si prevede l'illuminazione notturna delle aree di lavoro; si raccomanda l'illuminazione notturna dell'area di stoccaggio dei materiali e dei baraccamenti.

Vista la posizione del cantiere all'interno di un'area isolata si prescrive l'obbligo di garantire un servizio di guardiana continuo (diurno e notturno).

### **15.11.2. Fattori esterni che comportano rischi per il cantiere**

#### **15.11.2.1. Condizioni climatiche**

In caso di pioggia intensa le lavorazioni dovranno essere sospese in quanto ci si troverà ad operare su terreni incolti e la presenza di fango risulterebbe un impedimento ed un pericolo per l'esecuzione delle lavorazioni, in quanto aumenterebbe il rischio di scivolamento, oltre che creare una condizione di disagio per gli addetti alle lavorazioni.

L'impresa, in presenza di vento forte, dovrà prestare attenzione allo svolgimento delle lavorazioni e dovrà sospendere quelle attività che prevedono la movimentazione di carichi sospesi, come i componenti delle cabine prefabbricate, ma anche le lavorazioni di scavo (per le quali si potrà, in alternativa, bagnare i terreni interessati dalla lavorazione per mantenere il suolo umido e ridurre la formazione di polveri).

Occorrerà, inoltre, tenere presente il rischio per la salute dei lavoratori legato allo svolgimento di attività lavorative con alte temperature (oltre 30°C) al verificarsi delle quali le lavorazioni dovranno essere sospese. In tali casi l'impresa potrà presentare un piano di lavoro con orari di lavoro differenti e con una maggiore turnazione delle squadre al fine di garantire la salute di tutti i lavoratori.

#### **15.11.2.2. Rischio di incendio/esplosione**

Il rischio esplosione risulta nullo in quanto non sono presenti sostanze esplosive, ad elevata infiammabilità e non si prevede l'utilizzo di apparecchiature a fiamma libera.



Il rischio incendio risulta elevato in quanto ci si trova ad operare su terreni ad oggi incolti che presentano una vegetazione arbustiva che specialmente nei mesi estivi risulta essere secca. Tutti i mezzi operativi dovranno essere dotati di estintori da utilizzare per le emergenze. Inoltre, è vietato fumare in tutte le aree di lavoro.

Al fine di prevenire il rischio di propagarsi di incendi, l'impresa appaltatrice dovrà mettere a disposizione in cantiere n° 2 mezzi antincendio (autobotte dotata di naspi), uno per area, da utilizzarsi in caso di inneschi accidentali di incendi. Inoltre, tutti i mezzi di cantiere dovranno essere dotati di estintori portatili ed estintori carrellati saranno posizionati in corrispondenza delle aree di stoccaggio dei materiali e dei rifiuti.

In caso di incendio tutti gli addetti presenti in cantiere dovranno abbandonare immediatamente le postazioni di lavoro e recarsi presso il punto di raccolta definito per ogni area di lavoro ed evidenziato nella planimetria di cantiere allegata al progetto. Nel dettaglio si prevede n° 1 punto di raccolta per l'area baracche/stoccaggio materiali, n° 1 punto di raccolta per il lotto più piccolo, n° 2 punti di raccolta per il lotto più esteso. Gli addetti dovranno sostare in tali aree sino a quando non sarà cassata l'emergenza o sino all'arrivo delle squadre di emergenza incaricate dell'allontanamento dei lavoratori presenti.

#### **15.11.2.3. Rischio esplosione da ordigni residuati bellici interrati**

La realizzazione degli insediamenti industriali adiacenti e le passate bonifiche non hanno portato alla luce ordigni bellici. Gli scavi previsti in progetto sono inoltre modesti con profondità massima di 1 mt. Da quanto sopra esposto si ritiene trascurabile il rischio di ritrovamento di ordigni residuati bellici. Tale aspetto sarà comunque trattato nel dettaglio nell'ambito del PSC.

#### **15.11.2.4. Rischio rumore**

Tutte le attività dovranno essere svolte con attrezzature e macchinari che riducano al minimo la propagazione del rumore. Una attenta valutazione del rumore con la corretta definizione dei DPI da adottare dovrà essere contenuta nei Piani Operativi di Sicurezza delle ditte operanti in cantiere.

### **15.12. Valutazione preliminare per la stima dei costi**

Di seguito si riporta la valutazione preliminare a corpo delle spese prevedibili per l'attuazione delle misure di sicurezza nell'ambito delle opere per la realizzazione dell'impianto fotovoltaico in progetto.

La predetta valutazione è stata effettuata tenendo in considerazione i seguenti elementi:

- la programmazione degli interventi;
- le specifiche tecniche degli interventi;
- lavorazioni similari precedentemente stimate.

I costi dei dispositivi di protezione individuale, le infrastrutture, i mezzi e servizi di protezione collettiva, gli apprestamenti, gli impianti tecnici per la sicurezza del cantiere nonché la segnaletica sono stati estrapolati da prezziari standard ufficiali.

In ogni caso, sarà compito dei Coordinatori in fase di progetto, redigere la valutazione specifica dei costi della sicurezza, attenendosi alle indicazioni di cui al D.Lgs 81/08 il quale prevede, per tutta la durata delle lavorazioni previste in fase preliminare, la stima dei seguenti costi:

- degli apprestamenti da prevedere nel PSC;
- delle misure preventive e protettive e dei dispositivi di protezione individuale eventualmente da prevedere nel PSC per lavorazioni interferenti;
- degli impianti di terra e di protezione contro le scariche atmosferiche, degli impianti antincendio, degli impianti di evacuazione fumi;
- dei mezzi e servizi di protezione collettiva;
- delle procedure contenute nel PSC e da prevedere per specifici motivi di sicurezza;
- degli eventuali interventi finalizzati alla sicurezza e richiesti per lo sfasamento spaziale o temporale delle lavorazioni interferenti;
- delle misure di coordinamento relative all'uso comune di apprestamenti, attrezzature, infrastrutture, mezzi e servizi di protezione collettiva.

La stima dovrà essere congrua, analitica per voci singole, a corpo o a misura, riferita ad elenchi prezzi standard o specializzati, oppure basata su prezziari o listini ufficiali vigenti nell'area interessata, o sull'elenco prezzi delle misure di sicurezza del committente; nel caso in cui un elenco prezzi non sia applicabile o non disponibile, si farà riferimento ad analisi costi complete e desunte da indagini di mercato. I costi della sicurezza così individuati, saranno compresi nell'importo totale dei lavori, ed individuano la parte del costo dell'opera da non assoggettare a ribasso nelle offerte delle imprese esecutrici.

Si allega alla presente relazione l'elenco prezzi delle voci relative alla sicurezza e il computo metrico estimativo degli oneri di sicurezza il cui valore complessivo è di € 471.458,00 (quattrocentosettanunomilaquattrocentocinquantotto//00).

## **16. Piano di manutenzione dell'impianto**

Una volta costruito e connesso, l'impianto, per poter garantire gli standard previsti in termini di produzione energetica, necessita di monitoraggi costanti, e di attività di manutenzione ordinaria, straordinaria e predittiva, al fine di scongiurare guasti ed avarie che potrebbero interrompere la produzione di energia.

Descriviamo in seguito le diverse attività di manutenzione richiesta per ogni componente di impianto:

### **16.1. Moduli fotovoltaici**

La manutenzione preventiva sui singoli moduli non richiede la messa fuori servizio di parte o di tutto l'impianto e consiste in:

- Ispezione visiva, tesa all'identificazione dei danneggiamenti ai vetri (o supporti plastici) anteriori, deterioramento del materiale usato per l'isolamento interno dei moduli, microscariche per perdita di isolamento ed eccessiva sporcizia del vetro (o supporto plastico);

#### ATTIVITA' TRIMESTRALE

- Controllo cassetta di terminazione, mirata ad identificare eventuali deformazioni della cassetta di terminazione, la formazione di umidità all'interno, lo stato dei contatti elettrici della polarità positive e negative, lo stato dei diodi di by-pass, il corretto serraggio dei morsetti di intestazione dei cavi di collegamento delle stringhe e l'integrità della siliconatura dei passacavi.

#### ATTIVITA' TRIMESTRALE

- Per il mantenimento in efficienza dell'impianto si prevede inoltre la pulizia periodica dei moduli con sistemi di lavaggio a spazzola e senza detergenti, utilizzando la sola acqua osmotizzata.

#### ATTIVITA' SEMESTRALE

### **16.2. Stringhe fotovoltaiche**

La manutenzione preventiva sulle stringhe deve essere effettuata dal quadro elettrico in continua, o dalla sezione in ingresso dell'inverter di campo; non richiede la messa fuori servizio di parte o tutto l'impianto, e consiste nel controllo delle grandezze elettriche: con l'ausilio di un normale multimetro, controllare l'uniformità delle tensioni a vuoto e delle correnti di funzionamento per ciascuna delle stringhe che fanno parte dell'impianto; nel caso in cui tutte le stringhe dovessero essere nelle stesse condizioni di esposizione, risulteranno accettabili scostamenti fino al 10%.

Nel caso di connessione diretta su inverter di campo, le grandezze elettriche sono rese disponibili tramite consultazione del pannello operatore dell'inverter stesso.

#### ATTIVITA' TRIMESTRALE

E' possibile effettuare misure strumentali più complete utilizzando idonea strumentazione per la verifica delle curve I-V delle stringhe fotovoltaiche, verificando anche le prestazioni produttive in relazione ai dati di irraggiamento.

#### ATTIVITA' ANNUALE

### **16.3. Inverter**

Gli inverter, o convertitori statici c.a./c.c., sono gli apparati, insieme ai moduli fotovoltaici, più importanti di un impianto fotovoltaico.

Essendo macchine statiche, non presentano apparecchi in movimento e quindi soggetti ad usura meccanica (ad eccezione delle ventole di raffreddamento), e questo rende meno impegnative le attività di manutenzione sugli stessi.

I dispositivi di controllo da remoto permettono una costante verifica del funzionamento degli inverter 24h su 24h, inviando segnalazioni di allarme qualora ci fossero delle anomalie di funzionamento (ATTIVITA' GIORNALIERA DI VERIFICA).

In termini di manutenzione ordinaria e predittiva, si rende comunque necessario effettuare delle ispezioni e controllo dei serraggi delle connessioni elettriche con periodicità almeno trimestrale.

ATTIVITA' TRIMESTRALE.

#### **16.4. Quadri elettrici in bassa tensione**

La manutenzione preventiva sui quadri elettrici non comporta operazioni di fuori servizio di parte o di tutto l'impianto e consiste in:

- Ispezione visiva mirata alla identificazione di danneggiamenti dell'armadio e dei componenti contenuti ed alla corretta indicazione degli strumenti di misura eventualmente presenti sul fronte quadro;
- Controllo protezioni elettriche: per verificare l'integrità dei diodi di blocco e l'efficienza degli scaricatori di sovratensione;
- Controllo organi di manovra: per verificare l'efficienza degli organi di manovra;
- Controllo cablaggi elettrici: per verificare, con prova di sfilamento, i cablaggi interni dell'armadio (solo in questa fase è opportuno il momentaneo fuori servizio) ed il serraggio dei morsetti;
- Controllo elettrico: per controllare la funzionalità e l'alimentazione del relè di isolamento installato, se il generatore è flottante, e l'efficienza delle protezioni di interfaccia;
- UPS: periodicamente saranno verificate le batterie dei sistemi di accumulo in relazione alle specifiche indicazioni poste dei costruttori.
- Gruppo Elettrogeno, al fine di assicurare il corretto funzionamento del gruppo elettrogeno di soccorso, periodicamente verranno effettuate le sostituzioni dei liquidi di lubrificazione e raffreddamento nonché la manutenzione delle batterie elettrolitiche: inoltre saranno effettuate prove di avviamento periodiche.

ATTIVITA' TRIMESTRALE.

#### **16.5. Quadri elettrici in media tensione e trasformatori MT/bt**

La manutenzione ordinaria e preventiva su questi dispositivi comporta necessariamente la messa fuori esercizio e in sicurezza elettrica di parte di impianto o, anche, di tutto l'impianto.

Tali attività sono eseguite su apparecchiature a tensione nominale 33 kV e dunque "altamente" pericolose per la salute degli operatori.

Essenzialmente le attività possono essere suddivise in:

- Ispezione visiva mirata alla identificazione di danneggiamenti dell'armadio e dei componenti contenuti ed alla corretta indicazione degli strumenti di misura eventualmente presenti sul fronte quadro;

- Controllo dei sistemi di protezioni elettriche;
- Controllo dei sistemi di protezione di interfaccia;
- Controllo organi di manovra: per verificare l'efficienza e l'integrità degli organi di manovra, con contestuale lubrificazione degli elementi di manovra;
- Controllo cablaggi elettrici: verificare il serraggio delle connessioni elettriche e l'assenza di fenomeni di condensa e di danneggiamento dell'isolante delle terminazioni;
- UPS: periodicamente saranno verificate le batterie dei sistemi di accumulo in relazione alle specifiche indicazioni poste dei costruttori;
- Verifica dello stato dei trasformatori elevatori: assenza di cedimenti sulle terminazioni, verifica del livello dell'olio di raffreddamento, verifica del corretto funzionamento dei sistemi di ventilazione e raffreddamento, serraggio delle connessioni.

#### ATTIVITA' SEMESTRALE

### **16.6. Cabine elettriche e manufatti al servizio dell'impianto**

Tali attività manutentive non comportano la messa fuori esercizio dell'impianto.

Essenzialmente si procede alla verifica del buon stato di conservazione dei manufatti e all'assenza di danneggiamenti e ossidazioni.

#### ATTIVITA' TRIMESTRALE

### **16.7. Sistemi di sicurezza: illuminazione perimetrale, sistemi di videosorveglianza e antintrusione**

Tali attività manutentive non comportano la messa fuori esercizio dell'impianto.

La manutenzione sui sistemi di sicurezza è estremamente importante appunto per la "sicurezza" dell'impianto contro furti e danneggiamenti di vario tipo causati dall'azione umana.

Come per il sistema di monitoraggio inverter, il controllo da remoto 24h su 24h consente di verificare istantaneamente il corretto funzionamento del sistema (ATTIVITA' GIORNALIERA).

È opportuno comunque eseguire frequentemente attività di controllo e verifica degli impianti:

- Ispezione e verifica del corretto funzionamento dell'impianto di illuminazione perimetrale;
- Sostituzione dei corpi illuminanti danneggiati;
- Verifica del corretto funzionamento del sistema di videosorveglianza;
- Pulizia delle ottiche delle videocamere;
- Verifica del corretto funzionamento del sistema di antintrusione con prova delle segnalazioni di allarme in tutte le parti di impianto;
- Verifica della trasmissione delle segnalazioni all'istituto di vigilanza preposto.

#### ATTIVITA' MENSILE

## 16.8. Opere a verde

La manutenzione delle opere di mitigazione, delle fasce di compensazione ecologica, delle siepi di mascheramento, prevede un discreto impegno di gestione iniziale e via via minore, man mano che le piante si accrescono. Per questo motivo, considerando la rusticità delle opere a verde, si prevede che le operazioni di manutenzione richieste per il mantenimento saranno:

- Controllo delle erbe infestanti e sfalcio delle stesse in tutte le aree di impianto;
- Potatura e gestione dell'accrescimento: la pratica di potatura permetterà, nei primi anni, di ottenere una crescita equilibrata e armonica delle essenze e contribuirà al corretto sviluppo sia in altezza che in volume delle fasce. A sviluppo completo, invece, gli interventi di potatura saranno indispensabili solo nel caso in cui l'accrescimento delle piante non sia compatibile con l'operatività dell'impianto fotovoltaico. In questo caso gli interventi potranno essere rivolti alla rettifica della corretta forma effettuando tagli di ritorno e riduzioni di chioma.
- Controllo di patogeni e parassiti: data la rusticità e l'adattabilità all'ambiente delle essenze scelte, il controllo di patogeni e parassiti verrà effettuato solo ed esclusivamente nel caso in cui l'eventuale danno pregiudicasse la vegetazione a meno di interventi di controllo imposti da decreti di lotta del servizio fitosanitario regionale competente.

Ogni operazione sarà eseguita con un approccio integrato, seguendo il criterio di intervenire solo nel caso in cui sia ravvisabile una problematica tale da pregiudicare il corretto accrescimento delle mitigazioni. In ogni caso, anche in relazione alla rusticità delle piante, verranno privilegiati interventi agronomici e, ove strettamente necessario, interventi con presidi fitosanitari.

ATTIVITA' TRIMESTRALE.

## 17. Dismissione dell'impianto

La vita di un impianto fotovoltaico è caratterizzata da diverse fasi. Oltre alle fasi di realizzazione, esercizio e manutenzione, c'è la fase di dismissione, prevista al termine della vita utile dell'impianto e a seguito della quale si restituisce al paesaggio lo stato ante-operam.

### 17.1. Descrizione delle opere di dismissione

L'impianto fotovoltaico è costituito da una serie di manufatti e componenti necessari all'espletamento di tutte le attività ad esso connesse e, nello specifico, la produzione di energia elettrica.

Rispetto allo stato ante-operam, le componenti dell'impianto che costituiscono la modifica dell'area sono prevalentemente:

- moduli fotovoltaici e relative stringhe di connessione;

- strutture di fissaggio moduli fotovoltaici, vibro-infisse nel terreno;
- cabina primaria, cabine elettriche prefabbricate ed apparati elettrici, pali illuminazione e videosorveglianza;
- viabilità interna;
- cavi e cavidotti;
- recinzione.

Si illustrano, nel seguito, le fasi di dismissione dell'impianto fotovoltaico oggetto del presente progetto.

## 17.2. Descrizione e quantificazione delle opere di dismissione

Una delle caratteristiche dell'energia solare, tale da caratterizzare questa fonte come realmente "sostenibile", è la quasi totale reversibilità di tutti gli interventi di modifica del territorio necessari a realizzare gli impianti di produzione. Una volta esaurita la vita utile dell'impianto fotovoltaico, è possibile programmare lo smantellamento e smaltimento dell'intero impianto stesso, riqualificando il sito di installazione, che può essere ricondotto alle condizioni ante-operam.

Fondamentalmente, le operazioni necessarie alla dismissione del campo fotovoltaico sono:

- Smontaggio dei moduli fotovoltaici, delle strutture e delle apparecchiature tecnologiche ed elettromeccaniche, in tutte le loro componenti, conferendo il materiale di risulta agli impianti all'uopo deputati dalla normativa di settore;
- Rimozione delle fondazioni delle strutture (sfilaggio pali in acciaio);
- Rimozione della recinzione e delle sue fondazioni (sfilaggio pali in acciaio);
- Dismissione dei cavidotti, delle apparecchiature accessorie (videosorveglianza, ecc..) e della viabilità di servizio;
- Dismissione delle cabine di campo, raccolta e di consegna;
- Riciclo e smaltimento dei materiali;
- Ripristino dello stato dei luoghi mediante la rimozione delle opere, il rimodellamento del terreno allo stato originario ed il ripristino della vegetazione, avendo cura di:
  - a) ripristinare la coltre vegetale;
  - b) rimuovere i tratti stradali della viabilità di servizio rimuovendo la fondazione stradale;
  - c) utilizzare, per i ripristini della vegetazione, essenze erbacee, arbustive ed arboree autoctone di ecotipi locali di provenienza regionale;
  - d) utilizzare tecniche di ingegneria naturalistica per i ripristini geomorfologici;
- Comunicare agli Uffici regionali competenti la conclusione delle operazioni di dismissione dell'impianto.

Relativamente alle esigenze di bonifica dell'area, si sottolinea che l'impianto, in tutte le sue strutture che lo compongono, non prevede l'uso di prodotti inquinanti o di scorie, che possano danneggiare suolo e sottosuolo, ad eccezione dell'olio dei trasformatori (qualora si impiegassero trasformatori in olio invece di quelli isolati in resina) che comunque sarà convogliato in vasche di raccolta conformi alla normativa vigente e smaltito secondo le procedure dettata dalla legge in centri di raccolta per rifiuti speciali.

L'organizzazione funzionale dell'impianto, quindi, fa sì che l'impianto in oggetto non presenti necessità di bonifica o di altri particolari trattamenti di risanamento.

Inoltre tutti i materiali ottenuti sono riutilizzabili e riciclabili in larga misura. Si calcola che oltre il 90% dei materiali dismessi può essere riutilizzato in altre comuni applicazioni industriali.

Durante la fase di dismissione, così come durante la fase di costruzione, si dovrà porre particolare attenzione alla produzione di polveri derivanti dalla movimentazione delle terre, dalla circolazione dei mezzi e dalla manipolazione di materiali polverulenti o friabili. Durante le varie fasi lavorative a tal fine, si dovranno prendere in considerazione tutte le misure di prevenzione, sia nei confronti degli operatori, sia dell'ambiente circostante; tali misure consisteranno principalmente nell'utilizzo di utensili a bassa velocità, nella bagnatura dei materiali (salvaguardia dell'ambiente), e nell'adozione di dispositivi di protezione individuale (salvaguardia degli operatori).

Si precisa inoltre che, a fine vita, l'impianto potrà essere dismesso secondo il progetto di dismissione approvato, oppure, in alternativa, adeguato per ottenere ancora una resa produttiva.

### **17.3. Lo smaltimento dei componenti**

Nel seguito si analizzano brevemente le principali operazioni di smaltimento di ciascun componente dell'impianto fotovoltaico.

Per le specifiche tecniche riguardanti lo smaltimento di ogni singola componente dell'impianto fotovoltaico, si rimanda ai disciplinari e alle direttive dei fornitori dei rispettivi componenti dell'impianto.

Si sottolinea che nella fase di dismissione, i vari componenti potranno essere sezionati in loco con il conseguente impiego di automezzi più piccoli per il trasporto degli stessi.

#### **17.3.1. Smaltimento del generatore fotovoltaico**

##### **- Moduli fotovoltaici e stringhe di collegamento:**

Il riciclo dei moduli fotovoltaici, nel settore della produzione di energia elettrica da fonti rinnovabili, è un fattore determinante e da non sottovalutare se si vuole che gli impianti fotovoltaici rappresentino totalmente un sistema di produzione dell'energia elettrica ecologico e sostenibile. Al termine della loro vita utile, i pannelli costituiscono un rifiuto elettronico e, come tutti i rifiuti, hanno una ricaduta ambientale.

Ad oggi non esiste una direttiva europea per lo smaltimento dei pannelli fotovoltaici, anche perché il numero delle installazioni fotovoltaiche giunte alla fine del loro ciclo di vita è ancora contenuto. Fortunatamente esistono già delle indicazioni ben precise riguardanti lo smaltimento di tali strutture.

Con l'intento di rendere veramente "verde" l'energia fotovoltaica, e con lo slogan "Energia fotovoltaica, energia doppiamente verde", l'industria del fotovoltaico ha dato vita al consorzio europeo PV Cycle, ovvero l'Associazione Europea per il ritiro volontario e il riciclo dei moduli fotovoltaici giunti alla fine del proprio ciclo di vita. È stata fondata a Bruxelles nel 2007, dalle principali imprese del settore, supportata anche dall'EPIA e



dall'Associazione dell'Industria Solare tedesca (BSW). È diventata operativa dal giugno 2010, anche se già nel 2009 ha coordinato le operazioni per il riciclo dell'impianto di Chevetogne (uno dei primi 16 impianti pilota FV avviati e sostenuti dalla Commissione europea nel 1983).

Raccoglie al suo interno produttori ed importatori leader di moduli fotovoltaici, e rappresenta più del 90% del mercato FV europeo. La sua mission è di mappare tutti i moduli FV a fine vita in Europa (e EFTA – Svizzera, Norvegia, Liechtenstein e Islanda), ovvero quelli scartati dall'utilizzatore finale o danneggiati durante il trasporto o l'installazione, e come obiettivo si propone di organizzarne e stimolarne la raccolta e riciclo.

Lo schema disegnato da PV Cycle consiste nell'utilizzo di centri di raccolta sparsi su tutto il territorio europeo, presso i quali possono essere conferiti i moduli da destinare a riciclo.

I materiali che costituiscono i moduli fotovoltaici sono il silicio (che costituisce le celle), quantità trascurabili di elementi chimici non tossici inseriti nel silicio stesso, vetro (protezione frontale), fogli di materiale plastico (protezione posteriore) e alluminio (per la cornice). La procedura di riciclo prevede in una prima fase l'eliminazione dell'EVA (Etilvinile acetato), le colle e le parti plastiche. Si prosegue con la separazione del vetro ed eventualmente delle parti di alluminio, con il loro riciclo attraverso i canali tradizionali. Per quanto riguarda invece il sistema di imballaggio dei moduli fotovoltaici i materiali prevalenti sono cartone e plastica.

Inoltre, i pannelli fotovoltaici rientrano nell'ambito di applicazione dei RAEE (Rifiuti da Apparecchiature Elettriche ed Elettroniche) la cui gestione è oggi disciplinata dalla Direttiva 2012/19/EU, recepita in Italia dal D.lgs. n. 49 del 14 marzo 2014.

Si riportano nel dettaglio le fasi di smaltimento:

#### 1) CARTA

Il riciclo della carta rappresenta ormai un settore specifico del riutilizzo dei rifiuti.

Gli impieghi fondamentali sono:

- supporto fisico per la scrittura e la stampa;
- materiale da imballaggio.

Si tratta di prodotti di uso universale, con indici crescenti di produzione e di domanda, e il cui utilizzo ha a valle una forte e diffusa produzione di rifiuti.

Come tutti i rifiuti, la carta pone problemi di smaltimento, ma allo stesso tempo è un materiale riciclabile. Come il vetro, infatti, la carta recuperata può essere trattata e riutilizzata come materia secondaria per la produzione di nuova carta. La trasformazione del rifiuto cartaceo (che si definisce carta da macero) in materia prima necessita di varie fasi:

- raccolta e stoccaggio (in questa fase è particolarmente rilevante che le amministrazioni locali richiedano e organizzino la raccolta differenziata dei rifiuti);
- selezionamento (per separare la fibra utilizzabile dai materiali spuri - spaghi, plastica, metalli - che normalmente sono incorporati nelle balle di carta da macero);
- sbiancamento (per eliminare gli inchiostri).

A questo punto del ciclo, la cellulosa contenuta nella carta-rifiuto è ritornata ad essere una materia prima, pronta a rientrare nel ciclo di produzione.

I vantaggi ambientali conseguenti a queste pratiche sono notevoli, infatti:

- nelle fabbriche che producono carta per giornali da carta da giornali riciclata non si usa più cellulosa proveniente da alberi;
- il costo della materia prima riciclata è notevolmente più basso di quello della pasta di legno, i relativi scarti possono essere utilizzati come combustibile cogeneratore del vapore necessario al processo di fabbricazione e la produzione è meno inquinante;
- il riciclo riduce la quantità di rifiuti da trattare, i relativi costi di stoccaggio, lo spreco di spazio da destinare allo stoccaggio medesimo, l'inquinamento da incenerimento, e ovviamente il consumo di alberi vivi (anche se gli alberi impiegati per la produzione della carta provengono da vivai a coltivazione programmata dove vengono periodicamente tagliati e ripiantati).

## 2) EVA e Parti Plastiche

L'EVA è un copolimero di polietilene ed acetato di vinile. E' flessibile, elastico, resistente agli urti e non contiene plastificanti, né altri additivi. L'EVA è usato laddove si richiedono flessibilità, elasticità, resistenza dielettrica, robustezza e compatibilità. L'EVA, e le materie plastiche, sono entrambi polimeri che possono essere riciclati attraverso due meccanismi di riciclo, che consistono in una lavorazione di tipo eterogeneo ed una di tipo omogeneo. **Il riciclo eterogeneo** viene effettuato attraverso la lavorazione di un materiale misto contenente PE, PP, PS, PVC (film in PE alta e bassa densità, film in PP, taniche, vaschette, big bags, barattoli, reggette e retine). In questo materiale eterogeneo possono essere presenti, anche se in quantità minime, PET, inertti, altri materiali e metalli. In questo processo vi è una prima separazione morfologica e dimensionale seguita da una magnetica per separare eventuali frazioni estranee che potrebbero creare problemi in fase di lavorazione. Queste tre separazioni vengono eseguite in base alla lavorazione e al prodotto che si vuole realizzare.

Successivamente il riciclo procede secondo tre fasi:

- triturazione, frantumazione grossolana del materiale;
- densificazione;
- estrusione.

In base alla lavorazione e al prodotto che si vuole ottenere, si potranno eseguire tutte le fasi o solamente in parte: ad esempio si potrà tritare il materiale e successivamente densificarlo oppure, una volta tritato il materiale può essere direttamente estruso. Le difficoltà presenti nel riciclo eterogeneo sono legate alle differenti temperature di lavorazione dei polimeri miscelati.

Questo problema esclude la possibilità d'impiego di plastiche eterogenee per la realizzazione di prodotti di forma complessa e che presentano spessori minimi.

Con particolare riferimento al **riciclo omogeneo** di polimeri termoplastici, il riciclatore dovrà accertarsi che nel polimero da trattare non siano presenti altri polimeri, materiali inerti, cariche o additivi in quantità tale da pregiudicare la processabilità.

Successivamente alla fase di raccolta, e separazione da altri materiali, la plastica viene accuratamente selezionata per tipologia di polimero.

Le metodologie di separazione che si possono effettuare sono diverse:

- Separazione magnetica;
- Separazione per flottazione;
- Separazione per densità;
- Galleggiamento;
- Separazione per proprietà aerodinamiche;
- Setaccio tramite soffio d'aria;
- Separazione elettrostatica.

Una volta separati, i diversi polimeri vengono avviati alle fasi successive.

### 3) VETRO

Il vetro sarà sottoposto a diversi trattamenti per allontanare le quantità, anche rilevanti, di impurità che contiene (plastica, materiali ceramici, materiali metallici ferrosi e non). Ciò si può fare con sistemi diversi, in parte manuali, ma sempre più automatizzati. Nella prima fase vengono allontanati i corpi estranei di dimensioni relativamente grandi; successivamente un lavaggio con acqua provvederà ad eliminare sostanze diverse (sughero, plastica, terra, ecc.).

Mediante dispositivi magnetici vengono allontanati i materiali metallici; quelli non metallici si eliminano, almeno in parte, manualmente.

Il prodotto vetroso viene quindi macinato e sottoposto a vagliatura (per trattenere le parti estranee non sminuzzate), ad aspirazione con aria (per allontanare le impurità leggere), ad ulteriore deferrizzazione (per trattenere su magneti i componenti ferrosi) e con *metal detector* (per separare quelli non magnetici).

Dopo questi trattamenti, che possono essere ripetuti più volte, avviene il processo di frantumazione; dopodiché viene mescolato al materiale grezzo e quindi inviato ai forni di fusione per ottenere pasta di vetro che servirà per produrre nuovi oggetti in vetro. Non esistono limitazioni nel suo impiego, ma l'aumento dei quantitativi utilizzati nell'industria vetraria dipende strettamente dalla qualità del rottame.

### 4) ALLUMINIO

La produzione dell'alluminio primario è ad alta intensità energetica, in quanto notevole è il consumo di energia legato al processo di separazione per elettrolisi; per questa ragione l'industria dell'alluminio ha compiuto nel

tempo numerosi sforzi orientati, da una parte, alla prevenzione e al miglioramento dell'efficienza produttiva e delle performance ambientali dei propri processi di produzione, dall'altra, al recupero e al riciclo dei rottami. Sono state progressivamente avviate attività di prevenzione finalizzate alla riduzione della quantità di materia prima impiegata, in particolare la riduzione degli spessori nel comparto degli imballaggi in alluminio ha portato ad un sensibile calo in peso della materia impiegata.

Per ragioni tecniche, economiche ed ambientali, l'opzione del riciclo è sempre stata, fin dalla prima commercializzazione dei prodotti in alluminio, parte integrante della strategia produttiva dell'industria dell'alluminio stesso. Il riciclo dell'alluminio contribuisce alla razionalizzazione del consumo di risorse come il silicio, il rame, il magnesio, il manganese e lo zinco.

La qualità dell'alluminio non è alterata dal processo di riciclo che può avvenire infinite volte con un risparmio di energia pari al 95% di quella impiegata per produrre alluminio a partire dalla materia prima. La produzione mediante rifusione dei rottami recuperati richiede, infatti, solo il 5% dell'energia che viene impiegata nella produzione primaria.

L'alluminio riciclato viene utilizzato per molteplici applicazioni, dai trasporti (auto, biciclette, treni, motoveicoli) ai casalinghi (caffettiere, tavoli, sedute, librerie), dall'edilizia (serramenti, rifiniture, porte) agli imballaggi (lattine, vaschette, bombolette, film).

#### 5) CELLE FOTOVOLTAICHE

Le celle invece vengono trattate in modo chimico, per renderle pulite dai metalli e dai trattamenti antiriflesso e dopanti. Si riottengono così delle strutture denominate "wafer", che, previo nuovo trattamento, possono costituire nuovamente la materia prima per futuri moduli fotovoltaici. Le celle che accidentalmente dovessero essere danneggiate durante il trattamento, vengono invece riciclate nei processi di produzione dei lingotti di silicio.

*In definitiva, al termine della vita utile dell'impianto, i pannelli potranno essere smaltiti con le modalità sopra descritte; è ipotizzabile che, detta tecnologia, sarà sicuramente migliorata e resa più efficace negli anni futuri, garantendo così percentuali di riutilizzo maggiori e con tecnologie a minor impegno energetico e di materiali.*

#### 6) VIABILITA' DI SERVIZIO

Altro aspetto da prendere in considerazione è quello riguardante la dismissione e rimozione delle opere di viabilità di servizio dell'impianto.

Questa operazione consisterà nell'eliminazione della viabilità sopra descritta, mediante l'impiego di macchine di movimento terra quali escavatori, dumper e altro, riportando il terreno a condizioni tali da consentirne il riuso agricolo. Tale operazione risulterà molto semplice grazie all'utilizzo del geotessuto quale elemento separatore tra il materiale inerte ed il terreno vegetale. Le viabilità, essendo realizzate con materiali inerti (prevalentemente misto stabilizzato per la parte superficiale e inerte di cava per la parte di fondazione),

saranno facilmente recuperabili e smaltibili. Tali materiali, infatti, dopo la rimozione e il trattamento di bonifica potrebbero essere impiegati nuovamente per scopi simili, o eventualmente conferiti ad appropriate discariche autorizzate.

#### 7) RECINZIONE

Lungo il perimetro dell'area d'intervento sarà realizzata una recinzione perimetrale di separazione con le aree confinanti; tale recinzione sarà costituita da maglia metallica e collegata al terreno mediante pali infissi.

Tale recinzione è realizzata in acciaio con rivestimento plastico.

Al termine della vita utile dell'impianto fotovoltaico, qualora la recinzione non dovesse più assolvere alla funzione di protezione dell'area che circonda, la stessa sarà dismessa e i suoi materiali costituenti seguiranno i processi classici di riciclo precedentemente esposti.

#### - **Linee elettriche ed apparati elettrici e meccanici:**

#### 8) Linee elettriche MT e BT, apparecchiature elettroniche

Con la denominazione di cavo elettrico si intende indicare un conduttore uniformemente isolato oppure un insieme di più conduttori isolati, ciascuno rispetto agli altri e verso l'esterno, e riuniti in un unico complesso provvisto di rivestimento protettivo.

Il cavo risulta costituito quindi da più parti e precisamente:

- la parte metallica (il rame o altro conduttore) destinata a condurre corrente, costituita da un filo unico o da più fili intrecciati tra di loro e il conduttore vero e proprio;
- il conduttore è circondato da uno strato di materiale isolante che è formato dalla mescola di materiali opportunamente, scelti, dosati e sottoposti a trattamenti termici e tecnologici vari;
- l'insieme del conduttore e del relativo isolamento costituisce l'anima del cavo;
- un cavo può essere formato da più anime. L'involucro isolante applicato sull'insieme delle anime è denominato cintura;
- la guaina, che può essere rinforzata con elementi metallici, e il rivestimento tubolare continuo avente funzione protettiva delle anime del cavo. La guaina in generale è sempre di materiale isolante.
- talvolta i cavi sono dotati anche di un rivestimento protettivo avente una funzione di protezione meccanica o chimica come ad esempio una fasciatura o una armatura flessibile di tipo metallico o non metallico.



Figura 25 - dettaglio cavo multipolare con guaina

In tutti i loro componenti, i cavi elettrici sono composti in definitiva da plastica e rame. Il riciclo dei cavi elettrici viene dall'esigenza di smaltire e riutilizzare materiali che altrimenti sarebbero dannosi per l'ambiente e costosi nell'approvvigionamento. Il riciclo di questi componenti consiste essenzialmente nel recupero di plastica e metallo. Da un punto di vista fisico, la separazione tra i diversi materiali avviene attraverso il loro passaggio in alcuni macchinari separatori che utilizzano la tecnologia della separazione ad aria e studiati appositamente per il recupero del rame. La procedura sfrutta la differenza di peso specifico dei diversi materiali costituenti il cavo, separando così il rame dalla plastica e dagli altri materiali.

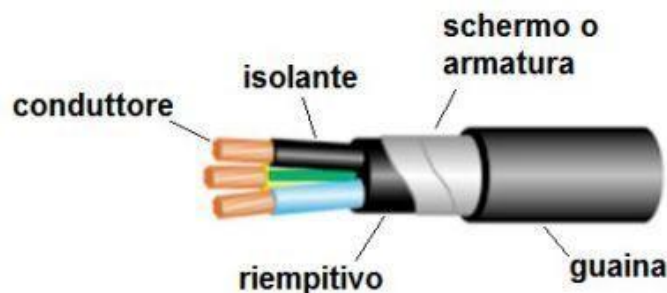

Figura 26- dettaglio macchinari utilizzati nello smaltimento e riciclo

Macchinari simili saranno utilizzati anche per lo smaltimento delle apparecchiature elettroniche quali inverter, trasformatori, quadri elettrici. Il trattamento dei rifiuti da apparecchiature elettriche (RAEE) ed elettroniche è svolto in centri adeguatamente attrezzati, autorizzati alla gestione dei rifiuti ed adeguati al "Decreto RAEE", sfruttando le migliori tecniche disponibili.

Le attività di trattamento prevedono varie fasi, indicativamente:

- messa in sicurezza o bonifica, ovvero asportazione dei componenti pericolosi;
- smontaggio dei sotto-assiemi e separazione preliminare dei materiali;
- lavorazione meccanica per il recupero dei materiali.

L'attività di reimpiego delle apparecchiature dopo test di funzionamento è un'opzione prevista della normativa sui RAEE ma non esiste una normativa sulle apparecchiature immesse nuovamente sul mercato.

#### 9) Cabine elettriche

Le cabine di raccolta dedicate all'alloggiamento delle apparecchiature elettriche sono costituite da **monoblocchi prefabbricati** con struttura monolitica autoportante senza giunti di unione tra le pareti.

Tali cabine, dopo essere state svuotate di ogni elemento elettrico ed elettromeccanico, saranno smontate e trasportate in discarica autorizzata. Eventualmente, se ancora idonee, potranno essere riutilizzate per le stesse funzioni in altri ambiti previo eventuali manutenzioni ed adeguamenti.

Le cabine di trasformazione MT/bt, di tipo prefabbricato e in struttura metallica, dopo essere state svuotate delle apparecchiature elettriche ed elettromeccaniche, saranno smontate e le parti metalliche portate in centri di riciclo.

#### **17.4. Conferimento del materiale di risulta agli impianti all'uso deputati dalla normativa di settore per lo smaltimento e il recupero**

Una volta separati i diversi componenti sopra elencati, in base alla loro natura ed in modo da poter riciclare il maggior quantitativo possibile dei singoli elementi, i rifiuti saranno consegnati ad apposite ditte per il riciclo e il riutilizzo degli stessi; la rimanente parte, costituita da rifiuti non riutilizzabili, sarà conferita a discarica autorizzata.

In fase di progettazione esecutiva, sarà eseguita un'indagine più approfondita sulla disponibilità recettiva di tali discariche e si procederà ad una redazione ottimale di un piano di conferimento in discarica adatto all'impianto in questione.

Volendo effettuare una stima dei costi di dismissione si dovrebbero includere i costi relativi:

- all'impiego di mezzi ed imprese specializzate e non;
- al conferimento dei materiali derivanti dalla dismissione presso i centri per il riciclo o presso le discariche autorizzate.

Bisogna sottolineare che, essendo il fotovoltaico una tecnologia relativamente recente, risultano ancora pochi sono gli impianti già dismessi ed è molto limitata l'esperienza in tali procedure e lavorazioni.

#### **17.5. Dettagli riguardanti il ripristino dello stato dei luoghi**

Concluse le operazioni relative alla dismissione dei componenti dell'impianto fotovoltaico si dovrà procedere alla restituzione dei suoli alle condizioni ante-operam.

Una volta separati i diversi componenti sopra elencati in base alla composizione chimica ed in modo da poter riciclare il maggior quantitativo possibile dei singoli elementi, i rifiuti saranno consegnati ad apposite ditte per il riciclaggio e il riutilizzo degli stessi; la rimanente parte, costituita da rifiuti non riutilizzabili, sarà conferita a discarica autorizzata. In fase di dismissione dell'impianto fotovoltaico, sarà di fondamentale importanza il completo ripristino morfologico e vegetazionale dell'area. Ciò farà in modo che l'area sulla quale sorgeva l'impianto possa essere restituita agli originari usi agricoli.

Per garantire una maggiore attenzione progettuale al ripristino dello stato dei luoghi originario si utilizzeranno tecniche idonee alla rinaturalizzazione degli ambienti modificati dalla presenza dell'impianto fotovoltaico. Tale rinaturalizzazione verrà effettuata con l'ausilio di idonee specie vegetali autoctone.

I principali interventi di recupero ambientale che verranno effettuati sulle aree che hanno ospitato viabilità e cabine saranno costituiti prevalentemente da:

- semine (a spaglio, idrosemina o con colture protettiva);
- semina di leguminose;
- scelta delle colture in successione;
- sovesci adeguati;
- incorporazione al terreno di materiale organico, preferibilmente compostato, anche in superficie;
- piantumazione di specie arboree/arbustive autoctone;
- concimazione organica finalizzata all'incremento di humus ed all'attività

Mediante l'utilizzo delle tecniche di Ingegneria Naturalistica, è possibile ricostituire habitat delle aree che hanno subito delle trasformazioni, creando o ampliando i corridoi ecologici, unendo così l'Ingegneria Naturalistica all'Ecologia del Paesaggio.

Per quanto non espressamente previsto nel presente Progetto di Dismissione, si farà riferimento al Piano di Indirizzo Energetico Ambientale Regionale e alla Normativa Vigente al momento della dismissione.

## 17.6. Costi di dismissione

Contestualmente alla redazione dei precedenti capitoli relativi al piano di dismissione, è stata prodotta un'analisi dei costi di dismissione e ripristino dell'area interessata dal progetto dell'impianto.

Per la determinazione dell'importo complessivo, oltre ai costi derivanti dalla dismissione dei singoli componenti che costituiscono l'impianto fotovoltaico, sono state anche considerate le "economie" derivanti sia dai mancati costi di conferimento per le apparecchiature elettriche sia dagli eventuali ricavi che possono rinvenire dal riciclo dei materiali.

I **costi di dismissione e ripristino** ammontano a circa € 95.965,86 per ciascun MW installato, per un totale di circa **€ 2.497.991,22** che corrisponde approssimativamente al 13,79 % dell'investimento totale previsto.

Ad ogni modo, dopo il trentesimo anno di attività dell'impianto fotovoltaico si valuterà lo stato di efficienza dei componenti e si stabilirà se procedere già da allora alla dismissione, oppure sfruttare ulteriormente la resa residua.

## 17.7. Tempi per la dismissione

Le attività di dismissione delle opere richiederanno circa 8 mesi di attività.



## 18. Ricadute socio-occupazionali

Come accennato nei paragrafi iniziali, la costruzione e gestione di un impianto fotovoltaico, e successivamente la sua dismissione, sebbene generi minimi impatti sull'ambiente, paesaggio, flora, fauna, suolo, ecc, allo stesso tempo genera considerevoli impatti positivi per quanto riguarda gli aspetti socio-occupazionali.

Osservando il quadro economico di progetto si nota come vengono distribuite le diverse risorse economiche per ogni voce di dettaglio. Sebbene ogni voce crei a sua volta ricadute socio-occupazionali nel proprio ambito (si pensi alla filiera di produzione dei moduli fotovoltaici, delle strutture metalliche, delle cabine, ecc...), le voci su cui si pone maggior attenzione sono quelle che riguardano le ricadute socio-occupazionali locali. Nello specifico:

- Attività di progettazione, ricerca e studi;
- Attività di rilievo e monitoraggio;
- Le attività di cantiere di costruzione dell'opera (manodopera), e relative forniture dei materiali di edilizia acquistate dalle aziende locali;
- La manutenzione ordinaria, preventiva e correttiva, e la gestione remota di impianto, per tutta la durata del ciclo di funzionamento dell'impianto;
- Le attività di dismissione e ripristino dei luoghi.

Analizzando dal punto di vista economico queste macro-voci, possiamo stimare che:

- 1) Le ricadute socio-occupazionali per tutte le attività di progettazione, studio, monitoraggio, e di ogni attività propedeutica alla costruzione dell'impianto sono stimabili in circa 952.000,00 €;
- 2) Le ricadute socio-occupazionali per tutte le attività di costruzione dell'impianto, considerando anche le forniture presso le aziende locali, sono stimabili in circa 13.700.000,00 €;
- 3) Le ricadute socio-occupazionali per tutte le attività di gestione e manutenzione dell'impianto, nel suo ciclo di vita produttivo stimato in 30 anni, sono stimabili in circa 8.000.000,00 €;
- 4) Le ricadute socio-occupazionali per le attività di dismissione e smaltimento sono stimabili in circa 2.500.000,00 €.

Vedendo questi numeri, che indicano anche un apprezzabile incremento del tasso occupazionale, si fa presto a dire che i benefici che la costruzione dell'impianto porterà sono indiscutibilmente migliorativi rispetto alla situazione attuale, dove l'area non è per niente utilizzata, lasciata in stato incolto o a sporadiche attività agricole di semplice semina.

Alla luce di quanto riportato che la costruzione dell'impianto fotovoltaico in progetto garantirà significative ricadute socio-occupazionali, con un impatto totalmente positivo sulle aziende locali e limitrofe.

## 19. Riferimenti normativi

Nel presente paragrafo si riporta l'elenco della normativa e dei provvedimenti di riferimento, organicamente raggruppati per tipologia e campo d'azione, adottati per la progettazione delle opere in oggetto e per la predisposizione del presente SIA.

### Quadro normativo europeo

In Europa, la VIA è stata introdotta dalla Direttiva 85/337/CEE del Consiglio del 27.06.1985 in cui la Comunità Europea sottolinea come "...la migliore politica ecologica consiste nell'evitare fin dall'inizio inquinamenti ed altre perturbazioni, anziché combatterne successivamente gli effetti..." e come occorra "... introdurre principi generali di valutazione dell'impatto ambientale allo scopo di completare e coordinare le procedure di autorizzazione dei progetti pubblici e privati che possono avere un impatto rilevante sull'ambiente...".

Per sintetizzare i concetti propri della procedura di Valutazione di Impatto Ambientale, definiti dalla Direttiva 85/337/CEE, si possono utilizzare quattro parole chiave:

- Prevenzione, ossia analisi in via preliminare di tutte le possibili ricadute dell'azione dell'uomo, al fine non solo di salvaguardare, ma anche di migliorare la qualità dell'ambiente e della vita.
- Integrazione, ossia considerazione di tutte le componenti ambientali e delle interazioni fra i diversi effetti possibili, oltre che inserimento della VIA nella programmazione di progetti e negli interventi nei principali settori economici.
- Confronto, ossia dialogo e riscontro tra chi progetta e chi autorizza nelle fasi di raccolta, analisi e impiego di dati scientifici e tecnici.
- Partecipazione, ossia apertura del processo di valutazione dei progetti all'attivo contributo dei cittadini in un'ottica di maggior trasparenza sia sui contenuti delle proposte progettuali sia sull'operato della Pubblica Amministrazione. Questo aspetto della VIA si esplicita attraverso la pubblicazione della domanda di autorizzazione di un'opera in progetto e del relativo studio di impatto ambientale, e attraverso la possibilità di consultazione, in una fase precedente alla decisione sul progetto.

La Direttiva Europea impegnava i Paesi della Comunità Europea al recepimento legislativo in materia di compatibilità ambientale definendo gli scopi della valutazione di impatto ambientale, i progetti oggetto di interesse, le autorità competenti in materia, gli obblighi degli Stati membri. Essa infatti stabiliva:

- che i progetti per i quali si prevede un impatto ambientale rilevante per natura, dimensioni o ubicazione, devono essere sottoposti a valutazione prima del rilascio dell'autorizzazione; in particolare, nell'Allegato I sono elencate le opere che devono essere obbligatoriamente sottoposte a VIA da parte di tutti gli Stati membri, mentre nell'Allegato II sono elencate le opere minori per le quali l'assoggettamento a VIA è a discrezione degli Stati Membri.
- che vengano individuati, descritti e valutati gli effetti ambientali diretti ed indiretti di un progetto su:
  - uomo, fauna e flora;

- suolo, acqua, aria, clima e paesaggio;
- interazione tra i suddetti fattori;
- beni materiali e patrimonio culturale;
- che l'iter procedurale preveda un adeguato processo di informazione e la possibilità di consultazione estesa a tutte le istituzioni interessate e al pubblico; che le decisioni prese siano messe a disposizione delle autorità interessate e del pubblico.

Tale direttiva è stata riesaminata nel 1997, mediante l'attuazione della Direttiva 97/11/CE, attualmente vigente, che risponde all'esigenza di chiarire alcuni aspetti segnalati come difficoltosi dagli Stati Membri nell'applicazione della Direttiva stessa, in particolare in relazione alle opere elencate nell'Allegato II, al contenuto degli studi di impatto ambientale ed alle modifiche progettuali.

A tal fine sono state introdotte e definite due nuove fasi:

1. una di selezione, screening o verifica, il cui scopo è quello di stabilire se un progetto presente nell'allegato II debba essere sottoposto a VIA, lasciando libertà di decisione in merito ai criteri da usare (caso per caso o fissando soglie e criteri);
2. una di specificazione, scoping, che si inserisce come fase non obbligatoria a monte della redazione dello Studio di Impatto Ambientale (SIA) il cui scopo è di definire nei dettagli i contenuti del SIA mediante la consultazione fra proponente ed autorità competente.

Con la nuova Direttiva si va verso il miglioramento, l'armonizzazione e l'integrazione delle "regole" relative alle procedure di valutazione, dando agli Stati membri la possibilità di raccordare la VIA con la Direttiva 96/61/CE relativa al controllo ed alla prevenzione integrata dell'inquinamento (I.P.P.C.).

Infine, è stata emanata la Direttiva CEE/CEEA/CE n.35 del 26/05/2003 (Direttiva del Parlamento Europeo e del Consiglio del 26.05.2003) che prevede la partecipazione del pubblico nell'elaborazione di taluni piani e programmi in materia ambientale, e modifica le direttive del Consiglio 85/337/CEE e 96/61/CE relativamente alla partecipazione del pubblico e all'accesso alla giustizia.

A livello comunitario è opportuno considerare le direttive in materia di "mercati energetici", di tutela ambientale e di energia da fonti rinnovabili.

Di seguito si riportano le direttive comunitarie di interesse:

- Direttiva 92/96/CE: liberalizzazione del mercato dell'energia elettrica;
- Direttiva (CE) numeri 80/779, 84/360 e 85/203 concernenti norme in materia di qualità dell'aria, relativamente a specifici agenti inquinanti e di inquinamento prodotto dagli impianti industriali;
- Direttiva 2009/28/CE: sulla promozione dell'uso dell'energia da fonti rinnovabili, recante modifica e successiva abrogazione delle direttive 2001/77/CE e 2003/30/CE;
- COM (2011) 885 definitivo: Comunicazione della commissione al Parlamento Europeo, al Consiglio, al Comitato Economico e Sociale Europeo e al Comitato delle Regioni – Tabella di marcia per l'energia 2050;

- COM (2011) 112 definitivo: Comunicazione della Commissione al Parlamento Europeo, al Consiglio, al Comitato Economico e Sociale Europeo e al Comitato delle Regioni: Una tabella di marcia verso un'economia competitiva a basse emissioni di carbonio nel 2050.

Dal 17 febbraio 2012 entra in vigore la nuova direttiva 2011/92/UE del Parlamento europeo e del Consiglio del 13 dicembre 2011 concernente la valutazione dell'impatto ambientale di determinati progetti pubblici e privati, pubblicata sulla Gazzetta Ufficiale dell'Unione Europea del 28 febbraio 2012.

Obiettivo della direttiva è quello di riunificare in un unico testo legislativo consolidato tutte le modifiche apportate nel corso degli anni alla direttiva 85/337/CEE che viene conseguentemente abrogata. Tutte le indicazioni contenute nella nuova direttiva in materia di informazione e di partecipazione del pubblico al procedimento di VIA sono sostanzialmente già previste nella Parte Seconda del D.Lgs.152/2006 e ss.mm.ii. Sia per la procedura di verifica di assoggettabilità alla VIA (art.20) che per la procedura di VIA (artt. 21-29) la norma individua, definendone modalità e tempi, gli specifici adempimenti da parte dell' autorità competente e/o del proponente volti a garantire: la pubblicità della procedura e l'accesso alle informazioni tecniche ed amministrative ad essa relative durante l'intero iter procedurale, dalla presentazione dell'istanza al monitoraggio ambientale dell'opera; l'accesso alle informazioni ambientali necessarie alla predisposizione degli studi di impatto ambientale; la possibilità, per chiunque abbia interesse, di partecipare attivamente al processo decisionale presentando osservazioni e fornendo nuovi o ulteriori elementi conoscitivi e valutativi.

Il 16 maggio 2014 è entrata in vigore la nuova direttiva 2014/52/UE (Pubblicata nella G.U.U.E. 25 aprile 2014, n. L 124) che ha recato modifiche alla direttiva 2011/92/UE concernente la valutazione dell'impatto ambientale di determinati progetti pubblici e privati al fine di migliorare l'efficacia della valutazione dell'impatto ambientale, ridurre la complessità amministrativa e aumentare l'efficienza economica.

## **Quadro normativo nazionale**

### Norme in materia di VIA

La normativa italiana, nel recepire la Direttiva Europea 85/337/CEE, oltre a ribadire i contenuti di base della procedura previsti dal contesto normativo comunitario, fa di questa uno strumento strategico flessibile, che affronta in modo globale i problemi relativi alla realizzazione di opere e interventi attraverso una sostanziale interazione tra chi progetta e chi autorizza sin dalle fasi iniziali della progettazione. In questo modo, anticipando alcune innovazioni introdotte successivamente con la Direttiva 97/11/CE, la procedura di VIA in Italia si pone come una sorta di “canale” in cui la proposta di un'opera entra come progetto preliminare ed esce come progetto definitivo dopo essere stata sottoposta a procedure amministrative, di consultazione e tecniche mediante le quali vengono fornite tutte le indicazioni necessarie per le successive fasi di progettazione esecutiva e di realizzazione, qualora ricorrano le condizioni di compatibilità ambientale.

I principali benefici ottenibili con l'adozione delle norme di valutazione ambientale preventiva sono:

- il miglioramento della qualità dell'ambiente e della qualità della vita attraverso l'utilizzo di analisi e valutazione preliminari orientate verso un approccio preventivo ed integrato;
- il miglioramento del rapporto tra Pubblica Amministrazione, soggetti proponenti e cittadini, grazie ad una logica di interazione, confronto diretto e partecipazione;
- il miglioramento del funzionamento della Pubblica Amministrazione, attraverso una più razionale attribuzione delle competenze e uno snellimento delle procedure autorizzative.

Nel 1986 con la Legge 349 del 08/07/1986 "Istituzione del Ministero dell'ambiente e norme in materia di danno ambientale" è stato istituito il Ministero dell'Ambiente, al fine di focalizzare l'interesse pubblico alla difesa dell'ambiente. In particolare, con l'art. 6 della Legge 349/86 si fissano i principi generali, i tempi e le modalità di recepimento integrale della direttiva europea, attribuendo al Ministero dell'Ambiente il compito di pronunciarsi, di concerto con il Ministero per i Beni Ambientali e Culturali, sulla compatibilità delle opere assoggettate a VIA.

A distanza di due anni sono state varate le disposizioni per l'applicazione della Direttiva Comunitaria 85/337/CEE e dell'art. 6 della L. 349/86 attraverso il DPCM 377 del 10 agosto 1988 (ancora in vigore) "Regolamentazione delle pronunce di compatibilità ambientale di cui all'art. 6 della L. 8 luglio 1986, n. 349, recante istituzione del Ministero dell'ambiente e norme in materia di danno ambientale", con cui si disciplinano tutte le opere dell'Allegato I e si estende l'elenco delle categorie di interventi da sottoporre a VIA. In seguito con il DPCM del 27 dicembre 1988 "Norme tecniche per la redazione degli studi di impatto ambientale e la formulazione del giudizio di compatibilità di cui all'art. 6 della L. 8 luglio 1986, n. 349, adottate ai sensi dell'art. 3 del DPCM 10 agosto 1988, n. 377" vengono definiti per tutte le categorie di opere elencate nell'art. 1 del DPCM 10 agosto 1988 n. 377 i contenuti e le caratteristiche degli studi.

Con la legge 22 febbraio 1994, n. 146, art. 40 comma 1, "Disposizioni per l'adempimento di obblighi derivanti dall'appartenenza dell'Italia alle Comunità Europee - Legge Comunitaria 1993", in attesa dell'approvazione della legge sulla VIA, il Governo Italiano è stato delegato a definire condizioni, criteri e norme tecniche per l'applicazione della procedura di VIA ai progetti del secondo elenco della Direttiva 85/337/CEE. Il Governo ha adempiuto alle disposizioni comunitarie con il DPR 12/04/1996 "Atto di indirizzo e coordinamento per l'attuazione dell'art. 40, comma 1, della legge 22 febbraio 1994, n. 146, concernente disposizioni in materia di valutazione di impatto ambientale", emanato in seguito al procedimento di infrazione cui è stata sottoposta l'Italia a causa della mancata applicazione dell'allegato II e per difformità nell'applicazione dell'allegato I della Direttiva 85/337/CEE. A livello nazionale, tale Atto si inserisce nel più ampio quadro normativo che stabilisce in via generale i principi della procedura, al fine di meglio definire i ruoli dell'Autorità Competente, rappresentata dalla Pubblica Amministrazione; esso infatti prospetta che lo svolgimento della procedura di VIA costituisca la sede per il coordinamento, la semplificazione e lo snellimento delle procedure relative ad autorizzazioni, nulla osta, pareri o assensi, necessari per la realizzazione e l'esercizio delle opere o degli

interventi elencati. A livello regionale, l'Atto di indirizzo richiede alle Regioni stesse di normalizzare le procedure e unificare il rilascio di autorizzazioni e pareri preliminari.

Gli Allegati del Decreto definiscono le tipologie progettuali per cui la VIA è sempre obbligatoria (Allegato A) e quelle, elencate in Allegato B, soggette o meno a VIA in base ai criteri contemplati nell'allegato C (contenuti dello studio di impatto ambientale) e nell'allegato D (elementi di verifica per l'ambito di applicazione della procedura di VIA) del medesimo decreto. Nel caso in cui un'opera in progetto, appartenente alle tipologie in Allegato B, ricada anche solo parzialmente in aree naturali protette, dovrà obbligatoriamente essere sottoposta alla procedura di VIA.

Le soglie, intese come limite qualitativo e/o quantitativo per sottoporre o meno un progetto a VIA, possono differenziarsi a seconda della situazione geografica, variando da Regione a Regione sino ad un massimo del 30%. Ulteriore elemento di flessibilità è determinato dalla localizzazione del progetto in aree naturali o protette: ricorrendo tale circostanza le soglie vengono abbassate del 50%. Nel seguito si riassumono i provvedimenti attinenti il settore:

- D. Lgs n. 152 del 3 aprile 2006 recante "Norme in materia ambientale" come modificato e integrato dal D. Lgs. n. 4 del 16 gennaio 2008, dal D. Lgs. n. 128 del 2010 e dal D.Lgs n. 104 del 2017;
- D.Lgs 3 dicembre 2010, n. 205 - Recepimento della direttiva 2008/98/Ce - Modifiche alla Parte IV del Dlgs 152/2006
- D.P.R. n° 120 del 12 marzo 2003 "Regolamento recante modifiche ed integrazioni al decreto del Presidente della Repubblica 8 settembre 1997 n° 357 concernente attuazione alla direttiva 92/43/CEE relativa alla conservazione degli habitat naturali o seminaturali, nonché della flora e della fauna selvatica";
- Decreto interministeriale 2 aprile 1968, n. 1444;
- D.P.C.M. del 1 marzo 1991: Limiti massimi all'esposizione al rumore negli ambienti abitativi e nell'ambiente esterno;
- Legge n. 447 del 26/10/1995 "Legge quadro sull'inquinamento acustico";
- DPCM 14 novembre 1997, "Determinazione dei valori limite delle sorgenti sonore";
- Legge Quadro Aree Naturali Protette n. 394/91;
- Decreto Legislativo 18 agosto 2000, n. 258 "Disposizioni correttive ed integrative del decreto legislativo 11 maggio 1999, n. 152, in materia di tutela delle acque dall'inquinamento, a norma dell'articolo 1, comma 4, della legge 24 aprile 1998, n. 128";
- Decreto Legislativo 11 maggio 1999, n. 152 "Disposizioni sulla tutela delle acque dall'inquinamento e recepimento della direttiva 91/271/CEE concernente il trattamento delle acque reflue urbane e della direttiva 91/676/CEE relativa alla protezione delle acque dall'inquinamento provocato dai nitrati provenienti da fonti agricole", a seguito delle disposizioni correttive ed integrative di cui al decreto legislativo 18 agosto 2000, n. 258".

- D.P.C.M. 27/12/1988 “Norme tecniche per la redazione degli studi di impatto ambientale e la formulazione del giudizio di compatibilità di cui all'articolo 6, legge 8 luglio 1986, n. 349, adottate ai sensi dell'articolo 3 del DPCM 10 agosto 1988, n. 377;
- D.P.C.M. n. 377 10/08/1988 “Regolamentazione delle pronunce di compatibilità ambientale di cui all'art. 6 della legge 8 luglio 1986, n. 349, recante istituzione del Ministero dell'ambiente e norme in materia di danno ambientale;
- Legge n. 349 del 8/7/1986 “Istituzione dell’ambiente e norme in materia di danno ambientale”.
- Legge n. 431 dell’08/08/85 (L. Galasso) “Conversione in legge con modificazioni del decreto legge 27 giugno 1985, n. 312 concernente disposizioni urgenti per la tutela delle zone di particolare interesse ambientale”;
- D.lgs. n. 490 del 29/10/99 “Testo Unico delle disposizioni legislative in materia di beni culturali e ambientali, a norma dell’art. 1 della legge 8 ottobre 1997, n. 352”;
- Legge 15 /12/2004, n. 308 "Delega al Governo per il riordino, il coordinamento e l'integrazione della legislazione in materia ambientale e misure di diretta applicazione";
- D.lgs. 9 aprile 2008, n. 81 - Testo coordinato con il Decreto Legislativo 3 agosto 2009, n. 106 , Testo sulla sicurezza.

### **Normativa nazionale per le energie rinnovabili**

Segue l’elenco della normativa di riferimento nazionale per le energie rinnovabili:

- D.M. del Ministero dello Sviluppo Economico e del Ministero dell'Ambiente e della Tutela del Territorio e del Mare del 10/11/2017:  
Adozione della Strategia Energetica Nazionale 2017.
- DECRETO LEGISLATIVO 4 luglio 2014, n. 102:  
Attuazione della direttiva 2012/27/UE sull'efficienza energetica, che modifica le direttive 2009/125/CE e 2010/30/UE e abroga le direttive 2004/8/CE e 2006/32/CE.
- DECRETO LEGISLATIVO 3 marzo 2011, n. 28:  
Attuazione della direttiva 2009/28/CE sulla promozione dell'uso dell'energia da fonti rinnovabili, recante modifica e successiva abrogazione delle direttive 2001/77/CE e 2003/30/CE.
- Legge 23 luglio 2009, n. 99:  
Disposizioni per lo sviluppo e l'internazionalizzazione delle imprese, nonché in materia di energia.
- Decreto del Ministero dello Sviluppo Economico del 19/02/2007:  
Criteri e modalità per incentivare la produzione di energia elettrica mediante conversione fotovoltaica della fonte solare, in attuazione dell'articolo 7 del decreto legislativo 29 dicembre 2003, n. 387.
- Decreto del Ministero delle Attività Produttive e dell'Ambiente e Tutela del Territorio 24/10/2005:

Aggiornamento delle direttive per l'incentivazione dell'energia elettrica prodotta da fonti rinnovabili ai sensi dell'articolo 11, comma 5, del decreto legislativo 16 marzo 1999, n. 79 (G.U. del 14 novembre 2005 n. 265 - serie generale).

- Decreto del Ministero delle Attività Produttive e dell'Ambiente e Tutela del Territorio 24/10/2005: Direttive per la regolamentazione della emissione dei certificati verdi alle produzioni di energia di cui all'articolo 1, comma 71, della legge 23 agosto 2004, n. 239 (G.U. del 14 novembre 2005 n. 265 - serie generale).
- Decreto del Ministero delle Attività Produttive 28/07/2005: Criteri per l'incentivazione della produzione di energia elettrica mediante conversione fotovoltaica della fonte solare (GU n. 181 del 05/08/2005)
- Legge 239 agosto 2004, n. 23: Riordino del settore energetico, nonché delega al Governo per il riassetto delle disposizioni vigenti in materia di energia (G.U. 13 settembre 2004 n. 215 - serie generale)
- Decreto Legislativo 29/12/2003 n. 387: Attuazione della direttiva 2001/77/CE relativa alla promozione dell'energia elettrica prodotta da fonti energetiche rinnovabili nel mercato interno dell'elettricità (G.U. 31 gennaio 2004 n.25 – serie generale).
- Direttiva 2001/77/CE: Sulla promozione dell'energia elettrica prodotta da fonti energetiche rinnovabili nel mercato interno dell'elettricità (G.U. delle Comunità Europee 27/10/2001).
- Decreto Legislativo n. 79/99: Attuazione della direttiva 96/92/CE recante norme comuni per il mercato interno dell'energia elettrica. (G.U. del 31 marzo 1999 n. 75 - serie generale).

## **Quadro normativo Regionale**

### Norme regionali in materia di VIA

In attuazione della direttiva 85/337/CEE, così come modificata dalla direttiva 97/11/CE, e del decreto del Presidente della Repubblica 12 aprile 1996, integrato e modificato dal decreto del Presidente del Consiglio dei ministri 3 settembre 1999, la Legge Regionale 12 aprile 2001, n. 11 "Norme sulla valutazione dell'impatto ambientale" (BURP n° 57 pubblicato il 12/04/2001) disciplina le procedure di valutazione di impatto ambientale (VIA) in Regione Puglia. La stessa legge disciplina le procedure di valutazione di incidenza ambientale di cui al decreto del Presidente della Repubblica 8 settembre 1997, n. 357.

Nella legge si richiama lo scopo della VIA "di assicurare che nei processi decisionali relativi a piani, programmi di intervento e progetti di opere o di interventi, di iniziativa pubblica o privata, siano perseguiti la protezione e il miglioramento della qualità della vita umana, il mantenimento della capacità riproduttiva degli ecosistemi



e delle risorse, la salvaguardia della molteplicità delle specie, l'impiego di risorse rinnovabili, l'uso razionale delle risorse" (art. 1 comma 2). Obiettivi della LR 11/2001 sono quelli di garantire (art. 1 comma 3):

- l'informazione;
- la partecipazione dei cittadini ai processi decisionali;
- la semplificazione delle procedure;
- la trasparenza delle decisioni.

Sono oggetto della procedura di valutazione di impatto ambientale i progetti di opere ed interventi sia pubblici che privati e interventi di modifica o di ampliamento su opere già esistenti, sia pubbliche che private.

I progetti sono divisi in due gruppi di elenchi (Allegati A e B) a loro volta suddivisi in funzione dell'attribuzione della procedura di VIA a Regione, Province e Comuni (autorità competenti):

- **Allegati A:** progetti obbligatoriamente sottoposti alla valutazione
- **Allegati B:** progetti sottoposti alla fase di verifica purché non ricadenti neppure parzialmente in aree naturali protette, localizzazione che impone la valutazione obbligatoria. L'attribuzione delle competenze è basata sulle tipologie e sul dimensionamento delle opere e degli interventi e si suddivide nel seguente modo:
  - **Allegati A1 e B1:** progetti di competenza della Regione (suddivisi nel caso dell'allegato B1 nelle categorie progetti di infrastrutture e altri progetti)
  - **Allegati A2 e B2:** progetti di competenza della Provincia (suddivisi nel caso dell'allegato B2 nelle categorie agricoltura, industria energetica, industria dei prodotti alimentari, industrie dei tessili, del cuoio, del legno, della carta, industria della gomma e delle materie plastiche, progetti di infrastrutture e altri progetti)
  - **Allegati A3 e B3:** progetti di competenza del Comune (suddivisi nel caso dell'allegato B1 nelle categorie progetti di infrastrutture e altri progetti)

Il trasferimento delle funzioni conferite dalla legge n. 11/2001 alle Province, ai Comuni e agli Enti-Parco regionali (art. 31) è avvenuto per mezzo della L.R. 7/2007 "Disposizioni in campo ambientale, anche in relazione al decentramento delle funzioni amministrative in materia ambientale".

Con tale legge sono state emanate, nelle more di un necessario più organico reinquadramento della complessiva normativa regionale in materia di ambiente alla luce del decreto legislativo 3 aprile 2006, n. 152 (Norme in materia ambientale), prime disposizioni urgenti finalizzate sia a favorire il processo di decentramento di alcune funzioni amministrative in materia ambientale, nuove ovvero già disposte con la legge regionale 30 novembre 2000, n. 17. (Conferimento di funzioni e compiti amministrativi in materia di tutela ambientale), sia ad apportare utili correttivi all'attuale normativa regionale vigente in varie materie. La procedura di VIA, secondo la legge regionale 11/2001, si compone di fasi differenziate, verifica, specificazione dei contenuti e valutazione che non rappresentano però dei passaggi obbligatori, ma una serie di tappe che possono o devono interessare un progetto in relazione alle sue caratteristiche specifiche,

alla decisione dell'autorità competente ed alle scelte del proponente.

Quella di interesse nel caso specifico e la Fase di verifica di assoggettabilità a VIA (screening): valuta la necessità o l'opportunità di attivare una procedura di valutazione oppure di escludere dalla stessa un determinato progetto subordinandolo eventualmente a precise condizioni.

L'autorità competente, sentiti i soggetti interessati e fatte le opportune verifiche, ha tempo 60 giorni per pronunciarsi sulla necessità di assoggettamento dell'opera alla valutazione. Il decorso di tale termine è subordinato al compimento delle forme di pubblicità di cui al comma 3 ed alla acquisizione del parere di cui al comma 5. (L.R. n. 40/2007)

Avverso il silenzio inadempimento dell'autorità competente sono esperibili i rimedi previsti dalla normativa vigente. La pronuncia di esclusione dalla procedura di VIA ha efficacia per il periodo massimo di tre anni, trascorso detto periodo senza che sia stato dato inizio ai lavori, le procedure di verifica devono essere rinnovate. [L.R. n. 17/2007]

La procedura di verifica è dettagliata nell'art. 16, mentre il successivo art. 17 ne esplicita i criteri individuando i contenuti delle relazioni da predisporre.

### **Norme regionali per le energie rinnovabili**

La Regione Puglia, nel quadro nazionale, rappresenta la realtà più dinamica a livello di legislazione sulle energie alternative, partendo dall'energia eolica e da quella fotovoltaica.

La L.R. n. 11/2001, che disciplina sia le procedure di VIA sia le procedure di valutazione di incidenza, all'art. 7 prevede che la Giunta definisca con direttive vincolanti, per tipologia di interventi od opere, le modalità e criteri di attuazione delle specifiche procedure di valutazione ambientale, individuando, tra l'altro, i contenuti e le metodologie per la predisposizione sia degli elaborati relativi alla procedura di verifica, sia dello studio di impatto ambientale.

Con la deliberazione di G.R. del 13 ottobre 2006 n. 1550, la Regione Puglia ha approvato la regolamentazione regionale – come previsto dall'art. 12 del D.Lgs 387/03 – del procedimento autorizzativo per la realizzazione di impianti di energie rinnovabili (si veda allegato A deliberazione di G.R. del 13 ottobre 2006 n. 1550).

Il 24 ottobre 2008 è stata pubblicata sul Bollettino Ufficiale della Regione Puglia n. 167 la L.R. 21 ottobre 2008 n. 31 "Norme in materia di produzione energia da fonti rinnovabili e per la riduzione di immissioni inquinanti e in materia ambientale" che promuoveva la riduzione della immissione in atmosfera di sostanze incidenti sulle alterazioni climatiche indotte dalle produzioni industriali.

La Corte Costituzionale con sentenza n.119 del 26.10.2010 e decisione del 22.03.2010 ha impugnato gli artt. 1, 2 c. 1° e 2°, 3, 4 e 7, c.1°, della Legge Regionale 21.10.2008 n.31 e ha dichiarato incostituzionali gli artt. 2 c. 1° 2° e 3° e 3 c. 1° e 2°, la L.R. n.31/08 permetteva la realizzazione di impianti fotovoltaici di potenza minore o uguale ad 1 MW con semplice Denuncia di Inizio Attività, ma dispone con l'art.5 che gli interventi che riguardano la produzione di energia elettrica da fonti rinnovabili con una potenzialità nominale uguale o

superiore a 10 MW, rientrano nella tipologia di opere soggette a verifica di assoggettabilità alla Valutazione di Impatto Ambientale.

L'opera in esame rientra nel campo di applicazione della normativa in materia di VIA, come definito dalle norme in vigore.

Ai fini dell'esito positivo della procedura autorizzativa, la L.R. n. 11/01 dà disposizioni riguardanti gli insediamenti degli impianti alimentati da fonti rinnovabili, definisce e puntualizza gli elementi indispensabili e le modalità di inserimento ambientale degli impianti fotovoltaici, che devono essere alla base degli Studi di Impatto Ambientale (SIA) per gli interventi soggetti a procedura VIA (interventi ricadenti in aree protette nazionali e regionali) e delle Relazioni Ambientali per gli interventi soggetti a verifica di assoggettabilità a procedura VIA (art. 16 della L.R. n. 11/2001), nonché le modalità di elaborazione delle Valutazioni di Incidenza Ambientale per gli interventi ricadenti nei siti della Rete Natura 2000 (pSIC e ZPS).

La legge regionale del 18 Ottobre 2010 ha modificato ed integrato la legge regionale del 12 Aprile 2011 ponendo il limite di 500 kW alla massima potenza installabile in aree con vincoli paesaggistici.

Il rilascio delle autorizzazioni è regolato dalla Deliberazione di Giunta Regionale del 23 gennaio 2007 n. 35 "Procedimento per il rilascio dell'Autorizzazione unica ai sensi del Decreto Legislativo 29 dicembre 2003, n. 387 e per l'adozione del provvedimento finale di autorizzazione relativa ad impianti alimentati da fonti rinnovabili e delle opere agli stessi connesse, nonché delle infrastrutture indispensabili alla costruzione e all'esercizio" pubblicato il 06 febbraio 2007 sul Bollettino Ufficiale della Regione Puglia n. 19.

Il DGR n.35/07 dà disposizioni e indirizzi per la realizzazione e la gestione di impianti per la produzione di energia elettrica da fonti rinnovabili, eventuali interventi di modifica, rifacimento totale o parziale e riattivazione nonché opere connesse ed infrastrutture indispensabili alla loro costruzione e all'esercizio.

Queste linee guida sono volte in particolare a fornire indirizzi e procedure affinché l'esercizio delle competenze della Regione, responsabile del procedimento unificato di cui al comma 3 dell'art.12 del D. Lgs 387/03, avvenga in maniera coordinata con tutti i soggetti a vario titolo interessati alla procedura e nel pieno rispetto delle modalità e della tempistica previste dalla legislazione vigente.

L'impianto in progetto sarà soggetto ad un'Autorizzazione Unica, rilasciata dalla Regione nel rispetto delle normative vigenti in materia di tutela dell'ambiente, di tutela del paesaggio e del patrimonio storico - artistico. L'autorizzazione è rilasciata in seguito ad un procedimento unico, al quale partecipano tutte le Amministrazioni interessate, svolto nel rispetto dei principi di semplificazione. Il rilascio dell'autorizzazione costituisce titolo a costruire ed esercire l'impianto in conformità al progetto approvato e deve contenere, in ogni caso, l'obbligo alla rimessa in pristino dello stato dei luoghi a carico del soggetto esercente a seguito della dismissione dell'impianto.

Decreto ministeriale 10 settembre 2010 (G.U. 18 settembre 2010, n. 219): Il decreto è stato emanato in attuazione del Decreto legislativo 29 dicembre 2003, n. 387, recante Attuazione della direttiva 2007/77/CE

relativa alla promozione dell'energia elettrica prodotta da fonti energetiche rinnovabili nel mercato interno dell'elettricità, art. 12 (Razionalizzazione e semplificazione delle procedure).

Il testo esplica le tipologie di procedimenti autorizzativi (attività edilizia libera, denuncia di inizio attività o procedimento unico) in relazione alla complessità dell'intervento e del contesto dove lo stesso si colloca, differenziando per la categoria della fonte di energia utilizzata (fotovoltaica; biomasse-gas di discarica biogas; eolica; idroelettrica e geotermica).

Leggi e decreti:

- Direttiva Macchine 2006/42/CE - "Nuove Norme Tecniche per le Costruzioni" indicate dal DM del 14 Gennaio 2008, pubblicate sulla Gazzetta ufficiale n° 29 del 4/2/2008 - Suppl. Ordinario n. 30, integrate dalle " Istruzioni per l'applicazione delle Norme NTC " di cui al DM 14/01/2008, Circolare del 02/02/2009 n.617, Pubblicate nella Gazzetta Ufficiale n. 47 del 26 febbraio 2009 – Suppl. Ordinario n. 27

Eurocodici

- UNI EN 1991 (serie) Eurocodice 1 – Azioni sulle strutture.
- UNI EN 1993 (serie) Eurocodice 3 – Progettazione delle strutture di acciaio.
- UNI EN 1994 (serie) Eurocodice 4 – Progettazione delle strutture composte acciaio-calcestruzzo.
- UNI EN 1997 (serie) Eurocodice 7 – Progettazione geotecnica.
- UNI EN 1998 (serie) Eurocodice 8 – Progettazione delle strutture per la resistenza sismica.

Legislazione e normativa nazionale in ambito Civile e Strutturale

- Decreto Ministeriale Infrastrutture 14 gennaio 2008 "Nuove Norme tecniche per le costruzioni";
- Circ. Min. Infrastrutture e Trasporti 2 febbraio 2009, n. 617 "Istruzioni per l'applicazione norme tecniche per le costruzioni";
- Legge 5.11.1971 N° 1086 - (norme per la disciplina delle opere di conglomerato cementizio armato, normale e precompresso ed a struttura metallica);
- CNR-UNI 10021- 85 - (Strutture di acciaio per apparecchi di sollevamento. Istruzioni per il calcolo, l'esecuzione, il collaudo e la manutenzione).

Legislazione e normativa nazionale in ambito Elettrico

- D. Lgs. 9 Aprile 2008 n. 81 e s.m.i..
- (Attuazione dell'articolo 1 della Legge 3 Agosto 2007, n. 123, in materia di tutela della salute e della sicurezza nei luoghi di lavoro).
- CEI EN 50110-1 (Esercizio degli impianti elettrici)
- CEI 11-27 (Lavori su impianti elettrici)
- CEI 0-10 (Guida alla manutenzione degli impianti elettrici)

- CEI 82-25 (Guida alla realizzazione di sistemi di generazione fotovoltaica collegati alle reti elettriche di Media e Bassa Tensione)
- CEI 0-16 (Regola tecnica di riferimento per la connessione di Utenti attivi e passivi alle reti AT ed MT delle imprese distributrici di energia elettrica)
- CEI UNI EN ISO/IEC 17025:2008 Requisiti generali per la competenza dei laboratori di prova e di taratura CEI 0-2 Guida per la definizione della documentazione di progetto degli impianti elettrici
- CEI EN 60445 (CEI 16-2) Principi base e di sicurezza per l'interfaccia uomo-macchina, marcatura e identificazione – Identificazione dei morsetti degli apparecchi e delle estremità dei conduttori

#### Sicurezza elettrica

- CEI 0-16 Regola tecnica di riferimento per la connessione di Utenti attivi e passivi alle reti AT ed MT delle imprese distributrici di energia elettrica
- CEI 11-27 Lavori su impianti elettrici
- CEI 64-8 Impianti elettrici utilizzatori a tensione nominale non superiore a 1000 V in corrente alternata e a 1500 V in corrente continua
- CEI 64-8/7 (Sez.712)- Impianti elettrici utilizzatori a tensione nominale non superiore a 1000 V in corrente alternata e a 1500 V in corrente continua - Parte 7: Ambienti ed applicazioni particolari
- CEI 64-12 Guida per l'esecuzione dell'impianto di terra negli edifici per uso residenziale e terziario
- CEI 64-14 Guida alla verifica degli impianti elettrici utilizzatori
- IEC/TS 60479-1 Effects of current on human beings and livestock – Part 1: General aspects
- IEC 60364-7-712 Electrical installations of buildings – Part 7-712: Requirements for special installations or locations – Solar photovoltaic (PV) power supply systems
- CEI EN 60529 (CEI 70-1) Gradi di protezione degli involucri (codice IP)
- CEI 64-57 Edilizia ad uso residenziale e terziario - Guida per l'integrazione degli impianti elettrici utilizzatori e per la predisposizione di impianti ausiliari, telefonici e di trasmissione dati negli edifici - Impianti di piccola produzione distribuita.
- CEI EN 61140 (CEI 0-13) Protezione contro i contatti elettrici - Aspetti comuni per gli impianti e le apparecchiature.

#### Parte fotovoltaica

- ANSI/UL 1703:2002 Flat-Plate Photovoltaic Modules and Panels
- IEC/TS 61836 Solar photovoltaic energy systems – Terms, definitions and symbols
- CEI EN 50380 (CEI 82-22) Fogli informativi e dati di targa per moduli fotovoltaici
- CEI EN 50438 (CEI 311-1) Prescrizioni per la connessione di micro-generatori in parallelo alle reti di distribuzione pubblica in bassa tensione
- CEI EN 50461 (CEI 82-26) Celle solari - Fogli informativi e dati di prodotto per celle solari al silicio cristallino

- CEI EN 50521(82-31) Connettori per sistemi fotovoltaici - Prescrizioni di sicurezza e prove
- CEI EN 60891 (CEI 82-5) Caratteristiche I-V di dispositivi fotovoltaici in Silicio cristallino – Procedure di riporto dei valori misurati in funzione di temperatura e irraggiamento
- CEI EN 60904-1 (CEI 82-1) Dispositivi fotovoltaici – Parte 1: Misura delle caratteristiche fotovoltaiche corrente-tensione
- CEI EN 60904-2 (CEI 82-2) Dispositivi fotovoltaici – Parte 2: Prescrizione per i dispositivi solari di riferimento
- CEI EN 60904-3 (CEI 82-3) Dispositivi fotovoltaici – Parte 3: Principi di misura dei sistemi solari fotovoltaici (PV) per uso terrestre e irraggiamento spettrale di riferimento
- CEI EN 60904-4 (82-32) Dispositivi fotovoltaici - Parte 4: Dispositivi solari di riferimento -Procedura per stabilire la tracciabilità della taratura
- CEI EN 60904-5 (82-10) Dispositivi fotovoltaici - Parte 5: Determinazione della temperatura equivalente di cella (ETC) dei dispositivi solari fotovoltaici (PV) attraverso il metodo della tensione a circuito aperto
- CEI EN 60904-7 (82-13) Dispositivi fotovoltaici - Parte 7: Calcolo della correzione dell'errore di disadattamento fra le risposte spettrali nelle misure di dispositivi fotovoltaici
- CEI EN 60904-8 (82-19) Dispositivi fotovoltaici - Parte 8: Misura della risposta spettrale di un dispositivo fotovoltaico
- CEI EN 60904-9 (82-29) Dispositivi fotovoltaici - Parte 9: Requisiti prestazionali dei simulatori solari
- CEI EN 60068-2-21 (91-40) 2006 Prove ambientali - Parte 2-21: Prove - Prova U: Robustezza dei terminali e dell'interconnessione dei componenti sulla scheda
- CEI EN 61173 (CEI 82-4) Protezione contro le sovratensioni dei sistemi fotovoltaici (FV) per la produzione di energia – Guida
- CEI EN 61215 (CEI 82-8) Moduli fotovoltaici (FV) in Silicio cristallino per applicazioni terrestri – Qualifica del progetto e omologazione del tipo
- CEI EN 61646 (CEI 82-12) Moduli fotovoltaici (FV) a film sottile per usi terrestri – Qualifica del progetto e approvazione di tipo
- CEI EN 61277 (CEI 82-17) Sistemi fotovoltaici (FV) di uso terrestre per la generazione di energia elettrica – Generalità e guida
- CEI EN 61345 (CEI 82-14) Prova all'UV dei moduli fotovoltaici (FV)
- CEI EN 61683 (CEI 82-20) Sistemi fotovoltaici - Condizionatori di potenza - Procedura per misurare l'efficienza
- CEI EN 61701 (CEI 82-18) Prova di corrosione da nebbia salina dei moduli fotovoltaici (FV)
- CEI EN 61724 (CEI 82-15) Rilievo delle prestazioni dei sistemi fotovoltaici – Linee guida per la misura, lo scambio e l'analisi dei dati

- CEI EN 61727 (CEI 82-9) Sistemi fotovoltaici (FV) - Caratteristiche dell'interfaccia di raccordo alla rete
- CEI EN 61730-1 (CEI 82-27) Qualificazione per la sicurezza dei moduli fotovoltaici (FV) Parte 1: Prescrizioni per la costruzione
- CEI EN 61730-2 (CEI 82-28) Qualificazione per la sicurezza dei moduli fotovoltaici (FV) Parte 2: Prescrizioni per le prove
- CEI EN 61829 (CEI 82-16) Schiere di moduli fotovoltaici (FV) in Silicio cristallino – Misura sul campo delle caratteristiche I-V
- CEI EN 62093 (CEI 82-24) Componenti di sistemi fotovoltaici - moduli esclusi (BOS) - Qualifica di progetto in condizioni ambientali naturali
- CEI EN 62108 (82-30) Moduli e sistemi fotovoltaici a concentrazione (CPV) – Qualifica del progetto e approvazione di tipo

#### Quadri elettrici:

- CEI EN 60439-1 (CEI 17-13/1) Apparecchiature assiemate di protezione e di manovra per bassa tensione (quadri BT) – Parte 1: Apparecchiature soggette a prove di tipo (AS) e apparecchiature parzialmente soggette a prove di tipo (ANS);
- CEI EN 60439-3 (CEI 17-13/3) Apparecchiature assiemate di protezione e di manovra per bassa tensione (quadri BT) – Parte 3: Prescrizioni particolari per apparecchiature assiemate di protezione e di manovra destinate ad essere installate in luoghi dove personale non addestrato ha accesso al loro uso – Quadri di distribuzione ASD;
- CEI 23-51 Prescrizioni per la realizzazione, le verifiche e le prove dei quadri di distribuzione per installazioni fisse per uso domestico e similare.

#### Rete elettrica del distributore e allacciamento degli impianti

- CEI 99-2 Impianti elettrici con tensione superiore a 1 kV in corrente alternata
- CEI 11-17 Impianti di produzione, trasmissione e distribuzione di energia elettrica – Linee in cavo
- CEI 11-20 Impianti di produzione di energia elettrica e gruppi di continuità collegati a reti di I e II categoria
- CEI 11-20, V1 Impianti di produzione di energia elettrica e gruppi di continuità collegati a reti di I e II categoria – Variante
- CEI 11-20, V2 Impianti di produzione di energia elettrica e gruppi di continuità collegati alle reti di I e II categoria – Allegato C - Prove per la verifica delle funzioni di interfaccia con la rete elettrica per i micro generatori
- CEI EN 50110-1 (CEI 11-48) Esercizio degli impianti elettrici
- CEI EN 50160 (CEI 8-9) Caratteristiche della tensione fornita dalle reti pubbliche di distribuzione dell'energia elettrica

Cavi, cavidotti e accessori

- CEI 20-13 Cavi con isolamento estruso in gomma per tensioni nominali da 1 a 30 kV
- CEI 20-14 Cavi isolati con polivinilcloruro per tensioni nominali da 1 kV a 3 kV
- CEI-UNEL 35024-1 Cavi elettrici isolati con materiale elastomerico o termoplastico per tensioni nominali non superiori a 1000 V in corrente alternata e a 1500 V in corrente continua – Portate di corrente in regime permanente per posa in aria
- CEI-UNEL 35026 Cavi elettrici isolati con materiale elastomerico o termoplastico per tensioni nominali di 1000 V in corrente alternata e 1500 V in corrente continua. Portate di corrente in regime permanente per posa interrata
- CEI 20-40 Guida per l'uso di cavi a bassa tensione
- CEI 20-65 Cavi elettrici isolati con materiale elastomerico, termoplastico e isolante minerale per tensioni nominali non superiori a 1000 V in corrente alternata e 1500 V in corrente continua - Metodi di verifica termica (portata) per cavi raggruppati in fascio contenente conduttori di sezione differente
- CEI 20-67 Guida per l'uso dei cavi 0,6/1 kV
- CEI 20-91 Cavi elettrici con isolamento e guaina elastomerici senza alogeni non propaganti la fiamma con tensione nominale non superiore a 1 000 V in corrente alternata e 1 500 V in corrente continua per applicazioni in impianti fotovoltaici
- CEI EN 50086-1 (CEI 23-39) Sistemi di tubi ed accessori per installazioni elettriche – Parte Prescrizioni generali
- CEI EN 50086-2-4 (CEI 23-46) Sistemi di canalizzazione per cavi - Sistemi di tubi
- Parte 2-4: Prescrizioni particolari per sistemi di tubi interrati
- CEI EN 50262 (CEI 20-57) Pressacavo metrici per installazioni elettriche
- CEI EN 60423 (CEI 23-26) Tubi per installazioni elettriche – Diametri esterni dei tubi per installazioni elettriche e filettature per tubi e accessori
- CEI EN 61386-1 (CEI 23-80) Sistemi di tubi e accessori per installazioni elettriche Parte 1: Prescrizioni generali
- CEI EN 61386-21 (CEI 23-81) Sistemi di tubi e accessori per installazioni elettriche Parte 21: Prescrizioni particolari per sistemi di tubi rigidi e accessori
- CEI EN 61386-22 (CEI 23-82) Sistemi di tubi e accessori per installazioni elettriche
- Parte 22: Prescrizioni particolari per sistemi di tubi pieghevoli e accessori
- CEI EN 61386-23 (CEI 23-83) Sistemi di tubi e accessori per installazioni elettriche
- Parte 23: Prescrizioni particolari per sistemi di tubi flessibili e accessori

#### Conversione della Potenza

- CEI 22-2 Convertitori elettronici di potenza per applicazioni industriali e di trazione
- CEI EN 60146-1-1 (CEI 22-7) Convertitori a semiconduttori – Prescrizioni generali e convertitori commutati dalla linea – Parte 1-1: Specifiche per le prescrizioni fondamentali



- CEI EN 60146-1-3 (CEI 22-8) Convertitori a semiconduttori – Prescrizioni generali e convertitori commutati dalla linea – Parte 1-3: Trasformatori e reattori
- CEI UNI EN 45510-2-4 (CEI 22-20) Guida per l’approvvigionamento di apparecchiature destinate a centrali per la produzione di energia elettrica – Parte 2-4:
- Apparecchiature elettriche – Convertitori statici di potenza

#### Scariche atmosferiche e sovratensioni

- CEI EN 50164-1 (CEI 81-5) Componenti per la protezione contro i fulmini (LPC) – Parte 1: Prescrizioni per i componenti di connessione
- CEI EN 61643-11 (CEI 37-8) Limitatori di sovratensioni di bassa tensione – Parte 11: Limitatori di sovratensioni connessi a sistemi di bassa tensione – Prescrizioni e prove
- CEI EN 62305-1 (CEI 81-10/1) Protezione contro i fulmini – Parte 1: Principi generali
- CEI EN 62305-2 (CEI 81-10/2) Protezione contro i fulmini – Parte 2: Valutazione del rischio
- CEI EN 62305-3 (CEI 81-10/3) Protezione contro i fulmini – Parte 3: Danno materiale alle strutture e pericolo per le persone
- CEI EN 62305-4 (CEI 81-10/4) Protezione contro i fulmini – Parte 4: Impianti elettrici ed elettronici nelle strutture

#### Dispositivi di Potenza

- CEI EN 50123 (serie) (CEI 9-26 serie) Applicazioni ferroviarie, tranviarie, filoviarie e metropolitane - Impianti fissi - Apparecchiatura a corrente continua
- CEI EN 50178 (CEI 22-15) Apparecchiature elettroniche da utilizzare negli impianti di potenza
- CEI EN 60898-1 (CEI 23-3/1) Interruttori automatici per la protezione dalle sovracorrenti per impianti domestici e simili – Parte 1: Interruttori automatici per funzionamento in corrente alternata
- CEI EN 60898-2 (CEI 23-3/2) Interruttori automatici per la protezione dalle sovracorrenti per impianti domestici e simili - Parte 2: Interruttori per funzionamento in corrente alternata e in corrente continua
- CEI EN 60947-1 (CEI 17-44) Apparecchiature a bassa tensione - Parte 1: Regole generali
- CEI EN 60947-2 (CEI 17-5) Apparecchiature a bassa tensione – Parte 2: Interruttori automatici
- CEI EN 60947-4-1 (CEI 17-50) Apparecchiature a bassa tensione – Parte 4-1: Contattori ed avviatori– Contattori e avviatori elettromeccanici

#### Compatibilità elettromagnetica

- CEI 110-26 Guida alle norme generiche EMC
- CEI EN 50263 (CEI 95-9) Compatibilità elettromagnetica (EMC) – Norma di prodotto per i rele di misura e i dispositivi di protezione
- CEI EN 60555-1 (CEI 77-2) Disturbi nelle reti di alimentazione prodotti da apparecchi elettrodomestici e da equipaggiamenti elettrici simili – Parte 1: Definizioni

- CEI EN 61000-2-2 (CEI 110-10) Compatibilità elettromagnetica (EMC) – Parte 2-2: Ambiente – Livelli di compatibilità per i disturbi condotti in bassa frequenza e la trasmissione dei segnali sulle reti pubbliche di alimentazione a bassa tensione
- CEI EN 61000-2-4 (CEI 110-27) Compatibilità elettromagnetica (EMC) – Parte 2-4: Ambiente – Livelli di compatibilità per disturbi condotti in bassa frequenza negli impianti industriali
- CEI EN 61000-3-2 (CEI 110-31) Compatibilità elettromagnetica (EMC) – Parte 3-2: Limiti – Limiti per le emissioni di corrente armonica (apparecchiature con corrente di ingresso 16 A per fase)
- CEI EN 61000-3-3 (CEI 110-28) Compatibilità elettromagnetica (EMC) – Parte 3-3: Limiti – Limitazione delle fluttuazioni di tensione e del flicker in sistemi di alimentazione in bassa tensione per apparecchiature con corrente nominale 16 A e non soggette ad allacciamento su condizione
- CEI EN 61000-3-12 (CEI 210-81) Compatibilità elettromagnetica (EMC) – Parte 3-12: Limiti - Limiti per le correnti armoniche prodotte da apparecchiature collegate alla rete pubblica a bassa tensione aventi correnti di ingresso > 16 A e <= 75 A per fase.
- CEI EN 61000-6-1 (CEI 210-64) Compatibilità elettromagnetica (EMC) Parte 6-1: Norme generiche - Immunità per gli ambienti residenziali, commerciali e dell'industria leggera
- CEI EN 61000-6-2 (CEI 210-54) Compatibilità elettromagnetica (EMC) Parte 6-2: Norme generiche - Immunità per gli ambienti industriali
- CEI EN 61000-6-3 (CEI 210-65) Compatibilità elettromagnetica (EMC) Parte 6-3: Norme generiche - Emissione per gli ambienti residenziali, commerciali e dell'industria leggera
- CEI EN 61000-6-4 (CEI 210-66) Compatibilità elettromagnetica (EMC) Parte 6-4: Norme generiche - Emissione per gli ambienti industriali

#### Energia solare

- UNI 8477-1 Energia solare – Calcolo degli apporti per applicazioni in edilizia – Valutazione dell'energia raggiante ricevuta
- UNI EN ISO 9488 Energia solare - Vocabolario
- UNI 10349 Riscaldamento e raffrescamento degli edifici – Dati climatici

#### Sistemi di misura dell'energia elettrica

- CEI 13-4 Sistemi di misura dell'energia elettrica - Composizione, precisione e verifica
- CEI EN 62052-11 (CEI 13-42) Apparat per la misura dell'energia elettrica (c.a.) – Prescrizioni generali, prove e condizioni di prova - Parte 11: Apparato di misura
- CEI EN 62053-11 (CEI 13-41) Apparat per la misura dell'energia elettrica (c.a.) – Prescrizioni particolari - Parte 11: Contatori elettromeccanici per energia attiva (classe 0,5, 1 e 2)
- CEI EN 62053-21 (CEI 13-43) Apparat per la misura dell'energia elettrica (c.a.) – Prescrizioni particolari - Parte 21: Contatori statici di energia attiva (classe 1 e 2)

- CEI EN 62053-22 (CEI 13-44) Apparat per la misura dell'energia elettrica (c.a.) – Prescrizioni particolari  
- Parte 22: Contatori statici per energia attiva (classe 0,2 S e 0,5 S)
- CEI EN 50470-1 (CEI 13-52) Apparat per la misura dell'energia elettrica (c.a.) - Parte 1: Prescrizioni generali, prove e condizioni di prova - Apparat di misura (indici di classe A, B e C)
- CEI EN 50470-2 (CEI 13-53) Apparat per la misura dell'energia elettrica (c.a.) - Parte 2: Prescrizioni particolari - Contatori elettromeccanici per energia attiva (indici di classe A e B)
- CEI EN 50470-3 (CEI 13-54) Apparat per la misura dell'energia elettrica (c.a.) - Parte 3: Prescrizioni particolari - Contatori statici per energia attiva (indici di classe A, B e C)
- CEI EN 62059-31-1 (13-56) Apparat per la misura dell'energia elettrica – Fidatezza Parte 31-1: Prove accelerate di affidabilità - Temperatura e umidità elevate

Massafra, Giugno 2021

Firma del tecnico

Ing. Roberto Montemurro

