

FASCIA MITIGAZIONE PERIMETRALE CON SIEPE
SCALA 1:50

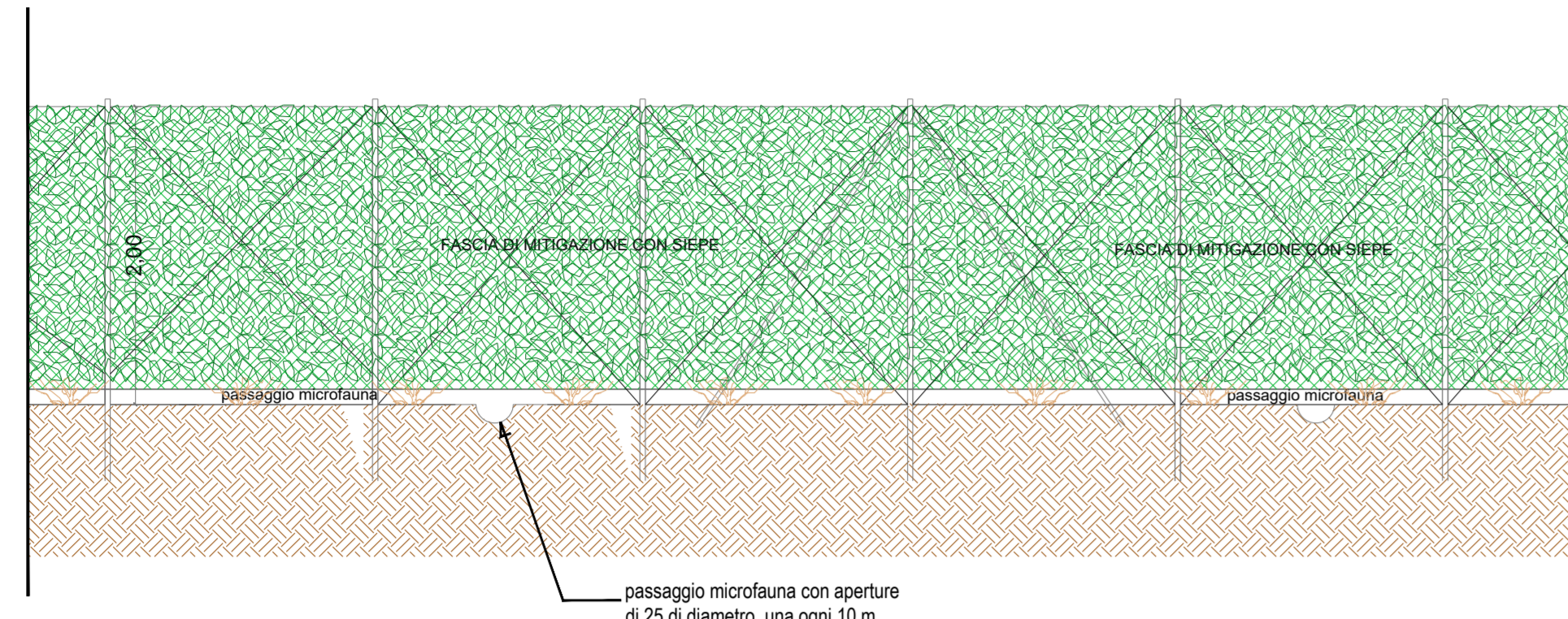

CANCELLO INGRESSO E FASCIA MITIGAZIONE
SCALA 1:50

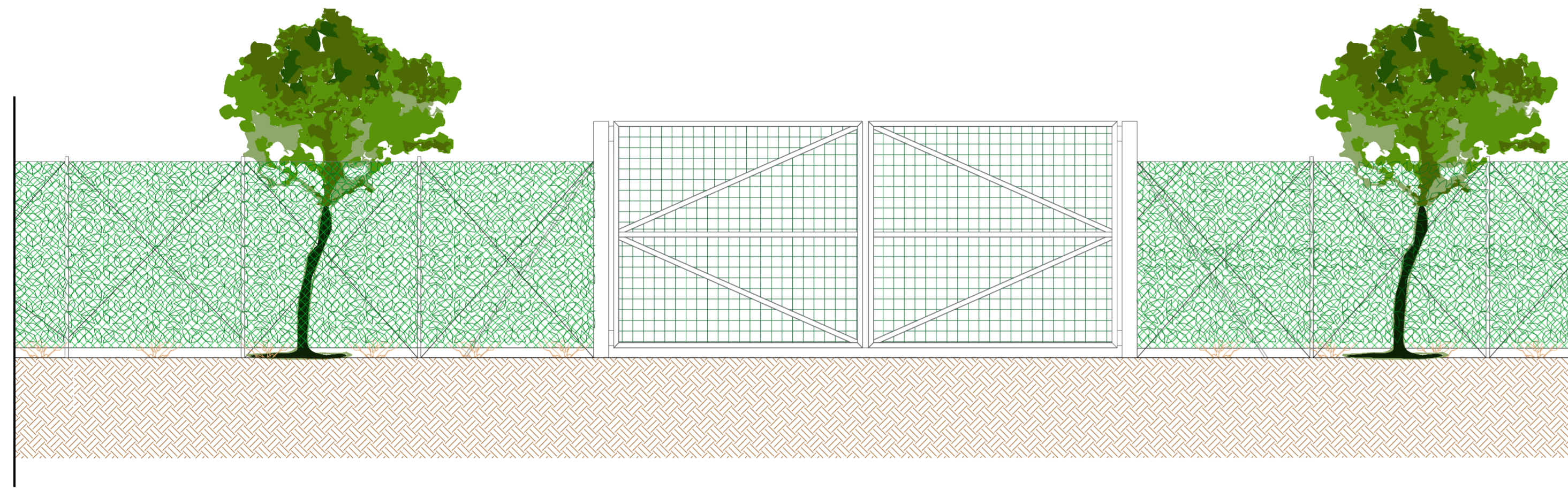

PARTICOLARI MITIGAZIONE PERIMETRALE E COLTIVAZIONI AGRONOMICHE

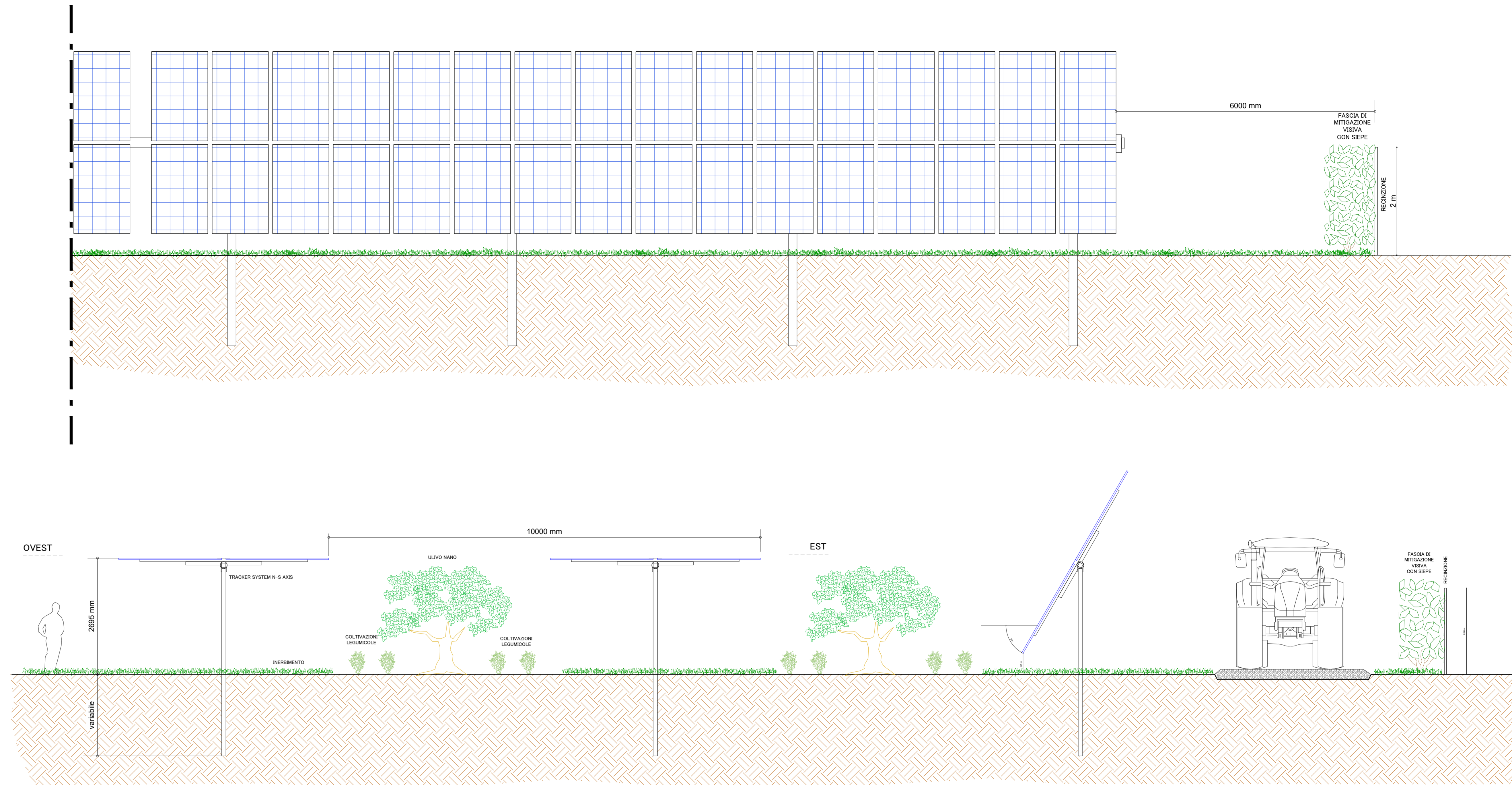

SEZIONE TIPO STRADA INTERNA - RECINZIONE -
ILLUMINAZIONE E VIDEOSORVEGLIANZA

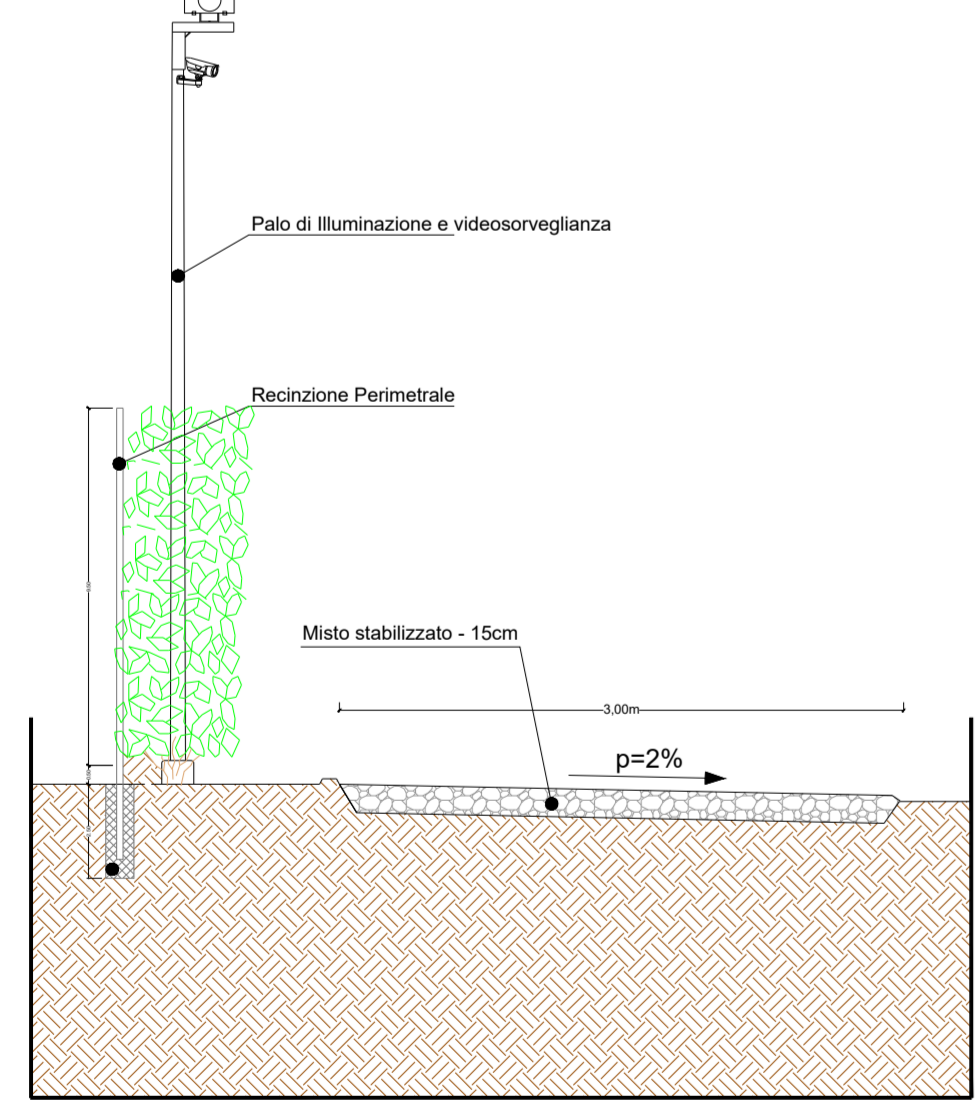

PALO DI ILLUMINAZIONE E VIDEOSORVEGLIANZA
SCALA 1:25

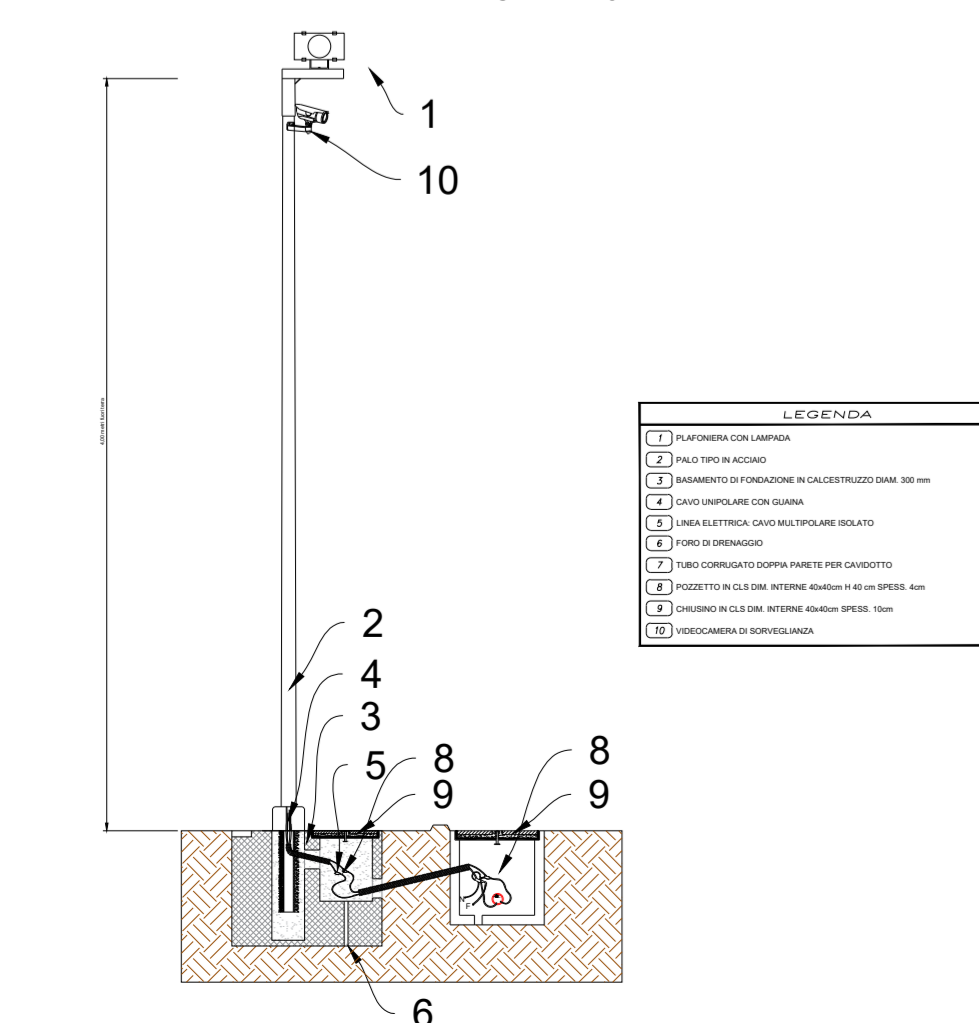

RECINZIONE TIPO CAMPI AGRIVOLTAICI
scala 1:50

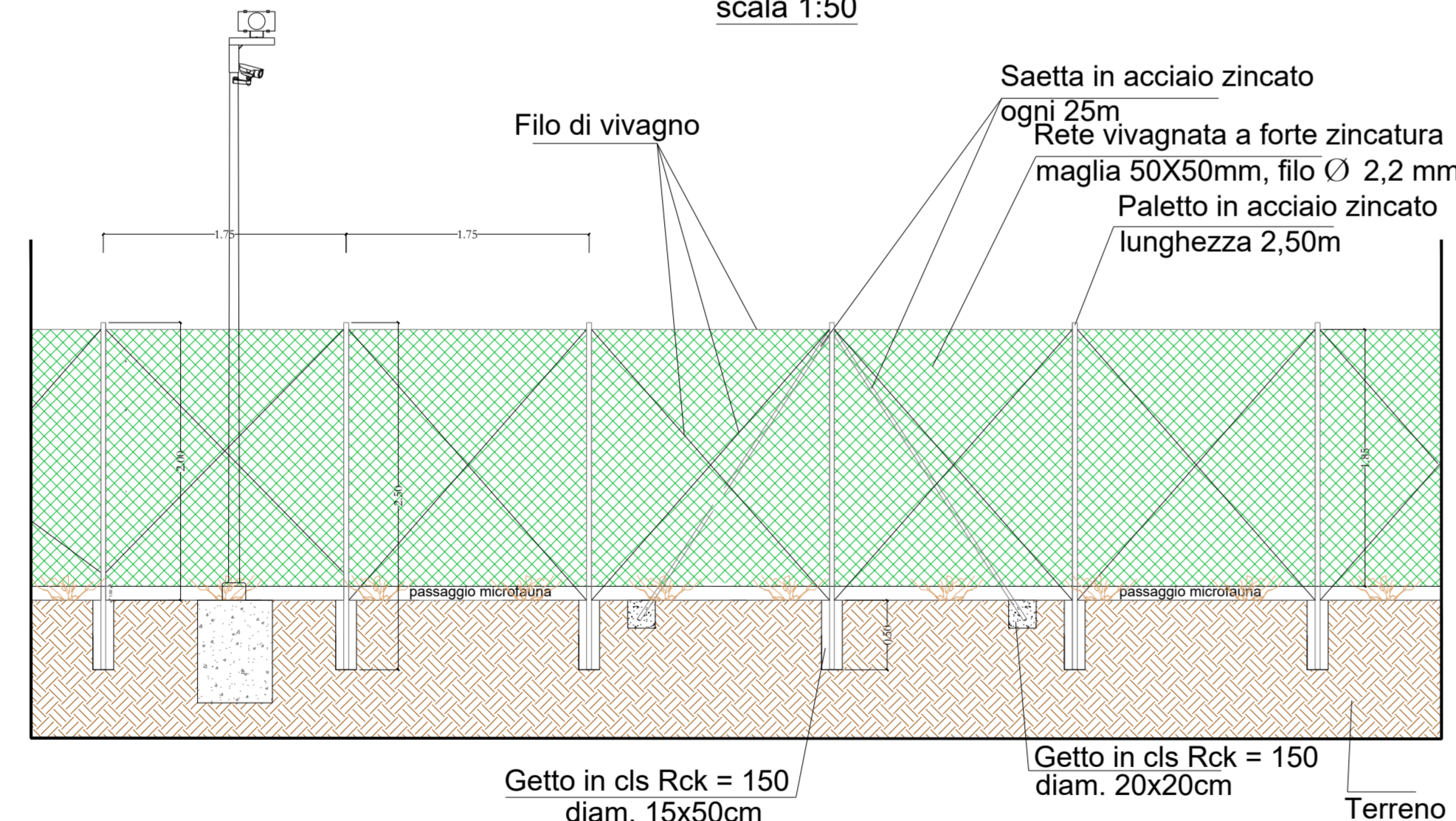

RECINZIONE TIPO SOTTOSTAZIONE
scala 1:50

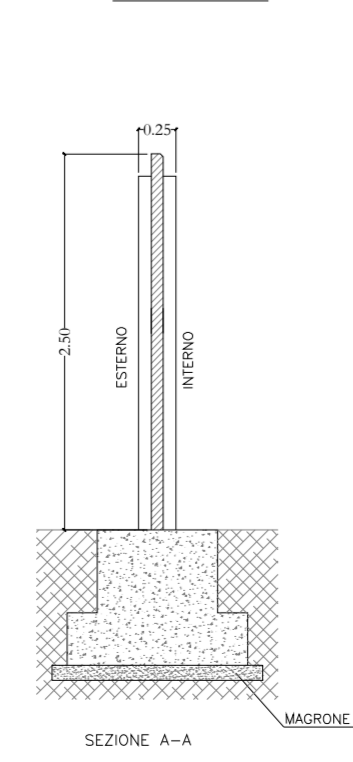

CANCELLO TIPO SOTTOSTAZIONE
scala 1:50

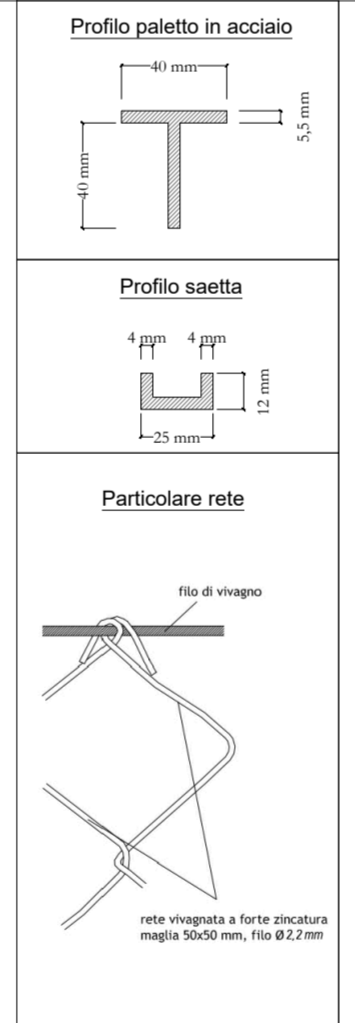
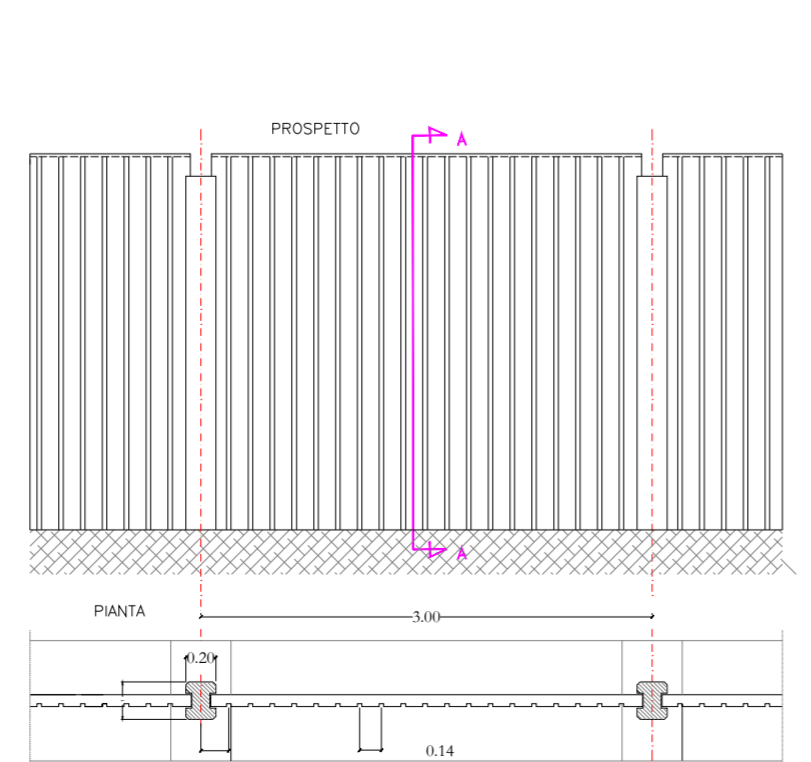

CANCELLO CAMPI AGRIVOLTAICI E FASCIA DI
MITIGAZIONE PERIMETRALE
scala 1:50

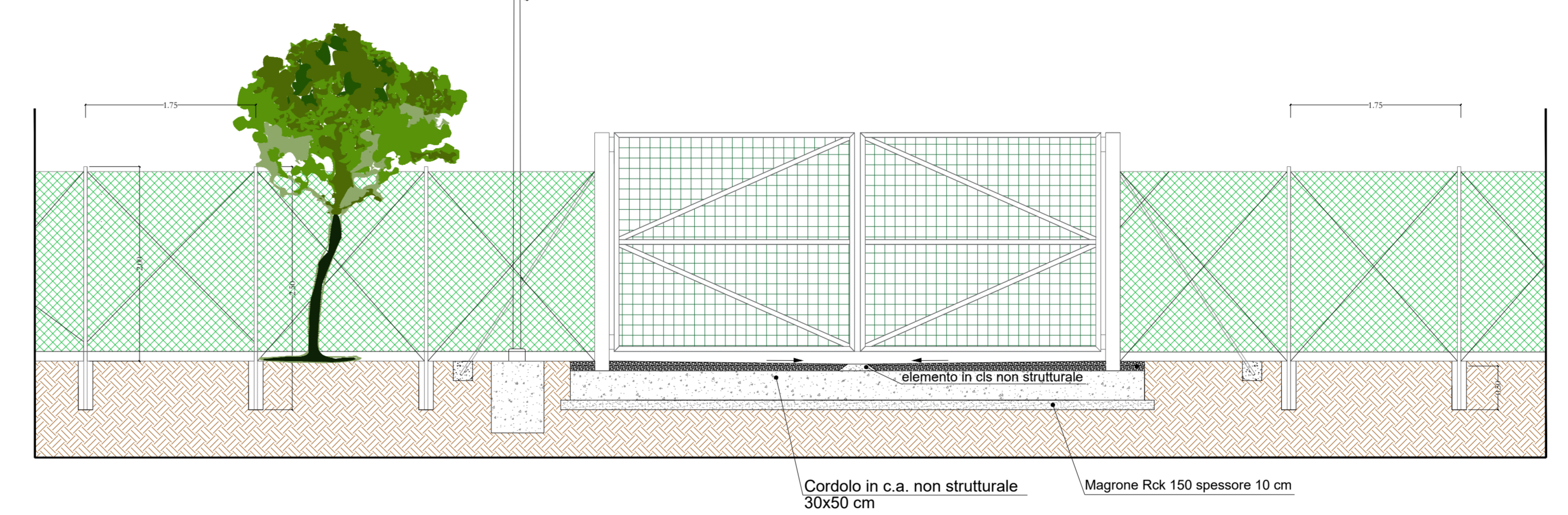

SCHEMA TIPO CANCELLO CAMPI AGRIVOLTAICI
IN ACCIAIO ZINCATO
Scala 1:50

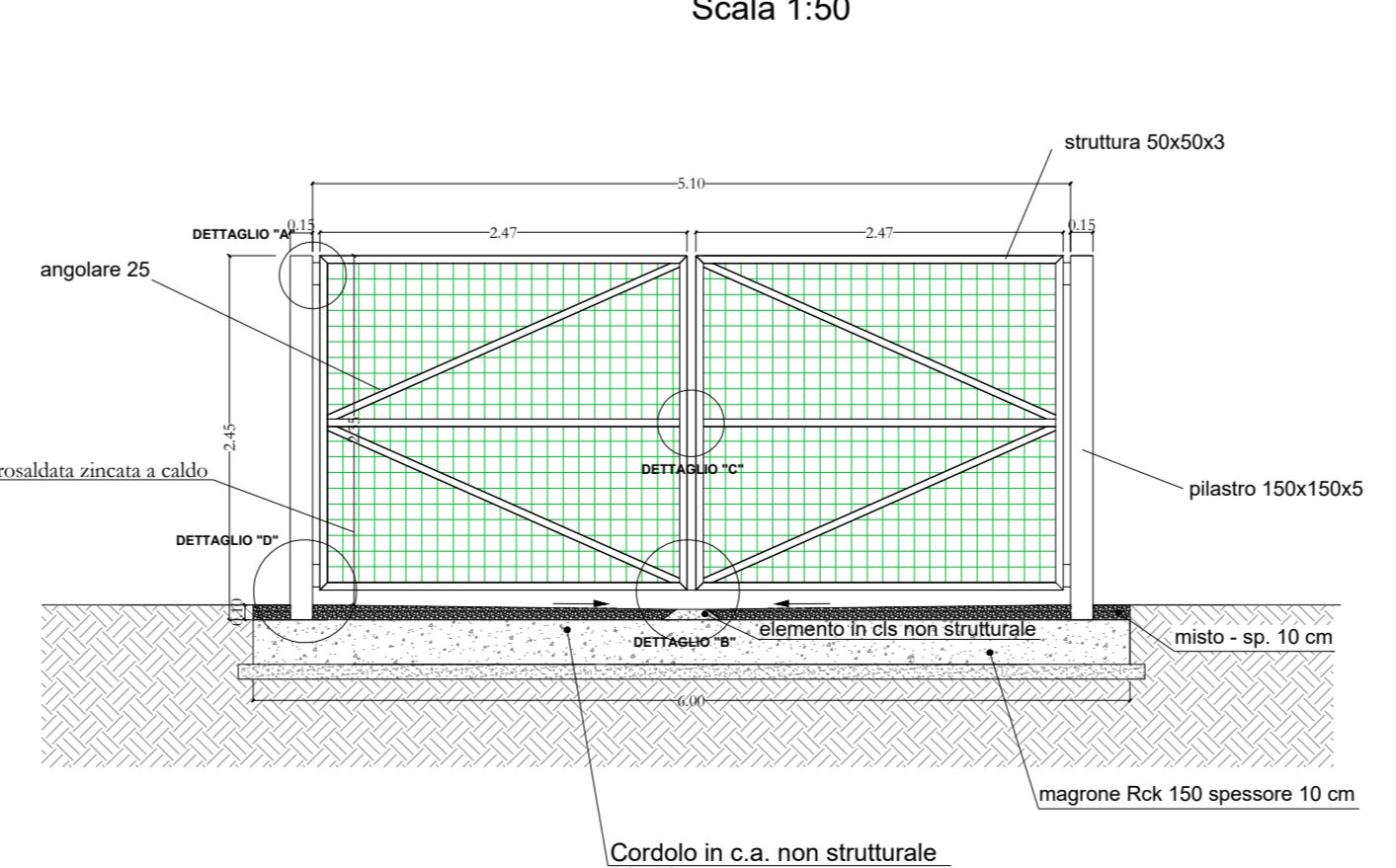

DETTAGLI COSTRUTTIVI CANCELLO
Scala 1:10

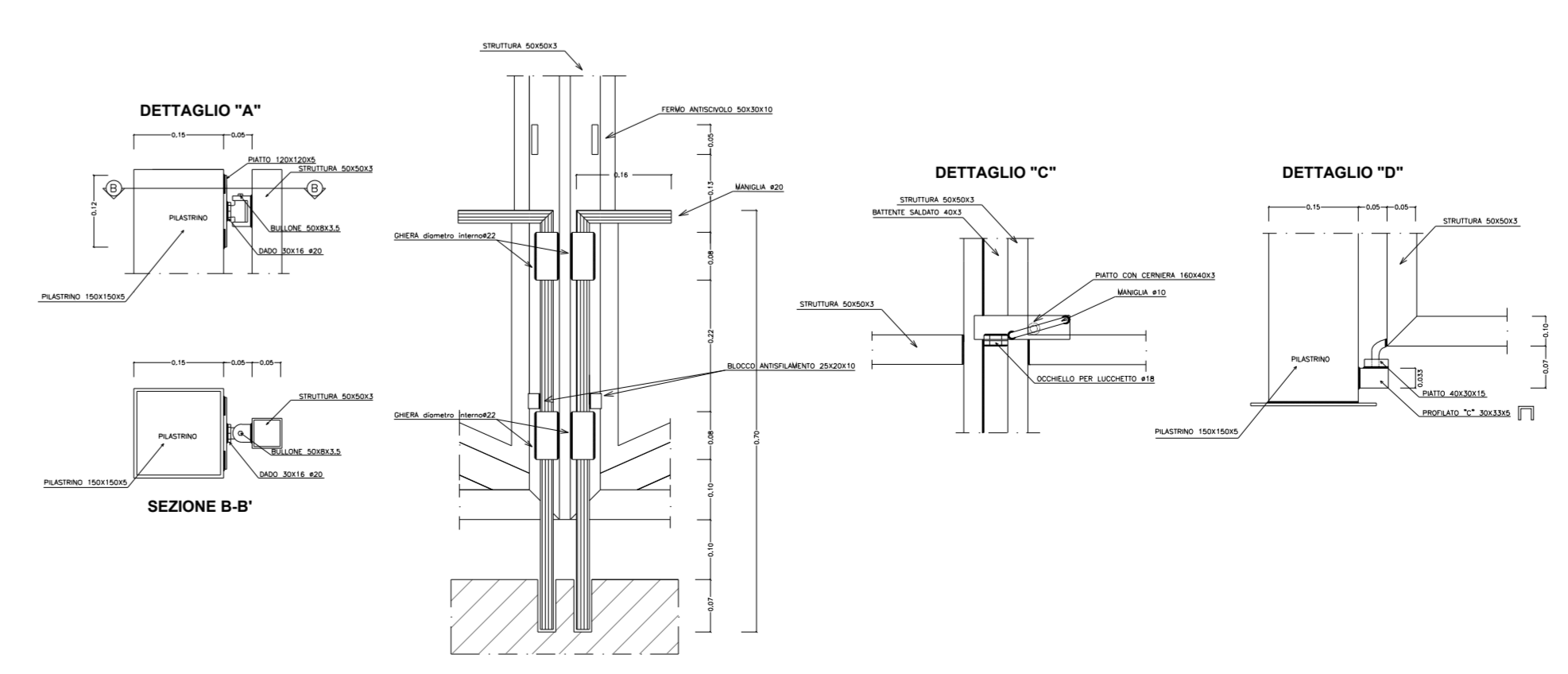

<p>PROGETTO REV. 05</p> <p>DESCRIZIONE E REVISIONE</p>		<p>Aut. Data Firma</p> <p>EMISSO</p>
<p>GVC SERVIZI DI INGEGNERIA</p> <p>Via della Pace 1 - 00187 Roma, Italia Tel. +39 06 47810000 www.gvc.it</p>	<p>Nuova Alfanide soc. coop. a r.l. Via della Pace 1 - 00187 Roma, Italia Tel. +39 06 47810000 www.nuovaalfanide.it</p>	<p>Dott. Antonio Bruscello Via della Pace 1 - 00187 Roma, Italia Tel. +39 06 47810000 www.abruscello.it</p>
<p>AMBRA SOLARE 15 s.r.l. Via Velle Sublance 1 - 03107 ROMA, Italia Tel. +39 0776 510000 www.ambra-solare.it</p>	<p>PowerTis Via Tevere, 41 - 00198 ROMA, Italia Tel. +39 06 47810000 www.powersis.com</p>	<p>Soltec Via Tevere, 41 - 00198 ROMA, Italia Tel. +39 06 47810000 www.soltech.com</p>
<p>COMUNE DI FERRANDINA (MT)</p> <p>PROGETTO PER LA REALIZZAZIONE DI UN IMPIANTO AGRIVOLTAICO DI POTENZA NOMINALE PARI A 15 MW IN UN'AREA DETERMINATA "SAN NICOLA" - LOCALITA' NEL COMUNE DI FERRANDINA (MT) - REGIONE UMBRIA</p> <p>PROGETTO DEFINITIVO</p> <p>DISEGNI ARCHITETTONICI RECINZIONI TIPO</p>		
<p>COD. RIF. ELABORATO FILE</p> <p>Comune N° Scale 1:50/1:5</p>		<p>A.12.c.2</p>