

TABELLA PILASTRI QUOTA m: 1.00

PIL.	PIL.
ACCIAIO B450C	CALCESTR. C25/30

TABELLA PILASTRI QUOTA m: 1.50

PIL.	PIL.
ACCIAIO B450C	CALCESTR. C25/30

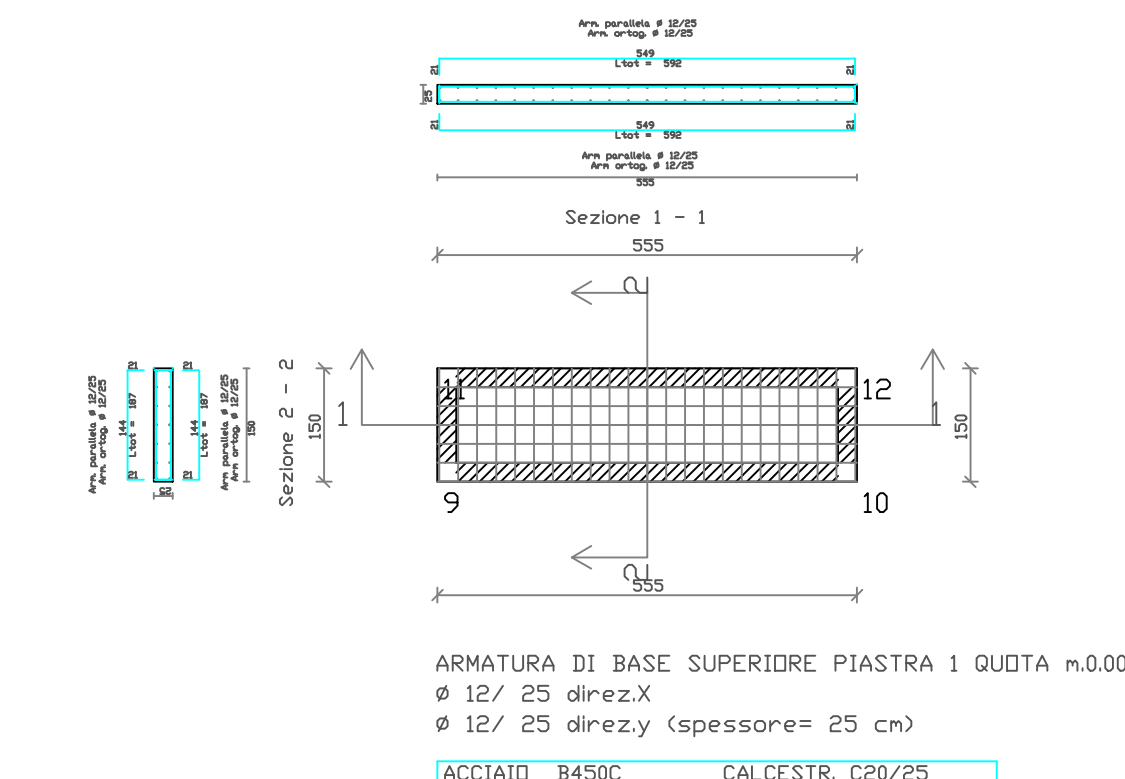
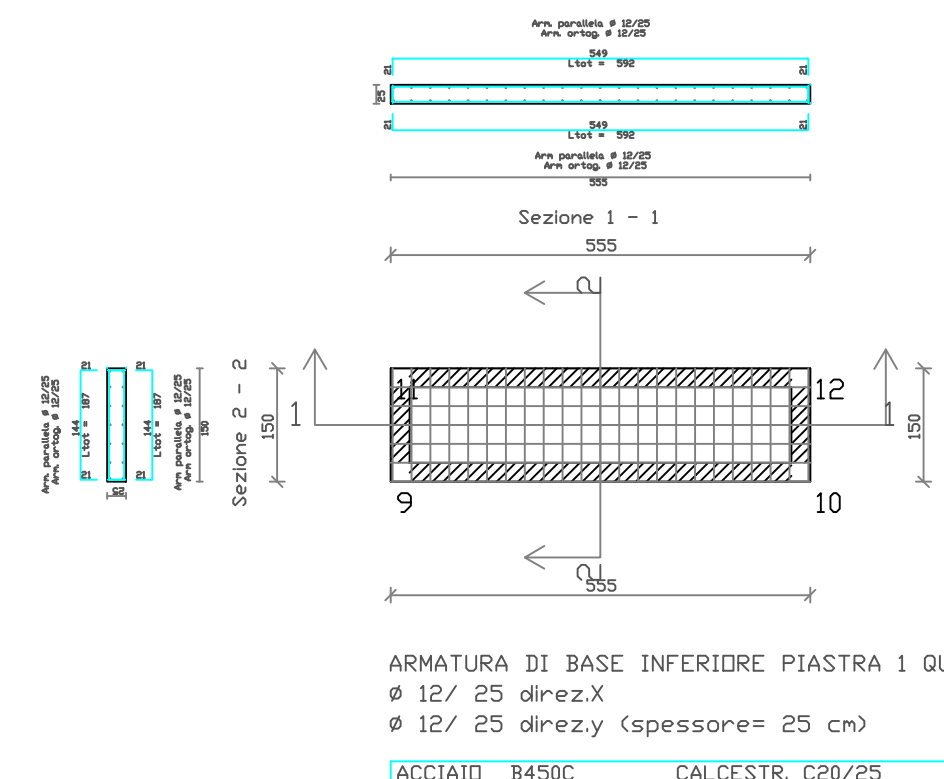

REGIONE BASILICATA PROVINCIA DI MATERA COMUNE DI MATERA

(CO₂)₂ - PROGETTO DI NOCCIOLETO SPERIMENTALE A MECCANIZZAZIONE INTEGRALE E A GESTIONE DI PRECISIONE, CON POSSIBILITA' DI RIUTILIZZO DELLE ACQUE REFLUE TRAMITE MODULO SPERIMENTALE DESERT, COMPOSTO DA 14.585 PIANTE E CONSOCIATO CON IMPIANTO FOTOVOLTAICO

PROVVEDIMENTO AUTORIZZATORIO UNICO REGIONALE - P.A.U.R. (art. 27 bis D.lgs. 152/2006 e s.m.i.)

Potenza nominale cc: 12.162,15 kWp - Potenza nominale ca: 12.000 kVA

IDENTIFICAZIONI CATASTALI

Opere di progetto: Comune di Matera Fg 20, p.lle 395, 396, 397;
 Opere di connessione: Comune di Matera: Fg 20, p.lle 9, 75; Fg.19, p.lla 13, Comune di Santeramo in Colle (BA):Fg. 103, p.lle 80, 328, 473, 474, 544, 545, 546, 547, Fg. 107 p.la 26

ELABORATO

EDIFICIO TRAVI PILASTRI E PIASTRA

IDENTIFICAZIONE ELABORATO

Livello progetto	Codice Pratica	Tipo documento	N° Elaborato	N° Foglio	N° Totale fogli	Nome file	Data	Scala
PD	202001016	G	3.73	1	1	A3.3.73	23/02/2021	1:200

REVISIONI

Rev. n°	Data	Descrizione	Eseguito	Verificato	Approvato
00	23/02/2021	1° Emissione - presentazione PAUR	A.TERLIZZI	F.AMBRON	A.TERLIZZI

MATE System Unipersonale srl

Via Papa Pio XII, n.8 70020 Cassano delle Murge (BA)
 tel. +39 080 5746758
 mail: info@matesystemsrl.it pec: matesystem@pec.it

Progettista:
 Ing. Antonio Terlizzi

RICHIEDENTE:
 AGRI New Tech Italia Srl
 - Via Padre Pio, 8 70020 Cassano delle Murge (BA)

AGRI NEW TECH ITALIA SRL
 Sede Legale: Via Padre Pio, 8
 70020 Cassano delle Murge (BA)
 P.IVA: 033440727 - REA: BA-62319