



**REGIONE SARDEGNA  
COMUNE DI SANTA GIUSTA  
E PALMAS ARBOREA**  
Provincia di Oristano



Titolo del Progetto

**PROGETTO DEFINITIVO**

PROGETTO PER LA REALIZZAZIONE DI UN IMPIANTO AGRO FOTOVOLTAICO  
DENOMINATO "GREEN AND BLUE SA TANCA MANNA"  
DELLA POTENZA DI 56.904,120 kW IN LOCALITÀ "SA TANCA MANNA"  
NEL COMUNE DI SANTA GIUSTA E PALMAS ARBOREA

Identificativo Documento

**REL\_SP\_05\_AGR**

ID Progetto	GBTM	Tipologia	R	Formato	A4	Disciplina	AMB
-------------	------	-----------	---	---------	----	------------	-----

Titolo

**RELAZIONE AGRONOMICA**

SCALA: Varie

FILE: REL\_SP\_05\_AGR.pdf

IL PROGETTISTA

Arch. Andrea Casula



GRUPPO DI PROGETTAZIONE

Arch. Andrea Casula  
Geom. Fernando Porcu  
Dott. in Arch. J. Alessia Manunza  
Geom. Vanessa Porcu  
Dott. Agronomo Giuseppe Vacca  
Archeologo Alberto Mossa  
Geol. Marta Camba  
Ing. Antonio Dedoni  
Ing. Fabio Ledda  
Green Island Energy SaS

COMMITTENTE

**SF MADDALENA SRL**

SF MADDALENA SRL  
Via Pietro Triboldi, N 4 - 26015 Soresina  
P.Iva 02349460564  
pec: sfmaddalena@pec.it

Rev.	Data Revisione	Descrizione Revisione	Redatto	Controllato	Approvato
Rev. I	Integrazione Maggio 2022	Seconda Emissione	Green Island Energy	Green Island Energy	SF Maddalena srl
Rev.	Settembre 2021	Prima Emissione	Green Island Energy	Green Island Energy	SF Maddalena srl

PROCEDURA

Valutazione di Impatto Ambientale ai sensi dell'art.23 del D.Lgs.152/2006

GREEN ISLAND ENERGY SAS  
Via S.Mele, N 12 - 09170 Oristano  
tel&fax(+39) 0783 211692-3932619836  
email: greenislandenergysas@gmail.com

NOTA LEGALE: Il presente documento non può tassativamente essere diffuso o copiato su qualsiasi formato e tramite qualsiasi mezzo senza preventiva autorizzazione formale da parte di Green Island Energy SaS



**COMUNE DI  
SANTA GIUSTA  
E  
PALMAS ARBOREA**

*PROGETTO PER LA REALIZZAZIONE DI UN IMPIANTO  
AGRO-FOTOVOLTAICO*

*DENOMINATO "GREEN AND BLUE TANCA MANNA"*

*DELLA POTENZA DI 56.904,120 kW*

*IN LOCALITÀ "TANCA MANNA" NEL COMUNE DI SANTA GIUSTA E  
PALMAS ARBOREA.*

**RELAZIONE TECNICO AGRONOMICA  
E  
PIANO CULTURALE NELL'AREA DI  
IMPIANTO**

## INDICE

PREMESSA .....	3
<b>1 SOCIETA' PROPONENTE .....</b>	<b>4</b>
<b>2 MOTIVAZIONI DELL'OPERA .....</b>	<b>4</b>
<b>3 IL CONTESTO NORMATIVO .....</b>	<b>8</b>
<b>4 INQUADRAMENTO DEL PROGETTO IN RELAZIONE AGLI STRUMENTI DI PIANIFICAZIONE TERRITORIALE ED AI VINCOLI AMBIENTALI .....</b>	<b>10</b>
<b>5 INQUADRAMENTO CATASTALE .....</b>	<b>11</b>
<b>6 STATO DEI LUOGHI E COLTURE ATTUALMENTE PRATICATE .....</b>	<b>14</b>
<b>7 PRODUZIONI AGRICOLE CARATTERISTICHE DELL'AREA IN ESAME .....</b>	<b>19</b>
<b>8 IL PROGETTO .....</b>	<b>20</b>
<b>9 INGOMBRI E CARATTERISTICHE DEGLI IMPIANTI DA INSTALLARE .....</b>	<b>20</b>
<b>10 FASCIA ARBOREA PERIMETRALE .....</b>	<b>21</b>
<b>11 PRINCIPALI ASPETTI CONSIDERATI NELLA DEFINIZIONE DEL PIANO COLTURALE .....</b>	<b>23</b>
<b>12 LA DEFINIZIONE DEL PIANO COLTURALE .....</b>	<b>26</b>
<b>13 VALUTAZIONE DELLE COLTURE PRATICABILI TRA LE INTERFILE .....</b>	<b>26</b>
<b>14 PIANTE AROMATICHE E OFFICINALI A RACCOLTA MECCANICA .....</b>	<b>32</b>
<b>15 COLTURE ARBOREE DELLA FASCIA PERIMETRALE .....</b>	<b>55</b>
<b>16 DESCRIZIONE DEL PIANO COLTURALE DEFINITO PER L'IMPIANTO AGRO-FOTOVOLTAICO .....</b>	<b>59</b>
<b>17 MEZZI PREVISTI PER L'ATTIVITA' AGRICOLA .....</b>	<b>60</b>
<b>18 ANALISI DEI COSTI/RICAVI DELL'ATTIVITA' AGRICOLA .....</b>	<b>62</b>
<b>19 COMPUTO METRICO ESTIMATIVO DEI COSTI DI REALIZZAZIONE .....</b>	<b>63</b>
<b>20 COSTI DI GESTIONE IPOTIZZATI .....</b>	<b>64</b>
<b>21 RICAVI IPOTIZZATI .....</b>	<b>65</b>
<b>22 CONSIDERAZIONI CONCLUSIVE .....</b>	<b>66</b>

## PREMESSA

La presente relazione è relativa al progetto di realizzazione di un impianto di produzione di energia elettrica da fonte fotovoltaica – Agro- Fotovoltaico della potenza di circa 56 904.120 kWh, e delle relative opere connesse, nel territorio del Comune di Santa Giusta e del Comune di Palmas Arborea (OR), in località “Tanca Manna”.

Il presente documento descrive fondamentalmente:

- 1) La descrizione dello stato dei luoghi, in relazione alle attività agricole attualmente su esso praticate,
- 2) L'individuazione delle colture idonee ad essere coltivate nelle aree disponibili tra le strutture dell'impianto fotovoltaico e degli accortezze operative da adottare per le coltivazioni agricole, in considerazione della presenza dell'impianto fotovoltaico;
- 3) La scelta del piano colturale da adottare durante l'esercizio dell'impianto fotovoltaico con la stima della redditività attesa.
- 5) I moduli saranno montati su strutture ad inseguimento solare (tracker), in configurazione mono filare, I Tracker saranno collegati in bassa tensione alle cabine inverter (una per ogni blocco elettrico in cui è suddiviso lo schema dell'impianto) e queste saranno collegate alla cabina di media tensione che a sua volta si collegherà alla sottostazione Terna.
- 6) L'intervento a seguito dell'emanazione del D.L. 77/2021, entrato in vigore il 31.05.2021, successivamente convertito, con modificazioni, in legge (L. n. 108 del 29.07.2021), ha introdotto delle modifiche al D.Lgs. n. 152/2006, tra cui, all'art. 31 (Semplificazione per gli impianti di accumulo e fotovoltaici e individuazione delle infrastrutture per il trasporto del G.N.L. in Sardegna), c. 6, la seguente: «All'Allegato II alla Parte seconda del decreto legislativo 3 aprile 2006, n. 152, al paragrafo 2), è aggiunto, in fine, il seguente punto: "- impianti fotovoltaici per la produzione di energia elettrica con potenza complessiva superiore a 10 MW."», che comporta un trasferimento al Ministero della transizione ecologica (M.I.T.E.) della competenza in materia di V.I.A. per gli impianti fotovoltaici con potenza complessiva superiore a 10 MW;
- 7) - il D.L. 92/2021, entrato in vigore il 23.06.2021, all'art. 7, c. 1, ha stabilito, tra l'altro, che «[...] L'articolo 31, comma 6, del decreto-legge 31 maggio 2021, n. 77, che trasferisce alla competenza statale i progetti relativi agli impianti fotovoltaici per la produzione di energia elettrica con potenza complessiva superiore a 10 MW, di cui all'Allegato II alla Parte seconda, paragrafo 2), ultimo punto, del decreto legislativo 3 aprile 2006, n. 152, si applica alle istanze presentate a partire dal 31 luglio 2021»

## **1 SOCIETA' PROPONENTE**

La società **SF MADDALENA S.R.L. CON SEDE LEGALE IN SORESINA (CR) VIA PIETRO TRIBOLDI N °4 P.I./C.F. 02349460564, AMMINISTRATORE UNICO RODOLFO BIGOLIN NATO A VALDOBBIADENE IL 25/10/1987**, intende operare nel settore delle energie rinnovabili in generale. In particolare, la società erigerà, acquisterà, costruirà, metterà in opera ed effettuerà la manutenzione di centrali elettriche generanti elettricità da fonti rinnovabili, quali, a titolo esemplificativo ma non esaustivo, energia solare, fotovoltaica, geotermica ed eolica, e commercializzerà l'elettricità prodotta.

La società, in via non prevalente e del tutto accessoria e strumentale, per il raggiungimento dell'oggetto sociale - e comunque con espressa esclusione di qualsiasi attività svolta nei confronti del pubblico potrà:

- compiere tutte le operazioni commerciali, finanziarie, industriali, mobiliari ed immobiliari ritenute utili dall'organo amministrativo per il conseguimento dell'oggetto sociale, concedere fideiussioni, avalli, cauzioni e garanzie, anche a favore di terzi;
- assumere, in Italia e/o all'estero solo a scopo di stabile investimento e non di collocamento, sia direttamente che indirettamente, partecipazioni in altre società e/o enti, italiane ed estere, aventi oggetto sociale analogo, affine o connesso al proprio, e gestire le partecipazioni medesime.

## **2 MOTIVAZIONI DELL'OPERA**

La società ha valutato positivamente la proposta di un innovativo progetto capace di sposare l'esigenza sempre maggiore di fonti di energia rinnovabile con quella dell'attività agricola, cercando di perseguire due obiettivi fondamentali fissati dalla SEN, quali il contenimento del consumo di suolo e la tutela del paesaggio. La Strategia Energetica Nazionale SEN, è il risultato di un articolato processo che ha coinvolto, sin dalla fase istruttoria, gli organismi pubblici operanti sull'energia, gli operatori delle reti di trasporto di elettricità e gas e qualificati esperti del settore energetico. Nella stessa fase preliminare, sono state svolte due audizioni parlamentari, riunioni con alcuni gruppi parlamentari, con altre Amministrazioni dello Stato e con le Regioni, nel corso delle quali è stata presentata la situazione del settore e il contesto internazionale ed europeo, e si sono delineate ipotesi di obiettivi e misure.

Inoltre in ottemperanza al DECRETO 10 settembre 2010, Linee guida per l'autorizzazione degli impianti alimentati da fonti rinnovabili. (10A11230) (GU Serie Generale n.219 del 18-09-2010) il

comma 7 prevede che gli impianti alimentati da fonti rinnovabili possono essere ubicati anche in zone classificate agricole dai piani urbanistici nel rispetto delle disposizioni in materia di sostegno nel settore agricolo, della valorizzazione delle tradizioni agroalimentari locali, alla tutela della biodiversità e del patrimonio culturale e del paesaggio rurale;

Considerato che:

- la normativa comunitaria di settore fornisce elementi per definire strumenti reali di promozione delle fonti rinnovabili; la strategia energetica nazionale fornirà ulteriori elementi di contesto di tale politica, con particolare riferimento all'obiettivo di diversificazione delle fonti primarie e di riduzione della dipendenza dall'estero;
- che l'art. 2, comma 167, della legge 24 dicembre 2007, n. 244, come modificato dall'art. 8-bis della legge 27 febbraio 2009, n. 13, di conversione del decreto-legge 30 dicembre 2008, n. 208, prevede la ripartizione tra regioni e province autonome degli obiettivi assegnati allo Stato italiano, da realizzare gradualmente;
- i livelli quantitativi attuali di copertura del fabbisogno con fonti rinnovabili di energia e gli obiettivi prossimi consentono di apprezzare l'incremento quantitativo che l'Italia dovrebbe raggiungere; il sistema statale e quello regionale devono dotarsi, quindi, di strumenti efficaci per la valorizzazione di tale politica ed il raggiungimento di detti obiettivi; da parte statale, il sistema di incentivazione per i nuovi impianti, i potenziamenti ed i rifacimenti è ormai operativo, come pure altri vantaggi a favore di configurazioni efficienti di produzione e consumo;
- **L'obiettivo del progetto è quello di garantire l'espletamento delle attività agricole, unendo ad essa il tema della sostenibilità ambientale, ossia rispondere alla sempre maggiore richiesta di energia rinnovabile. Per coniugare queste due necessità, in sostanza è necessario diminuire l'occupazione di suolo, mediante strutture ad inseguimento monoassiale che a differenza delle tradizionali strutture fisse, consentono di ridurre lo spazio occupato dai moduli fotovoltaici e come precedentemente esposto, continuare a svolgere l'attività di coltivazione tra le interfile dei moduli fotovoltaici. La distanza tra le file delle strutture, infatti è tale da permettere tutte le lavorazioni agrarie a mezzo di comuni trattrici disponibili sul mercato. L'intero lotto interessato all'intervento sarà inoltre circondato da una fascia arborea perimetrale che oltre a garantire un reddito dalla gestione e raccolta dei**

**frutti, fungerà da barriera visiva, svolgendo la funzione di mitigazione visiva. I terreni, contigui tra loro ed interessati al progetto verranno inoltre riqualificati con un piano colturale a maggiore produttività piuttosto che con la migliore sistemazione dello stesso a mezzo di adeguati sistemazioni idrauliche ed agrarie, quali recinzioni, viabilità interna e drenaggi. Il tutto come ben intuibile a vantaggio del miglioramento dell'ambiente e della sostenibilità ambientale.**

Un importante motivazione è inoltre quella rappresentata dalla possibilità di ottenere una duplice produttività, in quanto oltre al miglioramento del piano di coltura si affiancherà la risorsa e il reddito proveniente dall'energia pulita, rinnovabile quindi a zero emissioni

L'intero lotto interessato all'intervento sarà inoltre circondato da una fascia arborea perimetrale che oltre a garantire un reddito dalla gestione e raccolta dei frutti, fungerà da barriera visiva, svolgendo la funzione di mitigazione visiva. I terreni, contigui tra loro ed interessati al progetto verranno inoltre riqualificati con un piano colturale a maggiore produttività piuttosto che con la migliore sistemazione dello stesso a mezzo di adeguati sistemazioni idrauliche ed agrarie, quali recinzioni, viabilità interna e drenaggi. Il tutto come ben intuibile a vantaggio del miglioramento dell'ambiente e della sostenibilità ambientale.

Un importante motivazione è inoltre quella rappresentata dalla possibilità di ottenere una duplice produttività, in quanto oltre al miglioramento del piano di coltura si affiancherà la risorsa e il reddito proveniente dall'energia pulita, rinnovabile quindi a zero emissioni.

In funzione degli ultimi indirizzi programmatici a livello nazionale in tema di energia, indicati nella Strategia Energetica Nazionale (SEN) pubblicata da Novembre 2017, la Proponente ha considerato di fondamentale importanza presentare un progetto che possa garantire di unire l'esigenza di produrre energia pulita con quella dell'attività agricola, perseguendo gli obiettivi prioritari fissati dalla SEN, ossia il contenimento del consumo di suolo e la tutela del paesaggio.

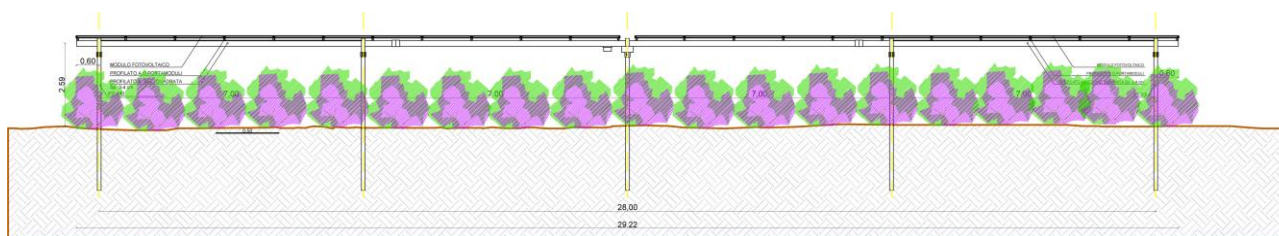

La nascita dell'idea progettuale proposta, inoltre scaturisce da una sempre maggior presa di coscienza da parte della comunità internazionale circa gli effetti negativi associati alla produzione di energia dai combustibili fossili. Gli effetti negativi hanno interessato gran parte degli ecosistemi

terrestri e si sono esplicitati in particolare attraverso una modifica del clima globale, dovuto all'inquinamento dell'atmosfera prodotto dall'emissione di grandi quantità di gas climalteranti generati dall'utilizzo dei combustibili fossili. Questi in una seconda istanza hanno provocato altre conseguenze, non ultima il verificarsi di piogge con una concentrazione di acidità superiore al normale. Queste ed altre considerazioni hanno portato la comunità internazionale a prendere delle iniziative, anche di carattere politico, che ponessero delle condizioni ai futuri sviluppi energetici mondiali al fine di strutturare un sistema energetico maggiormente sostenibile, privilegiando ed incentivando la produzione e l'utilizzazione di fonti energetiche rinnovabili (FER) in un'ottica economicamente e ambientalmente applicabile.

Tutti gli sforzi si sono tradotti in una serie di attivi legislativi da parte dell'Unione Europea tra i quali il Libro Bianco del 1997, il Libro verde del 2000 e la Direttiva sulla produzione di energia da Fonti Rinnovabili. Per il Governo Italiano uno dei principali adempimenti è stata l'adesione al Protocollo di Kyoto dove per l'Italia veniva prevista una riduzione nel quadriennio 2008-2012 del 6,5 % delle emissioni di gas serra rispetto al valore del 1990. Attualmente lo sviluppo delle energie rinnovabile vive in Italia un momento strettamente legato all'attività imprenditoriale di settore. Infatti a seguito della definitiva eliminazione degli incentivi statali gli operatori del mercato elettrico hanno iniziato ad investire su interventi cosiddetti in "greed parity". Per questo motivo si cerca l'ottimizzazione degli investimenti con la condivisione di infrastrutture di connessione anche con altri operatori in modo da poter ridurre i costi di impianto.

In base a quanto riconosciuto dall'Unione Europea l'energia prodotta attraverso il sistema fotovoltaico potrebbe in breve tempo diventare competitiva rispetto alle produzioni convenzionali, tanto da auspicare il raggiungimento dell'obiettivo del 4% entro il 2030 di produzione energetica mondiale tramite questo sistema. E' evidente che ogni Regione deve dare il suo contributo, ma non è stata stabilita dallo Stato una ripartizione degli oneri di riduzione delle emissioni di CO2 tra le Regioni. Anche per questo motivo è di importanza strategica per la Sardegna l'arrivo del metano che produce emissioni intrinsecamente minori.

Tra i principali obiettivi del PEARS, nel rispetto della direttiva dell'UE sulla Valutazione Ambientale Strategica, la Sardegna si propone di contribuire all'attuazione dei programmi di riduzione delle emissioni nocive secondo i Protocolli di Montreal, di Kyoto, di Goteborg, compatibilmente con le esigenze generali di equilibrio socio-economico e di stabilità del sistema industriale esistente. In particolare si propone di contribuire alla riduzione delle emissioni nel comparto di generazione elettrica facendo ricorso alle FER ed alle migliori tecnologie per le fonti fossili e tenendo conto della opportunità strategica per l'impatto economico-sociale del ricorso al carbone Sulcis. Onde perseguire il rispetto del Protocollo di Kyoto l'U.E. ha approvato la citata Direttiva 2001/77/CE che



prevedeva per l'Italia un "Valore di riferimento per gli obiettivi indicativi nazionali" per il contributo delle Fonti Rinnovabili nella produzione elettrica pari al 22% del consumo interno lordo di energia elettrica all'anno 2010. Il D.lgs. n.387/2003 (attuativo della Direttiva) prevedeva la ripartizione tra le Regioni delle quote di produzione di Energia elettrica da FER, ma ad oggi lo Stato non ha ancora deliberato questa ripartizione. Il contesto normativo della Direttiva in oggetto lascia intendere che questo valore del 22% è da interpretare come valore di riferimento, e che eventuali scostamenti giustificati sono possibili; nel caso della Sardegna esistono obiettive difficoltà strutturali dipendenti da fattori esterni che rendono difficoltoso, alle condizioni attuali, il raggiungimento dell'obiettivo così a breve termine. In Qatar, nel 2012, si arriva al rinnovo del piano di riduzione di emissioni di gas serra: quello che è noto come l'emendamento di Doha rappresenta il nuovo orizzonte ecologista, con termine al 2020. L'obiettivo è quello di ridurre le emissioni di gas serra del 18% rispetto al 1990, ma non è mai entrato in vigore.

A novembre 2015, nel corso della Cop di Parigi, 195 paesi hanno adottato il primo accordo universale e giuridicamente vincolante sul clima mondiale. Limitare l'aumento medio della temperatura mondiale al di sotto di 2°C rispetto ai livelli preindustriali, puntando alla soglia di 1,5 gradi, come obiettivo a lungo termine. La posizione geografica della Sardegna, così come evidenziato dal Piano Energetico Ambientale Regionale, è particolarmente favorevole per lo sviluppo delle energie rinnovabili, in particolare per il livello di insolazione che permette un rendimento ottimale del sistema fotovoltaico. Tra gli obiettivi del Piano si evidenzia inoltre l'indirizzo a minimizzare quanto più possibile le alterazioni ambientali. Il progetto proposto s'inserisce nel contesto, e in un momento, in cui il settore del fotovoltaico rappresenta una delle principali forme di produzione di energia rinnovabile. Inoltre la localizzazione del progetto all'interno di un'area a destinazione d'uso prettamente industriale e produttiva, coerentemente con quanto indicato dal PEARS e dalle Linee Guida regionali, e dallo stesso PPR, consente lo sviluppo di uno sviluppo sostenibile delle fonti rinnovabili in Sardegna, garantendo la salvaguardia dell'ambiente e del paesaggio.

### **3 IL CONTESTO NORMATIVO**

Secondo i dati definitivi per l'anno 2016 diffusi dal GSE con il rapporto dal titolo "Fonti rinnovabili in Italia e in Europa – Verso gli obiettivi al 2020" pubblicato nel mese di marzo 2018, il nostro paese risulta essere ad oggi terzo nella classifica comunitaria dei consumi di energia rinnovabile, con 21,1 Mtep (Mega tonnellate equivalenti di petrolio) sui 195 Mtep complessivamente consumati all'interno del blocco da fonti verdi nel 2016.

Per gli esperti del settore o gli appassionati dell'argomento è oramai cosa nota che l'Italia abbia

da tempo superato quanto chiesto dall'UE per la fine di questo decennio: con diversi anni di anticipo è stata portata la percentuale di energie rinnovabili sui consumi finali sopra la fatidica quota del 17% (overall target). Con 21,1 Mtep verdi il nostro paese rappresenta circa l'11% dei consumi di energia da fonte rinnovabile europei.

Ad oggi in Italia si consuma il 34,01% di rinnovabili nel mix elettrico e il 18,88% in quello termico. Inoltre, tra il 2005 al 2016 le fonti alternative in Europa sono aumentate di 85 Mtep. In termini assoluti, dopo la Germania, sono Italia e UK i paesi che hanno registrato l'incremento maggiore. Ed è sempre l'Italia ad occupare il secondo posto nella classifica europea di riduzione dei consumi energetici.

A questi dati nazionali, ogni regione ha contribuito in maniera differente. Ovviamente, ciò è causato dalla differenziazione geografica degli impianti: il 76% dell'energia elettrica prodotta da fonte idrica, ad esempio, si concentra in sole sei Regioni del Nord Italia. Allo stesso modo sei Regioni del Sud Italia possiedono il 90% dell'energia elettrica prodotta da eolico. Gli impianti geotermoelettrici si trovano esclusivamente nella Regione Toscana, gli impieghi di bioenergie e il solare termico si distribuiscono principalmente nel Nord Italia. Analizzando invece il peso delle singole Regioni nel 2016 in termini di quota FER regionale sul totale FER nazionale si nota che la Lombardia fornisce il contributo maggiore, seguita da Veneto, Piemonte, Emilia Romagna e Toscana.

Tuttavia, la produzione di energia da fonte rinnovabile non è esente da problematiche, anche di carattere ambientale. Per questo motivo l'attuale Strategia Energetica Nazionale, con testo approvato in data 10 novembre 2017, alle pagine 87-88-89 (Focus Box: Fonti rinnovabili, consumo di suolo e tutela del paesaggio.), descrive gli orientamenti in merito alla produzione da fonti rinnovabili e alle problematiche tipiche degli impianti e della loro collocazione. In particolare, per quanto concerne la produzione di energia elettrica da fotovoltaico, si fa riferimento alle caratteristiche seguenti:

- Scarsa resa in energia delle fonti rinnovabili. “Le fonti rinnovabili sono, per loro natura, a bassa densità di energia prodotta per unità di superficie necessaria: ciò comporta inevitabilmente la necessità di individuare criteri che ne consentano la diffusione in coerenza con le esigenze di contenimento del consumo di suolo e di tutela del paesaggio.”
- Consumo di suolo. “Quanto al consumo di suolo, il problema si pone in particolare per il fotovoltaico, mentre l'eolico presenta prevalentemente questioni di compatibilità con il paesaggio. Per i grandi impianti fotovoltaici, occorre regolamentare la possibilità di realizzare impianti a terra, oggi limitata quando collocati in aree agricole, **armonizzandola con gli obiettivi di contenimento**

**dell'uso del suolo.** Sulla base della legislazione attuale, gli impianti fotovoltaici, come peraltro gli altri impianti di produzione elettrica da fonti rinnovabili, possono essere ubicati anche in zone classificate agricole, salvaguardando però tradizioni agroalimentari locali, biodiversità, patrimonio culturale e paesaggio rurale”.

- Forte rilevanza del fotovoltaico tra le fonti rinnovabili. “Dato il rilievo del fotovoltaico per il raggiungimento degli obiettivi al 2030, e considerato che, in prospettiva, questa tecnologia ha il potenziale per una ancora più ampia diffusione, occorre **individuare modalità di installazione coerenti con i parimenti rilevanti obiettivi di riduzione del consumo di suolo [...]**”.
- Necessità di coltivare le aree agricole occupate dagli impianti fotovoltaici al fine di non far perdere fertilità al suolo. “Potranno essere così circoscritti e regolati i casi in cui si potrà consentire l'utilizzo di terreni agricoli improduttivi a causa delle caratteristiche specifiche del suolo, ovvero individuare modalità che consentano la realizzazione degli impianti **senza precludere l'uso agricolo dei terreni [...]**”.

#### **4 INQUADRAMENTO DEL PROGETTO IN RELAZIONE AGLI STRUMENTI DI PIANIFICAZIONE TERRITORIALE ED AI VINCOLI AMBIENTALI**

Viene di seguito esposta la caratterizzazione localizzativa - territoriale del sito sul quale è previsto l'impianto e la rispondenza dello stesso alle indicazioni urbanistiche comunali, provinciali e regionali. Da tali dati risulta evidente la bontà dei siti scelti e la compatibilità degli stessi con le opere a progetto, fermo restando l'obbligo di ripristino dello stato dei luoghi a seguito di dismissione dell'impianto. L'area interessata ricade interamente nel territorio del comune di Santa Giusta e Palmas Arborea, in località denominata “Tanca Manna”.

La posizione del centro abitato di Santa Giusta e Palmas Arborea sono dislocati nella parte a Nord-Ovest rispetto all'intervento proposto. Il territorio comunale di Santa Giusta si estende su una superficie di 69,22 Km<sup>2</sup> con una popolazione residente di circa 4.727 abitanti e una densità di 68,29 ab./Km<sup>2</sup>. Confina con 8 comuni: Ales, Arborea, Marrubiu, Morgongiori, Oristano, Palmas Arborea, Pau.

Il territorio comunale di Palmas Arborea si estende su una superficie di 38,73 Km<sup>2</sup> con una popolazione residente di circa 1.505 abitanti e una densità di 38,86 ab./Km<sup>2</sup>. Confina con 7 comuni: Ales, Oristano, Pau, Santa Giusta, Villa Verde, Villaurbana.

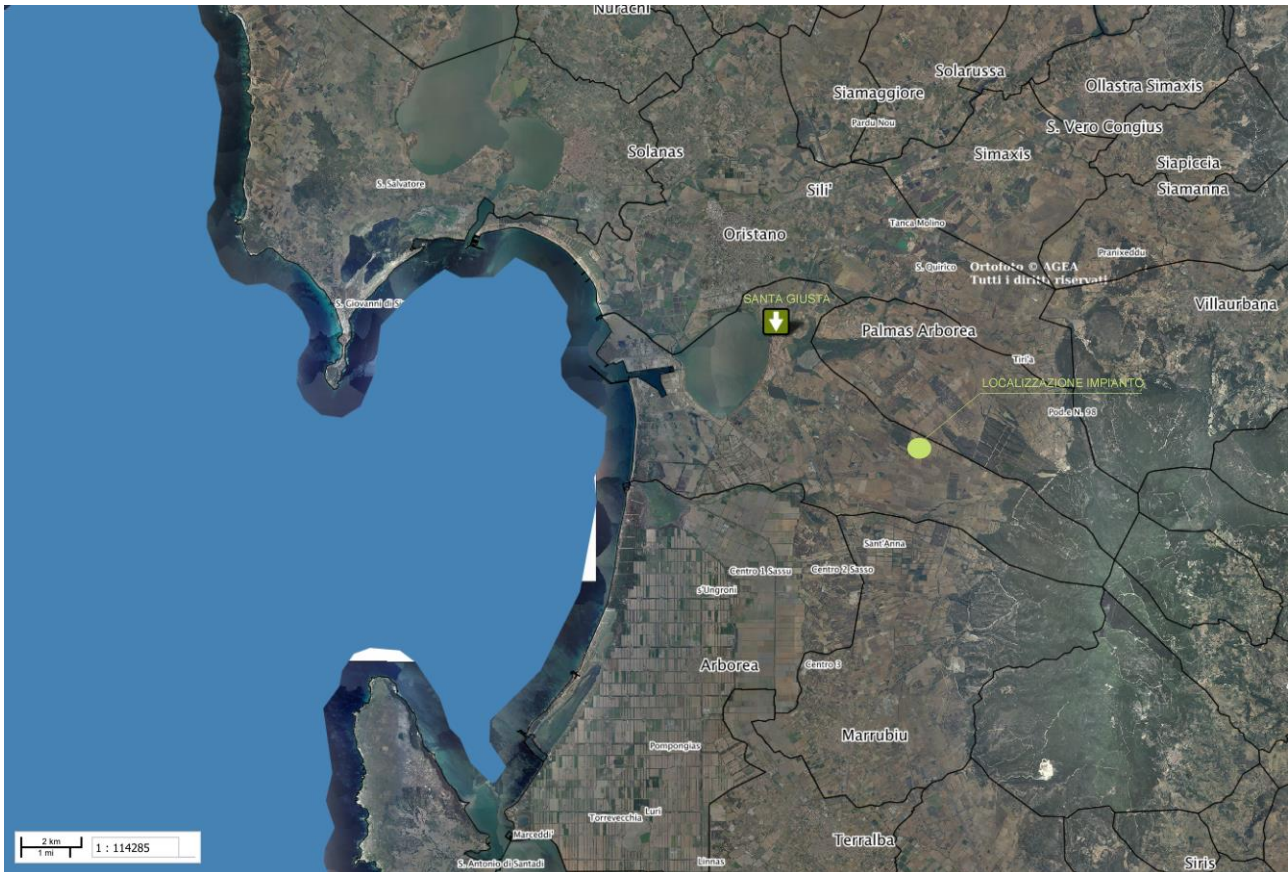

## 5 INQUADRAMENTO CATASTALE

L'area interessata ricade interamente nel territorio del comune di Santa Giusta e Palmas Arborea, provincia di Oristano, in località denominata "Tanca Manna".

Il fondo è distinto al catasto come segue:

COMUNE	FOGLIO	MAPPALE	SUP.Ha	DEST. URBANISTICA	TITOLO DI POSSESSO
Santa Giusta	35	140	13.92.05	Zona E – Sottozona E2.c	Preliminare d'acquisto
Santa Giusta	35	2	15.85.05	Zona E – Sottozona E5.c	Preliminare d'acquisto
Santa Giusta	35	186	19.58.64	Zona E – Sottozona E5.c	Preliminare d'acquisto
Santa Giusta	35	188	15.11.66	Zona E – Sottozona E2.c	Preliminare d'acquisto
Santa Giusta	35	190	01.07.30	Zona E – Sottozona E2.c	Preliminare d'acquisto
Palmas Arborea	20	48	02.81.10	Zona E – Sottozona E2	Preliminare d'acquisto
Palmas Arborea	20	33	00.50.50	Zona E – Sottozona E2	Preliminare d'acquisto
<b>Superficie totale proprietà</b>			68.86.30		



Nella Cartografia IGM ricade nella foglio 528 SEZ. Il Oristano della cartografia ufficiale IGM in scala 1:25.000

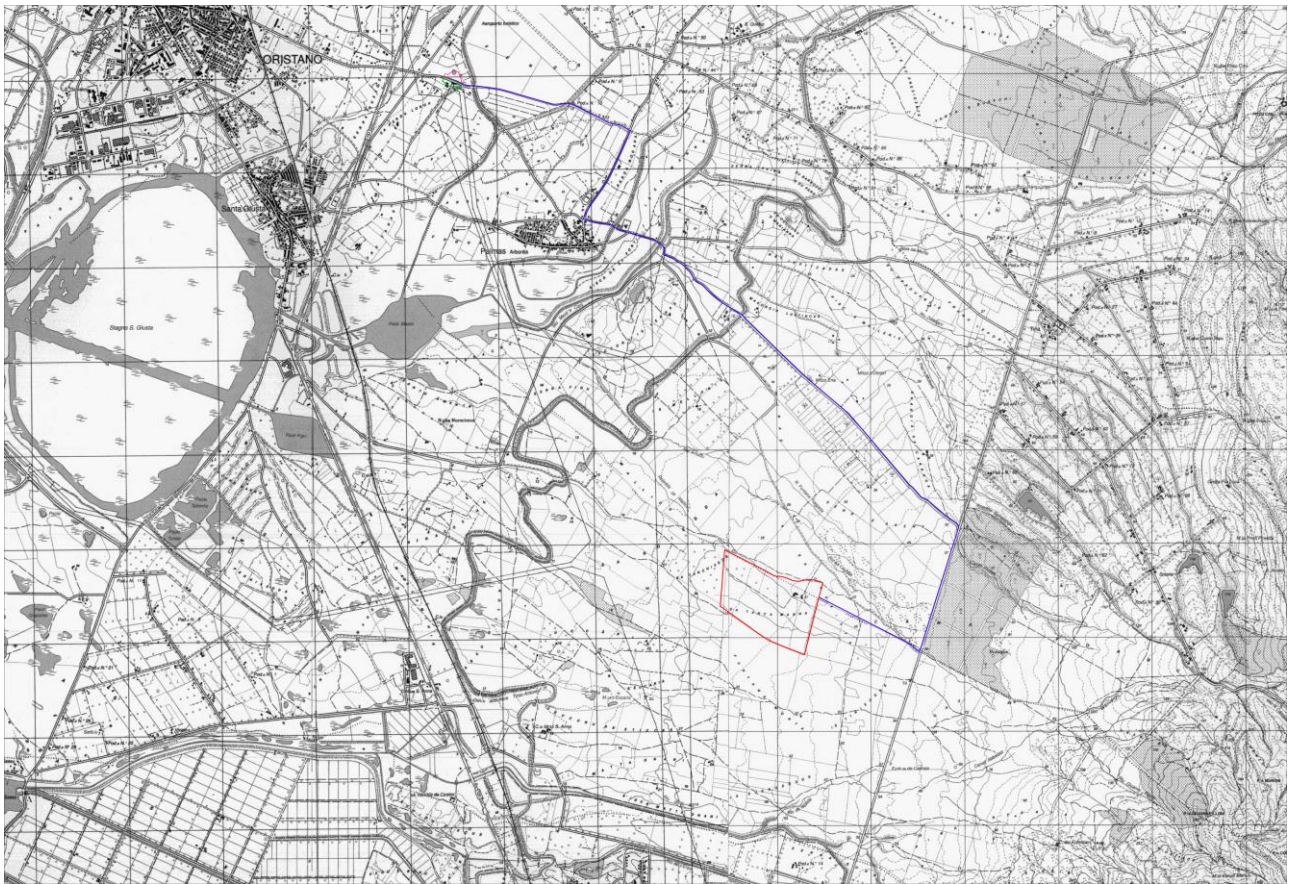

Mentre nella Carta Tecnica Regionale ricade nella sezione 528160 S'antanna-529130 Tiria Alta, 528120 Santa Giusta e 529090 San Quirico.

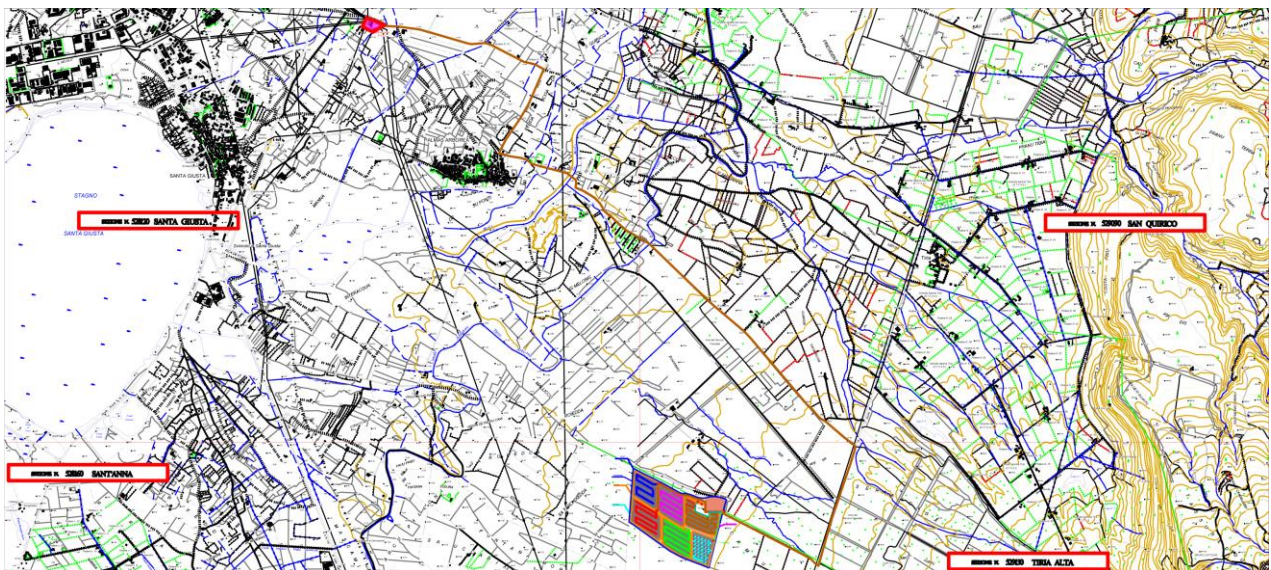

Nell'intorno sono presenti aziende agricole. La viabilità d'accesso all'area di intervento, e asfaltata, ed è collegata alla strada Provinciale N° 68 che collega la SS131 a Siamanna.

## **6 STATO DEI LUOGHI E COLTURE ATTUALMENTE PRATICATE**

Premesso che Il territorio del comune di Santa Giusta e Palmas Arborea presenta condizioni pedoclimatiche e una posizione geografica che hanno favorito lo sviluppo della agricoltura sin dalla preistoria. Nonostante in tempi recenti sia attraversata da una profonda crisi, l'agricoltura risulta senza dubbio attività ancora predominante e fattore strategico per il complessivo sviluppo dell'economia del comune. Infatti, rispetto ad una elevata vocazione naturale e a produzioni tipiche tradizionalmente di ottima qualità, il settore è interessato da alcune debolezze strutturali che ne minano la competitività. Tra i tanti sintomi di malessere del settore, giova qui richiamare la scarsa attrazione per le nuove generazioni ed il conseguente invecchiamento degli addetti. Questo fenomeno si accompagna alla scarsa propensione per lo sviluppo di un sano spirito imprenditoriale; l'agricoltura, viene intrapresa per mancanza di alternative valide più che per reale vocazione, sta

lentamente assumendo i caratteri dell'economia della sussistenza. Tuttavia, è ben diffusa la percezione che il settore agricolo abbia notevoli possibilità di sviluppo, soprattutto per quanto concerne l'attività agro-pastorale e la trasformazione dei prodotti locali. Le Amministrazioni Comunali hanno l'opportunità di innescare azioni in grado di rilanciare il settore agricolo, tenuto conto che il potenziale delle risorse naturali (clima, suoli, biodiversità, etc...), culturale ed umano può garantire uno sviluppo del settore sostenibile in termini sia biofisici sia socioeconomici. Per perseguire questi obiettivi, è necessario concepire una strategia di "aggressione" dei problemi che finora hanno costituito i limiti allo sviluppo del settore. Tra questi, taluni – come l'eccessiva frammentazione fondiaria- sono di difficile soluzione e comunque richiedono tempi ed investimenti difficilmente perseguibili anche a medio termine. D'altra parte, il contesto territoriale è tale che lo sviluppo del settore agricolo presenta forti legami strutturali con le politiche di protezione dell'ambiente, di valorizzazione dei paesaggi locali e del sistema dei beni storico-culturali. È evidente come l'integrazione dei precedenti settori di sviluppo possa produrre un aumento di ricchezza complessiva –in termini di reddito e di impiego- di gran lunga superiore alla somma dei singoli contributi presi per ciascun sotto settore.

Il Comune di Santa Giusta è stato fondato dai Fenici nell'VIII secolo a.C. col nome di Othoca, tuttavia non mancano testimonianze dell'età del bronzo con i vari nuraghi sparsi nel territorio. Passata ai Romani con tutta la Sardegna e la Corsica, divenne un centro di cristianità, e nell'anno 130, sotto l'impero di Adriano, vi furono martirizzate le sante Giusta, Giustina ed Enedina.

A seguito della caduta dell'impero, Othoca venne progressivamente abbandonata; nel medioevo la popolazione si spostò nei pressi della chiesa romanica di Santa Giusta.

Il villaggio di Santa Giusta fece parte del giudicato di Arborea, nella curatoria del Campidano di Simaxis, e alla caduta del giudicato (1410) entrò a far parte del marchesato di Oristano fino a ad essere inglobato nel Regno di Sardegna aragonese a partire dal 1478, dopo la sconfitta dell'ultimo marchese Leonardo Alagon. Il paese poi si spopolò per le continue incursioni barbaresche, dovute alla vicinanza al mare, che portavano a frequenti assalti e saccheggi.

A partire dall'XI secolo fu sede di diocesi; il vescovo Ugo fu inviato nel 1164 a Pavia presso Federico Barbarossa dal giudice d'Arborea Barisone I per ottenere dall'imperatore l'investitura a Re di Sardegna. Nel 1226 vi si tenne un importante sinodo della Chiesa Sarda per l'applicazione delle riforme decretate dal Quarto concilio lateranense. La sede vescovile fu soppressa da papa Giulio II con la bolla *Aequum reputamus* del 1503, e confermata da un'altra bolla papale del 1515, che ne sancì l'unione con l'arcidiocesi di Oristano. La diocesi fu riistituita nel 1968 come sede vescovile titolare. Nel 1637 a Santa Giusta furono sconfitti i francesi, che guidati dall'arcivescovo di Bordeaux, avevano occupato Oristano. Nel 1767, in epoca sabauda, il paese fu annesso dal re Carlo Emanuele III al marchesato d'Arcais, feudo dei Nurra, ai quali fu riscattato nel 1839 con la soppressione del sistema feudale. Ha una superficie di 69,22 Km<sup>2</sup>, con una popolazione di 4.690 abitanti, e come densità abitativa 68 abitanti/km<sup>2</sup>.

Mentre il comune di Palmas Arborea fu abitato in epoca nuragica per la presenza nel territorio di un nuraghe. Nel Medioevo appartenne al Giudicato di Arborea e fece parte della curatoria di Simaxis. Alla caduta del giudicato (1420) fu incluso nel Marchesato di Oristano e dal 1478 passò sotto il dominio aragonese. Il paese, che ebbe notevole importanza in epoca medievale, andò via via decadendo. Nel 1767 fu incorporato nel marchesato d'Arcais, feudo dei Nurra, ai quali fu riscattato nel 1839 con la soppressione del sistema feudale. Ha una superficie di 39,33 Km<sup>2</sup>, con una popolazione di 1.495 abitanti, e come densità abitativa 38.01 abitanti/km<sup>2</sup>.

Si rappresenta in ogni caso che l'area in esame risulta servita dal consorzio di Bonifica dell'Oristanese. Il Comprensorio irriguo si estende su una superficie di circa 85.363, che interessano venticinque comuni della provincia di Oristano.

La presenza di importanti industrie di trasformazione – indirizzate soprattutto alla produzione di vini ed olio e pomodori hanno senz'altro favorito la diffusione di colture che in altre parti della Sardegna hanno faticato ad affermarsi. Rispetto alla situazione generale che si riscontra nell'isola, infatti, l'area si caratterizza per un notevole sviluppo della viticoltura, dell'olivicoltura e dell'orticoltura. Non vi è dubbio, comunque, che soprattutto per quanto riguarda la produzione di ortaggi, un fattore che



ha condizionato le scelte degli imprenditori nel corso degli anni è rappresentato dal fatto che il campidano di Oristano è un territorio particolarmente fertile, ne rappresenta la prima pianura della Sardegna per estensione e, da sempre, si presta ad utilizzi dei terreni che vanno oltre lo sfruttamento a fini zootecnici. Ciò nonostante, l'allevamento ovino e la foraggi coltura costituiscono a tutt'oggi le attività principali nel territorio. Invero, in questo comparto si registra la presenza di alcune realtà imprenditoriali che si sviluppano su scale produttive di portata ben maggiore rispetto alla media regionale, non solo per quel che concerne la superficie e/o il numero di capi, ma soprattutto per il volume di capitali investiti e le relazioni commerciali. Molte di queste imprese sono dedite anche all'allevamento bovino da latte, per le quali vista l'adiacenza ai centri di eccellenza di Arbore rappresentano per l'intera area il top in Italia nell'allevamento di bovini da latte. Con la pubblicazione del Bollettino Latte 2020 (<http://bollettino.aia.it>) da parte di AIA (Associazione Italiana Allevatori) sono stati resi noti i risultati delle produzioni delle vacche da latte allevate in Italia e aderenti ai controlli funzionali svolti da AAR Sardegna. Dalle statistiche emerge come la Sardegna si confermi tra le prime posizioni a livello nazionale denotando la grandissima professionalità delle proprie aziende che competono senza difficoltà con i colleghi delle regioni più vocate.

Vi è inoltre, l'aumento è di una certa consistenza della cerealicoltura, sebbene nel corso degli ultimi anni le superfici investite a cereali hanno subito un ridimensionamento a causa delle condizioni meno favorevoli dettate dalla PAC. Si è, infatti, assistito ad un processo di riconversione dell'agricoltura irrigua ed una apprezzabile rimodulazione delle colture, che ha visto alcune di esse sostituire altre in termini di superficie. Non vi è dubbio che alla base di questo processo si riconoscono più ragioni. In primo luogo, l'irrigazione è particolarmente aumentata nel corso degli ultimi anni nei comparti in cui il ricorso alla distribuzione di acqua è pratica tradizionale (orticoltura, frutticoltura ed anche viticoltura). Detto che – pur in mancanza di statistiche precise - non si è registrato nel medesimo arco di tempo un aumento considerevole delle superfici investite a tali colture, ciò significa che nell'area si è proceduto ad impiegare più diffusamente l'irrigazione rispetto al passato nelle aziende arboricole ed in quelle con ortive. In secondo luogo, l'evidenza empirica testimonia come nello stesso arco di tempo considerato vi sia stato un calo delle superfici ricoperte da foraggere e da cereali. Pertanto, anche le superfici irrigate relative a tali colture hanno subito una marcata contrazione.

Più nel dettaglio, l'osservazione dei dati mostra una situazione diversificata per singola coltura praticata. Tra i cereali si nota una diminuzione di superficie per il mais e il frumento duro, rispettivamente del 37,3 e del 5,7%. Per le restanti tipologie di cereali la variazione è nulla e l'andamento rimane pressoché costante. Le colture foraggere mostrano una contrazione della superficie solo per gli erbai dello 0,8%, mentre aumenta la superficie per i prati (+0,1%) tra le

foraggiere permanenti, e i prati avvicendati (+5,9%) tra le foraggiere temporanee. Le colture oleaginose rivelano una situazione stabile rispetto all'anno precedente; tra i legumi secchi, la fava da granella mostra un trend positivo del 15,6%, mentre, per gli altri legumi l'andamento è stabile rispetto all'anno precedente. La superficie investita ad olivo aumenta di un quasi 30% nonostante il calo delle produzioni olivicole riscontrato negli ultimi anni, attribuibile ragionevolmente, alla contrazione della domanda per il perdurare della crisi economica. Prosegue la contrazione degli ettari coltivati a uva da tavola e da vino, rispettivamente del 2,2% e del 2%. Mentre per i primi il calo è dovuto alla complessità riscontrata nella coltivazione e all'eccessiva offerta del prodotto proveniente da mercati extra regionali; per i secondi il calo è dovuto principalmente all'abolizione delle quote vigneto con l'introduzione delle nuove autorizzazioni, determinando di fatto una riorganizzazione del settore. Infatti, l'orientamento riscontrato negli ultimi anni, ha come obiettivo elevare la produzione di qualità incoraggiando investimenti in nuovi impianti o reimpianti per il rinnovo di vigneti già esistenti. Tra le colture arboree per frutta fresca e frutta secca, il pero e il melo, sono le colture che nel 2016 hanno segnato un trend positivo in termini di superficie investita, rispettivamente del 18,2% e del 6,7%. Mentre, si segnalano valori negativi per l'albicocco che ha ridotto la superficie del 27,8%, resta stabile il mandorlo. Tra gli ortaggi in pieno campo e in serra, le colture con un aumento consistente di superficie coltivata nell'ultimo anno sono il cocomero e il carciofo in pieno campo, il pomodoro in serra. Si riducono notevolmente le superfici della fragola e del cavolfiore e cavolo broccolo in campo, del finocchio e del cocomero in serra. Infine, per il comparto agrumicolo la situazione resta stabile, rispetto all'anno precedente, per tutte le tipologie produttive (arancio, mandarino, clementino e limone).

Il fondo agricolo in esame è facilmente accessibile dalla S.P 68 Marrubiu direzione Siamanna.





Nella proprietà sono presenti fabbricati, consistenti in varie stalle in precario stato di abbandono, oltre a enormi quantità di amianto, e una casa rurale.

La permeabilità degli affioramenti presenti nell'area in oggetto risulta essere molto eterogenea visto che tali depositi costituiti da un'alternanza di livelli sabbiosi di colore giallastro, livelli limoso - argillosi e livelli conglomeratici eterometrici, presentano spesso passaggi laterali di facies che vanno a modificare puntualmente sia la componente argillo-sabbiosa che la tessitura dei vari depositi. L'area di pertinenza risulta comunque essere fortemente antropizzata.

## **7        PRODUZIONI AGRICOLE CARATTERISTICHE DELL'AREA IN ESAME**

Il territorio preso in esame, per quanto concerne le caratteristiche del paesaggio agrario, comprende un'area omogenea che parte proprio dalla zona interessata dalla realizzazione dell'impianto agro-fotovoltaico per poi estendersi a SUD su una vastissima area pianeggiante, denominata comunemente "CAMPIDANO DI ORISTANO".

## **7.1 L'areale di riferimento descritto dal Censimento Agricoltura 2010**

Sulla base del più recente Censimento Agricoltura, per quanto concerne le produzioni animali l'areale preso in esame risulta essere fortemente dedicato alle "coltivazioni Orticole a pieno campo, che nel caso dell'area in oggetto, sono costituite da carciofi, olive, uva da tavola.

Elevatissimo risulta essere - purtroppo - anche il dato sulle superfici agricole non utilizzate (oltre 43,5% nell'intera Provincia), dovuto principalmente al progressivo abbandono degli appezzamenti dimensioni minori - solitamente con superfici comprese tra 1,00 e 10,00 ha - molto diffusi nella Provincia di OR. Molto importanti, risultano essere le produzioni animali nell'area di intervento, specie con gli allevamenti di ovine da latte.

## **8 IL PROGETTO**

Il Committente intende realizzare nel territorio del Comune di Santa Giusta Palmas Arborea (OR), Località Tanca Manna, un impianto fotovoltaico da 56 904.120 kW con inseguitore monoassiale (inseguitore di rollio), comprensivo delle relative opere di connessione in AT alla RTN. Le aree interessate dagli interventi sono descritte in dettaglio ai paragrafi seguenti e riportate sugli elaborati cartografici allegati alla presente relazione.

La Società, ha presentato a Terna S.p.A. la richiesta di connessione alla RTN. Il gestore ha trasmesso la soluzione tecnica minima generale per la connessione (STMG), con codice di rintracciabilità n° 202002124 formalmente accettata dalla Società richiedente. La STMG prevede che l'impianto agro-fotovoltaico debba essere collegato in antenna a 150 kV con la sezione 150 kV alla nuova ss Terna (SE) di Trasformazione 220/150 kV della RTN di Oristano, previo ampliamento della stessa.

A seguito del ricevimento della STMG è stato possibile definire puntualmente le opere progettuali da realizzare, che si possono così sintetizzare:

- 1) Impianto agro-fotovoltaico ad inseguimento monoassiale, della potenza complessiva installata di 56 904.120 kW, ubicato in località Tanca Manna, nel Comune di Santa Giusta e Palmas Arborea (OR);
- 2) N. 6 dorsali di collegamento interrate, in media tensione (30 kV), per il vettoriamento dell'energia elettrica prodotta dall'impianto alla futura stazione elettrica di trasformazione. Il percorso dei cavi interrati, che seguirà la viabilità esistente, si svilupperà per una lunghezza di circa 11 km;

## **9 INGOMBRI E CARATTERISTICHE DEGLI IMPIANTI DA INSTALLARE**

Secondo le informazioni fornite dal richiedente, l'impianto in progetto, del tipo ad inseguimento monoassiale (inseguitori di rollio), prevede l'installazione di strutture di supporto dei moduli fotovoltaici (realizzate in materiale metallico), disposte in direzione Nord-Sud su file parallele ed opportunamente spaziate tra loro, per ridurre gli effetti degli ombreggiamenti. I moduli ruotano sull'asse da Est a Ovest, seguendo l'andamento giornaliero del sole. L'angolo massimo di rotazione dei moduli di progetto è di +/- 60°. L'altezza dell'asse di rotazione dal suolo è pari a 2.60 m. Lo spazio libero minimo tra una fila e l'altra di moduli, quando questi sono disposti parallelamente al suolo (ovvero nelle ore centrali della giornata), risulta essere pari a 3,70 m. L'ampio spazio disponibile tra le strutture, come vedremo in dettaglio ai paragrafi seguenti, fanno in modo che non vi sia alcun problema per quanto concerne il passaggio di tutte le tipologie di macchine trattatrici ed operatrici in commercio.

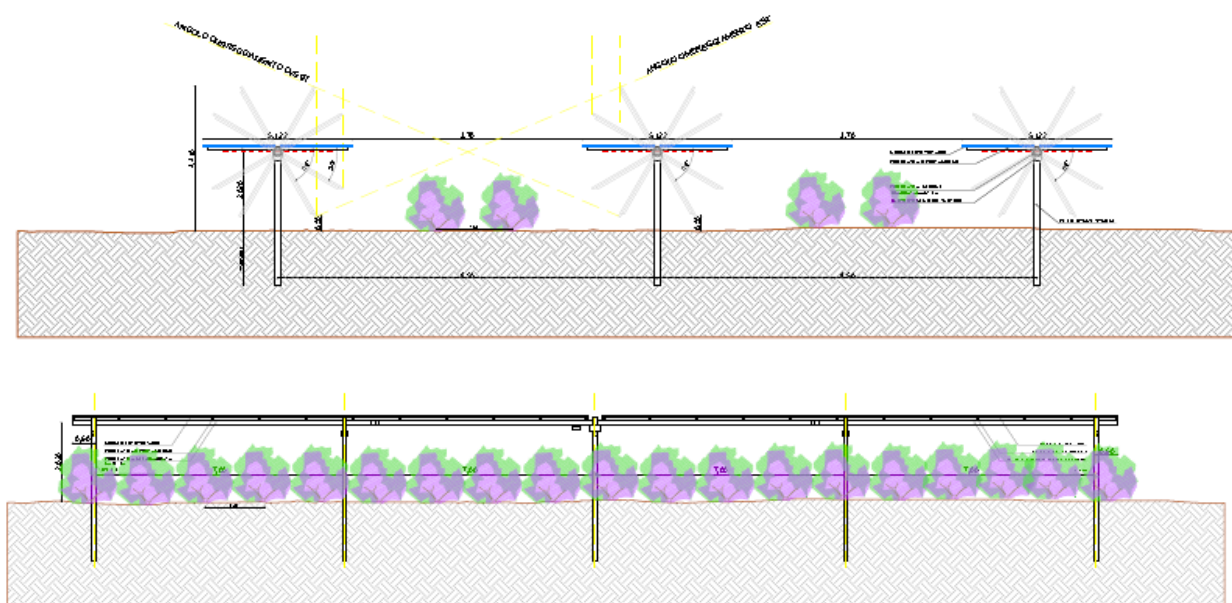

## 10 FASCIA ARBOREA PERIMETRALE

Al fine di mitigare l'impatto paesaggistico, anche sulla base delle vigenti normative, è prevista la realizzazione di una fascia arborea lungo tutto il perimetro del sito dove sarà realizzato l'impianto fotovoltaico (fascia di larghezza pari a 10 m). Come meglio dettagliato nei paragrafi seguenti, dopo una valutazione preliminare su quali specie utilizzare per la realizzazione della fascia arborea, si è scelto di impiantare un moderno mandorleto su due file parallele.

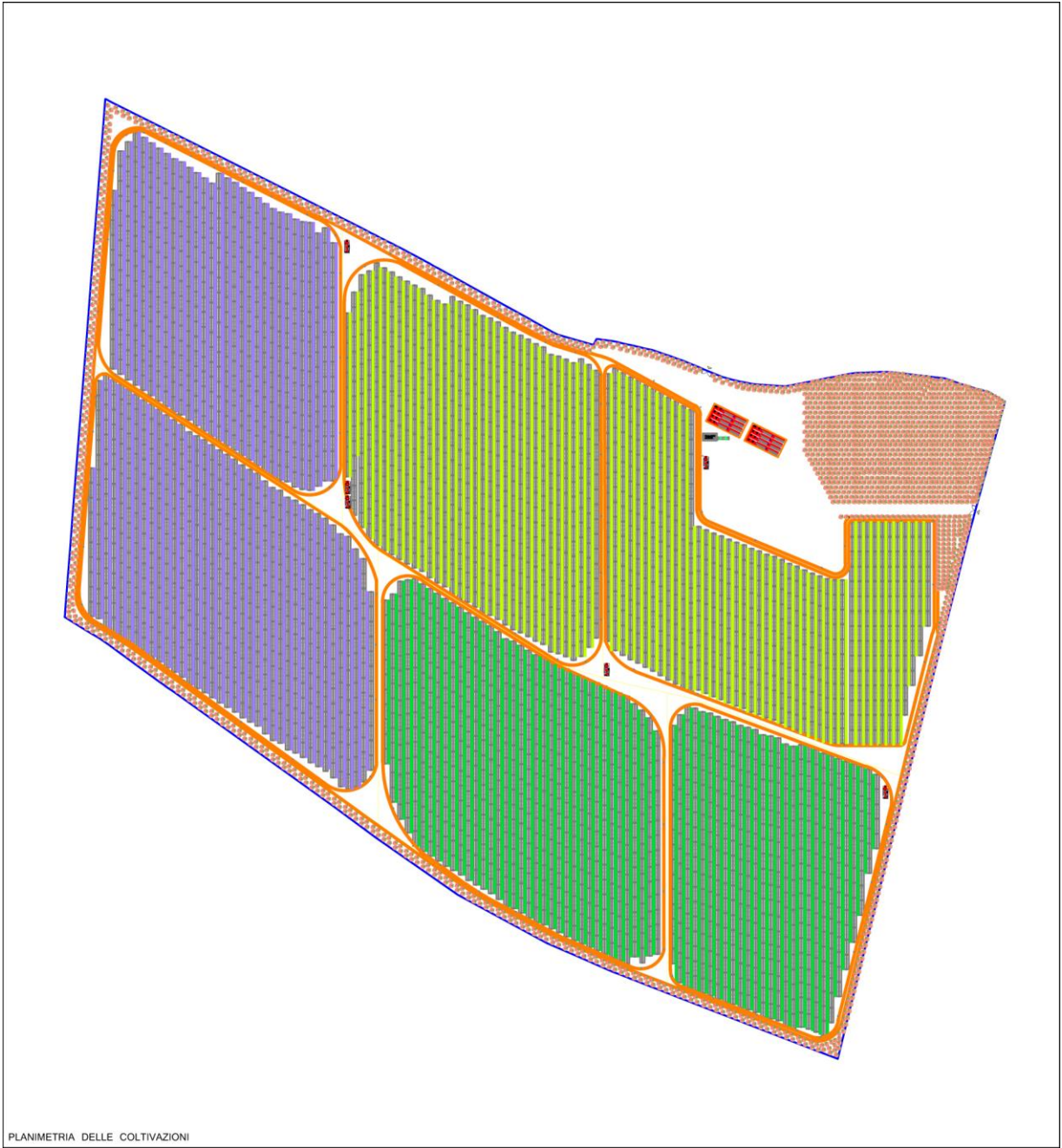

PLANIMETRIA DELLE COLTIVAZIONI

## 11 PRINCIPALI ASPETTI CONSIDERATI NELLA DEFINIZIONE DEL PIANO COLTURALE

Coltivare in spazi limitati è sempre stata una problematica da affrontare in agricoltura: tutte le colture arboree, ortive ed arbustive sono sempre state praticate seguendo schemi volti all'ottimizzazione della produzione sugli spazi a disposizione, indipendentemente dall'estensione degli appezzamenti; in altri casi, le forti pendenze costringono a realizzare terrazzamenti anche piuttosto stretti per impiantare colture arboree. Di conseguenza, sono sempre stati compiuti (e si continuano a compiere tutt'ora) studi sui migliori sesti d'impianto e sulla progettazione e lo sviluppo di mezzi meccanici che vi possano accedere agevolmente. Le problematiche relative alla pratica agricola negli spazi lasciati liberi dall'impianto fotovoltaico si avvicinano, di fatto, a quelle che si potrebbero riscontrare sulla fila e tra le file di un moderno arboreto.

### 11.1 Gestione del suolo

Per il progetto dell'impianto agro-fotovoltaico in esame, considerate le dimensioni relativamente ampie dell'interfila tra le strutture, tutte le lavorazioni del suolo, nella parte centrale dell'interfila, possono essere compiute tramite macchine operatrici convenzionali senza particolari problemi. A ridosso delle strutture di sostegno risulta invece necessario mantenere costantemente il terreno libero da infestanti mediante diserbo, che può essere effettuato tramite lavorazioni del terreno o utilizzando prodotti chimici di sintesi. Siccome il diserbo chimico, nel lungo periodo, può comportare gravi problemi ecologici e di impatto ambientale, nella fascia prossima alle strutture di sostegno si effettuerà il diserbo meccanico, avvalendosi della fresa interceppo, come già avviene nei moderni arboreti.



Esempio di fresatrice interceppo per le lavorazioni sulla fila



Trattandosi di terreni se pur non regolarmente coltivati, non vi sarà la necessità di compiere importanti trasformazioni idraulico-agrarie. Nel caso dell'impianto di mandorleto sulla fascia perimetrale, si effettuerà su di essa un'operazione di scasso a media profondità (0,60-0,70 m) mediante ripper - più rapido e molto meno dispendioso rispetto all'aratro da scasso - e concimazione di fondo, con stallatico pellettato in quantità comprese tra i 30,00 e i 40,00 q/ha, per poi procedere all'amminutamento del terreno con frangizolle ed al livellamento mediante livellatrice a controllo laser o satellitare.

Questo potrà garantire un notevole apporto di sostanza organica al suolo che influirà sulla buona riuscita dell'impianto arboreo.

Per quanto concerne le lavorazioni periodiche del terreno dell'interfila, quali aratura, erpicatura o rullatura, queste vengono generalmente effettuate con mezzi che presentano un'altezza da terra molto ridotta, pertanto potranno essere utilizzate varie macchine operatrici presenti in commercio senza particolari difficoltà, in quanto ne esistono di tutte le larghezze e per tutte le potenze meccaniche. Le lavorazioni periodiche del suolo, in base agli attuali orientamenti, è consigliabile che si effettuino a profondità non superiori a 40,00 cm.

## **11.2 Ombreggiamento**

L'esposizione diretta ai raggi del sole è fondamentale per la buona riuscita di qualsiasi produzione agricola. L'impianto in progetto, ad inseguimento mono-assiale, di fatto mantiene l'orientamento dei moduli in posizione perpendicolare a quella dei raggi solari, proiettando delle ombre sull'interfila che saranno tanto più ampie quanto più basso sarà il sole all'orizzonte. Sulla base delle simulazioni degli ombreggiamenti per tutti i mesi dell'anno, elaborate dalla Società, si è potuto constatare che la porzione centrale dell'interfila, nei mesi da maggio ad agosto, presenta tra le 7 e le 8 ore di piena esposizione al sole. Naturalmente nel periodo autunno-inverno, in considerazione della minor altezza del sole all'orizzonte e della brevità del periodo di illuminazione, le ore luce risulteranno inferiori. A questo bisogna aggiungere anche una minore quantità di radiazione diretta per via della maggiore nuvolosità media che si manifesta (ipotizzando andamenti climatici regolari per l'area in esame) nel periodo invernale. Pertanto è opportuno praticare prevalentemente colture che svolgano il ciclo riproduttivo e la maturazione nel periodo primaverile/estivo. È bene però considerare che l'ombreggiamento creato dai moduli fotovoltaici non crea soltanto svantaggi alle colture: si rivela infatti eccellente per quanto riguarda la riduzione dell'evapotraspirazione, considerando che nei periodi più caldi dell'anno le precipitazioni avranno una maggiore efficacia.

### 11.3 Meccanizzazione e spazi di manovra

Date le dimensioni e le caratteristiche dell'appezzamento, non si può di fatto prescindere da una totale o quasi totale meccanizzazione delle operazioni agricole, che permette una maggiore rapidità ed efficacia degli interventi ed a costi minori. Come già esposto nei paragrafi precedenti, l'interasse tra una struttura e l'altra di moduli è pari a 8,50 m, e lo spazio libero tra una schiera e l'altra di moduli fotovoltaici varia da un minimo di 3.60 m (quando i moduli sono disposti in posizione parallela al suolo, – tilt pari a 0° - ovvero nelle ore centrali della giornata) ad un massimo di 8,42 m (quando i moduli hanno un tilt pari a 60°, ovvero nelle primissime ore della giornata o al tramonto). L'ampiezza dell'interfila consente pertanto un facile passaggio delle macchine trattrici, considerato che le più grandi in commercio, non possono avere una carreggiata più elevata di 2,50 m, per via della necessità di percorrere tragitti anche su strade pubbliche.

DIMENSIONI <sup>1)</sup>	
A: Lunghezza totale senza attrezzi / con sollevatore/zavorramento anteriore (mm) con assale posteriore heavy-duty	6.015 / 6.295 / 6.225
B: Altezza totale (mm)	- / - / - 3.375
C: Larghezza totale (all'estensione dei parafanghi posteriori) (mm)	2.550
D: Passo standard / con assale posteriore heavy-duty (mm)	3.105 / -
E: Distanza dal centro assale posteriore al tetto cabina (mm)	2.488
F: Carreggiata anteriore (mm)	1.560 - 2.256
Carreggiata posteriore (mm)	1.470 - 2.294

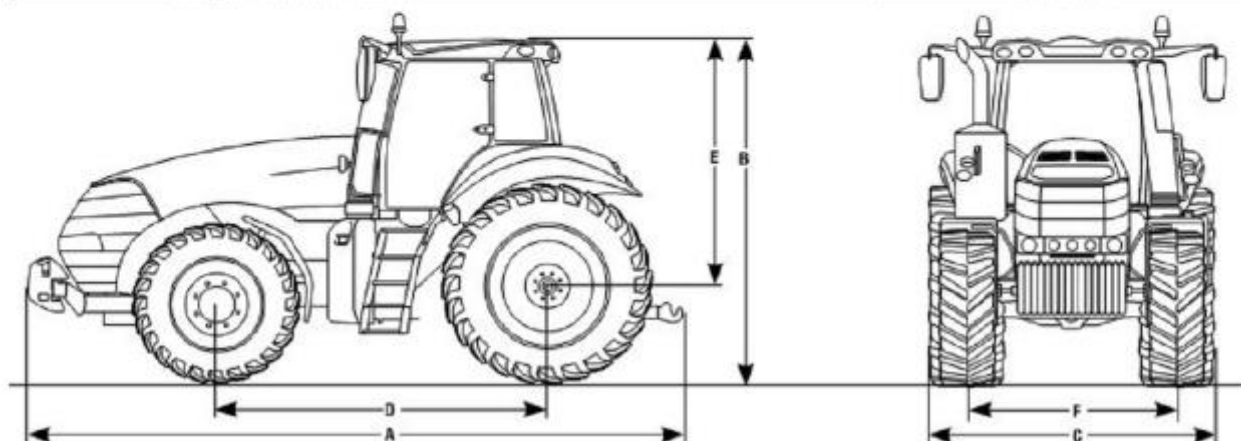

Dimensioni del più grande dei trattori gommati convenzionali prodotti dalla CNH

Qualche problematica potrebbe essere associata alle macchine operatrici (trainate o portate), che hanno delle dimensioni maggiori, ma come analizzato nei paragrafi seguenti, esistono in commercio macchine di dimensioni idonee ad operare negli spazi liberi tra le interfile. Per quanto

riguarda gli spazi di manovra a fine corsa (le c.d. capezzagne), questi devono essere sempre non inferiori ai 10,00 m tra la fine delle interfile e la recinzione perimetrale del terreno. Il progetto in esame prevede la realizzazione di una fascia arborea perimetrale avente una larghezza di 10 m, che consente un ampio spazio di manovra.

#### **11.4 Presenza di cavidotti interrati**

La presenza dei cavi interrati nell'area dell'impianto fotovoltaico non rappresenta una problematica per l'effettuazione delle lavorazioni periodiche del terreno durante la fase di esercizio dell'impianto fotovoltaico. Infatti queste lavorazioni non raggiungono mai profondità superiori a 40 cm, mentre i cavi interrati saranno posati ad una profondità minima di 80 cm.

## **12 LA DEFINIZIONE DEL PIANO COLTURALE**

Per la definizione del piano colturale sono state valutate diverse tipologie di colture potenzialmente coltivabili, facendo una distinzione tra le aree coltivabili tra le strutture di sostegno (interfile) e la fascia arborea perimetrale.

Di seguito si analizzano le soluzioni colturali praticabili, identificando per ciascuna i pro e i contro. Al termine di questa valutazione sono identificate le colture che saranno effettivamente praticate tra le interfile (e le relative estensioni), nonché la tipologia di essenze che saranno impiantate lungo la fascia arborea. Alle Tavole allegate alla presente relazione sono rappresentate le aree in cui saranno effettuate le diverse colture, rispettivamente nella prima fase - per i primi tre anni dal completamento dell'impianto - e nella seconda fase, una volta che sarà ultimata la sperimentazione e che l'arboreto avrà ultimato il periodo di accrescimento.

## **13 VALUTAZIONE DELLE COLTURE PRATICABILI TRA LE INTERFILE**

In prima battuta si è fatta una valutazione se orientarsi verso colture ad elevato grado di meccanizzazione oppure verso colture ortive e/o floreali. Queste ultime sono state però considerate poco adatte per la coltivazione tra le interfile dell'impianto fotovoltaico per i seguenti motivi:

- necessitano di molte ore di esposizione diretta alla luce;
- richiedono l'impiego di molta manodopera specializzata;

- hanno un fabbisogno idrico elevato;
- la gestione della difesa fitosanitaria è molto complessa.

Ci si è orientati pertanto verso colture ad elevato grado di meccanizzazione o del tutto meccanizzate (considerata anche l'estensione dell'area) quali:

- Copertura con manto erboso
- Colture da foraggio
- Colture aromatiche e officinali
- Colture arboree intensive (fascia perimetrale)
- Cereali e leguminose da granella

### **13.1      *Copertura con manto erboso***

La coltivazione tra filari con essenze da manto erboso è da sempre praticata in arboricoltura e in viticoltura, al fine di compiere una gestione del terreno che riduca al minimo il depauperamento di questa risorsa “non rinnovabile” e, al tempo stesso, offre alcuni vantaggi pratici agli operatori. Una delle tecniche di gestione del suolo ecocompatibile è rappresentata dall'inerbimento, che consiste nella semplice copertura del terreno con un cotico erboso.

La coltivazione del manto erboso può essere praticata con successo non solo in arboricoltura, ma anche tra le interfile dell'impianto fotovoltaico; anzi, la coltivazione tra le interfile è meno condizionata da alcuni fattori (come ad esempio non vi è la competizione idrica-nutrizionale con l'albero) e potrebbe avere uno sviluppo ideale. Considerate le caratteristiche tecniche dell'impianto fotovoltaico (ampi spazi tra le interfile, ma maggiore ombreggiamento in prossimità delle strutture di sostegno, con limitazione per gli spazi di manovra), si opterà per un tipo di inerimento parziale, ovvero il cotico erboso si manterrà sulle fasce di terreno sempre libere tra le file (la fascia della larghezza di 6,40 m che si ha quando i moduli sono disposti orizzontalmente al suolo tra le file), soggette al calpestamento, per facilitare la circolazione della macchine e per aumentare l'infiltrazione dell'acqua piovana ed evitare lo scorrimento superficiale. Il controllo della flora infestante verrà eseguito con le modalità descritte al paragrafo successivo.

L'inerimento tra le interfile sarà di tipo temporaneo, ovvero sarà mantenuto solo nei periodi più umidi dell'anno (e non tutto l'anno), considerato che ci sono condizioni di carenza idrica prolungata e non è raccomandabile installare un sistema di irrigazione all'interno dell'impianto fotovoltaico. Pertanto, quando le risorse idriche nel corso dell'anno si affievoliranno ed inizierà un fisiologico disseccamento, si provvederà alla rimozione del manto erboso. L'inerimento tra le interfile sarà di tipo artificiale (non naturale, costituito da specie spontanee), ottenuto dalla semina di miscugli di 2-

3 specie ben selezionate, che richiedono pochi interventi per la gestione. In particolare si opterà per le seguenti specie:

- *Trifolium subterraneum* (comunemente detto trifoglio) o *Vicia sativa* (veccia) per quanto riguarda le leguminose;
- *Hordeum vulgare* L. (orzo) e *Avena sativa* L. per quanto riguarda le graminacee.
- 

Il ciclo di lavorazione del manto erboso tra le interfile prevederà pertanto le seguenti fasi:

- A. In tarda primavera/inizio estate si praticheranno una o due lavorazioni a profondità ordinaria del suolo. Questa operazione, compiuta con piante ancora allo stato fresco, viene detta “sovescio” ed è di fondamentale importanza per l’apporto di sostanza organica al suolo.



Esempio di pratica del sovescio in pieno campo. Si noti, nell’immagine a sinistra, l’impiego di una trincia frontale montata sulla stessa trattrice per alleggerire il carico sull’aratro portato

- B. Semina, eseguita con macchine agricole convenzionali, nel periodo invernale. Per la semina si utilizzerà una seminatrice di precisione avente una larghezza di massimo 4,0 m, dotata di un serbatoio per il concime che viene distribuito in fase di semina.



- C. Fase di sviluppo del cotico erboso nel periodo autunnale/invernale. La crescita del manto erboso permette di beneficiare del suo effetto protettivo nei confronti dell'azione battente della pioggia e dei processi erosivi e nel contempo consente la transitabilità nell'impianto anche in caso di pioggia (nel caso vi fosse necessità del passaggio di mezzi per lo svolgimento delle attività di manutenzione dell'impianto fotovoltaico e di pulitura dei moduli);
- D. Ad inizio primavera si procederà con la trinciatura del cotico erboso.



**Esempi di trincia posteriore e anteriore di notevole larghezza**

La copertura con manto erboso tra le interfile non è sicuramente da vedersi come una coltura “da reddito”, ma è una pratica che permetterà di mantenere la fertilità del suolo dove verrà

installato l'impianto fotovoltaico.

### **13.2 Colture per la fienagione**

Questa opzione è di fatto un complemento di quella analizzata al paragrafo precedente: è infatti possibile utilizzare le stesse colture seminate per l'erbaio al fine di praticare la fienagione. In buona sostanza, al posto della trinciatura verranno praticati lo sfalcio, l'asciugatura e l'imballatura del prodotto.

Si farà pertanto ricorso ad un mezzo meccanico, la falcia condizionatrice, che effettuerà lo sfalcio, convogliando il prodotto tra due rulli in gomma sagomati che ne effettuano lo schiacciamento e disponendolo poi, grazie a due semplici alette, in andane (strisce di fieno disposte ordinatamente sul terreno). In commercio vi sono falciacondizionatrici con larghezza di taglio da 3,50 m che sono perfettamente utilizzabili tra le interfile dell'impianto fotovoltaico.



**Esempio di falciacondizionatrice frontale e particolare dei rulli in gomma**

Completate queste operazioni e terminata la fase di asciugatura, si procederà con l'imballatura del fieno, che verrà effettuata circa 7-10 giorni dopo lo sfalcio, utilizzando una rotoimballatrice (macchina che lavora in asse con la macchina trattrice e pertanto idonea per muoversi tra le interfile). Questa macchina imballerà il prodotto in balle cilindriche (rotoballe), da 1,50-1,80 m di diametro e 1,00 m di altezza. Si sceglierà in un secondo momento se utilizzare una rotoimballatrice a camera fissa o a camera variabile. La differenza consiste nel fatto che quella a camera fissa imballa il prodotto sempre con le stesse modalità, mentre quella a camera variabile consente di produrre balle con dimensioni, pesi e densità variabili in funzione del prodotto raccolto.



**Rotoballatrici a camera fissa (a sinistra) e a camera variabile (a destra) prodotte dalla CNH e relative caratteristiche dimensionali**

Modelli		BR120 Utility	BR150 Utility	BR155 Rotor Feeder BR155 Rotor Cutter
<b>Dimensioni pressa</b>				
Lunghezza, incl. espulsore balle	[mm]	3.590	3.860	3.760
Altezza	[mm]	2.000	2.350	2.450
Larghezza carreggiata min. / max.	[cm]	regolabile 189 / 205	regolabile 189 / 205	regolabile 189 / 205
Peso*	[kg]	2.070	2.390	2.700

**Dimensioni dei modelli di rotopressa monoasse a camera variabile prodotto dalla CNH (Roll-Belt Series)**

Modelli		Roll-Belt 150		Roll-Belt 180	
<b>Dimensioni della pressa</b>					
Lunghezza	[m]	4,475		4,815	
Larghezza / Altezza con pneumatici 380/55-17	[m]	2,415 / 2,17		2,415 / 2,185	
Larghezza / Altezza con pneumatici 480/45-17	[m]	2,61 / 2,185		2,61 / 2,09	
Larghezza / Altezza con pneumatici 500/55-20	[m]	2,85 / 2,26		2,85 / 2,195	
Peso (max.)	[kg]	3.300	3.715	3.448	3.815

**Dimensioni dei modelli di rotopressa a camera fissa prodotti dalla CNH (New Holland BR-Series)**

Dato il peso delle rotoballe (in genere pari a 250 kg), per la rimozione e la movimentazione sarà necessario utilizzare un trattore dotato di sollevatore anteriore a forche ma, visti gli spazi a disposizione tra le interfile la rimozione del fieno imballato non richiederà particolari manovre per essere caricato su un camion o rimorchio che verrà posizionato alla fine dell'interfila.

Il prezzo di vendita del fieno di prima scelta si aggira attualmente su cifre comprese tra 0,10 e 0,20 €/kg, che, con una produzione per ettaro pari a 25-30 t (su superficie libera), equivarrebbe ad una PLV (Produzione Lorda Vendibile) pari a 2.500-3.000 €/ha. Con la presenza dell'impianto fotovoltaico, la superficie disponibile è nell'ordine del 60% rispetto alla superficie completamente libera, che equivale ad una PLV di circa 1.900-2.300 €/ha: si tratta di una cifra non elevata ma, considerata la bassa complessità della coltura, è una redditività accettabile.



## 14 PIANTE AROMATICHE E OFFICINALI A RACCOLTA MECCANICA

### 14.1 *Colture nelle interfile dell'impianto fotovoltaico parte nord "LA LAVANDA"*

Una coltura interessante che potrà essere praticata nelle interfile dell'impianto fotovoltaico è la lavanda (*Lavandula sp.pl.*).

Si tratta di una pianta perenne, piuttosto bassa, che può essere utilizzata anche per molti anni (fino a 12-15); in natura cresce spontaneamente in luoghi declivi, su terreni pietrosi, calcarei, con piena insolazione. In Italia la lavanda è spontanea in diverse regioni, ma è particolarmente diffusa in Piemonte, Liguria, Campania, Basilicata e Calabria.

La coltura viene anche coltivata con successo da diversi anni, fino ad un'altitudine di 800 m s.l.m., anche se i migliori risultati si ottengono intorno ai 300 m. Oggi la coltura della lavanda è stata quasi del tutto soppiantata da quella del lavandino (ibrido di *L. officinalis* x *L. latifolia*), che fornisce una resa in essenza lievemente inferiore, ma è una pianta più rustica e più produttiva. Si moltiplica facilmente per seme e per talee di un anno, che vengono in genere asportate dal tronco con una linguetta del legno più vecchio.

La lavanda (o il lavandino) presenta una serie di caratteristiche tali da renderla particolarmente adatta per essere coltivata tra le interfile dell'impianto fotovoltaico, come di seguito elencato:

- ridotte dimensioni della pianta;
- disposizione in file strette;
- gestione del suolo relativamente semplice;
- ridottissime esigenze idriche;
- svolgimento del ciclo riproduttivo e maturazione nel periodo tardo primaverile-estivo;
- possibilità di praticare con facilità la raccolta meccanica.



Campo di lavandino (erroneamente denominato "lavanda") in Provenza. Si noti la disposizione in file strette

La coltivazione della lavanda è relativamente semplice. Tuttavia, è di fondamentale importanza la scelta del terreno, che deve essere asciutto, magro, argilloso e ricco di calcio.

È buona norma, visto che le scoline non precludono alcuna lavorazione agricola, prevedere saltuarie opere di regimazione delle acque superficiali rapportate al grado di pendenza del terreno. Per questo motivo, oltre al fatto della ridotta diffusione in Sardegna, si procederà con una fase sperimentale, in modo da riscontrare al meglio il comportamento a livello fitopatologico che potrà avere la coltura nell'area. Successivamente, in caso di esito positivo, si estenderà la coltivazione su superfici maggiori (5.000-10.000 m<sup>2</sup>) per un anno, sempre negli stessi punti, per poi procedere alla coltivazione vera e propria tra le interfile dell'impianto fotovoltaico su superficie estese.

Per una questione pratica, si è ritenuto opportuno collocare tali impianti in punti facilmente accessibili dalle strade di servizio interne dell'impianto fotovoltaico.

La sperimentazione sarà effettuata con piantine di un anno acquistate da vivaisti certificati; l'impianto verrà effettuato con trapiantatrice meccanica, analoga a quella che si impiega per le ortive o in viticoltura. La lavanda sarà disposta con un sesto di m 0,80 x 1,40. Questo schema consentirà di ottenere cinque file per ogni interfila di pannelli, lasciando che le piante non si limitino in dimensioni, il tutto senza la necessità di utilizzare trattrici speciali a ruote strette, usate di solito in orticoltura.



### Macchina trapiantatrice per ortive

Nel primo anno le piante anno patate, per impedire che fioriscano e per favorire l'irrobustimento del fusto; già dal secondo-terzo anno dovrebbero raggiungere un'altezza e un diametro compresi tra i m 0,60 e i m 1,50.

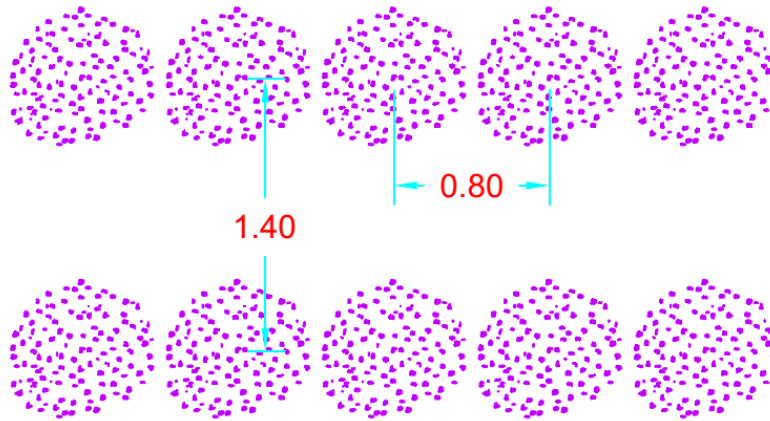

### Sesto di impianto per lavandeto meccanizzabile

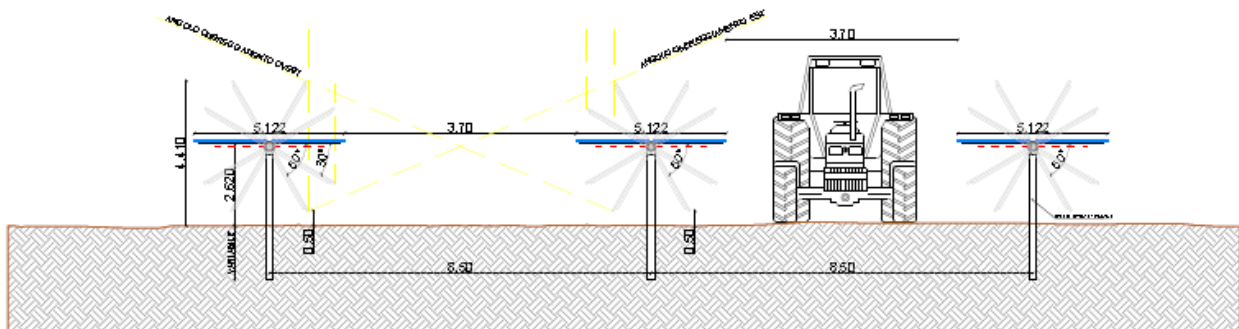

### disposizione delle file di lavanda tra le file di moduli fotovoltaici - prospetto

La raccolta della lavanda sarà effettuata tramite una raccogliatrice trainata in asse con la trattrice, dal funzionamento molto semplice e dimensioni relativamente contenute.

Il controllo delle infestanti ed eventuali trattamenti verranno effettuati con normali irroratrici per il diserbo.

Per quanto l'impianto abbia una durata fisiologica di oltre dieci anni, superati gli otto anni di produzione si procederà alla sua estirpazione ed all'impianto di nuove piantine. La lavanda si presta ad essere trasformata anche in azienda agricola, e tali trasformazioni determinano un reddito aggiuntivo all'azienda, ma richiedono maggior manodopera.



Va considerato che la trasformazione della lavanda non è da considerare un'attività di nicchia, perché l'industria dei cosmetici e dei profumi (a cui la lavanda si può collegare), in Italia e nel mondo, è tra le più floride, paragonabile all'industria alimentare. Inoltre il mercato dei prodotti (convenzionali e biologici) per uso cosmetico, negli ultimi anni, vede crescite rilevanti: produrre lavanda (sia in biologico che in convenzionale) è diventato estremamente più redditizio e fa bene all'ambiente. Molti sono i prodotti trasformati della Lavanda ed i possibili usi spaziano dal settore dei cosmetici, agli utilizzi alimentari, erboristici e ornamentali. Alcune lavorazioni possono essere fatte direttamente in azienda e possono offrire una buona integrazione al reddito agricolo, tra l'altro sono adatte all'imprenditorialità e al lavoro femminile.

La lavanda può essere utilizzata, da sola o in mescolanza con altre spezie, come aromatizzante nella preparazione di alimenti, in cui si possono utilizzare anche altri ingredienti, quali olio, aceto, senape, precedentemente profumati con la lavanda, senza dimenticare l'uso del miele monoflora che può essere prodotto accanto alle coltivazioni.

Le qualità estetiche ed olfattive del fiore di lavanda si prestano facilmente alla creazione di oggetti per l'arredo ornamentale e la profumazione di ambienti: profuma biancheria, lampade ad olio, pot-pourri, centrotavola, sacchetti profumati, candele di cera o gelatina, diffusori, profumatori, ecc.

Tra i diversi prodotti trasformati ve ne sono alcuni, che, finiti, conservano fiscalmente il requisito di prodotto agricolo o derivante da attività connessa, altri diventano prodotti prettamente commerciali, che richiedono una contabilità separata; da ciò conseguono costi e un'organizzazione più complessa. La redditività della coltivazione della lavanda è proporzionata alle capacità tecniche e all'esperienza dell'agricoltore, nonché al tipo di lavorazione post raccolta che si riesce ad effettuare in azienda (essiccazione, distillazione, ecc.).

Trattandosi di una coltura non molto diffusa per via degli impieghi molto specialistici che se ne possono fare (estrazione oli essenziali per profumeria e cosmetica), la produzione di lavanda

presenta un mercato di nicchia. La percentuale di oli essenziali che si può estrarre varia da 0,8 a 1,0% in peso di prodotto grezzo.

#### **14.2      *Colture nelle interfile dell'impianto fotovoltaico parte centrale "L'ALOE"***

Nella parte centrale, tra i filari dell'impianto ( tra un Traker e altro) si praticherà la coltura di piante di Aloe Vera, è una pianta succulenta della famiglia delle Aloeaceae, nativa della penisola arabica ma coltivata in diverse zone del mondo a clima caldo e secco.

È probabilmente una delle piante più conosciute in assoluto, una fama dovuta alle sue innumerevoli proprietà benefiche.

Le foglie sono carnose, a volte fragili, a forma di spada, aculeate al margine, riunite alla base in una struttura a rosetta, spiraliforme. Hanno un colore verde chiaro e sono presenti chiazze (che possono scurirsi nei contorni durante i mesi più freddi). Si differenziano dall'Agave (Agave americana) perché sono più spesse e contengono più acqua. Presentano una forma bombata nella pagina inferiore, mentre in quella superiore sono incavate. Man mano che le foglie si sviluppano, il colore cambia al grigio.

#### **Clima**

L'aloë vera difficilmente resiste a temperature inferiori agli 0°; le temperature ideali per la sua crescita si aggirano intorno ai 20/24° ed è quindi opportuno coltivarla in serra, mentre l'aloë arborescens in Sardegna e nel Sud Italia può essere coltivata in campo sino a 500 metri s.l.m. L'esposizione al sole riveste particolare importanza: alcune ricerche scientifiche hanno dimostrato che la grandezza della pianta e la quantità di aloina presente nelle foglie è direttamente proporzionale alla luce solare che la pianta riceve.

#### **Il terreno**

La tipologia di terreni adatti per la coltivazione dell'Aloe su larga scala, normalmente presenta una ricca dotazione in scheletro (particelle del suolo con dimensioni grossolane – per esempio pietre) ed un pH subacido che è compreso in media tra 5,5 e 6,5. Deve essere garantito il drenaggio del profilo podologico per evitare ristagni che potrebbero essere letali sia per l'asfissia radicale che ne consegue, sia per la diffusione di malattie dell'apparato sotterraneo, quali le tracheomicosi che sono le uniche vere malattie minacciose per questa pianta.

## **Impianto**

Le lavorazioni sono molto superficiali per non incorrere in fenomeni erosivi piuttosto frequenti negli impianti recenti. La moltiplicazione avviene per talea: in estate i germogli tagliati vanno lasciati all'aria per 3/4 giorni per far uscire il lattice che ne impedirebbe il radicamento, vanno poi interrati superficialmente perché l'aloë attecchisce facilmente. Il sesto di impianto ottimale è di 50 cm sulla fila e di 1 metro tra le file. Si ottiene così un impianto di 20 mila piante per ettaro. Durante lo sviluppo vegetativo si devono difendere le piante dalle infestanti, in particolar modo nei primi due anni di impianto. In Agricoltura Biologica si opera con il loro taglio superficiale, senza smuovere lo strato superficiale del terreno, che altrimenti determinerebbe un fattore di rischio erosivo. Negli anni successivi, in cui l' Aloë è aumentata di dimensioni, le infestanti non rappresentano un problema; è possibile far pascolare gli ovini che brucano l'erba senza danneggiare le piante di aloë. Il terreno quindi è quasi sempre ricoperto di uno strato vegetale che protegge il suolo dal dilavamento della pioggia.

## **Concimazione**

La coltivazione dell'Aloë non prevede l'utilizzazione di particolari concimi. L'elevato tenore in sostanza organica di quei tipi di suolo e il suo elevato grado di mineralizzazione consente di garantire dotazioni di fertilità adeguate per la tipologia di prodotto che deve essere ottenuta. L'inserimento all'interno di cicli produttivi che prevedano la coltivazione dell'Aloë dopo piante miglioratrici (leguminose azoto-fissatrici), consente inoltre di avere dotazioni azotate sufficienti per le produzioni future. La coltivazione dell'aloë vera dovrebbe essere organica, per cui durante l'intero processo di coltivazione non si deve usare alcun fertilizzante, pesticida o diserbante chimico. Nella prima fase di crescita si può ricorrere a fertilizzanti a lento rilascio o alla fertirrigazione durante l'estate utilizzando dei fertilizzanti che oltre ad avere i cosiddetti "macroelementi" quali fosforo, azoto e potassio, abbia anche i "microelementi" quali il ferro, il manganese, il rame, lo zinco.

## **Raccolte e rese**

La raccolta delle foglie viene praticata manualmente incidendo la foglia nella zona ascellare. Si prelevano solo le foglie ben mature e ben sviluppate della lunghezza di circa 60-80 cm e con una larghezza di base intorno a 8-10 cm. La zona recisa della foglia subisce una specie di oscuramento dovuto alla ossidazione dei composti antrachinonici presenti nella zona sottostante all'epidermide; ciò determina una cicatrizzazione nella zona di taglio che mantiene inalterate le caratteristiche delle foglie. ItaliDa una buona coltivazione di Aloë vera si devono realizzare 2

raccolte durante l'anno, ogni raccolta determina l'asportazione di 4 foglie e quindi in totale si ottengono circa 8 foglie per anno e per pianta. Mediamente si ottengono quindi 4 Kg per pianta corrispondenti a circa 80.000 Kg/ha di foglie fresche, con un impianto di 20 mila piante per ettaro. (Fonte: UNIVERSITA' DEGLI STUDI DI TORINO FACOLTA' DI FARMACIA Anno Accademico 2004/2005 Elaborato Finale di Laurea in Tecniche Erboristiche).

### **Il mercato**

Le valutazioni effettuate dalle più grandi compagnie del settore evidenziano un utilizzo sempre maggiore di profumi, creme per il viso, tinte per capelli e prodotti per il make-up, compresi i cosmetici curativi, come quelli a base di Aloe.

Un altro utilizzo industriale di aloe è quello degli integratori alimentari. Entrambi i settori sono però saturati dalla massiccia importazione proveniente dal Texas e dal Venezuela. La Forever Living Products la fa da padrone anche in Italia. I piccoli coltivatori possono rivolgersi al mercato locale con la vendita di piantine in vaso o telo: una pianta di Aloe Vera di 6 anni costa 35 €, una di Arborescens costa 65 €. 10 kg di foglie costano 110 €.

Ricavare gel di aloe da destinare alle erboristerie, o produrre creme per la dermocosmesi è un'operazione facile da eseguire anche artigianalmente. Le aree da destinare alla coltivazione dell'aloè come nel caso del progetto allegato sono aree marginali attualmente incolte, si possono per cui avere dei ricavi economico nell'ottica di azienda multifunzionale.





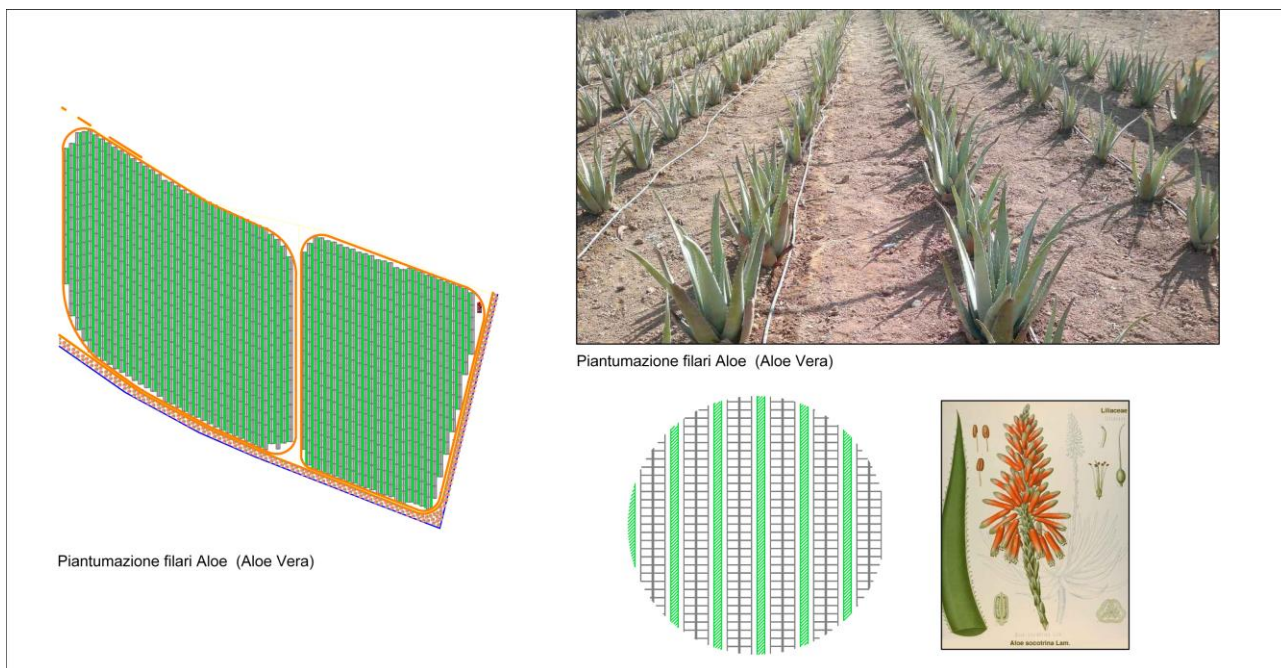

### 14.3 Colture nelle interfile dell'impianto fotovoltaico parte centrale "L'ASPARAGO"

In Sardegna la cultura del consumo dell'asparago è antichissima e ha origine dall'utilizzo dei turioni provenienti dai biotipi selvatici (*A. acutifolius* ed *A. albus*). La coltivazione dell'asparago (*A. Officinalis*), avviata nel 1988 con i primi campi sperimentali di orientamento varietale realizzati nel Medio Campidano, attualmente risulta diffusa principalmente nelle pianure dei campidani di Cagliari e Oristano.



La superficie regionale, per Provincia, è così ripartita: Cagliari 138 ha., Oristano 30 ha., Nuoro 2

ha., Sassari 18 ha. - per complessivi 190 ha. di cui 5 realizzati in coltura protetta sotto tunnel. Gli asparagicoltori sardi sono circa 150 di cui, almeno 120 organizzati in forme associative. Sono presenti nel territorio isolano 3 centri di condizionamento.

#### A. ESIGENZE PEDOCLIMATICHE

L'asparago è una coltura poliennale con un apparato radicale che esplora il terreno fino a superare il metro di profondità. Si avvantaggia, pertanto, di terreni fertili, profondi, ben aerati, privi di erbe infestanti perenni. Le caratteristiche chimico fisiche ottimali del terreno sono le seguenti:

- tessitura: franco - sabbiosa
- drenaggio: ottimo
- profondità: non inferiore a 60 cm.
- pH: subacido 6 - 7,5

Temperature minime	non sono condizionanti per la vita della pianta. In fase di raccolta temperature inferiori a +2°C danneggiano i turioni emersi
Temperatura minima del terreno per l'emissione dei turioni	12°C per circa 7 giorni
Temperature ottimali per l'accrescimento dei turioni	20°C
Temperatura ottimale per l'accumulo delle sostanze di riserva	23 - 28°C
Temperatura massima per l'accumulo delle sostanze di riserva	superiori a 35°C
Umidità relativa	si sconsigliano aree caratterizzate da umidità stagnante con prolungata permanenza di rugiade mattutine

#### B. FISIOLOGIA

La coltura dell'asparago alterna una fase vegetativa tra la primavera e l'autunno, ad una di riposo invernale. Durante la fase vegetativa, la pianta produce i composti organici (carboidrati, proteine, vitamine, ecc.) che vengono in parte accumulati nelle radici come riserva ed in parte utilizzati per

differenziare nuove radici e gemme sul rizoma sotterraneo.

Dopo il periodo di riposo invernale il risveglio vegetativo è indotto essenzialmente da una temperatura minima nel terreno di 12°C per almeno 7 giorni e da un giusto livello di umidità.

I turioni si sviluppano dalle gemme utilizzando esclusivamente le sostanze di riserva accumulate nella precedente fase vegetativa; pertanto la concentrazione di queste sostanze nelle radici, diminuisce progressivamente durante il periodo di raccolta. Gli steli che si differenziano dopo il termine del periodo di raccolta, continuano ad utilizzare le sostanze di riserva per almeno 2 - 3 settimane, cioè fino al termine della fioritura. E' necessario terminare la raccolta dei turioni quando nelle radici sono presenti sostanze di riserva sufficienti a formare numerosi e vigorosi steli. Nelle condizioni climatiche mediterranee le sostanze di riserva occorrenti per una produzione di turioni nell'anno seguente, sono accumulate dopo 4 - 5 mesi di attività vegetativa, purché l'asparagiaia sia ben condotta e priva di attacchi parassitari.

### **C. PREPARAZIONE DEL TERRENO**

Prove sperimentali hanno dimostrato che un terreno ottimamente preparato consente alle radici della pianta dell'asparago di penetrare più in profondità, con ripercussioni positive su produttività, longevità della coltura, qualità dei turioni prodotti, resistenza alla siccità.

- Aratura da eseguire alla fine dell'estate che precede l'impianto, ad una profondità di 50 - 60 cm., oppure 30 - 40 cm. se accompagnata da ripuntatura a 70 cm.
- Lavorazioni superficiali da eseguire poco prima dell'impianto, quando il terreno è "in tempera". E' necessario evitare l'uso della fresa che danneggia la struttura fisica del terreno e propaga il diffondersi delle erbe infestanti.
- Apertura dei solchi, profondi 20 - 25 cm. alla base dei quali sono collocate manualmente le zampe o le piantine.

### **D. MATERIALE DI PROPAGAZIONE**

Per l'impianto di un'asparagiaia possono essere utilizzate zampe di un anno provenienti da apposito vivaio, oppure piantine di 60 - 70 giorni coltivate in contenitori alveolati. In entrambi i casi l'agricoltore dovrebbe richiedere al vivaista apposita dichiarazione relativa sia alla varietà utilizzata sia all'assenza di patogeni più pericolosi per la coltura (*Fusarium* spp., *Phytophthora megasperma*).

La scelta di utilizzare piantine o zampe deve avvenire valutando vantaggi e svantaggi delle une e

delle altre.

#### **Vantaggi con le piantine:**

- il trapianto può avvenire meccanicamente con apposite trapiantatrici;
- consentono maggiori garanzie fitosanitarie;
- il costo unitario è inferiore di almeno il 50%.

#### **Vantaggi con le zampe:**

- nell'anno dell'impianto la coltura è meno esigente riguardo all'irrigazione, al controllo chimico delle infestanti e alle scerbature;
- è possibile anticipare l'entrata in produzione dell'asparagiaia;
- è più facile realizzare l'ottimale profondità d'impianto;
- tollerano, più delle piantine, l'eventuale ricaduta di terreno nel solco.

### **E. EPOCA DI IMPIANTO**

L'epoca migliore per il trapianto delle piantine è compresa tra la metà di aprile e la metà di maggio; anticipando si rischiano danni da freddo (le piantine vanno in dormienza), mentre ritardando le piantine sono più soggette a crisi di trapianto per stress idrico e termico.

Le zampe di asparago possono essere trapiantate da metà febbraio a fine maggio se adeguatamente frigoconservate.

E' tecnicamente errato trapiantare piantine o zampe da giugno in poi.

### **F. MODALITA' E SESTI D'IMPIANTO**

Il collocamento delle piantine o delle zampe nei solchi avviene a mano; le piantine possono anche essere trapiantate meccanicamente, ma solo in piano od in solchi poco profondi (7 - 10 cm.) aperti direttamente dalla trapiantatrice. In questo caso dal 2° anno in poi è necessario apportare terra sulla fila allo scopo di assicurarne almeno 10 cm. sul rizoma.

Il sesto d'impianto da adottare deriva da un compromesso tra le esigenze fisiologiche della pianta e quelle economiche del coltivatore; le distanze consigliate sono le seguenti:

mt. 0,30 sulla fila e mt. 1,30 - 1,50 tra le file (25.600 - 22.200 piante ad ettaro).

### **G. SCELTA VARIETALE**

La scelta della varietà da adottare deve tener conto dei seguenti fattori:

- adattabilità all'ambiente pedoclimatico;
- resistenza a ruggine e stemfiliosi;
- produttività;
- precocità;
- caratteristiche qualitative del turione.

Tra i numerosissimi ibridi disponibili sul mercato, si consigliano i tre ibridi californiani riportati di seguito; solo i risultati ottenuti da prove comparative e dimostrative condotte in più località permetteranno, in futuro, di individuare nuovi ibridi da consigliare agli operatori agricoli.

- UC157: ibrido molto precoce, adatto per gli ambienti con tipico clima "mediterraneo", molto sensibile alla ruggine e alla stemfiliosi. I turioni sono di calibro medio, colore verde medio con sfumature antocianiche rossastre, poco intense. Le brattee rimangono chiuse anche quando i turioni vengono raccolti in condizioni di temperatura elevata.
- Grande ed Atlas: ibridi superiori rispetto a UC157 per quanto riguarda: produttività, calibro dei turioni e resistenza a ruggine, ma inferiori per precocità (circa 7 gg) e chiusura delle brattee, soprattutto quando la raccolta avviene a temperature elevate.

Le sfumature antocianiche dei turioni sono più scure rispetto a UC157.

Recentemente è stato costituito il primo ibrido italiano per le aree a clima mediterraneo, denominato **Italo**.

La peculiarità di questo ibrido sono la resistenza alla ruggine e la produttività elevata. Essendo interamente "maschile" produce turioni molto omogenei per forma, diametro e colore; è però necessario ancora attendere i risultati delle prove per conoscere meglio il livello di precocità e di resistenza all'apertura delle brattee alle alte temperature.

## H. FERTILIZZAZIONE

Un corretto programma di concimazione dell'asparago deve basarsi sulle asportazioni degli elementi minerali effettuati dalla coltura e sulla loro concentrazione nel terreno, rilevata attraverso analisi chimica. Quest'analisi deve essere fatta prima dell'impianto per definire una corretta concimazione di fondo e va ripetuta almeno ogni tre anni al fine di apportare le eventuali correzioni dei quantitativi di elementi nutritivi apportati nell'ultimo triennio.

Elementi nutritivi asportati annualmente dalla coltura, in kg/ha:

<i>PARTE DELLA PIANTA</i>	<i>N</i>	<i>P<sub>2</sub>O<sub>5</sub></i>	<i>K<sub>2</sub>O</i>	<i>CaO</i>	<i>MgO</i>
apparato aereo	34	7	32	4	1
rizoma e radici	26	5	21	15	1,5
turioni (10 t/ha)	32	12	30	4	1
totale	92	24	83	25	3,5

Contenuto in fosforo (P2O5), potassio (K2O) e sostanza organica in funzione del terreno:

<i>DOTAZIONE</i>	<i>TIPO DI TERRENO</i>	<i>P<sub>2</sub>O<sub>5</sub> (ppm)</i>	<i>K<sub>2</sub>O (ppm)</i>	<i>SOSTANZA ORG. (%)</i>
Bassa	sabbioso	< 25	< 102	< 0,8
	medio impasto	< 30	< 120	< 1,5
	argilloso	< 35	< 144	< 1,5
Media	sabbioso	25 - 30	102 - 144	0,8 - 1,3
	medio impasto	30 - 35	120 - 180	1,5 - 2,0
	argilloso	35 - 40	144 - 216	1,5 - 2,0
Alta	sabbioso	> 30	> 144	> 1,3
	medio impasto	> 35	> 180	> 2,0
	argilloso	> 40	> 216	> 2,0

#### I. Fertilizzazione di fondo.

L'asparago è una coltura poliennale con un apparato radicale che esplora il terreno fino a superare un metro di profondità. All'aratura è perciò necessario interrare quantità di fertilizzanti tali da assicurare un buon rifornimento per almeno tre anni di coltivazione.

Dosi consigliate in base alla dotazione del terreno:

<i>DOTAZIONE</i>	<i>P<sub>2</sub>O<sub>5</sub> (kg/ha)</i>	<i>K<sub>2</sub>O (kg/ha)</i>	<i>LETAME (t/ha)</i>
bassa	150	300	200
media	100	200	100
alta	50	100	50

In assenza di apporti di sostanza organica i quantitativi di P2O5 e K2O vanno aumentati del 30%.

#### J. Fertilizzazione annuale.

Nel primo anno di vegetazione le asportazioni sono molto contenute; in seguito diventano proporzionali alla biomassa prodotta, composta dalla produzione dei turioni, vegetazione aerea e

apparato sotterraneo.

Tenendo conto della disponibilità di elementi fertilizzanti nel terreno e di una produzione annuale di 10 t/ha di turioni dal 3° anno, un possibile piano di fertilizzazione è di seguito riportato:

CONCIME	DISPONIBILITÀ NEL TERRENO	ETÀ ASPARAGIAIA		
		1° ANNO	2° ANNO	3° ANNO E SEGUENTI
letame o pellet (t/ha)	bassa	-	30 l. - 3 p.	30 letame - 3 pellet
	media	-	15 l. - 1,5 p.	15 letame - 1,5 pellet
	alta	-	-	-
N (kg/ha)	bassa	180	200	230
	media	120	150	175
	alta	60	100	120
P <sub>2</sub> O <sub>5</sub> (kg/ha)	bassa	-	150	150
	media	-	100	100
	alta	-	50	50
K <sub>2</sub> O (kg/ha)	bassa	-	200	200
	media	-	150	150
	alta	-	100	100

In assenza di apporti di sostanza organica i quantitativi da apportare di N, P<sub>2</sub>O<sub>5</sub> e K<sub>2</sub>O dovrebbero essere aumentati del 30%. La sostanza organica ed i concimi fosfo-potassici sono distribuiti durante il riposo invernale ed interrati con mezzi meccanici (motozappa o vangatrice); mentre i concimi azotati a pronto o medio effetto (nitrici, ammoniacali, ureici) devono essere esclusivamente distribuiti durante la fase vegetativa (da fine raccolta a metà settembre), allo scopo di evitare inutili perdite nel terreno e nell'aria. Ad ogni intervento non si dovrebbe superare i 50 kg/ha di azoto. Si rammenta che durante la fase produttiva la pianta non assorbe elementi nutritivi, perciò è inutile sprecare concime azotato.

## K. IRRIGAZIONE

L'irrigazione della coltura di asparago contribuisce a migliorare la capacità di sintesi, traslocazione e accumulo delle sostanze di riserva; per contro la carenza idrica può comportare effetti negativi di lunga durata sulla quantità e qualità dei turioni prodotti. Il fabbisogno idrico dipende essenzialmente dalla evapotraspirazione, dallo stadio vegetativo della coltura e dalla quantità d'acqua disponibile nel terreno. Durante il riposo invernale l'apparato radicale della pianta assimila acqua per svolgere le attività metaboliche indispensabili per la successiva produzione di turioni; le coltivazioni sotto tunnel, non essendo bagnate dalle piogge invernali, richiedono interventi irrigui a bassa dose (100-150 m<sup>3</sup>/ha) per evitare stress alla pianta che si manifesta con un notevole ritardo

nell'emissione dei turioni. Nella fase di raccolta, è necessario mantenere costantemente umido il terreno per garantire la massima espressione produttiva e qualitativa dei turioni prodotti. La risposta della pianta a carenze idriche si manifesta con ingiallimento degli steli e con indesiderata emissione di turioni nel periodo autunnale. In assenza di precipitazioni gli interventi irrigui devono proseguire fino al mese di ottobre. Il volume d'acqua per ogni intervento è di circa 250 m<sup>3</sup>/ha per i terreni sabbiosi e di 350 m<sup>3</sup>/ha per quelli argillosi, con una frequenza di 3-4 giorni e 5-6 giorni rispettivamente. Il volume stagionale di acqua richiesto dalla coltura è di circa 5.000 - 7.000 m<sup>3</sup>/ha. I metodi irrigui che consentono la distribuzione localizzata dell'acqua sotto chioma sono da preferire rispetto a tutti gli altri in quanto consentono una maggiore economia d'acqua e limitano la diffusione di ruggini e stemfiliosi.

## L. CURE COLTURALI

**Lavorazioni del terreno.** Durante l'intero ciclo colturale dell'asparago, le lavorazioni del terreno consistono in sarchiature a mano sulla fila ed in interventi meccanici tra le file (erpature, vangature e fresature). Gli inconvenienti relativi all'uso frequente della fresa sono: diffusione di specie infestanti perenni a propagazione vegetativa, formazione di una suola di lavorazione compatta e poco permeabile e danneggiamento della struttura del terreno. Nel primo anno di coltivazione è necessario evitare l'apporto di terra sulle zampe ed ancor più sulle piantine, che causa danno al rizoma per asfissia. Solamente al termine del 2° o meglio 3° anno dell'impianto, la superficie del terreno potrà essere completamente pareggiata. Negli anni successivi, prima del risveglio vegetativo, è consigliabile intervenire con una lavorazione meccanica tra le file per arieggiare il terreno ed interrare fertilizzanti; un'altra analoga lavorazione può essere indispensabile durante la raccolta per controllare le erbe infestanti.

La profondità ottimale delle gemme sul rizoma è di 10 cm nei terreni tendenzialmente argillosi e 15 cm. in quelli più sciolti; pertanto nel caso di impianti superficiali o in conseguenza della naturale risalita del rizoma in superficie, è necessario apportare terra sulla fila prima di iniziare la raccolta dei turioni allo scopo di ripristinare la profondità desiderata.

**Sfalcio della vegetazione.** Al termine di ciascuna stagione vegetativa, la fronda delle piante, deve essere tagliata raso terra ed allontanata dal campo e bruciata. In tal modo si riduce la propagazione delle malattie fungine (spore di ruggine e stemfiliosi), parassitarie di origine animale (uova dell'afide dell'asparago e di criocere), inoltre si determina la morte di numerosi semi di erbe infestanti. **L'opportunità di lasciare la vegetazione sul terreno deve essere attentamente**



valutata per il notevole aumento del potenziale di inoculo delle malattie (ruggine e stemfiliosi); per contro un vantaggio di questa pratica è il ritorno di sostanza organica nel terreno.

#### **M. FORZATURA**

Il sistema di forzatura più semplice è la coltivazione in tunnel, coperti con film plastici trasparenti. La copertura dei tunnel nelle nostre condizioni deve avvenire, in funzione della precocità degli ibridi e dell'andamento climatico stagionale, tra i 15-20 giorni prima dell'inizio naturale dell'emissione dei turioni. Nelle strutture con maggiore indice di cubatura riscaldamento del terreno è superiore; inoltre al film di polietilene sono da preferire quelli tipo "EVA" o "Multisolar" caratterizzati da maggiore trasparenza e quindi, da un maggior effetto serra. Terminata la raccolta è buona norma mantenere la copertura per altri 20-30 giorni, per consentire un rapido sviluppo della vegetazione. Al fine di evitare il deterioramento, da parte della luce, dei film di durata biennale è bene riavvolgerli all'interno di una guaina in plastica nera e adagiarli lungo le linee di gronda delle strutture. Gli aspetti di tecnica colturale della forzatura in tunnel devono tener conto del maggior ritmo produttivo delle piante rispetto a quello del pieno campo, per cui la durata del periodo di raccolta deve essere adeguatamente ridotto dagli ordinari 60 giorni ai 45-50, in funzione dello stato vegetativo e della produttività varietale.

Questo è necessario, poiché la pianta essendo forzata a differenziare più turioni, vien depauperata delle riserve nutritive, per cui è consigliabile accorciare il periodo di raccolta. Un altro aspetto da non sottovalutare è la tecnica irrigua, in quanto la pianta per facilitare la fuoriuscita dei turioni necessita di adeguati e regolari interventi idrici che garantiscano un buon grado di umidità nel terreno. Bisogna infatti considerare che, all'interno dei tunnel, l'effetto serra fa aumentare l'evapotraspirazione della coltura, e che, nei terreni di medio impasto, l'assenza di precipitazioni favorisce, con la secchezza del terreno, danni ai turioni emergenti di tipo diretto e indiretto.

#### **N. CONTROLLO DELLE INFESTANTI**

Il controllo della flora infestante deve essere efficace per i seguenti motivi:

- la coltivazione non è competitiva nei confronti delle infestanti per diversi periodi dell'anno (dal riposo invernale al termine delle raccolte) e rischia di essere completamente sopraffatta;

- con il passare degli anni gli organi di propagazione vegetativa delle erbe perenni e i semi di quelle annuali aumentano in modo esponenziale per cui ne risulta sempre più difficile il controllo;
- i danni provocati dall'infestazione riducono la quantità e la qualità dei turioni raccolti e indeboliscono le piante;
- l'infestazione è causa di rallentamento delle operazioni di raccolta.

La soppressione delle erbe infestanti deve avvenire attraverso un'opportuna combinazione di mezzi meccanici e chimico-fisici. Gli apparecchi meccanici devono essere in grado di smuovere superficialmente il terreno sull'interfila, senza danneggiare l'apparato radicale dell'asparago.

Per il diserbo chimico, prima del trapianto possono essere utilizzati:

- dissecanti ad azione fogliare di contatto (Diquat, Paraquat e Glufosinate-ammonio);
- prodotti sistemici (Glifosate, Propaquizafos);
- prodotti residuali: Trifluralin e Pendimetalin.

Subito dopo il trapianto è consigliato un intervento con Linuron a bassa dose (0,8 - 1 kg/ha) che controlla i semi delle erbe infestanti annuali.

Annualmente, prima dell'emergenza dei turioni possono essere usati: Glufosinate ammonio e Glifosate, che non hanno periodo di carenza. Tra i prodotti residuali, solo Metobromuron non ha tempi di carenza, mentre Dicamba, Diuron, Linuron, Metribuzin, Naptalam e Pendimetalin, da soli o in miscela, vanno distribuiti da un minimo di 20 giorni (es. Dicamba) a un massimo di 60 giorni (es. Linuron, Pendimetalin) prima dell'inizio della raccolta.

Durante il periodo della raccolta non è ammesso alcun trattamento erbicida, ma è possibile effettuare il "pirodiserbo" (tecnica con la quale mediante la combustione di gas si bruciano le erbe infestanti e si devitalizzano numerosissimi semi). Tale pratica ha il vantaggio di riscaldare i primi strati di terreno con effetti positivi sulla precocità di emissione di turioni e di rispetto delle valenze ambientali.

L'ultimo giorno di raccolta, dopo aver eliminato tutti i turioni emersi, si può intervenire con Glifosate. Inoltre, devono essere distribuiti, da soli o in miscela, uno dei prodotti residuali sopra citati, alternando negli anni principi attivi di natura chimica diversa, al fine di evitare l'accumulo di uno stesso prodotto nel terreno e la diffusione di una flora di sostituzione resistente.

In genere, l'uso di miscele (es. Pendimetalin + Metribuzin + Diuron) garantisce un pressoché totale controllo dell'infestazione per almeno un mese. Durante la fase vegetativa è indispensabile eseguire trattamenti localizzati con Glifosate, utilizzando schermature adeguate per evitare il contatto con le piante di asparago.

## **O. CONTROLLO DI PATOGENI E PARASSITI**

Una premessa fondamentale per la buona efficacia di un programma di lotta è la metodica osservazione della vegetazione estiva riguardo alle condizioni fitosanitarie e parassitarie con cadenza settimanale durante l'intero periodo vegetativo. Vengono riportate in tabella quattro delle malattie crittogamiche più dannose nell'ambiente mediterraneo e gli insetti con i relativi tipi di intervento raccomandati per il loro controllo.

AVVERSITA'	TIPI DI INTERVENTO	PRINCIPI ATTIVI E AUSILIARI	LIMITAZIONI D'USO E NOTE
Ruggine ( <i>Puccinia asparagi</i> )	<u>Interventi agronomici:</u> - per l'asparago verde adottare distanze tra le file più ampie (150 cm); - asportare dal campo in autunno la parte aerea (al fine di abbassare il potenziale d'inoculo); - scegliere varietà resistenti <u>Interventi chimici:</u> - i trattare alla comparsa dei primi sintomi e ripeterli all'occorrenza.	Ossicloruro di rame Poltiglia bordolese Idrossido di rame Ciproconazolo Triforine	I prodotti a base di rame sono efficaci anche contro la stemfiliosi
Stemfiliosi ( <i>Stemphylium vesicarium</i> )	<u>Interventi agronomici:</u> - asportare dal campo in autunno la parte aerea (al fine di ridurre il potenziale d'inoculo) <u>Interventi chimici:</u> - trattamenti ogni 10-12 giorni nei periodi in cui la temperatura media giornaliera è inferiore a 25°C	Ossicloruro di rame Poltiglia bordolese Idrossido di rame	Prodotti efficaci anche contro la ruggine
Fusariosi ( <i>Fusarium oxysporum</i> <i>f. sp. asparagi</i> ; <i>F. proliferatum</i> ; <i>F. solani</i> ; <i>F. roseum</i> )	<u>Interventi agronomici:</u> - impiegare materiale di moltiplicazione (zampe o piantine) sano e disinfettato. La produzione di zampe deve avvenire in terreni opportunamente scelti e controllati durante tutte le fasi culturali	Benomil Carbendazim	Ammessi solo per la concia delle sementi e la disinfezione delle zampe.
Mal vinato ( <i>Rhizoctonia violacea</i> )	<u>Interventi agronomici:</u> - avvicinare la coltura con altre poco suscettibili - impiegare zampe sane - in presenza di focolai di malattia, estirpare e distruggere tempestivamente sia le piante malate che quelle vicine.		
Afide dell'asparago ( <i>Brachycorynella asparagi</i> )	<u>Interventi chimici:</u> quando si notano i primisteli tipicamente nonizzati.	Piretrine	
Tripide ( <i>Trips tabaci</i> )	<u>Interventi chimici:</u> l'infezione è dannosa solo sui turioni, perciò gli interventi chimici vanno eseguiti prima di iniziare la raccolta, rispettando i tempi di carenza dei prodotti.		
Crioceride ( <i>Crioceris asparagi</i> e <i>Crioceris duodecimnotata</i> )	<u>Interventi chimici:</u> solo in caso di elevata presenza di larve od adulti.	Triclorfon	

## P. RACCOLTA

Nei primi due anni di produzione è necessario asportare una quantità di riserve nutritive (attraverso i turioni) inferiore alle riserve accumulate; mentre in seguito, solo ricostituendo completamente ogni anno le riserve nelle radici, è possibile ottenere elevate e stabili produzioni nel tempo. In caso contrario, cioè asportando con i turioni anche poco di più di quanto accumulato, in pochi anni produttività e qualità dei turioni si riducono drasticamente.

A titolo orientativo in tabella 1 è riportato il numero di raccolte o giorni di raccolta o tonnellate per ettaro consigliate in base al materiale di propagazione utilizzato (piantine e zampe) ed al vigore delle piante nell'anno che precede quello di raccolta. I caratteri morfologici utilizzati per stimare il vigore delle piante sono riportati in tabella 2. I periodi di raccolta sopra riportati sono validi solo se la vegetazione rimane verde almeno fino alla metà di novembre, senza apprezzabili danni da ruggine o stemfiliosi. Una riduzione del periodo di raccolta variabile da 2 a 4 settimane è raccomandata in caso di danno, rispettivamente lieve o grave, alla vegetazione estiva nell'anno precedente, causato da malattie (ruggine, stemfiliosi), inerbimenti, eventi meteorici avversi (grandine, siccità, ecc...).

Una asparagiaia in buone condizioni produce per circa 8 anni (a partire dal 3° anno di impianto) circa 10 t/ha di prodotto commerciale in circa 60 giorni di raccolta, corrispondenti a 200-400 Kg/ha ad ogni singola raccolta. Il turione di asparago è raccolto tagliandolo a livello del terreno, quando raggiunge una altezza variabile da 17 a 25 cm. Entro poche ore dal taglio i turioni vanno conferiti al magazzino di lavorazione per evitare il rapido avvio dei processi metabolici che portano all'aumento della fibrosità ed alla disidratazione. Per lo stesso motivo, in attesa della lavorazione i turioni devono essere conservati a 4-6°C, sottoposti ad idrorefrigerazione subito dopo e conservati a 2-4°C fino al consumo che deve avvenire entro 8-10 giorni.

Tab 1 – Stima del numero di raccolte o giorni di raccolta o tonnellate per ettaro, consigliate negli anni dopo il trapianto di piantine o di zampe e sulla base del vigore delle piante nell'anno che precede quello di raccolta.

MATERIALE DI PROPAGAZIONE	ANNO DAL TRAPIANTO	VIGORIA DELLE PIANTE NELL'ANNO PRECEDENTE		
		ALTA	MEDIA	BASSA
Piantine	2°	0	0	0
	3°	25 raccolte, o 35 giorni di raccolta, o 5 t/ha	15 raccolte, o 25 giorni di raccolta, o 3 t/ha	10 raccolte, o 20 giorni di raccolta, o 2 t/ha
	4°	45 raccolte, o 60 giorni di raccolta, o 8 t/ha	35 raccolte, o 50 giorni di raccolta, o 5 t/ha	25 raccolte, o 40 giorni di raccolta, o 3 t/ha
	5°	50 raccolte, o 65 giorni di raccolta, o 10 t/ha	45 raccolte, o 60 giorni di raccolta, o 7 t/ha	40 raccolte, o 55 giorni di raccolta, o 5 t/ha
Zampe	2°	10 raccolte, o 20 giorni di raccolta, o 2 t/ha	0	0
	3°	35 raccolte, o 50 giorni di raccolta, o 6 t/ha	25 raccolte, o 40 giorni di raccolta, o 4 t/ha	15 raccolte, o 25 giorni di raccolta, o 3 t/ha
	4° e seg.	50 raccolte, o 65 giorni di raccolta, o 10 t/ha	45 raccolte, o 60 giorni di raccolta, o 7 t/ha	40 raccolte, o 55 giorni di raccolta, o 5 t/ha

Tab 2 – Classificazione della vigoria della pianta di asparago valutata sulla base del numero, altezza media e diametro degli steli, in relazione al materiale di propagazione utilizzato o dell'anno dall'impianto.

MATERIALE DI PROPAGAZIONE	ANNO DALL'IMPIANTO	ALTA	MEDIA	BASSA
Piantine	1°	Stelin° 20; altezza media 120 cm; diametro tra 3 e 12 mm	stelin° 15; altezza media 80 cm; diametro tra 2 e 10 mm	stelin° 10; altezza media 80 cm; diametro tra 2 e 8 mm
	2°	stelin° 30; altezza media 200 cm; diametro tra 10 e 20 mm	stelin° 20; altezza media 180 cm; diametro tra 8 e 15 mm	stelin° 15; altezza media 160 cm; diametro tra 6 e 12 mm
	3°	stelin° 30; altezza media 200 cm; diametro tra 12 e 25 mm	stelin° 25; altezza media 180 cm; diametro tra 10 e 20 mm	stelin° 20; altezza media 150 cm; diametro tra 8 e 18 mm
	4° e seg.	stelin° 35; altezza media 230 cm; diametro tra 15 e 30 mm	stelin° 30; altezza media 200 cm; diametro tra 12 e 25 mm	stelin° 25; altezza media 180 cm; diametro tra 10 e 20 mm
Zampe	1°	stelin° 20; altezza media 150 cm; diametro tra 8 e 15 mm	stelin° 15; altezza media 120 cm; diametro tra 15 e 12 mm	stelin° 10; altezza media 100 cm; diametro tra 4 e 10 mm
	2°	stelin° 30; altezza media 220 cm; diametro tra 12 e 25 mm	stelin° 25; altezza media 200 cm; diametro tra 10 e 20 mm	stelin° 20; altezza media 170 cm; diametro tra 8 e 18 mm
	3° e seg.	stelin° 35; altezza media 230 cm; diametro tra 15 e 30 mm	stelin° 30; altezza media 200 cm; diametro tra 12 e 25 mm	stelin° 25; altezza media 180 cm; diametro tra 10 e 20 mm

## Q. ASPETTI NUTRIZIONALI

La composizione chimica dell'asparago coltivato è la seguente:

- calorie: 15-25
- fibre: 1,5%
- proteine: 2,2%
- glucidi: 3,5% fruttosio

VITAMINE	mg/ kg	ELEMENTI MINERALI	mg/ kg
C	300	Sodio	30
ProA	4	Potassio	2000
B1	2	Cloro	400
B2	1,9	Magnesio	120
B3	10	Calcio	200
B5	6	Fosforo	700
B6	0,6	Ferro	11
B8	0,02	Zinco	3,2
B9	0,9	Rame, Iodio	0,02
E	8	Manganese	0,02

considerandolo un eccellente alimento sotto molteplici aspetti:

- dietetico, importante componente di diete vegetali povere di calorie;
- vitaminico, la sua composizione equilibrata unita ai sali minerali fungono da regolatori del sistema cardiaco e nervoso;
- diuretico, l'elevato rapporto Potassio/Azoto esplica una buona attività diuretica.

In gastronomia l'asparago lavorato e cucinato si presta a molteplici impieghi, tanto da ritrovarlo in numerose ricette tradizionali sarde.

## 15 COLTURE ARBOREE DELLA FASCIA PERIMETRALE

E' stata condotta una valutazione preliminare su quali colture impiantare lungo la fascia arborea perimetrale. In particolare sono state prese in considerazione varie culture tra cui il Mandorlo, ogliastro (o olivo selvatico), olivo, conifere (pini e cipressi), ed altre,

La scelta è ricaduta sull'impianto di un mandorleto intensivo con le piante disposte su due file distanti m 5,50, con distanze sulla fila pari a m 4,80. Le due file saranno disposte con uno sfalsamento di 2,40 m, per facilitare l'impiego della raccogliatrice meccanica anteriore, in modo da farle compiere un percorso "a zig zag", riducendo così al minimo il numero di manovre in retromarcia (Figura sucess.). Il principale vantaggio dell'impianto del mandorleto intensivo



risiede nella possibilità di meccanizzare - o agevolare meccanicamente - tutte le fasi della coltivazione, ad esclusione dell'impianto che sarà effettuato manualmente. Per l'impianto, si acquisteranno portinnesti certificati di un anno, già innestati o da innestare in campo, di varietà Tuono e Ferragnes, ampiamente collaudate e molto richieste sul mercato da alcuni anni.



**Macchina frontale per la raccolta delle mandorle su impianto intensivo e disposizione ideale degli alberi per il corretto impiego della stessa**

Per lo svolgimento delle attività gestionali della fascia arborea sarà acquistato un compressore portato, da collegare alla PTO del trattore (Figura 7.13). Questo mezzo, relativamente economico, consentirà di collegare vari strumenti per l'arboricoltura - quali forbici e seghetti per la potatura, e abbacchiatori per la raccolta di mandorle/olive - riducendo al minimo lo sforzo degli operatori.



**Compressore PTO per il funzionamento di strumenti pneumatici per l'arboricoltura**

Per tutte le lavorazioni ordinarie si potrà utilizzare il trattore convenzionale che la società acquisirà per lo svolgimento delle attività agricole; si suggerisce comunque di valutare eventualmente anche un trattore specifico da frutteto, avente dimensioni più contenute rispetto al trattore convenzionale. Per quanto concerne l'operazione di potatura, durante il periodo di accrescimento del mandorleto (circa 3 anni), le operazioni saranno eseguite a mano, anche con l'ausilio del compressore portato. Successivamente si utilizzeranno specifiche macchine a doppia barra di taglio (verticale e orizzontale per regolarne l'altezza), installate anteriormente alla trattore (Figura successiva) per poi essere rifinite con un passaggio a mano.



Per la concimazione si utilizzerà uno spandiconcime localizzato mono/bilaterale per frutteti, per distribuire le sostanze nutritive in prossimità dei ceppi



**esempio di spandiconcime localizzato mono/bilaterale per frutteti**

I trattamenti fitosanitari sul mandorlo sono piuttosto ridotti ma comunque indispensabili. Si effettuerà un trattamento invernale con idrossido di rame in post-potatura ed alcuni trattamenti contro gli afidi e la Monostera unicostata (la c.d. "cimicetta del mandorlo"). Saranno inoltre effettuati alcuni trattamenti di concimazione fogliare mediante turboatomizzatore dotato di getti orientabili che convogliano il flusso solo su un lato.



Per quanto il mandorlo sia una pianta perfettamente adatta alla coltivazione in regime asciutto, quantomeno per le prime fasi di crescita, è previsto l'impiego di un carro botte per l'irrigazione delle piantine nel periodo estivo.

## 16 DESCRIZIONE DEL PIANO CULTURALE DEFINITO PER L'IMPIANTO AGRO-FOTOVOLTAICO

Contemporaneamente o nel periodo immediatamente successivo all'installazione dell'impianto fotovoltaico, sarà realizzata la fascia arborea perimetrale, che presenterà una superficie pari a 9.70 ha circa, per un totale di 20565 piante. Si tratterà, come specificato al paragrafo precedente, di un vero e proprio mandorleto intensivo, gestito allo stesso modo rispetto a quanto avverrebbe in una normale azienda agricola, con la sola differenza che in questo caso sarà costituito solo da due filari su una lunghezza pari a circa 5,0 km (equivalente ai perimetri delle due aree occupate dalle strutture). Un moderno mandorleto, se ben curato, può raggiungere le dimensioni produttive definitive in soli tre anni; in questo stesso periodo verrà compiuta una sperimentazione sulla lavanda, l' Aloe e gli asparagi vera, in varie aree dell'impianto sperimentali, pari a circa 1.200 m2 ciascuna, ubicate in zone con caratteristiche pedologiche diverse dell'appezzamento al fine di verificare quale possa essere la più adatta alla coltivazione.

È bene considerare che le superfici indicate sono quelle che, nel complesso, saranno occupate dai pannelli dell'impianto fotovoltaico, considerando le varie fasce di rispetto ed escludendo le viabilità interne e le piazzole di servizio in cui saranno posizionati gli inverter. La superficie effettivamente coltivata sarà pari al 40% circa di quella occupata nel complesso dagli impianti fotovoltaici, pertanto, le superfici effettivamente coltivate saranno le seguenti:

COLTURE	ESTENSIONE COMPLESSIVA	ESTENSIONE EFFETTIVA
Mandorleto	Ha 09.70.00	Ha 05.70.00
Lavanda	Ha 22.27.19	Ha 08.12.60
Aloe	Ha. 24.43.03	Ha. 12.32.24
Asparagi	Ha 13.33.31	Ha 06.17.14

Nelle Tavole Agronomiche sono riportate le ipotesi più probabile di ubicazione delle colture.

## 17 MEZZI PREVISTI PER L'ATTIVITA' AGRICOLA

Oltre ai mezzi meccanici specifici che dovranno essere acquisiti per lo svolgimento delle lavorazioni agricole di ciascuna coltura, ed ampiamente descritti nei paragrafi precedenti, la gestione richiede necessariamente l'impiego di una trattore gommata convenzionale ed, eventualmente, anche di una trattore gommata da frutteto. In considerazione della superficie da coltivare e delle attività da svolgere, la trattore gommata convenzionale dovrà essere di media potenza (100 kW) e con la possibilità di installare un elevatore frontale.

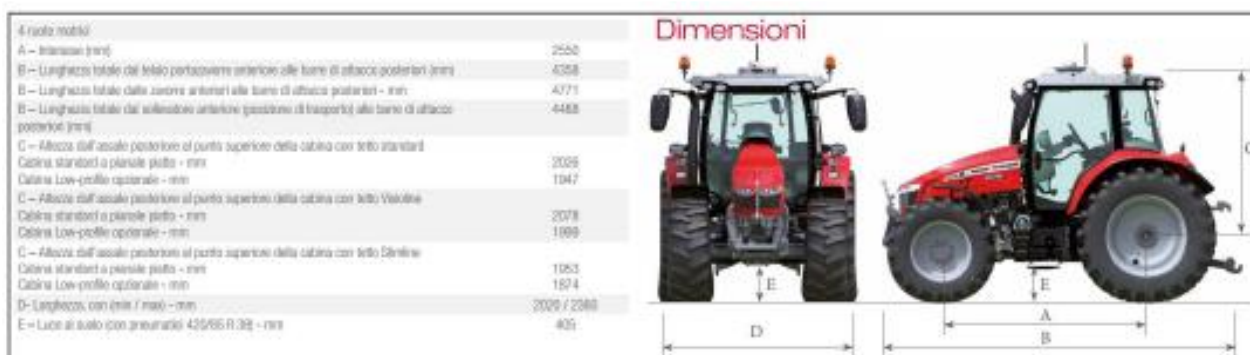

Il trattore specifico da frutteto, rispetto alla trattore gommata convenzionale, avrà dimensioni più contenute, indicativamente indicate nella Figura sottostante



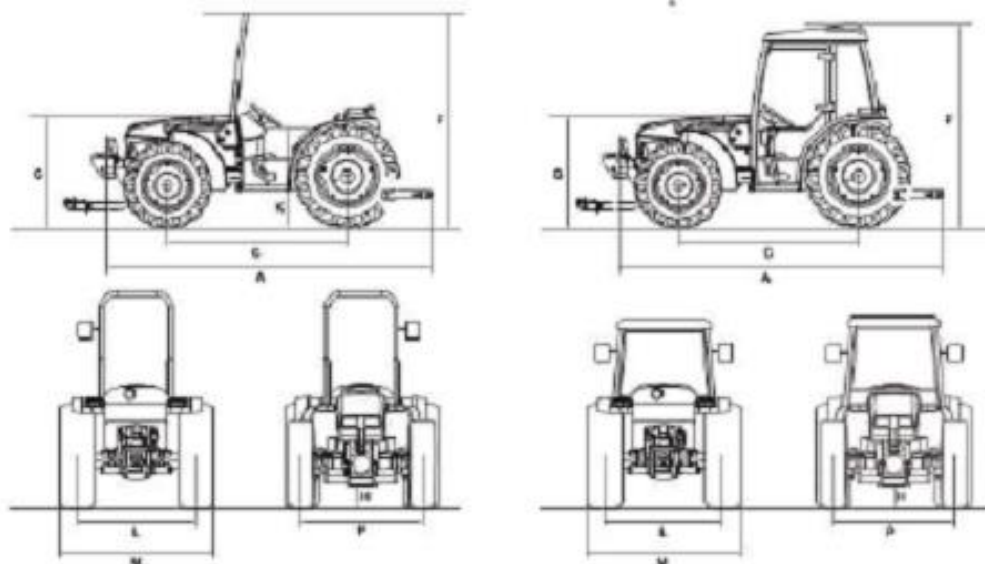

Dimensioni e Pesi®  
 Poids et Dimensions®

		Quasar 90
		versione Basic / version Basic
A	Lunghezza/longueur	3900
F1	Larghezza min-max/largeur min et max	1390-1774
	Altezza al telaio/hauteur à l'arbre	2217
	Quasar 90 BA + Cabina GL4 Standard + Ruote 320/70R24 Quasar 90 BA + Cabine GL4 Standard + Pneus 320/70R24	2140
F	Quasar 90 BA + Cabina SG1 Low profile + Ruote 340/65R20 Quasar 90 BA + Cabine SG1 Low profile + Pneus 340/65R20	1800
	Quasar 90 BA + Cabina SG1H Super Low profile + Ruote 340/65R20 Quasar 90 BA + Cabine SG1H Super Low profile + Pneus 340/65R20	165-1850
K	Altezza al sedile/hauteur au siège	1165
G	Altezza al cofano/hauteur au capot	375
H	Luca libera da terra/hauteur au sol	1871
C	Passo/En patins	1122-1498
P	Carreggiata ant min max/hauteur avant min max	1045-1424
L	Carreggiata post min max/hauteur arrière min max	2900
	Raggio minimo di volta con freno/ rayon min de braquage avec frein	2330
	Peso con telaio di sicurezza/poids avec arceau de sécurité	2330

\*I dati sono calcolati con ruote posteriori 320/70R24 e anteriori 280/70R20

\*Pneus arrière 320/70R24 et avant 280/70R20

Non è necessario acquisire tutti i mezzi meccanici, gli stessi possono essere commissionati a terzi per il periodo che vi necessitano le lavorazioni.

Le attrezzature che il terzista dovrà disporre oltre al trattore sono:

- Fresatrice interceppo
- Aratro leggero
- Erpice snodato
- Seminatrice di precisione
- Rullo costipatore
- Irroratore portato per diserbo
- Spandiconcime a doppio disco

- Falcia-condizionatrice
- Carro botte trainato
- Rimorchio agricolo

## **18 ANALISI DEI COSTI/RICAVI DELL'ATTIVITA' AGRICOLA**

### **18.1 Cronologia delle opere/lavori**

Questa fase si svolgerà prima dell'installazione dell'impianto fotovoltaico. In particolare, sarà effettuato:

- amminutamento e livellamento del terreno su tutta la superficie;
- Scasso, con concimazione di fondo per l'impianto di mandorleto sulla fascia perimetrale (ha 5,40);
- impianto del mandorleto intensivo sulla fascia perimetrale (ha 5,40 – 2.230 piante con sesto 4,80 x 5,50 m);
- impianto di lavandino su campi sperimentali (ha 4,80 - 4.200 piantine con sesto 1,40 x 0,80 m);
- inizio delle attività di coltivazione e sperimentazione.

## 19 COMPUTO METRICO ESTIMATIVO DEI COSTI DI REALIZZAZIONE

Si riporta di seguito il computo metrico estimativo dei lavori da realizzare, in base alle voci del prezzario agricoltura Regione Sardegna, decurtate del 20%.

N°	DESCRIZIONE	U.D.M.	PREZZO	QUANTITA'	COSTO
	<b>LAVORAZIONE DI BASE</b>				
1	Movimento di terra da effettuarsi con mezzi meccanici per livellamento superficiale del terreno.	€/ha	450,20	56,30	25346,26
	<b>Impianto mandorleto</b>				
2	Lavorazione andante, eseguita con macchina di adeguata potenza, mediante scasso del terreno alla profondità di cm. 60-80, compreso l'amminutamento mediante due passate in croce.	€/ha	851,40	4,25	3618,45
3	Acquisto di piantine di mandorlo innestate di 2 anni	€. Cad.	6,40	856	5478,40
4	Acquisto di pali tutori	€. Cad.	1,00	856	856,00
5	Trasporto piantine dal vivaio all'azienda	€. Cad.	0,80	856	684,80
6	Concimazione di impianto	€. Cad.	1,00	856	856,00
7	Messa a dimora di fruttiferi compreso di squadratura del terreno, formazione buca, rinterro buca, messa in opera dei paletti tutori e sostituzione delle fallanze nella misura massima del 5% .	€. Cad.	3,20	856	2739,20
	<b>Area impianto culture a terra</b>				
8	Lavorazione andante, eseguita con macchina di adeguata potenza, mediante scasso del terreno alla profondità di cm. 60-80, compreso l'amminutamento mediante due passate in croce.	E/ha	450,20	26,50	11930,30
9	Concimazione impianto	€. Cad.	0,30	42500,00	12750,00
10	Acquisto piantine lavanda	€. Cad.	0,40	42500,00	17000,00
11	Trasporto piantine dal vivaio all'azienda	€. Cad.	0,10	42500,00	4250,00
12	trapianto meccanico	€. Cad.	0,25	42500,00	10625,00
13	Acquisto piantine Aloe	€. Cad.	0,65	126500,00	82225,00
14	Trasporto piantine dal vivaio all'azienda	€. Cad.	0,10	126500,00	12650,00
15	trapianto meccanico	€. Cad.	0,25	126500,00	31625,00
16	Acquisto piantine Asparagi	€. Cad.	0,26	123450,00	32097,00
17	Trasporto piantine dal vivaio all'azienda	€. Cad.	0,10	123450,00	12345,00
18	trapianto meccanico	€. Cad.	0,25	123450,00	30862,50
	<b>Impianto Irrigazione</b>				
19	<u>Tubazioni in PE 40 bassa densità. PN4 a norma UNI 7990 tipo 312 fornito in rotoli da un minimo di 50 a 500 metri a seconda del diametro, stese sul piano di campagna, complete di raccordi per collegamento alla tubazione principale, curve,riduzioni, tappi e pezzi speciali, eventualmente predisposte per l'inserimento dei gocciolatoi o nebulizzatori, in opera Tubo P.E.40 B.D. PN4 norma UNI 7990 tipo 312 - diam. Esterno 50</u>	ml	5,80	153621,00	891001,80
20	<u>Ali gocciolanti, integrale autocompensante antidrenaggio, in PE con gocciolatore incorporato con portata nominale da 0,7 / 3,5 litri/ora, in rotoli indivisibili, stese sul piano di campagna complete di raccordi per collegamento alla tubazione principale, curve,riduzioni, tappi e pezzi speciali, in opera del diam. esterno mm 20 distanza gocciolatoi variabile</u>	ml	1,47	9730,00	14303,10
21	<u>Contatore a mulinello assiale "Woltmann", corpo in ghisa G25, totalizzatore orientabile a rulli numeratori, blocco di misura con mulinello, coperchio di protezione cieco, predisposizione per dispositivo lanciainpuls, bollo metrico di verifica, flangiato e forato a norme UNI EN 1092-1. Pressione di esercizio 16 bar, PN16 -3" PN16 -3" - DN80 flangiato - tipo chiuso</u>	cad.	570,00	12,00	6840,00
22	<u>Filtro a rete in acciaio zincato a caldo con cartuccia in acciaio inox, calza in poliestere, tappo con giunto sferico completo di valvola di spurgo e due manometri - attacco flangiato Attacco flangiato - diam. 60 mm - 5 l/s</u>	cad.	244,80	32,00	7833,60
23	<u>Filtro autopulente in acciaio verniciato con funzionamento a vortice, completo di manometri e valvola di scarico, con attacco flangiato Attacco flangiato - diam. 100 mm - 20 l/s</u>	cad.	490,80	96,00	47116,80
24	<u>Saracinesca in ghisa corpo piatto PN10 a - diam.50</u>	cad.	200,10	8,00	1600,80
	<b>TOTALE COSTO IMPIANTO</b>	-	-	-	<b>1266635,01</b>



## 20 COSTI DI GESTIONE IPOTIZZATI

I costi di gestione, nel primo periodo, saranno inferiori rispetto quanto avverrà nella seconda fase. In particolare, l'impianto arboreo necessiterà di pochi interventi, quali concimazione, rimozione di erbe infestanti, e una buona irrigazione di soccorso, anche eseguita con il carro botte, ed un unico trattamento invernale con prodotti rameici. I campi di lavanda, Aloe e Asparagi necessiteranno solo della concimazione e della rimozione delle erbe infestanti che potranno crescere nelle interfile. Le aree ed erbaio e fienagione necessiteranno delle normali cure, che sono piuttosto ridotte: si tratta di lavorazioni superficiali del terreno, semina, rullatura, concimazione (a seconda delle colture) sfalcio e imballatura (nel caso delle colture per la fienagione). Di seguito le voci di spesa ipotizzate per il primo periodo.

<b><u>Voci di spesa</u></b>	<b><u>Importo</u></b>
Lavorazioni conto terzi	€ 24.782,60
Sementi e piantine Mandorlo	€. 15.326,08
Concimi	€. 10.695,65
Manodopera	€. 8.152,17
<b>TOTALE COSTI ANNUI DI GESTIONE FASE 1</b>	<b>€. 58.956,50</b>

Nella seconda fase, si dovranno considerare i maggiori costi relativi alla gestione del mandorleto adulto, oltre che quelli relativi alla superficie destinata a lavanda, Aloe e asparagi:

<b><u>Voci di spesa</u></b>	<b><u>Importo</u></b>
Lavorazioni conto terzi	€ 38.086,96
Sementi e piantine Mandorlo	€. 15.326,09
Concimi	€. 10.695,65
Manodopera	€. 8.152,17
<b>TOTALE COSTI ANNUI DI GESTIONE FASE 2</b>	<b>€. 72.260,87</b>

## 21 RICAVI IPOTIZZATI

Nella PLV (Produzione Lorda Vendibile) va considerata solo la seconda fase in quanto a nella prima fase non si hanno produzioni .

Sarà considerata nella seconda fase anche la fienagione, che potrà occupare la parte non occupata dalle piantagioni:

COLTURA	SUP. EFFETTIVA OCCUPATA HA	PRODUZIONE AD HA	PRODUZIONE TOTALE	PREZZO UNITARIO	RICAVO LORDO
FIENO	25,0000	18 ton./ha	225,00	45,00	10125,00
LAVANDA	2,38	3000 kg/ha	7140,00	20,00	142800,00
ASPARAGI	1,2	4,000 kg/ha	4800,00	1,15	5520,00
ALOE	2,2	30.000 kg/ha	66000,00	1,10	72600,00
MANDORLE	4,25	3 ton./ha	12,75	13.200	168.300
RICAVO TOTALE					256.878,80

Il periodo temporale rispetto al quale sono stati calcolati i ricavi sono:

al primo anno per quanto riguarda l'Aloe, Lavanda, Asparagi e fieno (anno agrario)

mentre al quinto anno per quanto riguarda le Mandorle (anno agrario);

Mentre l'ammortamento dei costi di gestione e previsto in un anno agrario.

## 22      **CONSIDERAZIONI CONCLUSIVE**

È bene riconoscere che vi sono in Italia, come in altri paesi europei, vaste aree agricole completamente abbandonate da molti anni o, come nel nostro caso, ampiamente sottoutilizzate, che con pochi accorgimenti e una gestione semplice ed efficace potrebbero essere impiegate con buoni risultati per la produzione di energia elettrica da fonte rinnovabile ed al contempo riacquisire del tutto o in parte le proprie capacità produttive.

L'intervento previsto di realizzazione dell'impianto fotovoltaico porterà ad una piena riqualificazione dell'area, sia perché saranno effettuati miglioramenti fondiari importanti (recinzioni, viabilità interna al fondo, sistemazioni idraulico-agrarie), sia tutte le necessarie lavorazioni agricole che consentiranno di mantenere ed incrementare le capacità produttive del fondo.

Come in ogni programma di investimenti, in fase di progettazione vanno considerati tutti i possibili scenari, e il rapporto costi/benefici che potrebbe scaturire da ciascuna delle scelte che si vorrebbe compiere. L'appezzamento scelto, per collocazione, caratteristiche e dimensioni potrà essere utilizzato senza particolari problemi a tale scopo, mantenendo in toto l'attuale orientamento di progetto, e mettendo in atto alcuni accorgimenti per pratiche agricole più complesse che potrebbero anche migliorare, se applicati correttamente, le caratteristiche del suolo della superficie in esame.

Nella scelta delle colture che è possibile praticare, si è avuta cura di considerare quelle che svolgono il loro ciclo riproduttivo e la maturazione nel periodo primaverile-estivo, in modo da ridurre il più possibile eventuali danni da ombreggiamento. Anche per la fascia arborea perimetrale a 10 metri delle strutture, prevista per la mitigazione visiva dell'area di installazione dell'impianto, si è optato per una vera coltura (il mandorlo), disposta in modo tale da poter essere gestita alla stessa maniera di un impianto arboreo intensivo tradizionale.

Risulta essere molto valida l'idea portata avanti con la coltivazione di piante officinali (lavanda Asparagi e Aloe) proposta dalla Società richiedente, possibilmente con relative pubblicazioni, nell'ottica di compiere in futuro una produzione su scala più ampia di una coltura che risulta avere caratteristiche morfologiche e biologiche tali da poter essere coltivata tra le file di moduli fotovoltaici senza alcuna limitazione, creando di fatto un precedente che potrebbe essere preso in considerazione anche in altre aree.