

Regione Basilicata
Provincia di Potenza
Comune di Genzano di Lucania

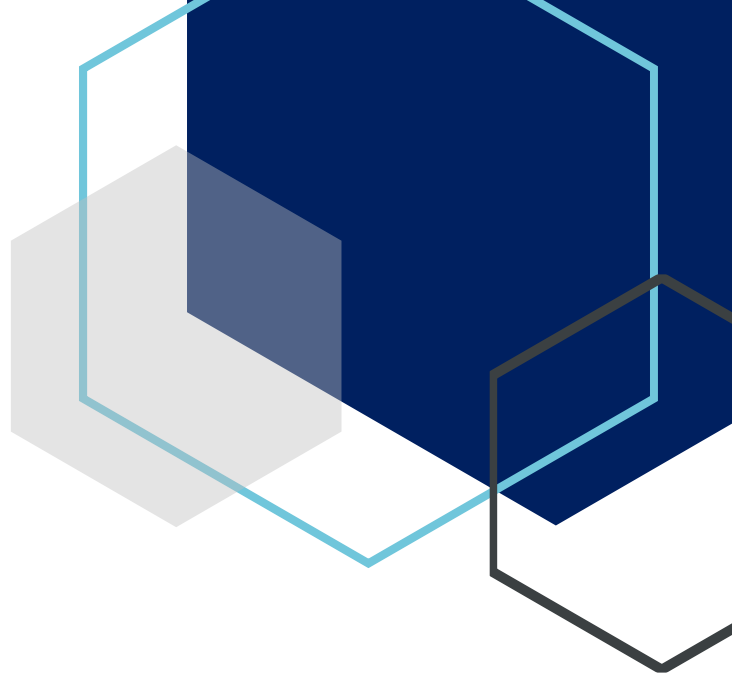

Schema di collegamento alla rete elettrica di distribuzione e trasformazione

LUC_A.13.b.5

Committente

LUCANIA ENERGY

Strada comunale delle Fonticelle snc – Capannone 3
65015 – Montesilvano (PE)
tel. + 39 0874 67618 - fax + 39 0874 1862021
P. Iva e C.F. 02248380681

Realizzazione ed esercizio di un impianto fotovoltaico a terra
della potenza di 14.99 MWp e delle opere di connessione
Comune di Genzano di Lucania (PZ), località Monte Poto, snc.

Progettisti:

Ing. Stefano Felice

Arch. Salvatore Pozzuto



Committente:

LUCANIA ENERGY SRL

Strada com. delle Fonticelle snc, cap. no 3
65015 Montesilvano (PE)
PEC: lucaniaenergy@legalmail.it
P.Iva 02248380681

..alla linea AT 150kV

Eletrdotto aereo V-150kV

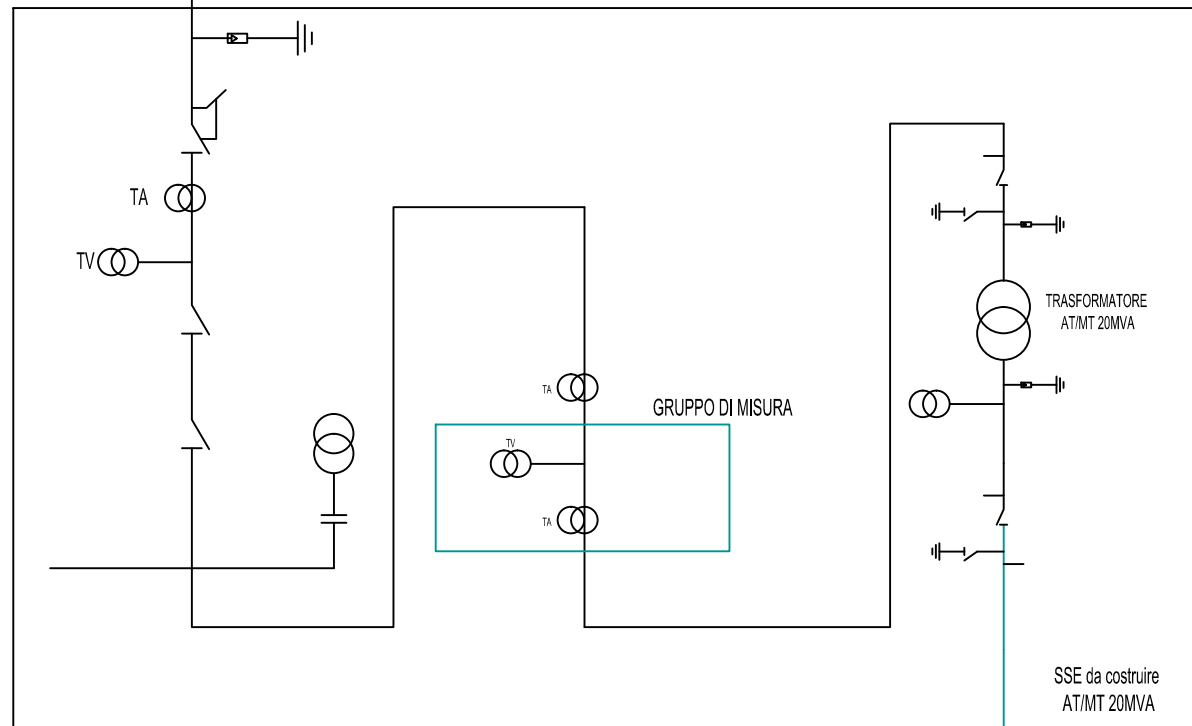
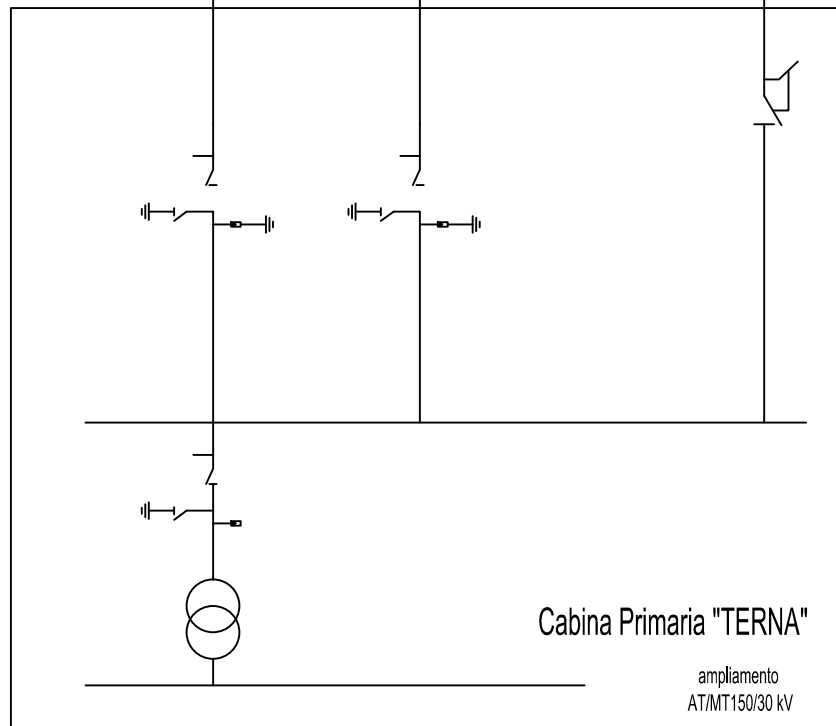

Cavidotto interrato V-30kV

ARP1H5EX 1X3X400

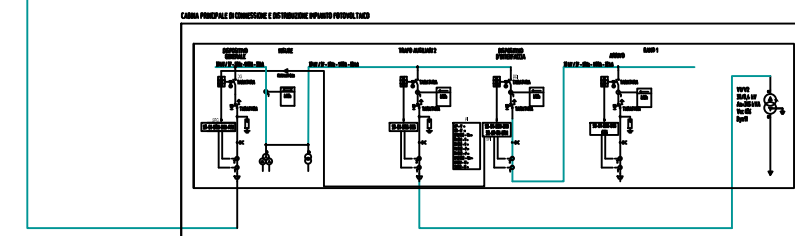

..dal generatore fotovoltaico

COMMITTENTE:

LUCANIA ENERGY

Lucania Energy srl
Strada comunale delle Fonticelle,
snc Capannone 3
65015 Montelivano (PE)
C.F. e P.IVA 02248380681

PROGETTAZIONE:



Silver Ridge Power Italia Srl
Sede legale: Via Silvio D'Amico, 33 - 00144 Roma - P.Iva e C.F. 09626311008
Unità locale: C. da S. Giovanni in Gofo, 140 - 86100 Campobasso (CB)
Tel. + 39 0874 67618 - fax + 39 0874 1862021
info@srpi.eu | www.amarantoholding.com

LOCALIZZAZIONE IMPIANTO:

Genzano (PZ)
Coordinate geografiche:
40°55'16.1"N 16°08'44.7"E /
40.921131, 16.14575295

DESCRIZIONE IMPIANTO:

Realizzazione ed esercizio di un impianto fotovoltaico a terra
della potenza di **14.99 MWp**, e delle opere di connessione
sito nel Comune di Genzano di Lucania (PZ) località Monte Poto

TITOLO ELABORATO:

Schema di collegamento alla rete elettrica di distribuzione e trasmissione
CODICE ELABORATO: LUC_A.13.b.5

Pag.: 1
SCALA:

DATE: MAG/2021 | Rev: 00

Progettista:

FIRMA