

PIANTA BAGGIOLE E RITEGNI SISMICI
SCALA 1:250

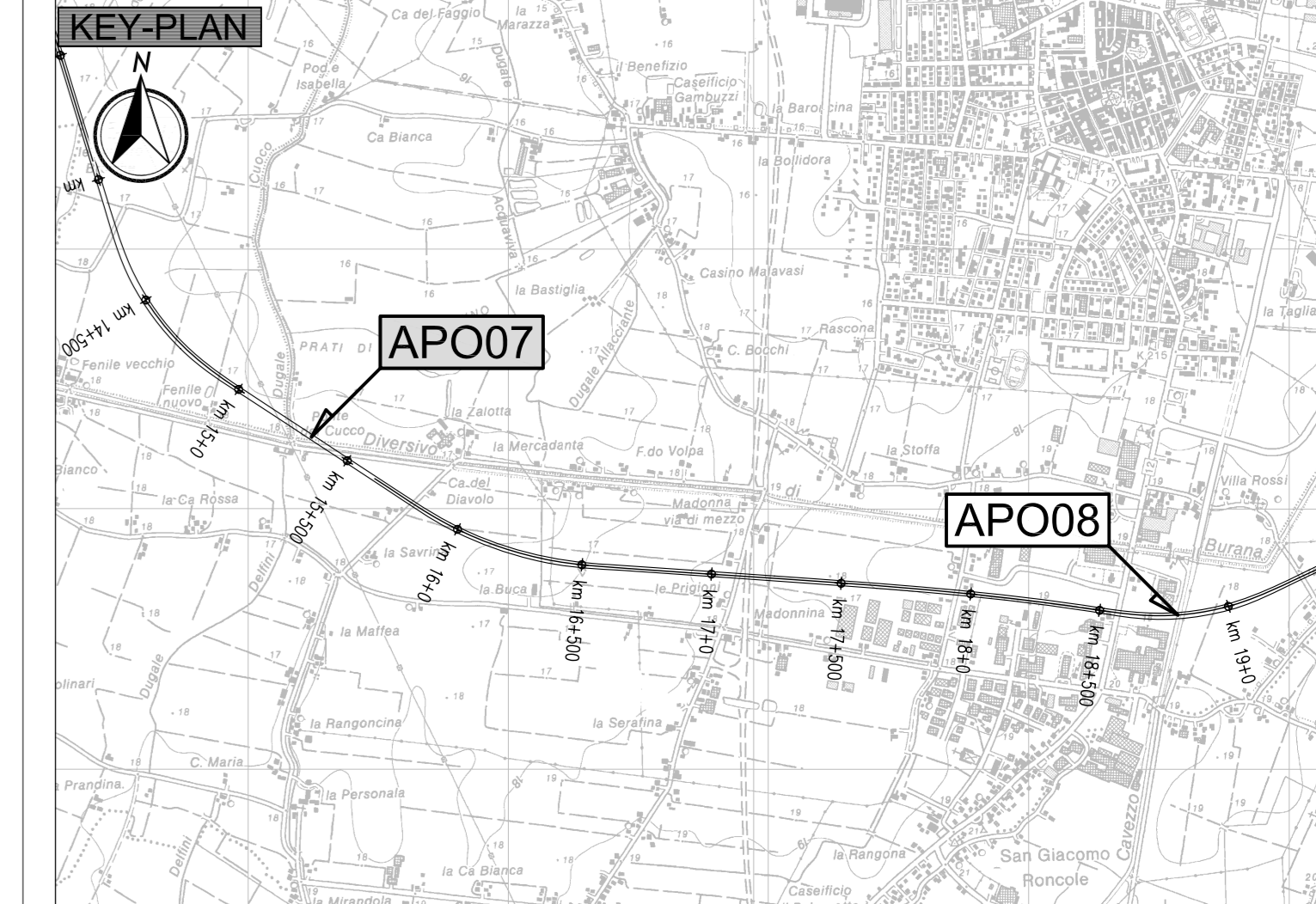
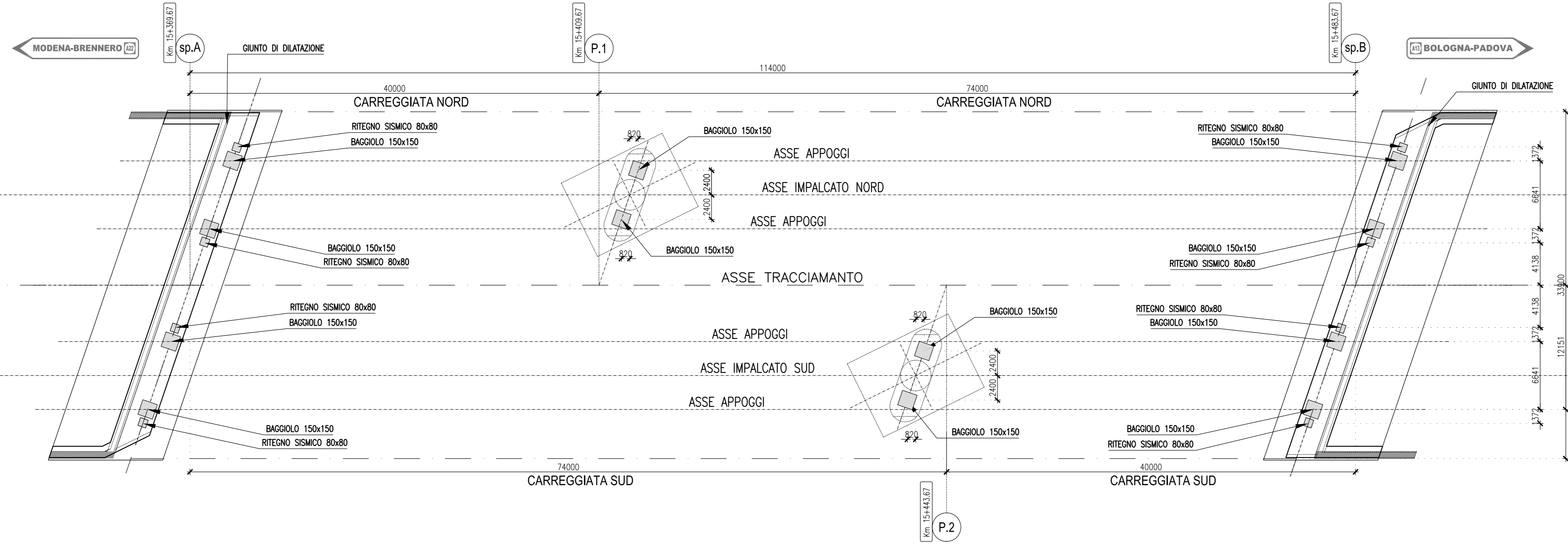

LEGENDA

ELABORATI DI RIFERIMENTO

- PD_0_A16_APO07_0_OM_PP_01 "Planimetria d'inquadramento e Prospetti"

CARATTERISTICHE DEI MATERIALI

- PD_0_0000_0000_0_GE_TB_01 - "Tabella materiali e Classi di Esposizione calcestruzzo"

NOTE

- Dimensioni espresse in cm.
- Quote altimetriche espresse in m.
- Angoli espressi in gradi sessagesimali

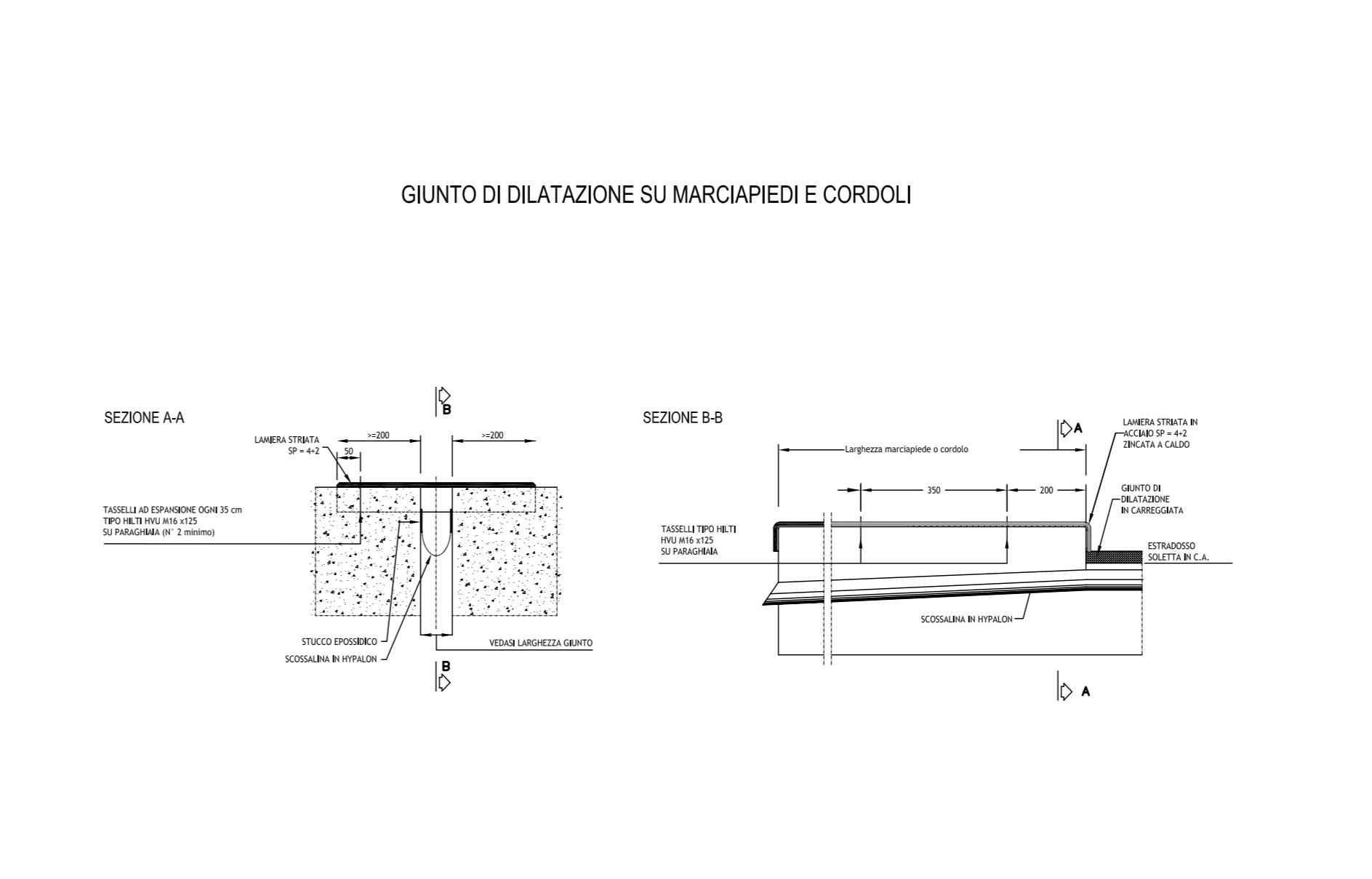
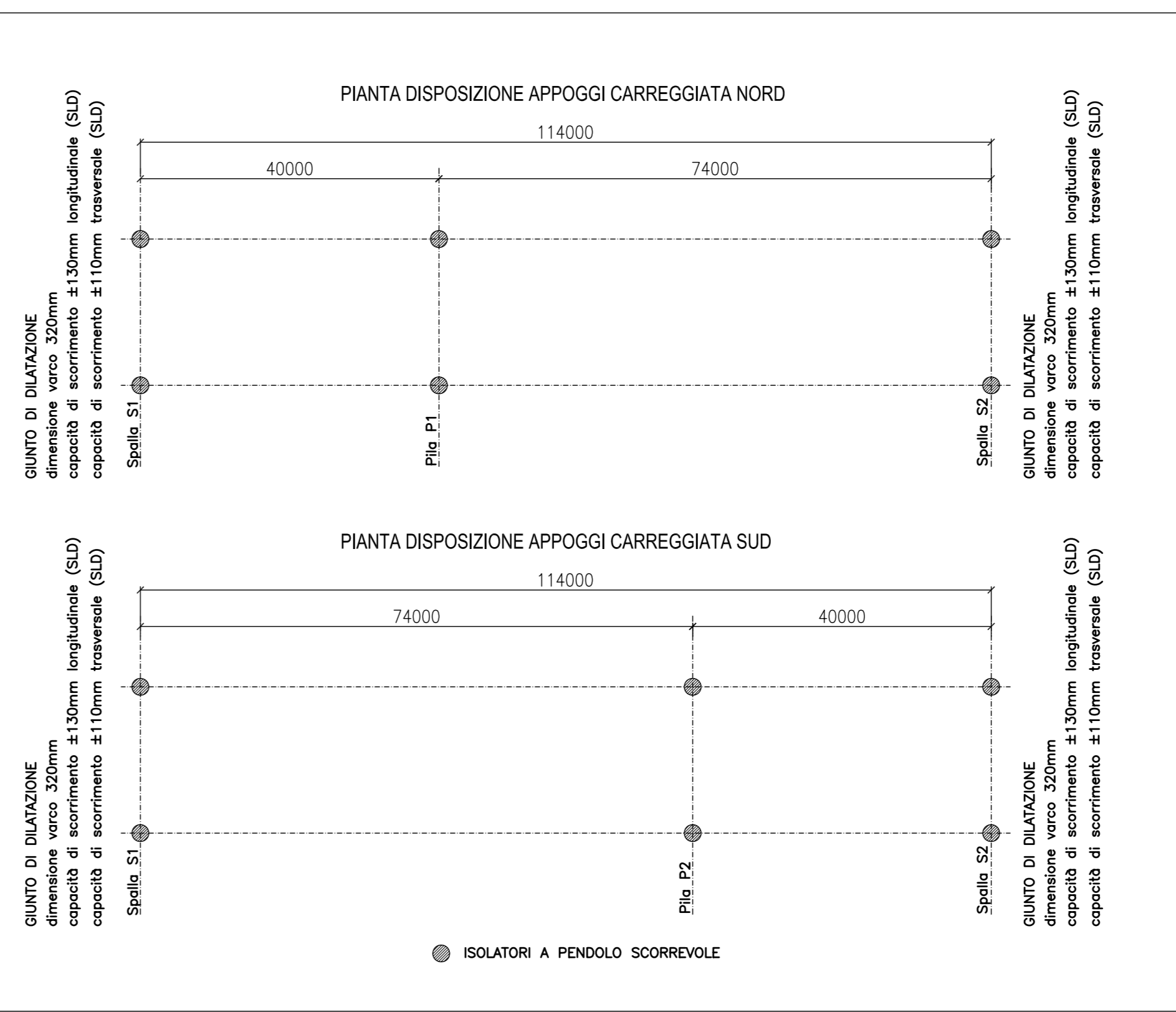
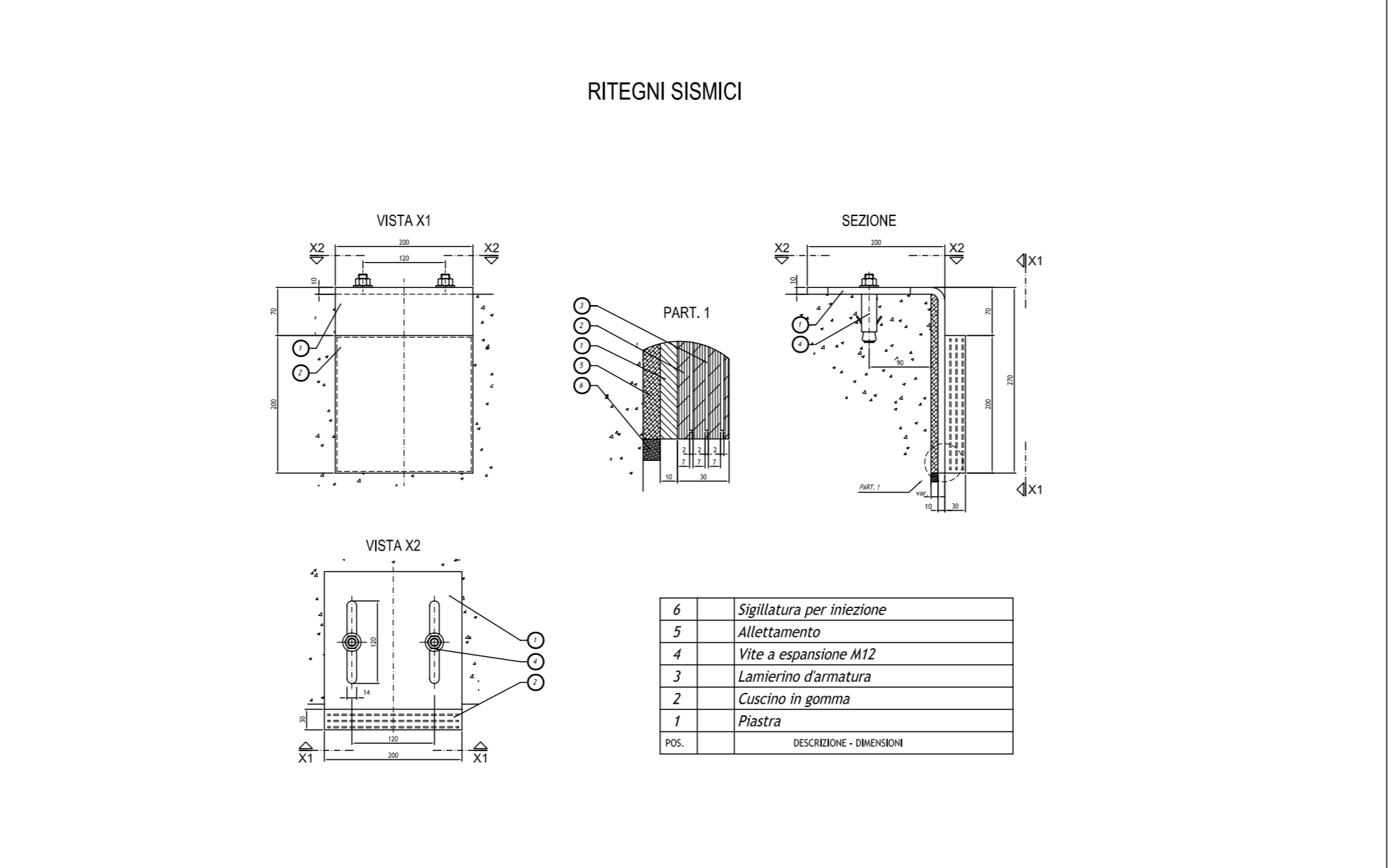
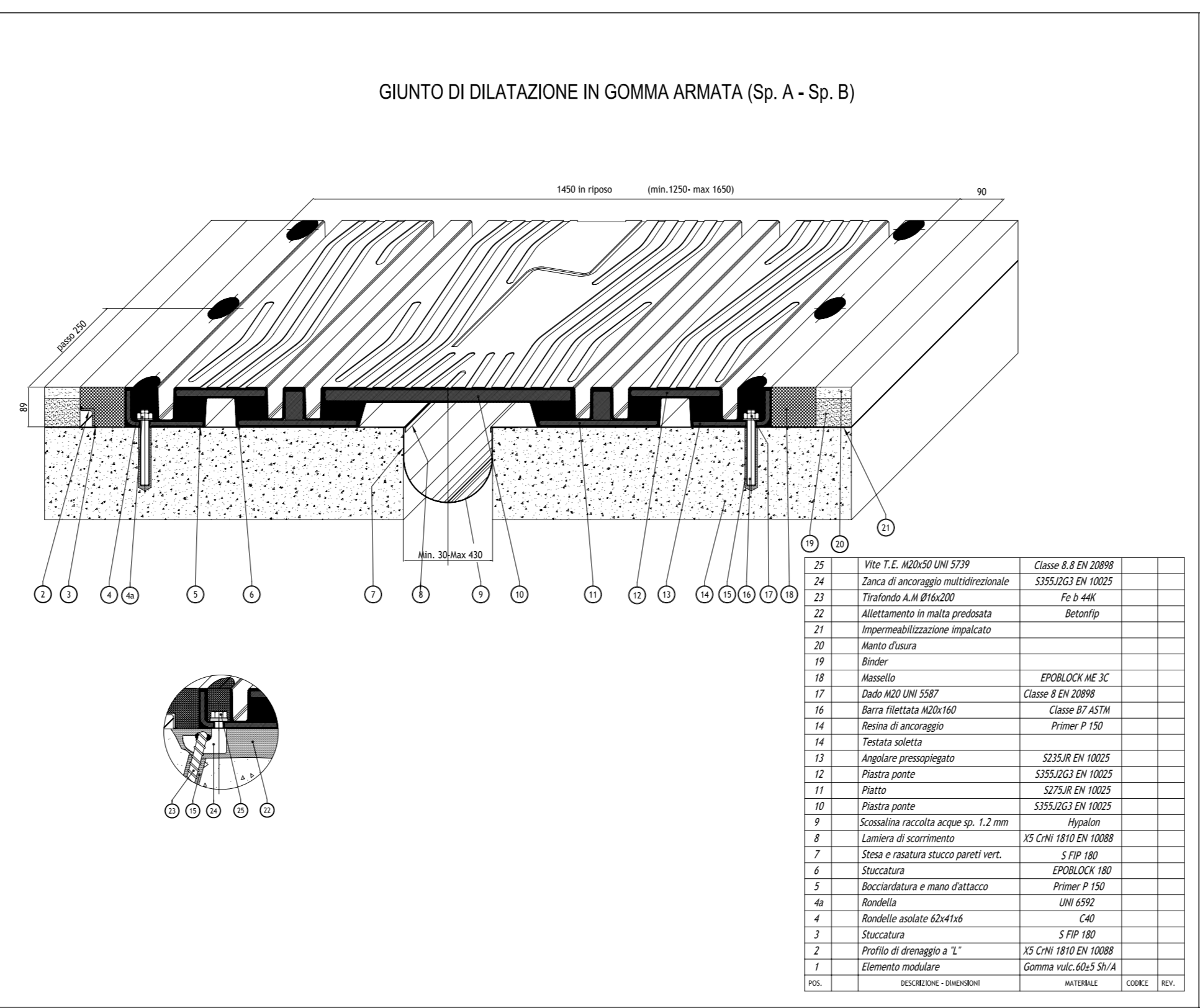
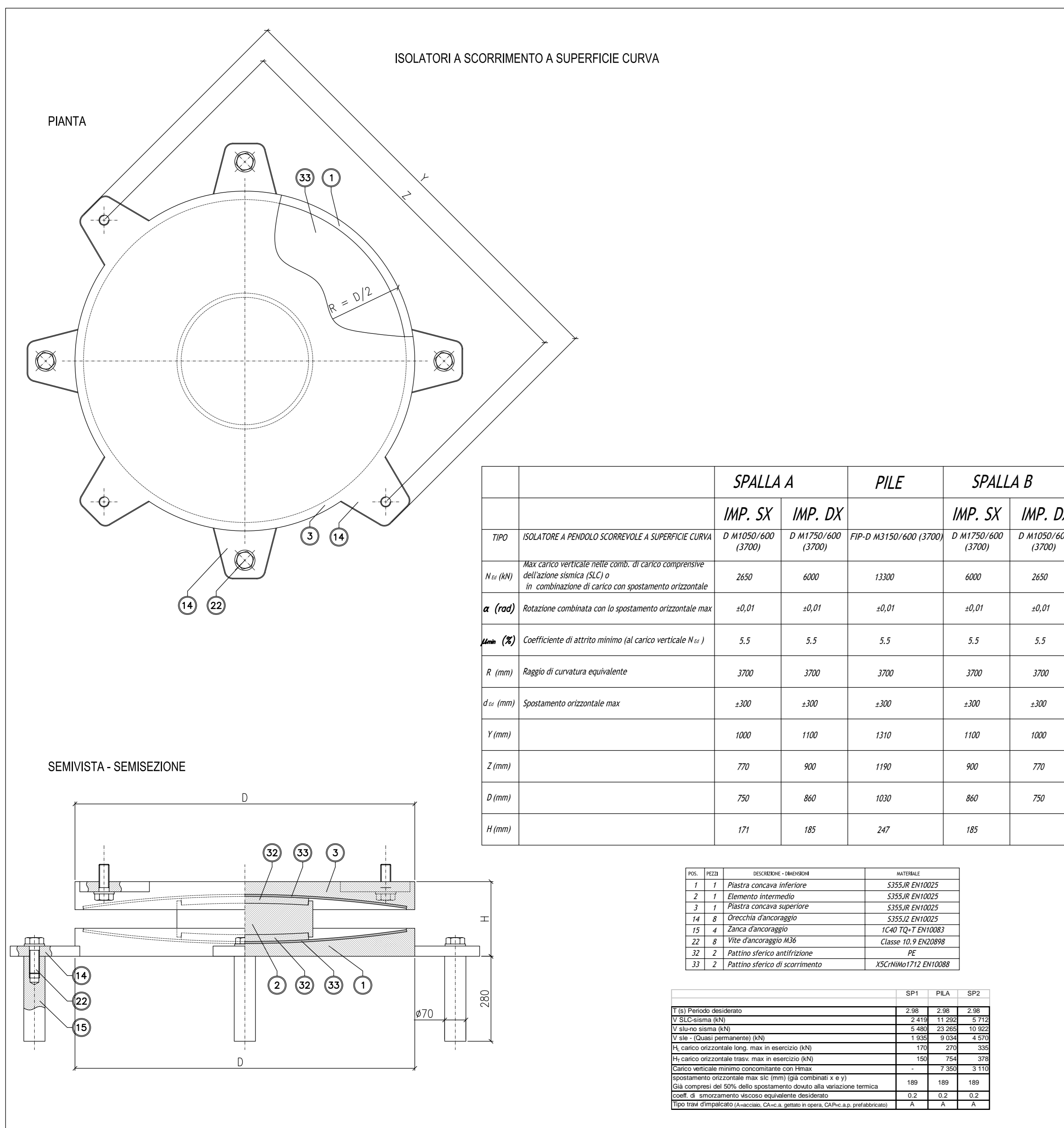

IL CONCESSIONARIO
ARC AUTOSTRADA REGIONALE CISPADANA

IL CONCESSIONARIO
Autosole Regionale
Cispadana Sp.A.
Il Presidente
Giuseppe Fallarini

IL PROGETTISTA
Ing. Emiliano Mezzalana
Albo Ing. Bologna n° 5225 A
Ing. Giancarlo Giordagnoli
Albo Ing. Ravenna n° 700 A

RESPONSABILE INTEGRAZIONE PRESTAZIONI SPECIALISTICHE
Ing. Emilio Salsi
Albo Ing. Reggio Emilia n° 945

IL CONCESSIONARIO
Autosole Regionale
Cispadana Sp.A.
Il Presidente
Giuseppe Fallarini

PROGETTO DEFINITIVO

ASSE AUTOSTRADALE (COMPRESIVO DEGLI INTERVENTI LOCALI DI COLLEGAMENTO VIARIO AL SISTEMA AUTOSTRADALE) OPERE STRUTTURALI

OPERE D'ARTE MAGGIORI - PONTI
APO07 - PONTE SUL CANALE DIVERSIVO BURANA I
SISTEMA DI VINCOLAMENTO

IL PROGETTISTA
Ing. Emiliano Mezzalana
Albo Ing. Bologna n° 5225 A
Ing. Giancarlo Giordagnoli
Albo Ing. Ravenna n° 700 A

RESPONSABILE INTEGRAZIONE PRESTAZIONI SPECIALISTICHE
Ing. Emilio Salsi
Albo Ing. Reggio Emilia n° 945

IL CONCESSIONARIO
Autosole Regionale
Cispadana Sp.A.
Il Presidente
Giuseppe Fallarini

PROGETTO DEFINITIVO

EMISSIONE 17.04.2012

DESCRIZIONE Strada Mezzalana Salsi

DATA 17.04.2012

REDAZIONE Strada Mezzalana Salsi

APPROVAZIONE Strada Mezzalana Salsi

IDENTIFICAZIONE ELABORATO

DESCRIZIONE

DATA 17.04.2012

REDAZIONE Strada Mezzalana Salsi

APPROVAZIONE Strada Mezzalana Salsi

SCALE 1:200-250

MAGGIO 2012