

SPALLA S1 - PIANTA

Scala 1:500

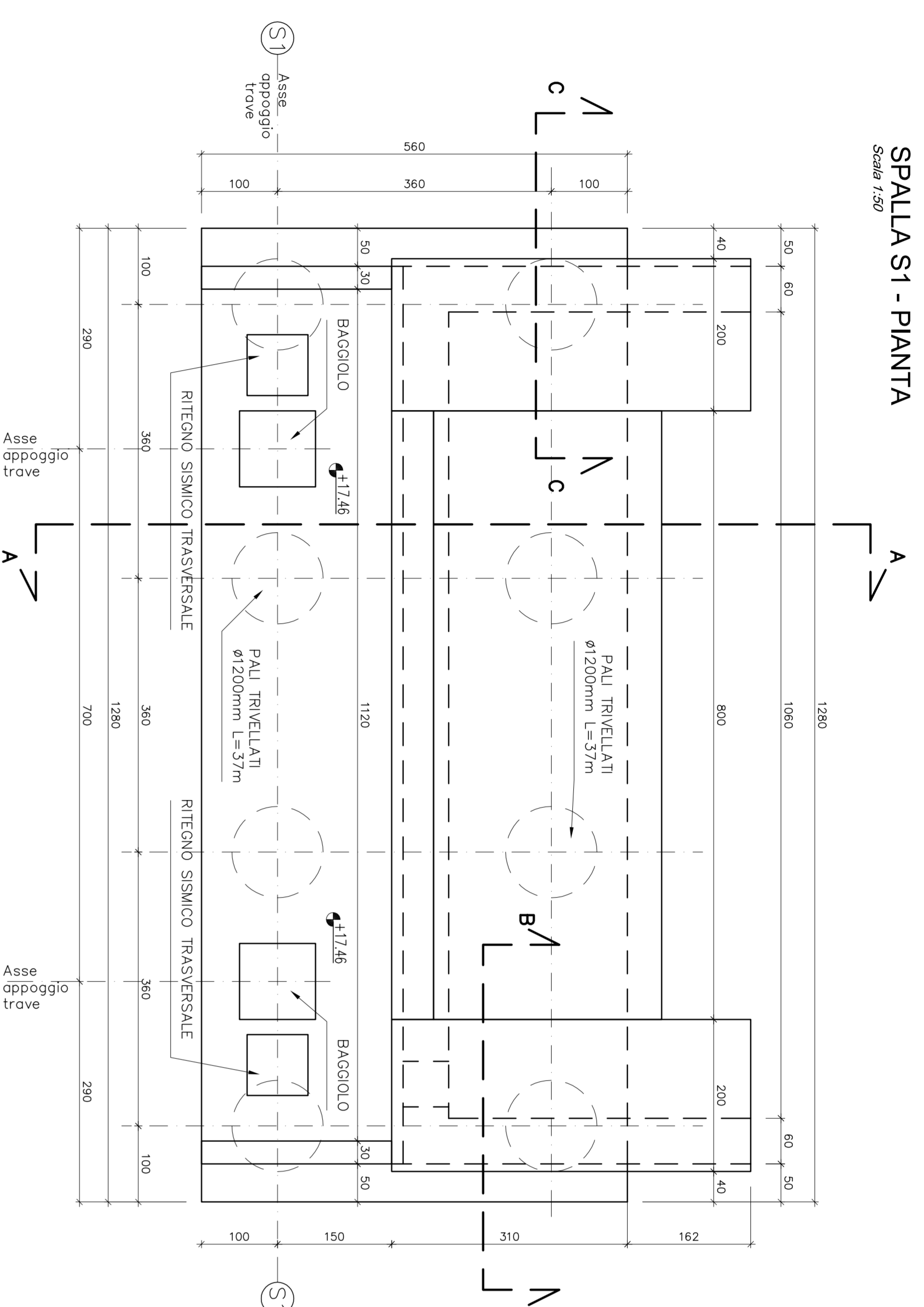

FASI ESECUTIVE SPALLA

Scala 1:1500

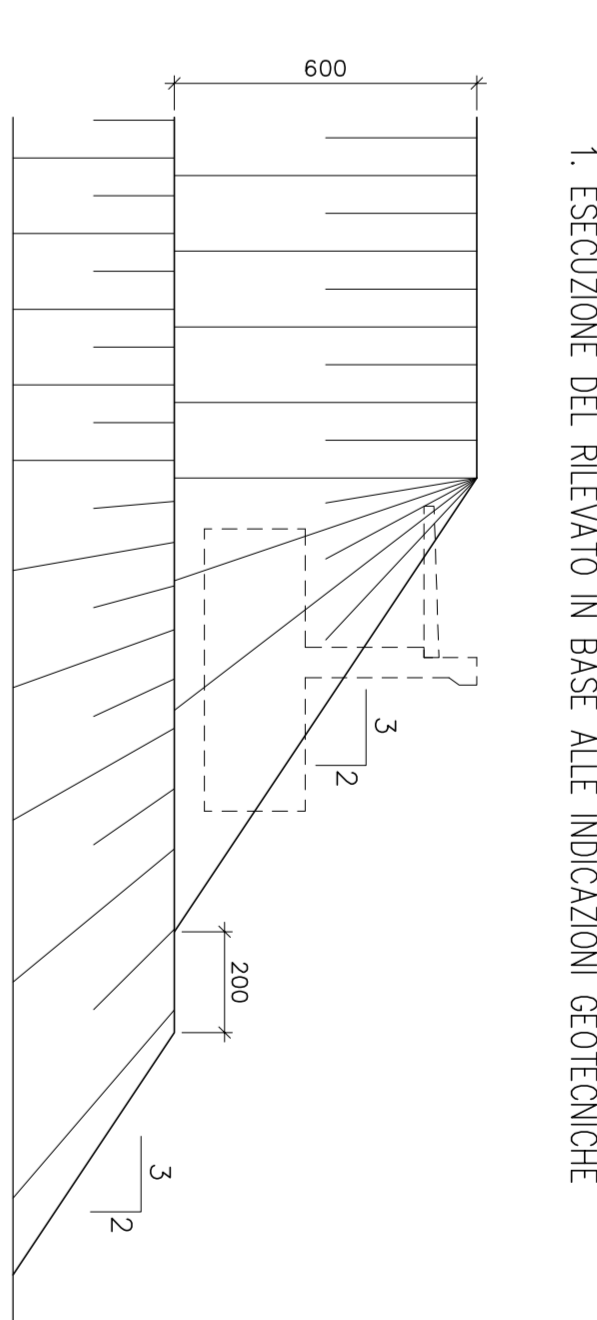

1. ESECUZIONE DEL RILEVATO IN BASE ALLE INDICAZIONI GEOMETRICHE
2. ATTESA DEI TEMPI PER L'ESARIMENTO DEI CEDIMENTI DI CONSOLIDAZIONE
3. SCANO DEL RILEVATO IN ECCESSO FINO A RAGGIUNGERE IL PIANO DI LAVORO PER I PAU A +0,60m DA INTRAOSSO PIANTO

PER I PAU A +0,60m DA INTRAOSSO PIANTO

ELABORATI DI RIFERIMENTO
P04-S05-SCV05-DM-RFC01 RELAZIONE DI CALCOLO

CARATTERISTICHE DEI MATERIALI
P04-000000000-00-DE-TR-01 TABELLA MATERIALI

NOTE
LE QUOTE SONO ESPRESSE IN CM (SAUO OVE DIVERSAMENTE INDICATO)
GLI ANGOLI SONO ESPRESI IN GRADI SESSAGESIMALI

KEY-PLANS

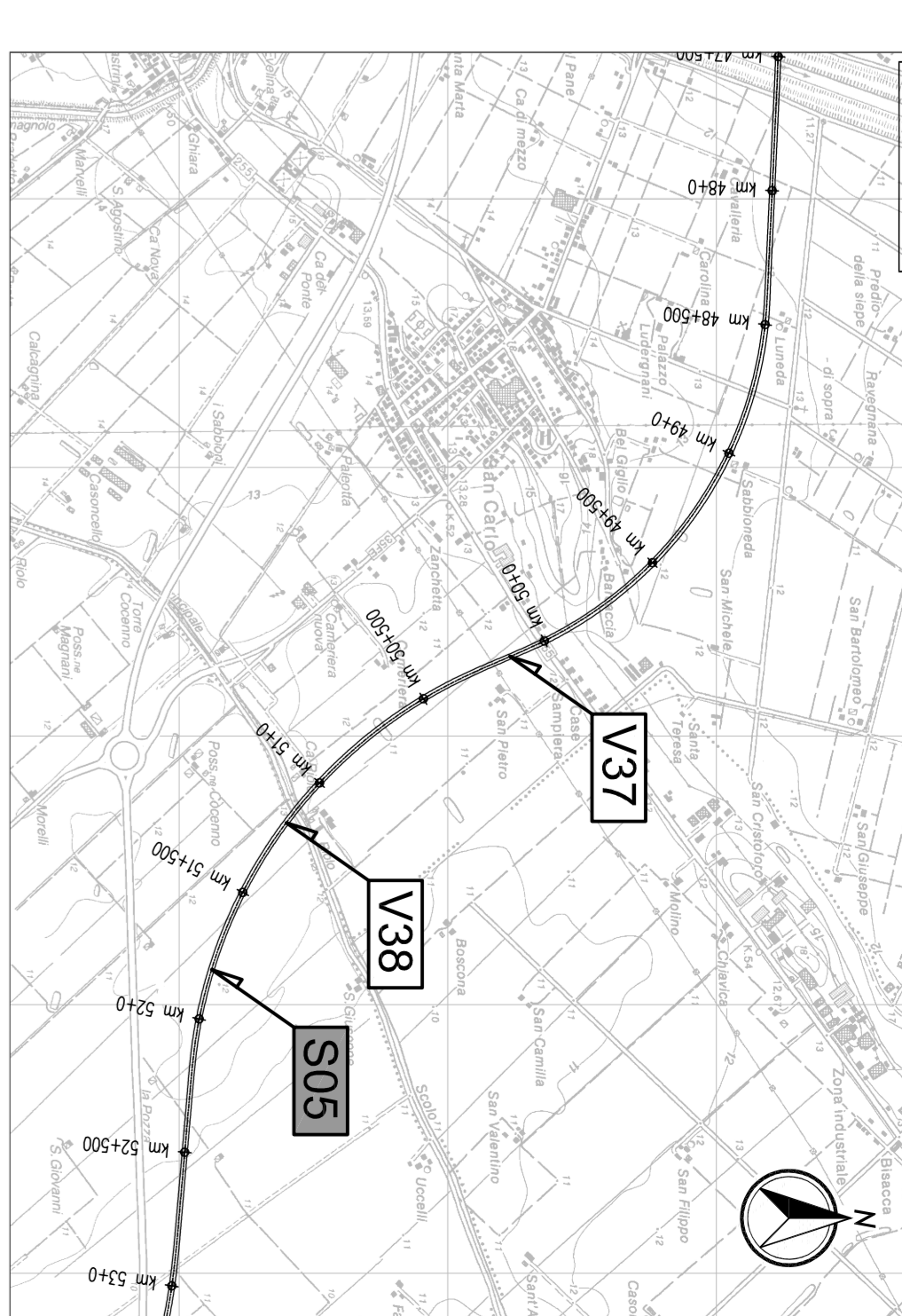

LEGENDA



DEPARTAMENTO DI INGEGNERIA
CIVILE E AMBIENTALE

IL CONSIGLIO
ARC
ASSOCIATO REGIONALE
CISPADANA

AUTOSTRADA REGIONALE CISPADANA
DAL CASELLO DI REGGIOLO-ROLO SULLA A22
AL CASELLO DI FERRARA SUD SULLA A13

PROGETTO DEFINITIVO
ASSE AUTOSTRADALE GOMBERGO REGALINTERRI LOCALI
S1 SOLEGGIAMENTO VIARIO AL SISTEMA AUTOSTRADALE
OPERE STRUTTURALI
OPERE D'OPERE MAGGIORI - CANTALCANA SINGOLO ENTROCOMUNE
SCV05 - CANTALCANA RANA/ETI SUD DELLO SINGOLO DI REGGIO TRANTO
CARRITERIA SPALLA S1

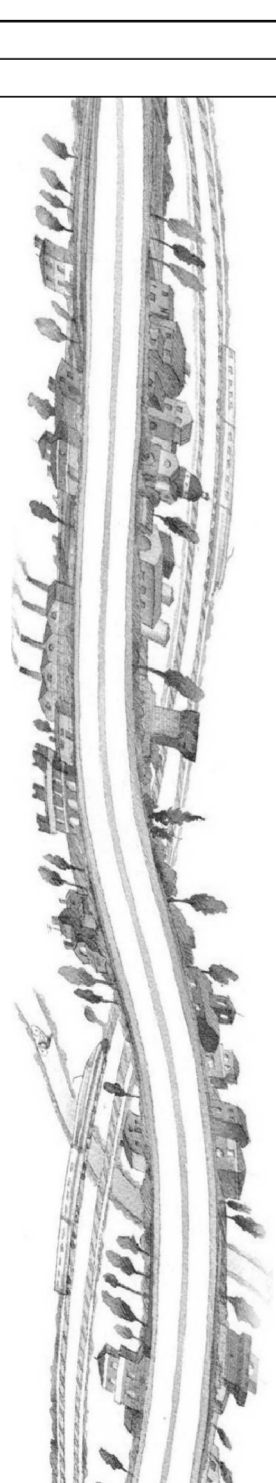

IL PROGETTISTA
Ing. Antonio Di Paolo
INGEGNERIA DI PROGETTO
CANTALCANA SINGOLO ENTROCOMUNE

IL RESPONSABILE INTERVENZIONE
PROTEZIONE STRUTTURALE
Ing. Enrico Sisti
Ing. Roberto Sisti
INGEGNERIA DI PROGETTO
CANTALCANA SINGOLO ENTROCOMUNE

IL CONCESSIONARIO
Autosoleggiamento Viario
SISTEMA AUTOSTRADALE
CANTALCANA SINGOLO ENTROCOMUNE
CANTALCANA SINGOLO ENTROCOMUNE

LETTERA	DESCRIZIONE	PROF.	DATA	STATO
A	PROGETTO DEFINITIVO	AR	05/06/2012	DEFINITIVO
B	PROGETTO DEFINITIVO	AR	05/06/2012	DEFINITIVO
C	PROGETTO DEFINITIVO	AR	05/06/2012	DEFINITIVO
D	PROGETTO DEFINITIVO	AR	05/06/2012	DEFINITIVO
E	PROGETTO DEFINITIVO	AR	05/06/2012	DEFINITIVO
F	PROGETTO DEFINITIVO	AR	05/06/2012	DEFINITIVO
G	PROGETTO DEFINITIVO	AR	05/06/2012	DEFINITIVO

IDENTIFICAZIONE ELABORATO
A 17/03/2012 ENTRISSIONE
K 01/06/2012 ENTRISSIONE
L 01/06/2012 ENTRISSIONE
M 01/06/2012 ENTRISSIONE
N 01/06/2012 ENTRISSIONE
O 01/06/2012 ENTRISSIONE
P 01/06/2012 ENTRISSIONE
Q 01/06/2012 ENTRISSIONE
R 01/06/2012 ENTRISSIONE
S 01/06/2012 ENTRISSIONE
T 01/06/2012 ENTRISSIONE
U 01/06/2012 ENTRISSIONE
V 01/06/2012 ENTRISSIONE
W 01/06/2012 ENTRISSIONE
X 01/06/2012 ENTRISSIONE
Y 01/06/2012 ENTRISSIONE
Z 01/06/2012 ENTRISSIONE

INDICAZIONE AUTOSTRADA
A 17/03/2012 ENTRISSIONE
K 01/06/2012 ENTRISSIONE
L 01/06/2012 ENTRISSIONE
M 01/06/2012 ENTRISSIONE
N 01/06/2012 ENTRISSIONE
O 01/06/2012 ENTRISSIONE
P 01/06/2012 ENTRISSIONE
Q 01/06/2012 ENTRISSIONE
R 01/06/2012 ENTRISSIONE
S 01/06/2012 ENTRISSIONE
T 01/06/2012 ENTRISSIONE
U 01/06/2012 ENTRISSIONE
V 01/06/2012 ENTRISSIONE
W 01/06/2012 ENTRISSIONE
X 01/06/2012 ENTRISSIONE
Y 01/06/2012 ENTRISSIONE
Z 01/06/2012 ENTRISSIONE

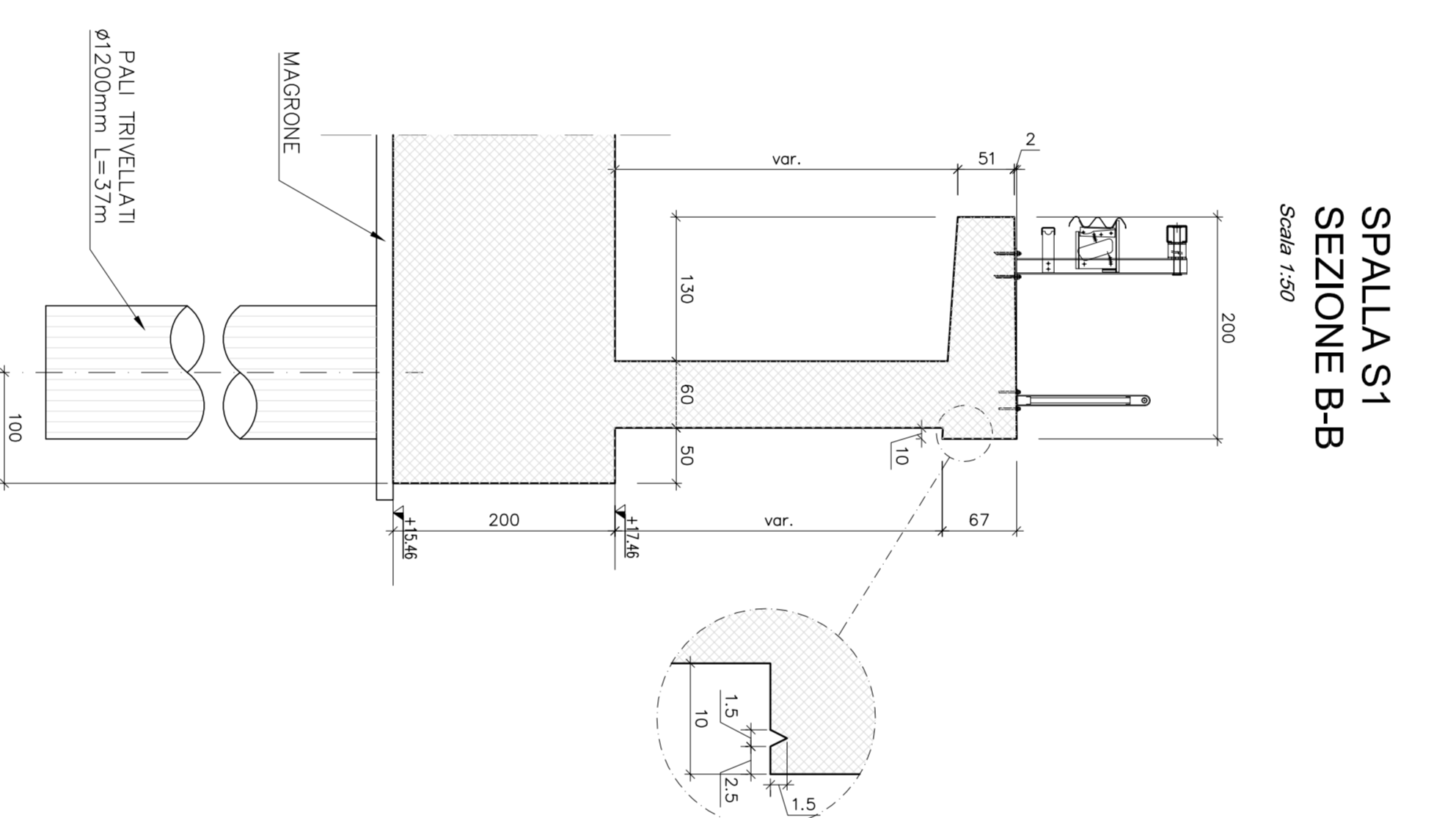
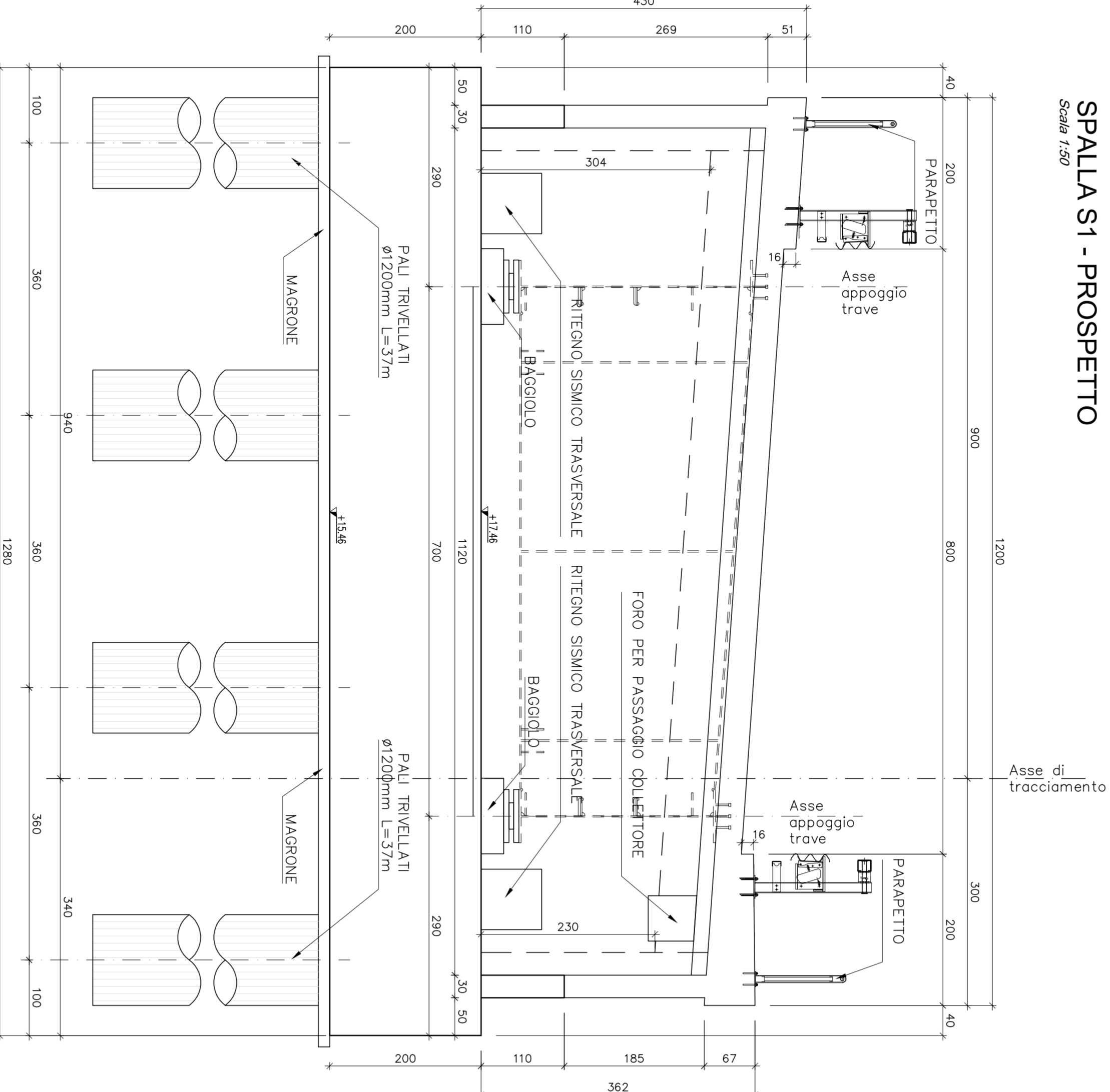
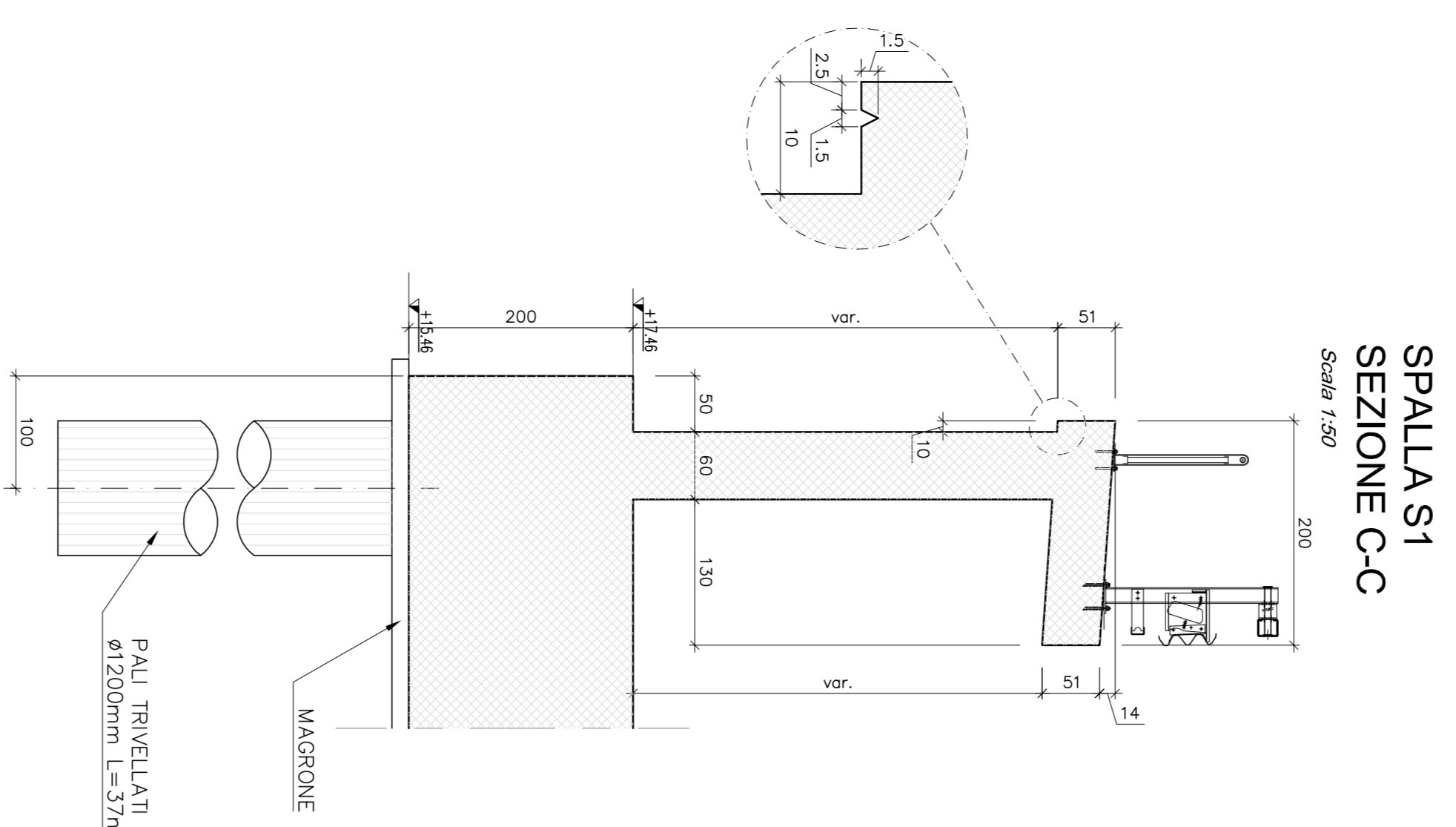

SPALLA S1
VISTA LATERALE INTERNO PONTE
Scala 1:50

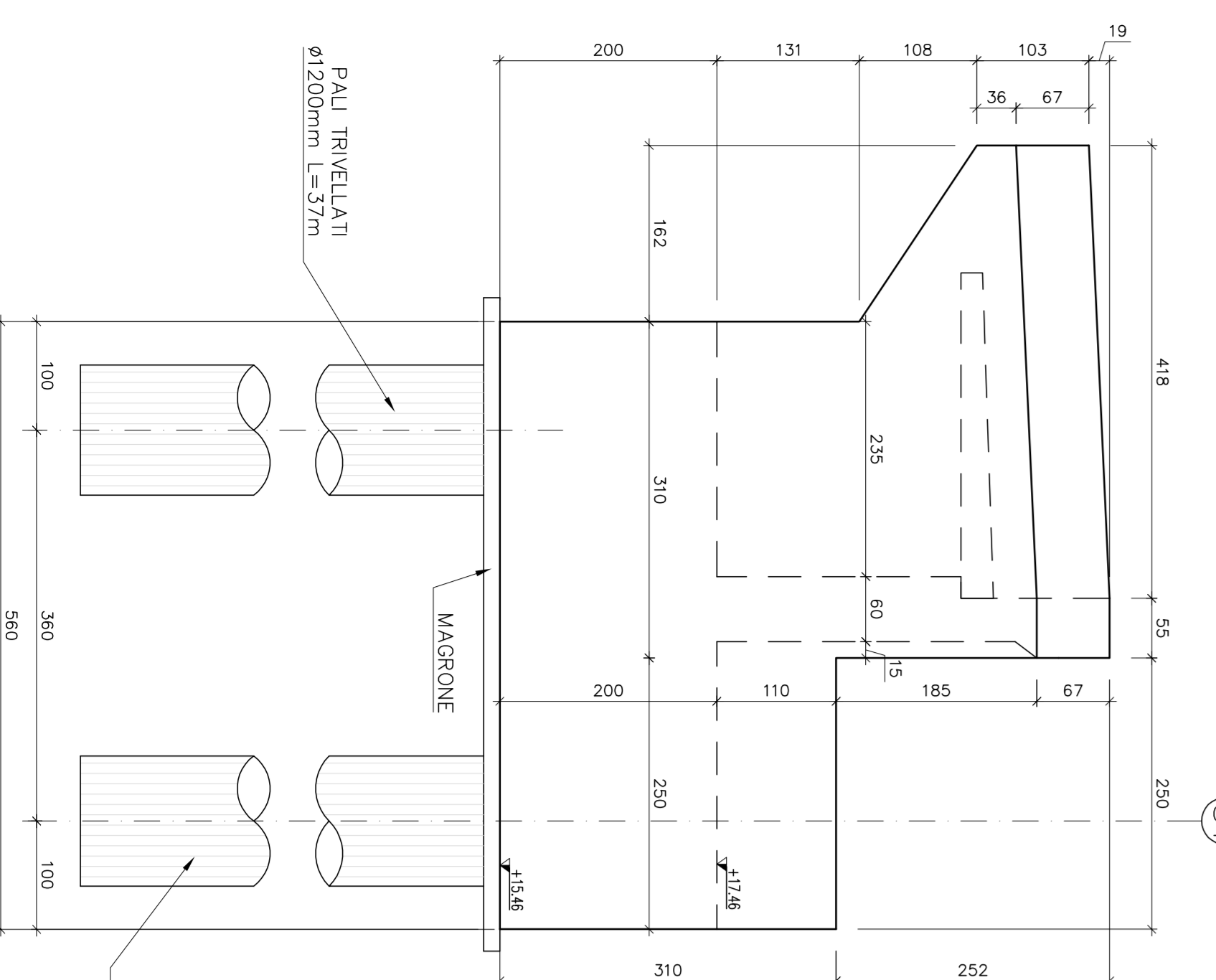

SPALLA S1
SEZIONE A-A
Scala 1:50

SOLETTA DI TRANSIZIONE da realizzare dopo il consolidamento del terreno

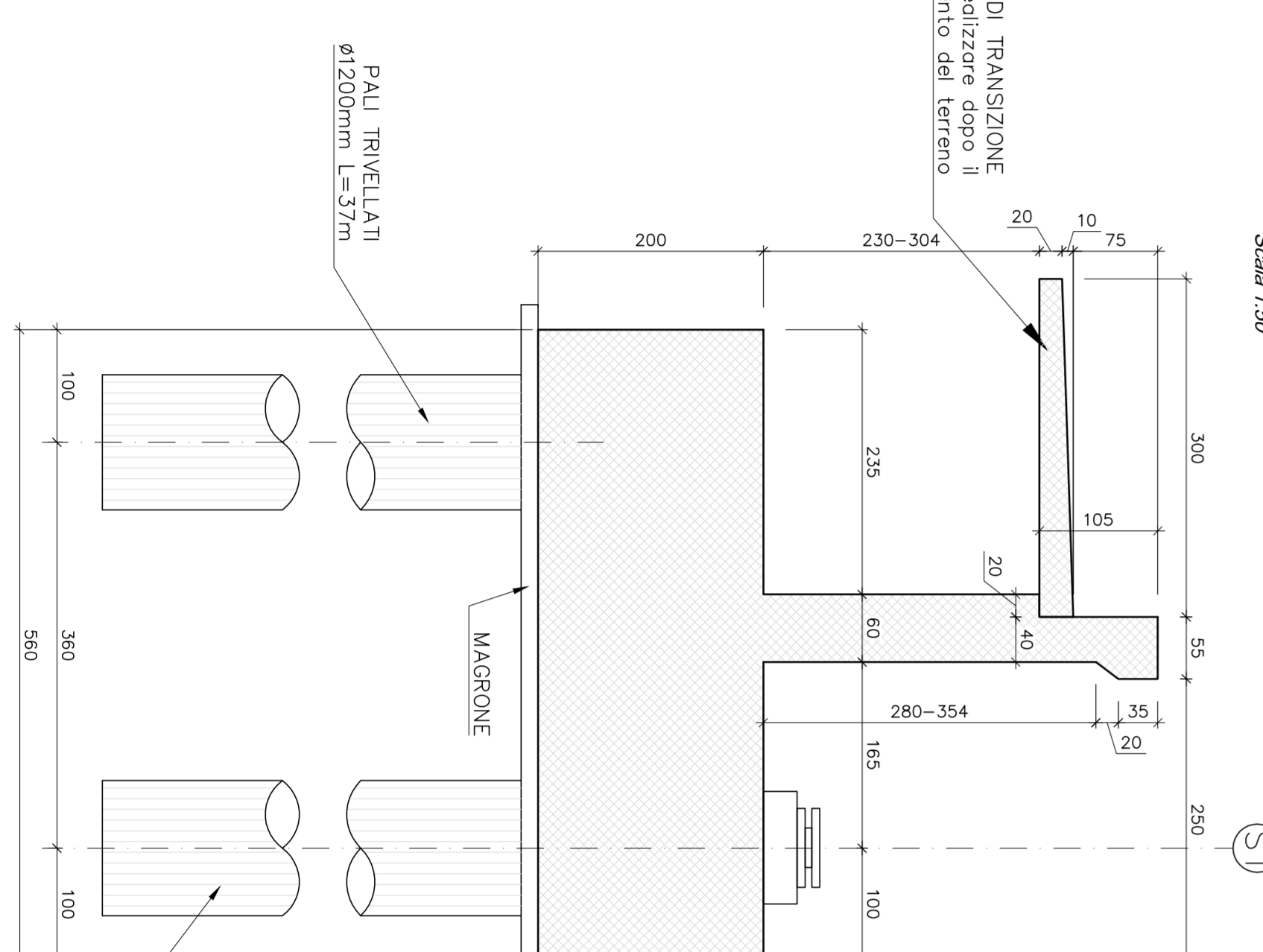

SPALLA S1
VISTA LATERALE ESTERNO PONTE
Scala 1:50

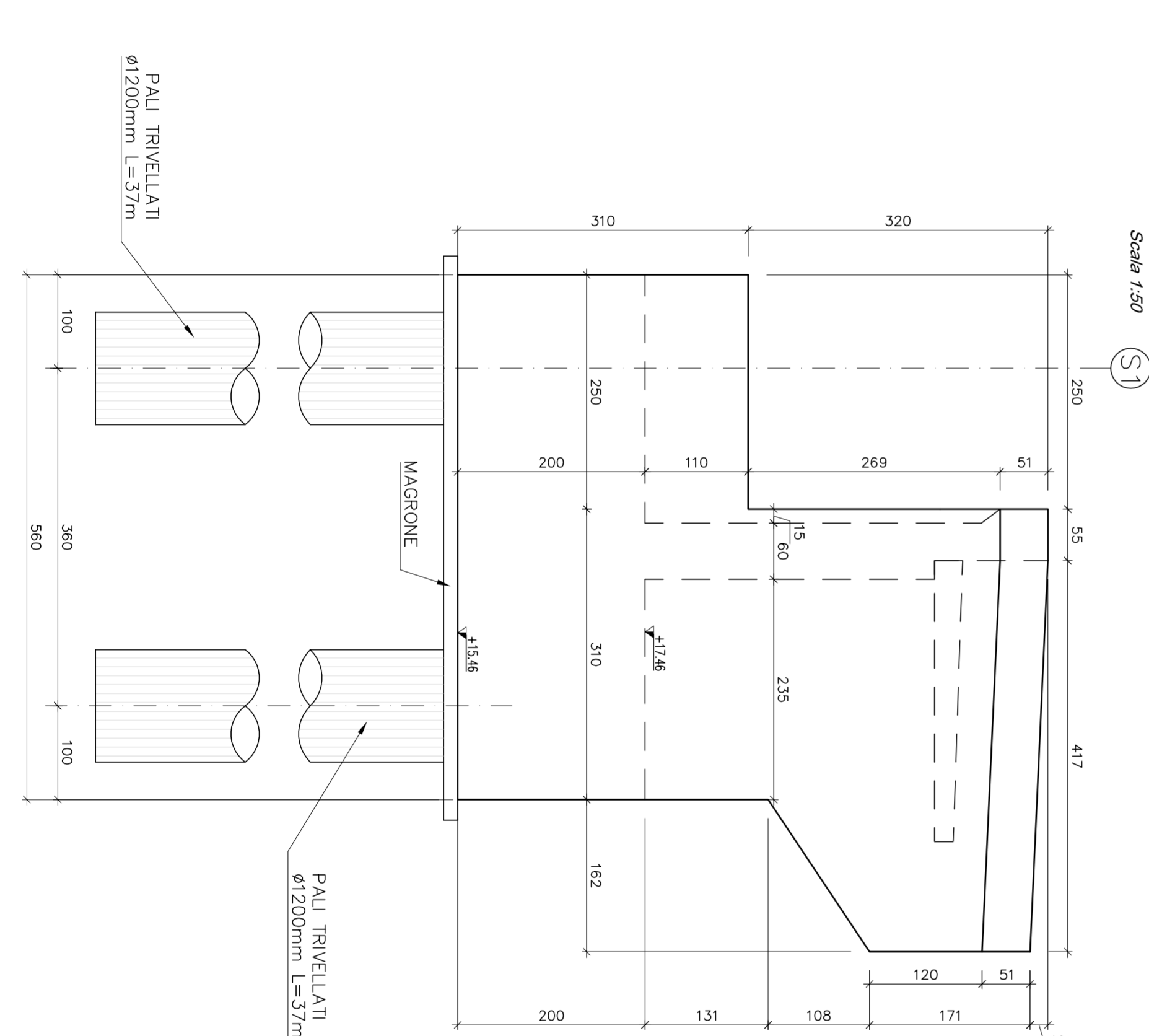

6. ESECUZIONE DELLA SPALLA E DEL RINTIERO

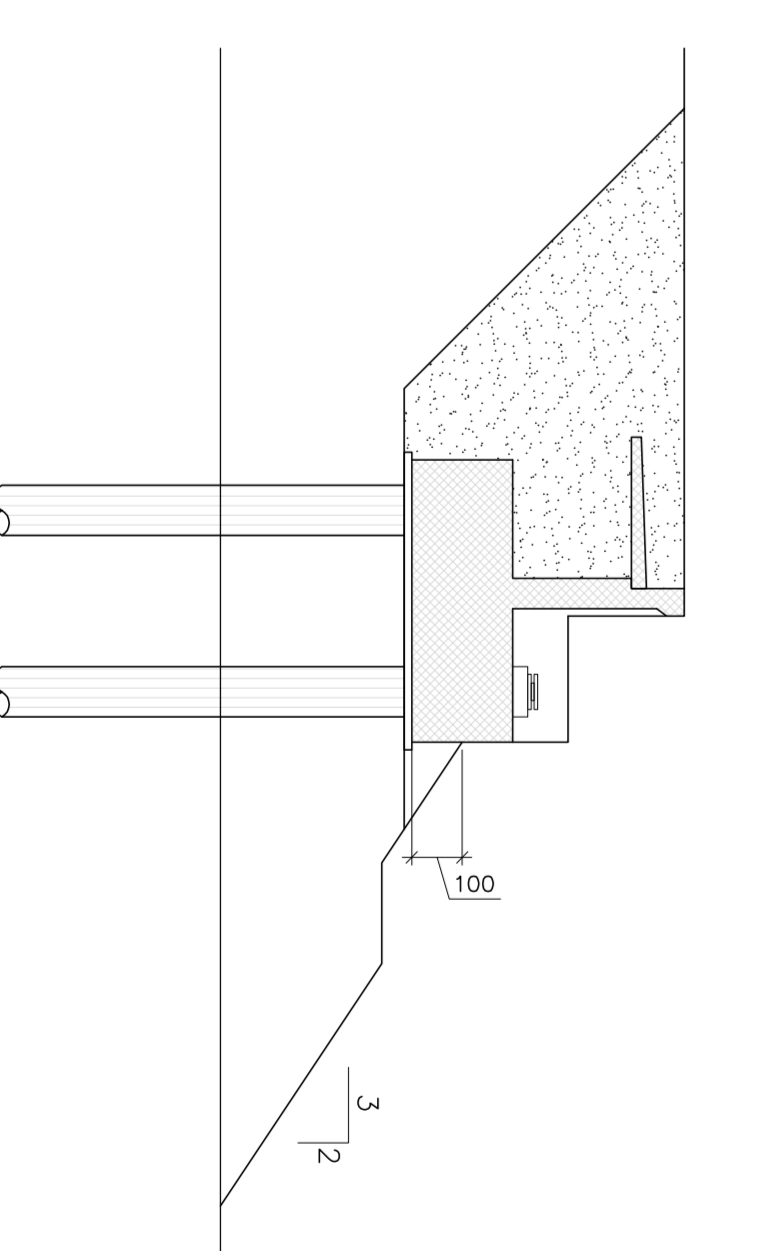

5. SCANO FINO AD INTRAOSSO PIANTO E SCARPOZZATURA PAU

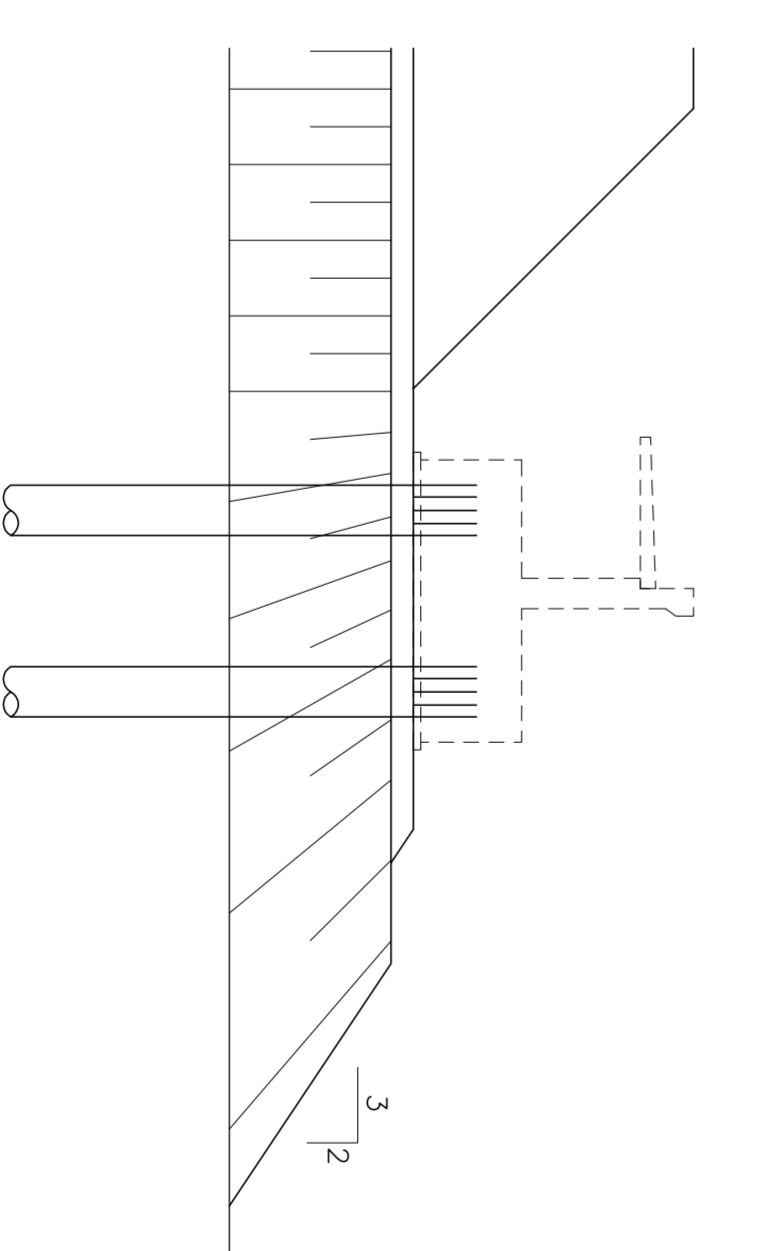

4. ESECUZIONE DEI PAU

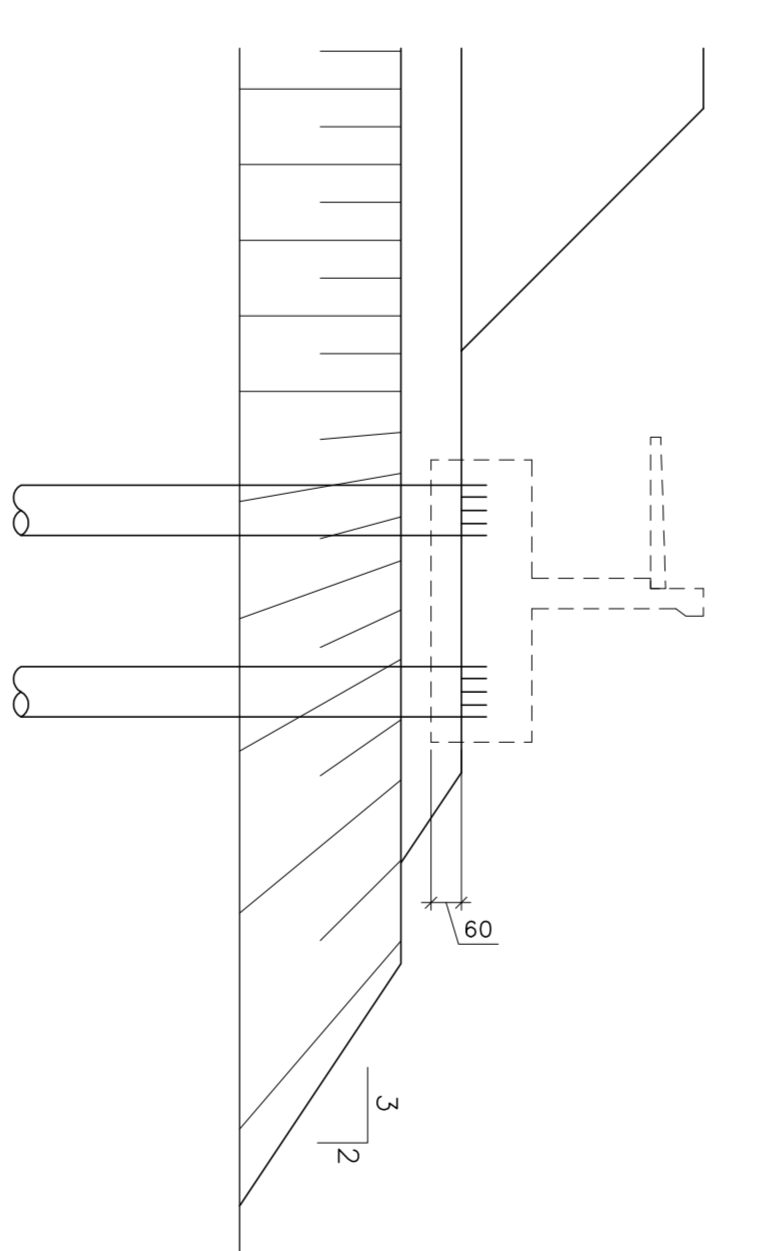

3. SCANO DEL RILEVATO IN ECCESSO FINO A RAGGIUNGERE IL PIANO DI LAVORO PER I PAU A +0,60m DA INTRAOSSO PIANTO

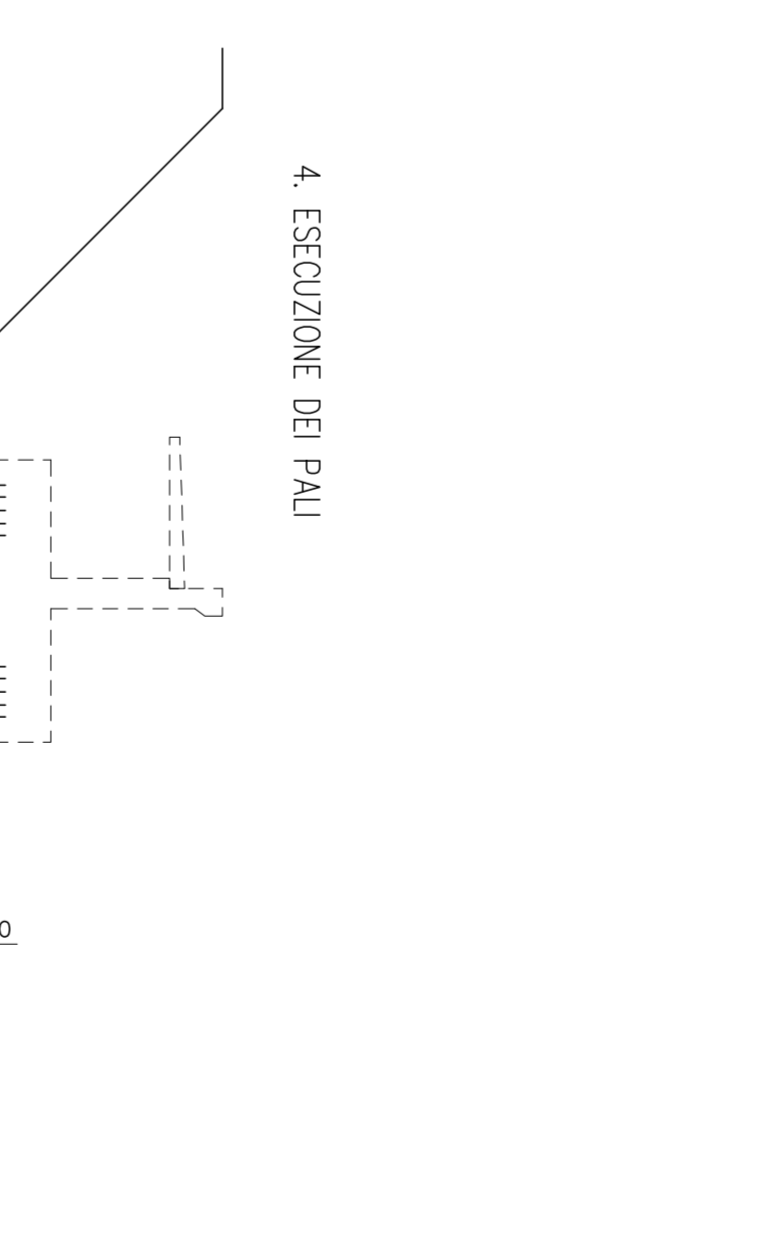

2. ATTESA DEI TEMPI PER L'ESARIMENTO DEI CEDIMENTI DI CONSOLIDAZIONE

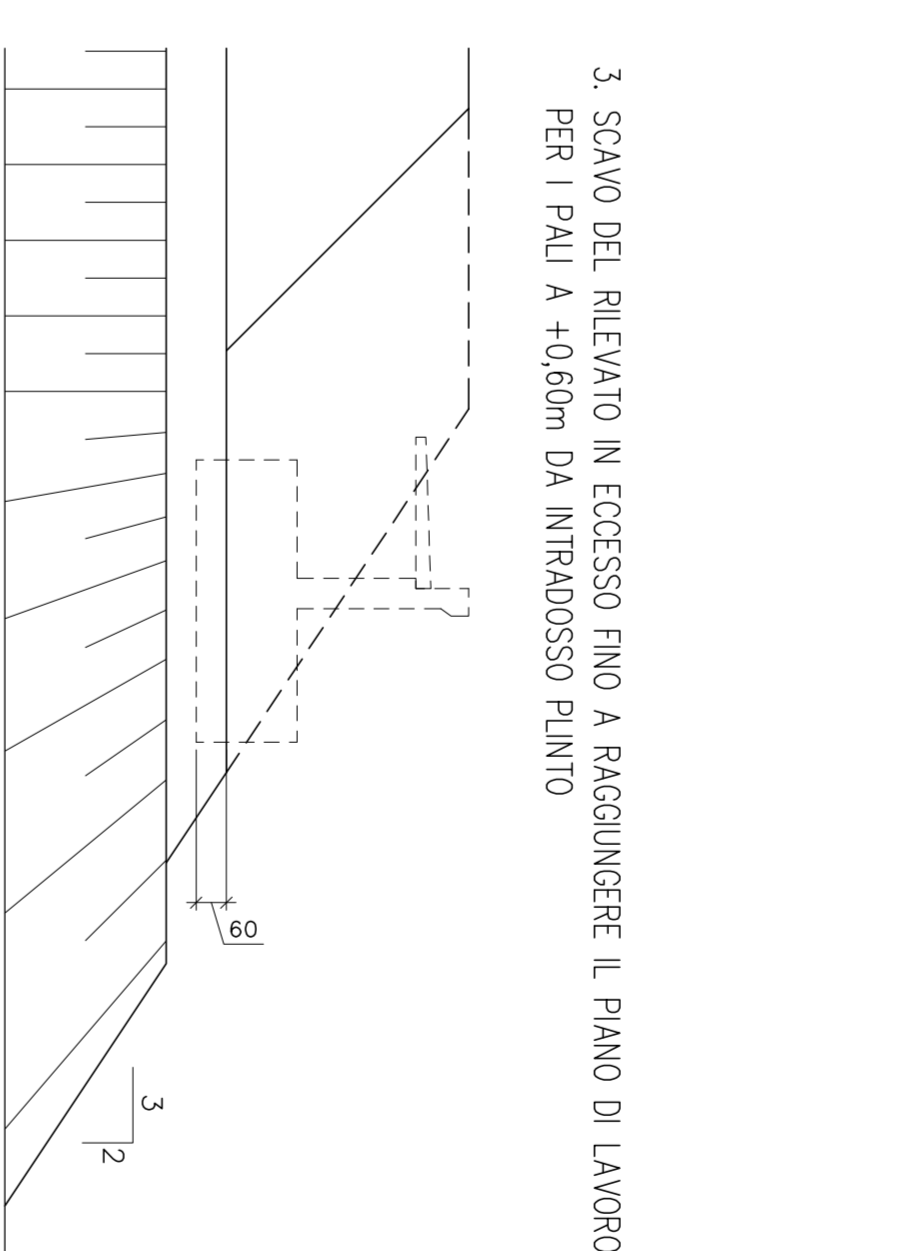

PER I PAU A +0,60m DA INTRAOSSO PIANTO

ELABORATI DI RIFERIMENTO
P04-S05-SCV05-DM-RFC01 RELAZIONE DI CALCOLO

CARATTERISTICHE DEI MATERIALI
P04-000000000-00-DE-TR-01 TABELLA MATERIALI

NOTE
LE QUOTE SONO ESPRESSE IN CM (SAUO OVE DIVERSAMENTE INDICATO)
GLI ANGOLI SONO ESPRESI IN GRADI SESSAGESIMALI

KEY-PLANS

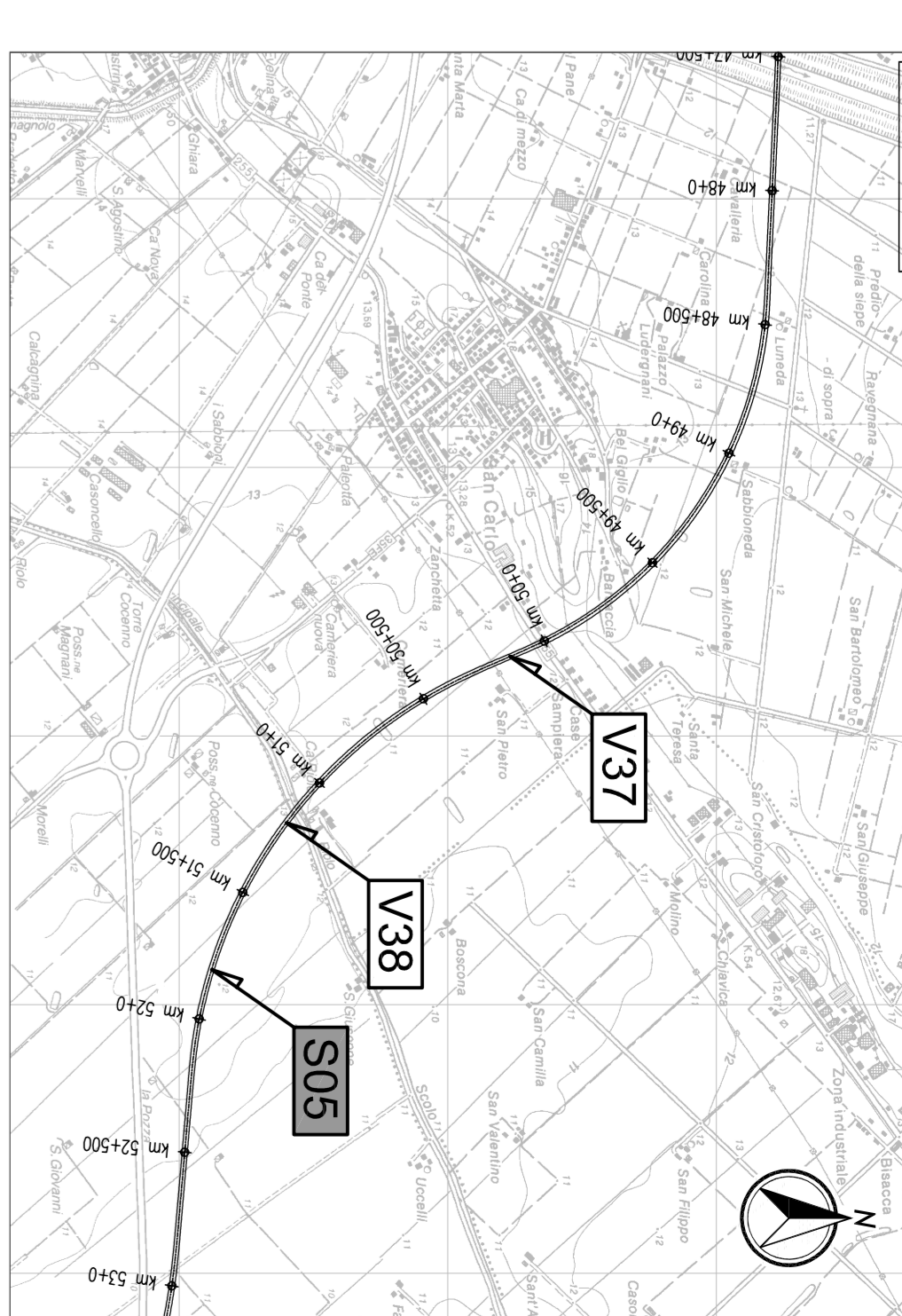

LEGENDA



DEPARTAMENTO DI INGEGNERIA
CIVILE E AMBIENTALE

IL CONSIGLIO
ARC
ASSOCIATO REGIONALE
CISPADANA

AUTOSTRADA REGIONALE CISPADANA
DAL CASELLO DI REGGIOLO-ROLO SULLA A22
AL CASELLO DI FERRARA SUD SULLA A13

PROGETTO DEFINITIVO
ASSE AUTOSTRADALE GOMBERGO REGALINTERRI LOCALI
S1 SOLEGGIAMENTO VIARIO AL SISTEMA AUTOSTRADALE
OPERE STRUTTURALI
OPERE D'OPERE MAGGIORI - CANTALCANA SINGOLO ENTROCOMUNE
SCV05 - CANTALCANA RANA/ETI SUD DELLO SINGOLO DI REGGIO TRANTO
CARRITERIA SPALLA S1

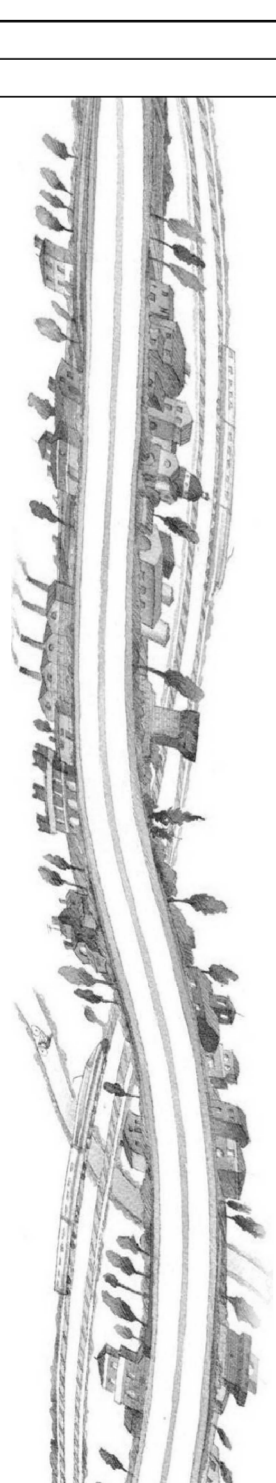

IL PROGETTISTA
Ing. Antonio Di Paolo
INGEGNERIA DI PROGETTO
CANTALCANA SINGOLO ENTROCOMUNE

IL RESPONSABILE INTERVENZIONE
PROTEZIONE STRUTTURALE
Ing. Enrico Sisti
Ing. Roberto Sisti
INGEGNERIA DI PROGETTO
CANTALCANA SINGOLO ENTROCOMUNE

IL CONCESSIONARIO
Autosoleggiamento Viario
SISTEMA AUTOSTRADALE
CANTALCANA SINGOLO ENTROCOMUNE
CANTALCANA SINGOLO ENTROCOMUNE

LETTERA	DESCRIZIONE	PROF.	DATA	STATO
A	PROGETTO DEFINITIVO	AR	05/06/2012	DEFINITIVO
B	PROGETTO DEFINITIVO	AR	05/06/2012	DEFINITIVO
C	PROGETTO DEFINITIVO	AR	05/06/2012	DEFINITIVO
D	PROGETTO DEFINITIVO	AR	05/06/2012	DEFINITIVO
E	PROGETTO DEFINITIVO	AR	05/06/2012	DEFINITIVO
F	PROGETTO DEFINITIVO	AR	05/06/2012	DEFINITIVO
G	PROGETTO DEFINITIVO	AR	05/06/2012	DEFINITIVO

IDENTIFICAZIONE ELABORATO
A 17/03/2012 ENTRISSIONE
K 01/06/2012 ENTRISSIONE
L 01/06/2012 ENTRISSIONE
M 01/06/2012 ENTRISSIONE
N 01/06/2012 ENTRISSIONE
O 01/06/2012 ENTRISSIONE
P 01/06/2012 ENTRISSIONE
Q 01/06/2012 ENTRISSIONE
R 01/06/2012 ENTRISSIONE
S 01/06/2012 ENTRISSIONE
T 01/06/2012 ENTRISSIONE
U 01/06/2012 ENTRISSIONE
V 01/06/2012 ENTRISSIONE
W 01/06/2012 ENTRISSIONE
X 01/06/2012 ENTRISSIONE
Y 01/06/2012 ENTRISSIONE
Z 01/06/2012 ENTRISSIONE

INDICAZIONE AUTOSTRADA
A 17/03/2012 ENTRISSIONE
K 01/06/2012 ENTRISSIONE
L 01/06/2012 ENTRISSIONE
M 01/06/2012 ENTRISSIONE
N 01/06/2012 ENTRISSIONE
O 01/06/2012 ENTRISSIONE
P 01/06/2012 ENTRISSIONE
Q 01/06/2012 ENTRISSIONE
R 01/06/2012 ENTRISSIONE
S 01/06/2012 ENTRISSIONE
T 01/06/2012 ENTRISSIONE
U 01/06/2012 ENTRISSIONE
V 01/06/2012 ENTRISSIONE
W 01/06/2012 ENTRISSIONE
X 01/06/2012 ENTRISSIONE
Y 01/06/2012 ENTRISSIONE
Z 01/06/2012 ENTRISSIONE