

**FASI ESECUTIVE SPALLA**

Scala: 1:100

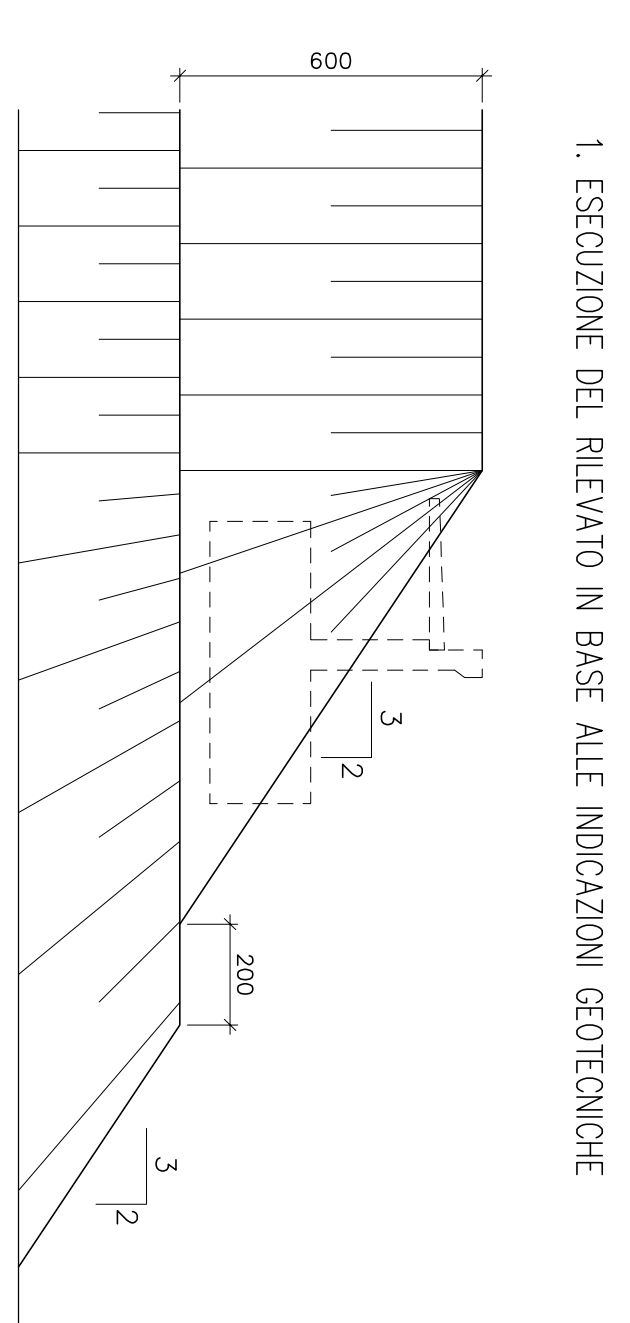

1. ESECUZIONE DEL RILEVATO IN BASE ALLE INDICAZIONI GEOTECNICHE

2. ATTESA DEI TEMPI PER L'ESAMINAMENTO DEI CEMENTI DI CONSOLIDAZIONE

3. SCAVO DEL RILEVATO IN ECCESSO FINO A RAGGIUNGERE IL PIANO DI LAVORO PER I PALI A +0.05m DA INTRODOSSO PUNTO

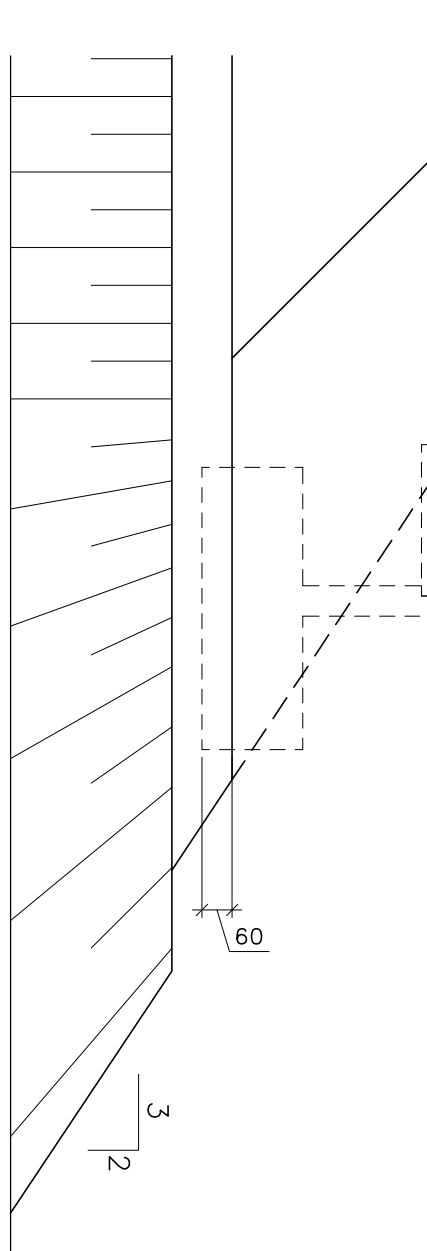

4. ESECUZIONE DEI PALI

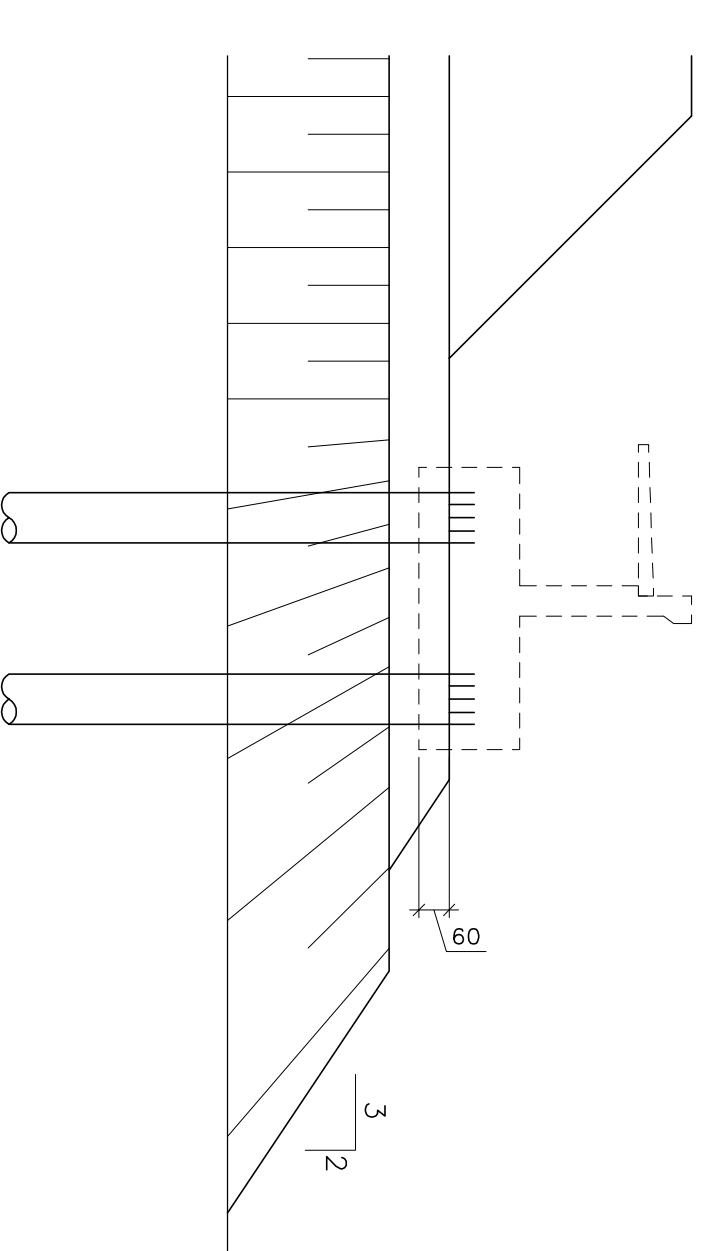

5. SCAVO FINO AD INTRODOSSO PUNTO E SCOPPIOZZATURA PALI

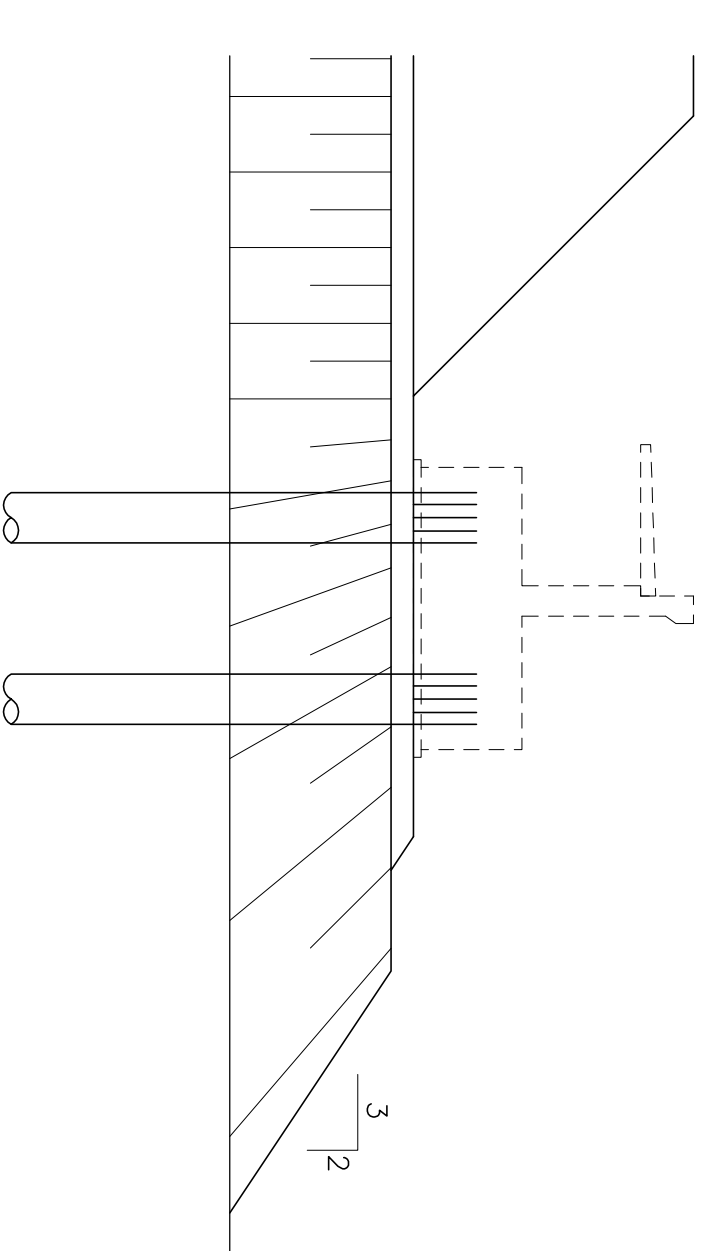

6. ESECUZIONE DELLA SPALLA E DEL RINTEPPO

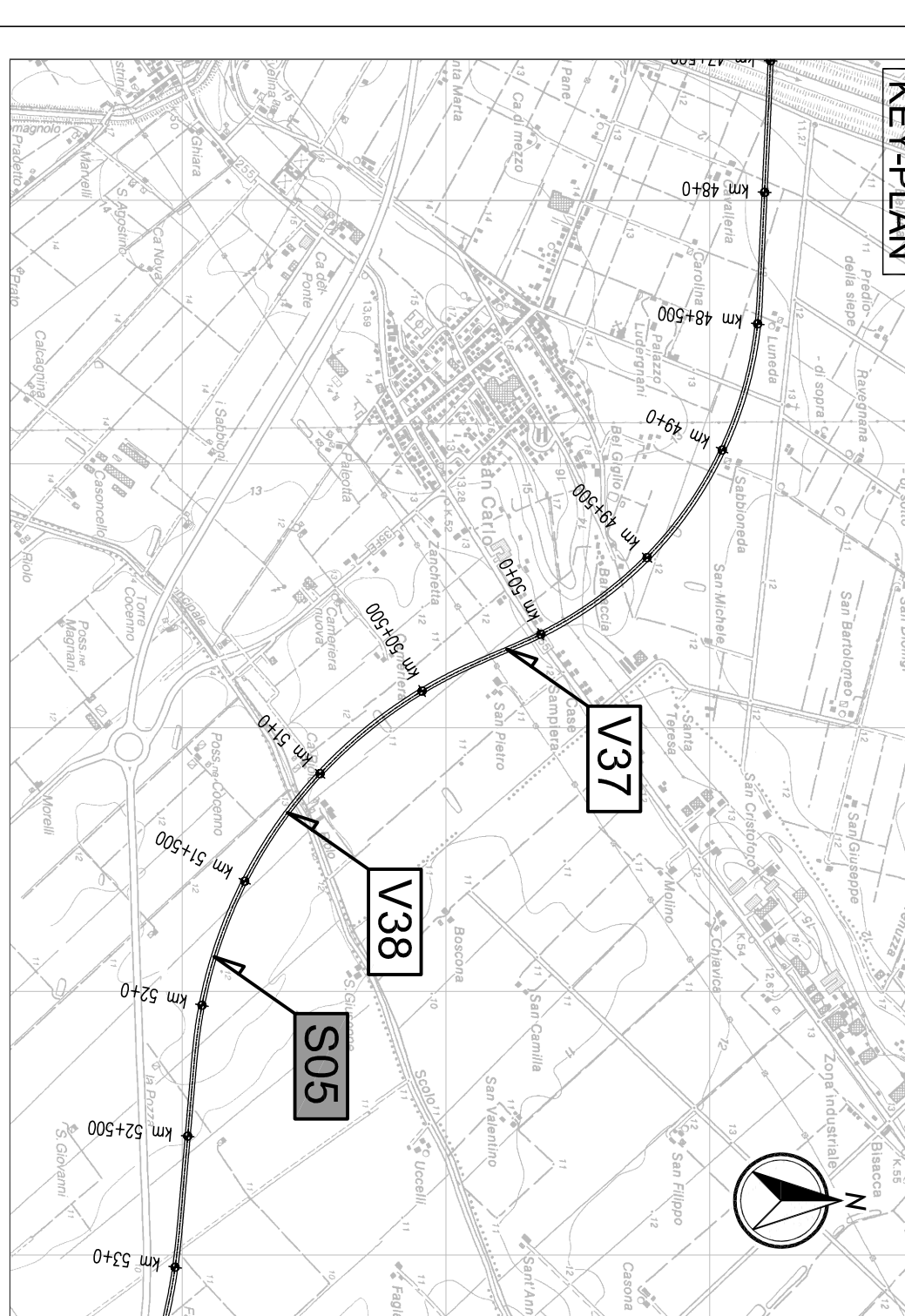
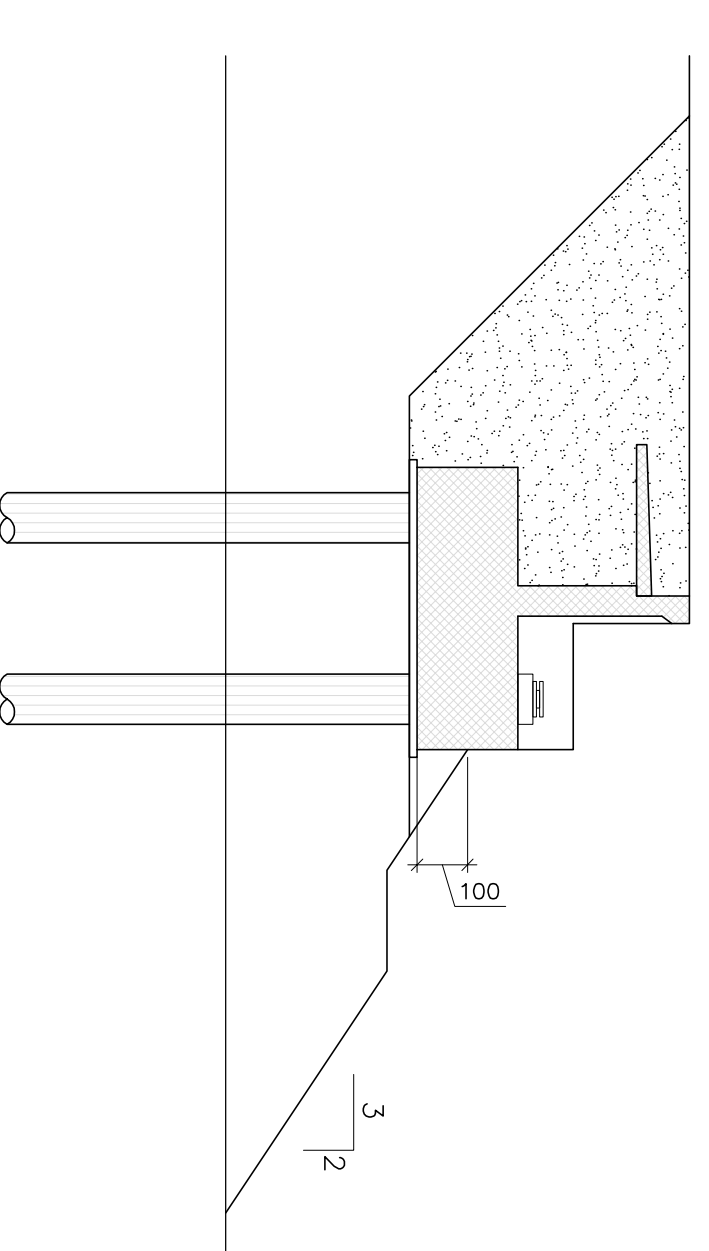

**LEGENDA**



ELABORATI DI RIFERIMENTO  
PRJ-S05-SOV-04-DM-FR-01 - RELAZIONE DI CALCOLO

CARATTERISTICHE DEI MATERIALI  
PRJ-000-0000-00-DE-19-011 - TABELLA MATERIALI

**NOTE**  
LE QUOTE SONO ESPRESSE IN CM (SAVO OVE DIVERSAMENTE INDICATO)  
GLI ANGOLI SONO ESPRESI IN GRADI SESSAGESIMALI

**REGIONE Emilia-Romagna**  
C.O.N.C. 103/1400

**AUTOSTRADA REGIONALE CISPADANA DAL CASELLO DI REGGIOLO-ROLO SULLA A22 AL CASELLO DI FERRARA SUD SULLA A13**  
CONCESSIONARIA: AR.C. CISPADANA

**PROGETTO DEFINITIVO**

**ASSE AUTOSTRADALE INTEGRATIVO DEGLI INTERVENTI LOCALI DI COLLEGAMENTO CON IL SISTEMA AUTOSTRADALE OPERATIVO**  
OPERE DI LINEA: CAVALCATA SINGOLO E INTERCONNESSIONE CARENTERBA, SPALLA S1

**PROGETTISTA**  
Ing. Antonio Di Porto  
INGEGNERIA  
P.zza S. Maria 2, 41012 Castiglione della Pescaia (AR)

**RESPONSABILI INTERAZIONE PRESTAZIONI SPECIALISTICHE**  
Ing. Emma Sisti  
Ing. Maurizio Falaschi

**IL CONCESSIONARIO**  
Autostrette Regionali e Sistemi Integrativi  
AR.C. CISPADANA

REVISIONE	DATA	CAUSA	STATO	NOTE
1	17/03/2012	ESISTENTE	ESISTENTE	
2	17/03/2012	ESISTENTE	ESISTENTE	
3	17/03/2012	ESISTENTE	ESISTENTE	
4	17/03/2012	ESISTENTE	ESISTENTE	
5	17/03/2012	ESISTENTE	ESISTENTE	
6	17/03/2012	ESISTENTE	ESISTENTE	
7	17/03/2012	ESISTENTE	ESISTENTE	
8	17/03/2012	ESISTENTE	ESISTENTE	
9	17/03/2012	ESISTENTE	ESISTENTE	
10	17/03/2012	ESISTENTE	ESISTENTE	

**SPALLA S1 SEZIONE C-C**

Scala: 1:50

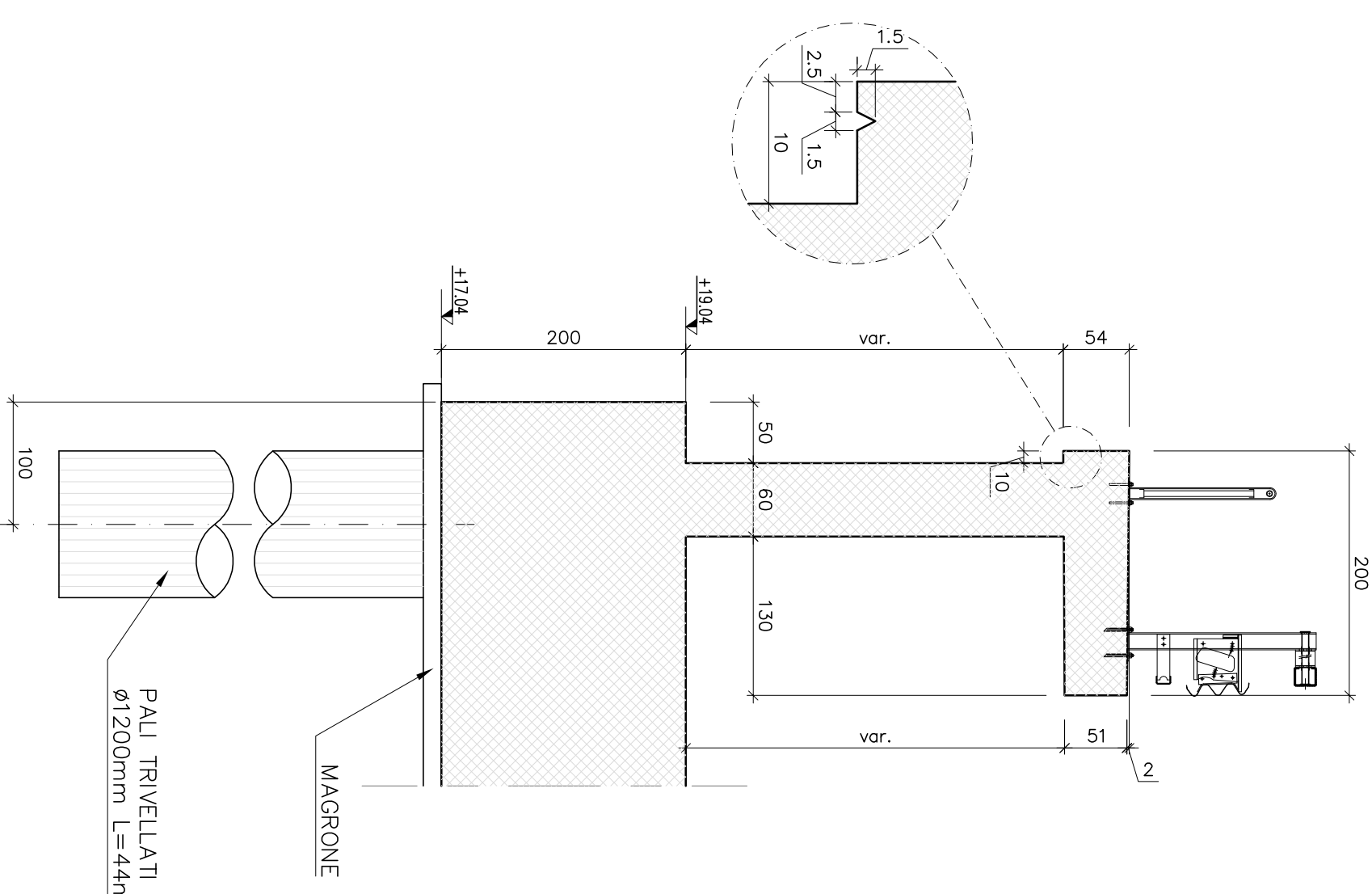

**SPALLA S1 SEZIONE B-B**

Scala: 1:50

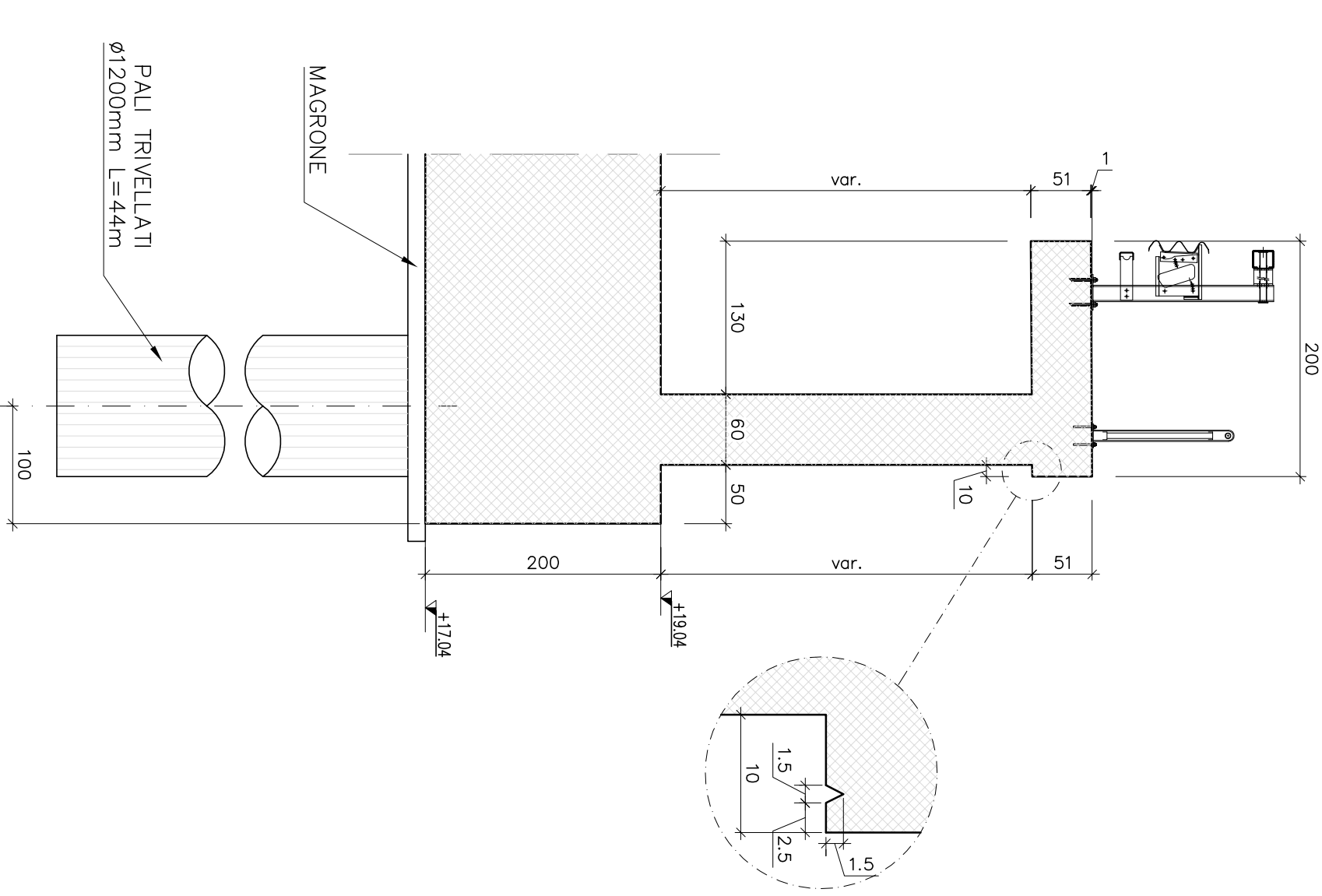

**SPALLA S1 SEZIONE A-A**

Scala: 1:50

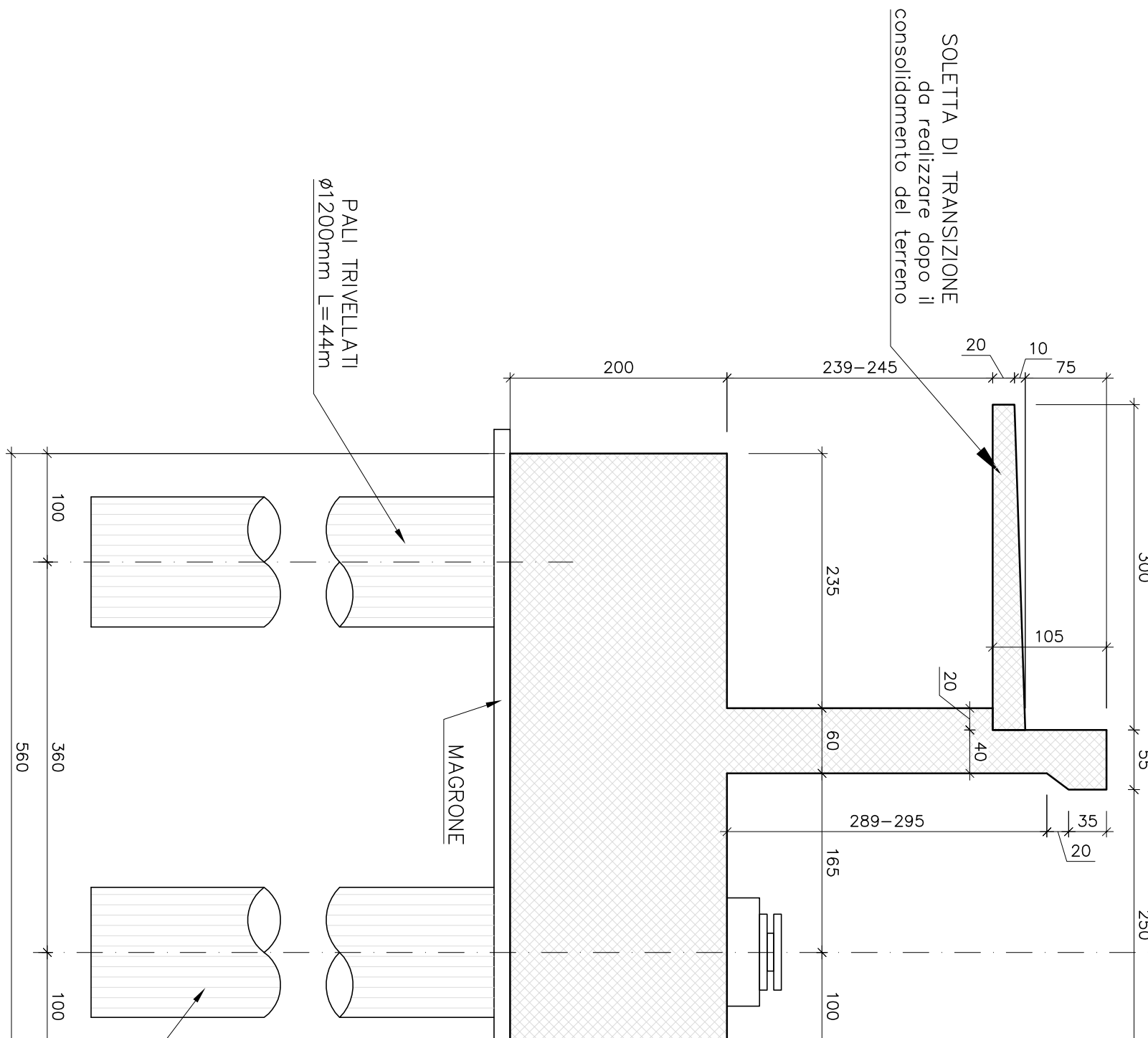

**SPALLA S1 VISTA LATERALE INTERNO PONTE**

Scala: 1:50

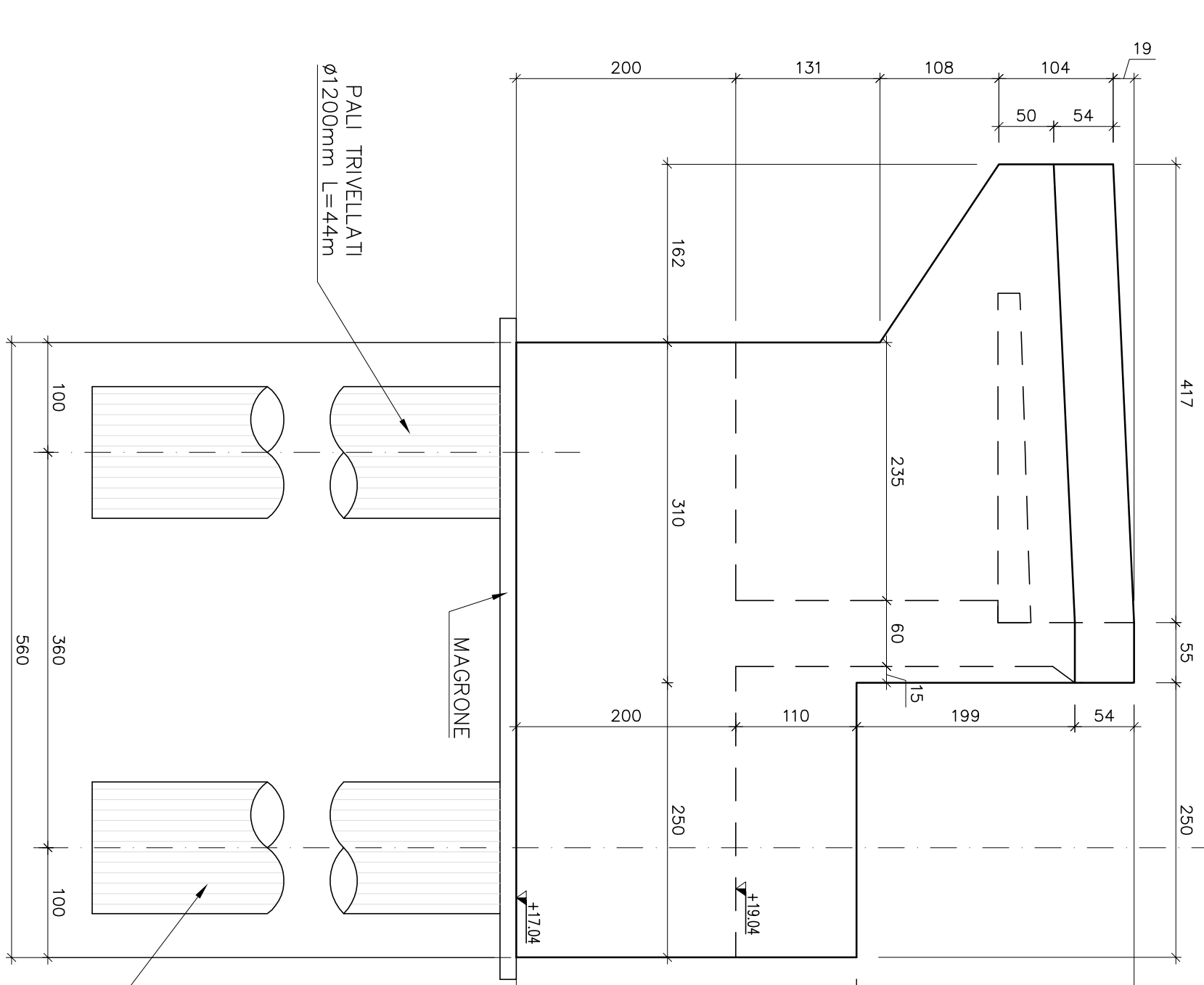

**SPALLA S1 VISTA LATERALE ESTERNO PONTE**

Scala: 1:50

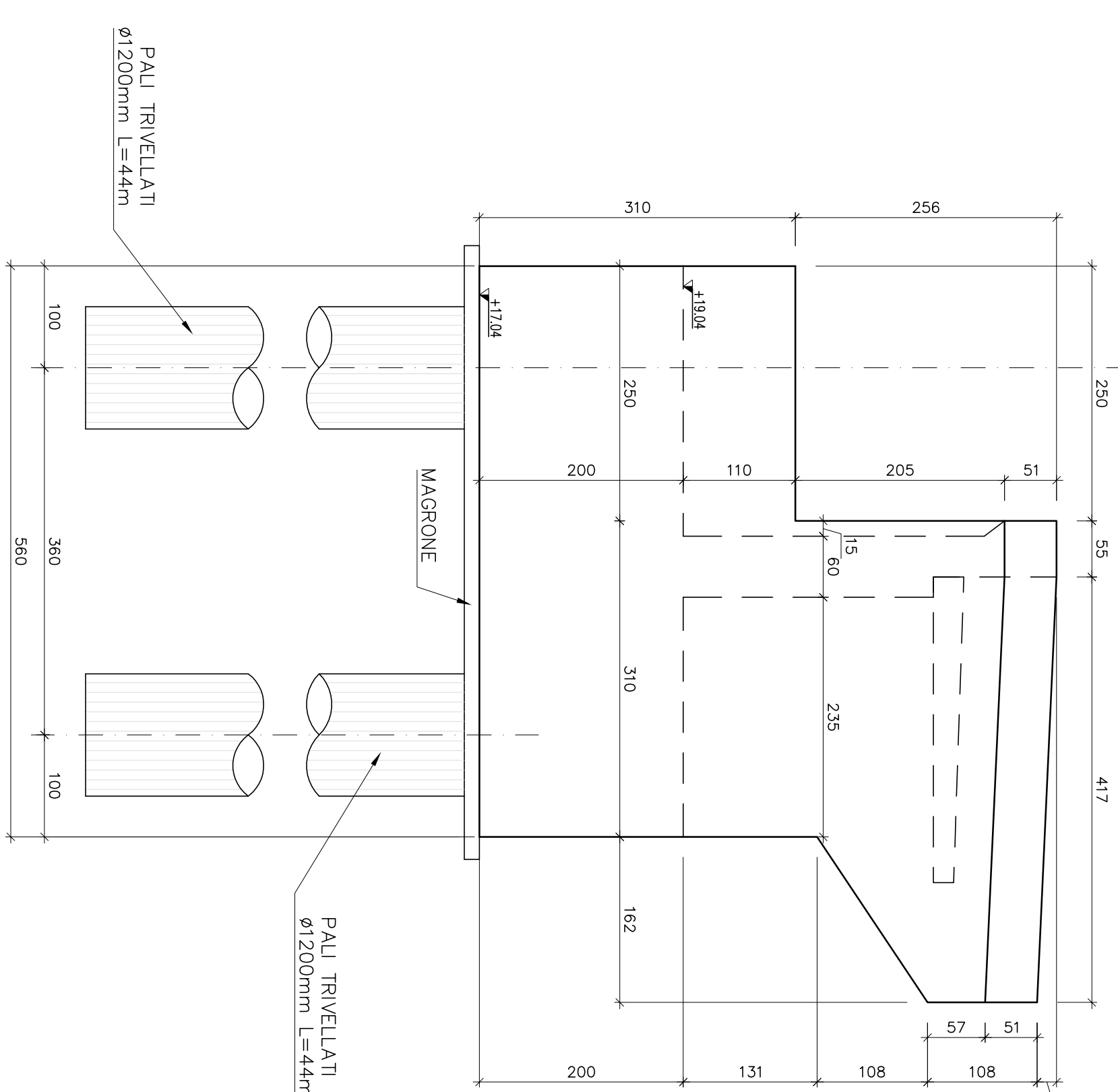

Tutti i diritti sono riservati. È vietata espressamente la ristampa o l'uso non autorizzato senza permesso scritto dalla AR.C. CISPADANA. Il presente progetto è di proprietà esclusiva della AR.C. CISPADANA. È vietata espressamente la ristampa o l'uso non autorizzato senza permesso scritto dalla AR.C. CISPADANA.