

CARPENTERIA METALLICA
ESTRATTO SEZIONE LONGITUDINALE
Scala 1:100

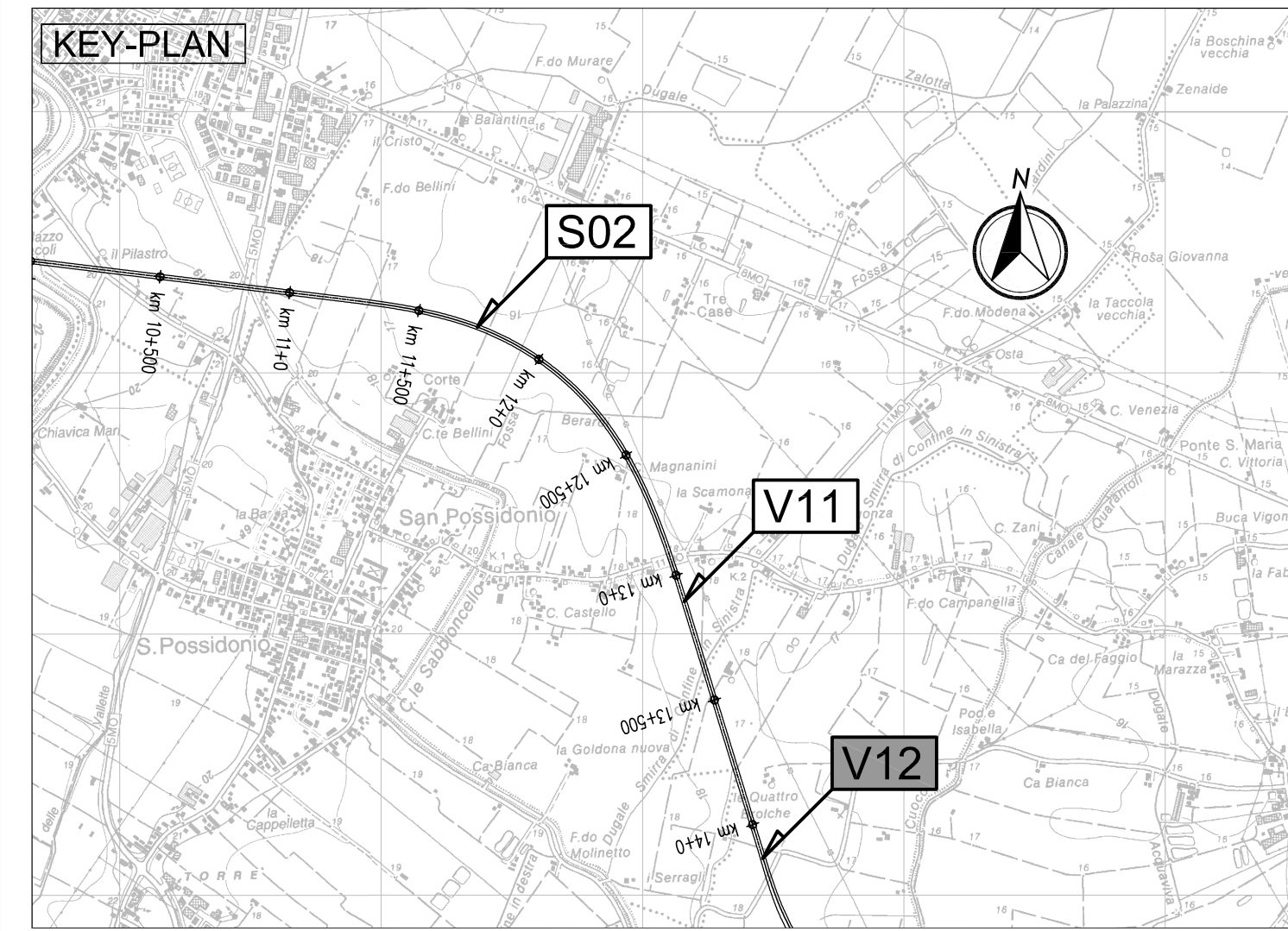
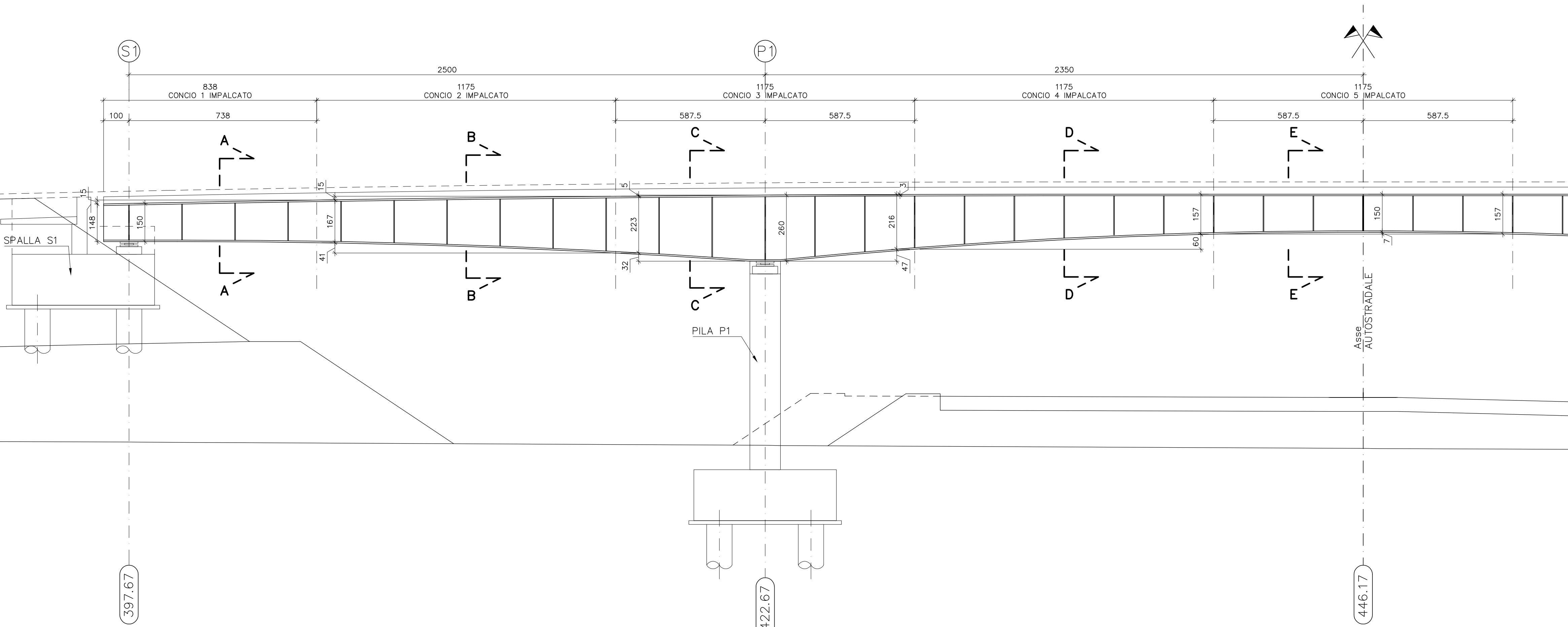

LEGENDA

NORD GEOGRAFICO

ELABORATI DI RIFERIMENTO
 PD-0-V12-VCV02-0-OM-RC-01 RELAZIONE DI CALCOLO

CARATTERISTICHE DEI MATERIALI
 PD-0-0000-0000-0-GE-TB-01 TABELLA MATERIALI

NOTE

LE QUOTE SONO ESPRESSE IN CM (SALVO OVE DIVERSAMENTE INDICATO)
 GLI ANGOLI SONO ESPRESI IN GRADI SESSAGESIMALI

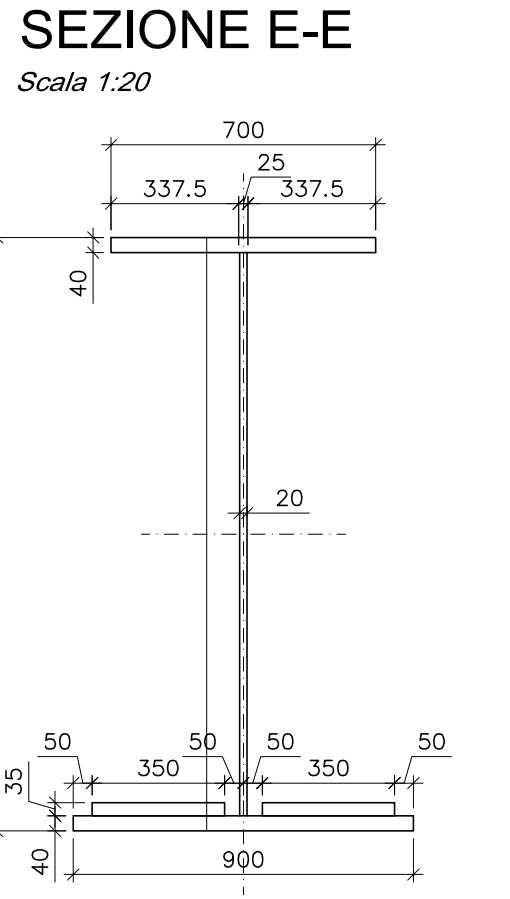
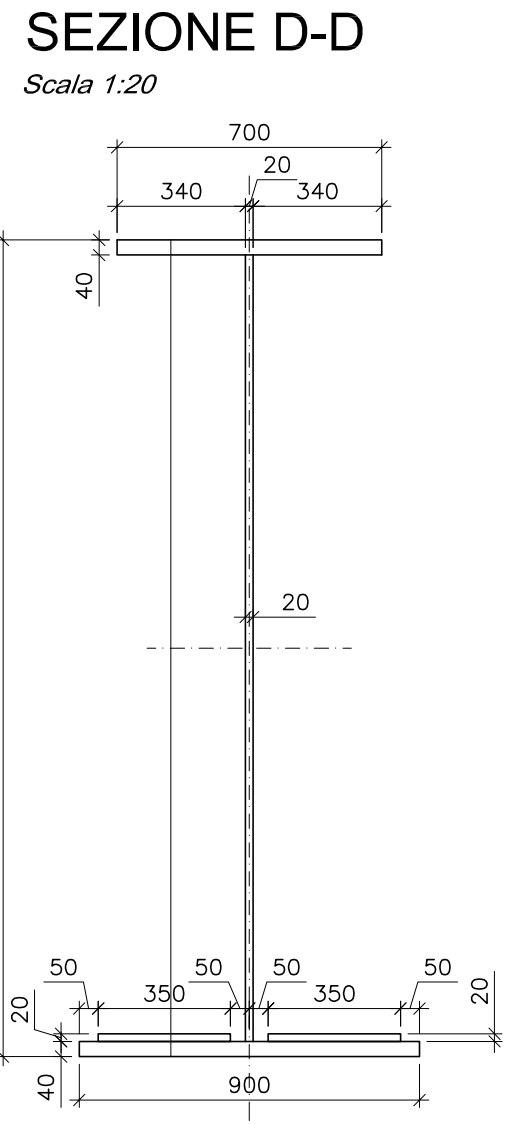
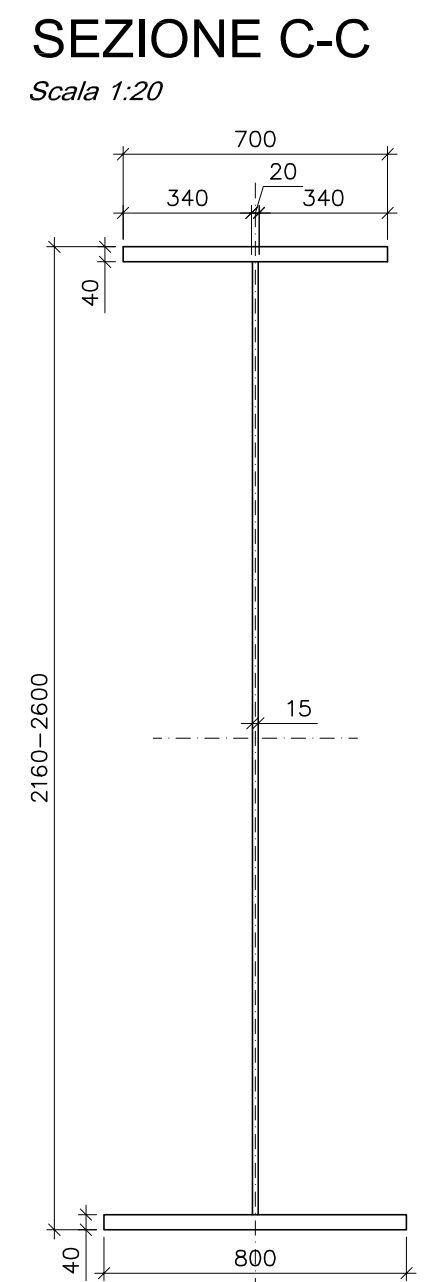
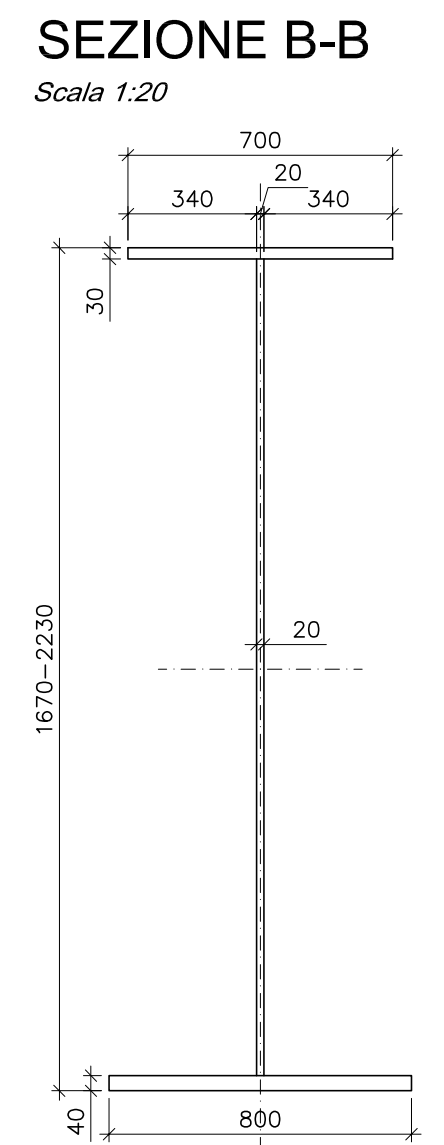
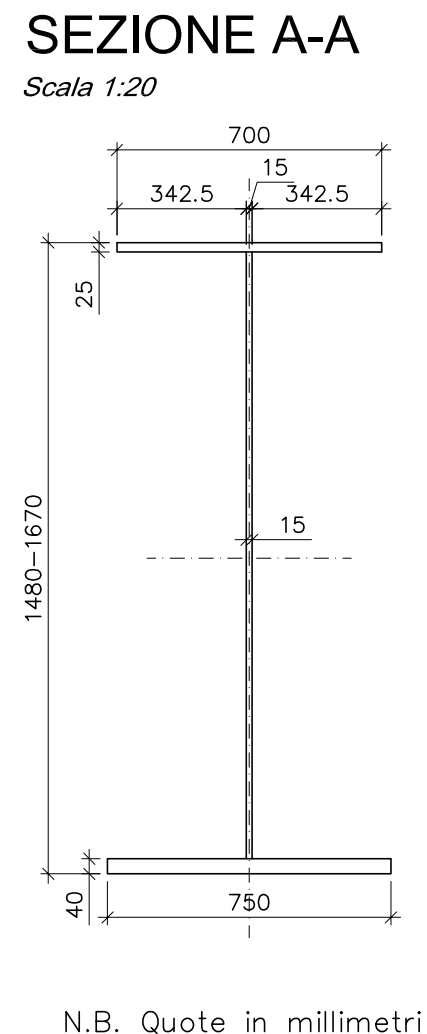

IL CONCEDENTE: Regione Emilia-Romagna

IL CONCESSIONARIO: ARC AUTOSTRADA REGIONALE CISPADANA

AUTOSTRADA REGIONALE CISPADANA
 DAL CASELLO DI REGGIOLO-ROLO SULLA A22
 AL CASELLO DI FERRARA SUD SULLA A13
 CODICE C.U.P. E81B0800060009

PROGETTO DEFINITIVO

ASSE AUTOSTRADALE (COMPRESIVO DEGLI INTERVENTI LOCALI DI COLLEGAMENTO VIARIO AL SISTEMA AUTOSTRADALE)
 OPERE STRUTTURALI

OPERE D'ARTE MAGGIORI - CAVALCAVIA VIABILITA' INTERFERITE
 VCV02 - CAVALCAVIA VIA DEI PRATI

SEZIONE LONGITUDINALE CARPENTERIA METALLICA, SUDDIVISIONE CONCI E SEZIONI TRAVI

IL PROGETTISTA: Ing. Antonio De Fazio, Albo Ing. Bologna n° 3696

RESPONSABILE INTEGRAZIONE PRESTAZIONI SPECIALISTICHE: Ing. Emilio Salsi, Albo Ing. Reggio Emilia n° 945

IL CONCESSIONARIO: Autostrada Regionale Cispadana S.p.A. IL PRESIDENTE Cristiano Petrucci

| | | | | | |
|------|------------|-------------|-----------|-----------|--------------|
| G | | | | | |
| F | | | | | |
| E | | | | | |
| D | | | | | |
| C | | | | | |
| B | | | | | |
| A | 17.04.2012 | EMISSIONE | GADOTTI | DE FAZIO | SALSI |
| REV. | DATA | DESCRIZIONE | REDAZIONE | CONTROLLO | APPROVAZIONE |

IDENTIFICAZIONE ELABORATO: 2967 PD 0 V12 VCV02 0 OM P12 03 A

DATA: MAGGIO 2012

SCALA: VARIE

scala di stampa 1:1