



**Direzione Progettazione e Realizzazione Lavori**

**NUOVA S.S.125/133bis OLBIA-PALAU**  
 Tratta Olbia Nord al km 330+800 San Giovanni  
 Adeguamento al tipo B (4 corsie)

**PROGETTO DI FATTIBILITA' TECNICO ECONOMICA**

COD. CA152

**PROGETTAZIONE: ANAS - DIREZIONE PROGETTAZIONE E REALIZZAZIONE LAVORI**

<b>PROGETTISTA:</b> <i>Ing. Antonio Scalamandrè</i> <i>Ordine Ing. di Frosinone n. 1063</i>
<b>IL GEOLOGO</b> <i>Geol. Roberto Laureti</i> <i>Elenco Speciale Ordine Geol. del Lazio n. 483</i>
<b>COORDINATORE DELLA SICUREZZA IN FASE DI PROGETTAZIONE</b> <i>Arch. Roberto Roggi</i>
<b>VISTO: IL RESPONSABILE DEL PROCEDIMENTO</b> <i>Ing. Francesco Ruggieri</i>
<b>PROTOCOLLO</b>
<b>DATA</b>

**05 - PROGETTO INFRASTRUTTURA**  
**VIABILITA' SECONDARIE**

Sezioni trasversali correnti della strada SS125 - Tratti in adeguamento alla Cat. C2

<b>CODICE PROGETTO</b>		<b>NOME FILE</b>		<b>REVISIONE</b>	<b>SCALA</b>
PROGETTO	LIV. PROG.	T00PS02TRASZ01_A.pdf			
DPCA0152	P 21	CODICE ELAB. T00PS02TRASZ01		A	1:200
D					
C					
B					
A	EMISSIONE		DIC. 2021		
REV.	DESCRIZIONE	DATA	REDATTO	VERIFICATO	APPROVATO

SEZIONI TRASVERSALI TRATTO 1

RILEVATI	
TERRENO VEGETALE	2,708 m
SOVRASTRUTTURA STRADALE	
STRATO DI USURA	22,055 m
STRATO DI BINDER	22,055 m
STRATO DI BASE	22,055 m
MANUFATTI	
CANALETTA	0,449 m <sup>2</sup>
STRATO DI FONDAZIONE CANALETTA	0,949 m <sup>2</sup>

SEZIONE N.: 1  
 QT. PROGETTO: 55,555  
 DIST.PROG.: 0,000  
 DIST.SUCC.: 20,000

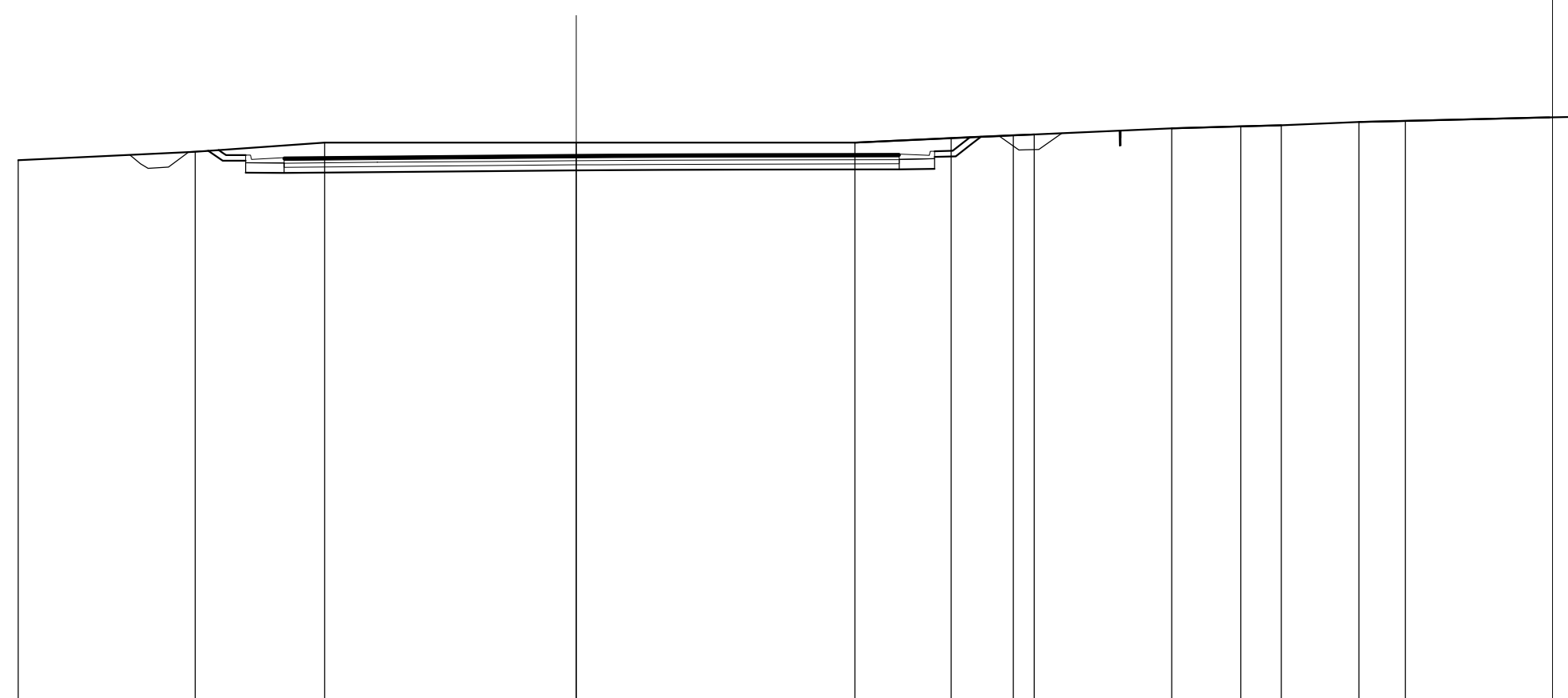

SCALA 1:200

QT.RIF. 36,000

QUOTE TERRENO	55,37	55,67	56,00	56,00	56,00	56,00	56,16	56,27	56,29	56,51	56,58	56,62	56,74	56,77
DIST.PARZIALI TERRENO	6,35	4,64	9,01	9,99	3,45	2,22	0,76	4,92	2,47	1,45	2,79	1,66		
QUOTE RILEVATO		55,71 55,36	54,92 55,35	54,91	54,98	55,00 55,00	55,01	55,02	55,03	55,04	55,06 55,49	55,51 55,91	56,21	56,43 55,90
DIST.PARZIALI RILEVATO		0,52 0,83	1,37	7,39	3,03	1,39	1,68	2,91	5,61	1,26	0,76 0,51	5,00		
QUOTE PAVIMENTATO			55,46		55,53	55,55 55,55	55,56	55,57	55,58	55,59				
DIST.PARZIALI PAVIMENTATO			7,39		3,03	1,39	1,68	2,91	5,61					

RILEVATI	
TERRENO VEGETALE	3,071 m
SOVRASTRUTTURA STRADALE	
STRATO DI USURA	4,765 m
STRATO DI BINDER	11,001 m
STRATO DI BASE	11,001 m
MANUFATTI	
CANALETTA	0,340 m <sup>2</sup>
STRATO DI FONDAZIONE CANALETTA	0,721 m <sup>2</sup>

SEZIONE N.: 2  
 QT. PROGETTO: 55,333  
 DIST. PROG.: 20,000  
 DIST. PREC.: 20,000  
 DIST. SUCC.: 20,000

SCALA 1:200

QT.RIF. 36,000

QUOTE TERRENO	56,00		56,00	56,06		56,39	56,42	56,49	56,52	56,55		57,00	57,00	57,09
DIST.PARZIALI TERRENO		17,43		2,57		15,60		0,96	0,76	0,78	9,11		2,33	
QUOTE RILEVATO				54,78		54,59		54,59	55,02	56,25				
DIST.PARZIALI RILEVATO				4,77		6,24		1,00	0,58	1,23				
QUOTE PAVIMENTATO				55,33		55,17		55,14						
DIST.PARZIALI PAVIMENTATO				3,53		5,12		1,12						

RILEVATI	
TERRENO VEGETALE	2,686 m
SOVRASTRUTTURA STRADALE	
STRATO DI USURA	10,088 m
STRATO DI BINDER	10,088 m
STRATO DI BASE	10,088 m
MANUFATTI	
CANALETTA	0,340 m <sup>2</sup>
STRATO DI FONDAZIONE CANALETTA	0,720 m <sup>2</sup>

SEZIONE N.: 3  
 QT. PROGETTO: 55,832  
 DIST.PROG.: 40,000  
 DIST.PREC.: 20,000  
 DIST.SUCC.: 20,000

SCALA 1:200

QT.RIF. 37,000

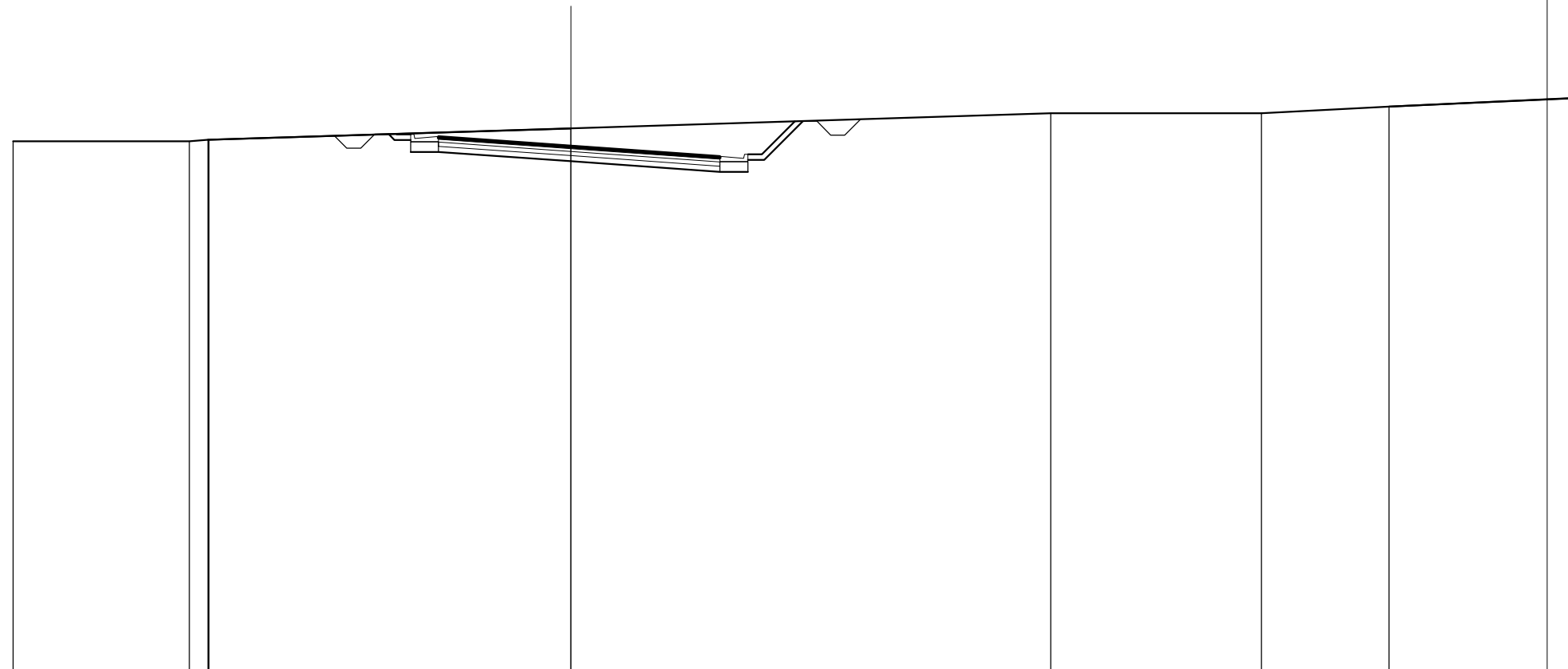

QUOTE TERRENO	56,00	56,00	56,05	56,05	56,46	57,00	57,00	57,24
DIST.PARZIALI TERRENO	6,32	0,66	12,97	17,20	7,56	4,57		
QUOTE RILEVATO		56,25	56,05	56,02	55,28	54,90	54,90	55,33
DIST.PARZIALI RILEVATO		0,58	1,00	4,75	5,34	1,00	0,58	1,39
QUOTE PAVIMENTATO		56,17	55,83	55,45				
DIST.PARZIALI PAVIMENTATO		4,75	5,34					

RILEVATI	
TERRENO VEGETALE	2,484 m
SOVRASTRUTTURA STRADALE	
STRATO DI USURA	9,884 m
STRATO DI BINDER	9,884 m
STRATO DI BASE	9,884 m
STRATO DI FONDAZIONE STABILIZZATO	1,977 m <sup>2</sup>
STRATO DI FONDAZIONE MISTO CEMENTATO	1,483 m <sup>2</sup>
MANUFATTI	
CANALETTA	0,340 m <sup>2</sup>
STRATO DI FONDAZIONE CANALETTA	0,720 m <sup>2</sup>

SEZIONE N.: 4  
 QT. PROGETTO: 56,405  
 DIST.PROG.: 60,000  
 DIST.PREC.: 20,000  
 DIST.SUCC.: 20,000

SCALA 1:200

QT.RIF. 38,000

QUOTE TERRENO	56,29	56,37		57,00		57,00		57,00	57,14	57,23	57,30	57,36	57,45	57,61
DIST.PARZIALI TERRENO	1,29		12,31		6,41		20,41		2,97	2,04	1,43	1,14	1,99	3,56
QUOTE RILEVATO				56,98 56,58 56,15		55,86		55,54 55,54 55,97						
DIST.PARZIALI RILEVATO				0,58 1,00	4,75		5,13	1,00 0,58 1,03						
QUOTE PAVIMENTATO				56,70 56,62		56,41		56,17 56,09						
DIST.PARZIALI PAVIMENTATO				1,25	3,50		3,88	1,25						

RILEVATI	
TERRENO VEGETALE	1,183 m
SOVRASTRUTTURA STRADALE	
STRATO DI USURA	9,647 m
STRATO DI BINDER	9,647 m
STRATO DI BASE	9,647 m
STRATO DI FONDAZIONE STABILIZZATO	1,929 m <sup>2</sup>
STRATO DI FONDAZIONE MISTO CEMENTATO	1,447 m <sup>2</sup>
MANUFATTI	
CANALETTA	0,340 m <sup>2</sup>
STRATO DI FONDAZIONE CANALETTA	0,720 m <sup>2</sup>

SEZIONE N.: 5  
 QT. PROGETTO: 56,915  
 DIST.PROG.: 80,000  
 DIST.PREC.: 20,000  
 DIST.SUCC.: 20,000

SCALA 1:200

QT.RIF. 38,000

QUOTE TERRENO	56,52	56,67	56,71	56,71	56,90	57,00	57,00	57,00	57,00	57,26	57,28	57,39	57,55	57,76
DIST.PARZIALI TERRENO	4,49	1,10	0,51	5,84	3,01	5,05	7,45	9,62	2,98	4,04	4,98			
QUOTE RILEVATO					56,95	56,76	56,33	56,76	56,33	56,24	56,24	56,67	56,67	57,00
DIST.PARZIALI RILEVATO					0,58	1,00	4,75	4,90	1,00	0,58	0,58	0,58	0,58	0,58
QUOTE PAVIMENTATO					56,88	56,89	56,92	56,82	56,79					
DIST.PARZIALI PAVIMENTATO					1,25	3,50	3,65	1,25						

RILEVATI	
TERRENO VEGETALE	2,304 m
SOVRASTRUTTURA STRADALE	
STRATO DI USURA	9,500 m
STRATO DI BINDER	9,500 m
STRATO DI BASE	9,500 m
STRATO DI FONDAZIONE STABILIZZATO	2,455 m <sup>2</sup>
STRATO DI FONDAZIONE MISTO CEMENTATO	1,425 m <sup>2</sup>
MANUFATTI	
CANALETTA	0,170 m <sup>2</sup>
STRATO DI FONDAZIONE CANALETTA	0,360 m <sup>2</sup>

SEZIONE N.: 6  
 QT. PROGETTO: 57,345  
 DIST.PROG.: 100,000  
 DIST.PREC.: 20,000  
 DIST.SUCC.: 20,000

SCALA 1:200

QT.RIF. 38,000

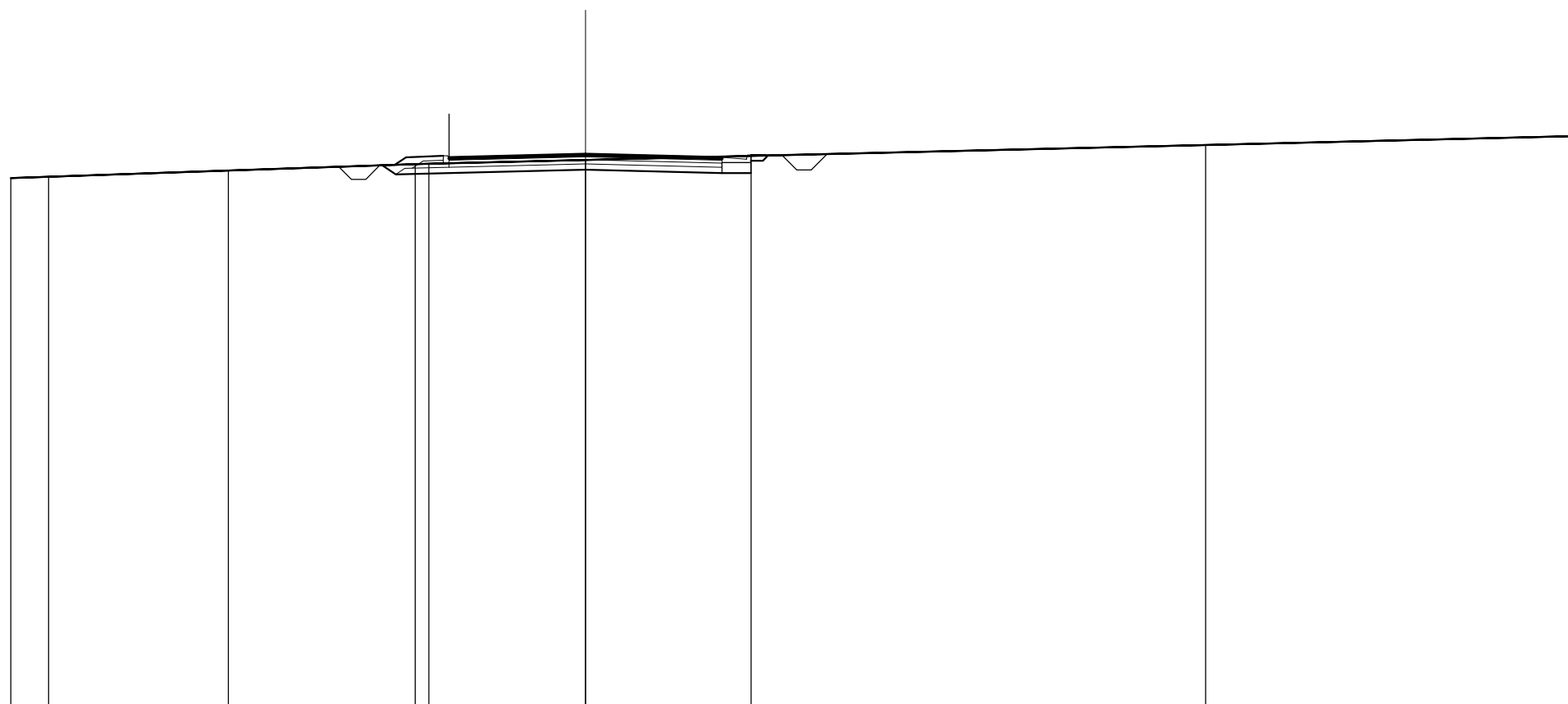

QUOTE TERRENO	56.50	56.55	56.76	56.98	57.00	57.13	57.28	57.65
DIST.PARZIALI TERRENO	1,31	6,26	6,50	5,45	5,76	15,81		
QUOTE RILEVATO				56.95	56.63	56.80	56.68	56.68
DIST.PARZIALI RILEVATO				6,60	4,75	1,00		
QUOTE PAVIMENTATO				57.23	57.26	57.35	57.26	57.23
DIST.PARZIALI PAVIMENTATO				1,25	3,50	3,50	1,25	



RILEVATI	
TERRENO VEGETALE	3,704 m
SOVRASTRUTTURA STRADALE	
STRATO DI USURA	9,500 m
STRATO DI BINDER	9,500 m
STRATO DI BASE	9,500 m
STRATO DI FONDAZIONE STABILIZZATO	3,010 m <sup>2</sup>
STRATO DI FONDAZIONE MISTO CEMENTATO	1,425 m <sup>2</sup>

SEZIONE N.: 7  
 QT. PROGETTO: 57,710  
 DIST. PROG.: 120,000  
 DIST. PREC.: 20,000  
 DIST. SUCC.: 20,000

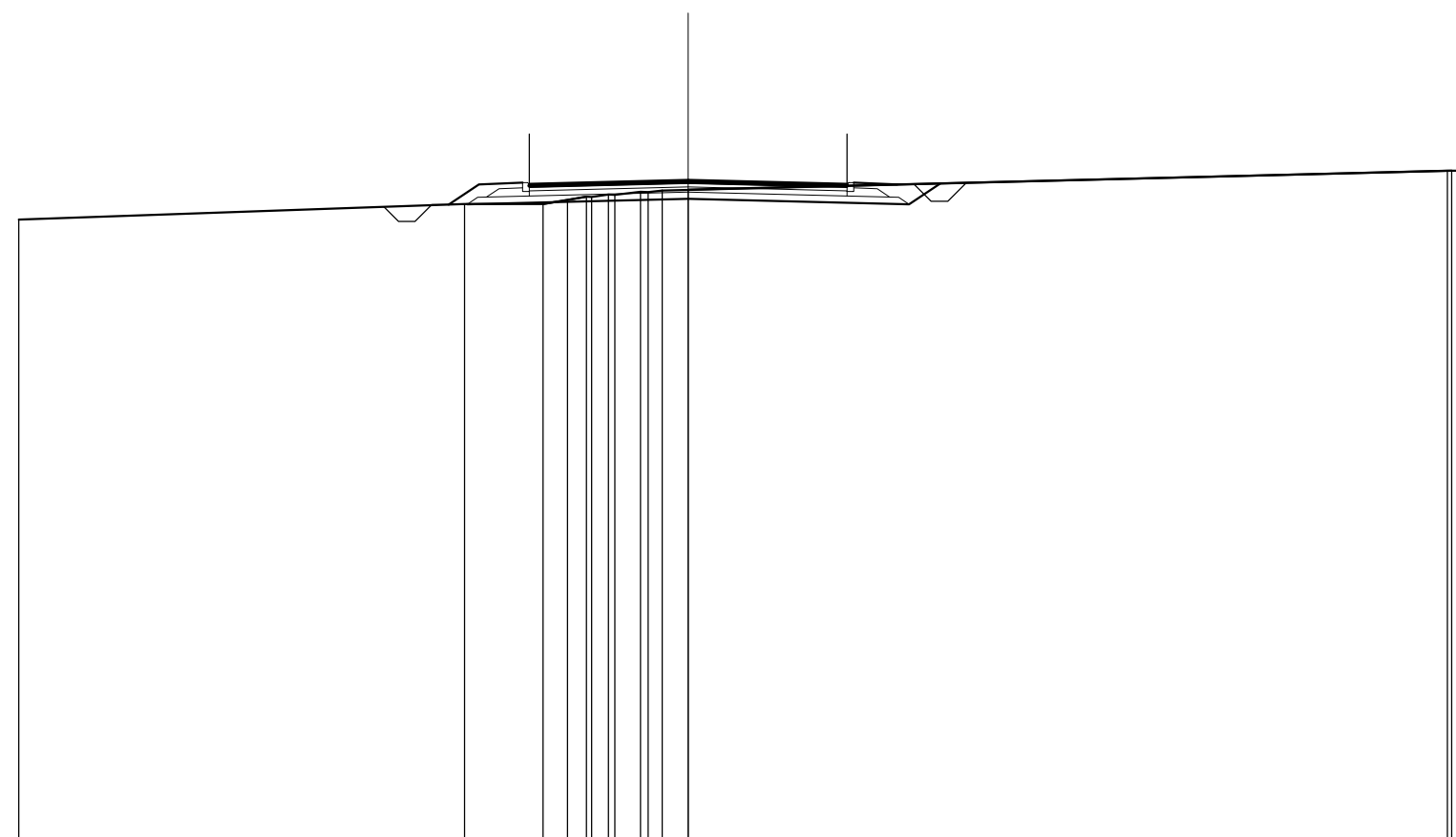

SCALA 1:200

QT.RIF. 38.000

QUOTE TERRENO	56,53	57,00	57,00	57,12	57,22	57,21	57,28	57,37	57,36	57,41	57,43	58,00	58,00
DIST.PARZIALI TERRENO	13,32	2,34	0,73	0,57	0,50	0,77	0,77	0,77	0,77	22,69			
QUOTE RILEVATO		57,00	56,99					57,16		56,99	57,62		
DIST.PARZIALI RILEVATO			6,60					6,60		0,93			
QUOTE PAVIMENTATO			57,59	57,62				57,71		57,62	57,59		
DIST.PARZIALI PAVIMENTATO			1,25	3,50			3,50		1,25				

RILEVATI	
TERRENO VEGETALE	1,118 m
SOVRASTRUTTURA STRADALE	
STRATO DI USURA	9,500 m
STRATO DI BINDER	9,500 m
STRATO DI BASE	9,500 m
STRATO DI FONDAZIONE STABILIZZATO	1,900 m <sup>2</sup>
STRATO DI FONDAZIONE MISTO CEMENTATO	1,425 m <sup>2</sup>
MANUFATTI	
CANALETTA	0,340 m <sup>2</sup>
STRATO DI FONDAZIONE CANALETTA	0,720 m <sup>2</sup>

SEZIONE N.: 8  
 QT. PROGETTO: 58,068  
 DIST.PROG.: 140,000  
 DIST.PREC.: 20,000  
 DIST.SUCC.: 20,000

SCALA 1:200

QT.RIF. 38,000

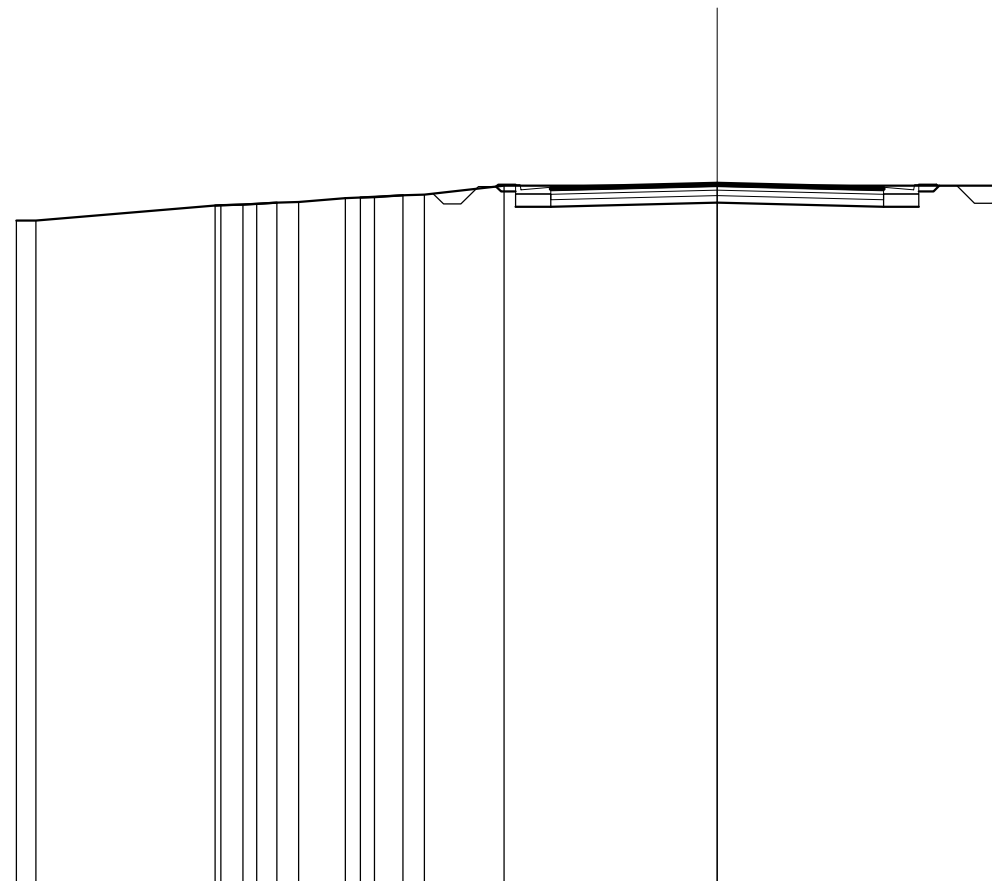

QUOTE TERRENO	57,00 57,00		57,43 57,44 57,46 57,48 57,52 57,53	57,65 57,66 57,67 57,73 57,75	58,00		58,00
DIST.PARZIALI TERRENO	0,56	5,12	0,63 0,58 0,62	1,33 0,81 0,61	2,27	6,09	
QUOTE RILEVATO					57,97 57,83 57,40 57,83 57,40	57,52	57,40 57,40 57,83 58,00
DIST.PARZIALI RILEVATO					1,00	4,75	4,75 1,00
QUOTE PAVIMENTATO					57,95 57,98	58,07	57,98 57,95
DIST.PARZIALI PAVIMENTATO					1,25	3,50	3,50 1,25









SEZIONI TRASVERSALI TRATTO 2





SCAVI E BONIFICHE	
FOSSO	0,990 m <sup>2</sup>
RILEVATI	
RILEVATO	83,687 m <sup>2</sup>
TERRENO VEGETALE	19,484 m
SOVRASTRUTTURA STRADALE	
STRATO DI USURA	10,336 m
STRATO DI BINDER	10,336 m
STRATO DI BASE	10,336 m
STRATO DI FONDAZIONE MISTO CEMENTATO	4,730 m <sup>2</sup>

SEZIONE N.: 2  
 QT. PROGETTO: 63,055  
 DIST.PROG.: 20,000  
 DIST.PREC.: 20,000  
 DIST.SUCC.: 20,000

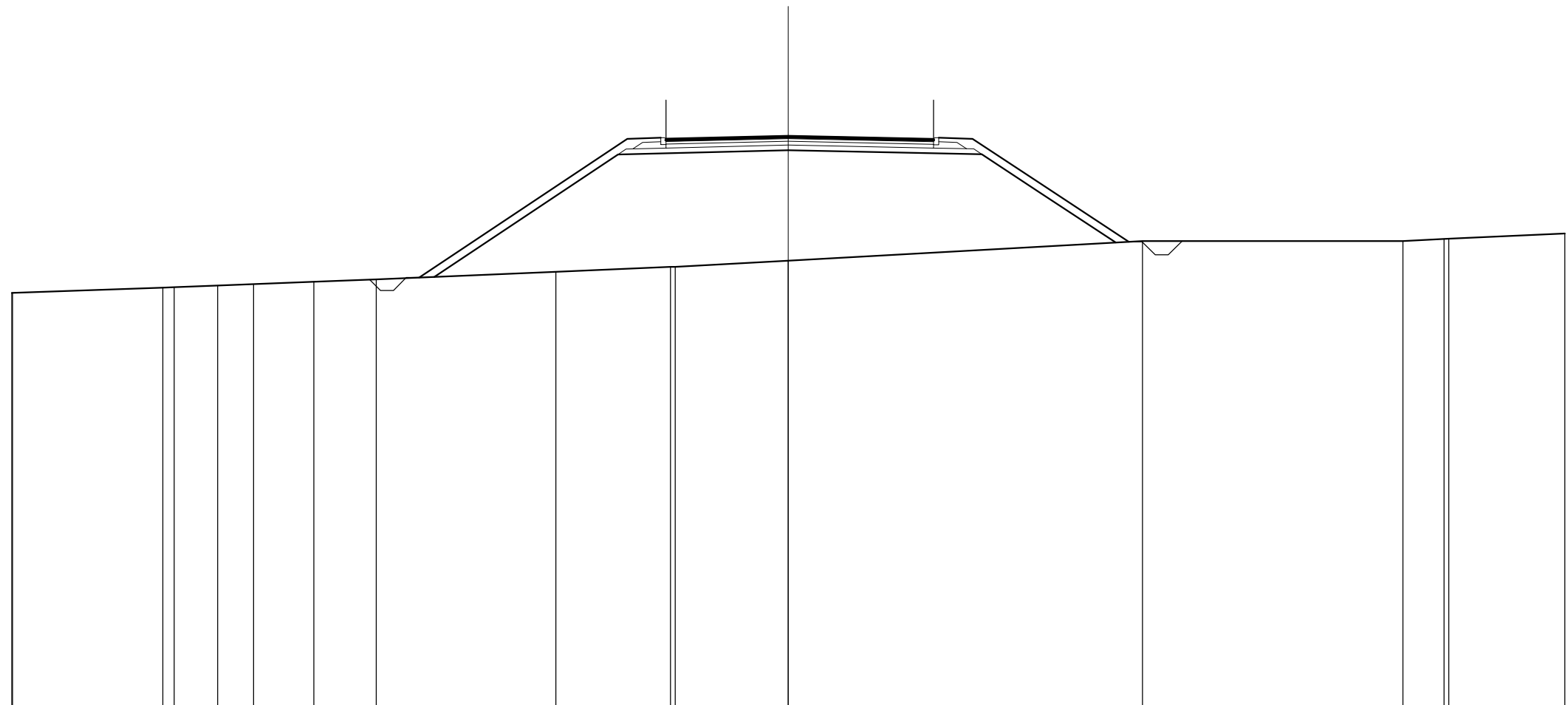

SCALA 1:200

QT.RIF. 41,000

QUOTE TERRENO	57,00	57,00	57,20	57,22	57,28	57,33	57,42	57,52	57,81	58,00	58,00	58,24	59,00	59,00	59,08	59,09	59,29
DIST.PARZIALI TERRENO		5,81	1,68	1,39	2,34	2,40	6,94	4,43	4,37	13,69	10,06	1,59	4,48				
QUOTE RILEVATO							57,61		62,34		62,50		62,35	60,87	58,94		
DIST.PARZIALI RILEVATO							7,10		6,57		7,47		2,25	2,92			
QUOTE PAVIMENTATO									62,94		63,05		62,94				
DIST.PARZIALI PAVIMENTATO									4,72		5,61						

SCAVI E BONIFICHE	
FOSSO	1,073 m <sup>2</sup>
RILEVATI	
RILEVATO	61,989 m <sup>2</sup>
TERRENO VEGETALE	16,576 m
SOVRASTRUTTURA STRADALE	
STRATO DI USURA	9,500 m
STRATO DI BINDER	9,500 m
STRATO DI BASE	9,500 m
STRATO DI FONDAZIONE STABILIZZATO	2,985 m <sup>2</sup>
STRATO DI FONDAZIONE MISTO CEMENTATO	1,425 m <sup>2</sup>

SEZIONE N.: 3  
 QT. PROGETTO: 62,203  
 DIST. PROG.: 40,000  
 DIST. PREC.: 20,000  
 DIST. SUCC.: 20,000

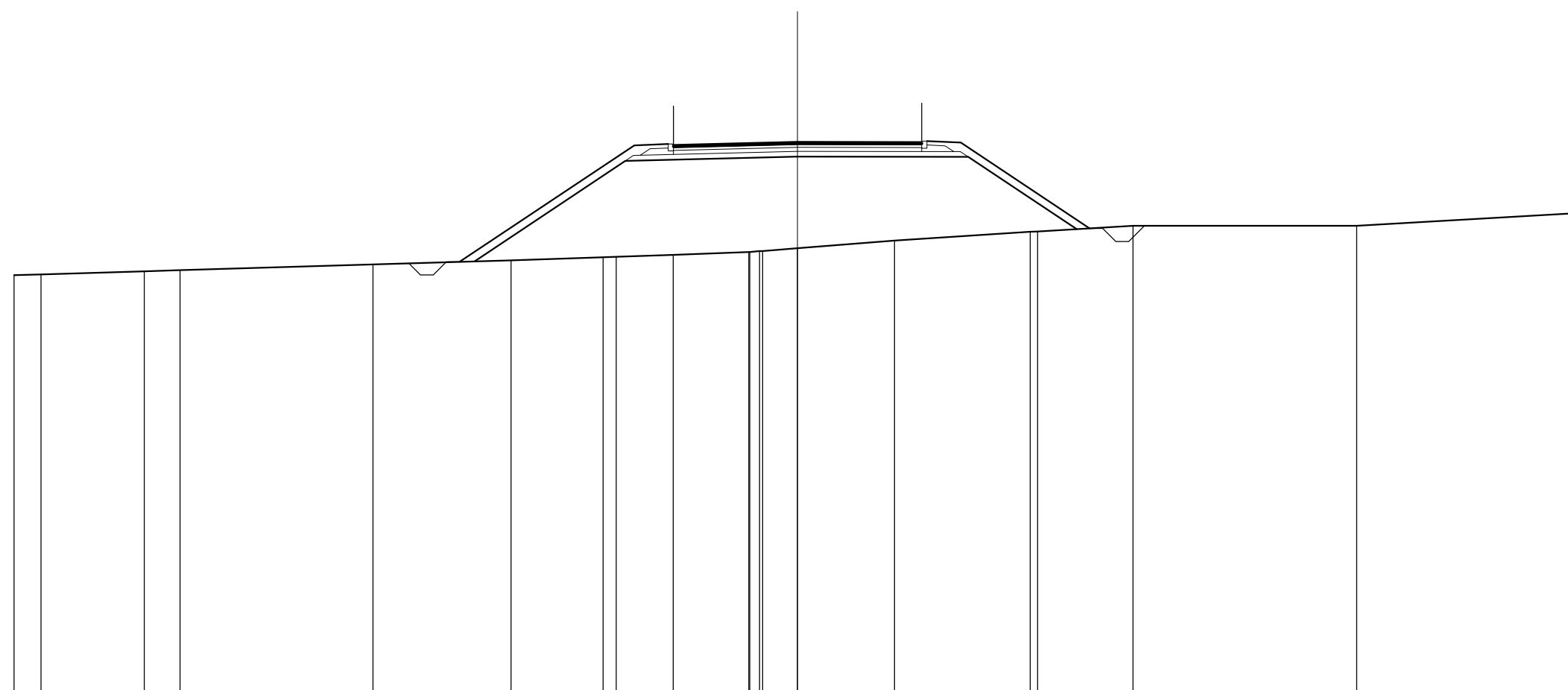

SCALA 1:200

QT.RIF. 41,000

QUOTE TERRENO	57,11	57,14	57,26	57,30	57,53	57,67	57,80	57,81	57,89	58,00	58,03	58,04	58,14	58,44	58,77	58,78	59,00	59,00	59,50
DIST.PARZIALI TERRENO	1,03	3,96	1,36	7,39	5,29	3,52	0,50	2,18	2,89	1,34	3,71	5,20	3,65	8,56	8,59				
QUOTE RILEVATO					57,63			61,49		61,65		61,64	58,87						
DIST.PARZIALI RILEVATO						5,78		6,60		6,54		4,15							
QUOTE PAVIMENTATO								62,08	62,12	62,20	62,20	62,19							
DIST.PARZIALI PAVIMENTATO								1,25	3,50	3,50	1,25								

SCAVI E BONIFICHE	
FOSSO	1,022 m <sup>2</sup>
RILEVATI	
RILEVATO	45,018 m <sup>2</sup>
TERRENO VEGETALE	14,059 m
SOVRASTRUTTURA STRADALE	
STRATO DI USURA	9,500 m
STRATO DI BINDER	9,500 m
STRATO DI BASE	9,500 m
STRATO DI FONDAZIONE STABILIZZATO	2,966 m <sup>2</sup>
STRATO DI FONDAZIONE MISTO CEMENTATO	1,425 m <sup>2</sup>

SEZIONE N.: 4  
 QT. PROGETTO: 61,160  
 DIST.PROG.: 60,000  
 DIST.PREC.: 20,000  
 DIST.SUCC.: 20,000

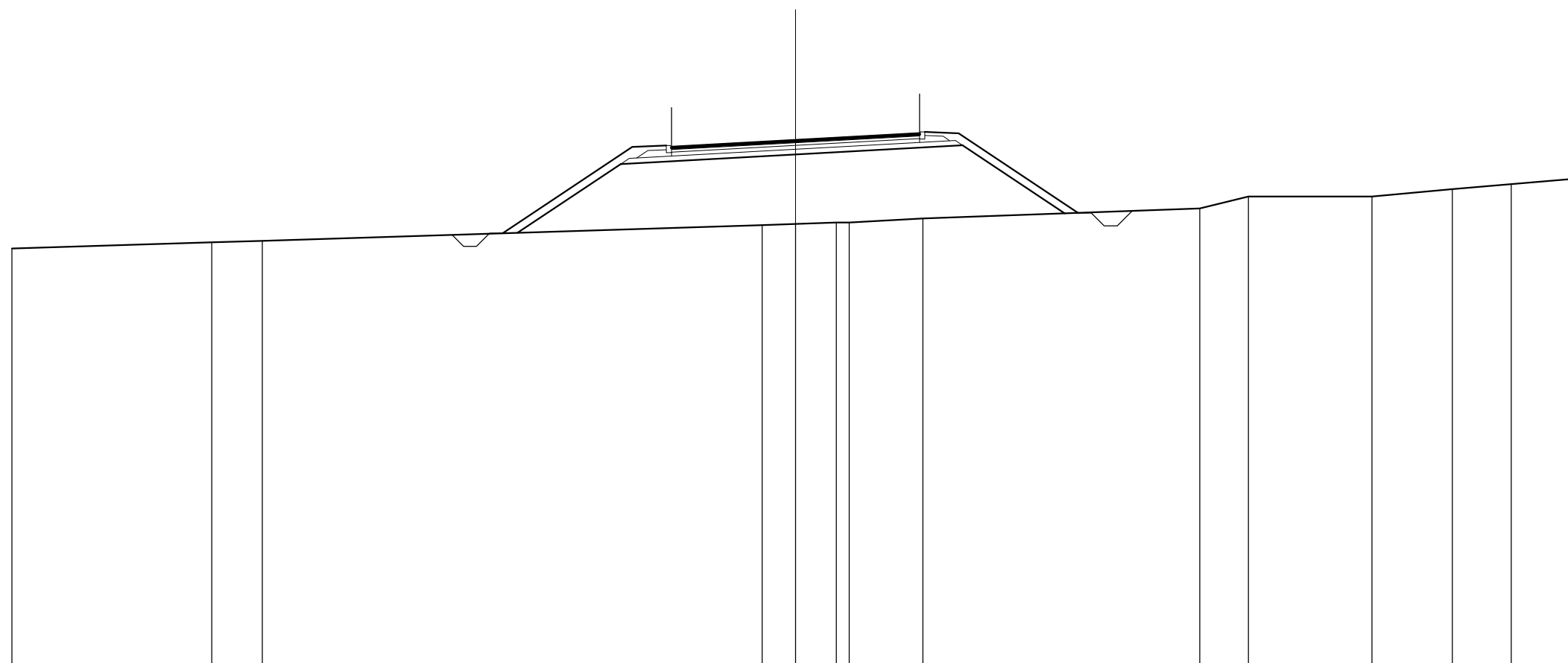

SCALA 1:200

QT.RIF. 41,000

QUOTE TERRENO	57,01		57,24	57,30				57,90	57,95	58,00	58,00	58,15			58,54	59,00	59,00	59,28	59,47	59,69
DIST.PARZIALI TERRENO		7,65	1,93		19,14			1,28	1,57	0,49	2,82		10,60		1,86	4,73	3,08	2,25	2,60	
QUOTE RILEVATO				57,61		60,24			60,61			60,96		58,35						
DIST.PARZIALI RILEVATO				3,95		6,69			6,40		3,91									
QUOTE PAVIMENTATO								60,90	60,97	61,16		61,35	61,42							
DIST.PARZIALI PAVIMENTATO								1,25	3,50	3,50		1,25								

SCAVI E BONIFICHE	
FOSSO	1,848 m <sup>2</sup>
RILEVATI	
RILEVATO	26,436 m <sup>2</sup>
TERRENO VEGETALE	11,078 m
SOVRASTRUTTURA STRADALE	
STRATO DI USURA	9,500 m
STRATO DI BINDER	9,500 m
STRATO DI BASE	9,500 m
STRATO DI FONDAZIONE STABILIZZATO	2,972 m <sup>2</sup>
STRATO DI FONDAZIONE MISTO CEMENTATO	1,425 m <sup>2</sup>

SEZIONE N.: 5  
 QT. PROGETTO: 60,116  
 DIST.PROG.: 80,000  
 DIST.PREC.: 20,000  
 DIST.SUCC.: 20,000

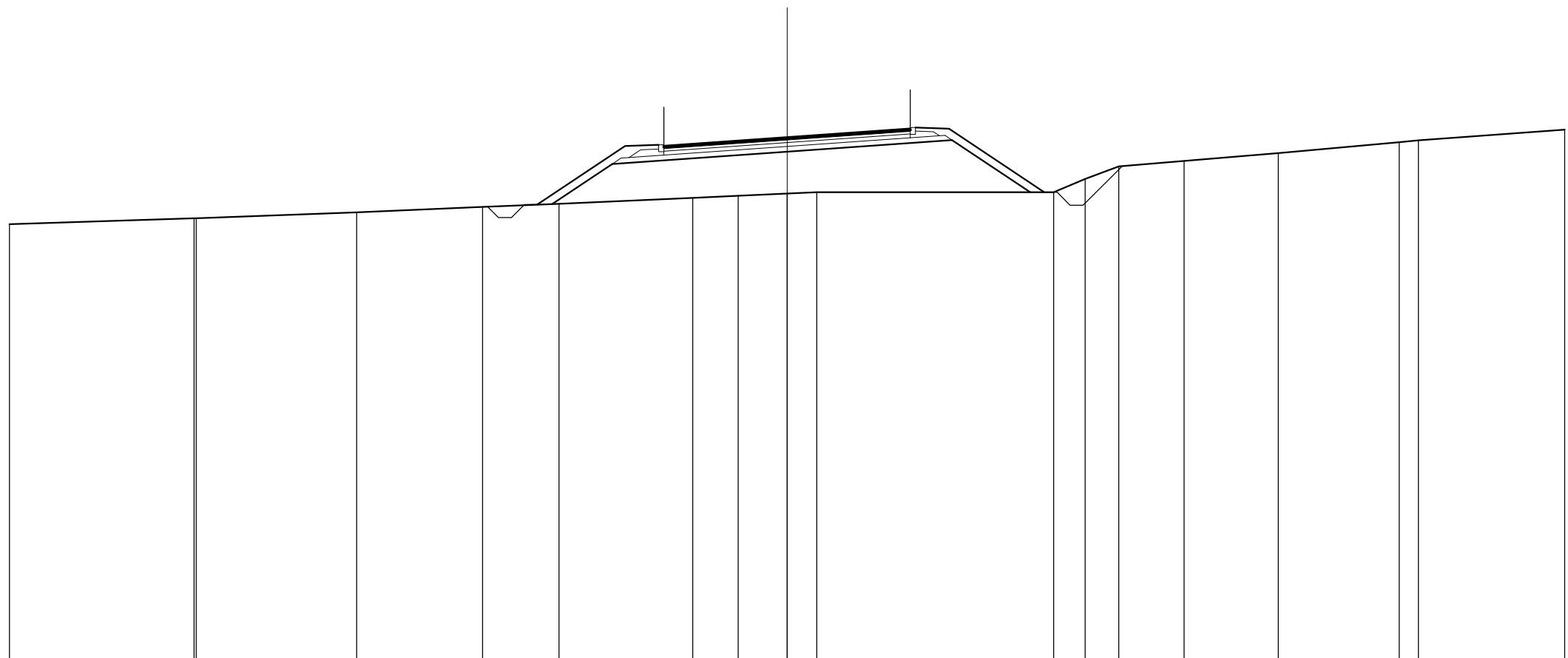

SCALA 1:200

QT.RIF. 40,000

QUOTE TERRENO	56,77	57,00	57,23	57,44	57,56	57,79	57,86	57,95	58,00	58,00	58,51	59,00	59,21	59,51	59,93	60,00	60,41
DIST.PARZIALI TERRENO	7,12	6,18	4,86	2,96	5,15	1,76	1,88	1,14	9,14	1,22	1,30	2,52	3,64	4,66	0,74	5,65	
QUOTE RILEVATO					57,55	59,09		59,57	60,01	58,00							
DIST.PARZIALI RILEVATO					2,32	6,74		6,36	3,02								
QUOTE PAVIMENTATO						59,78	59,87	60,12	60,36	60,45							
DIST.PARZIALI PAVIMENTATO						1,25	3,50	3,50	1,25								







SCAVI E BONIFICHE	
STERRO	0,262 m <sup>2</sup>
FOSSO	1,065 m <sup>2</sup>
RILEVATI	
RILEVATO	1,324 m <sup>2</sup>
TERRENO VEGETALE	4,549 m
SOVRASTRUTTURA STRADALE	
STRATO DI USURA	9,500 m
STRATO DI BINDER	9,500 m
STRATO DI BASE	9,500 m
STRATO DI FONDAZIONE STABILIZZATO	3,010 m <sup>2</sup>
STRATO DI FONDAZIONE MISTO CEMENTATO	1,425 m <sup>2</sup>

SEZIONE N.: 9  
 QT. PROGETTO: 56,818  
 DIST.PROG.: 160,000  
 DIST.PREC.: 20,000  
 DIST.SUCC.: 20,000

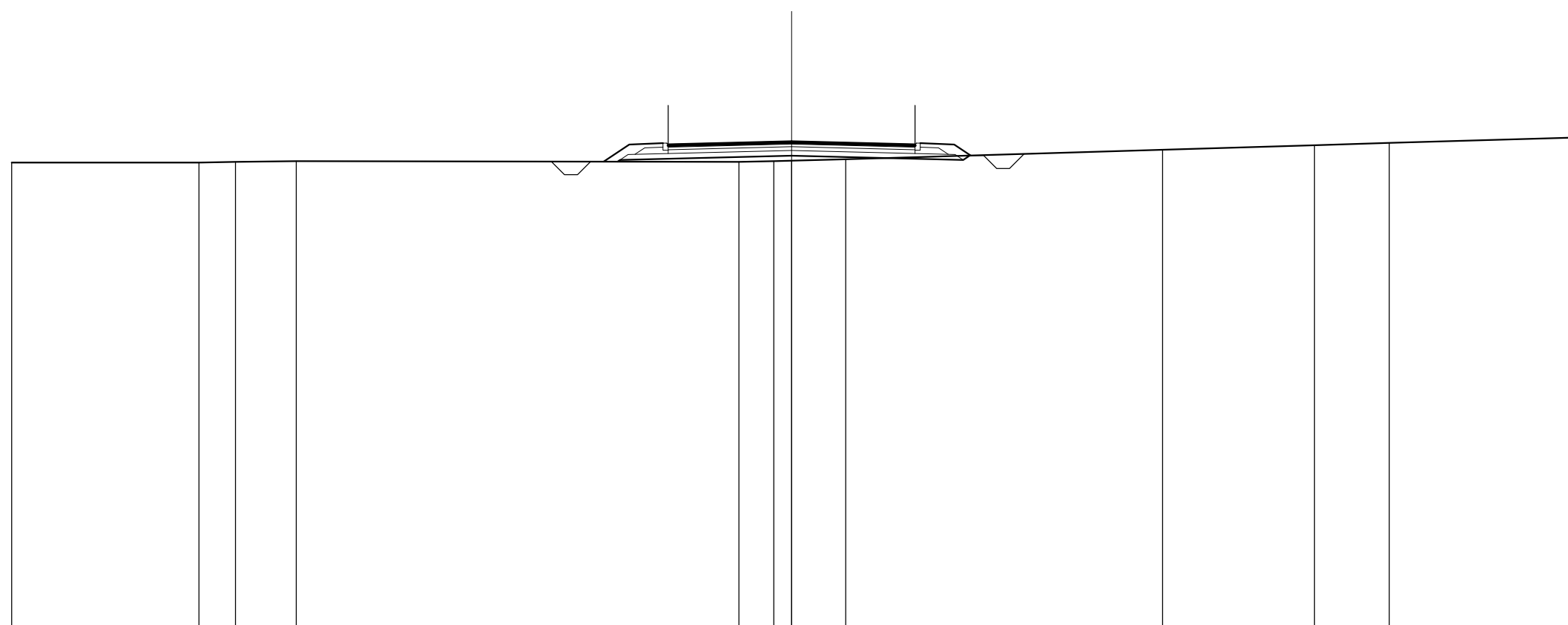

SCALA 1:200

QT.RIF. 38,000

QUOTE TERRENO	56,00	56,00	56,03	56,06		56,03	56,05	56,07	56,13		56,50	56,67	56,76	56,96
DIST.PARZIALI TERRENO		7,20	1,40	2,34	17,03	1,34	0,69	2,08		12,18	5,84	2,88	7,01	
QUOTE RILEVATO						56,04	56,10	56,27		56,10	56,27			
DIST.PARZIALI RILEVATO							6,60		6,60					
QUOTE PAVIMENTATO						56,70	56,73	56,82	56,73	56,70				
DIST.PARZIALI PAVIMENTATO						1,25	3,50	3,50	1,25					



SCAVI E BONIFICHE	
STERRO	1,726 m <sup>2</sup>
FOSSO	1,013 m <sup>2</sup>
RILEVATI	
TERRENO VEGETALE	3,988 m
SOVRASTRUTTURA STRADALE	
STRATO DI USURA	9,500 m
STRATO DI BINDER	9,500 m
STRATO DI BASE	9,500 m
STRATO DI FONDAZIONE STABILIZZATO	3,010 m <sup>2</sup>
STRATO DI FONDAZIONE MISTO CEMENTATO	1,425 m <sup>2</sup>

SEZIONE N.: 10  
 QT. PROGETTO: 56,507  
 DIST.PROG.: 180,000  
 DIST.PREC.: 20,000  
 DIST.SUCC.: 20,000

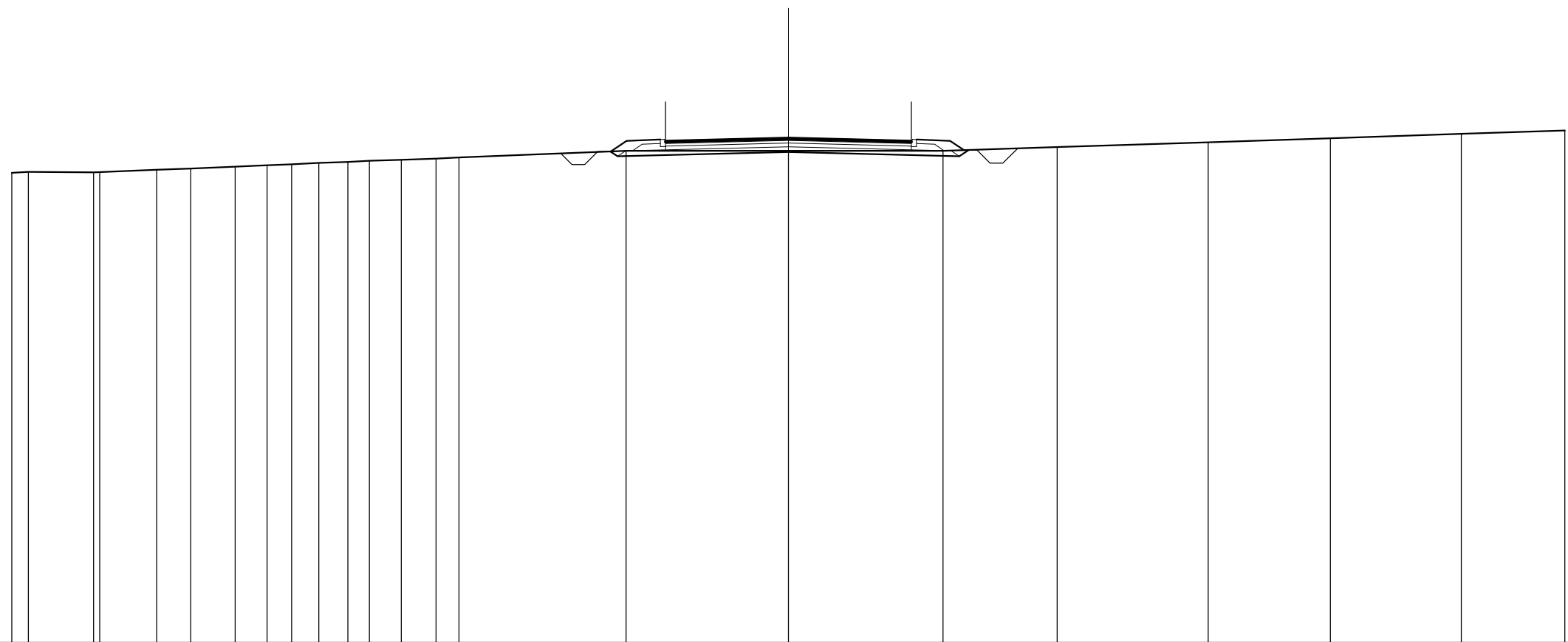

SCALA 1:200

QT.RIF. 37,000

QUOTE TERRENO	55,16	55,19	55,18	55,18	55,27	55,31	55,39	55,45	55,48	55,53	55,57	55,62	55,66	55,70	55,74	56,00	56,00	56,00	56,00	56,15	56,34	56,49	56,66	56,78	
DIST.PARZIALI TERRENO	0,64	2,53	2,20	1,32	1,71	1,24	0,95	1,05	1,12	0,83	1,23	1,35	0,88	6,46	6,27	5,97	4,41	5,84	4,72	5,05	4,01				
QUOTE RILEVATO																55,98	55,79	55,96		55,79	56,03				
DIST.PARZIALI RILEVATO																6,60	6,60								
QUOTE PAVIMENTATO																	56,39	56,42	56,51	56,42	56,39				
DIST.PARZIALI PAVIMENTATO																	1,25	3,50	3,50	1,25					

SCAVI E BONIFICHE	
STERRO	5,000 m <sup>2</sup>
FOSSO	1,250 m <sup>2</sup>
RILEVATI	
RILEVATO	0,063 m <sup>2</sup>
TERRENO VEGETALE	3,349 m
SOVRASTRUTTURA STRADALE	
STRATO DI USURA	9,500 m
STRATO DI BINDER	9,500 m
STRATO DI BASE	9,500 m
STRATO DI FONDAZIONE STABILIZZATO	3,010 m <sup>2</sup>
STRATO DI FONDAZIONE MISTO CEMENTATO	1,425 m <sup>2</sup>

SEZIONE N.: 11  
 QT. PROGETTO: 56,228  
 DIST.PROG.: 200,000  
 DIST.PREC.: 20,000  
 DIST.SUCC.: 20,000

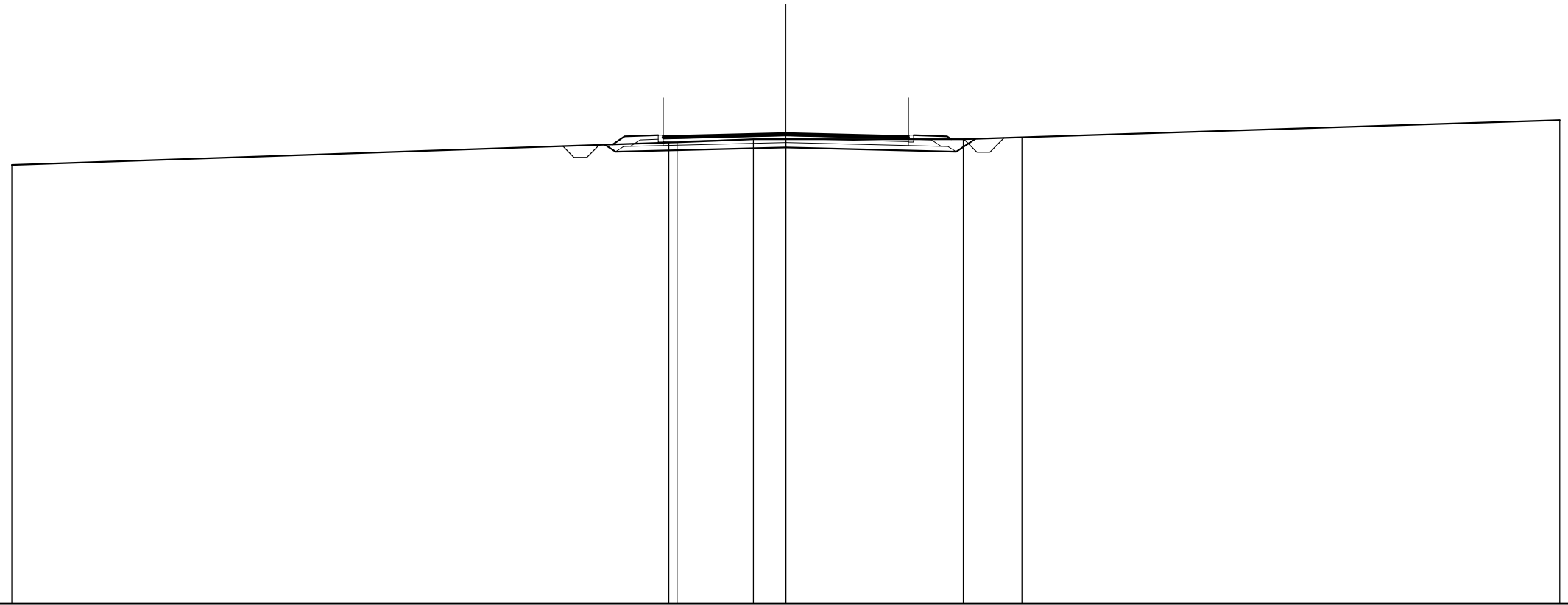

SCALA 1:200

QT.RIF. 38,000

QUOTE TERRENO	55,01			55,87	55,88	56,00	56,00		56,00	56,07		56,74
DIST.PARZIALI TERRENO		25,46			2,96	1,26		6,88	2,27		20,85	
QUOTE RILEVATO				55,79	55,51		55,68		55,51	56,02		
DIST.PARZIALI RILEVATO					6,60		6,60		0,75			
QUOTE PAVIMENTATO				56,11	56,14		56,23		56,14	56,11		
DIST.PARZIALI PAVIMENTATO				1,25	3,50		3,50		1,25			



SCAVI E BONIFICHE	
STERRO	4,842 m <sup>2</sup>
FOSSO	1,264 m <sup>2</sup>
RILEVATI	
RILEVATO	0,022 m <sup>2</sup>
TERRENO VEGETALE	3,271 m
SOVRASTRUTTURA STRADALE	
STRATO DI USURA	9,500 m
STRATO DI BINDER	9,500 m
STRATO DI BASE	9,500 m
STRATO DI FONDAZIONE STABILIZZATO	2,959 m <sup>2</sup>
STRATO DI FONDAZIONE MISTO CEMENTATO	1,425 m <sup>2</sup>

SEZIONE N.: 13  
 QT. PROGETTO: 55,668  
 DIST.PROG.: 240,000  
 DIST.PREC.: 20,000  
 DIST.SUCC.: 20,000

SCALA 1:200

QT.RIF. 37,000

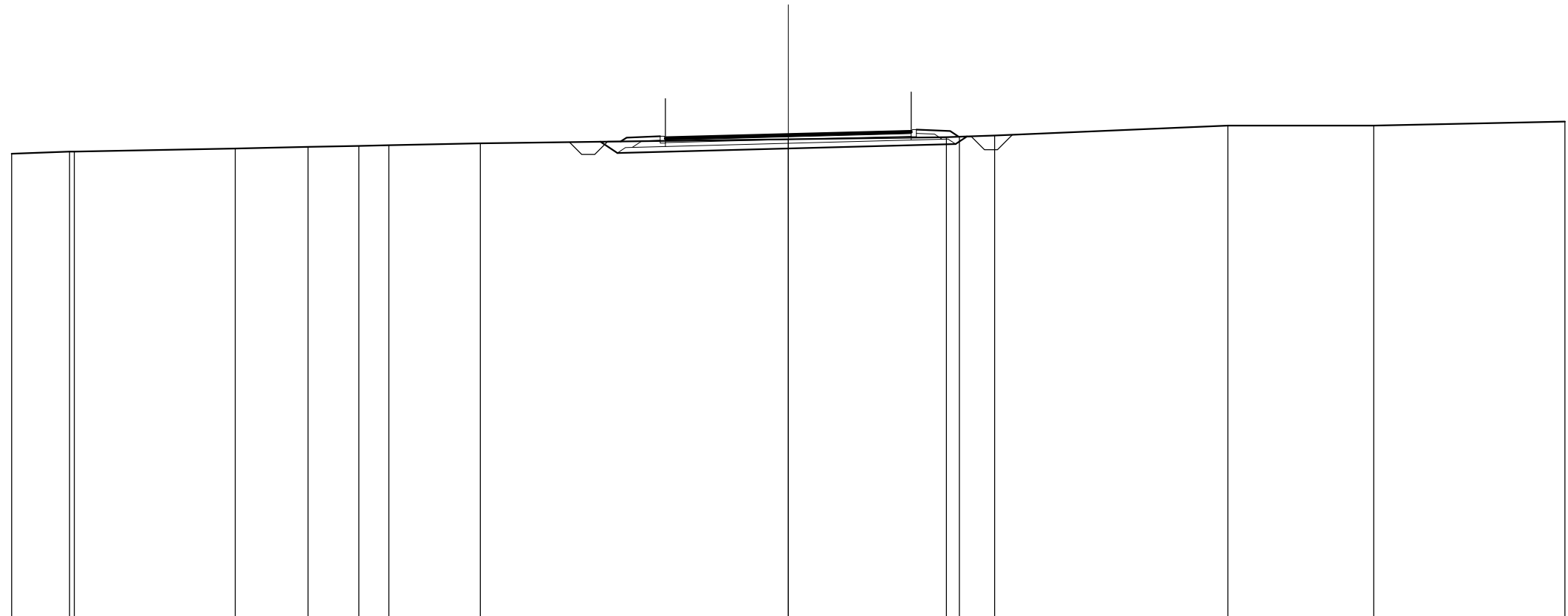

QUOTE TERRENO	54,92	55,00	55,00	55,12	55,18	55,22	55,24	55,32	55,47	55,55	55,57	55,62	56,00	56,00	56,15
DIST.PARZIALI TERRENO	2,23	6,21	2,81	1,96	1,16	3,54	11,90	6,11	0,50	1,36	9,01	5,63	7,39		
QUOTE RILEVATO									55,38	54,94	55,12	55,28	55,58		
DIST.PARZIALI RILEVATO							0,65	6,60	6,46						
QUOTE PAVIMENTATO									55,54	55,58	55,67	55,76	55,79		
DIST.PARZIALI PAVIMENTATO									1,25	3,50	3,50	1,25			



SCAVI E BONIFICHE	
STERRO	6,265 m <sup>2</sup>
FOSSO	1,510 m <sup>2</sup>
RILEVATI	
RILEVATO	0,136 m <sup>2</sup>
TERRENO VEGETALE	2,834 m
SOVRASTRUTTURA STRADALE	
STRATO DI USURA	9,500 m
STRATO DI BINDER	9,500 m
STRATO DI BASE	9,500 m
STRATO DI FONDAZIONE STABILIZZATO	2,959 m <sup>2</sup>
STRATO DI FONDAZIONE MISTO CEMENTATO	1,429 m <sup>2</sup>

SEZIONE N.: 15  
 QT. PROGETTO: 55,141  
 DIST.PROG.: 280,000  
 DIST.PREC.: 20,000  
 DIST.SUCC.: 20,000

SCALA 1:200

QT.RIF. 37,000

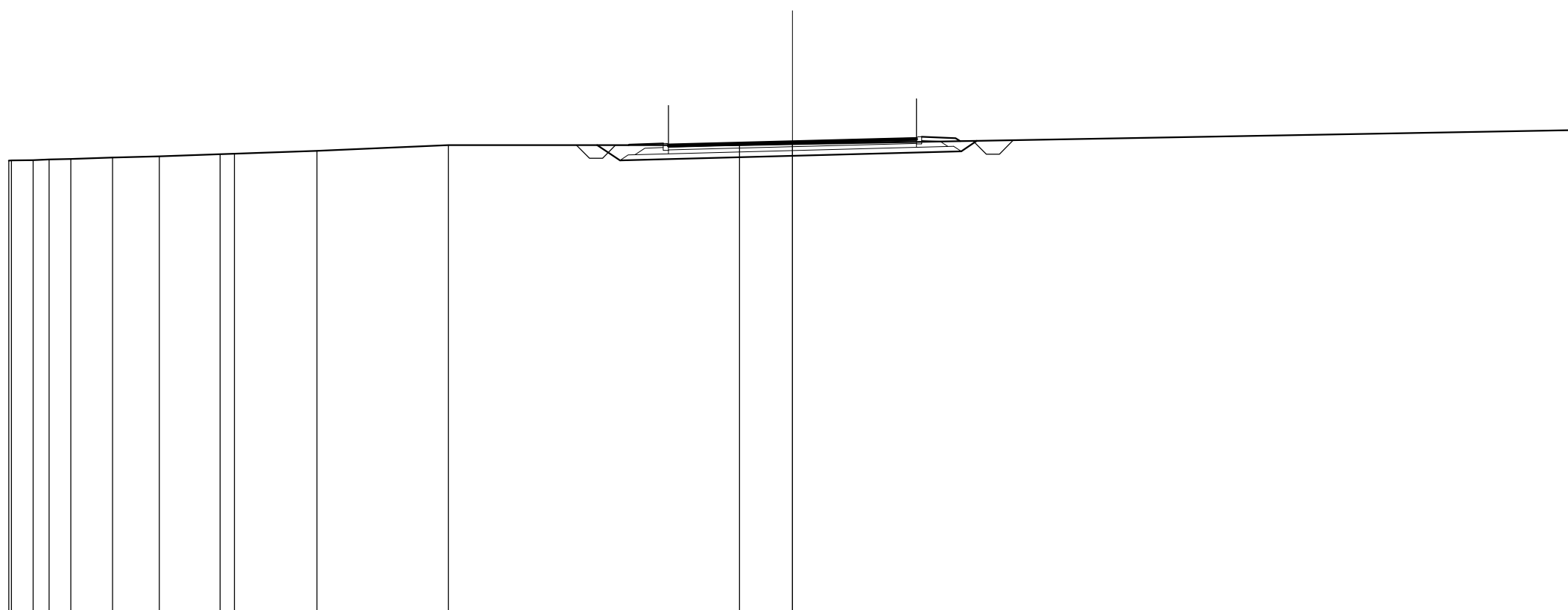

QUOTE TERRENO	54,41	54,41	54,42	54,45	54,47	54,52	54,57	54,65	54,67	54,78	55,00	55,00	55,04	55,57
DIST.PARZIALI TERRENO	0,82	0,61	0,84	1,59	1,79	2,32	0,55	3,17	5,03	11,15	2,02	30,00		
QUOTE RILEVATO										55,00	54,42	54,59	54,76	55,16
DIST.PARZIALI RILEVATO										0,87	6,60	6,46	0,60	
QUOTE PAVIMENTATO										55,02	55,05	55,14	55,23	55,27
DIST.PARZIALI PAVIMENTATO										1,25	3,50	3,50	1,25	

SCAVI E BONIFICHE	
STERRO	7,262 m <sup>2</sup>
FOSSO	1,411 m <sup>2</sup>
RILEVATI	
RILEVATO	0,086 m <sup>2</sup>
TERRENO VEGETALE	2,761 m
SOVRASTRUTTURA STRADALE	
STRATO DI USURA	9,500 m
STRATO DI BINDER	9,500 m
STRATO DI BASE	9,500 m
STRATO DI FONDAZIONE STABILIZZATO	2,886 m <sup>2</sup>
STRATO DI FONDAZIONE MISTO CEMENTATO	1,425 m <sup>2</sup>

SEZIONE N.: 16  
 QT. PROGETTO: 55,044  
 DIST.PROG.: 300,000  
 DIST.PREC.: 20,000  
 DIST.SUCC.: 20,000

SCALA 1:200

QT.RIF. 37,000

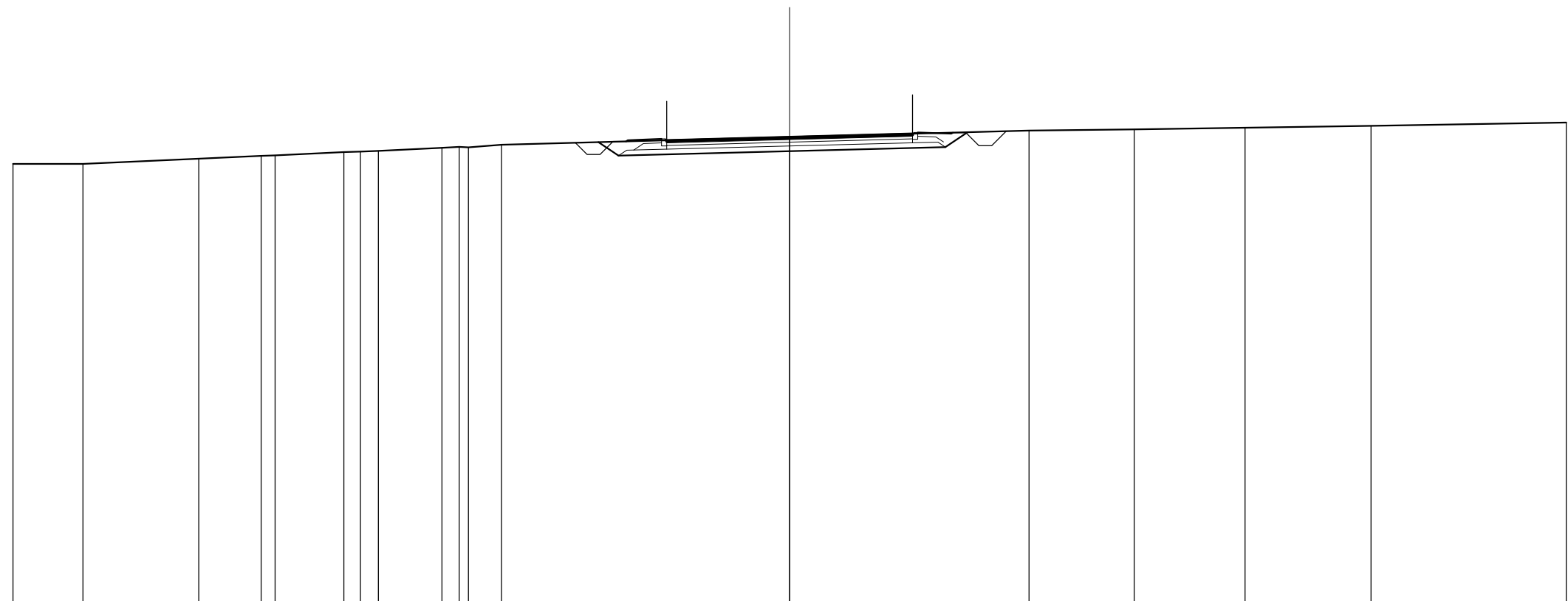

QUOTE TERRENO	54,00	54,00	54,20	54,31	54,33	54,46	54,47	54,51	54,62	54,66	54,64	54,74	55,04	55,29	55,33	55,40	55,47	55,60	
DIST.PARZIALI TERRENO	2,70	4,47	2,41	0,54	2,66	0,64	54,47	0,69	2,46	0,66	54,66	1,28	11,13	9,25	4,07	4,28	4,86	7,54	
QUOTE RILEVATO													54,84	54,32		54,49		54,65	55,22
DIST.PARZIALI RILEVATO													0,78	6,60		6,02		0,86	
QUOTE PAVIMENTATO													54,92	54,95		55,04		55,14	55,17
DIST.PARZIALI PAVIMENTATO													1,25	3,50		3,50		1,25	

SCAVI E BONIFICHE	
STERRO	1,743 m <sup>2</sup>
FOSSO	1,053 m <sup>2</sup>
RILEVATI	
TERRENO VEGETALE	4,052 m
SOVRASTRUTTURA STRADALE	
STRATO DI USURA	9,500 m
STRATO DI BINDER	9,500 m
STRATO DI BASE	9,500 m
STRATO DI FONDAZIONE STABILIZZATO	2,991 m <sup>2</sup>
STRATO DI FONDAZIONE MISTO CEMENTATO	1,425 m <sup>2</sup>

SEZIONE N.: 17  
 QT. PROGETTO: 55,107  
 DIST.PROG.: 320,000  
 DIST.PREC.: 20,000  
 DIST.SUCC.: 20,000

SCALA 1:200

QT.RIF. 36,000

QUOTE TERRENO	53,78	53,91	54,00	54,00	54,11		54,63		55,43
DIST.PARZIALI TERRENO	5,62	3,05	1,48		19,45				30,00
QUOTE RILEVATO						54,45	54,56	54,51	
DIST.PARZIALI RILEVATO						6,60	6,55		
QUOTE PAVIMENTATO						54,99	55,11	55,08	55,07
DIST.PARZIALI PAVIMENTATO						1,25	3,50	3,50	1,25



SCAVI E BONIFICHE	
STERRO	0,135 m <sup>2</sup>
FOSSO	1,010 m <sup>2</sup>
RILEVATI	
RILEVATO	2,163 m <sup>2</sup>
TERRENO VEGETALE	5,020 m
SOVRASTRUTTURA STRADALE	
STRATO DI USURA	9,500 m
STRATO DI BINDER	9,500 m
STRATO DI BASE	9,500 m
STRATO DI FONDAZIONE STABILIZZATO	3,010 m <sup>2</sup>
STRATO DI FONDAZIONE MISTO CEMENTATO	1,425 m <sup>2</sup>

SEZIONE N.: 18  
 QT. PROGETTO: 55,329  
 DIST.PROG.: 340,000  
 DIST.PREC.: 20,000  
 DIST.SUCC.: 20,000

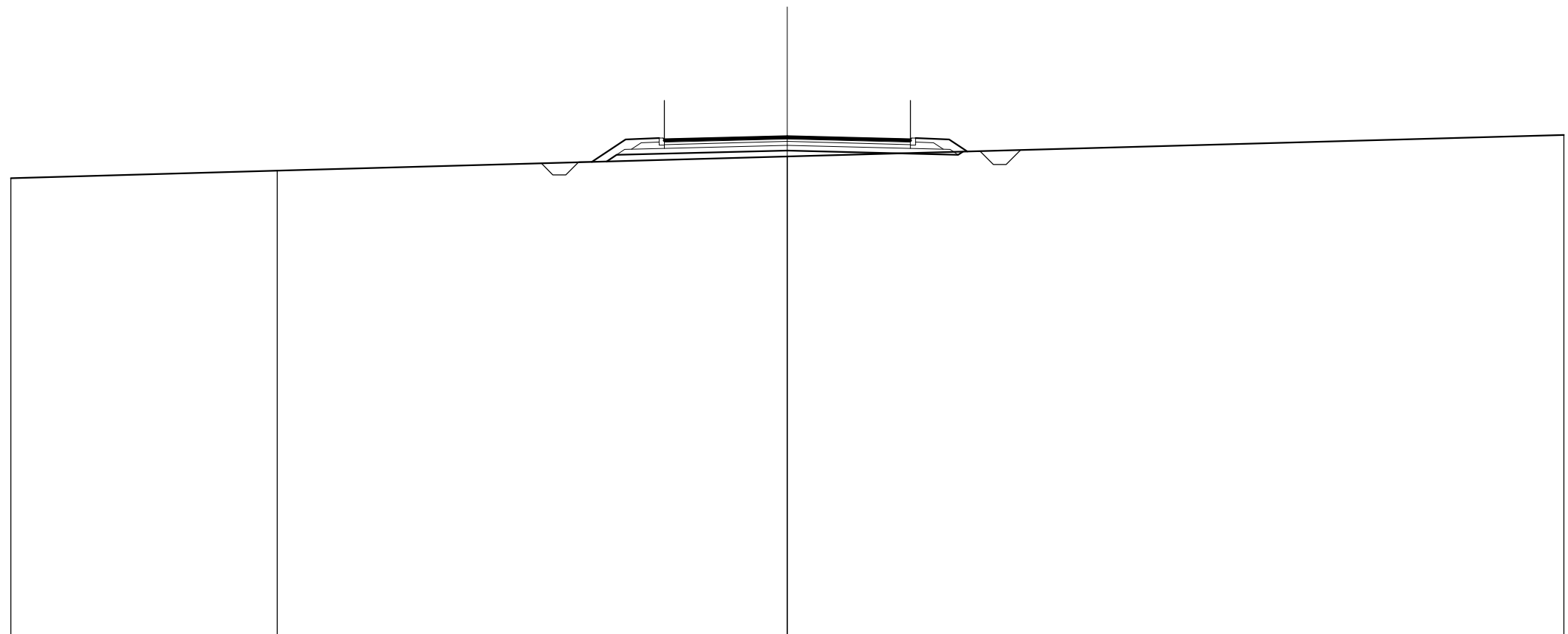

SCALA 1:200

QT.RIF. 36,000

QUOTE TERRENO	53,71	54,00	54,55	55,38
DIST.PARZIALI TERRENO	10,30	19,70	30,00	
QUOTE RILEVATO		54,35 54,61	54,78	54,61 54,73
DIST.PARZIALI RILEVATO		6,60	6,60	
QUOTE PAVIMENTATO		55,21 55,24	55,33	55,24 55,21
DIST.PARZIALI PAVIMENTATO		1,25 3,50	3,50	1,25

SCAVI E BONIFICHE	
FOSSO	1,013 m <sup>2</sup>
RILEVATI	
RILEVATO	6,126 m <sup>2</sup>
TERRENO VEGETALE	6,094 m
SOVRASTRUTTURA STRADALE	
STRATO DI USURA	9,513 m
STRATO DI BINDER	9,513 m
STRATO DI BASE	9,513 m
STRATO DI FONDAZIONE MISTO CEMENTATO	4,439 m <sup>2</sup>

SEZIONE N.: 19  
 QT. PROGETTO: 55,700  
 DIST.PROG.: 360,000  
 DIST.PREC.: 20,000  
 DIST.SUCC.: 20,000

SCALA 1:200

QT.RIF. 36,000

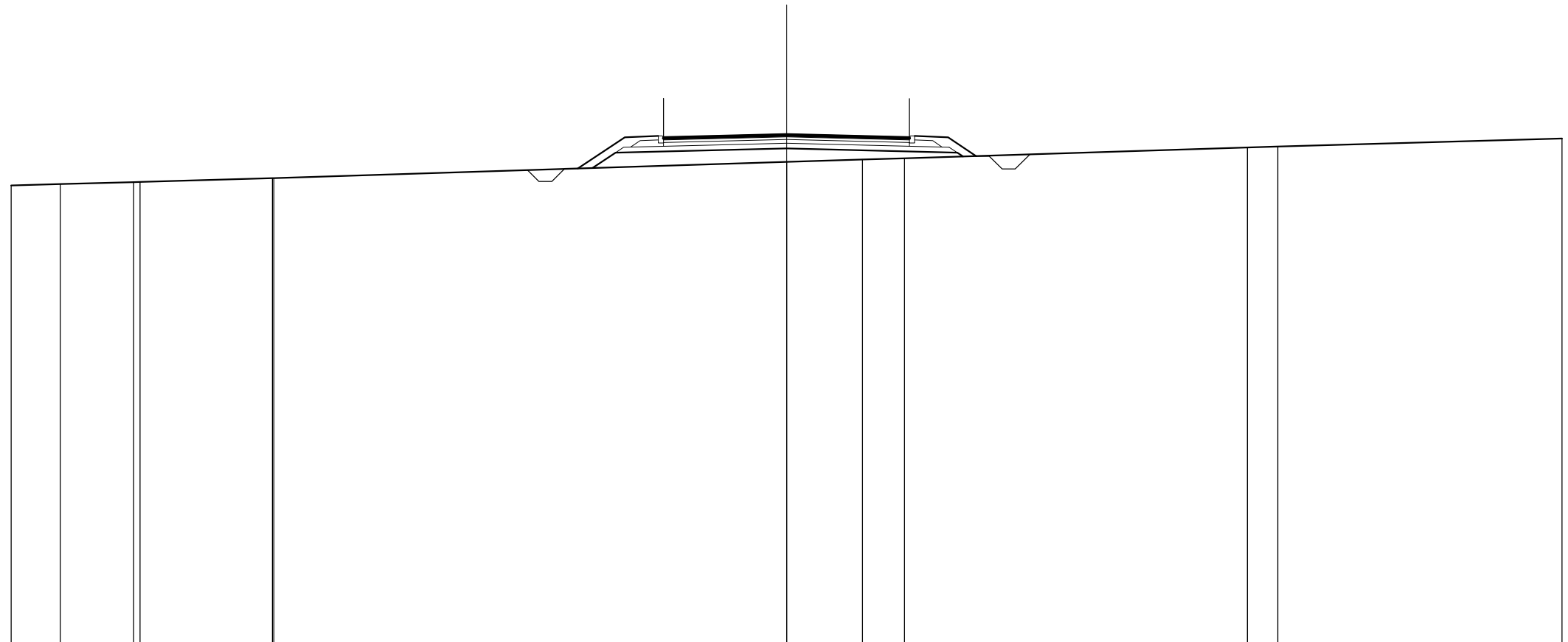

QUOTE TERRENO	53,72	53,77	53,85 53,86	54,00 54,00		54,63	54,72	54,76		55,18	55,22		55,53
DIST.PARZIALI TERRENO	1,90	2,84	5,13	19,83		2,94	1,62	13,26		1,18	11,00		
QUOTE RILEVATO						54,39 54,99	55,15			54,98 54,84			
DIST.PARZIALI RILEVATO						0,90	6,61	6,60					
QUOTE PAVIMENTATO						55,58	55,70	55,58					
DIST.PARZIALI PAVIMENTATO						4,76	4,75						

SCAVI E BONIFICHE	
FOSSO	0,979 m <sup>2</sup>
RILEVATI	
RILEVATO	10,150 m <sup>2</sup>
TERRENO VEGETALE	6,794 m
SOVRASTRUTTURA STRADALE	
STRATO DI USURA	12,224 m
STRATO DI BINDER	12,224 m
STRATO DI BASE	12,224 m
STRATO DI FONDAZIONE MISTO CEMENTATO	5,401 m <sup>2</sup>

SEZIONE N.: 20  
 QT. PROGETTO: 56,100  
 DIST.PROG.: 380,000  
 DIST.PREC.: 20,000  
 DIST.SUCC.: 11,935

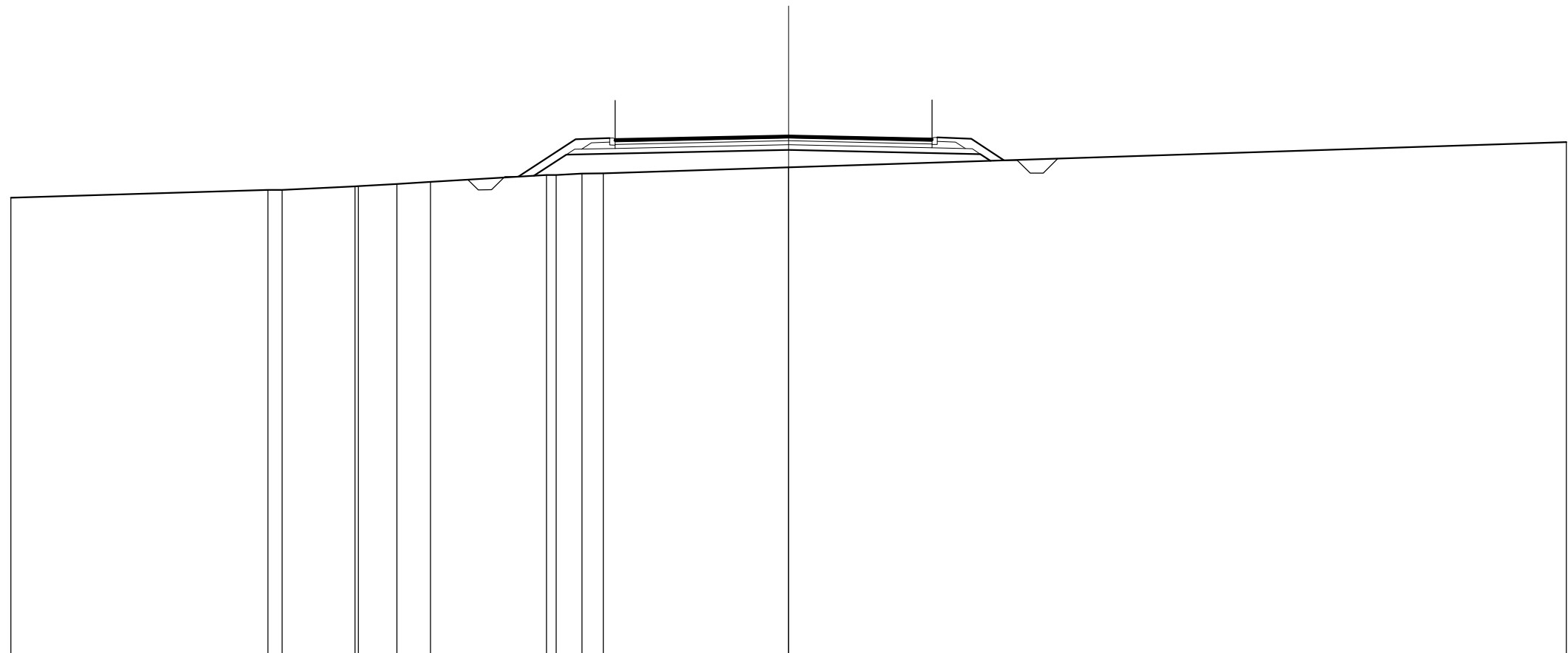

SCALA 1:200

QT.RIF. 36,000

QUOTE TERRENO	53,71		54,00	54,00		54,14	54,23	54,31		54,58	54,58	54,64	54,65		54,88		55,85	
DIST.PARZIALI TERRENO		9,92	0,55	2,81	1,49	1,30		4,47		0,99	0,82		7,15			30,00		
QUOTE RILEVATO										54,55	55,36				55,55		55,39	55,13
DIST.PARZIALI RILEVATO										1,25		8,57			7,40			
QUOTE PAVIMENTATO													55,95		56,10		55,98	
DIST.PARZIALI PAVIMENTATO													6,69		5,53			

SCAVI E BONIFICHE	
FOSSO	0,764 m <sup>2</sup>
RILEVATI	
RILEVATO	19,379 m <sup>2</sup>
TERRENO VEGETALE	9,671 m
SOVRASTRUTTURA STRADALE	
STRATO DI USURA	21,980 m
STRATO DI BINDER	21,980 m
STRATO DI BASE	21,980 m
STRATO DI FONDAZIONE MISTO CEMENTATO	9,163 m <sup>2</sup>

SEZIONE N.: 21  
 QT. PROGETTO: 56,339  
 DIST.PROG.: 391,935  
 DIST.PREC.: 11,935

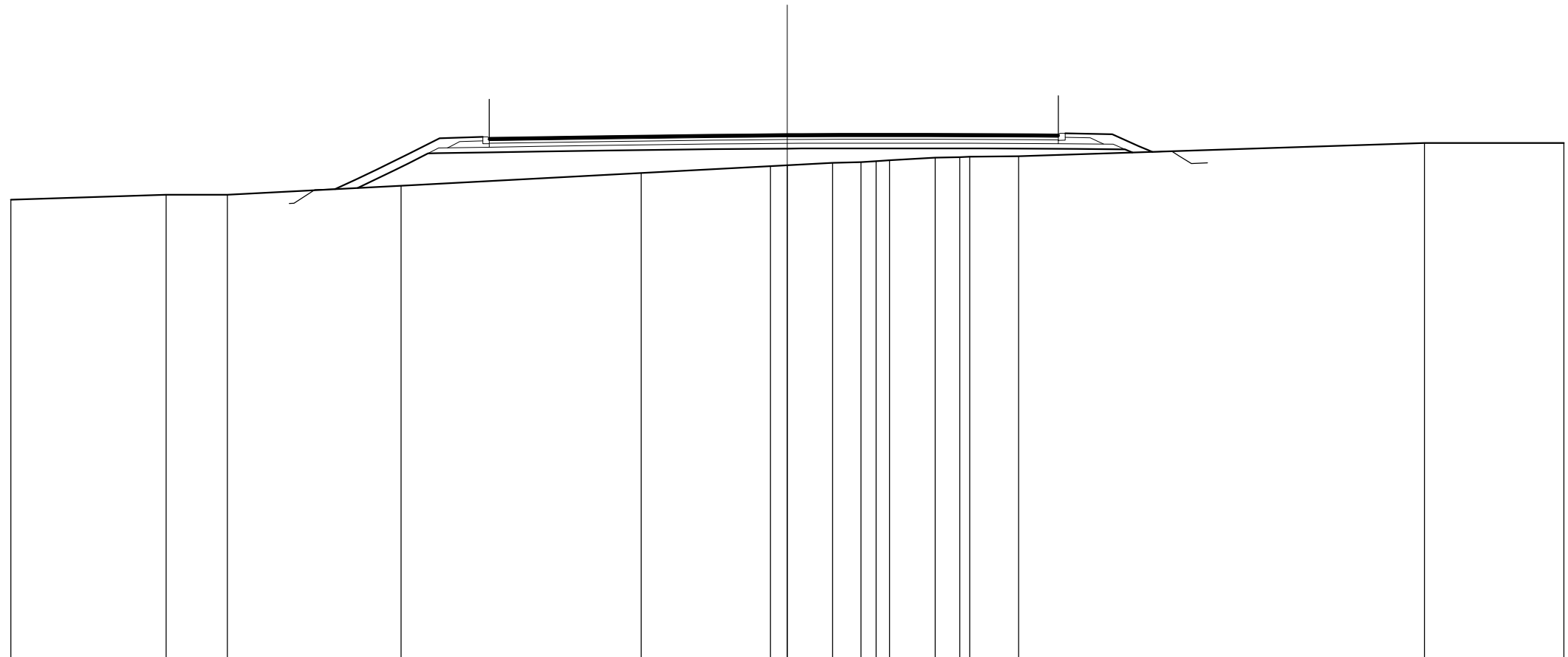

SCALA 1:200

QT.RIF. 36,000

QUOTE TERRENO	53,81	54,00	54,00	54,35	54,84	55,11	55,15	55,23	55,27	55,30	55,33	55,44	55,45	55,47	55,49	56,00	56,00											
DIST.PARZIALI TERRENO	6,00	2,37	6,70	9,28	5,00	0,65	1,75	1,09	0,99	0,51	1,76	0,95	1,89	15,68	5,39													
QUOTE RILEVATO				54,27	54,60	54,96	55,22	55,60	55,61	55,64	55,68	55,71	55,74	55,76	55,78	55,79	55,79	55,80	55,80	55,80	55,80	55,80	55,79	55,78	55,77	55,76	55,64	
DIST.PARZIALI RILEVATO				0,71	0,72	0,53	0,75	1,86	2,13	2,47	2,14	2,03	1,34	1,54	0,54	1,51	0,74	1,12	1,51	2,20	1,90	1,65	1,88					
QUOTE PAVIMENTATO								56,19	56,23	56,26	56,29	56,31	56,33	56,34	56,34	56,35	56,35	56,35	56,35	56,35	56,34	56,33	56,33					
DIST.PARZIALI PAVIMENTATO								2,00	2,47	2,14	2,03	1,34	1,54	0,54	1,51	0,74	1,12	1,51	2,20	1,90	0,95							

SEZIONI TRASVERSALI TRATTO 3



SCAVI E BONIFICHE	
STERRO	0,131 m <sup>2</sup>
FOSSO	1,115 m <sup>2</sup>
RILEVATI	
RILEVATO	83,645 m <sup>2</sup>
TERRENO VEGETALE	19,465 m
SOVRASTRUTTURA STRADALE	
STRATO DI USURA	10,107 m
STRATO DI BINDER	10,107 m
STRATO DI BASE	10,107 m
STRATO DI FONDAZIONE MISTO CEMENTATO	4,649 m <sup>2</sup>

SEZIONE N.: 2  
 QT. PROGETTO: 63,000  
 DIST. PROG.: 20,000  
 DIST. PREC.: 20,000  
 DIST. SUCC.: 20,000

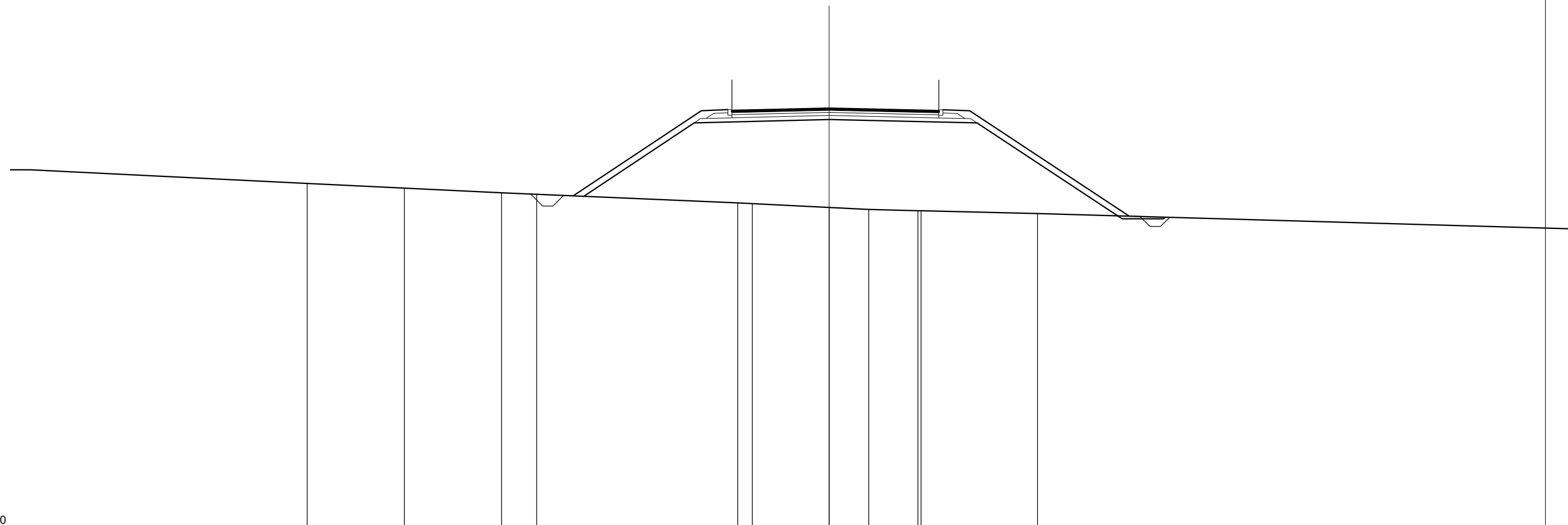

SCALA 1:200

QT.RIF. 42,000

QUOTE TERRENO	59,33	59,10	58,87	58,80		58,38	58,35	58,16	58,06	58,00	58,00	57,86
DIST.PARZIALI TERRENO		4,74	4,75	1,71	9,82	0,71	3,75	1,94	2,40	5,69		
QUOTE RILEVATO					58,70	62,29		62,45		62,29	57,60	57,60
DIST.PARZIALI RILEVATO					5,39	6,59		7,22		7,09	2,01	57,88
QUOTE PAVIMENTATO						62,89		63,00		62,88		
DIST.PARZIALI PAVIMENTATO							4,74	5,36				

SCAVI E BONIFICHE	
FOSSO	1,069 m <sup>2</sup>
RILEVATI	
RILEVATO	70,648 m <sup>2</sup>
TERRENO VEGETALE	17,825 m
SOVRASTRUTTURA STRADALE	
STRATO DI USURA	9,500 m
STRATO DI BINDER	9,500 m
STRATO DI BASE	9,500 m
STRATO DI FONDAZIONE STABILIZZATO	3,010 m <sup>2</sup>
STRATO DI FONDAZIONE MISTO CEMENTATO	1,425 m <sup>2</sup>

SEZIONE N.: 3  
 QT. PROGETTO: 62,551  
 DIST.PROG.: 40,000  
 DIST.PREC.: 20,000  
 DIST.SUCC.: 20,000

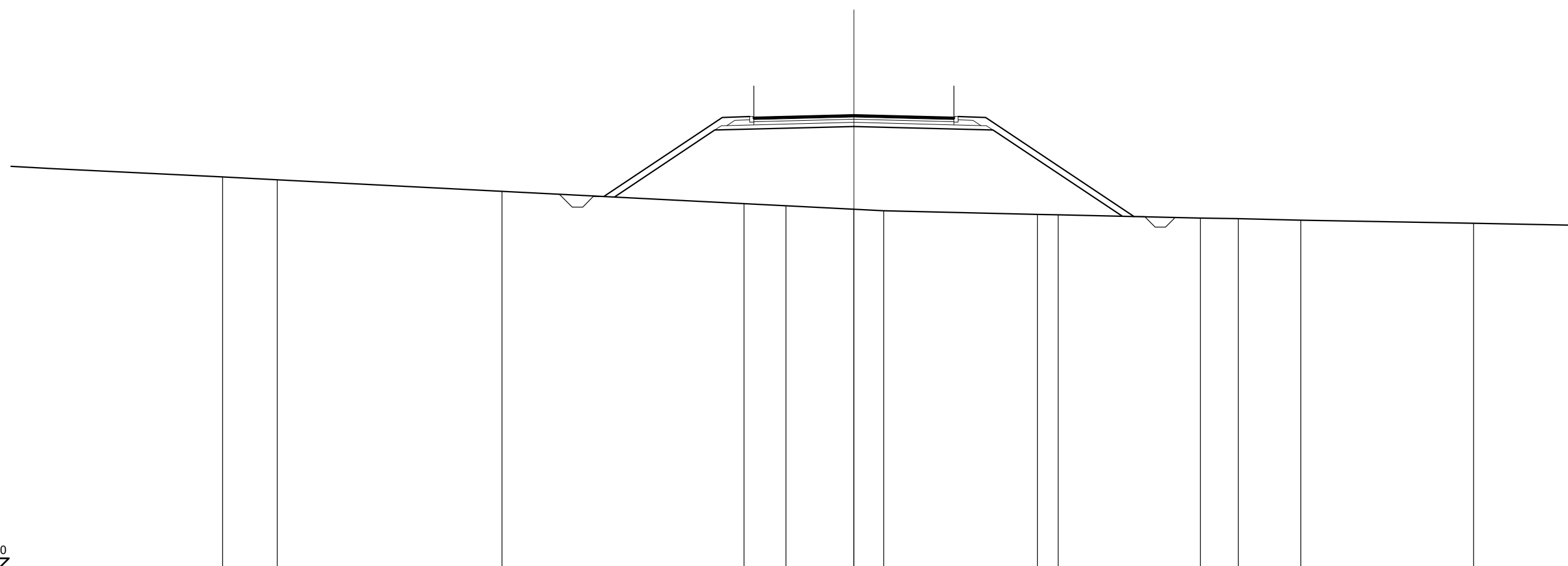

SCALA 1:200

QT.RIF. 41,000

QUOTE TERRENO	59.61	59.47		58.93		58.34	58.24	58.07	58.00		57.83	57.81		57.66	57.63	57.56		57.41
DIST.PARZIALI TERRENO	2.60		10.66		11.49		1.99	3.23	1.41		7.30	0.99		6.74	1.80	2.97		8.20
QUOTE RILEVATO					58.66		61.84		62.00		61.84			57.74				
DIST.PARZIALI RILEVATO					4.77		6.60		6.60		6.13							
QUOTE PAVIMENTATO							62.43	62.46	62.55		62.46	62.43						
DIST.PARZIALI PAVIMENTATO							1.25	3.50	3.50		1.25							



SCAVI E BONIFICHE	
FOSSO	1,093 m <sup>2</sup>
RILEVATI	
RILEVATO	57,324 m <sup>2</sup>
TERRENO VEGETALE	15,625 m <sup>2</sup>
SOVRASTRUTTURA STRADALE	
STRATO DI USURA	9,500 m
STRATO DI BINDER	9,500 m
STRATO DI BASE	9,500 m
STRATO DI FONDAZIONE STABILIZZATO	2,988 m <sup>2</sup>
STRATO DI FONDAZIONE MISTO CEMENTATO	1,425 m <sup>2</sup>

SEZIONE N.: 4  
 QT. PROGETTO: 62,058  
 DIST.PROG.: 60,000  
 DIST.PREC.: 20,000  
 DIST.SUCC.: 20,000

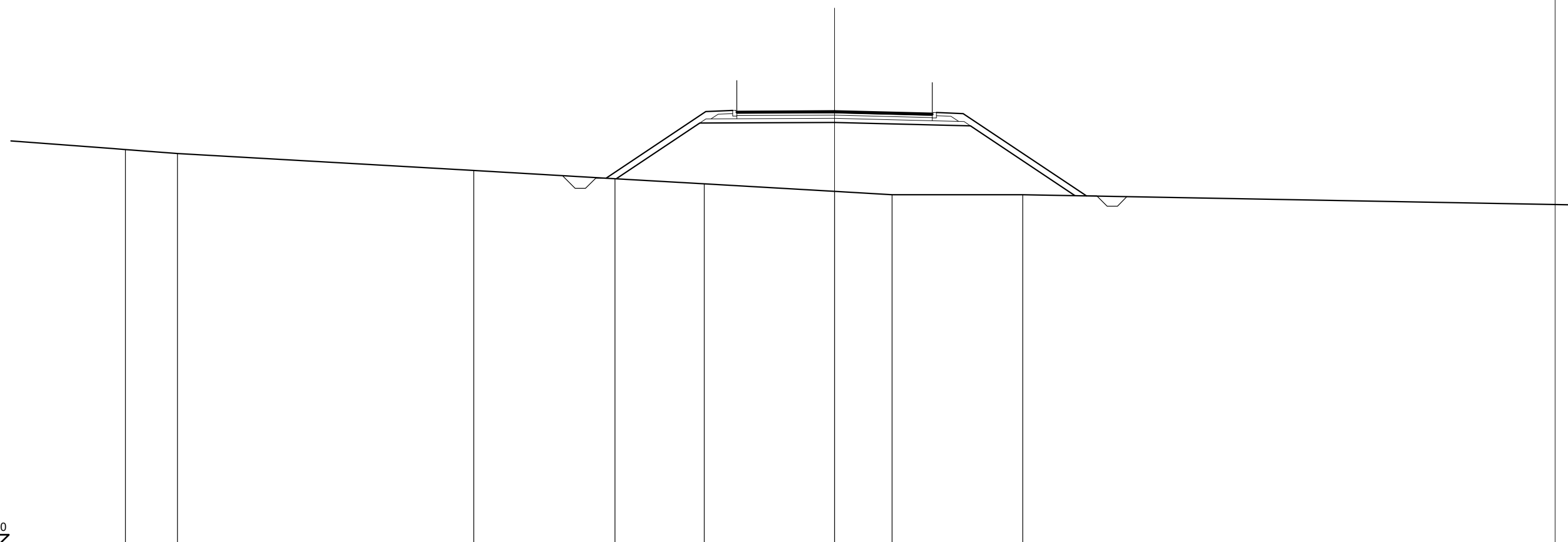

SCALA 1:200

QT.RIF. 41,000

QUOTE TERRENO	60,00	59,18	58,78	58,53	58,16	58,00	58,00	
DIST.PARZIALI TERRENO	14,40	6,86	4,34	6,32	2,80	6,34		
QUOTE RILEVATO			58,77	61,48	61,51	61,34	57,95	
DIST.PARZIALI RILEVATO			4,06	6,54	6,60	5,08		
QUOTE PAVIMENTATO				62,04	62,04	62,06	61,97	61,94
DIST.PARZIALI PAVIMENTATO				1,25	3,50	3,50	1,25	





SCAVI E BONIFICHE	
STERRO	1,473 m <sup>2</sup>
FOSSO	1,156 m <sup>2</sup>
RILEVATI	
RILEVATO	1,552 m <sup>2</sup>
TERRENO VEGETALE	4,632 m
SOVRASTRUTTURA STRADALE	
STRATO DI USURA	9,500 m
STRATO DI BINDER	9,500 m
STRATO DI BASE	9,500 m
STRATO DI FONDAZIONE STABILIZZATO	2,969 m <sup>2</sup>
STRATO DI FONDAZIONE MISTO CEMENTATO	1,425 m <sup>2</sup>

SEZIONE N.: 7  
 QT. PROGETTO: 60,565  
 DIST.PROG.: 120,000  
 DIST.PREC.: 20,000  
 DIST.SUCC.: 20,000

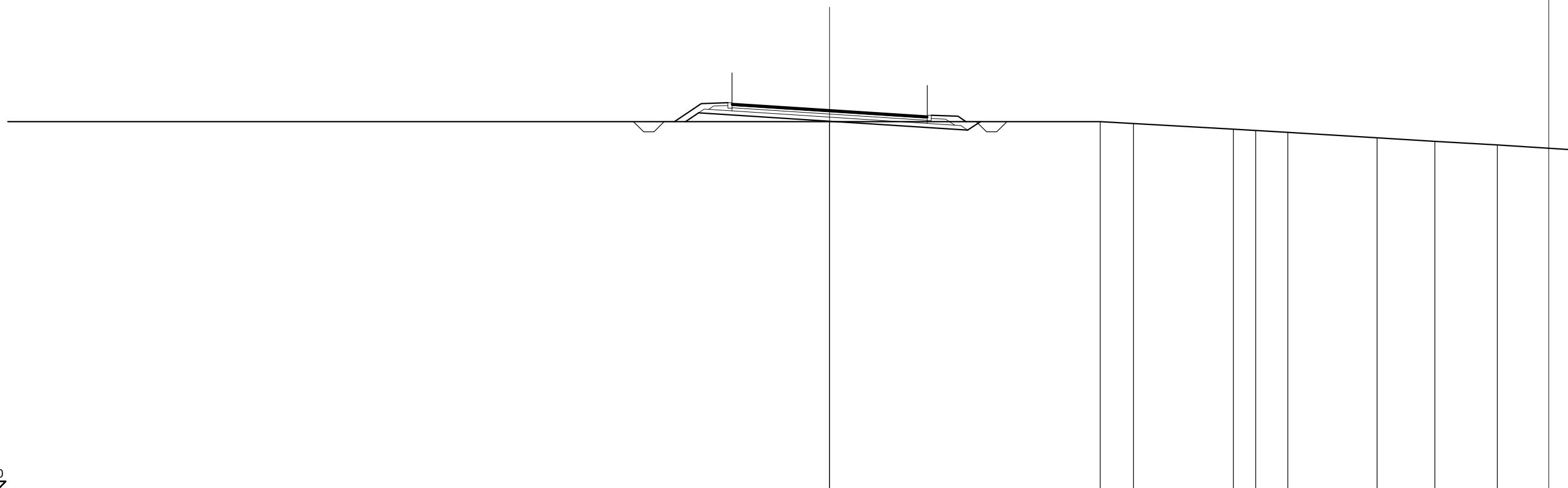

SCALA 1:200

QT.RIF. 42,000

QUOTE TERRENO				60,00				60,00	59,91				59,63	59,57	59,47		59,22	59,04		58,86
DIST.PARZIALI TERRENO							13,17		1,61	4,87			1,08	1,56	4,35		2,82	3,04		
QUOTE RILEVATO				60,00		60,42		60,02					59,58	60,00						
DIST.PARZIALI RILEVATO				0,64		6,37		6,72					0,62							
QUOTE PAVIMENTATO						60,87		60,79		60,57			60,34	60,26						
DIST.PARZIALI PAVIMENTATO						1,25		3,50		3,50			1,25							





SCAVI E BONIFICHE	
FOSSO	1,047 m <sup>2</sup>
RILEVATI	
RILEVATO	17,985 m <sup>2</sup>
TERRENO VEGETALE	8,939 m
SOVRASTRUTTURA STRADALE	
STRATO DI USURA	9,500 m
STRATO DI BINDER	9,500 m
STRATO DI BASE	9,500 m
STRATO DI FONDAZIONE STABILIZZATO	2,963 m <sup>2</sup>
STRATO DI FONDAZIONE MISTO CEMENTATO	1,425 m <sup>2</sup>

SEZIONE N.: 10  
 QT. PROGETTO: 59,495  
 DIST.PROG.: 180,000  
 DIST.PREC.: 20,000  
 DIST.SUCC.: 20,000

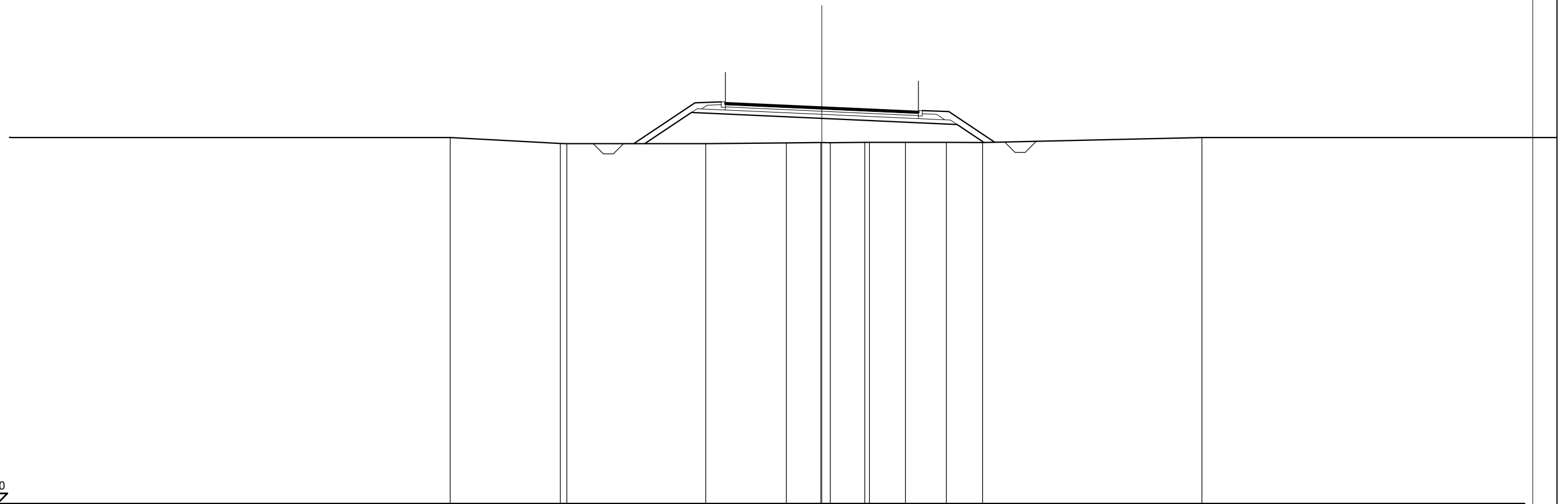

SCALA 1:200

QT.RIF. 40,000

QUOTE TERRENO		58,00		57,71 57,70		57,70		57,74		57,76 57,76 57,75		57,77 57,76		57,77		57,77		57,76		58,00
DIST.PARZIALI TERRENO			5,43		6,84		3,97		1,70		1,70		1,77		2,01		1,78		10,80	
QUOTE RILEVATO					57,70		59,23				58,94				58,65		57,76			
DIST.PARZIALI RILEVATO					2,30		6,42				6,66				1,33					
QUOTE PAVIMENTATO									59,71		59,65		59,49		59,34		59,28			
DIST.PARZIALI PAVIMENTATO									1,25		3,50		3,50		1,25					





SCAVI E BONIFICHE	
FOSSO	1,189 m <sup>2</sup>
RILEVATI	
RILEVATO	35,949 m <sup>2</sup>
TERRENO VEGETALE	11,779 m
SOVRASTRUTTURA STRADALE	
STRATO DI USURA	9,500 m
STRATO DI BINDER	9,500 m
STRATO DI BASE	9,500 m
STRATO DI FONDAZIONE STABILIZZATO	3,001 m <sup>2</sup>
STRATO DI FONDAZIONE MISTO CEMENTATO	1,425 m <sup>2</sup>

SEZIONE N.: 12  
 QT. PROGETTO: 58,895  
 DIST. PROG.: 220,000  
 DIST. PREC.: 20,000  
 DIST. SUCC.: 20,000

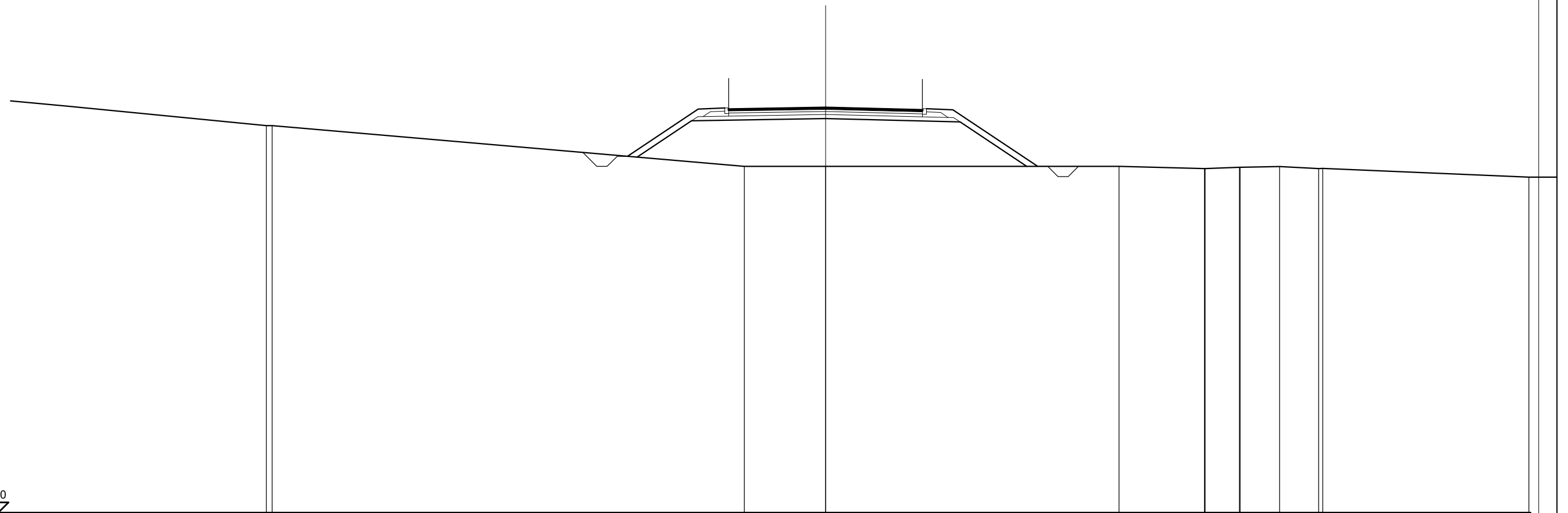

SCALA 1:200

QT.RIF. 39,000

QUOTE TERRENO	58,00	58,00	56,00	56,00	56,00	55,89	55,89	55,95	55,95	55,99	55,89	55,89
DIST.PARZIALI TERRENO		23,17		3,99		14,40		4,20		1,67	1,94	1,91
QUOTE RILEVATO			56,45	58,23		58,34		58,18		56,00		
DIST.PARZIALI RILEVATO			2,67		6,58		6,60		3,27			
QUOTE PAVIMENTATO					58,82	58,84		58,89		58,81	58,78	
DIST.PARZIALI PAVIMENTATO					1,25		3,50		3,50		1,25	





<b>SCAVI E BONIFICHE</b>	
FOSSO	0,958 m <sup>2</sup>
<b>RILEVATI</b>	
RILEVATO	48,866 m <sup>2</sup>
TERRENO VEGETALE	15,320 m
<b>SOVRASTRUTTURA STRADALE</b>	
STRATO DI USURA	9,500 m
STRATO DI BINDER	9,500 m
STRATO DI BASE	9,500 m
STRATO DI FONDAZIONE STABILIZZATO	2,977 m <sup>2</sup>
STRATO DI FONDAZIONE MISTO CEMENTATO	1,425 m <sup>2</sup>

SEZIONE N.: 15  
 QT. PROGETTO: 57,995  
 DIST.PROG.: 280,000  
 DIST.PREC.: 20,000  
 DIST.SUCC.: 20,000

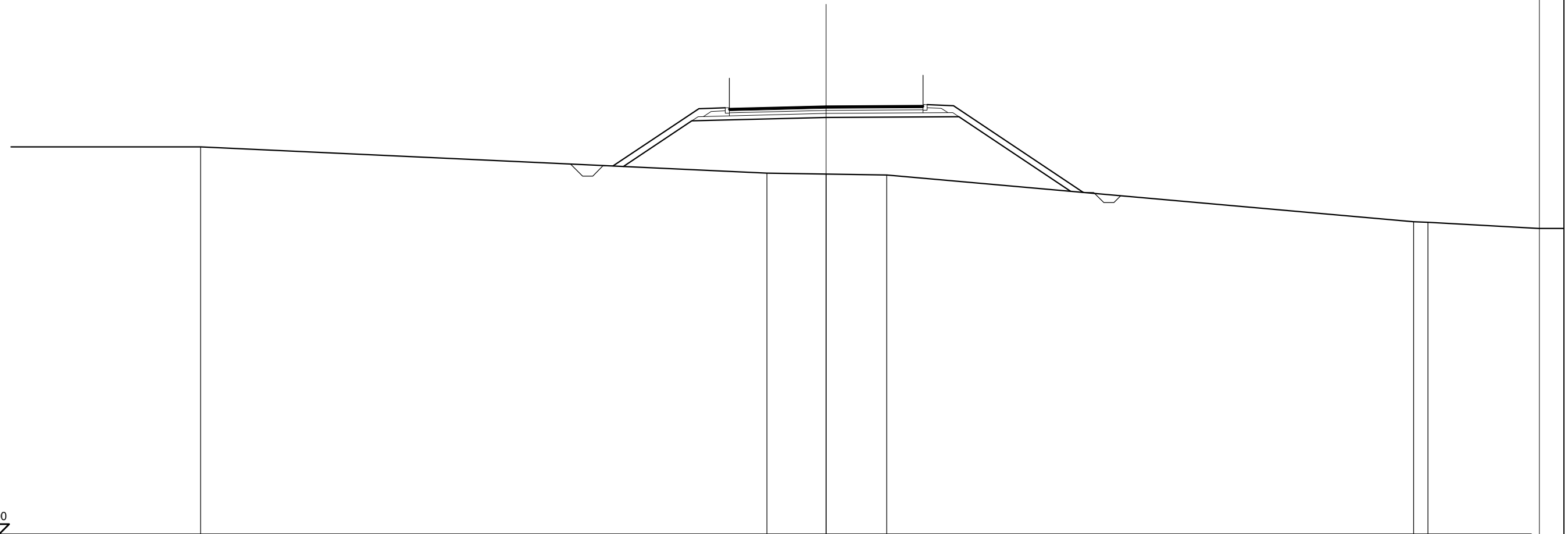

SCALA 1:200

QT.RIF. 37,000

QUOTE TERRENO	56,00			54,72	54,67	54,63			52,33	52,31
DIST.PARZIALI TERRENO		27,79			2,91	2,97		25,86	0,70	
QUOTE RILEVATO			55,05	57,28		57,44		57,48	53,83	
DIST.PARZIALI RILEVATO			3,35		6,60		6,51	5,49		
QUOTE PAVIMENTATO					57,88	57,91	57,99	58,02	58,02	
DIST.PARZIALI PAVIMENTATO					1,25	3,50	3,50	1,25		

SCAVI E BONIFICHE	
FOSSO	0,939 m <sup>2</sup>
RILEVATI	
RILEVATO	47,150 m <sup>2</sup>
TERRENO VEGETALE	14,376 m
SOVRASTRUTTURA STRADALE	
STRATO DI USURA	9,500 m
STRATO DI BINDER	9,500 m
STRATO DI BASE	9,500 m
STRATO DI FONDAZIONE STABILIZZATO	2,959 m <sup>2</sup>
STRATO DI FONDAZIONE MISTO CEMENTATO	1,425 m <sup>2</sup>

SEZIONE N.: 16  
 QT. PROGETTO: 57,695  
 DIST.PROG.: 300,000  
 DIST.PREC.: 20,000  
 DIST.SUCC.: 20,000

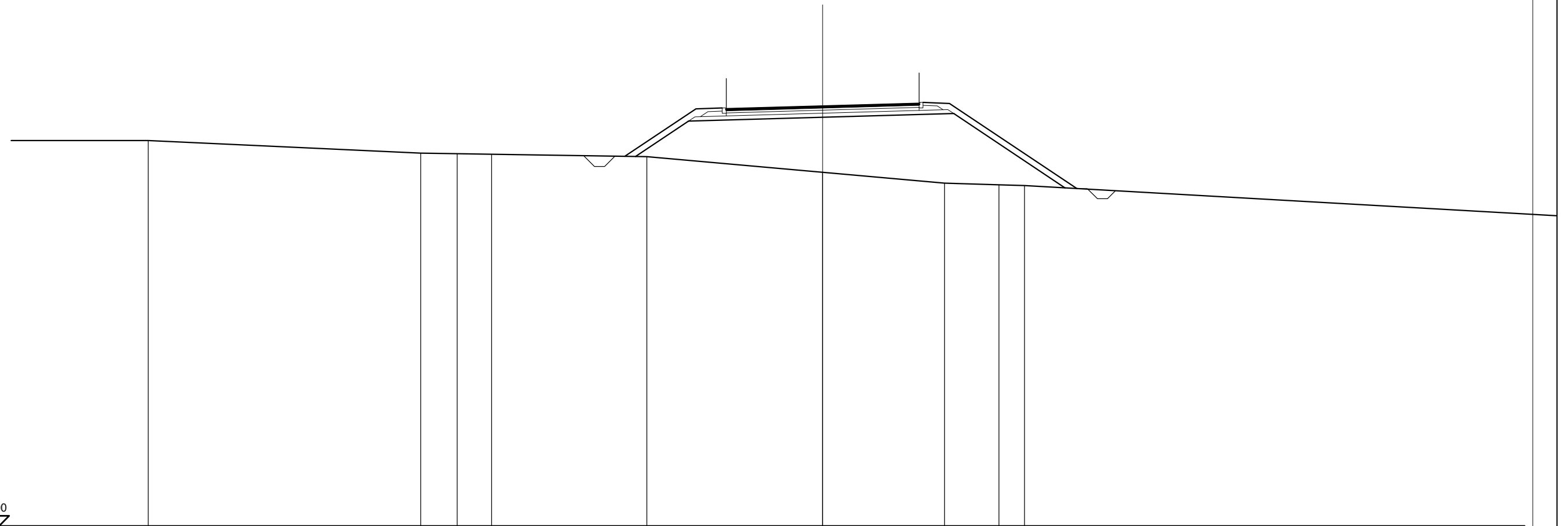

SCALA 1:200

QT.RIF. 37,000

QUOTE TERRENO	56,00		55,38	55,35	55,32		55,21		54,43		53,90	53,82	53,78	
DIST.PARZIALI TERRENO		13,43	1,80	1,70		7,66		8,66		6,01	2,68	1,26		
QUOTE RILEVATO							55,22	56,96		57,14		57,33	53,66	
DIST.PARZIALI RILEVATO							2,61	6,61		6,46		5,50		
QUOTE PAVIMENTATO									57,56		57,69		57,79	57,83
DIST.PARZIALI PAVIMENTATO									1,25	3,50	3,50	1,25		

SCAVI E BONIFICHE	
FOSSO	0,953 m <sup>2</sup>
RILEVATI	
RILEVATO	35,717 m <sup>2</sup>
TERRENO VEGETALE	12,663 m
SOVRASTRUTTURA STRADALE	
STRATO DI USURA	9,500 m
STRATO DI BINDER	9,500 m
STRATO DI BASE	9,500 m
STRATO DI FONDAZIONE STABILIZZATO	2,965 m <sup>2</sup>
STRATO DI FONDAZIONE MISTO CEMENTATO	1,425 m <sup>2</sup>

SEZIONE N.: 17  
 QT. PROGETTO: 57,395  
 DIST.PROG.: 320,000  
 DIST.PREC.: 20,000  
 DIST.SUCC.: 20,000

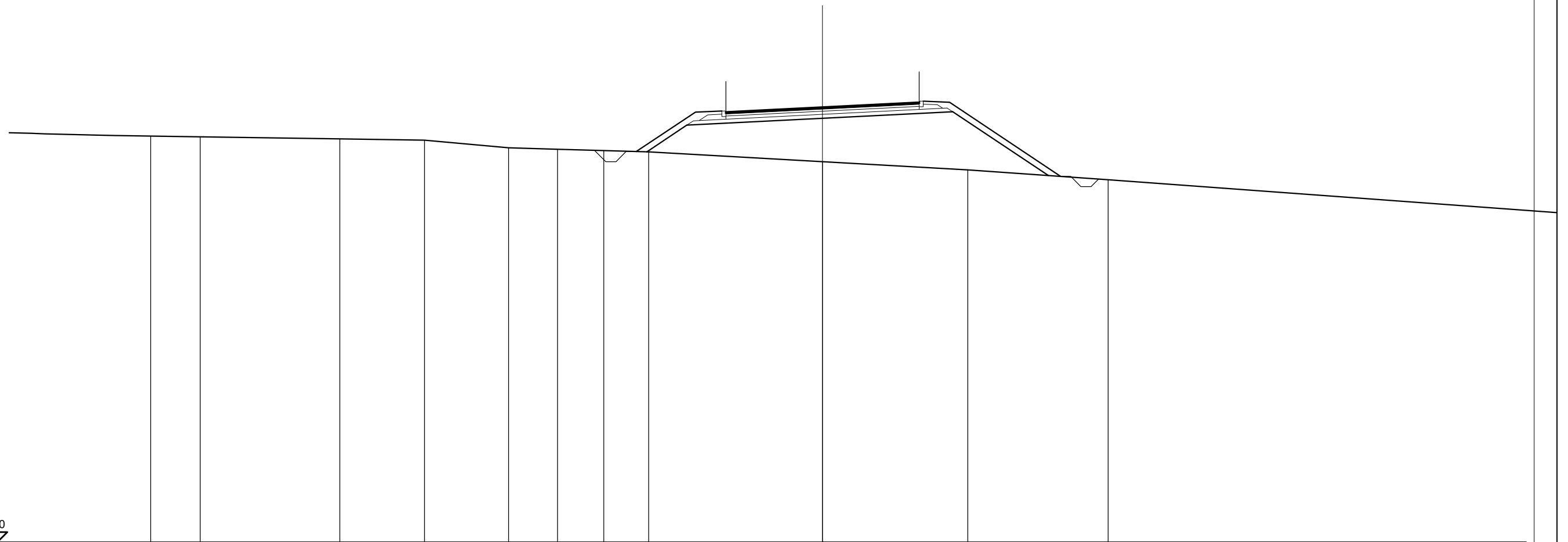

SCALA 1:200

QT.RIF. 36,000

QUOTE TERRENO	55,97	55,93		55,83	55,77	55,40	55,33	55,26	55,19		54,71	54,31	53,83	
DIST.PARZIALI TERRENO	2,43	6,87	4,17	4,13	2,41	2,27	2,21		8,55	7,14	6,91			
QUOTE RILEVATO									55,20	56,51	56,84	57,17	54,03	
DIST.PARZIALI RILEVATO									1,97	6,68	6,41	4,70		
QUOTE PAVIMENTATO										57,15	57,22	57,39	57,57	57,63
DIST.PARZIALI PAVIMENTATO										1,25	3,50	3,50	1,25	



SCAVI E BONIFICHE	
STERRO	0,145 m <sup>2</sup>
FOSSO	0,877 m <sup>2</sup>
RILEVATI	
RILEVATO	7,658 m <sup>2</sup>
TERRENO VEGETALE	7,116 m
SOVRASTRUTTURA STRADALE	
STRATO DI USURA	9,500 m
STRATO DI BINDER	9,500 m
STRATO DI BASE	9,500 m
STRATO DI FONDAZIONE STABILIZZATO	2,966 m <sup>2</sup>
STRATO DI FONDAZIONE MISTO CEMENTATO	1,425 m <sup>2</sup>

SEZIONE N.: 19  
 QT. PROGETTO: 56,794  
 DIST.PROG.: 360,000  
 DIST.PREC.: 20,000  
 DIST.SUCC.: 20,000

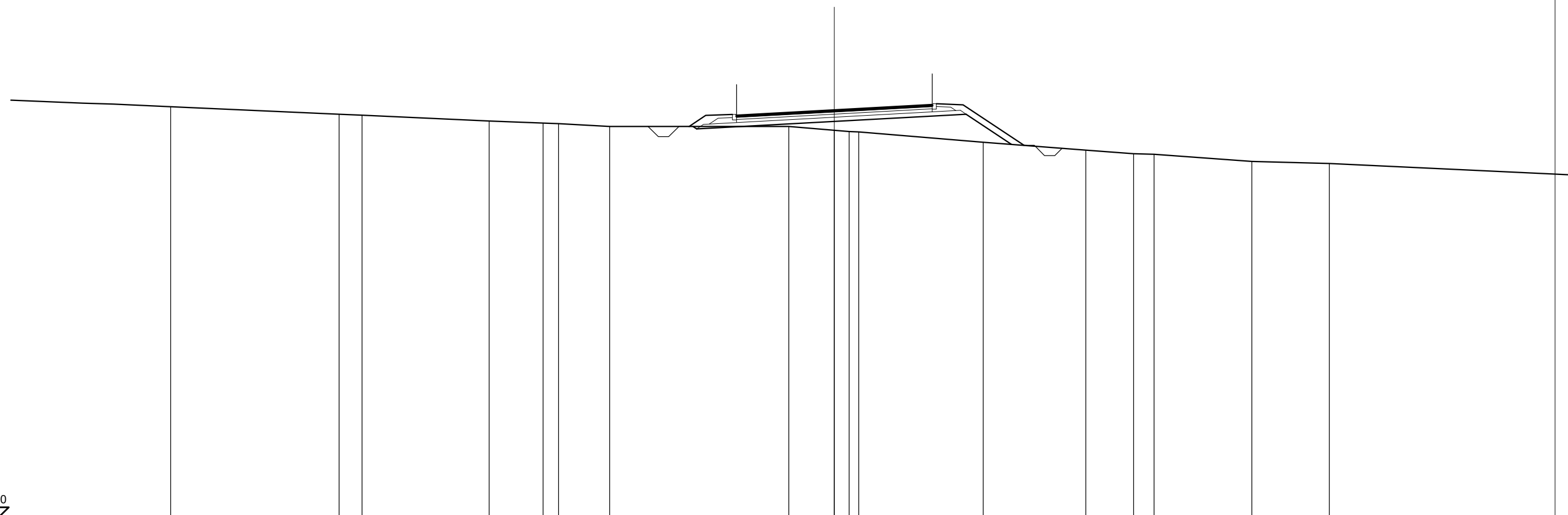

SCALA 1:200

QT.RIF. 37,000

QUOTE TERRENO	56,96	56,59	56,55	56,26	56,16	56,14	56,00	56,00	55,81	55,75	55,73	55,23	54,85	54,68	54,64	54,30	54,20
DIST.PARZIALI TERRENO	8,18	1,11	6,18	2,62	0,74	2,49	8,70	2,21	0,72	6,04	4,98	2,32	1,00	4,74	3,77		
QUOTE RILEVATO							56,00	55,88	56,24			56,59	55,13				
DIST.PARZIALI RILEVATO							6,69		6,40		2,20						
QUOTE PAVIMENTATO							56,54	56,60	56,79	56,99	57,05						
DIST.PARZIALI PAVIMENTATO							1,25	3,50	3,50	1,25							



SCAVI E BONIFICHE	
STERRO	2,296 m <sup>2</sup>
FOSSO	1,120 m <sup>2</sup>
RILEVATI	
RILEVATO	2,060 m <sup>2</sup>
TERRENO VEGETALE	4,729 m
SOVRASTRUTTURA STRADALE	
STRATO DI USURA	9,500 m
STRATO DI BINDER	9,500 m
STRATO DI BASE	9,500 m
STRATO DI FONDAZIONE STABILIZZATO	2,861 m <sup>2</sup>
STRATO DI FONDAZIONE MISTO CEMENTATO	1,425 m <sup>2</sup>

SEZIONE N.: 20  
 QT. PROGETTO: 56,453  
 DIST.PROG.: 380,000  
 DIST.PREC.: 20,000  
 DIST.SUCC.: 20,000

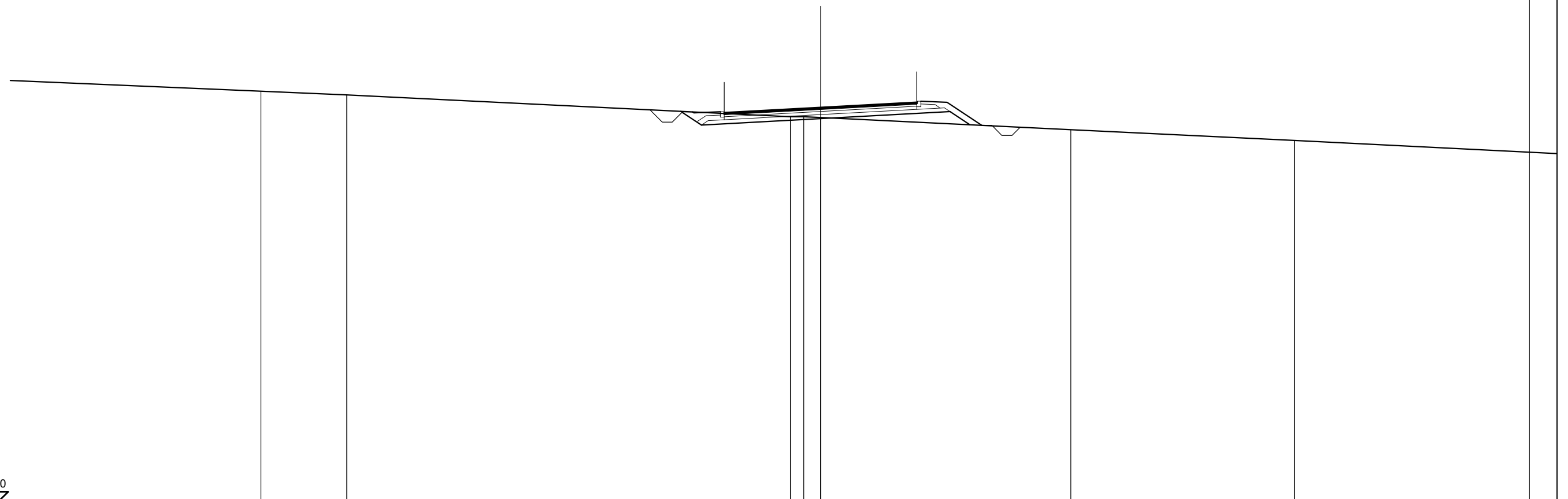

SCALA 1:200

QT.RIF. 37,000

QUOTE TERRENO	57,26	57,07		56,00	56,00	55,96		55,36		54,82
DIST.PARZIALI TERRENO		4,24	21,90	0,86	0,83		12,35		11,04	
QUOTE RILEVATO				56,26	55,58	55,90		56,25	55,60	
DIST.PARZIALI RILEVATO				1,02	5,88		6,40	0,97		
QUOTE PAVIMENTATO				56,19	56,26	56,45	56,64	56,71		
DIST.PARZIALI PAVIMENTATO				1,25	3,50	3,50	1,25			

SCAVI E BONIFICHE	
STERRO	4,724 m <sup>2</sup>
FOSSO	1,018 m <sup>2</sup>
RILEVATI	
RILEVATO	0,174 m <sup>2</sup>
TERRENO VEGETALE	3,149 m
SOVRASTRUTTURA STRADALE	
STRATO DI USURA	9,500 m
STRATO DI BINDER	9,500 m
STRATO DI BASE	9,500 m
STRATO DI FONDAZIONE STABILIZZATO	2,386 m <sup>2</sup>
STRATO DI FONDAZIONE MISTO CEMENTATO	1,425 m <sup>2</sup>
MANUFATTI	
CANALETTA	0,170 m <sup>2</sup>
STRATO DI FONDAZIONE CANALETTA	0,360 m <sup>2</sup>

SEZIONE N.: 21  
 QT. PROGETTO: 56,046  
 DIST.PROG.: 400,000  
 DIST.PREC.: 20,000  
 DIST.SUCC.: 20,000

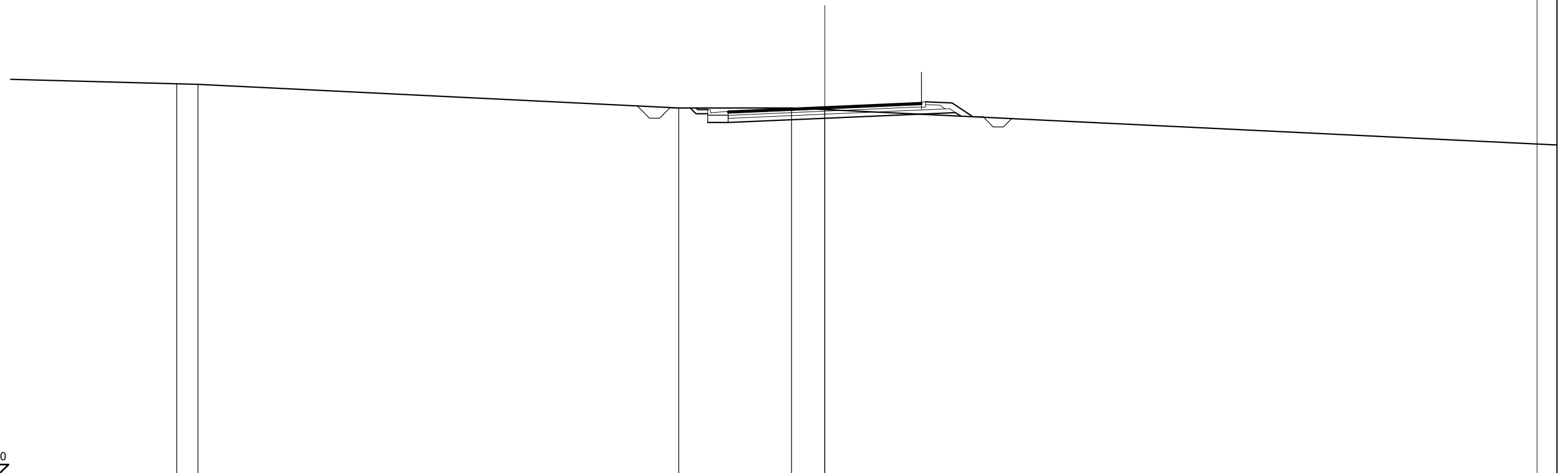

SCALA 1:200

QT.RIF. 38,000

QUOTE TERRENO	57,19	57,17		56,00		56,00	55,92	
DIST.PARZIALI TERRENO	1,04		23,62		5,55	1,63		
QUOTE RILEVATO				56,00	55,72	55,26	55,50	55,78
DIST.PARZIALI RILEVATO				0,58	1,00	4,75	6,42	
QUOTE PAVIMENTATO				55,84	55,89	56,05	56,20	55,60
DIST.PARZIALI PAVIMENTATO				1,25	3,50	3,50	1,25	

SCAVI E BONIFICHE	
STERRO	10,528 m <sup>2</sup>
FOSSO	0,907 m <sup>2</sup>
RILEVATI	
TERRENO VEGETALE	1,882 m
SOVRASTRUTTURA STRADALE	
STRATO DI USURA	9,500 m
STRATO DI BINDER	9,500 m
STRATO DI BASE	9,500 m
STRATO DI FONDAZIONE STABILIZZATO	1,900 m <sup>2</sup>
STRATO DI FONDAZIONE MISTO CEMENTATO	1,425 m <sup>2</sup>
MANUFATTI	
CANALETTA	0,340 m <sup>2</sup>
STRATO DI FONDAZIONE CANALETTA	0,720 m <sup>2</sup>

SEZIONE N.: 22  
 QT. PROGETTO: 55,572  
 DIST. PROG.: 420,000  
 DIST. PREC.: 20,000  
 DIST. SUCC.: 20,000

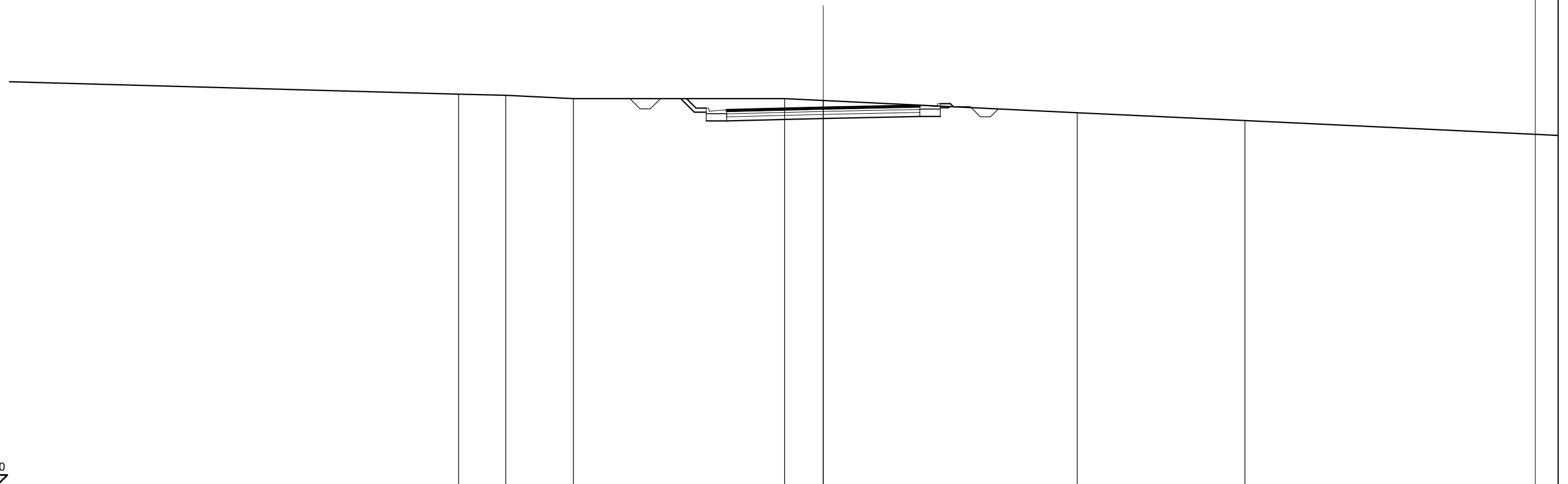

SCALA 1:200

QT. RIF. 37,000

QUOTE TERRENO		56,22	56,16	56,00		56,00	55,91		55,30		54,92	
DIST. PARZIALI TERRENO		2,31	3,32		10,38		1,90		12,49		8,24	
QUOTE RILEVATO							55,02		55,12		55,55	55,61
DIST. PARZIALI RILEVATO						0,67	0,58	1,00	4,75		4,75	1,00
QUOTE PAVIMENTATO						55,45	55,48		55,57		55,65	55,67
DIST. PARZIALI PAVIMENTATO						1,25	3,50		3,50		1,25	

SCAVI E BONIFICHE	
STERRO	8,648 m <sup>2</sup>
FOSSO	1,186 m <sup>2</sup>
RILEVATI	
TERRENO VEGETALE	2,729 m
SOVRASTRUTTURA STRADALE	
STRATO DI USURA	9,500 m
STRATO DI BINDER	9,500 m
STRATO DI BASE	9,500 m
STRATO DI FONDAZIONE STABILIZZATO	2,429 m <sup>2</sup>
STRATO DI FONDAZIONE MISTO CEMENTATO	1,425 m <sup>2</sup>
MANUFATTI	
CANALETTA	0,170 m <sup>2</sup>
STRATO DI FONDAZIONE CANALETTA	0,360 m <sup>2</sup>

SEZIONE N.: 23  
 QT. PROGETTO: 55,072  
 DIST.PROG.: 440,000  
 DIST.PREC.: 20,000  
 DIST.SUCC.: 20,000

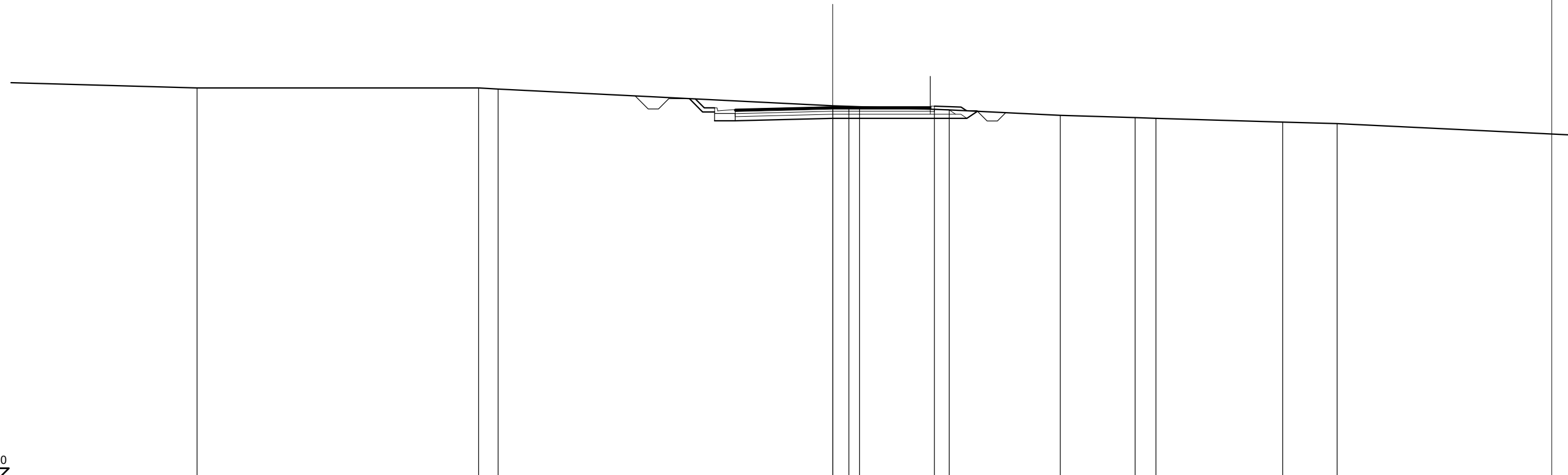

SCALA 1:200

QT.RIF. 37,000

QUOTE TERRENO	56,00	56,00	55,94	55,13	55,11	55,09	54,96	54,93	54,67	54,56	54,53	54,34	54,27
DIST.PARZIALI TERRENO	13,70	0,95	16,29	0,78	0,52	3,65	0,71	5,41	3,64	1,02	6,17	2,65	
QUOTE RILEVATO				55,48	54,83	54,40	54,52	54,52		54,52	54,86		
DIST.PARZIALI RILEVATO				0,65	0,58	1,00	4,75	6,53		0,52			
QUOTE PAVIMENTATO				54,95	54,98	55,07	55,07	55,07					
DIST.PARZIALI PAVIMENTATO				1,25	3,50	3,50	1,25						

SCAVI E BONIFICHE	
STERRO	3,467 m <sup>2</sup>
FOSSO	1,072 m <sup>2</sup>
RILEVATI	
TERRENO VEGETALE	2,891 m
SOVRASTRUTTURA STRADALE	
STRATO DI USURA	9,500 m
STRATO DI BINDER	9,500 m
STRATO DI BASE	9,500 m
STRATO DI FONDAZIONE STABILIZZATO	2,452 m <sup>2</sup>
STRATO DI FONDAZIONE MISTO CEMENTATO	1,425 m <sup>2</sup>
MANUFATTI	
CANALETTA	0,170 m <sup>2</sup>
STRATO DI FONDAZIONE CANALETTA	0,360 m <sup>2</sup>

SEZIONE N.: 24  
 QT. PROGETTO: 54,572  
 DIST.PROG.: 460,000  
 DIST.PREC.: 20,000  
 DIST.SUCC.: 20,000



SCALA 1:200

QT.RIF. 36,000

QUOTE TERRENO	55,32	55,28	55,20	55,15	55,06	55,03	54,99	54,95	54,91	54,86	54,60	54,54	54,49	54,43	54,34	54,24	54,23	54,20	54,11	53,68	53,66	53,63	53,28	53,20	53,10	52,92
DIST.PARZIALI TERRENO	1,98	3,29	1,90	3,78	1,58	1,70	1,64	1,36	1,16	54,86	6,20	1,02	1,22	1,13	1,74	1,54	0,89	1,45	8,79	1,36	9,58	1,88	2,23	5,86		
QUOTE RILEVATO											54,57	54,33	54,30	54,33	53,90	54,02				53,87	53,90					
DIST.PARZIALI RILEVATO												0,58	1,00		4,75				6,59							
QUOTE PAVIMENTATO													54,45	54,48		54,57			54,49	54,46						
DIST.PARZIALI PAVIMENTATO													1,25	3,50		3,50			1,25							



SCAVI E BONIFICHE	
FOSSO	1,212 m <sup>2</sup>
RILEVATI	
RILEVATO	12,247 m <sup>2</sup>
TERRENO VEGETALE	6,695 m
SOVRASTRUTTURA STRADALE	
STRATO DI USURA	10,626 m
STRATO DI BINDER	10,626 m
STRATO DI BASE	10,626 m
STRATO DI FONDAZIONE MISTO CEMENTATO	4,795 m <sup>2</sup>

SEZIONE N.: 26  
 QT. PROGETTO: 53,591  
 DIST.PROG.: 500,000  
 DIST.PREC.: 20,000  
 DIST.SUCC.: 20,933

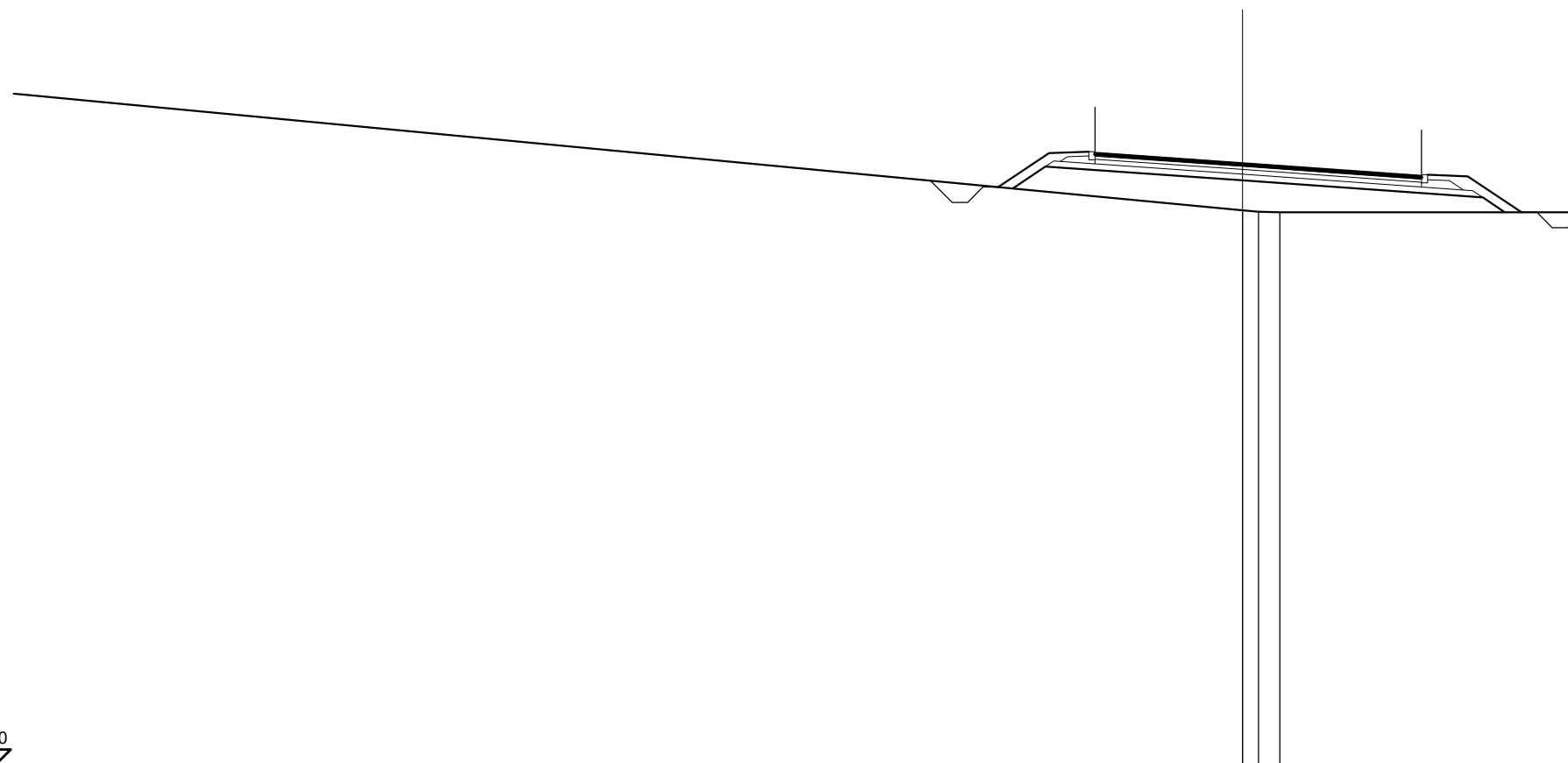

SCALA 1:200

QT.RIF. 34,000

QUOTE TERRENO					52,07	52,02	52,00
DIST.PARZIALI TERRENO					0,52	0,69	
QUOTE RILEVATO		52,78	53,49	53,04	52,48	52,00	
DIST.PARZIALI RILEVATO		1,06	6,41	7,82	0,72		
QUOTE PAVIMENTATO			53,92	53,59	53,17		
DIST.PARZIALI PAVIMENTATO			4,80	5,83			

SCAVI E BONIFICHE	
STERRO	4,987 m <sup>2</sup>
FOSSO	0,930 m <sup>2</sup>
RILEVATI	
RILEVATO	9,274 m <sup>2</sup>
TERRENO VEGETALE	6,574 m
SOVRASTRUTTURA STRADALE	
STRATO DI USURA	19,739 m
STRATO DI BINDER	19,739 m
STRATO DI BASE	19,739 m
STRATO DI FONDAZIONE MISTO CEMENTATO	2,927 m <sup>2</sup>
MANUFATTI	
CANALETTA	0,213 m <sup>2</sup>
STRATO DI FONDAZIONE CANALETTA	0,452 m <sup>2</sup>

SEZIONE N.: 27  
 QT. PROGETTO: 53,681  
 DIST.PROG.: 520,933  
 DIST.PREC.: 20,933

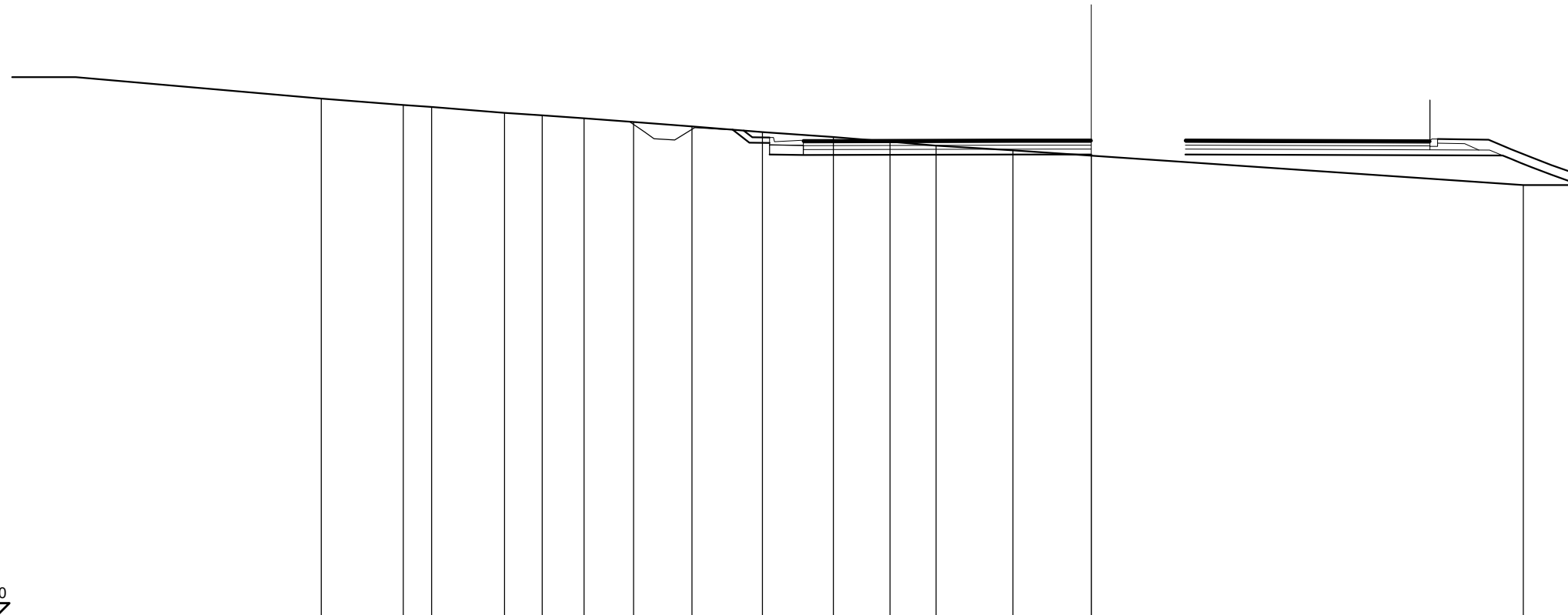

SCALA 1:200

QT.RIF. 36,000

QUOTE TERRENO	55,20	54,97	54,89	54,67	54,58	54,47	54,34	54,17	53,96	53,78	53,60	53,46	53,29	53,09	52,00								
DIST.PARZIALI TERRENO	3,04	1,04	2,70	1,40	1,55	1,83	2,17	2,61	2,63	2,10	1,71	2,85	2,90	16,02									
QUOTE RILEVATO									54,05	53,57	53,13	53,56	53,11	53,13	53,13	53,10	53,10	52,96	52,82	52,67	52,38	52,00	
DIST.PARZIALI RILEVATO									0,62	0,75	1,26			8,01	2,66	3,49	8,84	2,92		0,75	1,06		
QUOTE PAVIMENTATO									53,66	53,66				53,68	53,68	53,68	53,65						
DIST.PARZIALI PAVIMENTATO									0,69		7,32			2,66	3,49	9,07							



SCAVI E BONIFICHE	
STERRO	4,987 m <sup>2</sup>
FOSSO	0,930 m <sup>2</sup>
RILEVATI	
RILEVATO	9,274 m <sup>2</sup>
TERRENO VEGETALE	6,574 m
SOVRASTRUTTURA STRADALE	
STRATO DI USURA	19,739 m
STRATO DI BINDER	19,739 m
STRATO DI BASE	19,739 m
STRATO DI FONDAZIONE MISTO CEMENTATO	2,927 m <sup>2</sup>
MANUFATTI	
CANALETTA	0,213 m <sup>2</sup>
STRATO DI FONDAZIONE CANALETTA	0,452 m <sup>2</sup>

SEZIONE N.: 27  
 QT. PROGETTO: 53,681  
 DIST.PROG.: 520,933  
 DIST.PREC.: 20,933



SCALA 1:200

QT.RIF. 36,000

QUOTE TERRENO	55,20	54,97	54,89	54,67	54,58	54,47	54,34	54,17	53,96	53,78	53,60	53,46	53,29	53,09	52,00									
DIST.PARZIALI TERRENO	3,04	1,04	2,70	1,40	1,55	1,83	2,17	2,61	2,63	2,10	1,71	2,85	2,90	16,02										
QUOTE RILEVATO								54,05	53,57	53,13	53,56	53,11		53,13	53,13	53,13	53,10	53,10	52,96	52,82	52,67	52,38	52,00	
DIST.PARZIALI RILEVATO								0,62	0,75	1,26			8,01	2,66	3,49	8,84	2,92			0,75	1,06			
QUOTE PAVIMENTATO								53,66	53,66					53,68	53,68	53,68	53,65							
DIST.PARZIALI PAVIMENTATO								0,69		7,32				2,66	3,49	9,07								

SEZIONI TRASVERSALI RAMO STRADA PROVINCIALE

RILEVATI	
TERRENO VEGETALE	2,042 m
SOVRASTRUTTURA STRADALE	
STRATO DI USURA	7,500 m
STRATO DI BINDER	7,500 m
STRATO DI BASE	7,500 m
STRATO DI FONDAZIONE STABILIZZATO	2,028 m <sup>2</sup>
STRATO DI FONDAZIONE MISTO CEMENTATO	1,125 m <sup>2</sup>
MANUFATTI	
CANALETTA	0,170 m <sup>2</sup>
STRATO DI FONDAZIONE CANALETTA	0,360 m <sup>2</sup>

SEZIONE N.: 1  
 QT. PROGETTO: 51,009  
 DIST.PROG.: 0,000  
 DIST.SUCC.: 20,000

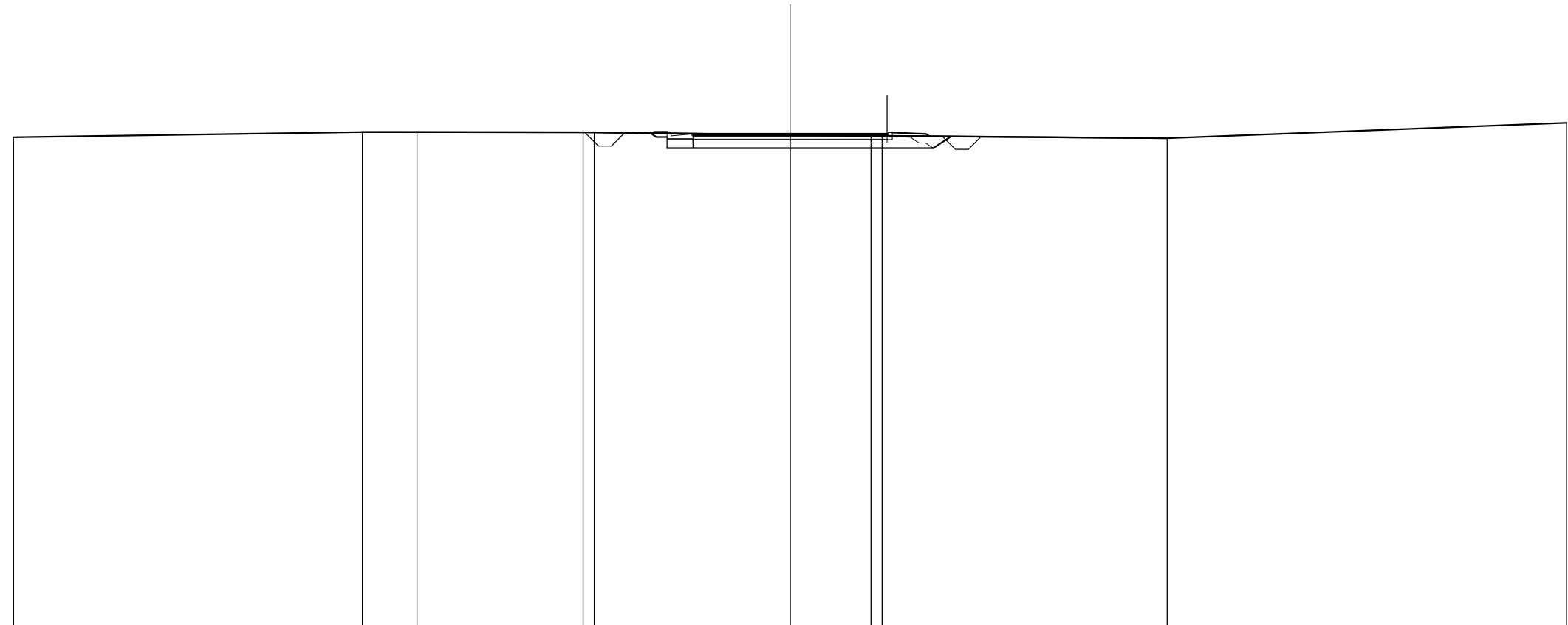

SCALA 1:200

QT.RIF. 32,000

QUOTE TERRENO	50,88		51,08	51,08		51,07	51,07		50,98	50,93	50,93		50,85		51,44
DIST.PARZIALI TERRENO		13,48		2,11		6,42		7,56		3,12		11,01		15,44	
QUOTE RILEVATO								51,04		50,89		50,46		50,46	
DIST.PARZIALI RILEVATO								1,00		3,75		5,53		0,68	
QUOTE PAVIMENTATO								51,01		51,01		51,01		51,01	
DIST.PARZIALI PAVIMENTATO								0,50		3,25		3,25		0,50	

RILEVATI	
TERRENO VEGETALE	2,855 m
SOVRASTRUTTURA STRADALE	
STRATO DI USURA	7,500 m
STRATO DI BINDER	7,500 m
STRATO DI BASE	7,500 m
STRATO DI FONDAZIONE STABILIZZATO	2,557 m <sup>2</sup>
STRATO DI FONDAZIONE MISTO CEMENTATO	1,125 m <sup>2</sup>

SEZIONE N.: 2  
 QT. PROGETTO: 51,605  
 DIST. PROG.: 20,000  
 DIST. PREC.: 20,000  
 DIST. SUCC.: 20,000

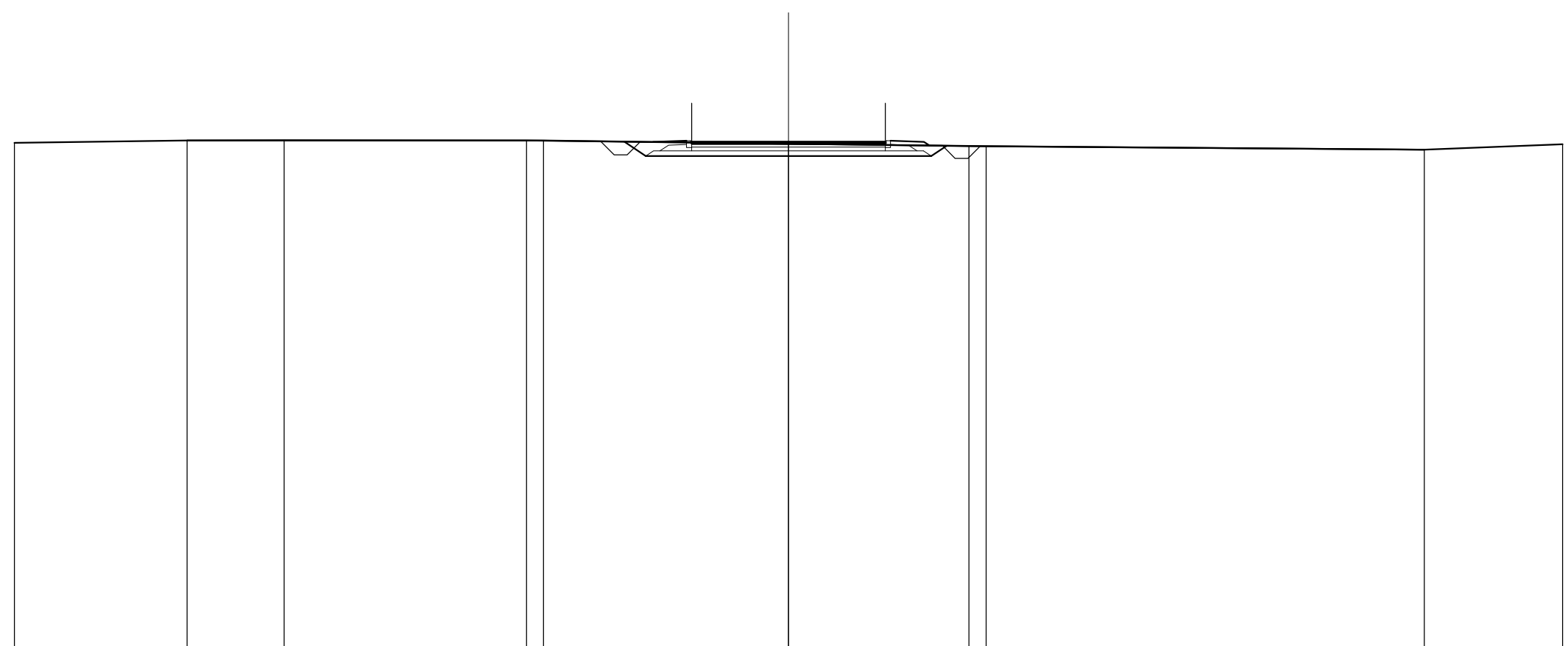

SCALA 1:200

QT.RIF. 32,000

QUOTE TERRENO	51,57	51,66	51,67	51,66	51,66	51,53	51,44	51,44	51,30	51,51
DIST.PARZIALI TERRENO	6,69	3,76	9,39	0,66	9,49	7,00	0,66	16,99	5,36	
QUOTE RILEVATO					51,61	51,05	51,05	51,05		
DIST.PARZIALI RILEVATO					0,83	5,53	5,53	0,60		
QUOTE PAVIMENTATO					51,60	51,60	51,60	51,60		
DIST.PARZIALI PAVIMENTATO					0,50	3,25	3,25	0,50		

RILEVATI	
TERRENO VEGETALE	3,319 m
SOVRASTRUTTURA STRADALE	
STRATO DI USURA	7,500 m
STRATO DI BINDER	7,500 m
STRATO DI BASE	7,500 m
STRATO DI FONDAZIONE STABILIZZATO	2,557 m <sup>2</sup>
STRATO DI FONDAZIONE MISTO CEMENTATO	1,125 m <sup>2</sup>

SEZIONE N.: 3  
 QT. PROGETTO: 52,201  
 DIST. PROG.: 40,000  
 DIST. PREC.: 20,000  
 DIST. SUCC.: 20,000

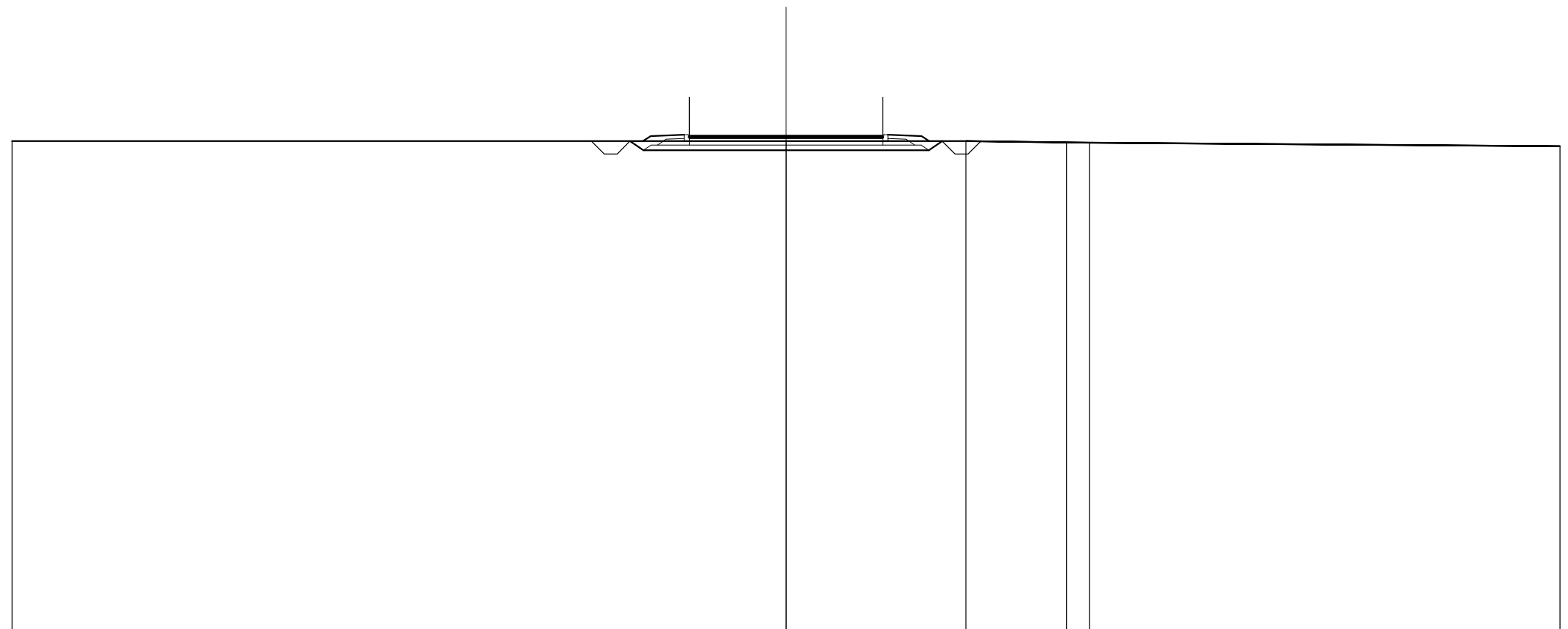

SCALA 1:200

QT.RIF. 33,000

QUOTE TERRENO	52,00			52,00		52,00	51,95	51,94		51,80
DIST.PARZIALI TERRENO		30,00			6,97		3,90	0,89		18,24
QUOTE RILEVATO				51,65			51,65	52,00		
DIST.PARZIALI RILEVATO			0,52	5,53		5,53	0,52			
QUOTE PAVIMENTATO				52,20			52,20	52,20		
DIST.PARZIALI PAVIMENTATO			0,50	3,25		3,25	0,50			

RILEVATI	
TERRENO VEGETALE	5,468 m
SOVRASTRUTTURA STRADALE	
STRATO DI USURA	7,500 m
STRATO DI BINDER	7,500 m
STRATO DI BASE	7,500 m
STRATO DI FONDAZIONE STABILIZZATO	2,557 m <sup>2</sup>
STRATO DI FONDAZIONE MISTO CEMENTATO	1,125 m <sup>2</sup>

SEZIONE N.: 4  
 QT. PROGETTO: 52,797  
 DIST.PROG.: 60,000  
 DIST.PREC.: 20,000  
 DIST.SUCC.: 20,000

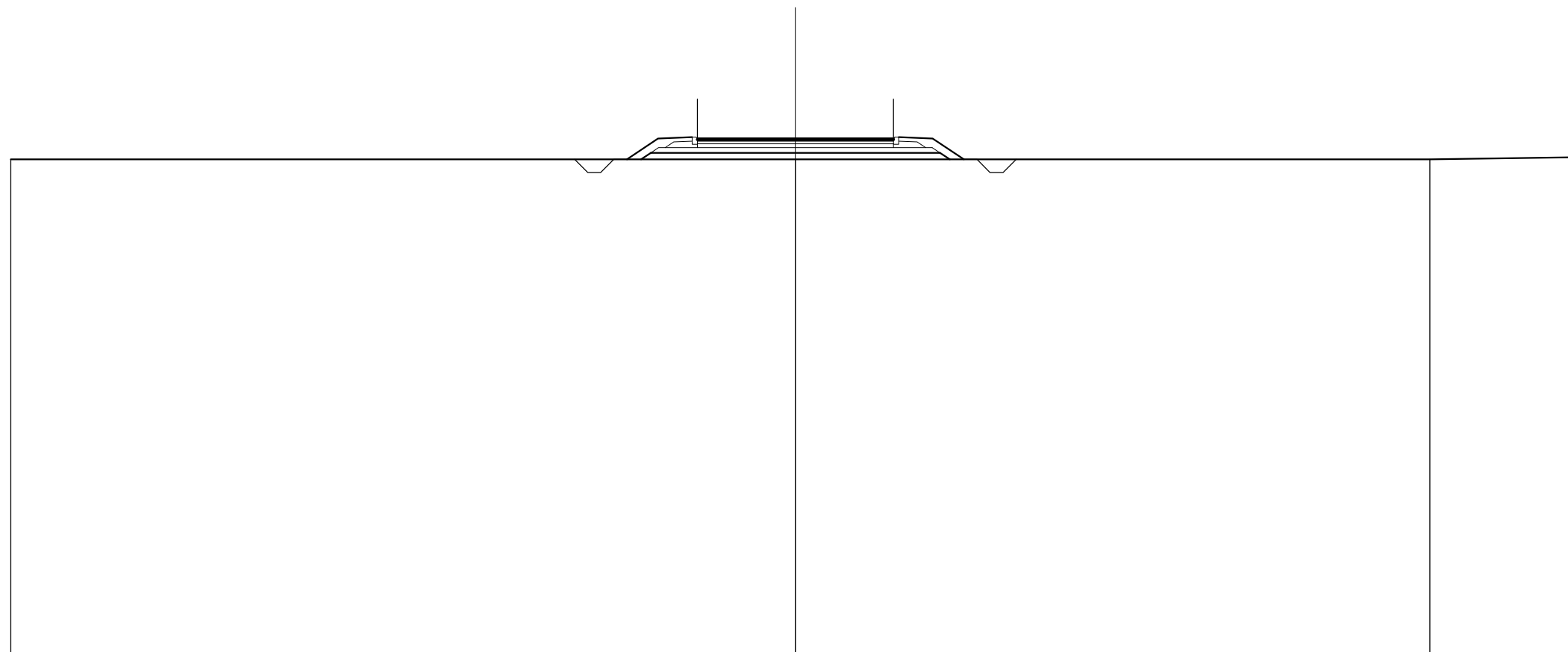

SCALA 1:200

QT.RIF. 33,000

QUOTE TERRENO	52,00		52,00		52,00	52,08
DIST.PARZIALI TERRENO		30,00		24,26		5,74
QUOTE RILEVATO		52,00	52,25	52,25	52,25	52,00
DIST.PARZIALI RILEVATO			5,53	5,53		
QUOTE PAVIMENTATO		52,80	52,80	52,80	52,80	52,80
DIST.PARZIALI PAVIMENTATO		0,50	3,25	3,25	0,50	

RILEVATI	
TERRENO VEGETALE	7,452 m
SOVRASTRUTTURA STRADALE	
STRATO DI USURA	7,500 m
STRATO DI BINDER	7,500 m
STRATO DI BASE	7,500 m
STRATO DI FONDAZIONE STABILIZZATO	2,557 m <sup>2</sup>
STRATO DI FONDAZIONE MISTO CEMENTATO	1,125 m <sup>2</sup>

SEZIONE N.: 5  
 QT. PROGETTO: 53,393  
 DIST.PROG.: 80,000  
 DIST.PREC.: 20,000  
 DIST.SUCC.: 20,000

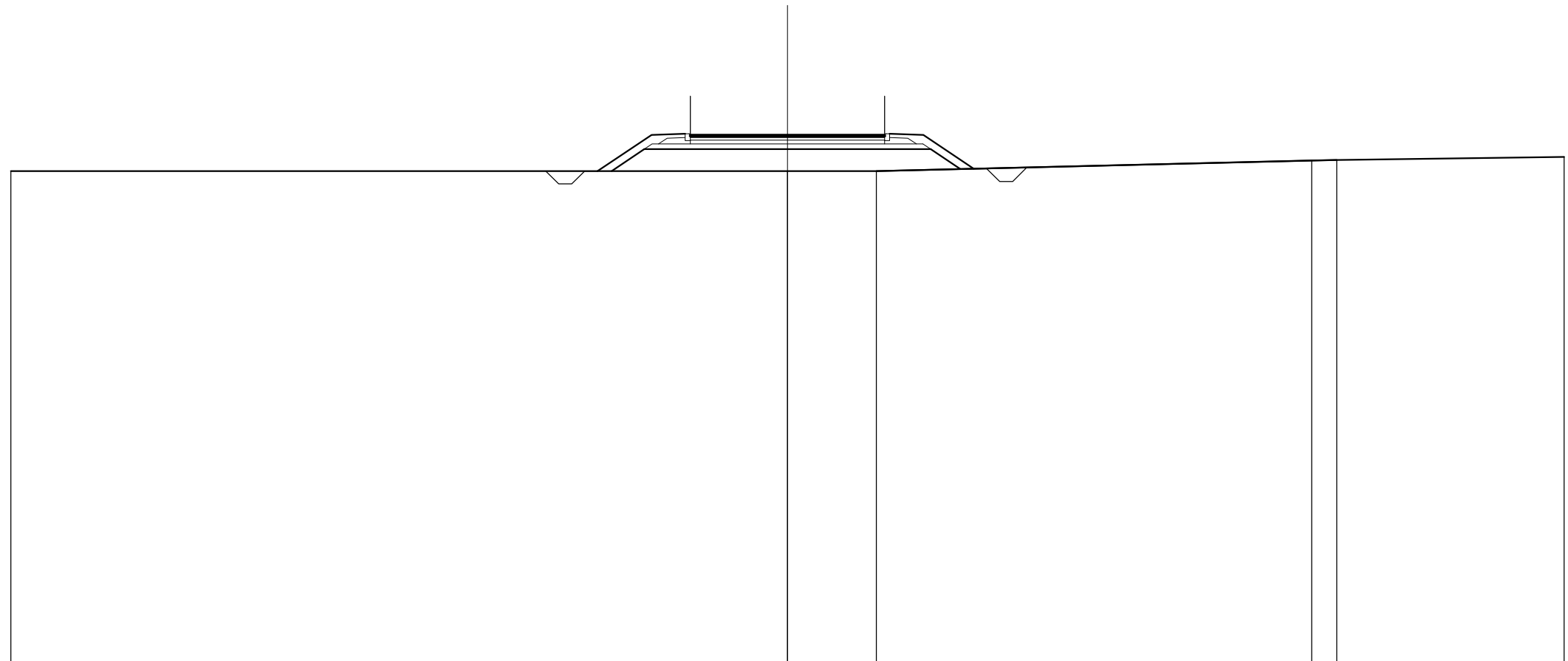

SCALA 1:200

QT.RIF. 33,000

QUOTE TERRENO	52,00			52,00	52,00		52,41	52,42	52,55	
DIST.PARZIALI TERRENO		30,00			3,43		16,82		0,97	8,78
QUOTE RILEVATO			52,00	52,84		52,84		52,84	52,08	
DIST.PARZIALI RILEVATO			1,26		5,53		5,53		1,15	
QUOTE PAVIMENTATO				53,39		53,39		53,39	53,39	
DIST.PARZIALI PAVIMENTATO				0,50		3,25		3,25	0,50	

RILEVATI	
TERRENO VEGETALE	8,027 m
SOVRASTRUTTURA STRADALE	
STRATO DI USURA	7,500 m
STRATO DI BINDER	7,500 m
STRATO DI BASE	7,500 m
STRATO DI FONDAZIONE STABILIZZATO	2,557 m <sup>2</sup>
STRATO DI FONDAZIONE MISTO CEMENTATO	1,125 m <sup>2</sup>

SEZIONE N.: 6  
 QT. PROGETTO: 53,989  
 DIST. PROG.: 100,000  
 DIST. PREC.: 20,000  
 DIST. SUCC.: 20,000

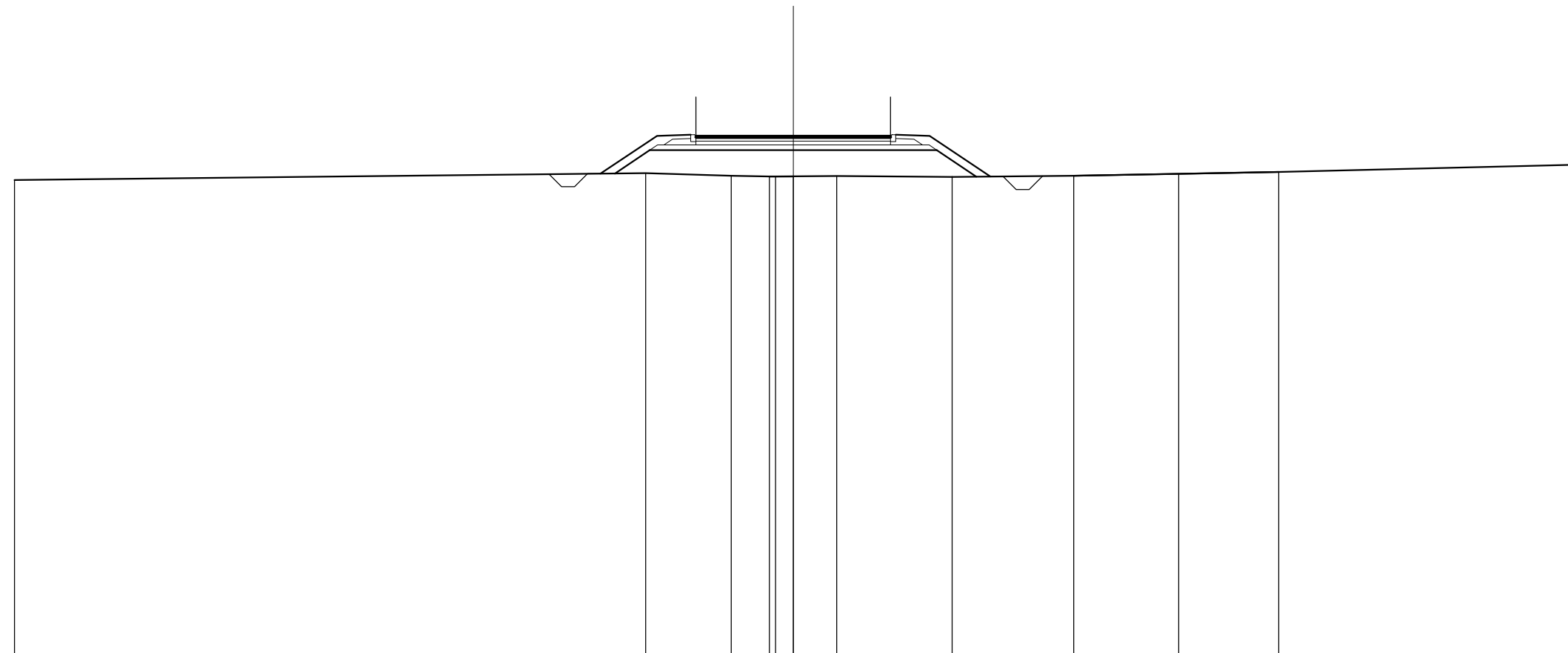

SCALA 1:200

QT.RIF. 34,000

QUOTE TERRENO	52,29			52,55	52,46	52,43	52,43	52,45		52,41		52,46	52,53	52,61		52,88
DIST.PARZIALI TERRENO		24,32		3,29	1,47	0,88	1,68	4,45		4,68		4,04	3,86		11,30	
QUOTE RILEVATO				52,54	53,44		53,44			53,44	52,42					
DIST.PARZIALI RILEVATO				1,35	5,53		5,53	1,52								
QUOTE PAVIMENTATO																
DIST.PARZIALI PAVIMENTATO						0,50	3,25	3,25	0,50							



RILEVATI	
TERRENO VEGETALE	7,388 m
SOVRASTRUTTURA STRADALE	
STRATO DI USURA	7,578 m
STRATO DI BINDER	7,578 m
STRATO DI BASE	7,578 m
STRATO DI FONDAZIONE MISTO CEMENTATO	0,937 m <sup>2</sup>

SEZIONE N.: 7  
 QT. PROGETTO: 54,585  
 DIST.PROG.: 120,000  
 DIST.PREC.: 20,000  
 DIST.SUCC.: 20,000

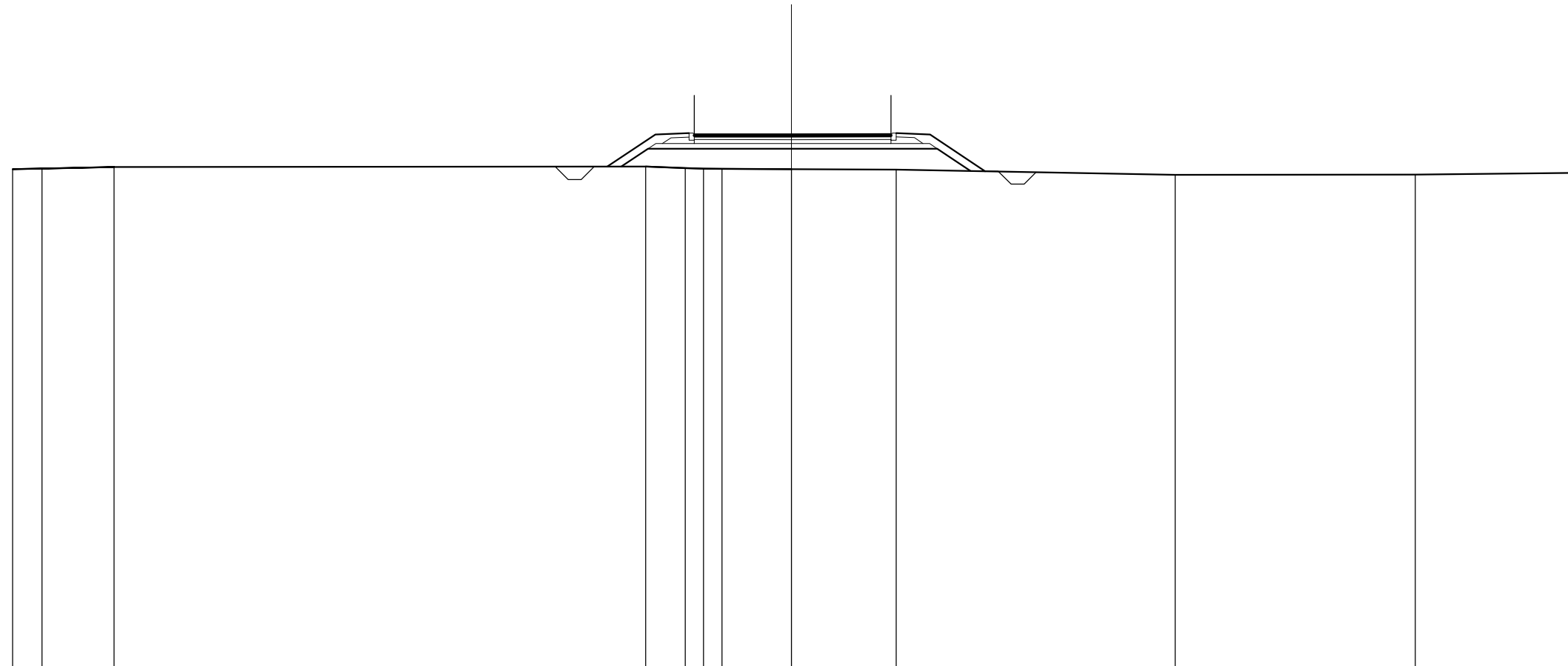

SCALA 1:200

QT.RIF. 34,000

QUOTE TERRENO	53,25	53,27	53,33		53,35	53,29	53,27	53,26	53,25	53,23		53,03		53,04		53,10
DIST.PARZIALI TERRENO	1,13	2,78		20,48		1,52	0,70	0,71	2,68	4,04		10,75		9,24		5,97
QUOTE RILEVATO					53,35	54,04			54,04		54,04	53,18				
DIST.PARZIALI RILEVATO					1,03		5,52		5,62	1,29						
QUOTE PAVIMENTATO							54,59		54,59		54,59					
DIST.PARZIALI PAVIMENTATO							3,74		3,84							

RILEVATI	
TERRENO VEGETALE	7,256 m
SOVRASTRUTTURA STRADALE	
STRATO DI USURA	8,488 m
STRATO DI BINDER	8,488 m
STRATO DI BASE	8,488 m
STRATO DI FONDAZIONE MISTO CEMENTATO	0,940 m <sup>2</sup>

SEZIONE N.: 8  
 QT. PROGETTO: 55,182  
 DIST.PROG.: 140,000  
 DIST.PREC.: 20,000  
 DIST.SUCC.: 19,167

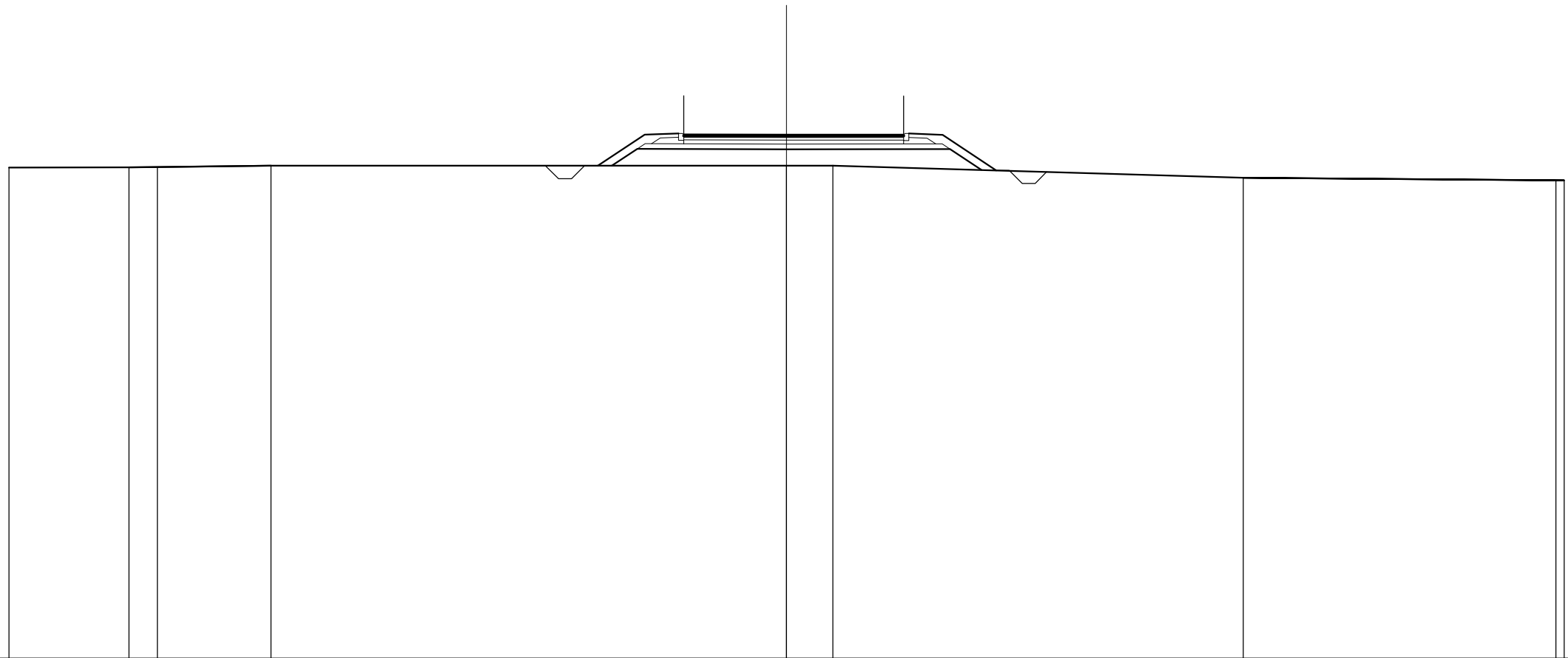

SCALA 1:200

QT.RIF. 35,000

QUOTE TERRENO	53,93	53,94	53,95	54,00		54,00	54,00	53,54	53,43	53,43
DIST.PARZIALI TERRENO	4,63	1,10	4,38	19,89		1,78	15,83	12,07		
QUOTE RILEVATO					54,00	54,65	54,63	54,64	53,83	
DIST.PARZIALI RILEVATO					0,98	5,76	6,30	1,22		
QUOTE PAVIMENTATO					55,19	55,18	55,19			
DIST.PARZIALI PAVIMENTATO					3,97	4,52				

RILEVATI	
TERRENO VEGETALE	7,191 m
SOVRASTRUTTURA STRADALE	
STRATO DI USURA	17,915 m
STRATO DI BINDER	17,915 m
STRATO DI BASE	17,915 m
STRATO DI FONDAZIONE MISTO CEMENTATO	1,685 m <sup>2</sup>

SEZIONE N.: 9  
 QT. PROGETTO: 55,727  
 DIST.PROG.: 159,167  
 DIST.PREC.: 19,167

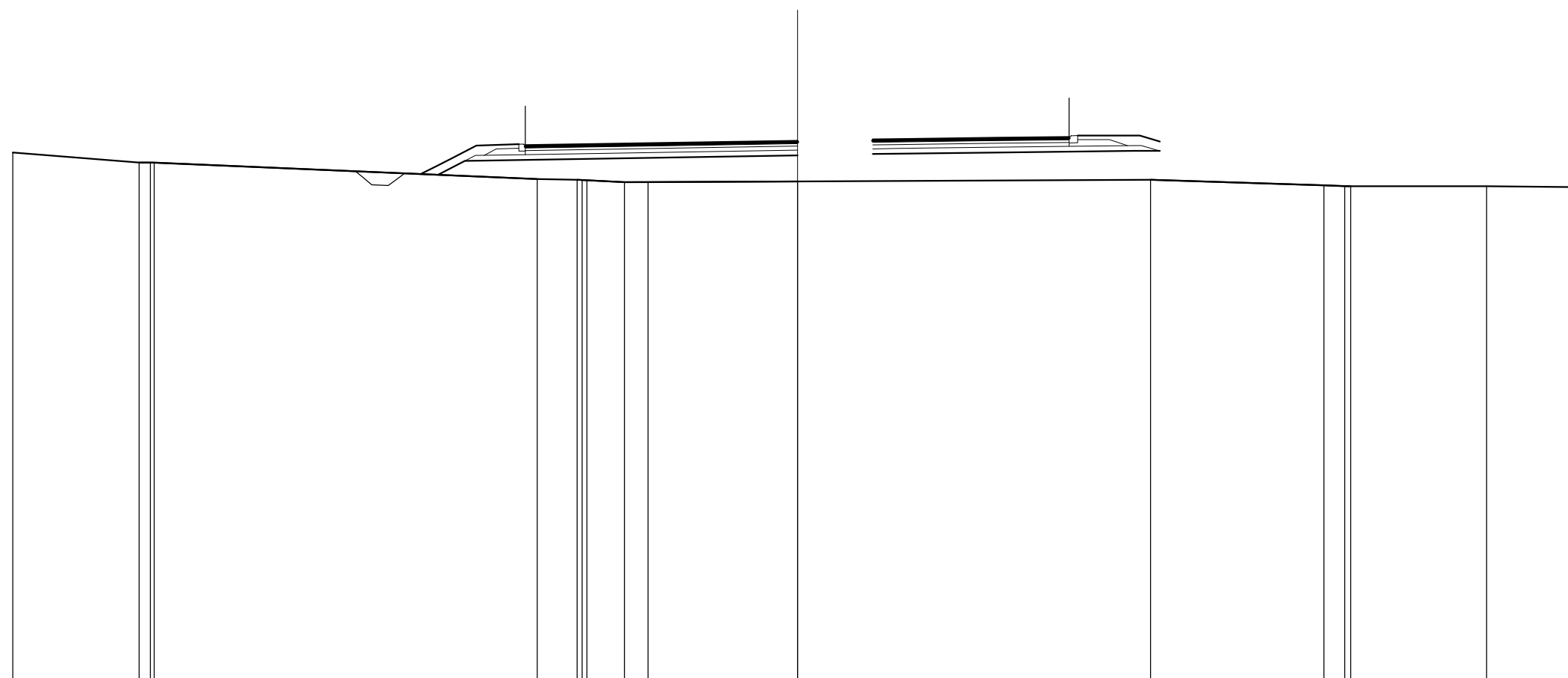

SCALA 1:200

QT.RIF. 35,000

QUOTE TERRENO	55,29	54,90	54,90	54,90	54,28	54,24	54,23	54,22	54,15	54,15	54,18	54,18	54,24	54,03	54,00	54,00	54,00	53,96			
DIST.PARZIALI TERRENO	4,83		14,65		1,52	1,44	0,90		5,71		13,50		6,63	0,79	5,20		3,66				
QUOTE RILEVATO											55,18		55,23	55,24					55,35	55,35	55,35
DIST.PARZIALI RILEVATO								12,07			2,88		0,88	3,92		5,17			0,99		
QUOTE PAVIMENTATO					55,56						55,73		55,78	55,79		55,84			55,87		
DIST.PARZIALI PAVIMENTATO								10,40			2,88		0,88	3,92		2,71					