

SEZIONE LONGITUDINALE RIQUADRO 1/4 1:100

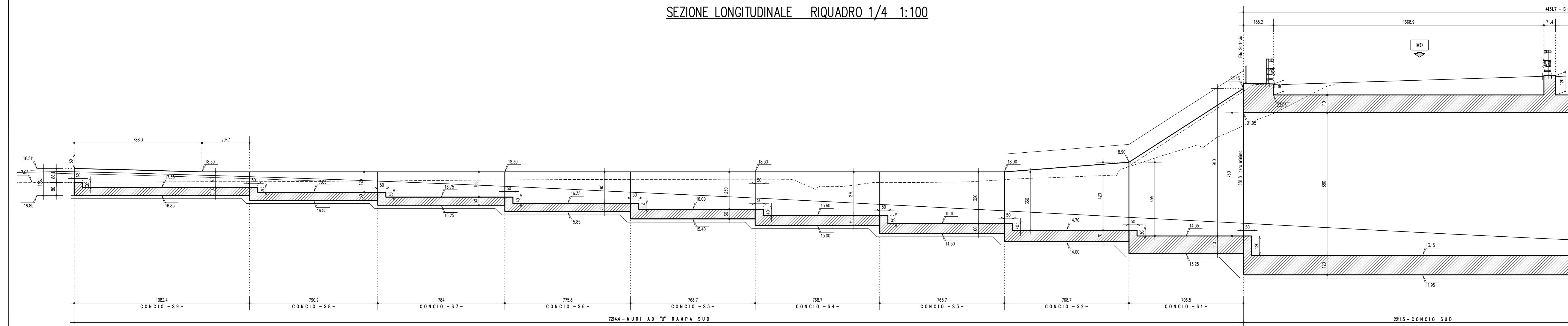

SEZIONE LONGITUDINALE RIQUADRO 2/4 1:100

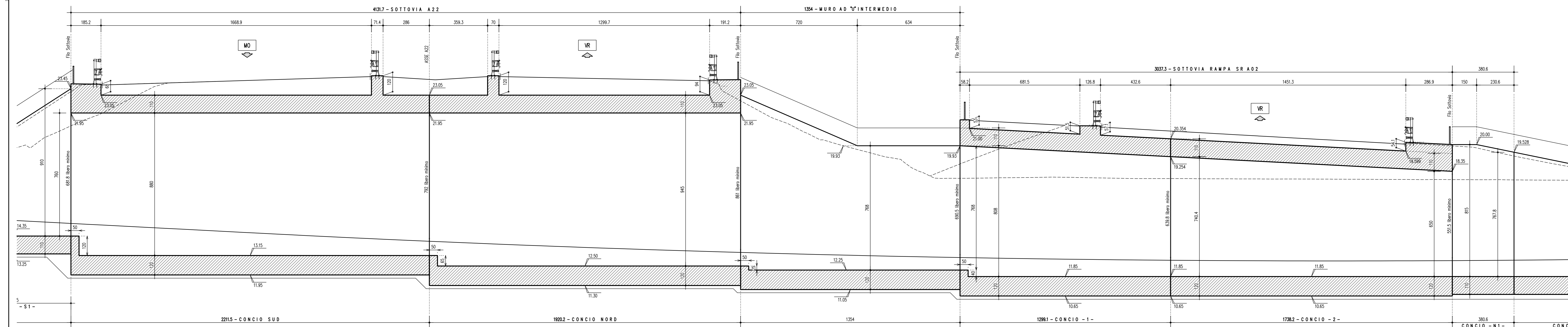

SEZIONE LONGITUDINALE RIQUADRO 3/4 1:100

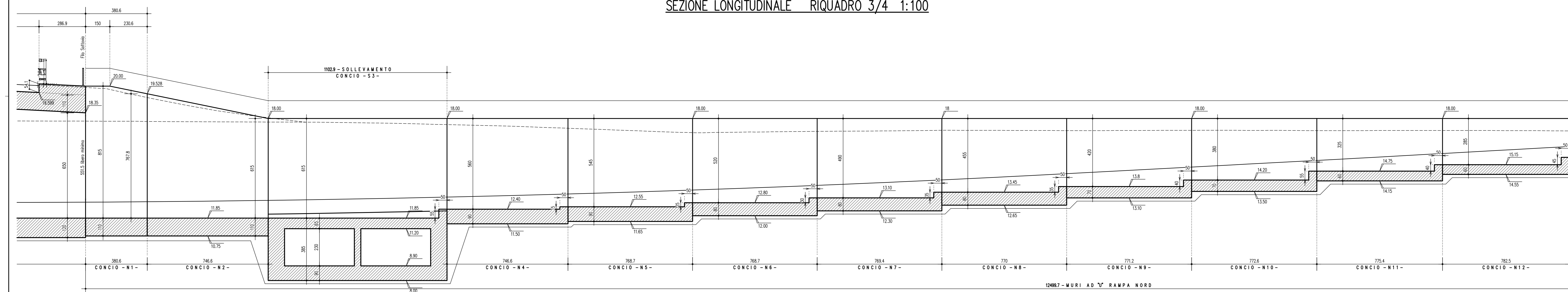

SEZIONE LONGITUDINALE RIQUADRO 4/4 1:100

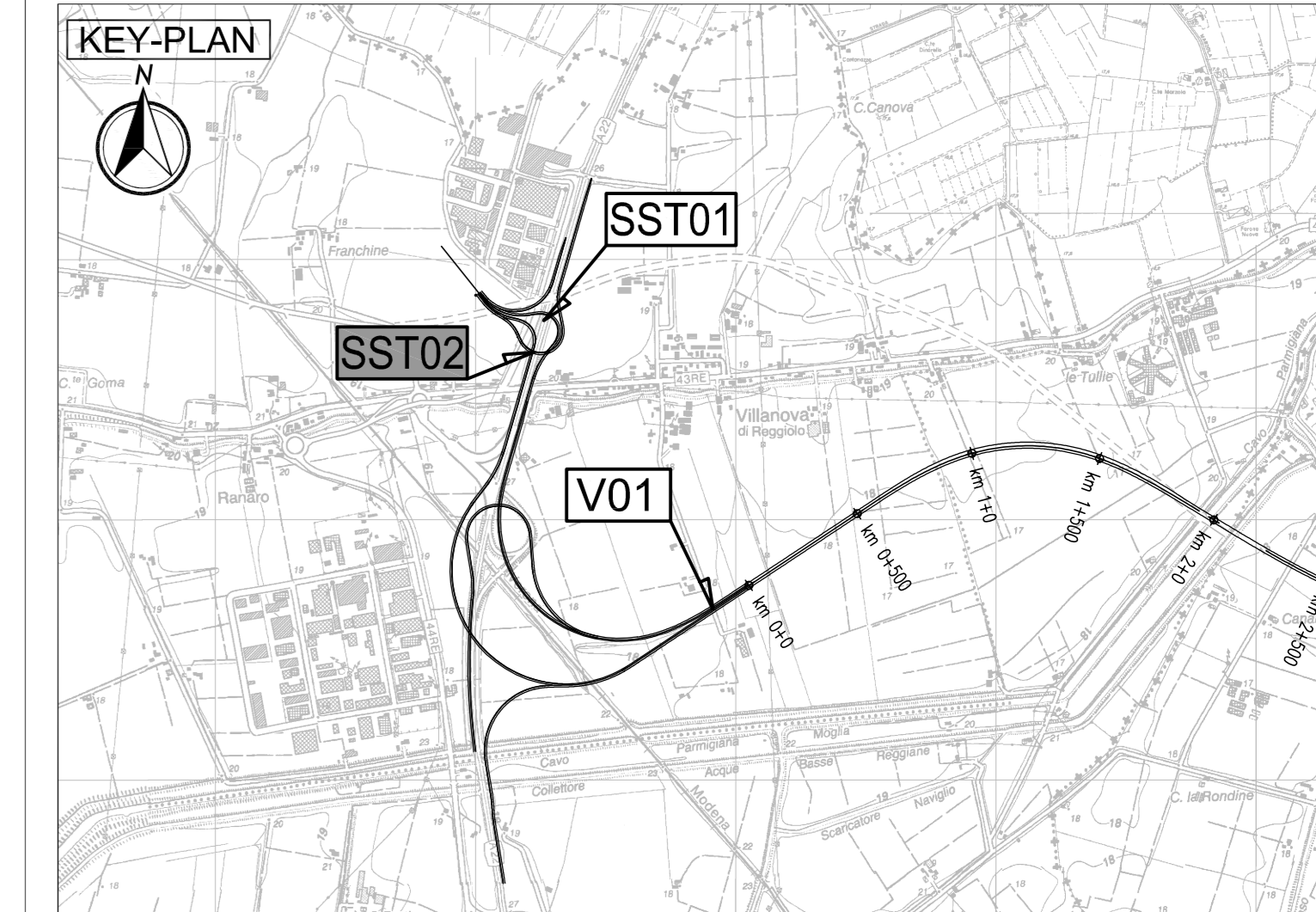
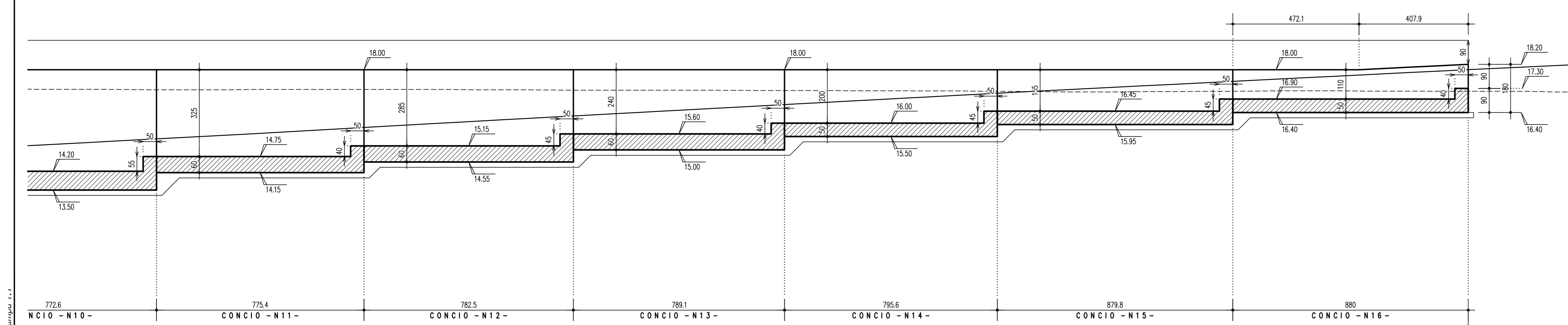

LEGGENDA

ELABORATI DI RIFERIMENTO

PD_0_000_0000_0_GE_KT_01 - ELENCO NORMATIVE DI RIFERIMENTO
 PD_0_000_0000_0_GE_KT_02 - VITA UTILE E CLASSI D'USO DELLE OPERE
 PD_0_000_0000_0_SD_ST_07 - SEZIONI TIPO AUTOSTRADALI - RAMI DI SVINCOLO - Tavola 1/2
 PD_0_000_0000_0_SD_ST_08 - SEZIONI TIPO AUTOSTRADALI - RAMI DI SVINCOLO - Tavola 2/2
 PD_0_V00_VST00_0_DM_TP_02 - SOTTOVIA SOTTO FALDA - INFERRIABILIZZAZIONE
 PD_0_V00_VST00_0_DM_TP_03 - SOTTOVIA - IMPIANTO DI SOLLEVAMENTO - BOTOLE DI CHIUSURA E SCALE DI ACCESSO
 PD_0_V00_VST00_0_DM_TP_04 - SOTTOVIA - PIAZZOLA IMPIANTO DI SOLLEVAMENTO
 PD_0_V00_VST00_0_DM_TP_05 - SOTTOVIA E MURI - PARAPETTI

CARATTERISTICHE DEI MATERIALI

PER CARATTERISTICHE DEI MATERIALI VEDERE ELABORATO:
 PD_0_000_0000_0_GE_TB_01 - TABELLA MATERIALI E CLASSI DI ESPOSIZIONE CALCESTRUZZO

NOTE

TUTTE LE MISURE SONO ESPRESSE IN CENTIMETRI
 TUTTE LE QUOTE ALTIMETRICHE SONO ESPRESSE IN METRI s.l.m.
 TUTTI GLI ANGOLI SONO ESPRESSE IN GRADI CENTESIMALI
 QUOTA FALDA DI PROGETTO A -0.50m DA PIANO CAMPAGNA

IL CONCESSIONARIO
ARC AUTOSTRADA REGIONALE CISPADANA

IL CONCESSIONARIO
Autosole Regione Emilia-Romagna

REGIONE EMILIA-ROMAGNA

AUTOSTRADA REGIONALE CISPADANA
 DAL CASELLO DI REGGIOLO-ROLO SULLA A22 AL CASELLO DI FERRARA SUD SULLA A13
 CODICE C.U.P. E81808000600009

PROGETTO DEFINITIVO

ASSE AUTOSTRADALE (COMPRESIVO DEGLI INTERVENTI LOCALI DI COLLEGAMENTO VIARIO AL SISTEMA AUTOSTRADALE)

OPERE STRUTTURALI
 OPERE D'ARTE MAGGIORI - SOTTOVIA SVINCOLO E INTERCONNESSIONE
 SST02 - SVINCOLO AUTOSTAZIONE DI REGGIOLO ROLO - SOTTOPASSO RAMPA D
 OPERA D'ARTE - SEZIONE LONGITUDINALE MURI IN SX

IL PROGETTISTA
PASQUINI INGEGNERI S.r.l.
 Ing. Luca Piacentini
 Albo Ing. Bologna n° 4152

RESPONSABILE INTEGRAZIONE PRESTAZIONI SPECIALISTICHE
 Ing. Emilio Salsi
 Albo Ing. Reggio Emilia n° 545

IL CONCESSIONARIO
 Autostade Regionale Cispadana S.p.A. e PRESENTI Gruppo Piacentini

17.04.2012 Emissione Pasquini Piacentini Salsi

IDENTIFICAZIONE ELABORATO
 DATA DESCRIZIONE
 17.04.2012 Emissione Pasquini Piacentini Salsi

SCALE 1:100