

VISTA SPALLA LATO VENEZIA

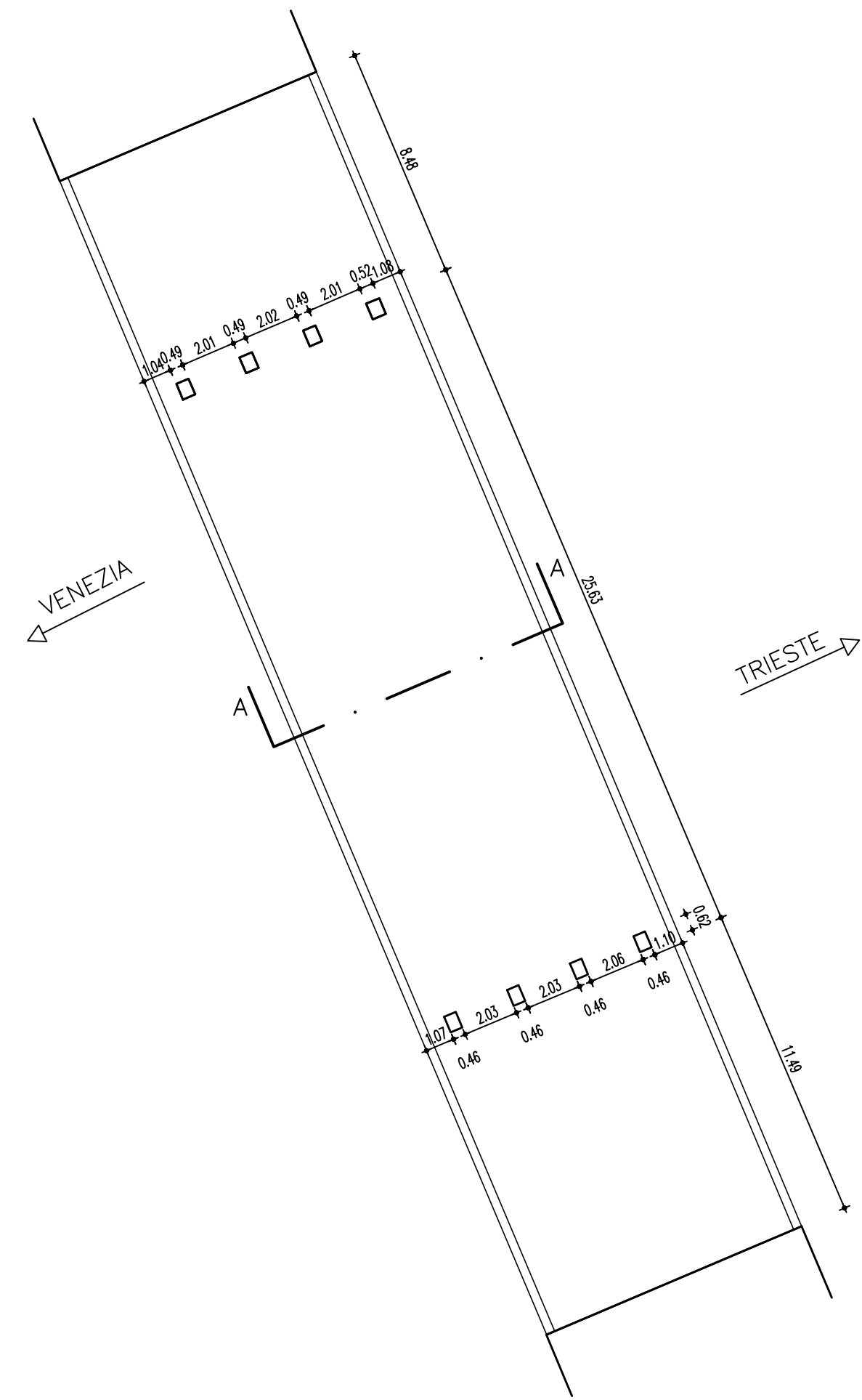

CAVALCAVIA STRADA PROVINCIALE LONCON SS N 14
OPERA 2.005 - PIANTA



PARTICOLARE SPALLA LATO VENEZIA



VISTA LATO VENEZIA



VISTA CAVALCAVIA

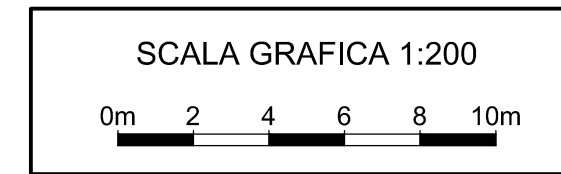

0	Prima emissione	31/03/2010	N. Masin	S. Padovan	T. Finocchietti	C. Rocca	G. Galasso
Rev. Ed.	Rev. It.	Descrizione	Rev. CIP	Verf. Resp. U.C.I.	Conv. CIP	App. Resp. ING	Verb. PM
COMMESSA	LOTTO	OPERA	DOCUMENTO	TAVOLA	REV	FORMATO	
PT0491D	-	AS0001	B PE 022	1 di 1	0	A1	

C.U.P. I 61 B 07 00036 000 5

P.115

COMMISSARIO DELEGATO PER L'EMERGENZA DELLA MOBILITA' RIGUARDANTE LA A4 (TRATTO VENEZIA - TRIESTE) ED IL RACCORDO VILLESSE - GORIZIA
Ordinanza del Presidente del Consiglio dei Ministri n° 3702 del 05 settembre 2008 e s.m.i.
VIA LAZZARETTO VECCHIO, 26 - 34123 TRIESTE
Tel 040 3189542 - 0432 925542 - Fax 040 3189545
commissario@autovie.it - commissario@pec.commissarioferacorsa.it

Legge 21 dicembre 2001 n. 443 (c.d. "Legge Obiettivo")
Primo Programma Nazionale Infrastrutture Strategiche
Intesa Generale Quadro Ministero Infrastrutture e Trasporti - Regione Autonoma Friuli-Venezia Giulia
Intesa Generale Quadro Governo - Regione del Veneto

- CORRIDOI AUTOSTRADALI E STRADALI
- COMPLEMENTO DEL CORRIDOIO STRADALE 5 E DEI VALICHI CONFINARI
- ASSE AUTOSTRADE
- AMPLIAMENTO DELLA A4 CON LA TERZA CORSIA

TRATTO SAN DONA' DI PIAVE (progr. km 29+500) - SVINCOLO DI ALVISOPOLI (progr. km 63+000)
PROGETTO DEFINITIVO

TOPOGRAFIA E CARTOGRAFIA
RILIEVO CELERIMETRICO
OPERE D'ARTE PRINCIPALI
CAVALCAVIA STRADA PROVINCIALE LONCON-SS.N°14
MANUFATTO N° 2.005
Scala: 1:200

TEMATICA
B
N. ALLEGATO e SUBALL.
02.01 . 3.2

3			
2			
1			
0	31/03/2010	Prima emissione	
REV.	DESCRIZIONE DELLA REVISIONE		
MANDATARIA	MANDANTI	SUPPORTO TECNICO OPERATIVO LOGISTICO S.p.A. AUTOVIE VENETE Dott. Ing. MATTEO RIVERANI CONFERENZA ALLA COPERTURA DELLO SVINCOLO DI ALVISOPOLI ASSE PALMANOVA - UDINE ASSE PORTOFRANCO - CORNELLIANO	
NETENGINEERING	SINA	INGEGNERIA	
Via Spina 12 - 38043 Moncalice (PD)	CAVALCAVIA STRADA PROVINCIALE LONCON-SS.N°14	Via Spina 12 - 38043 Moncalice (PD)	
responsabile dell'integrazione tra le varie prestazioni specialistiche	IL PROGETTISTA	IL DIRETTORE DELL'AREA OPERATIVA: dott.ing. Enrico RAZZINI	
NETENGINEERING	NETENGINEERING	IL DIRETTORE DELLA SVILUPPO: dott.ing. Giancarlo CHERMETTI	
Via Spina 12 - 38043 Moncalice (PD)	Via Spina 12 - 38043 Moncalice (PD)	IL CAPO PROGETTO: dott.ing. Edoardo PELLA	
COMMISSARIO DELEGATO PER L'EMERGENZA E RESPONSABILE UNICO DEL PROCEDIMENTO dott.ing. Enrico RAZZINI		COMMISSARIO DELEGATO PER L'EMERGENZA E RESPONSABILE UNICO DEL PROCEDIMENTO dott.ing. Paolo PERCO	
NOME FILE: 20118000110_CAVALCAVIA SP LONCON-SS14-PROG. 2009	DATA PROGETTO: 31.05.2022	21A099	07 22 0

CAVALCAVIA STRADA PROVINCIALE LONCON SS N 14
OPERA 2.005 - PROSPETTO LATO TRIESTE

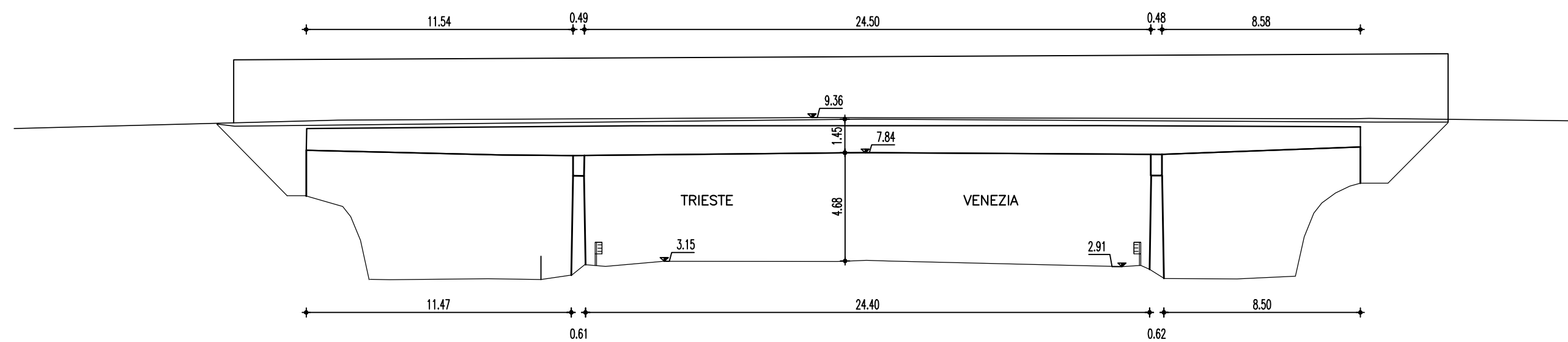

CAVALCAVIA STRADA PROVINCIALE LONCON SS N 14
OPERA 2.005 - SEZIONE A-A

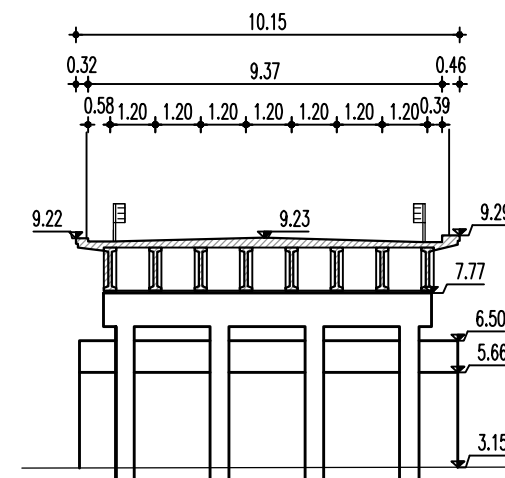

Elaborato tratto dal
progetto definitivo dell'Ampliamento della A4 con la terza corsia,
tratto San Donà di Piave - Alvisopoli

C.U.P. I 61 B 07 00036 000 5

P.115C

COMMISSARIO DELEGATO PER L'EMERGENZA DELLA MOBILITA' RIGUARDANTE LA A4 (TRATTO VENEZIA - TRIESTE) ED IL RACCORDO VILLESSE - GORIZIA
Ordinanza del Presidente del Consiglio dei Ministri n° 3702 del 05 settembre 2008 e s.m.i.
VIA VITTORIO LOCCHI N. 19 - 34143 - TRIESTE
Tel 040 3189542 - 0432 925542 - Fax 040 3189545
commissario@autovie.it - commissario@pec.commissarioferacorsa.it

Legge 21 dicembre 2001 n. 443 (c.d. "Legge Obiettivo")
Primo Programma Nazionale Infrastrutture Strategiche
Intesa Generale Quadro Ministero Infrastrutture e Trasporti - Regione Autonoma Friuli Venezia Giulia
Intesa Generale Quadro Governo - Regione del Veneto

- CORRIDOI AUTOSTRADALI E STRADALI
- COMPLEMENTO DEL CORRIDOIO STRADALE 5 E DEI VALICHI CONFINARI
- ASSE AUTOSTRADE
- AMPLIAMENTO DELLA A4 CON LA TERZA CORSIA

TRATTO SAN DONA' DI PIAVE - SVINCOLO DI ALVISOPOLI
Sub-lotto 3: Asse autostradale
NUOVO SVINCOLO E CASELLO DI SAN STINO DI LIVENZA
PROGETTO DEFINITIVO

TOPOGRAFIA E CARTOGRAFIA
Rilievo 2008 (con integrazioni 2009)
Rilievo celerimetrico opere d'arte
Cavalcavia S.P. Loncon - S.S. N. 14 (manufatto 2.005)
Scala: 1 : 200

TEMATICA
B
N. ALLEGATO e SUBALL.
00.01.1.0

1			
2			
3			
27.05.2022	Prima emissione		
REV.	DATA	DESCRIZIONE DELLA REVISIONE	LN MR EP
COORDINAMENTO E PROGETTAZIONE GENERALE: S.p.A. AUTOVIE VENETE: Firmato digitalmente ai sensi dell'art. 24 del D.lgs. 82/2005 e s.m.i. da: dott. ing. Matteo RIVERANI n. 2173A			
PROGETTAZIONE SPECIALISTICA: Firmato digitalmente ai sensi dell'art. 24 del D.lgs. 82/2005 e s.m.i. da: dott. ing. Edoardo PELLA			
DIREZIONE TECNICA: IL DIRETTORE dott. ing. Paolo PERCO			
IL CAPO COMMESSA: Firmato digitalmente ai sensi dell'art. 24 del D.lgs. 82/2005 e s.m.i. da: dott. ing. Edoardo PELLA			
COMMISSARIO DELEGATO PER L'EMERGENZA E RESPONSABILE UNICO DEL PROCEDIMENTO dott. ing. Paolo PERCO			
NOME FILE: 20118000110.dwg	DATA PROGETTO: 31.05.2022	21A09K	20 11 1