

**LEGENDA**

- INDAGINI ARCHEOLOGICHE PREVENTIVE**
- Trincee TIPO A: Tratti in rilevato  
4 x 4 m | 1 m di profondità (Tot. 19)
  - Trincee TIPO B: in corrispondenza del sedime di fondazione delle pile  
4 x 4 m | 2 m di profondità (Tot. 13)

**RISCHIO ARCHEOLOGICO RELATIVO (VIArch 2017)**

- Rischio relativo alto
- Rischio relativo medio
- Rischio relativo medio
- UT

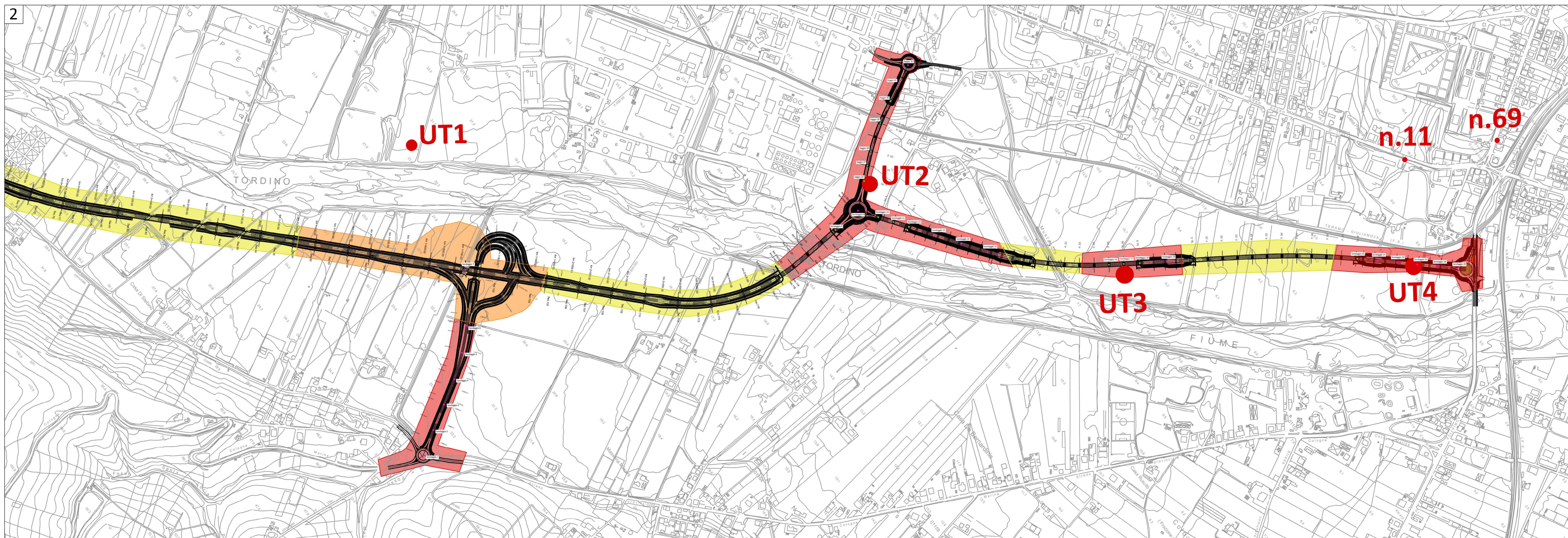
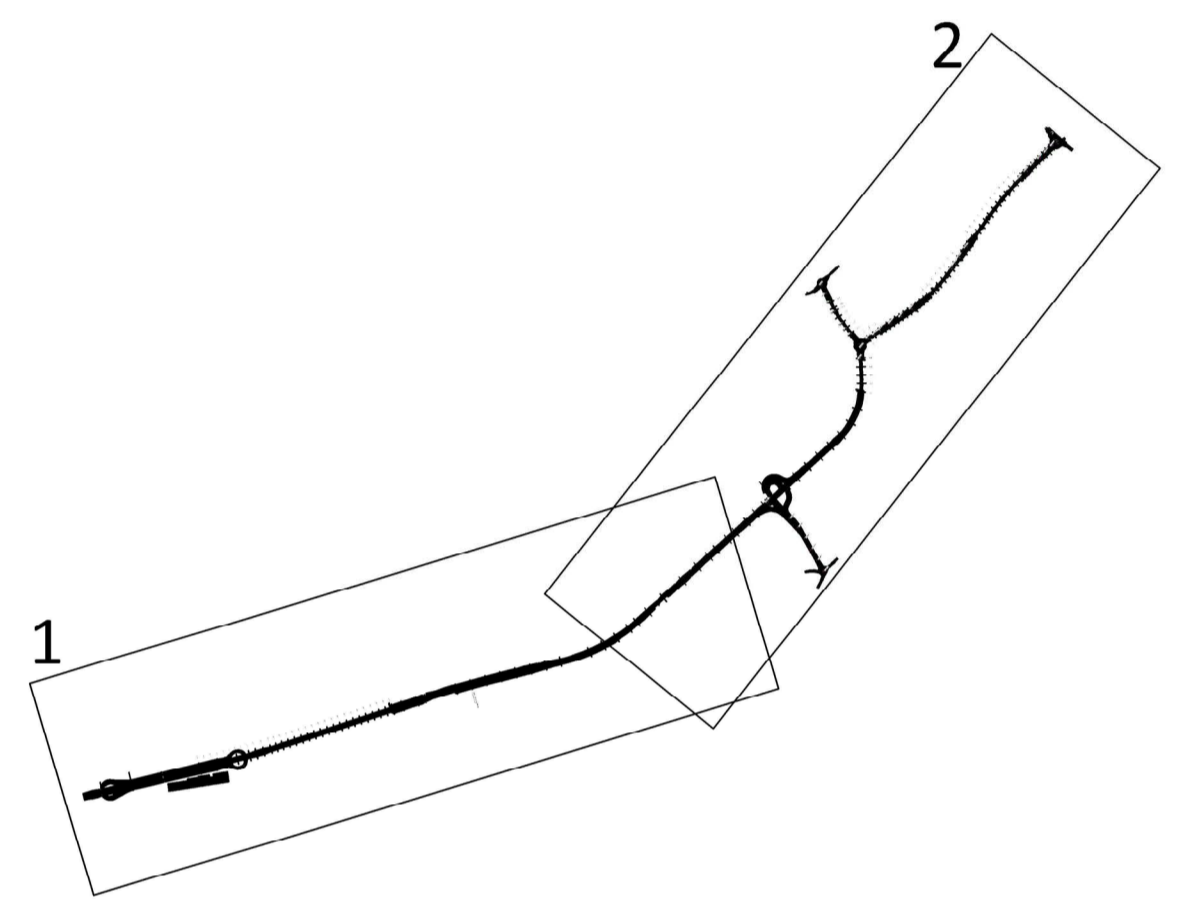

**Anas SpA**  
anas Coordinamento Territoriale Adriatica

PROVINCIA DI TERAMO COMUNI VARI

S.S. 80 "Raccordo di Teramo"

Tratta stradale Teramo mare  
 Variante alla S.S. 80 dalla A14 (Mosciano S. Angelo) alla  
 S.S. 16 (Giulianova) – LOTTO IV

PROGETTAZIONE: **ANAS - DIREZIONE PROGETTAZIONE E REALIZZAZIONE LAVORI**

L'ARCHEOLOGO DEL COORDINAMENTO PROGETTAZIONE  
 Dott.ssa *Pina Maria DERIGAS*  
 Civico MASCIS n. 459

IL RESPONSABILE DEL PROCEDIMENTO  
 Ing. Claudio BUCCI

ARCHEOLOGIA PREVENTIVA

PLANIMETRIA UBICAZIONE SAGGI ARCHEOLOGICI PREVENTIVI

Codice SIL - Progetto	NOME FILE	REV	FOGLIO	SCALA	PROGR.
AQ-16	T00SG00GENPL01	A	00	00	1:5.000
D					
C					
B					
A	EMISSIONE				
REV.		DATA	---	---	---