

SEZIONI TRASVERSALI STRADA DI ACCESSO
Scala 1:500

Sezione 1
Progressiva: 0+030.19
Scala: 1:500
Quota di Riferimento: 130.00

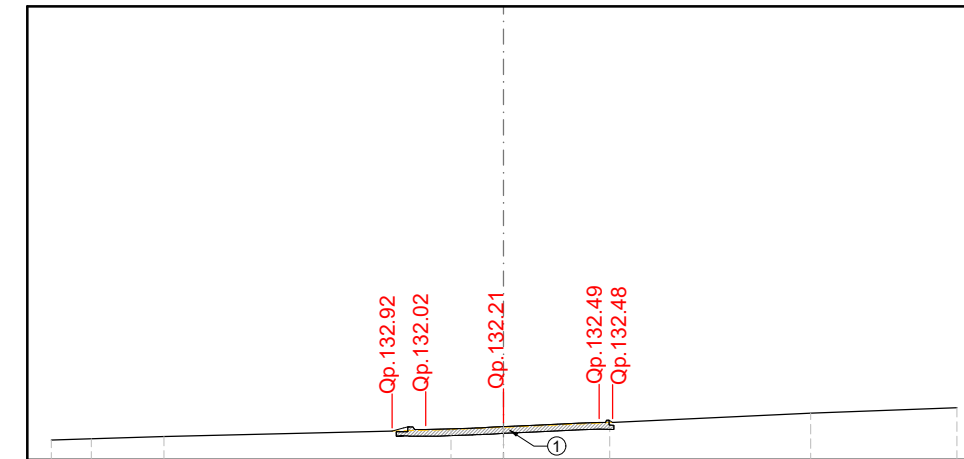

PROGRESSIVE TERRENO	2.66	4.80	18.98	3.47	7.03	13.29	9.68	30.00
QUOTE TERRENO	131.32	131.41	131.55	132.01	132.17	132.48	133.10	133.46
DISTANZE PARZIALI TERRENO	2.66	4.80	18.98	3.47	7.03	13.29	9.68	30.00
PROGRESSIVE PROGETTO								
QUOTE PROGETTO		131.92	132.02	132.21	132.48	132.48	133.10	133.46
DISTANZE PARZIALI PROGETTO		2.23	5.13	6.34	0.88	13.29	9.68	30.00

Sezione 2
Progressiva: 0+300.00
Scala: 1:500
Quota di Riferimento: 130.00

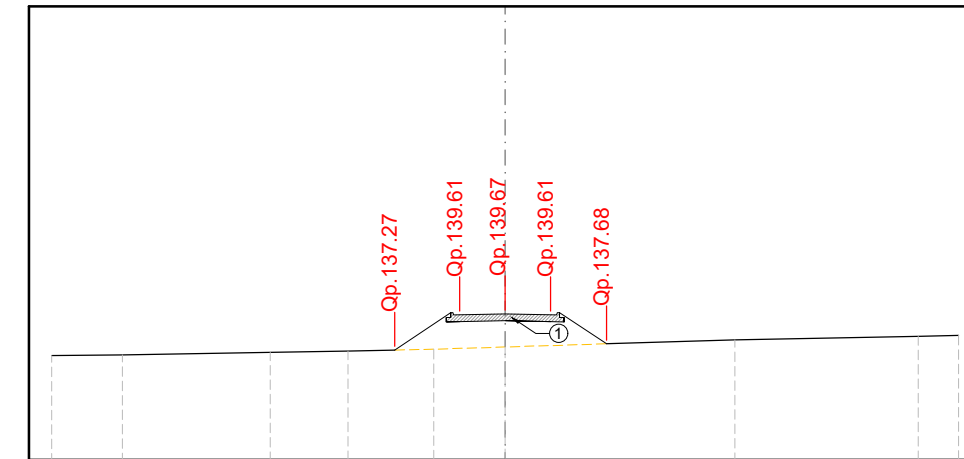

PROGRESSIVE TERRENO	4.69	9.77	5.15	5.67	4.72	15.21	12.12	2.67	30.00
QUOTE TERRENO	136.91	136.94	137.12	137.21	137.32	137.47	137.95	138.18	138.23
DISTANZE PARZIALI TERRENO	4.69	9.77	5.15	5.67	4.72	15.21	12.12	2.67	30.00
PROGRESSIVE PROGETTO									
QUOTE PROGETTO			137.27	137.31	137.32	137.47	137.68	137.95	138.23
DISTANZE PARZIALI PROGETTO			4.31	3.00	3.00	3.70	15.21	12.12	2.67

Sezione 3
Progressiva: 0+450.00
Scala: 1:500
Quota di Riferimento: 140.00

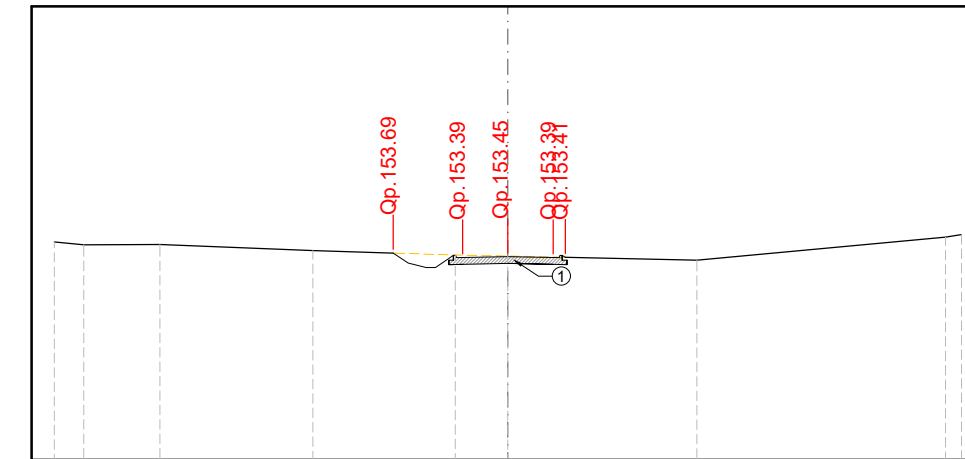

PROGRESSIVE TERRENO	1.95	5.02	10.12	9.43	3.47	12.50	16.45	1.05	30.00
QUOTE TERRENO	154.42	154.24	154.25	153.86	153.56	153.48	153.22	154.74	154.91
DISTANZE PARZIALI TERRENO	1.95	5.02	10.12	9.43	3.47	12.50	16.45	1.05	30.00
PROGRESSIVE PROGETTO									
QUOTE PROGETTO				153.69	153.39	153.45	153.39	153.41	154.74
DISTANZE PARZIALI PROGETTO				4.58	3.00	3.00	0.79	12.50	16.45

Sezione 4
Progressiva: 0+535.00
Scala: 1:500
Quota di Riferimento: 150.00

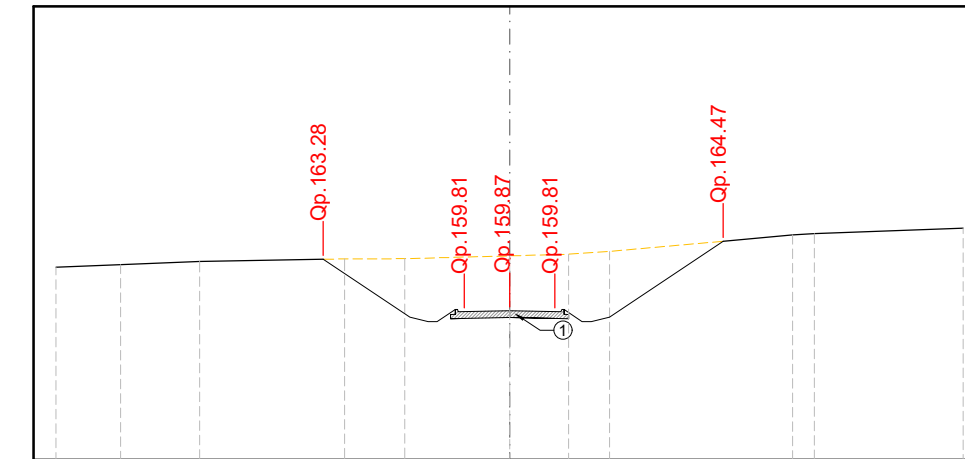

PROGRESSIVE TERRENO	4.27	5.23	9.56	3.97	6.94	3.90	2.71	11.12	12.10	1.45	9.84	30.00
QUOTE TERRENO	162.74	162.92	163.13	163.30	163.31	163.50	163.61	163.79	164.47	164.88	164.96	165.23
DISTANZE PARZIALI TERRENO	4.27	5.23	9.56	3.97	6.94	3.90	2.71	11.12	12.10	1.45	9.84	30.00
PROGRESSIVE PROGETTO												
QUOTE PROGETTO			163.28	163.30	163.31	163.50	163.61	163.79	164.47	164.88	164.96	165.23
DISTANZE PARZIALI PROGETTO			9.33	3.00	3.00	3.00	11.12	12.10	1.45	9.84	30.00	

Sezione 5
Progressiva: 0+600.00
Scala: 1:500
Quota di Riferimento: 150.00

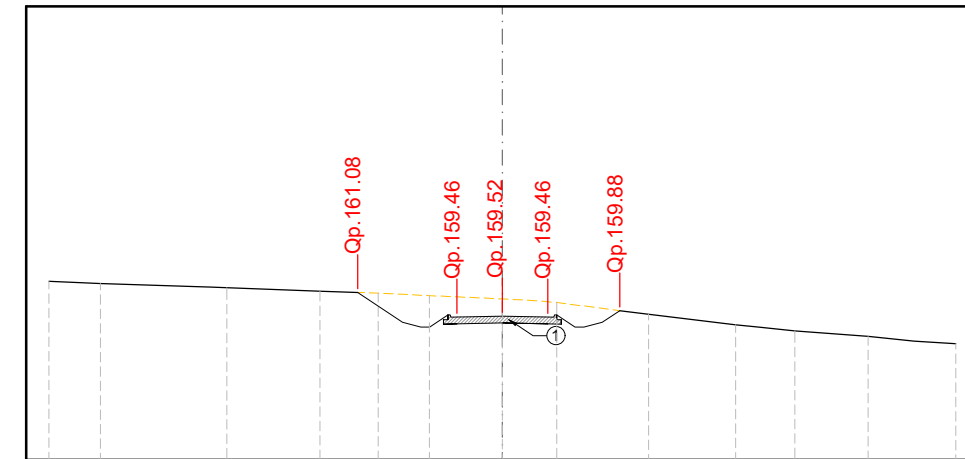

PROGRESSIVE TERRENO	3.42	8.36	6.14	3.87	3.39	4.82	3.61	6.08	5.74	3.92	4.84	3.05	2.77	30.00
QUOTE TERRENO	161.82	161.68	161.40	161.16	161.04	160.87	160.65	160.41	159.63	158.94	158.55	158.17	157.87	157.69
DISTANZE PARZIALI TERRENO	3.42	8.36	6.14	3.87	3.39	4.82	3.61	6.08	5.74	3.92	4.84	3.05	2.77	30.00
PROGRESSIVE PROGETTO														
QUOTE PROGETTO				161.08	159.46	159.52	159.46	159.88	159.63	158.94	158.55	158.17	157.87	157.69
DISTANZE PARZIALI PROGETTO				6.57	3.00	3.00	4.77	7.77	5.74	3.92	4.84	3.05	2.77	30.00

Sezione 6
Progressiva: 0+674.44
Scala: 1:500
Quota di Riferimento: 150.00

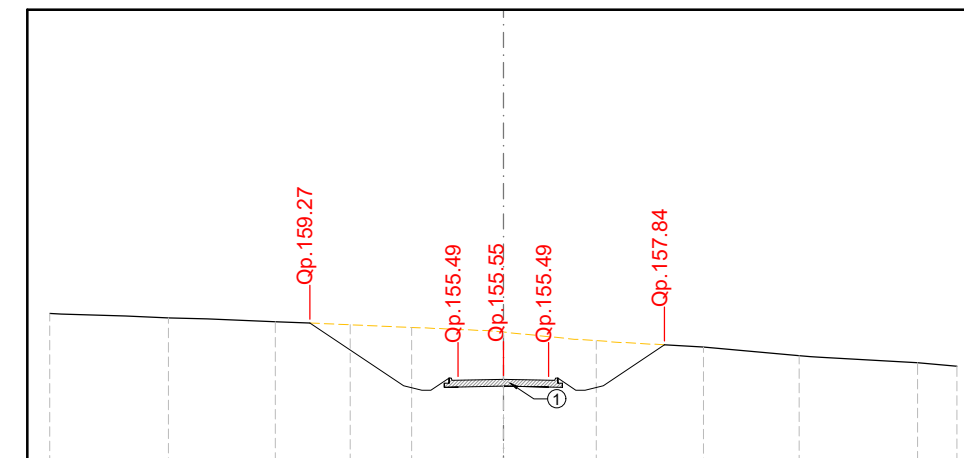

PROGRESSIVE TERRENO	7.84	7.08	4.94	4.08	6.06	6.15	7.08	6.33	7.82	2.61	30.00
QUOTE TERRENO	159.91	159.62	159.36	159.17	158.99	158.68	158.12	157.70	157.12	156.64	156.42
DISTANZE PARZIALI TERRENO	7.84	7.08	4.94	4.08	6.06	6.15	7.08	6.33	7.82	2.61	30.00
PROGRESSIVE PROGETTO											
QUOTE PROGETTO			159.27	155.49	155.55	155.49	157.64	157.64	157.64	157.64	157.64
DISTANZE PARZIALI PROGETTO				9.81	3.00	3.00	7.66	10.66	10.66	10.66	10.66

① DETTAGLIO SEZIONE CARREGGIATA
Scala 1:20

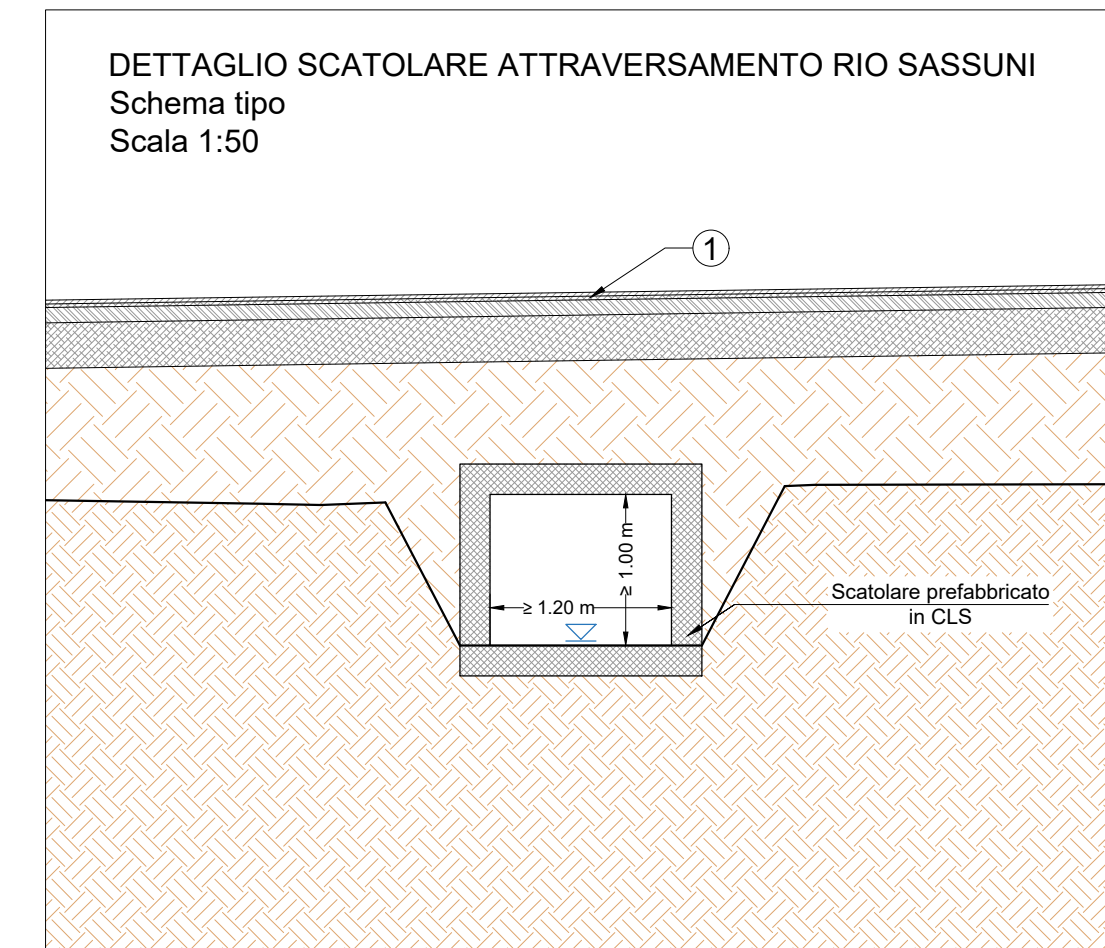
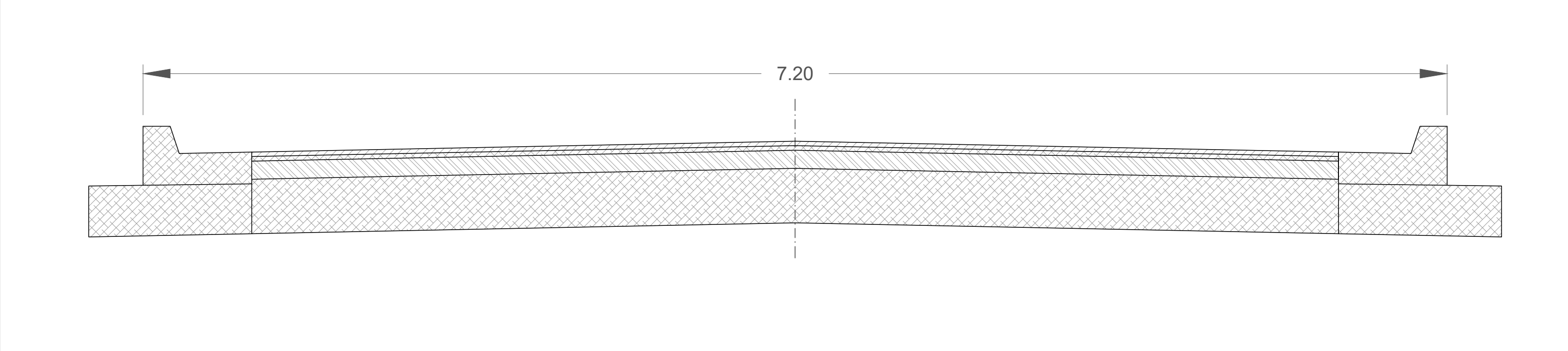

"TACCU SA PRUNA"
Progetto di impianto di accumulo idroelettrico ad alta flessibilità
Connessione alla RTN - Piano Tecnico delle Opere RTN

COMITENTE		PROGETTAZIONE	
TITOLO ELABORATO		SCALA	varie
Planimetria e sezioni viabilità di accesso Stazione Elettrica Sanluri		COMMESSA	G829
		CODIFICA DOCUMENTO	G829_DEF_T_105_RTN_SL plan_sac_accesso_SE_4_4_REV00
2			
1			
0	PRIMA EMISSIONE A SEGUITO DI PERMESSO ALL'UTILIZZO DEL PROGETTO SE SANLURI DA PARTE DI TERNA RETE ITALIA IN DATA 10/06/2022	Giugno 2022	Geotech S.r.l. Geotech S.r.l. Edison S.p.A
0	PRIMA EMISSIONE	Dicembre 2021	Geotech S.r.l. Geotech S.r.l. Geotech S.r.l.
REV.	DESCRIZIONE	DATA	REDATTO VERIFICATO APPROVATO
1			
2			
3			
4			
5			
6			
7			
8			
9			
10			
11			
12			
13			
14			
15			
16			
17			

Questo disegno non può essere riprodotto, né utilizzato altrove, né ceduto a terzi in tutto o in parte senza il consenso scritto degli autori