



REGIONE SICILIA

REGIONE SICILIANA

PROVINCIA DI TRAPANI

COMUNE DI MARSALA



PROGETTO DI UN IMPIANTO EOLICO E DELLE RELATIVE OPERE DI CONNESSIONE DA REALIZZARE IN AGRO DI MARSALA (TP) IN LOCALITA' C.DA MESSINELLO DI POTENZA COMPLESSIVA DI 56,00 MW DENOMINATO "Marsa-Allah"



PROGETTO DEFINITIVO

COMMESSA	FASE	ELABORATO	REV.
MRS	PD	P_10	0

ELABORATO		CALCOLO MASSIMA GITTATA DEGLI ELEMENTI ROTANTI (RELAZIONE GITTATA MASSIMA ELEMENTI ROTANTI E ANALISI DI POSSIBILI INCIDENTI)			SCALA
Novembre 2021	Prima emissione	CF	MD	LG	
DATA	DESCRIZIONE	REDATTO	VERIFICATO	APPROVATO	



Richiedente
GRV WIND SICILIA 2 S.r.l.
 Sede Legale: Via Durini 9, 20122 Milano
 PEC: grwindsicilia2@legalmail.it
 Cod. Fisc. e P.IVA 11643110965

GRUPPO

Progettazione



 Sede legale: via Sabotino, 8 - 96013 Carlentini (SR)
 Uffici: via Jonica, 6 - Loc. Belvedere - 96100 Siracusa (SR)
 web: www.antexgroup.it

Responsabile Tecnico
 Arch. Luigi Giocondo

	PROGETTO DI UN IMPIANTO EOLICO E DELLE RELATIVE OPERE DI CONNESSIONE DA REALIZZARE IN AGRO DI MARSALA (TP) IN LOCALITA' C.DA MESSINELLO DI POTENZA COMPLESSIVA DI 56,00 MW DENOMINATO "MARSA-ALLAH"	 <i>Ingegneria & Innovazione</i>	
	RELAZIONE GITTATA MASSIMA ELEMENTI ROTANTI E ANALISI DI POSSIBILI INCIDENTI	11/2021	REV: 0

INDICE

1. PREMESSA	3
2. TIPOLOGIE DI INCIDENTI.....	4
3. COLLISIONE CON AEROMOBILI	4
4. INCIDENTI DOVUTI A SORGENTI INTERNE O A FULMINAZIONE	5
5. DEFORMAZIONE, ROTTURA O RIBALTAMENTO DELLA TORRE EOLICA.....	6
6. ROTTURA ELEMENTI ROTANTI E CALCOLO DELLA RELATIVA GITTATA	7
6.1. Forze agenti sulla traiettoria	8
6.2. Rottura della pala alla radice e calcolo gittata nel "Worst Case"	8
6.3. Il caso studio e considerazioni nel Real Case	15
6.4. Probabilità di accadimento	23
7. CONCLUSIONI	25

	PROGETTO DI UN IMPIANTO EOLICO E DELLE RELATIVE OPERE DI CONNESSIONE DA REALIZZARE IN AGRO DI MARSALA (TP) IN LOCALITA' C.DA MESSINELLO DI POTENZA COMPLESSIVA DI 56,00 MW DENOMINATO "MARSA-ALLAH"	 <i>Ingegneria & Innovazione</i>		
		11/2021	REV: 0	Pag.3

1. PREMESSA

Per conto della società proponente, GRV Wind Sicilia 2 S.r.l, per incarico del responsabile tecnico arch. Luigi Giocondo, la società Antex Group Srl ha redatto il progetto definitivo relativo alla realizzazione di un impianto eolico nel comune di Marsala, nella provincia di Trapani.

Il progetto prevede l'installazione di n. 10 nuovi aerogeneratori nei terreni del Comune di Marsala, C.da Messinello, con potenza unitaria di 5,6 MW, per una potenza complessiva di impianto di 56 MW.

Gli aerogeneratori saranno collegati alla nuova Stazione di trasformazione Utente, posta nel Comune di Marsala, tramite cavidotti interrati con tensione nominale pari a 30 kV.

La stazione di trasformazione utente riceverà l'energia proveniente dall'impianto eolico a 30 kV e la eleverà alla tensione di 220 kV.

Tutta l'energia elettrica prodotta verrà ceduta alla rete tramite collegamento in antenna a 220 kV su una nuova Stazione Elettrica (SE) di smistamento a 220 kV della RTN, da inserire in entra-esce alla linea RTN 220 kV "Partanna 2". Detta stazione sarà inoltre collegata, tramite un nuovo elettrodotto a 220 kV di collegamento della RTN con la stazione 220 kV di Partanna, previo ampliamento della stessa. Lo stallo in stazione sarà condiviso con altri impianti di produzione.



Le attività di progettazione definitiva e di studio di impatto ambientale sono state sviluppate dalla società di ingegneria Antex Group Srl, su mandato del Responsabile Tecnico del proponente.

Antex Group Srl è una società che fornisce servizi globali di consulenza e management ad Aziende private ed Enti pubblici che intendono realizzare opere ed investimenti su scala nazionale ed internazionale.

È costituita da selezionati e qualificati professionisti uniti dalla comune esperienza professionale nell'ambito delle consulenze ingegneristiche, tecniche, ambientali e gestionali.

Sia Antex che GRV Wind Sicilia 2 S.r.l pongono a fondamento delle attività e delle proprie iniziative, i principi della qualità, dell'ambiente e della sicurezza come espressi dalle norme ISO 9001, ISO 14001 e OHSAS 18001 nelle loro ultime edizioni.

Difatti, in un'ottica di sviluppo sostenibile proprio e per i propri clienti e fornitori, le Aziende citate posseggono un proprio Sistema di Gestione Integrato Qualità-Sicurezza-Ambiente.

	PROGETTO DI UN IMPIANTO EOLICO E DELLE RELATIVE OPERE DI CONNESSIONE DA REALIZZARE IN AGRO DI MARSALA (TP) IN LOCALITA' C.DA MESSINELLO DI POTENZA COMPLESSIVA DI 56,00 MW DENOMINATO "MARSA-ALLAH" RELAZIONE GITTATA MASSIMA ELEMENTI ROTANTI E ANALISI DI POSSIBILI INCIDENTI	 Ingegneria & Innovazione		
		11/2021	REV: 0	Pag.4

2. TIPOLOGIE DI INCIDENTI

La presenza e l'esercizio di un parco eolico, come di qualunque altra attività di produzione industriale, sono inevitabilmente connessi alla probabilità di rischi per le persone o le cose che si trovano nelle sue immediate vicinanze.

Lo scopo sarebbe quello di ridurre i danni, causati da incidenti derivanti da tali installazioni, sino ad un rischio residuale non eliminabile o che si possa considerare accettabile. Nelle considerazioni entrerebbero sostanzialmente, se non esclusivamente, i requisiti di sicurezza che l'impianto deve assicurare in tutte le fasi della propria vita.

Per raggiungere tale scopo bisogna prima individuare le cause che potrebbero innescare eventuali incidenti. Come ampiamente descritto dagli studi di settore, nel caso di un impianto eolico le cause che influiscono maggiormente sulla probabilità di incidenti sono imputabili ad eventi naturali di straordinaria entità, più raramente ad errore umano, quindi bisogna contestualizzare l'analisi alle peculiarità meteorologiche della zona di impianto.

La *perdita di integrità strutturale* per rotture (di pale, di torre, etc.) in un aerogeneratore può essere ingenerata da

- *carenze interne* alla macchina per mancato od insufficiente controllo o regolazione dei regimi di funzionamento del rotore durante temporali o tempeste di vento più o meno vigorose;
- *eventi esterni*, come fulminazioni o eccessivi carichi eolici, che sempre si manifestano in concomitanza con condizioni meteorologiche complesse o molto forti o, addirittura, eccezionali, pur con i sistemi di controllo e di sicurezza dell'unità perfettamente operativi.

A seguire si analizzeranno tutti gli eventuali possibili incidenti, dandone una breve ma esaustiva descrizione, ma individuate le possibili cause e limitando l'analisi alle tipologie di incidenti legate puramente alla fase di esercizio dell'impianto, più che a quelli legati alla fase costruttiva o di dismissione che verranno trattati in specifici documenti in fase esecutiva, si può affermare che la tipologia di incidente più di nostro interesse è senza dubbio la rottura degli elementi rotanti come il distacco di un'intera pala il quale verrà analizzato nel dettaglio.

3. COLLISIONE CON AEROMOBILI

L'altezza cui arriva la punta di una pala di una turbina eolica di recente fabbricazione, si attesta intorno ai duecento metri. Urtare contro questo tipo di ostacoli, peraltro mobili e sottili, sembrerebbe una possibilità particolarmente sfortunata ma non impossibile, seppure la probabilità sia bassissima.

Ai sensi della circolare ENAC/2010, oltre a dotare gli aerogeneratori di opportuni segnalatori luminosi per le ore notturne e fasce di segnalazione diurna di tinta rossa sulle pale che raggiungono le altezze maggiori. Le soluzioni più adottate dalle autorità di assistenza al volo italiane, le quali sono tra le principali attrici del processo autorizzativo di un impianto eolico, sono quelle di istituire zone interdette, limitate o pericolose per il volo. Le autorità preposte aggiornano costantemente le mappe degli spazi aerei e sono in grado di stabilire motivatamente, a seguito di opportune valutazioni, se in una data area è ammissibile restringere o meno il traffico aereo. L'imposizione di vincoli e proibizioni può sempre generare malcontento nelle categorie interessate, ma in tal caso si tratta di garantire in primo luogo la sicurezza degli aeromobili circolanti, e secondariamente è necessario considerare che le potenzialità di produzione di energia elettrica degli impianti

eolici d'alta quota sono un beneficio per la collettività di molto superiore alla libertà di circolare con velivoli comunque e dovunque. Inoltre, considerando che la quota massima presumibilmente ammissibile per gli impianti di produzione di energia elettrica è di 1500-2000 m, non si impedisce la circolazione dei voli di linea, che transitano a quote sensibilmente maggiori eccetto durante le manovre di atterraggio (pertanto è estremamente improbabile ottenere permessi nei corridoi di avvicinamento agli aeroporti) i soggetti interessati dai divieti si ridurrebbero ai velivoli ultraleggeri o agli elicotteri.



La seguente immagine mostra la collocazione dell'area proposta di impianto rispetto ai principali aeroporti presenti in Sicilia. Lo scalo aeroportuale più prossimo è quello di Trapani-Birgi che dista circa 15 km dall'area di impianto. La distanza dall'aeroporto di Palermo-Punta Raisi è di circa 53 km, 194 km da Comiso e 215 km da Catania-Fontana Rossa.



Figura 1 Localizzazione dell'area di Impianto rispetto ai principali aeroporti di Sicilia

4. INCIDENTI DOVUTI A SORGENTI INTERNE O A FULMINAZIONE

Questa categoria di incidente purtroppo è la più difficile da gestire in quanto, nella maggior parte dei casi, ha origini da fenomeni meteo e, pur prendendo tutti i provvedimenti in grado di attenuarne gli effetti, non si può comunque agire sulle cause. Vista la difficoltà nel neutralizzarne le azioni, si dovranno studiare soluzioni di contenimento, cioè predisporre tutto ciò che non consenta di pervenire a conseguenze catastrofiche. La classica causa, e la più preoccupante, è quella della caduta di un fulmine sulla turbina eolica. E' una causa comune di rotture (ad es., sulla pala) o di incendio per la presenza di sostanze infiammabili (materiale strutturale delle pale, olio per il raffreddamento, vapori combustibili, etc.),

	PROGETTO DI UN IMPIANTO EOLICO E DELLE RELATIVE OPERE DI CONNESSIONE DA REALIZZARE IN AGRO DI MARSALA (TP) IN LOCALITA' C.DA MESSINELLO DI POTENZA COMPLESSIVA DI 56,00 MW DENOMINATO "MARSA-ALLAH"	 <i>Ingegneria & Innovazione</i>		
		11/2021	REV: 0	Pag.6

**RELAZIONE GITTATA MASSIMA ELEMENTI
ROTANTI E ANALISI DI POSSIBILI INCIDENTI**

che sono presenti nelle strutture eoliche. Il rotore sovente continua a funzionare e le pale a ruotare, fintanto che le fiamme non le facciano collassare, qualora sia stato compromesso anche il sistema di controllo della turbina.

Pezzi di varie dimensioni possono essere lanciati a distanze anche considerevoli. L'altezza della torre fa il resto visto che raramente è possibile provvedere ad estinguere il fuoco lì dove si è sviluppato e cioè all'altezza della navicella e del rotore.

L'operato delle Autorità locali (vigili del fuoco, polizia, etc.) in genere si limita a circoscrivere la zona per il periodo di tempo, in cui i pericoli per la popolazione siano evidenti, e per lo spazio, la cui estensione sia determinata da reali manifestazioni dannose per cose o persone (lancio di pezzi, crolli, etc.).

Oggi gli aerogeneratori sono dotati di sofisticati sistemi di convogliamento della corrente di fulminazione costituiti da recettori metallici posti lungo la pala, da un cavo che collega i recettori alla radice pala e da un sistema di messa a terra.

In questo modo si riesce a trasferire una buona parte delle correnti indotte dalle fulminazioni atmosferiche limitando sensibilmente i danni all'aerogeneratore.

5. DEFORMAZIONE, ROTTURA O RIBALTAMENTO DELLA TORRE EOLICA

Una pala oggetto di rottura, nel suo movimento non più regolare, può colpire la torre provocando lesioni locali accompagnate da deformazioni della sezione con eventuale ripercussione sulla stabilità della navicella, che potrebbe essere catapultata a terra (rovesciamento di navicella) o incidere più profondamente sino a produrre inflessione della torre che, essendo molto sviluppata in altezza, è caratterizzata da una relativa snellezza la cui parte superiore potrebbe essere abbattuta.

Mentre nel primo caso non è detto che la navicella venga proiettata al suolo, nel secondo caso l'effetto finale è senz'altro di questo tipo. L'insieme delle forze statiche e dinamiche come l'azione del vento, le vibrazioni trasferite dai carichi che si trovano a quote superiori come navicella, rotore e pale, possono portare a rottura o crollo della torre.

Un caso di incidente ancora più radicale e grave è la distruzione dell'aerogeneratore a seguito del completo ribaltamento dello stesso. La condizione eccezionale di carico dovuta a venti di fortissima intensità in concomitanza a un non corretto dimensionamento del blocco fondario troveranno una debole attività di contrasto anti-ribaltante e di conseguenza il blocco fondazione-aerogeneratore, rimanendo compatto ed unito, si ribalterà distruggendo completamente la turbina e creando non pochi problemi.

L'azione risultante del vento può essere considerata come una forza lungo l'asse del rotore. Ne consegue un rilevante momento flettente (forza risultante per altezza della turbina) da riportare necessariamente sul basamento. Il sottodimensionamento della fondazione ha come effetto il non riuscire ad offrire una massa adeguata e sufficiente ad opporsi al momento flettente ingenerato dal vento che raggiunge valori eccezionali.



6. ROTTURA ELEMENTI ROTANTI E CALCOLO DELLA RELATIVA GITTATA

La seguente analisi scaturisce dai potenziali rischi dovuti alla presenza di componenti di grandi dimensioni in movimento e consiste nello stimare la distanza dall'aerogeneratore all'interno della quale, in presenza di un'eventuale rottura dell'organo rotante della torre eolica, un distacco con lancio di una pala possa rappresentare un rischio. Queste possono essere strappate dalla loro sede e lanciate con una quantità di moto abbastanza elevata da raggiungere distanze abbastanza importanti. La traiettoria dipende dall'energia cinetica iniziale al momento del rilascio, dalle condizioni anemologiche, dalle proprietà aerodinamiche dell'elemento e dal punto della circonferenza di rotazione da cui si stacca, oltre dall'altezza della torre e dalla potenza della macchina eolica. Nella trattazione che segue si adopereranno delle semplificazioni come, ad esempio, considerare all'interno del calcolo il contributo degli effetti gravitazionali ed escludere, invece, i contributi aerodinamici. Tener conto di questi ultimi significherebbe considerare un numero significativo di variabili come, tra le tante, la pala che viene lanciata sia in termini di massa sia in termini di contributi aerodinamici oltre a dover fissare le condizioni di vento all'atto della rottura, alla distribuzione delle velocità lungo il pezzo staccato e la distribuzione delle velocità del vento lungo la traiettoria. È vero che i contributi aerodinamici potrebbero aumentare il tempo di volo e quindi la gittata ma è anche vero che, per compensare, non verrà tenuto conto della presenza dell'aria che genera comunque delle forze di resistenza viscosse che agendo sulla superficie della pala ne riducono, di conseguenza, tempo di volo e distanza. Inoltre, queste ipotesi risultano conservative considerando che in letteratura si registra, a causa degli effetti di attrito, una diminuzione del tempo di volo anche del 20% ("Blade throw calculation under normal operating conditions" VESTAS AS Denmark July 2001), ponendoci in una situazione di maggiore sicurezza.

Le pale di un aerogeneratore sono fissate al mozzo e vi è un sistema di controllo che ne modifica costantemente l'orientamento rispetto alla direzione del vento, per offrire allo stesso sempre il medesimo profilo alare garantendo, indipendentemente dalla direzione del vento, un verso orario di rotazione.

La macchina di riferimento per il nostro calcolo avrà le seguenti caratteristiche:

Altezza al Mozzo	122,5 m
Diametro Rotore	155 m
Lunghezza singola Pala	76,00 m
Area Spazzata	18.869 m ²
Numero Pale	3
Senso di Rotazione	Orario

	PROGETTO DI UN IMPIANTO EOLICO E DELLE RELATIVE OPERE DI CONNESSIONE DA REALIZZARE IN AGRO DI MARSALA (TP) IN LOCALITA' C.DA MESSINELLO DI POTENZA COMPLESSIVA DI 56,00 MW DENOMINATO "MARSA-ALLAH"	 Ingegneria & Innovazione		
	RELAZIONE GITTATA MASSIMA ELEMENTI ROTANTI E ANALISI DI POSSIBILI INCIDENTI	11/2021	REV: 0	Pag.8

Velocità di Rotazione Max a regime del Rotore	9,3 rpm
Potenza Nominale Turbina	5,6 MW
Cut-Out	27 m/s
Cut-in	3 m/s
Posizione Baricentro della pala a partire dalla radice	25,33 m

Le modalità di rottura della pala possono essere assai diverse. Essendo un organo in rotazione è soggetto alla forza centripeta che va equilibrata con l'azione della struttura della torre stessa. Per minimizzare tale forza, la pala è costruita in materiale leggero; normalmente si utilizzano materiali compositi che sfruttano le caratteristiche meccaniche così da far fronte ai carichi aerodinamici imposti.

Le modalità di rottura che più frequentemente si potrebbe venire a verificarsi è del tipo "Rottura alla Radice".

6.1. Forze agenti sulla traiettoria

La determinazione delle forze e dei momenti agenti sulla pala a causa di una rottura istantanea durante il moto rotazionale, come detto precedentemente, è molto complessa.

La traiettoria iniziale è determinata principalmente dall'angolo di lancio e dalle forze generalizzate inerziali agenti sulla pala. La pala quindi, quando inizierà il suo moto, continuerà a ruotare (conservazione della quantità di moto).

L'unica forza inerziale agente in questo caso è la forza di gravità. La durata del volo considerato è determinata considerando la velocità verticale iniziale applicata al centro di gravità. Il tempo risultante è usato per calcolare la distanza orizzontale (gittata) nel piano e fuori dal piano. La gittata è determinata dalla velocità orizzontale al momento del distacco. Non prendendo in considerazione le caratteristiche aerodinamiche proprie della pala, la gittata maggiore si avrebbe nel caso di distacco in corrispondenza della posizione a 45 gradi e di moto "a giavellotto" del frammento. Nella realtà la pala ha una complessità aerodinamica tale per cui il verificarsi di queste condizioni è praticamente impossibile: le forze di resistenza viscosa, le azioni del vento ed il moto di rotazione complesso dovuto al profilo aerodinamico della pala, si oppongono al moto riducendone tempo e distanza di volo.

6.2. Rottura della pala alla radice e calcolo gittata nel "Worst Case"

Questo tipo di incidente, che comporta il distacco di una pala completa dal rotore dell'aerogeneratore, può essere determinato dalla rottura della giunzione bullonata fra la pala ed in mozzo.

Le pale sono costituite da una parte strutturale (longherone) posizionata all'interno della pala e da una parte esterna (gusci) che ha sostanzialmente compiti di forma. Le tre parti, il longherone e i due gusci, sono uniti fra loro mediante incollaggio e, alla fine del processo produttivo, costituiscono un corpo unico.



Figura 2 *Composizione di una pala*

Il longherone è dotato di attacchi filettati che consentono di collegarlo al mozzo con bulloni (prigionieri) serrati opportunamente durante l'installazione della turbina. Il precarico conferito ai prigionieri durante il serraggio ha un'influenza determinante sulla resistenza dei prigionieri stessi ai carichi di fatica, per questo motivo è previsto un controllo di tale serraggio durante le operazioni di manutenzione programmata della turbina. L'errata verifica del serraggio ed una plausibile riduzione del precarico possono determinare la rottura per fatica dei bulloni e al distacco della pala.



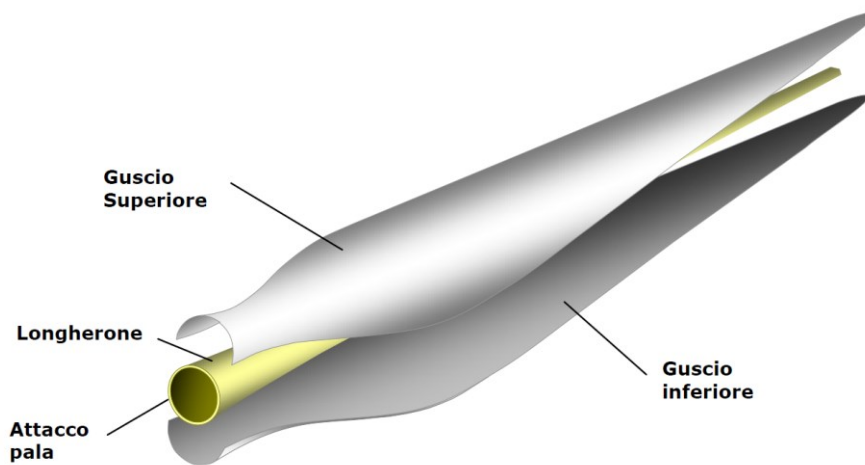
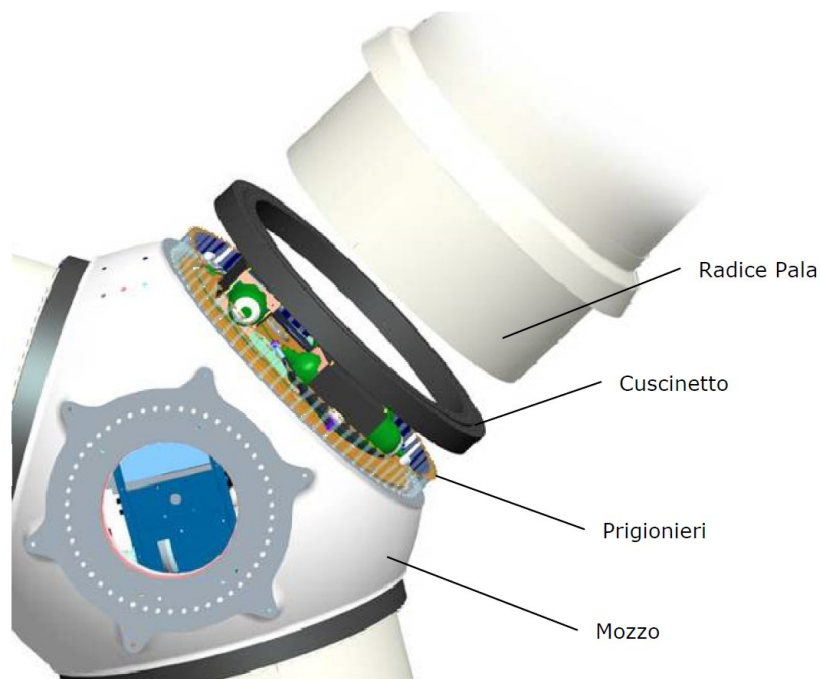

Figura 3 *Collegamento pala-mozzo*

Per la stima della gittata massima dell'intera pala si impongono alcune ipotesi semplificative:

- distacco netto ed istantaneo di una intera pala alla sua radice;
- assenza di attriti viscosi durante il volo;
- distacco alla rotazione di funzionamento massima;
- vento presente durante tutto il volo della pala con velocità corrispondente alla velocità massima di funzionamento;
- assenza di effetti di "portanza" del profilo alare.

**RELAZIONE GITTATA MASSIMA ELEMENTI
ROTANTI E ANALISI DI POSSIBILI INCIDENTI**

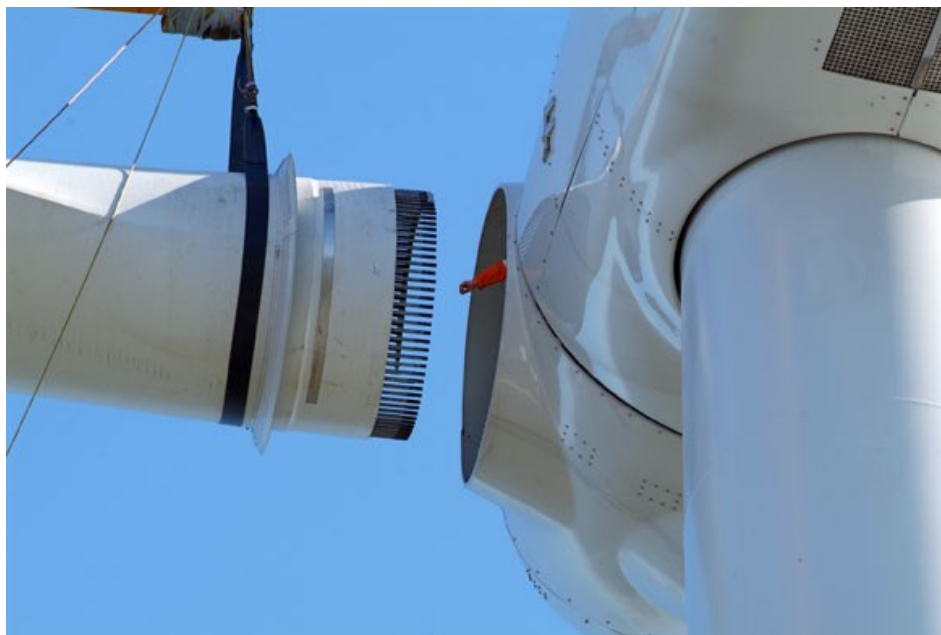

Figura 4 Schema grafico di gittata

Il moto considerato è di tipo rotazionale, cioè quello fisicamente più probabile. Non viene considerata la possibilità, puramente teorica, che il corpo assuma una traiettoria "a giavellotto".

Inoltre, ponendosi nelle condizioni peggiori possibili (WORST CASE) e come precedentemente illustrato, viene trascurata la presenza dell'aria che nella realtà genera forze di resistenza al moto che ne ridurrebbero tempo di volo e distanza di caduta.

$$\left\{ \begin{array}{l} z = -g \text{ nella direzione verticale} \\ x = 0 \text{ nella direzione orizzontale} \end{array} \right. \quad \left\{ \begin{array}{l} z = h + vt \operatorname{sen} \alpha - \frac{1}{2} gt^2 \\ x = vt \operatorname{cos} \alpha \end{array} \right.$$

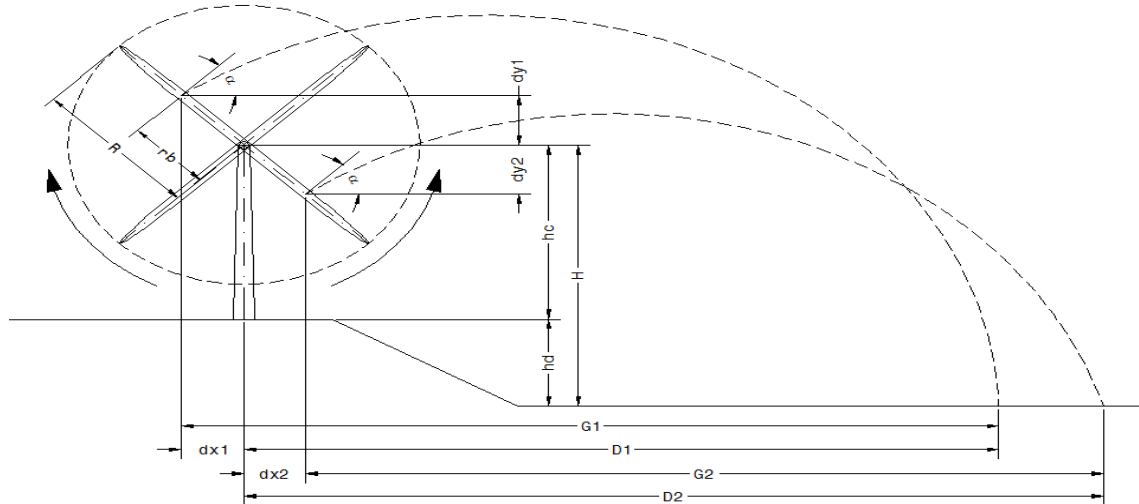

Il corpo tocca terra per $z=0$ per cui risulta:

$$h + vt \operatorname{sen} \alpha - \frac{1}{2} gt^2 = 0$$

La soluzione dell'equazione di secondo grado per tempi positivi è:

$$t = \frac{1}{g} \left(v \operatorname{sen} \alpha + \sqrt{v^2 \operatorname{sen}^2 \alpha + 2gh} \right)$$

Pertanto, quando il corpo raggiunge terra è:

	PROGETTO DI UN IMPIANTO EOLICO E DELLE RELATIVE OPERE DI CONNESSIONE DA REALIZZARE IN AGRO DI MARSALA (TP) IN LOCALITA' C.DA MESSINELLO DI POTENZA COMPLESSIVA DI 56,00 MW DENOMINATO "MARSA-ALLAH"	 Ingegneria & Innovazione	
	RELAZIONE GITTATA MASSIMA ELEMENTI ROTANTI E ANALISI DI POSSIBILI INCIDENTI	11/2021	REV: 0

$$x = \frac{v}{g} \cos \alpha \left(v \sin \alpha + \sqrt{v^2 \sin^2 \alpha + 2gh} \right)$$

Ovvero:

$$\frac{x}{h} = \frac{v^2}{2gh} 2 \cos \alpha \sin \alpha \left(1 + \sqrt{1 + \frac{2gh}{v^2 \sin^2 \alpha}} \right)$$

Il valore massimo di x_G (indicato nel grafico precedente con G e rappresentante la massima gittata del baricentro del corpo), dipende dall'angolo di lancio α e bisognerà quindi trovare il massimo della funzione:

$$x_G(\alpha) = \frac{\omega^2 L^2 \sin 2\alpha}{2g} \left[1 + \sqrt{1 + \frac{2g(H + L \cos \alpha)}{\omega^2 L^2 \sin^2 \alpha}} \right] + L \sin \alpha$$

Chiamiamo con "n" il numero di giri al minuto primo compiuti dal corpo in movimento circolare. Tenuto conto che ad ogni giro l'angolo descritto dal corpo in movimento è pari a 2π radianti, per n giri avremo $2\pi n$ radianti/minuto, che è appunto la velocità angolare ω del corpo in movimento. Volendo esprimere la velocità angolare in radianti al secondo avremo:

$$\omega = 2\pi n / 60 \text{ rad/sec}$$

Il baricentro della pala verrà assunto a circa un terzo della lunghezza della pala stessa e cioè a circa 25,33 m a partire dalla radice della stessa, e ad una distanza dal centro di rotazione pari a circa $r_b = 26.83$ m, dovendo aggiungere ulteriori 1,5 m considerando che il diametro dell' Hub è pari a circa 3,0 m.

Il produttore dichiara che la velocità massima del rotore a pieno regime è di $n = 9,3$ rpm.

Per determinare la velocità del baricentro della pala basta moltiplicare la distanza del baricentro dal centro di rotazione per la velocità angolare. Per questa velocità angolare, la velocità periferica del baricentro della pala risulta pari a:

$$v_o = \omega r_b = 2\pi n / 60 r_b = 26,13 \text{ m/sec}$$

posizione e velocità iniziale sono determinati anche dall'angolo α (angolo con l'orizzontale e la normale al moto) della pala al momento del distacco. Sostituendo all'espressione ricavata per T e interpolandola con i diversi valori assunti dall'angolo di lancio α , si ottiene il valore massimo di gittata del baricentro del corpo:



**PROGETTO DI UN IMPIANTO EOLICO E DELLE RELATIVE
OPERE DI CONNESSIONE DA REALIZZARE IN AGRO DI
MARSALA (TP) IN LOCALITA' C.DA MESSINELLO DI
POTENZA COMPLESSIVA DI 56,00 MW DENOMINATO
"MARSALA-ALLAH"**



**RELAZIONE GITTATA MASSIMA ELEMENTI
ROTANTI E ANALISI DI POSSIBILI INCIDENTI**

11/2021

REV: 0

Pag.13

t1	x1	y1
[s]	[m]	[m]
0,00	-23,24	135,91
0,07	-21,71	136,77
0,14	-20,18	137,59
0,20	-18,65	138,36
0,27	-17,12	139,08
0,34	-15,59	139,76
0,41	-14,06	140,40
0,47	-12,53	140,99
0,54	-11,00	141,54
0,61	-9,47	142,04
0,68	-7,94	142,50
0,74	-6,41	142,91
0,81	-4,88	143,28
0,88	-3,35	143,60
0,95	-1,82	143,88
1,01	-0,29	144,11
1,08	1,24	144,30
1,15	2,77	144,44
1,22	4,30	144,54
1,28	5,83	144,59
1,35	7,36	144,60
1,42	8,89	144,56
1,49	10,42	144,48
1,56	11,95	144,36
1,62	13,48	144,19
1,69	15,01	143,97
1,76	16,54	143,71
1,83	18,07	143,41
1,89	19,60	143,06
1,96	21,13	142,66
2,03	22,66	142,22
2,10	24,19	141,74
2,16	25,73	141,21
2,23	27,26	140,63
2,30	28,79	140,01
2,37	30,32	139,35
2,43	31,85	138,64
2,50	33,38	137,89
2,57	34,91	137,09
2,64	36,44	136,24
2,70	37,97	135,36
2,77	39,50	134,42
2,84	41,03	133,44
2,91	42,56	132,42
2,97	44,09	131,35
3,04	45,62	130,24
3,11	47,15	129,08
3,18	48,68	127,88
3,25	50,21	126,64
3,31	51,74	125,34
3,38	53,27	124,01
3,45	54,80	122,63
3,52	56,33	121,20
3,58	57,86	119,73
3,65	59,39	118,21
3,72	60,92	116,65
3,79	62,45	115,04
3,85	63,98	113,39
3,92	65,51	111,70
3,99	67,04	109,96
4,06	68,57	108,17
4,12	70,10	106,34
4,19	71,63	104,47
4,26	73,16	102,55
4,33	74,69	100,58
4,39	76,22	98,58
4,46	77,75	96,52
4,53	79,28	94,42
4,60	80,81	92,28
4,67	82,34	90,09
4,73	83,87	87,86
4,80	85,40	85,58
4,87	86,93	83,25
4,94	88,46	80,89
5,00	89,99	78,47
5,07	91,52	76,02
5,14	93,05	73,51
5,21	94,58	70,97
5,27	96,11	68,37
5,34	97,64	65,74
5,41	99,17	63,06
5,48	100,70	60,33
5,54	102,23	57,56
5,61	103,76	54,74
5,68	105,29	51,88
5,75	106,82	48,97
5,81	108,35	46,02
5,88	109,88	43,03
5,95	111,41	39,99
6,02	112,94	36,90
6,08	114,47	33,77
6,15	116,00	30,59
6,22	117,53	27,37
6,29	119,06	24,11
6,36	120,59	20,80
6,42	122,12	17,45
6,49	123,65	14,05
6,56	125,18	10,60
6,63	126,71	7,11
6,69	128,24	3,58
6,76	129,77	0,00

t2	x2	y2
[s]	[m]	[m]
0,00	25,26	113,46
0,06	26,69	113,95
0,12	28,11	114,41
0,17	29,53	114,84
0,23	30,96	115,24
0,29	32,38	115,60
0,35	33,81	115,93
0,41	35,23	116,22
0,46	36,66	116,49
0,52	38,08	116,72
0,58	39,51	116,91
0,64	40,93	117,08
0,69	42,35	117,21
0,75	43,78	117,31
0,81	45,20	117,37
0,87	46,63	117,41
0,93	48,05	117,41
0,98	49,48	117,37
1,04	50,90	117,31
1,10	52,33	117,21
1,16	53,75	117,08
1,22	55,17	116,91
1,27	56,60	116,72
1,33	58,02	116,49
1,39	59,45	116,22
1,45	60,87	115,93
1,51	62,30	115,60
1,56	63,72	115,24
1,62	65,15	114,84
1,68	66,57	114,41
1,74	67,99	113,95
1,79	69,42	113,46
1,85	70,84	112,93
1,91	72,27	112,37
1,97	73,69	111,78
2,03	75,12	111,16
2,08	76,54	110,50
2,14	77,97	109,81
2,20	79,39	109,09
2,26	80,81	108,33
2,32	82,24	107,54
2,37	83,66	106,72
2,43	85,09	105,86
2,49	86,51	104,97
2,55	87,94	104,05
2,61	89,36	103,10
2,66	90,79	102,11
2,72	92,21	101,09
2,78	93,63	100,04
2,84	95,06	98,96
2,89	96,48	97,84
2,95	97,91	96,69
3,01	99,33	95,50
3,07	100,76	94,29
3,13	102,18	93,04
3,18	103,61	91,75
3,24	105,03	90,44
3,30	106,45	89,09
3,36	107,88	87,71
3,42	109,30	86,29
3,47	110,73	84,85
3,53	112,15	83,37
3,59	113,58	81,85
3,65	115,00	80,31
3,71	116,43	78,73
3,76	117,85	77,12
3,82	119,27	75,47
3,88	120,70	73,80
3,94	122,12	72,09
4,00	123,55	70,34
4,05	124,97	68,57
4,11	126,40	66,76
4,17	127,82	64,92
4,23	129,25	63,04
4,28	130,67	61,14
4,34	132,09	59,20
4,40	133,52	57,22
4,46	134,94	55,22
4,52	136,37	53,18
4,57	137,79	51,11
4,63	139,22	49,00
4,69	140,64	46,86
4,75	142,07	44,69
4,81	143,49	42,49
4,86	144,91	40,25
4,92	146,34	37,98
4,98	147,76	35,68
5,04	149,19	33,35
5,10	150,61	30,98
5,15	152,04	28,58
5,21	153,46	26,14
5,27	154,88	23,68
5,33	156,31	21,18
5,38	157,73	18,65
5,44	159,16	16,08
5,50	160,58	13,48
5,56	162,01	10,85
5,62	163,43	8,19
5,67	164,86	5,49
5,73	166,28	2,76
5,79	167,70	0,00

**RELAZIONE GITTATA MASSIMA ELEMENTI
ROTANTI E ANALISI DI POSSIBILI INCIDENTI**

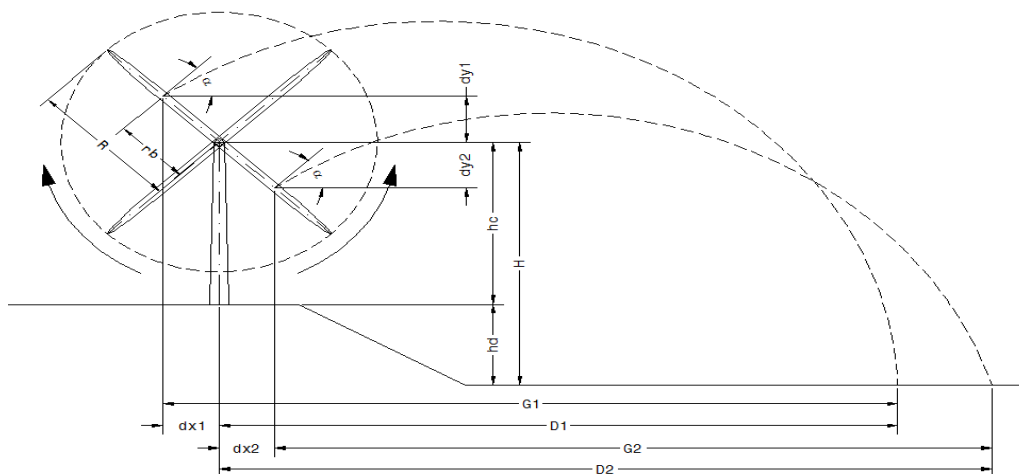

g	V. pale	R	rb	hc
[m/s ²]	[giri/min]	[m]	[m]	[m]
9,81	9,30	77,50	26,83	122,50

Vo	H
[m/s]	[m]
26,13	122,50

H + rb	D (SIA)
[m]	[m]
149,33	144,17

α	Vox	Voy	dx1	dy1	H1	t1	G1	D1
[°]	[m/s]	[m/s]	[m]	[m]	[m]	[s]	[m]	[m]
29,99	22,63	13,06	23,24	13,41	135,91	6,76	153,01	129,77

α	Vox	Voy	dx2	dy2	H2	t2	G2	D2
[°]	[m/s]	[m/s]	[m]	[m]	[m]	[s]	[m]	[m]
19,69	24,60	8,80	25,26	9,04	113,46	5,79	142,44	167,70



Figura 5 Calcolo della gittata mediante interpolazione dei valori assunti dall'angolo di lancio α in WORST CASE



come si evidenzia dal grafico e dalle tabelle sopra riportate il valore massimo che assume la gittata al baricentro è G_2 , pari a circa 142,44 m, con un angolo di distacco α pari a $19,69^\circ$, ai quali bisogna aggiungere la componente orizzontale d_{x2} come distanza del baricentro dall'asse torre al momento del distacco pari a 25,26 m per una distanza D_2 totale pari a 167,70 m. Nell'ipotesi che la pala, a seguito di rottura accidentale, continui a spostarsi lungo l'asse ortogonale al proprio piano e che arrivi a toccare il suolo con la sua estremità più lunga nel verso del moto, a tale valore dovrà aggiungersi la distanza del vertice della pala più distante dal baricentro, circa 50,66 m, per un valore complessivo della gittata pari a circa D_{tot} di 218,36 m.

6.3. Il caso studio e considerazioni nel Real Case

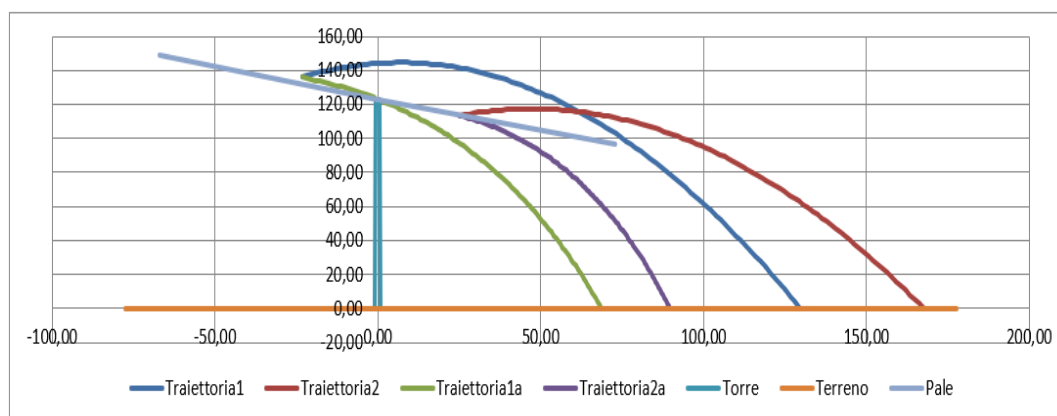
Nello specifico, il presente elaborato ha lo scopo di valutare la possibilità di impatto generato dalla rottura di un elemento rotante di uno dei 10 aerogeneratori proposti su eventuali ricettori.



Figura 6 Inquadramento satellitare delle posizioni degli aerogeneratori proposti

	PROGETTO DI UN IMPIANTO EOLICO E DELLE RELATIVE OPERE DI CONNESSIONE DA REALIZZARE IN AGRO DI MARSALA (TP) IN LOCALITA' C.DA MESSINELLO DI POTENZA COMPLESSIVA DI 56,00 MW DENOMINATO "MARSA-ALLAH"	 Ingegneria & Innovazione
	RELAZIONE GITTATA MASSIMA ELEMENTI ROTANTI E ANALISI DI POSSIBILI INCIDENTI	

La disposizione prevista per le 10 turbine oggetto di studio è riportata nella tabella sottostante in coordinate UTM WGS84.



Tabella 1 *Coordinate dei 10 aerogeneratori oggetto di studio.*

Turbine	Easting	Northing
MRS 01	293825.00 m E	4189975.00 m N
MRS 02	295123.59 m E	4190379.10 m N
MRS 03	291691.49 m E	4190109.55 m N
MRS 04	293744.70 m E	4189516.99 m N
MRS 05	295072.00 m E	4189024.00 m N
MRS 06	294272.43 m E	4189142.72 m N
MRS 07	292947.09 m E	4189171.67 m N
MRS 08	292424.56 m E	4189830.46 m N
MRS 09	294115.29 m E	4188630.59 m N
MRS 10	293515.00 m E	4188100.00 m N

Di seguito si riporta l'elenco dei ricettori regolarmente censiti al Catasto Fabbricati presenti nel raggio di circa 1000 metri e oltre dalle posizioni delle turbine di impianto :

Tabella 2 *Elenco ricettori regolarmente censiti nel raggio di 1000 m dagli aerogeneratori*

RICETTORE	COMUNE	FOGLIO	P.LLE	CATEG. CATASTALE	DISTANZA DA WTG PIU' VICINA
REC01	TRAPANI	294	19	FABB. DIRUTO	1050 m (MRS 01)
REC05	MARSALA	111	3	FABB. DIRUTO	810 m (MRS 08)
REC08	MARSALA	137	197	C/2	380 m (MRS 06)
REC10	MARSALA	137	5	E.U.	430 m (MRS 06)
REC13	MARSALA	138	182	C/2	380 m (MRS 05)
REC14	MARSALA	138	182	C/2	380 m (MRS 05)
REC15	MARSALA	138	36	FABB. DIRUTO	360 m (MRS 05)
REC17	MARSALA	138	34	A/3-D/10	400 m (MRS 05)
REC18	MARSALA	138	34	A/3-D/10	380 m (MRS 05)
REC19	MARSALA	138	189	F/2	350 m (MRS 05)
REC20	MARSALA	138	7	F/2	370 m (MRS 05)
REC22	MARSALA	138	41	FABB. DIRUTO	670 m (MRS 09)
REC23	MARSALA	138	43	FABB. DIRUTO	710 m (MRS 09)
REC25	MARSALA	137	194	C/2	370 m (MRS 04)
REC27	MARSALA	186	204	C/2	940 m (MRS 10)
REC28	MARSALA	136	10	F/2	262 m (B09)

	PROGETTO DI UN IMPIANTO EOLICO E DELLE RELATIVE OPERE DI CONNESSIONE DA REALIZZARE IN AGRO DI MARSALA (TP) IN LOCALITA' C.DA MESSINELLO DI POTENZA COMPLESSIVA DI 56,00 MW DENOMINATO "MARSA-ALLAH"	 <i>Ingegneria & Innovazione</i>	
	RELAZIONE GITTATA MASSIMA ELEMENTI ROTANTI E ANALISI DI POSSIBILI INCIDENTI	11/2021	REV: 0

Tra tutti i ricettori censiti nelle aree di impianto quelli più vulnerabili potrebbero essere quelli che si trovano ad una distanza pari o inferiore a quella precedentemente calcolata per la distanza massima di impatto dell'elemento rotante, e cioè 218 m circa.

Come si può facilmente notare dalla tabella precedente, nessuno dei ricettori presenti nell'area analizzata ricade all'interno di questo raggio d'azione e quindi poter essere definiti "ricettori sensibili".

Gli unici due ricettori appartenenti alla categoria A3, e quindi adibiti a civile abitazione, sono il REC17 e il REC18 che vengono a trovarsi, rispettivamente, a 400 e 380 metri di distanza dall'aerogeneratore più vicino (MRS 05) ben oltre la distanza di potenziale impatto.

Nella tabella a seguire sono riportati i riferimenti geografici (coordinate UTM WGS84) dei ricettori in oggetto

Tabella 3 *Coordinate UTM WGS 84 dei ricettori oggetto di studio*

Ricettore	Est	North	Destinazione d'Uso
REC 17	295482.00 m E	4189024.63 m N	A3 - D 10
REC 18	295459.25 m E	4189001.43 m N	A3 - D 10



Figura 7 Ricettori REC 17 (in basso a destra) e REC 18 (in basso a sinistra)

Inoltre, il calcolo della gittata in Worst Case (e cioè nelle condizioni più sfavorevoli) illustrato nei paragrafi precedenti porta ad un valore massimo pari a 218,36 m e come evidenziato dalla seguente tabella, con questo valore di gittata, non si ha alcuna interferenza sia con Strade Provinciali sia con Strade Statali essendo le più vicine all'impianto (SP8 e SP24) a circa 280 metri di distanza.

Tabella 4 Distanze tra gli aerogeneratori e gli assi stradali statali e provinciali più prossimi

AEROGENERATORE	DISTANZA DALL'ASSE STRADALE STATALE O PROVINCIALE (m)	DENOMINAZIONE DELL'ASSE STRADALE
MRS 01	460	SP8
MRS 02	840	SP8
MRS 03	2540	SP8
MRS 04	750	SP8
MRS 05	400	SP8
MRS 06	390	SP8
MRS 07	1380	SP24
MRS 08	1850	SP8
MRS 09	280	SP8
MRS 10	280	SP24

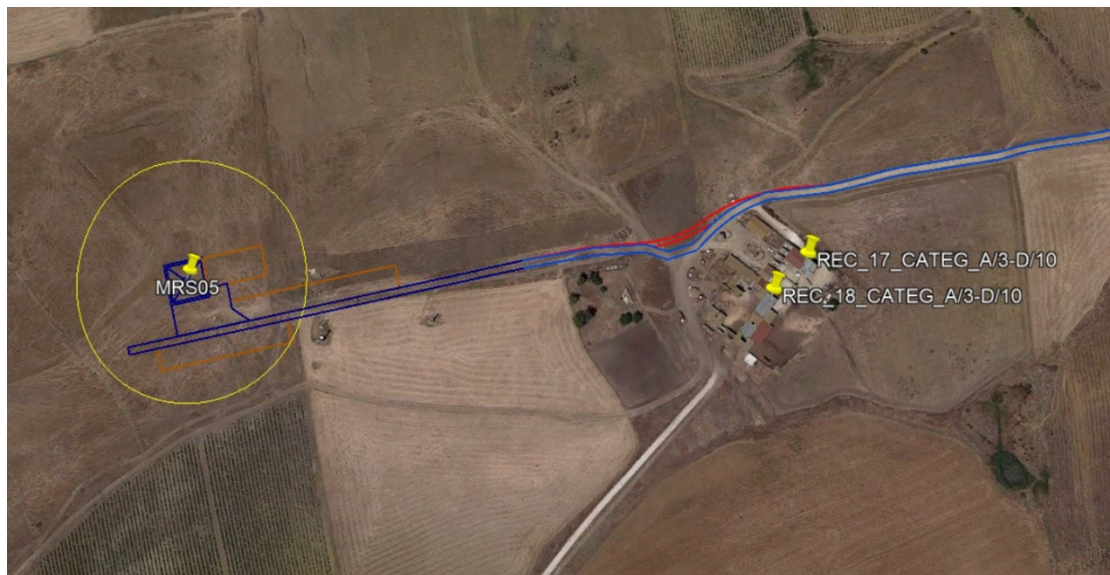
Come più volte ricordato, per la stima del valore di gittata in Worst Case, sono state imposte alcune ipotesi semplificative che come conseguenza pongono il calcolo nelle condizioni peggiori possibili, e cioè:

- distacco netto ed istantaneo di una intera pala alla sua radice;
- assenza di attriti viscosi durante il volo;
- distacco alla rotazione di funzionamento massima;
- vento presente durante tutto il volo della pala con velocità corrispondente alla velocità massima di funzionamento;
- assenza di effetti di "portanza" del profilo alare.

Nella realtà il verificarsi di queste condizioni contemporaneamente è sostanzialmente impossibile.

Ma soprattutto il calcolo non ha tenuto conto di un fattore dal quale non si può prescindere: la presenza dell'aria e quindi dell'attrito viscoso tra questa e la pala. Quest'ultima genera comunque delle forze di resistenza viscosi che agendo sulla superficie della pala ne riducono, di conseguenza, tempo di volo e distanza. Come già detto, in letteratura si registra, a causa degli effetti di attrito, una diminuzione del tempo di volo anche del 20% ("Blade throw calculation under normal operating conditions" VESTAS AS Denmark July 2001). A questo abbattimento del valore di gittata massima, quindi, si andrebbero ad aggiungere anche la presenza o meno degli ulteriori fattori precedentemente descritti che ne ridurrebbero

ulteriormente il valore. Ma proprio per la natura stocastica di questi ultimi, e per rendere il calcolo quanto più veritiero e in sicurezza possibile, terremo in considerazione solo ed unicamente ciò che non può essere eliminato: presenza di attrito viscoso dovuto all'aria e pendenza del terreno tra la posizione della turbina e il ricettore sensibile.

Quindi, inserendo nel calcolo queste ulteriori variabili, l'attrito viscoso dell'aria γ e contestualmente un eventuale dislivello dal piede dell'aerogeneratore rispetto al relativo ricettore, otterremo risultati sicuramente più vicini alla realtà. Per quanto concerne l'attrito dell'aria possiamo sicuramente considerarlo comune a tutte le casistiche prese in esame. La differenza di dislivello tra l'aerogeneratore ed il ricettore di riferimento viene invece valutata caso per caso nella seguente tabella:

Tabella 5 *Differenza di quota tra il ricettore e il relativo aerogeneratore*

RICETTORE E QUOTA		AEROGENERATORE DI RIFERIMENTO E QUOTA		DISLIVELLO
REC 17	245 m	MRS-05	237 m	-8 m
REC 18	245 m	MRS-05	237 m	-8 m

Come si può ben notare, i ricettori presi in esame si trovano in una posizione sopraelevata rispetto alla turbina di riferimento, posizione questa che va a tutto vantaggio di sicurezza in quanto. Inserendo adesso le nuove variabili si otterrà:

**RELAZIONE GITTATA MASSIMA ELEMENTI
ROTANTI E ANALISI DI POSSIBILI INCIDENTI**

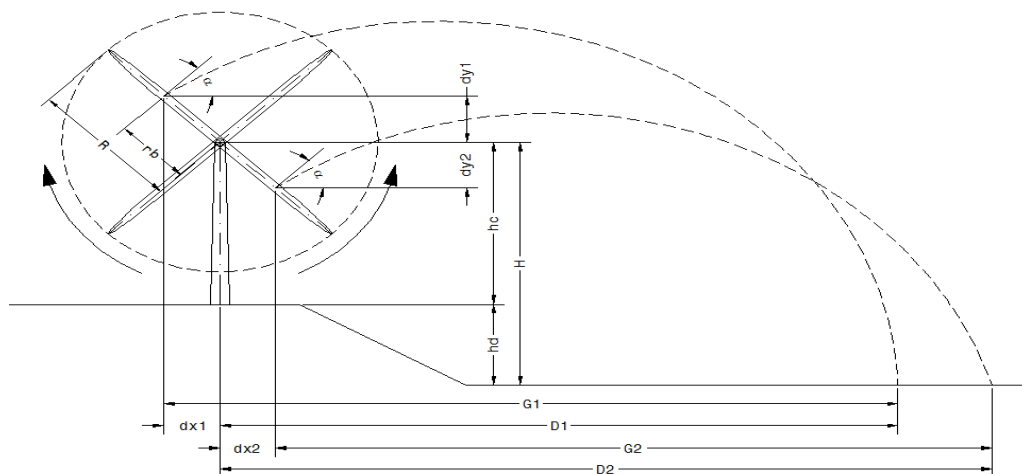

g	V. pale	R	rb	hc	hd
[m/s ²]	[giri/min]	[m]	[m]	[m]	[m]
9,81	9,30	77,50	26,83	122,50	-8,00

Vo	H
[m/s]	[m]
26,13	114,50

H + rb	D (SIA)
[m]	[m]
141,33	140,26

Gamma
[Adim]
0,170

α	Vox	Voy	dx1	dy1	H1	t1	G1	D1
[°]	[m/s]	[m/s]	[m]	[m]	[m]	[s]	[m]	[m]
29,99	22,63	13,06	23,24	13,41	127,91	6,61	149,56	126,32

t1	D1
[s]	[m]
5,21	68,64

α	Vox	Voy	dx2	dy2	H2	t2	G2	D2
[°]	[m/s]	[m/s]	[m]	[m]	[m]	[s]	[m]	[m]
19,69	24,60	8,80	25,26	9,04	105,46	5,62	138,27	163,53

t2	D2
[s]	[m]
4,56	89,73





Figura 8 Calcolo della gittata mediante interpolazione dei diversi valori assunti dall'angolo di lancio α in REAL CASE considerando un dislivello in posizione sopraelevata del ricevitore rispetto all'aerogeneratore e la presenza di attrito viscoso dovuto all'aria

Come si evidenzia dal grafico e dalle tabelle sopra riportate, il valore massimo della gittata D_{max} , dovuto sia al dislivello sia all'attrito viscoso dell'aria porta un abbattimento della distanza di gittata di poco meno del 50% raggiungendo i 89,73 m. In quest'ultimo caso, e a prova della bontà del calcolo, il tempo di volo dovuto al solo attrito si riduce da 5,79 s a 4,56 s che è una diminuzione di circa il 20%, compatibilmente con quanto descritto in letteratura a causa degli effetti di attrito ("Blade throw calculation under normal operating conditions" VESTAS AS Denmark July 2001). Nell'ipotesi che la pala, a seguito di rottura accidentale, continui a spostarsi lungo l'asse ortogonale al proprio piano e che arrivi a toccare il suolo

	PROGETTO DI UN IMPIANTO EOLICO E DELLE RELATIVE OPERE DI CONNESSIONE DA REALIZZARE IN AGRO DI MARSALA (TP) IN LOCALITA' C.DA MESSINELLO DI POTENZA COMPLESSIVA DI 56,00 MW DENOMINATO "MARSA-ALLAH"	 Ingegneria & Innovazione	
	RELAZIONE GITTATA MASSIMA ELEMENTI ROTANTI E ANALISI DI POSSIBILI INCIDENTI	11/2021	REV: 0

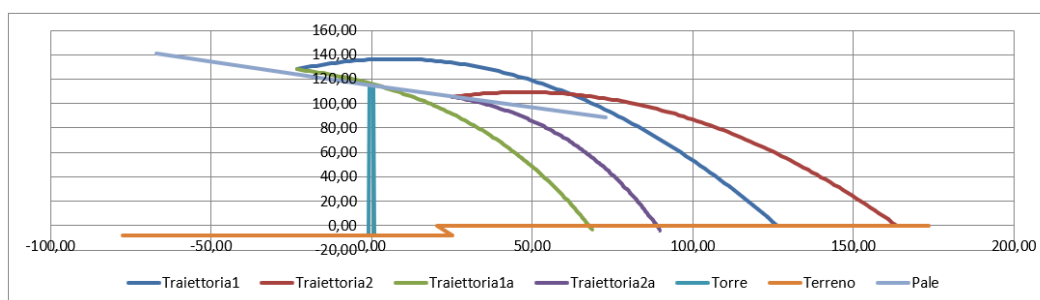
con la sua estremità non nel verso del moto, a tale valore dovrà aggiungersi la distanza del vertice della pala dal baricentro, circa 50,66 m, per un valore complessivo della gittata pari a circa $D_{tot} = 140,39$ m, valore abbondantemente fuori dalla distanza effettiva aerogeneratore-ricettore.

6.4. Probabilità di accadimento

L'aerogeneratore, al pari di tutte le realizzazioni industriali e tecniche, pone all'attenzione dei responsabili una serie di danni potenziali. Per limitarli devono essere formulati criteri, che sarebbe meglio se fossero derivati da prescrizioni o da statuizioni pubbliche e da normative. Ad essi si dovrebbero attenere costruttori e gestori di campi eolici.

Lo scopo sarebbe quello di ridurre i danni, derivanti da tali installazioni, sino ad un rischio residuale tecnico non eliminabile od accettabile. Nelle considerazioni entrerebbero sostanzialmente se non esclusivamente i requisiti di sicurezza, che l'impianto deve assicurare in tutte le fasi della propria vita (cioè, realizzazione, esercizio e dismissione oltre alla impostazione). È ovvio che in questo momento sono le prime due a farla da padrone. In mancanza di siffatte prescrizioni è prassi riferirsi ad una probabilità di rottura di 1006 eventi all'anno. Il dato numerico va inteso come un limite di soglia da raggiungere o da applicare. È stato per molto tempo il valore di accettabilità o di credibilità incidentale degli impianti nucleari, che prima di tutti e più di tutti hanno fatto della sicurezza il paradigma essenziale della loro esistenza nel panorama industriale dei nostri paesi. È naturale che se in un dato periodo di tempo, che è solitamente tagliato sull'anno, non si devono riconoscere eventi incidentali di quel tipo, che si sta considerando, la relativa probabilità di rottura assumerà il valore limite, che si è appena indicato, cioè 1006 eventi/anno. È ovvio che il valore del danno statistico della rottura di una torre per un convertitore eolico abbia singolarmente una probabilità maggiore. Essendo il processo di rottura della torre il risultato di una catena di eventi, la probabilità totale spettante a tale evento sarà la combinazione delle probabilità dei meccanismi intermedi, attraverso i quali si perviene al risultato. Ogni evento individuale della catena è visto con le sue conseguenze in modo che il prodotto della probabilità di occasione di ogni individuale evento fornisce la relativa probabilità di danno. Questo valore può essere messo in relazione con il valore di soglia, che dipende dall'oggetto individuale da proteggere. La relazione, che traduce il concetto ora esposto, si basa sulla seguente disuguaglianza.

$$P_{so} > P_1 \times P_2 \times P_3 \times P_4$$

nella quale, per le singole quantità, valgono le indicazioni precedenti e precisamente:

- P_{so} è il valore di soglia, che è relativo all'oggetto da difendere e che in linea generale potrebbe essere corrispondente al dato, già discusso in precedenza e cioè pari a 1006 o ben maggiore;
- P_1 è la probabilità di occasione dell'evento incidentale accaduto alla turbina eolica;
- P_2 è la probabilità di occasione dell'urto tra l'oggetto da proteggere e la pala;
- P_3 è la probabilità di occasione della condizione di vento sfavorevole o dei condizionamenti ambientali;
- P_4 la probabilità di occasione relativa ad altre cause, come tolleranze di costruzione, etc.

In conclusione, in relazione al rischio di rottura, si riportano le risultanze del documento "*Analysis Of RiskInvolved*

Incidents Of Wind Turbines”, allegato alla “*Guide for Risk-Based Zoning of Wind Turbines*”, elaborato nel 2005 dall’ ECN (Energy Research Centre of the Netherlands) sulla base dei dati relativi a produzione di energia eolica, incidenti e manutenzione raccolti dallo ISET (Institut für Solare Energieversorgungstechnik) in Germania e dall’ EMD (Energie- og Miljødata) in Danimarca. L’ECN ha analizzato le informazioni di incidenti registrate su un campione molto largo di turbine eoliche in Danimarca e Germania, determinando le frequenze di:

- rottura di una pala;
- rottura della punta e di piccole parti;
- rottura della torre alla base;
- caduta del rotore o della navicella
- caduta di piccole parti dal rotore o dalla navicella.



La probabilità di rottura della pala è stata suddivisa in diverse condizioni d’uso:

- alla velocità nominale;
- durante la frenata meccanica;
- in condizione di overspeed.

I risultati dell’analisi (riportati nella seguente figura) mostrano come la probabilità di rottura di una pala (0.84%) sia inferiore al dato (2,6%) utilizzato più frequentemente in studi di questo genere. Per quanto riguarda la probabilità di rottura in overspeed, è stata utilizzata la stima di studi precedenti, determinata moltiplicando la probabilità di guasto della rete elettrica (5 volta in un anno) con la probabilità di rottura del primo sistema di frenata (10⁻³ per intervento) e del secondo sistema di frenata (10⁻³ per intervento) e per la probabilità di rottura della pala in queste condizioni (100%).

Part	Failure frequency per turbine per year			Maximum throw distance [m] (reported and confirmed)
	Expected Value	95% upper limit	Recommended Risk Analysis Value [1/yr]	
Entire blade	6.3*10 ⁻⁴	8.4*10 ⁻⁴	8.4*10 ⁻⁴	150
Nominal rpm			4.2*10 ⁻⁴	
Mechanical braking			4.2*10 ⁻⁴	
Overspeed			5.0*10 ⁻⁶	
Tip or piece of blade	1.2*10 ⁻⁴	2.6*10 ⁻⁴	2.6*10 ⁻⁴	500
Tower	5.8*10 ⁻⁵	1.3*10 ⁻⁴	1.3*10 ⁻⁴	Shaft height + half diameter
Nacelle and/or rotor	2.0*10 ⁻⁴	3.2*10 ⁻⁴	3.2*10 ⁻⁴	Half diameter
Small parts from nacelle	1.2*10 ⁻³	1.7*10 ⁻³	1.7*10 ⁻³	Half diameter

Frequenza di rottura e massima gittata segnalata

	PROGETTO DI UN IMPIANTO EOLICO E DELLE RELATIVE OPERE DI CONNESSIONE DA REALIZZARE IN AGRO DI MARSALA (TP) IN LOCALITA' C.DA MESSINELLO DI POTENZA COMPLESSIVA DI 56,00 MW DENOMINATO "MARSA-ALLAH"	 <i>Ingegneria & Innovazione</i>		
		11/2021	REV: 0	Pag.25

**RELAZIONE GITTATA MASSIMA ELEMENTI
ROTANTI E ANALISI DI POSSIBILI INCIDENTI**

7. CONCLUSIONI

In conclusione, la gittata massima calcolata in Worst Case garantisce già la distanza di sicurezza sia da strade provinciali e statali sia dagli immobili regolarmente censiti presenti nell'area del parco. Il Worst Case è però una condizione estremamente peggiorativa che non trova alcuna rispondenza con la realtà dell'evento fisico in oggetto. Infatti, applicando solo alcune semplici considerazioni che riportano le ipotesi di calcolo quanto più vicine alla realtà, il valore della gittata in Real Case si è sensibilmente ridotto (di circa il 50%) portando il luogo dell'ipotizzato e sfortunato impatto dell'elemento rotante a circa 140 m di distanza dal ricettore più vicino. Questa distanza è quindi da considerarsi ampiamente in sicurezza.