

TOMBINO CIRCOLARE TC20
Scala 1:50
SEZIONE 12-12

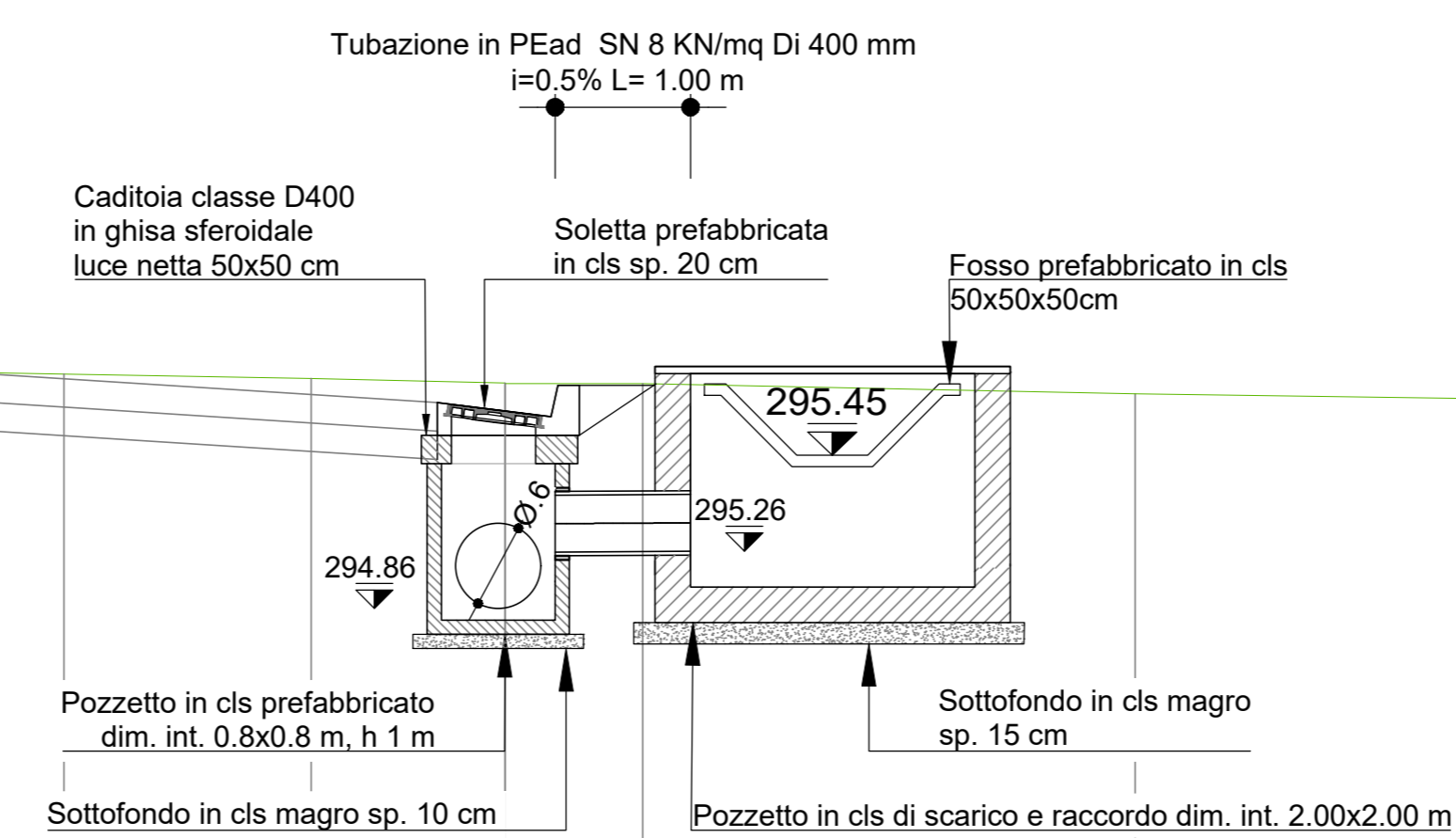

QT.RIF. 292,000

QUOTE TERRENO	296.657	296.653	296.595	296.509	296.478	296.447	296.441	296.441	296.371	296.295	296.290	296.521	296.523
DIST.PARZIALI TERRENO	1,503	1,457	4,815	1,739	1,363	0,988	3,467	5,284	1,266	4,940	0,972		
QUOTE PROGETTO	296.655	296.508	296.331	296.076	296.844	296.044	296.078	296.439					
DIST.PARZIALI PROGETTO		2,774	4,000	3,625									

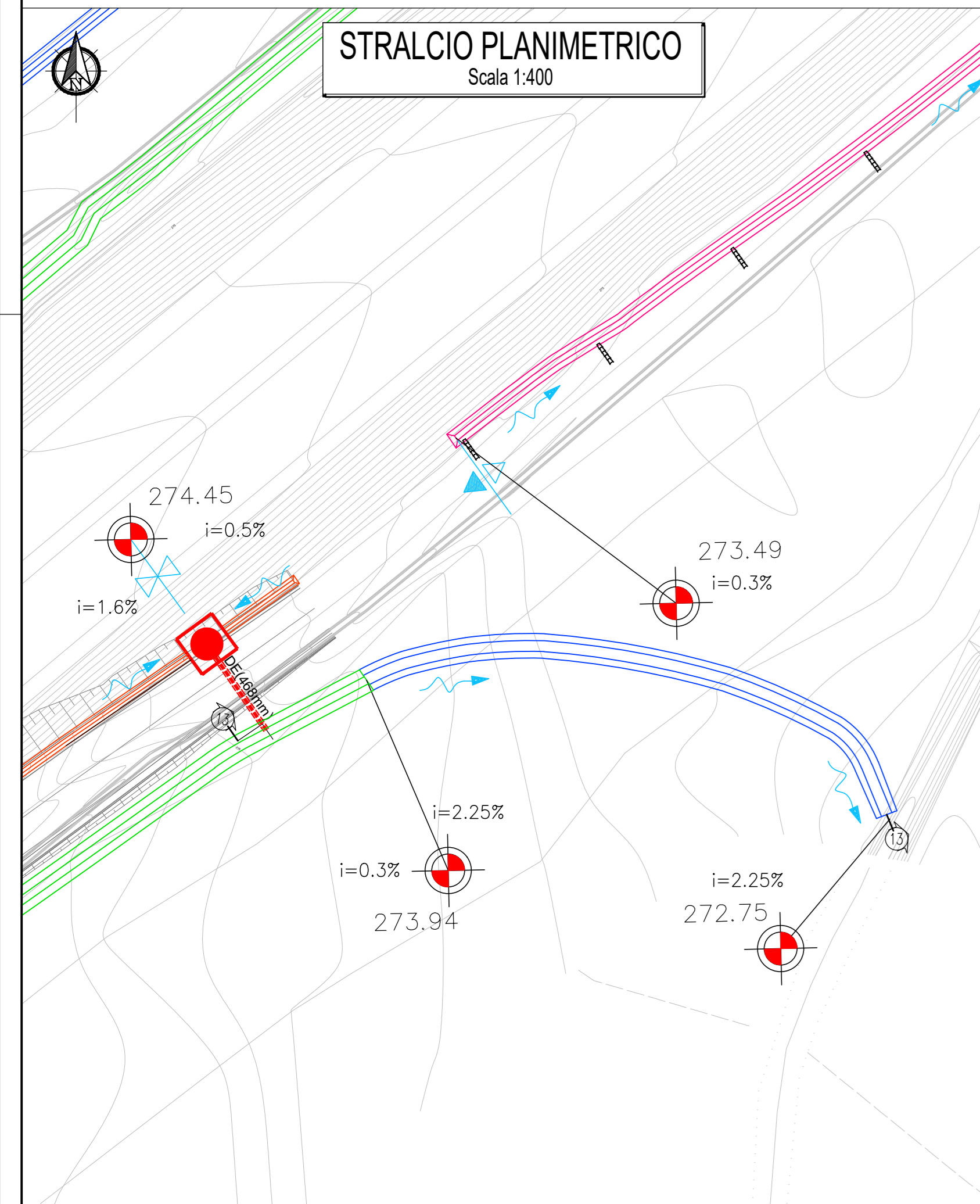
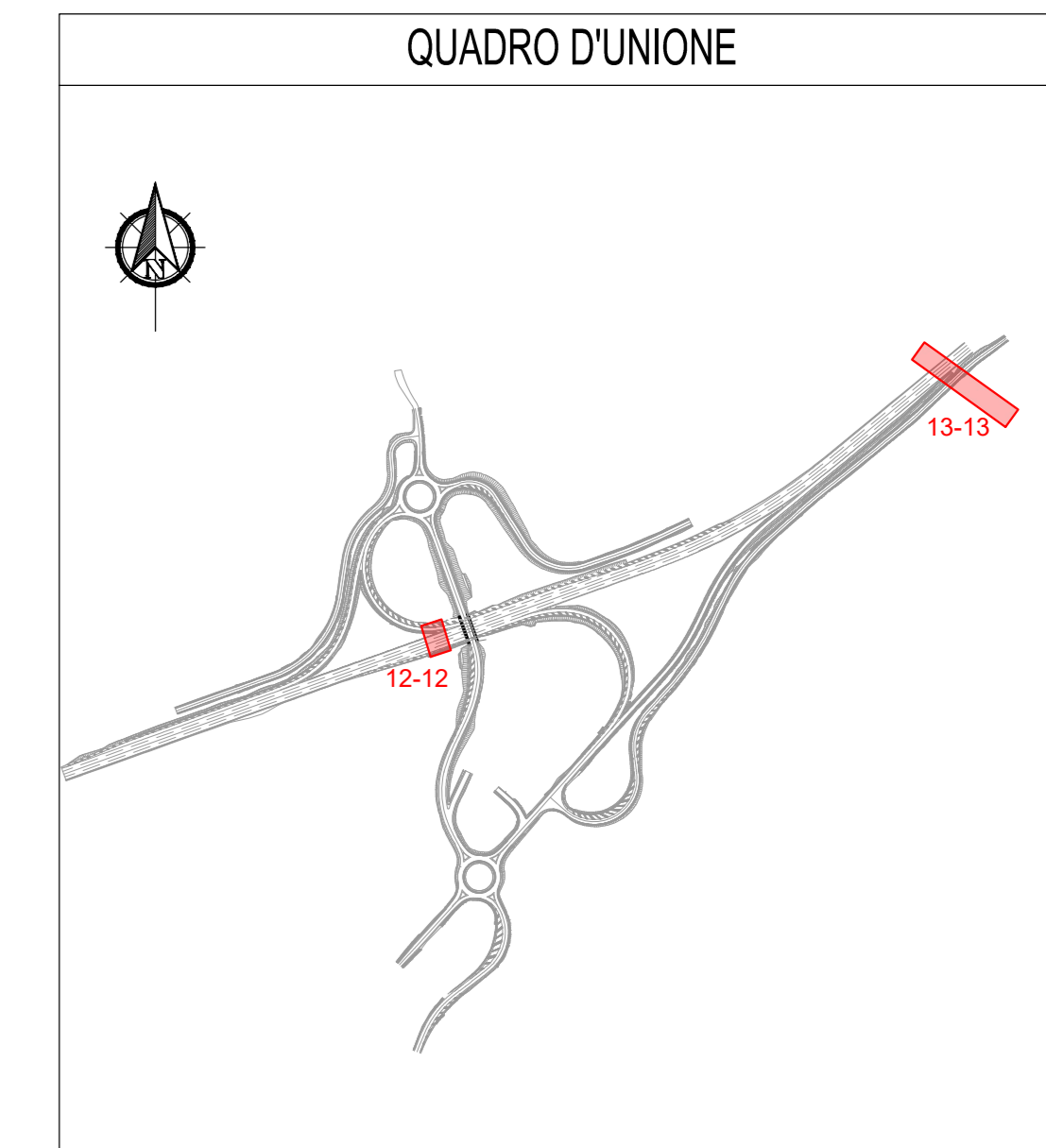

SCARICO RAMPA B - INTERPODERALE SUD EST
Scala 1:100
SEZIONE 13-13

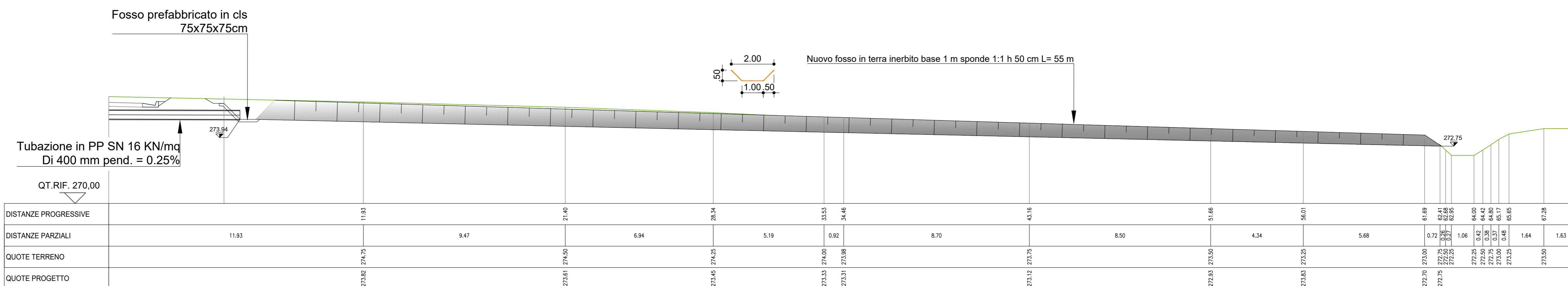

QT.RIF. 270,00

DISTANZE PROGRESSIVE		11.83	21.40	28.54	33.53	34.48	43.18	51.88	56.01	61.89	64.85	67.81	68.81
DISTANZE PARZIALI	11.83	9.47	6.94	5.19	0.92	8.70	8.50	4.34	5.68	0.73	1.06	44.05	44.42
QUOTE TERRENO	273.82	274.75	274.50	274.45	274.00	273.98	273.75	273.50	273.25	273.00	272.75	272.50	272.50
QUOTE PROGETTO		273.82	274.50	274.25	273.98	273.98	273.75	273.50	273.25	273.00	272.75	272.50	272.50



S.S. 131 di "Carlo Felice"
Adeguamento e messa in sicurezza della S.S.131
Risoluzione dei nodi critici - 2° stralcio
dal km 108+300 al km 158+000

PROGETTO ESECUTIVO

CA284

R.T.I. di PROGETTAZIONE: Mandataria **PRO ITER** Via G.B. Sommariva n°2, 20123 - Milano, Tel. 02 47897111, email: ma@proiter.it
Mandante **AS** Via Artemide n°13, 20133 - Milano, Tel. 02 47897111, email: dell@ingegneriapec.it

PROGETTISTI: Ing. Riccardo Fornicelli - Pro Iter srl (Integratore prestazioni specialistiche)
Ing. Riccardo Fornicelli - Pro Iter srl (Integratore prestazioni specialistiche)
Ing. Riccardo Fornicelli - Pro Iter srl (Integratore prestazioni specialistiche)
Ing. Riccardo Fornicelli - Pro Iter srl (Integratore prestazioni specialistiche)

IL GEOLOGO: Dott. Gian Massimo Mazzucchetti - Pro Iter srl
Abto Geol. Lombardia n. A762

COORDINATORE PER LA SICUREZZA IN FASE DI PROGETTAZIONE: Ing. Grego Cicchirelli
Ordine Ing. di Milano n. 15813

VISTO IL RESP. DEL PROCEDIMENTO: Dott. Ing. Salvatore FRESCHI

PROTOCOLLO: DATA

IDROLOGIA E IDRAULICA
NUOVI SVINCOLI - Nuovo svincolo di Paulilatino al Km 120+000
Opere di drenaggio del corpo stradale - Opere tipo e particolari (Tav. 5/5)

CODICE PROGETTO	NOME FILE	REVISIONE	SCALA:
LOPLSQE1901	VO1000DRDC05B.pdf	B	Varie
PROGETTO	LV. PROG. N. PROG.	ELAB.	
D			
C			
B	REVISIONE PER ISTRUTTORIA, VERIFICA E CONTROLLI DLGS30/11	Aprile 2021	Subis
A	EMMISSIONE	Maggio 2020	Agosti
REV.	DESCRIZIONE	DATA	REDDATO VERIFICATO APPROVATO