

**TOMBINO IDRAULICO SCATOLARE TIPO 500x225**

SCALA 1:50

**SEZIONE TIPICA SCATOLARE**

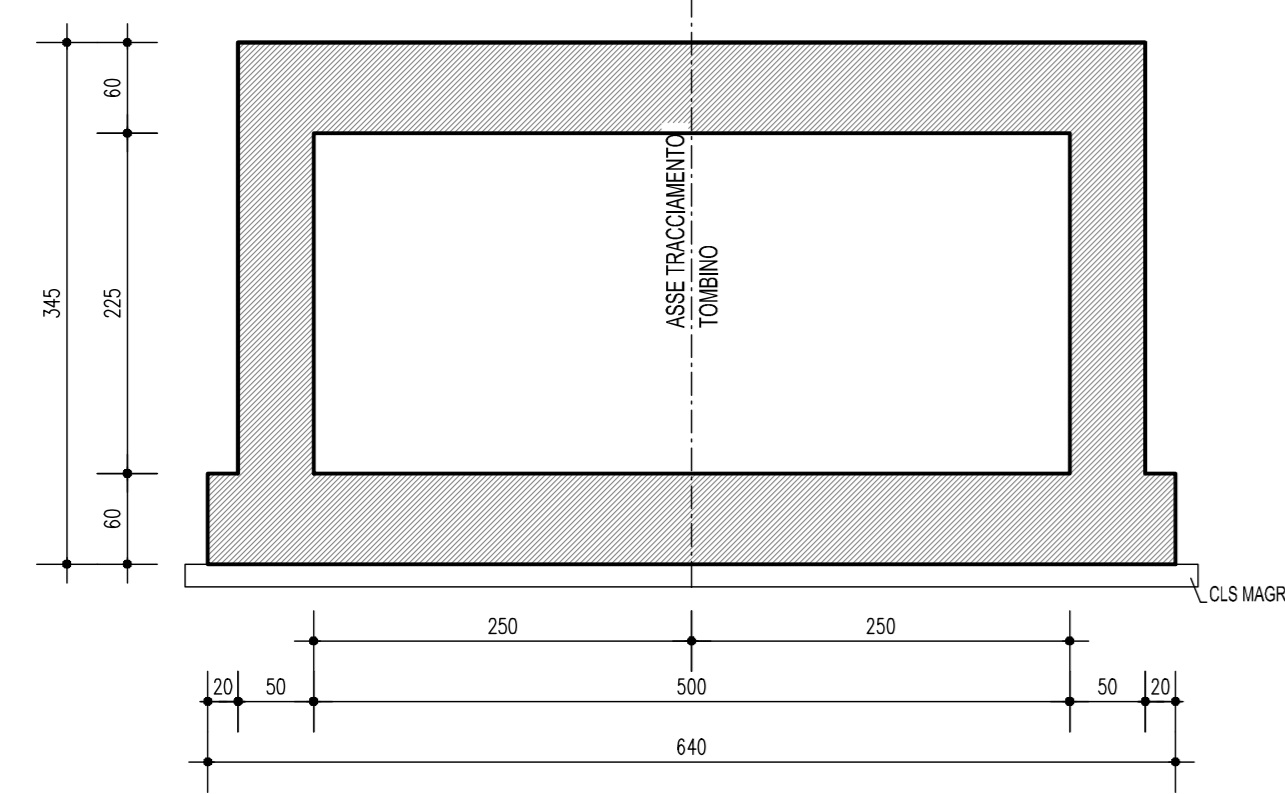

**VISTA FRONTALE TESTATA**

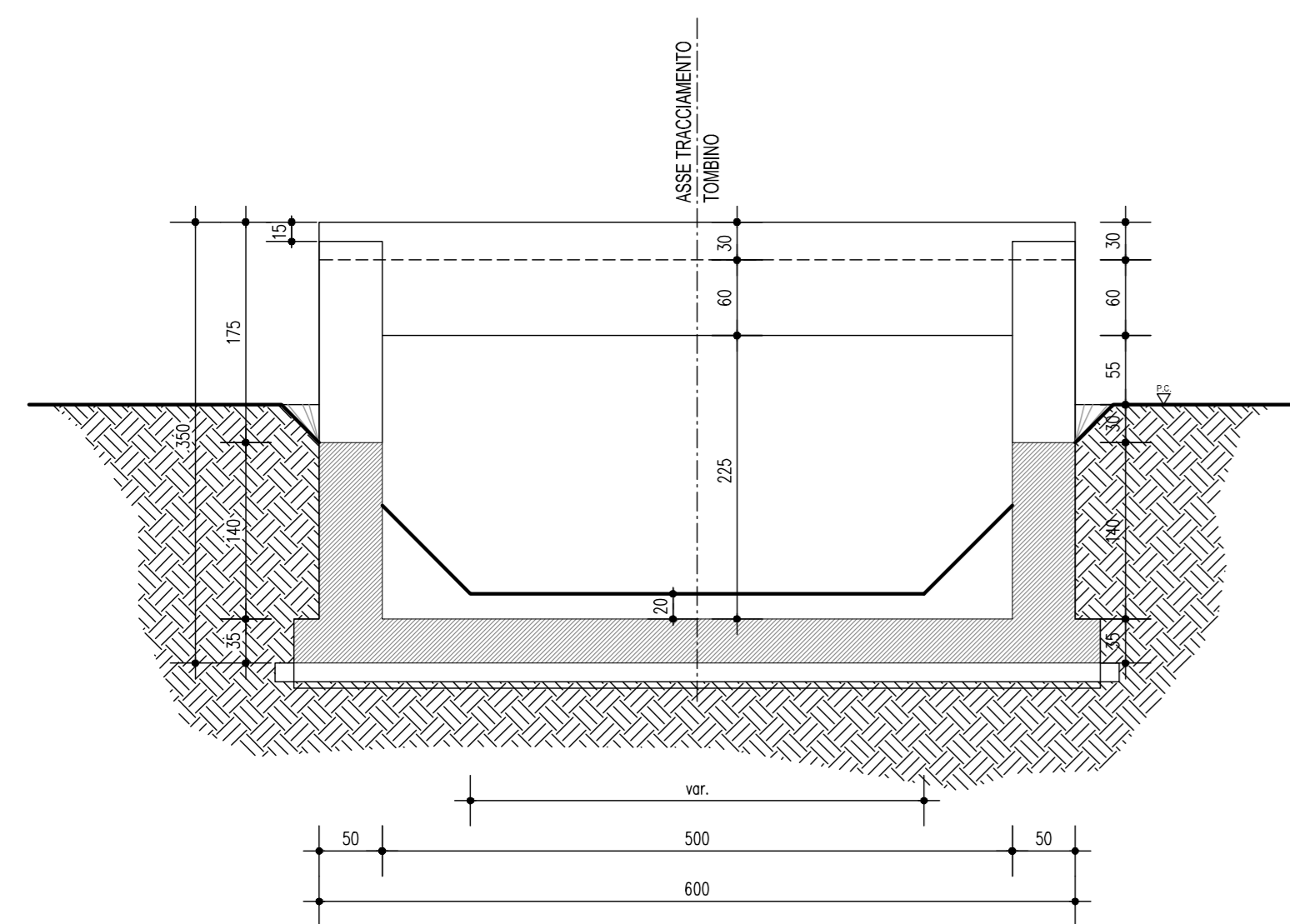

**PIANTA**

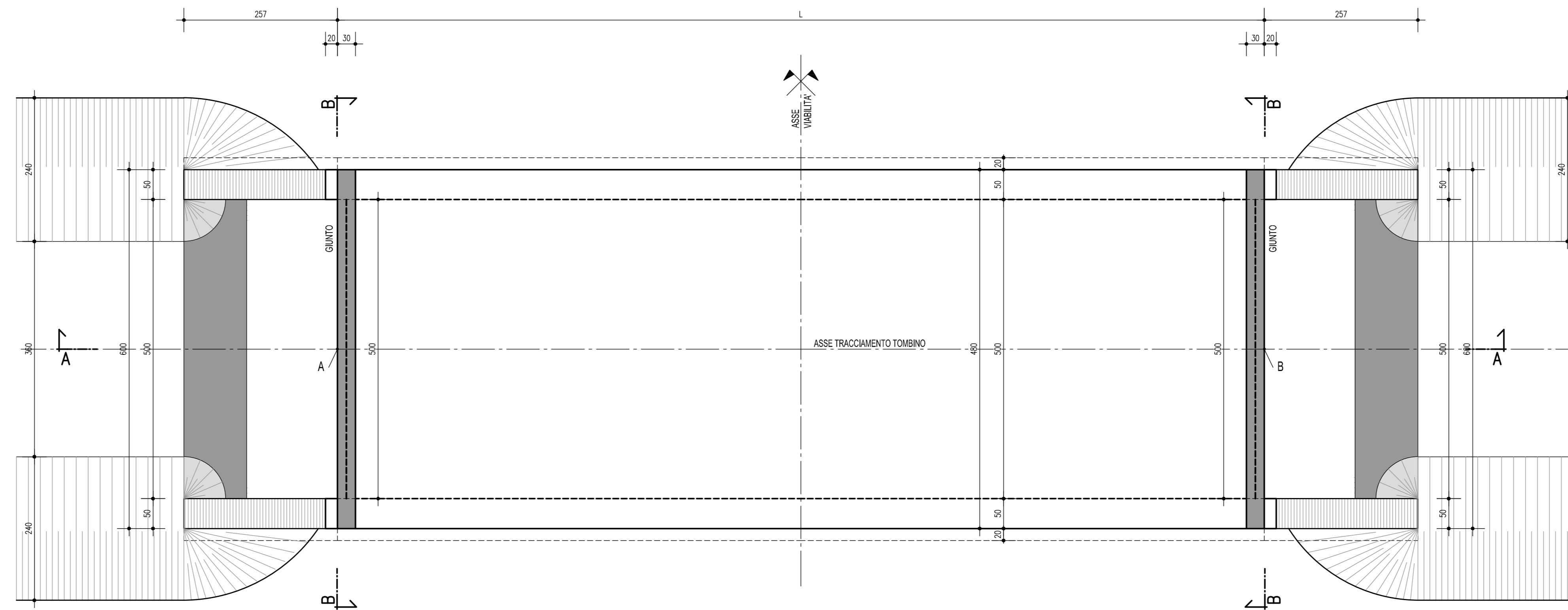

**SEZIONE A-A IN ASSE TOMBINO**

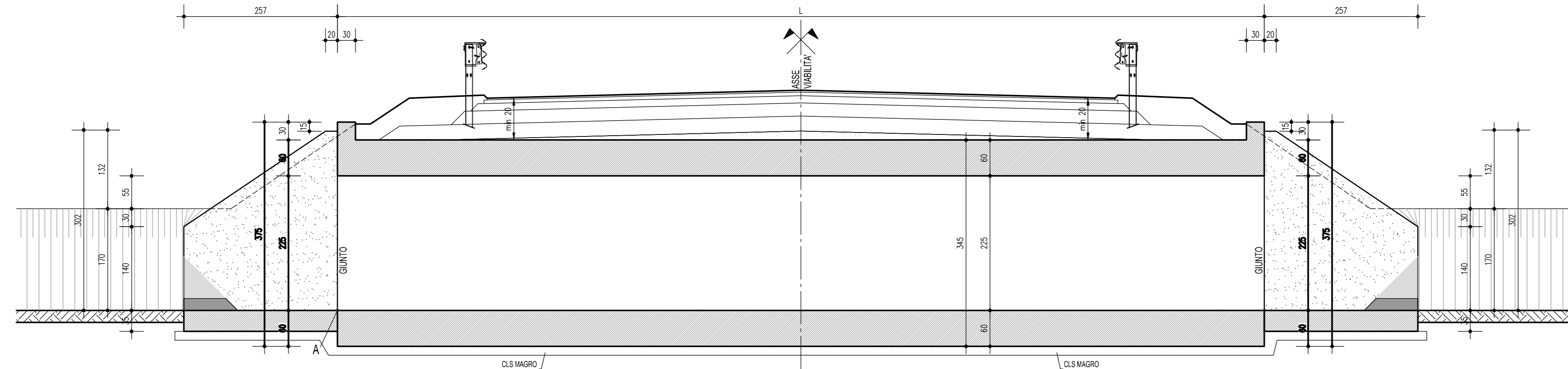

**KEY PLAN**



**NOTE**

CODIFCE TOMBINO	TIPOLOGIA TOMBINO	NOME INTERFERENZA
D01DTS01	scatolare 5.0x2.25	Cavo Burla
D01DTS02	scatolare 5.0x2.25	Cavo Burla
D01DTS03	scatolare 2.0x1.00	Canale Malcantone

**ELABORATI DI RIFERIMENTO**

**CARATTERISTICHE DEI MATERIALI**

**LEGENDA**

**TOMBINO IDRAULICO SCATOLARE TIPO 200x100**

SCALA 1:50

**SEZIONE TIPICA SCATOLARE**

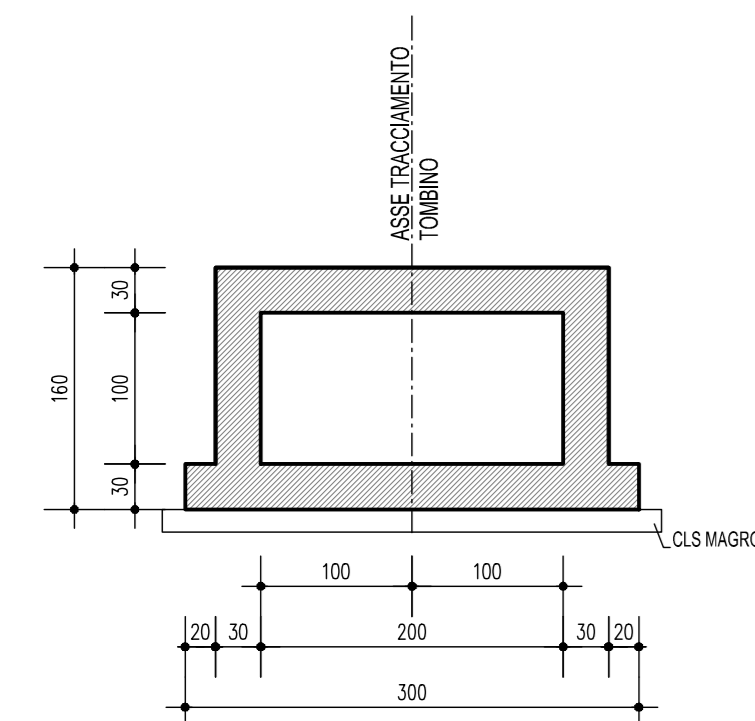

**VISTA FRONTALE TESTATA**

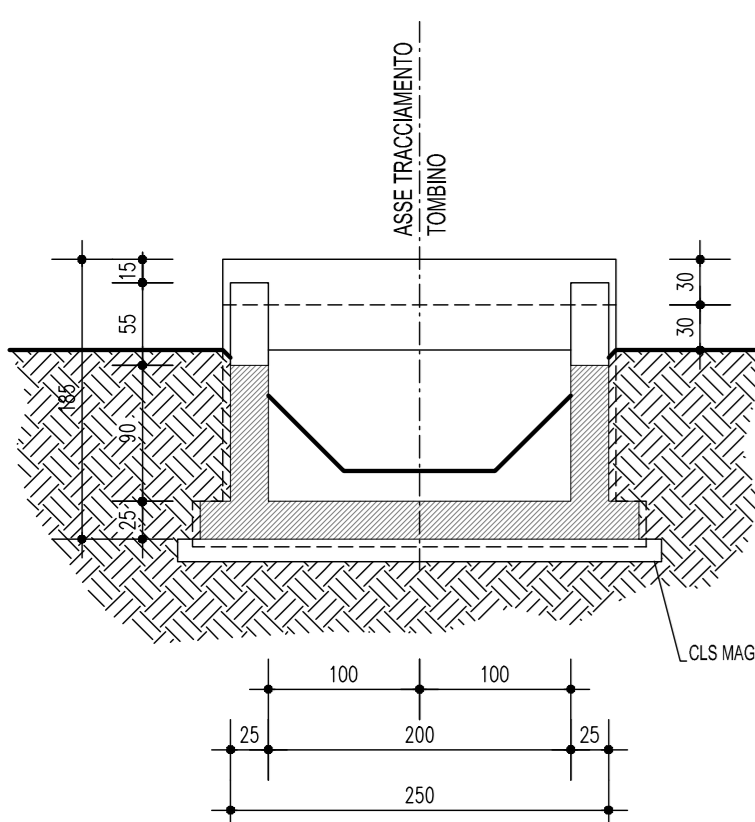

**PIANTA**

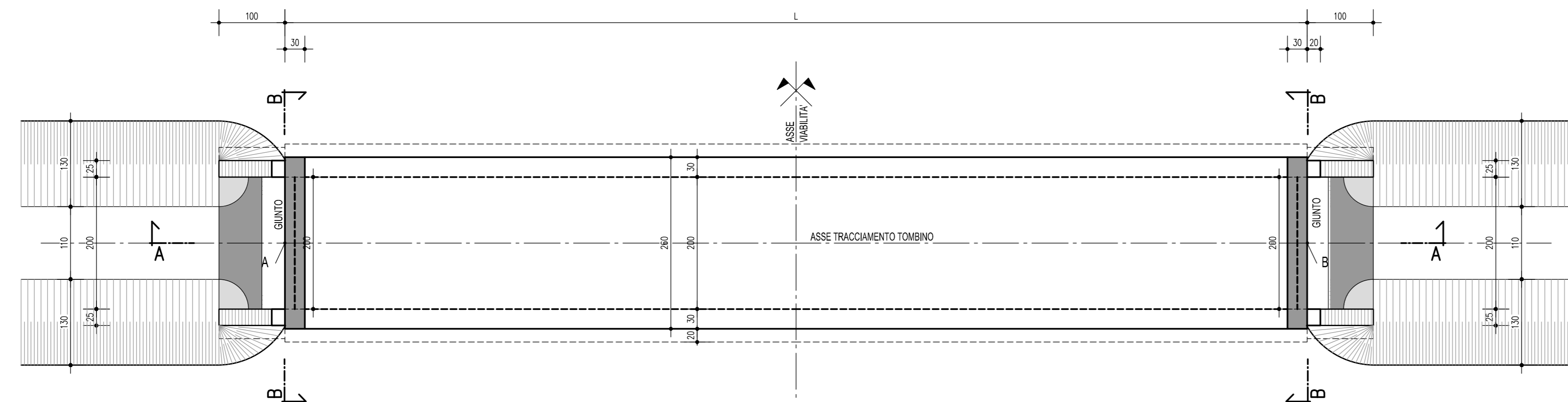

**SEZIONE A-A IN ASSE TOMBINO**

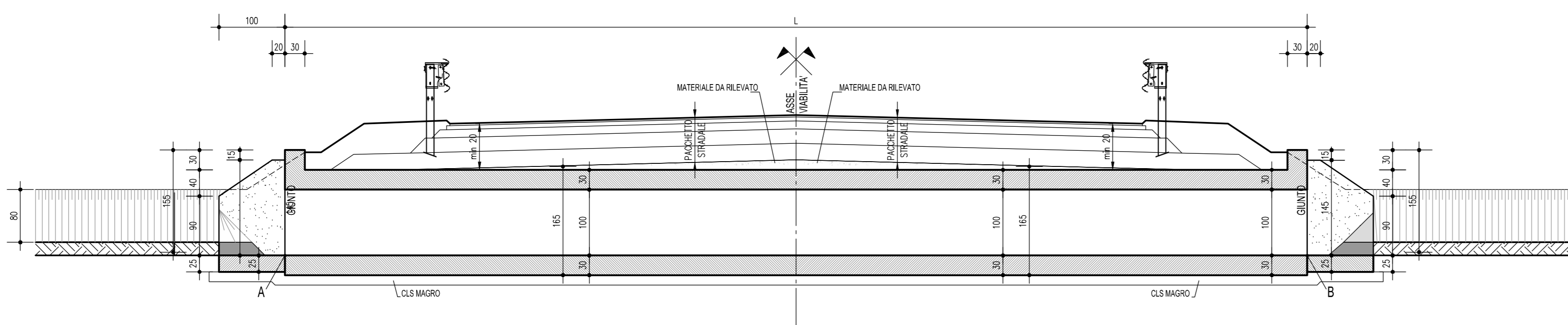

**PARTICOLARE CONTROMONTA E TABELLA PARAMETRICA TOMBINI**

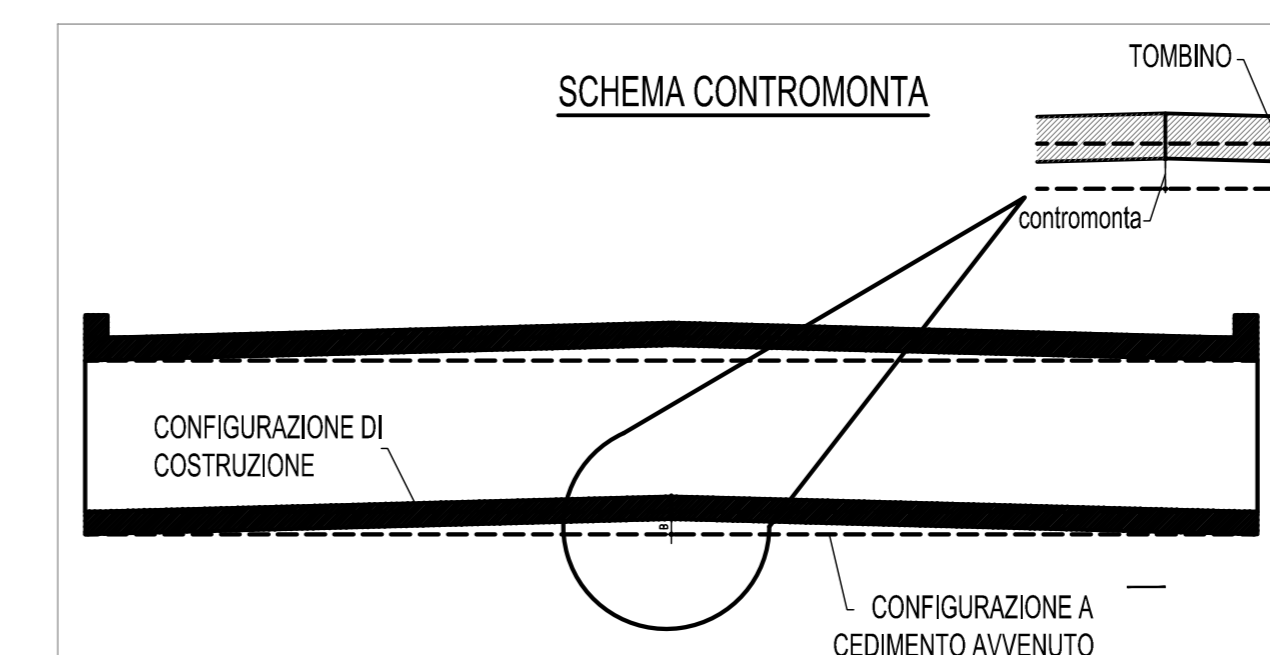

COD.WBS	PROGRESSIVA	LUNGHEZZA (m)	SCATOLARE (m)									RICOPRIMENTO		VALORE CONTROMONTA (cm)
			A	B	C	D	E	F	G	H	I	FINO A 2m	FINO A 5m	
D01DTS01	asse M 0+007	65	5	2.25	0.6	0.5	0.5	2.57	0.5	1.4	0.35	x		20
D01DTS02	asse M 0+059	150	5	2.25	0.6	0.5	0.5	2.57	0.5	1.4	0.35	x		20
D01DTS03	asse L 0+257	162	2	1	0.3	0.3	1	0.25	0.9	0.25	x		10	

**IL CONCESSIONARIO**

**Autosstrada Regionale Cispadana**

**IL CONCESSIONARIO**

**ARC**

Autosstrada Regionale Cispadana S.p.A.  
L. Presidente Giovanni Palmieri

**AUTOSTRADA REGIONALE CISPADANA**

DAL CASELLO DI REGGIOLO-ROLO SULLA A22  
AL CASELLO DI FERRARA SUD SULLA A13

CODICE C.U.P. E8180800060009

**PROGETTO DEFINITIVO**

**D01 (EX 1PR) - RIQUALIFICAZIONE DELLA S.P.72 "PARMA - MEZZANI"**

OPERE STRUTTURALI  
OPERE D'ARTE MINORI: OPERE IDRAULICHE, OPERE DI SOSTEGNO  
TIPOLOGICI  
TOMBINI SCATOLARI 5,00 X 2,25 - 2,00 X 1,00

**IL PROGETTISTA**

Ing. Rodolfo Bondi  
Albo Ing. Modena n° 1236

**SITECO s.r.l.**

**RESPONSABILE INTEGRAZIONE PRESTAZIONI SPECIALISTICHE**

Ing. Emilio Sola  
Albo Ing. Reggio Emilia n° 545

**IL CONCESSIONARIO**

Autosstrada Regionale Cispadana S.p.A.  
L. Presidente Giovanni Palmieri

**IL CONCESSIONARIO**

Autosstrada Regionale Cispadana S.p.A.  
L. Presidente Giovanni Palmieri

**IL CONCESSIONARIO**

Autosstrada Regionale Cispadana S.p.A.  
L. Presidente Giovanni Palmieri

**IL CONCESSIONARIO**

Autosstrada Regionale Cispadana S.p.A.  
L. Presidente Giovanni Palmieri

G																			
F																			
E																			
D																			
C																			
B																			
A	17.04.2012	EMISSIONE												W. GIANAROLI	R. BIONDI	E. SALSI			
IDENTIFICAZIONE ELABORATO			DESCRIZIONE			REDAZIONE			CONTROLLATO			AUTORIZZAZIONE							
NUM. PROSP.	FOGL.	SETTO.	GRUPPO.	CONDIZIONE REG.	STATO DESIGN.	MAPPA	PRO. CANTIERE	PRO. SOSTEGNO	PRO. SOSTEGNO	PRO. SOSTEGNO	PRO. SOSTEGNO	PRO. SOSTEGNO	PRO. SOSTEGNO	PRO. SOSTEGNO	PRO. SOSTEGNO	PRO. SOSTEGNO	PRO. SOSTEGNO	PRO. SOSTEGNO	PRO. SOSTEGNO
48000	P10	0	001	0	0	0	0	0	0	0	0	0	0	0	0	0	0	0	0
SCALE VARIE																			