



AUTOSTRADA REGIONALE CISPADANA DAL CASELLO DI REGGIOLO-ROLO SULLA A22 AL CASELLO DI FERRARA SUD SULLA A13

CODICE C.U.P. E81B08000060009

PROGETTO DEFINITIVO

**VIABILITA' DI ADDUZIONE AL SISTEMA AUTOSTRADALE D03 (ex 2RE)
Cispadana tra SP n° 2 "Reggiolo-Gonzaga" e la ex SS n° 62 "della Cisa"**

IMPIANTI TECNICI

PARTE GENERALE

SCHEMA ELETTRICO QUADRO QE-IP-03

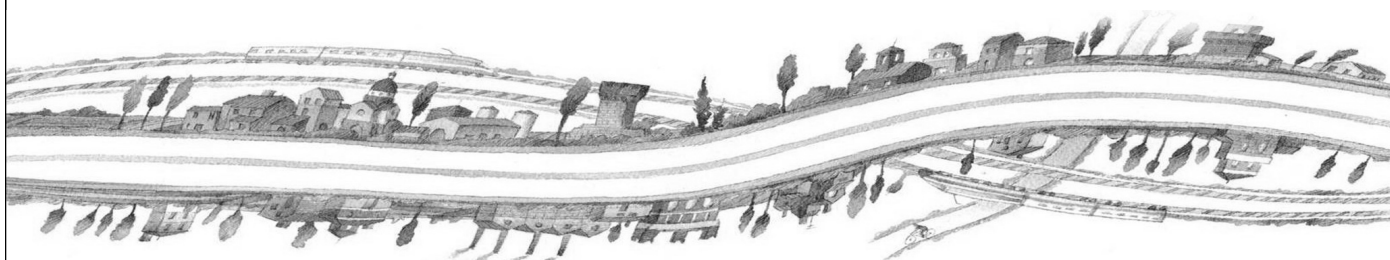

IL PROGETTISTA

Alpina S.p.A.
Dott. Ing. Marco Bonfanti
Ordine Ingegneri di Milano
n. A/23384

RESPONSABILE INTEGRAZIONE
PRESTAZIONI SPECIALISTICHE

Ing. Emilio Salsi
Albo Ing. Reggio Emilia n° 945

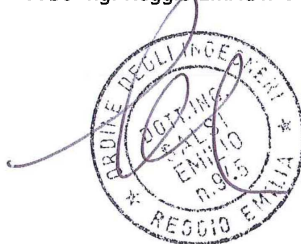

IL CONCESSIONARIO

Autostrada Regionale
Cispadana S.p.A.
IL PRESIDENTE
Graziano Pattuzzi

Graziano Pattuzzi

G					
F					
E					
D					
C					
B					
A	17.04.2012	EMISSIONE		ing. Besio	ing. Bonfanti ing. Salsi
REV.	DATA	DESCRIZIONE		REDAZIONE	CONTROLLO APPROVAZIONE

IDENTIFICAZIONE ELABORATO

NUM. PROGR.	FASE	LOTTO	GRUPPO	CODICE OPERA WBS	TRATTO OPERA	AMBITO	TIPO ELABORATO	PROGRESSIVO	REV.
5188	PD	0	D03	D1103	0	IE	SH	03	A

DATA: **MAGGIO 2012**

SCALA: /

QE-IP-03

QUADRO ELETTRICO ILLUMINAZIONE 03 CON REGOLATORE DI TENSIONE

CARATTERISTICHE DEL QUADRO QE-IP-03

SISTEMA DI DISTRIBUZIONE	TT
POTENZA CONTRATTUALE (KW)	4,5KW/
TENSIONE NOMINALE (V)	230VCA
FREQUENZA NOMINALE (Hz)	50Hz
Icc PRESUNTA (kA)	< 6kA
Icc DI DIMENSIONAMENTO (kA)	6kA
PORTATA SBARRE (A)	50A
GRADO DI PROTEZIONE	APERTO CHIUSSO
ARMADIO	IP21 IP55
NORME DI RIFERIMENTO	CEI 117/3-1/3
INTERRUTTORI AUTOMATICI	CEI EN60947-2
CARPENTERIA	VEITROPESINA (SMC)

NOTE:

QUADRO IN SMC POSATO SOPRA BASAMENTO IN CLS.
ENTRATA ED USCITA CAVI DAL BASSO.

FRONTE QUADRO QE-IP-03

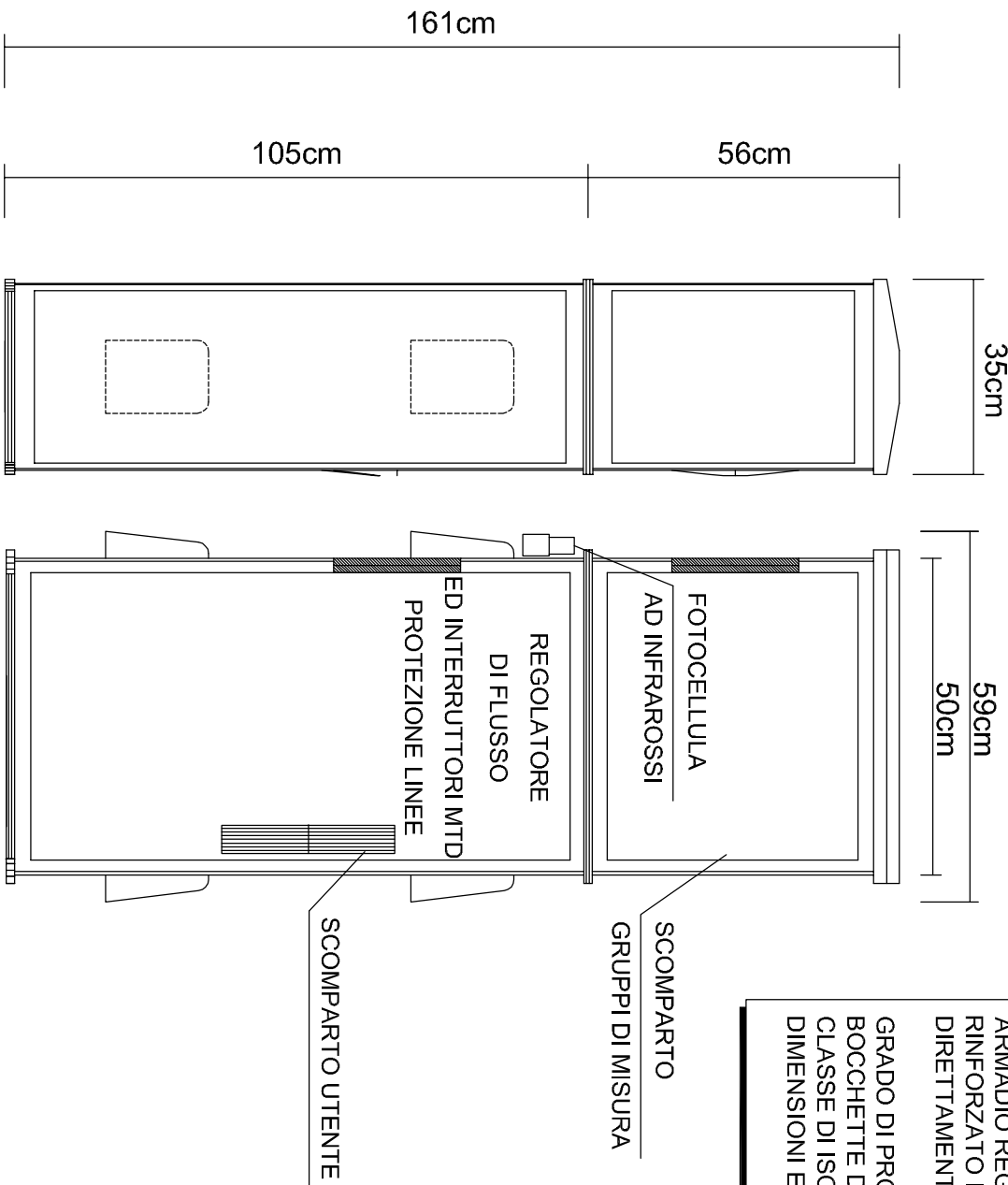

ARMADIO REGOLATORE DI FLUSSO IN SMC
RINFORZATO IN VETRORESINA, ADATTO ALLA POSA
DIRETTAMENTE A BORDO STRADA.
GRADO DI PROTEZIONE: IP55
BOCCHETTE DI RAFFREDDAMENTO NATURALE
CLASSE DI ISOLAMENTO: 2
DIMENSIONI ESTERNE: 500x1610x350mm (bxhxp)

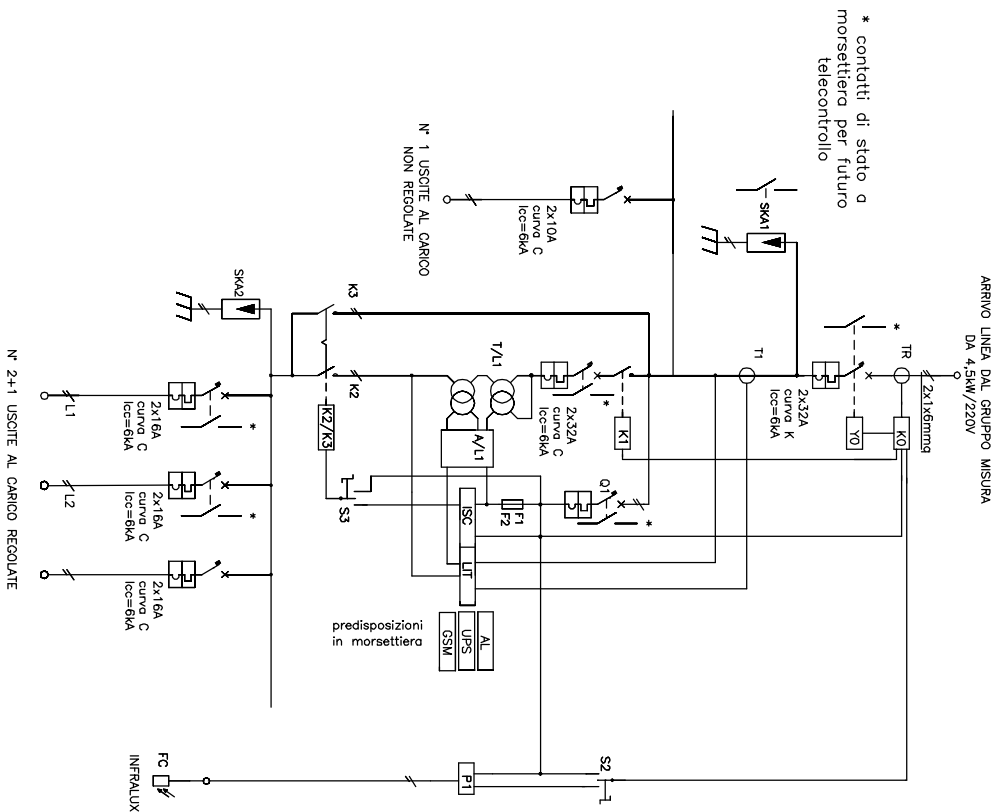

QUADRO ELETTRICO IN POLIESTERI RINFORZATO IN FIBRA DI VETRO A DOPPIO ISOLAMENTO DA 1610x500x350mm CON GRADO DI PROTEZIONE IP55 DA FISSARE AL BAULETTO IN CLS CON TAMPONATURA DEL FONDO CON ELEMENTI ROXTEC AL FINE DI OTTENERE UN GRADO DI PROTEZIONE IP55

LEGENDA

SIGLA	DESCRIZIONE
00	Interruttore generale - 2x32A / curva K / Icc=8kA
T1	Trasformatori ampereometrici
T/L1	Unità di regolazione da 7,4kVA / 32A
A/L1	Schede rail di regolazione
ISC	Alimentatore con led di segnalazione 220/24V
F1 - F2	Fusibili protezione ausiliari
Q1	Interruttore ausiliari - 2kA / curva C / Icc=8kA
TR	Toroida differenziale
K0	Differenziale a ritorno automatico con Id regolabile
K1	Contattore di linea
Y0	Bobina di segnale
S2	Selettore accensione impianto man./aut.
P1	Interruttore crepuscolare
FC	Fotorisistenza crepuscolare ad infrarossi infralux
Q4 - Q7	Interruttori protezione linee uscita al carico
K1 - K2	Contattori di By Pass generale 2x32A
S3	Selettore inserzione By Pass generale a contattori man./aut.
SKA1 - SKA2	Scaricatori di tensione
Q2	Interruttore automatico protezione unità 2x32 C / Icc=8kA

QUADRO ELETTRICO CON REGOLATORE DI TENSIONE DA 7,4 kVA/32A:

- TENSIONE DI ACCENSIONE: 205V
- TENSIONE REGIME SERALE: 210/220V
- TENSIONE REGIME NOTTURNO: 170V
- PREDISPOSIZIONE TELECONTROLLO ATTRAVERSO MODEM GSM

DEFINIZIONI

- I_b = Corrente di Impiego elettrica del cavo (ASSUNTO INVENTO USATO)
- I_n = Corrente nominale del dispositivo di protezione
- I_c = Corrente lorda del dispositivo di protezione
- I_p = Portata del cavo in relazione alle tabelle CIECUNEI 35024.70
- I_e = Corrente convenzionata di intervento del dispositivo di protezione non regolabili: 1,45 I_n regolabili: 1,35 I_n < 63 A regolabili: 1,25 I_n > 63 A
- I_{sc} = Corrente presunta di cortocircuito punto di installazione del dispositivo di protezione

QUADRO ELETRICO QE-IP-03 - DIM. 500x1610x350mm (bxhxp)

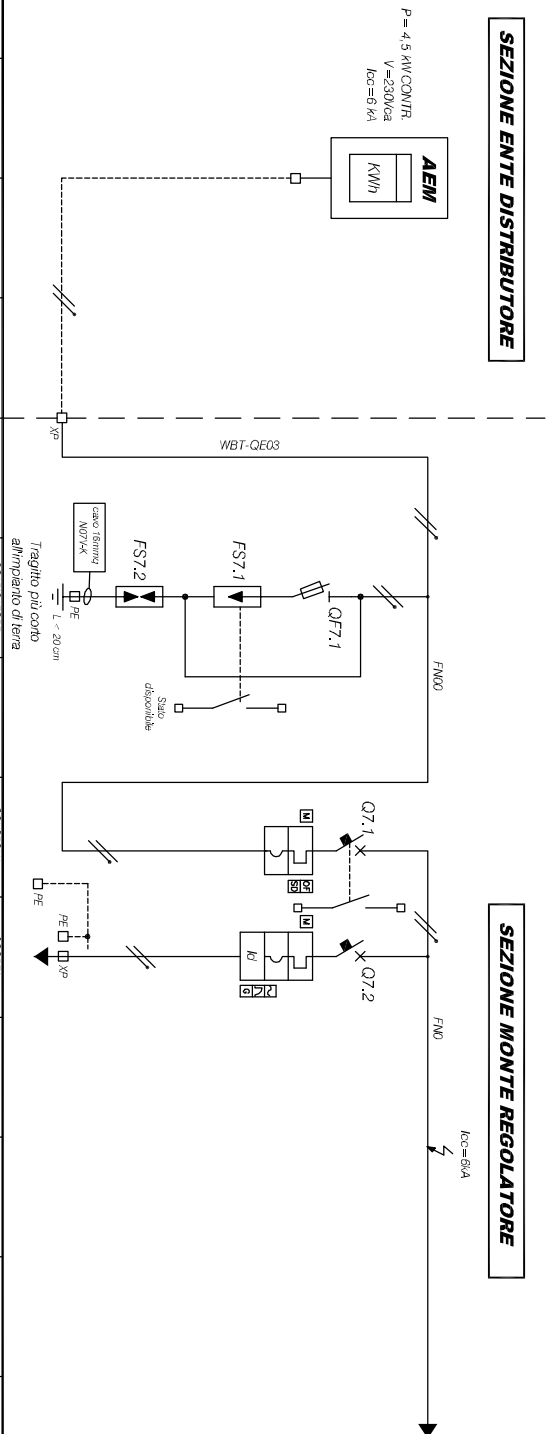

SEZIONE ENTE DISTRIBUTORE

SEZIONE MONTE REGOLATORE

DENOMINAZIONE		SEZIONATORE GENERALE	BT-ENTE	SCOPRIA					
SIGLA CIRCUITO	(kW)	SPD	4,5kW	SC-1					
POTENZA TOTALE	(kW)		0,8						
FATTORE DI CORRETTAMENTO	(kW)		3,1kW						
POTENZA ASSORBITA	(A)		15,5A						
CORRENTE ASSORBITA	(A)	SEZIONATORE + FUS.		MTD					
TIPO		100kA	6kA	18kA					
Icu / Ics		IP+IN63A	2kA2A	2k10A					
POLI x PORTATA			CURBAC	CURBAC					
SIGLA SGANCIAITORE									
TAR. TERMICA			32A	10A					
TAR. MAGNETICA			32A	10A					
TAR. DIFF. Ich				0,3A-AC					
TIPO		22,53							
CALIBRO		32A							
TIPO									
CALIBRO									
TIPO									
CAMPO REGOLAZ.									
TIPO CAVO		FGR1081KW	N074-K						
FORMAZIONE		2(1x6)-1(10)	1x16						
SEZ. NPE									
LUNGHEZZA									
C.D.T. IS/TOTALE (%)		<3m							
Icc FASE-TERRA (kA)									
Icc TERRESE (kA)									
NUMERAZIONE MORSETTIERA			F1N00	F1N504					

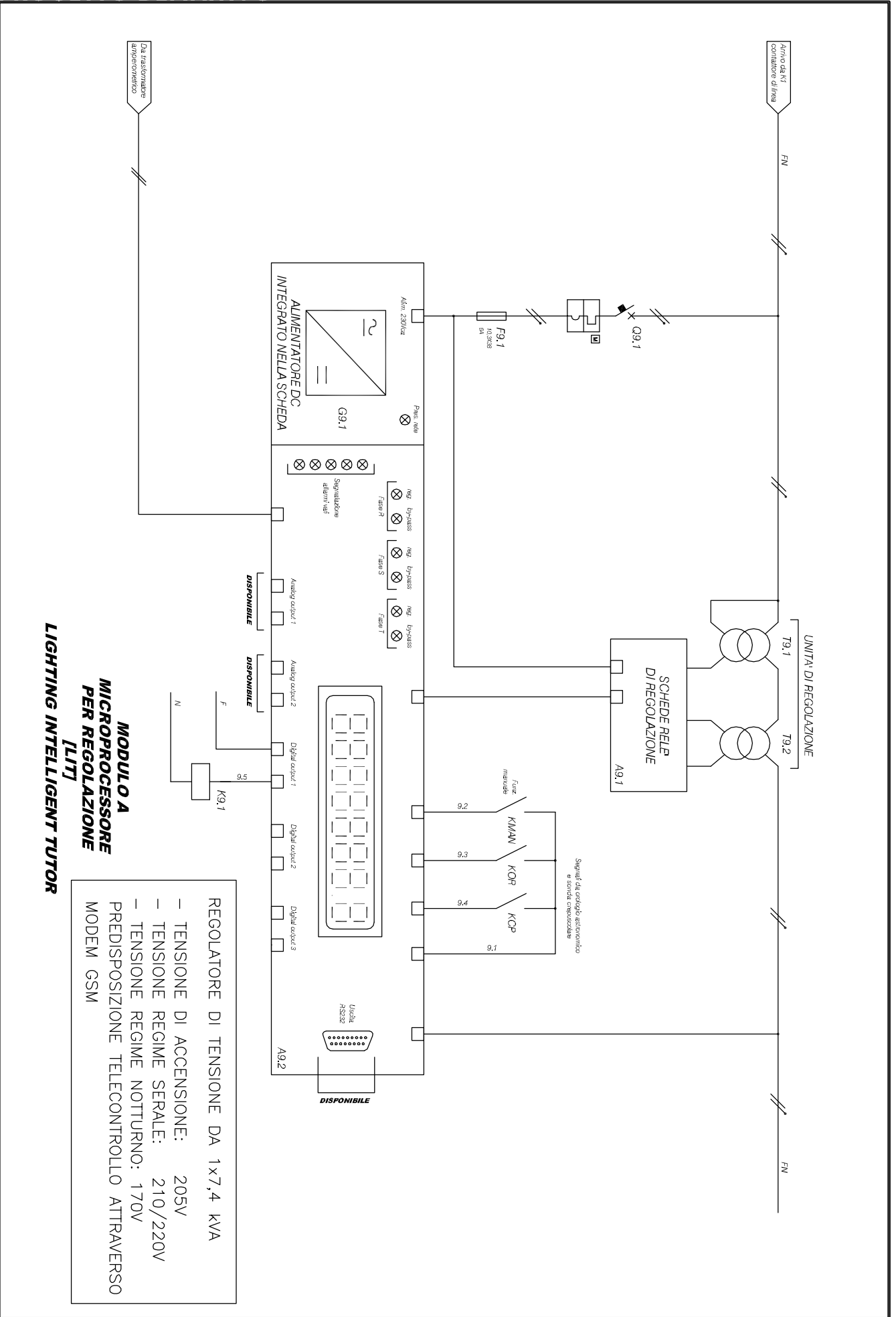

PARTI GENERALI
SCHEMA ELETTRICO QUADRO QE-IP-03

PROGETTO DEFINITIVO

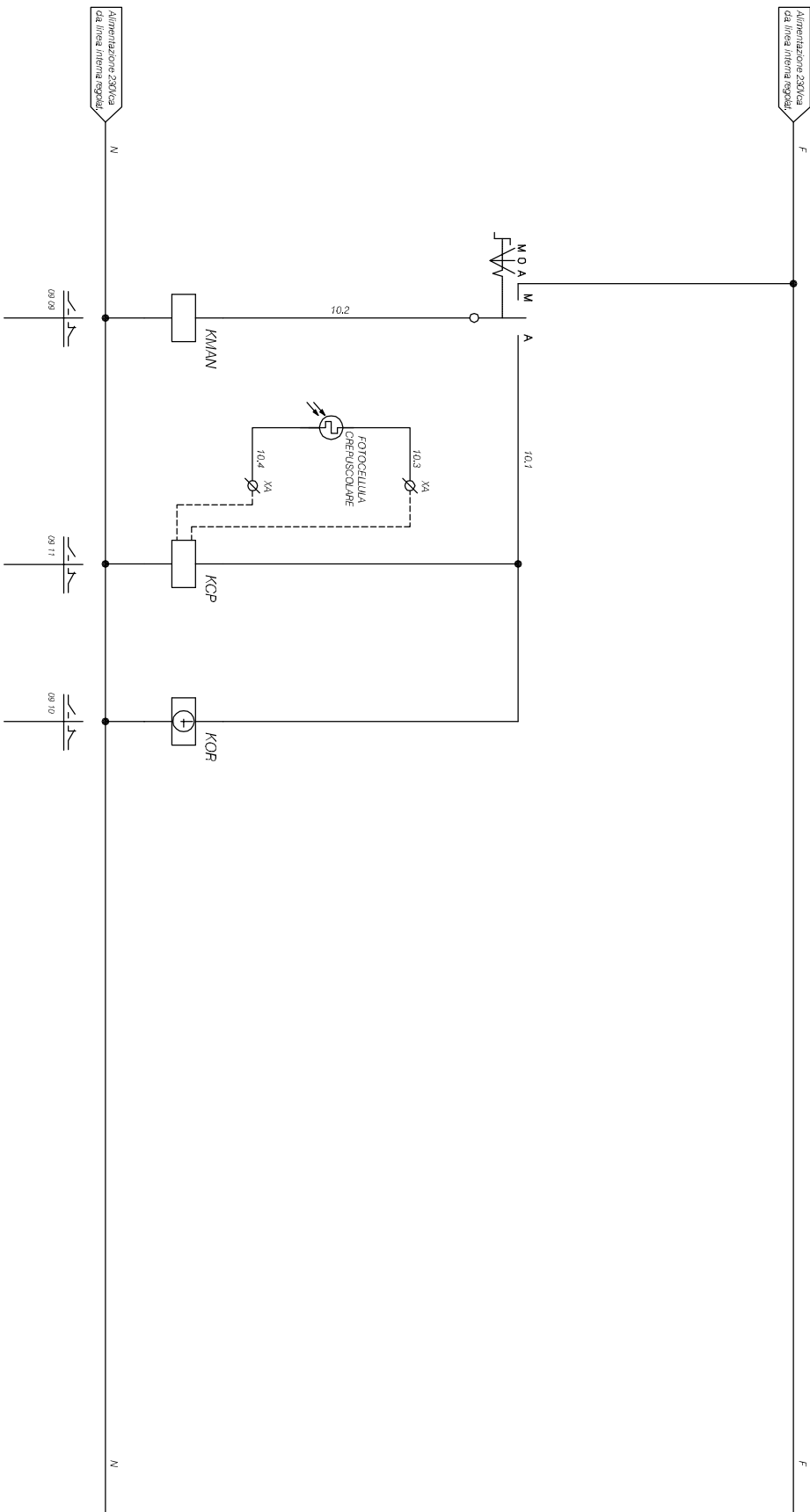

PARTE GENERALE
SCHEMA ELETTRICO QUADRO QE-IP-03

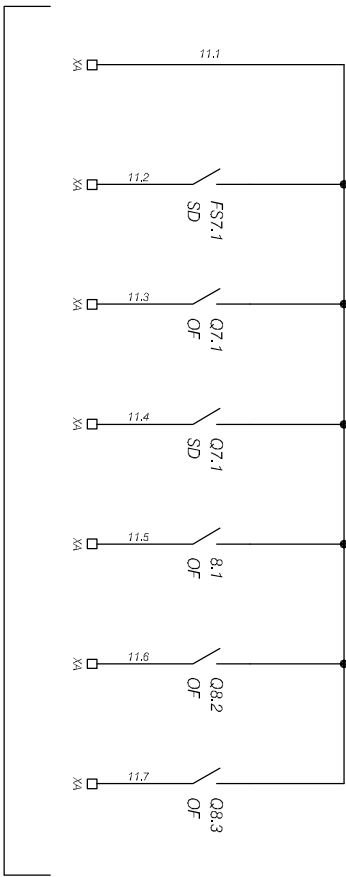

DISPONIBILI PER TLC FUTURO

