

LEGGENDA		LEGGENDA	
SIMBOLO	DESCRIZIONE	SIMBOLO	DESCRIZIONE
	TRASFORMATORE DI POTENZA AT/MT CON VARIATORE SOTTO CARICO		MISURATORE ENERGIA (SEZIONE 1 E 2)
	TRASFORMATORE MT/BT SERVIZI AUSILIARI		INTERRUTTORE MT ESTRAIBILE MOTORIZZATO
	INTERRUTTORE AT/MT AUTOMATICO		SCARICATORE AT
	SEZIONATORE MOTORIZZATO		TRASFORMATORE DI TENSIONE A 3 SECONDARI (TV)
	SEZIONATORE ORIZZONTALE ROTATIVO MOTORIZZATO AT CON LAME DI TERRA		TRASFORMATORE DI TENSIONE A 2 SECONDARI
	SEZIONATORE ORIZZONTALE ROTATIVO MOTORIZZATO AT SENZA LAME DI TERRA		TRASFORMATORE DI CORRENTE (TA)
	FUSIBILE ESTRAIBILE MT		TRASFORMATORE DI CORRENTE TOROIDALE (TD)
			PASSANTE SUPPORTO CAVI AT

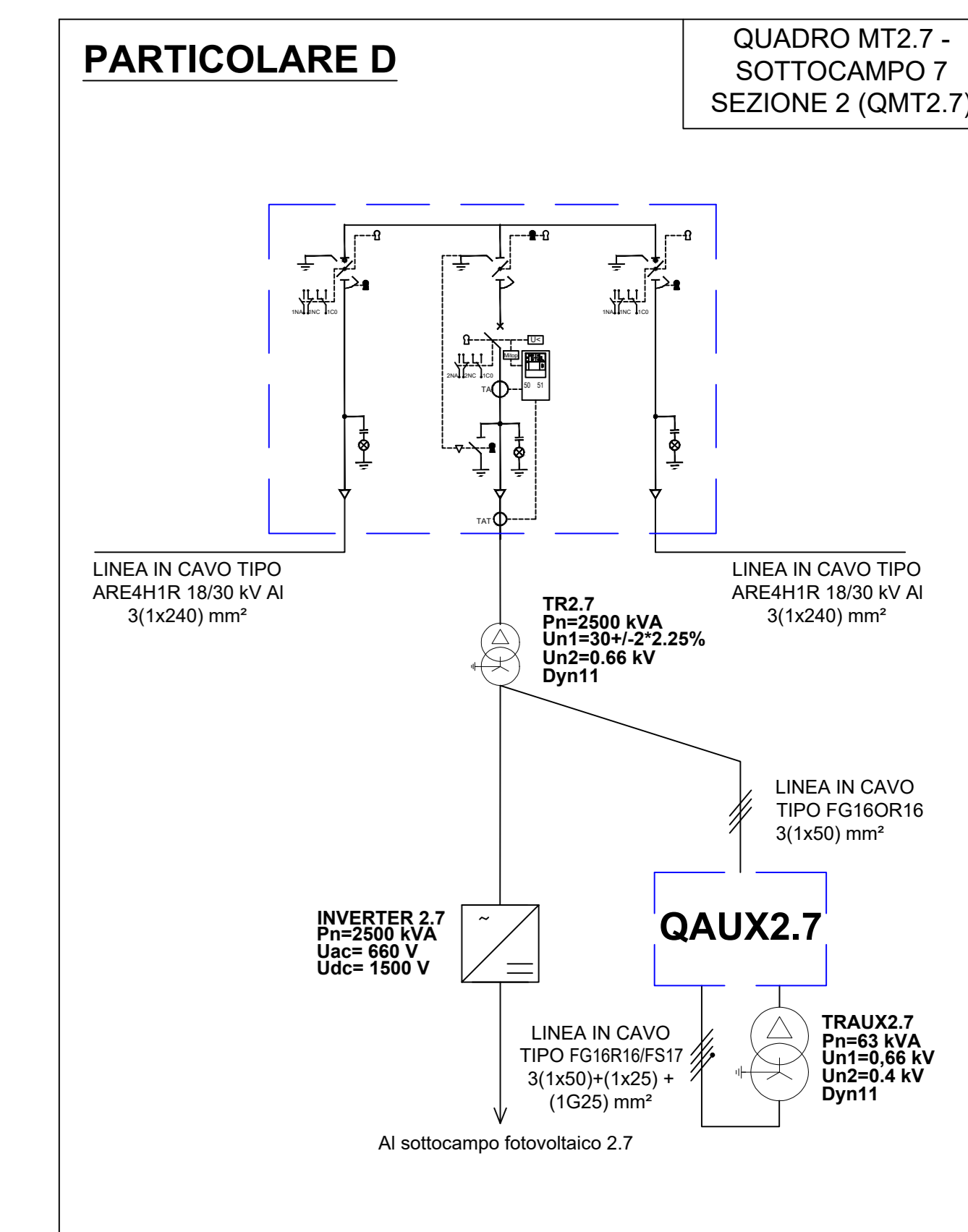

Regione Piemonte
Provincia di Alessandria
Comuni di Tortona e Pozzolo Formigaro

Progetto per la realizzazione di un impianto agrovoltaico nei comuni di Tortona e Pozzolo Formigaro
Potenza DC: 60 MW - Potenza immessa AC: 50 MW

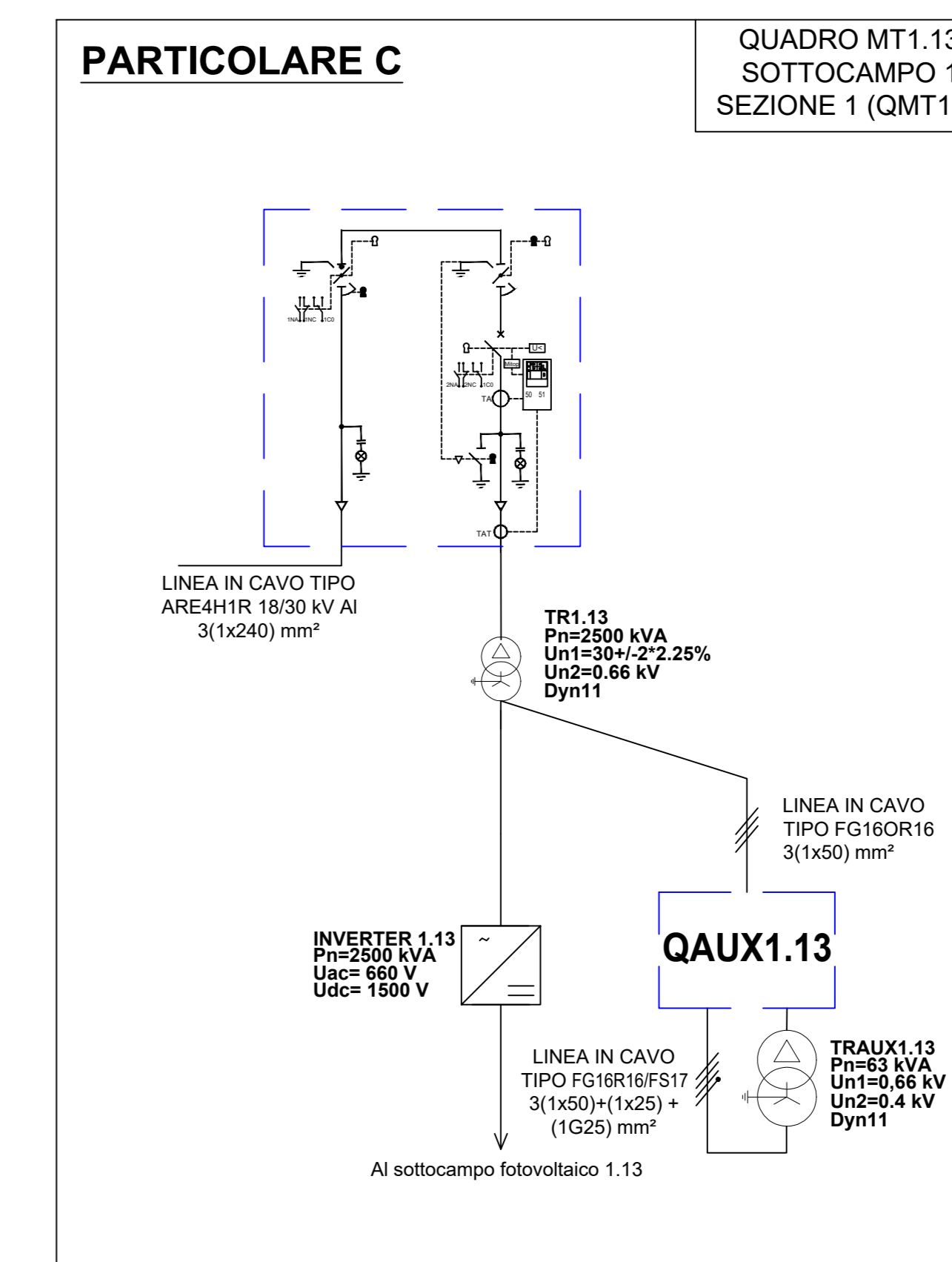
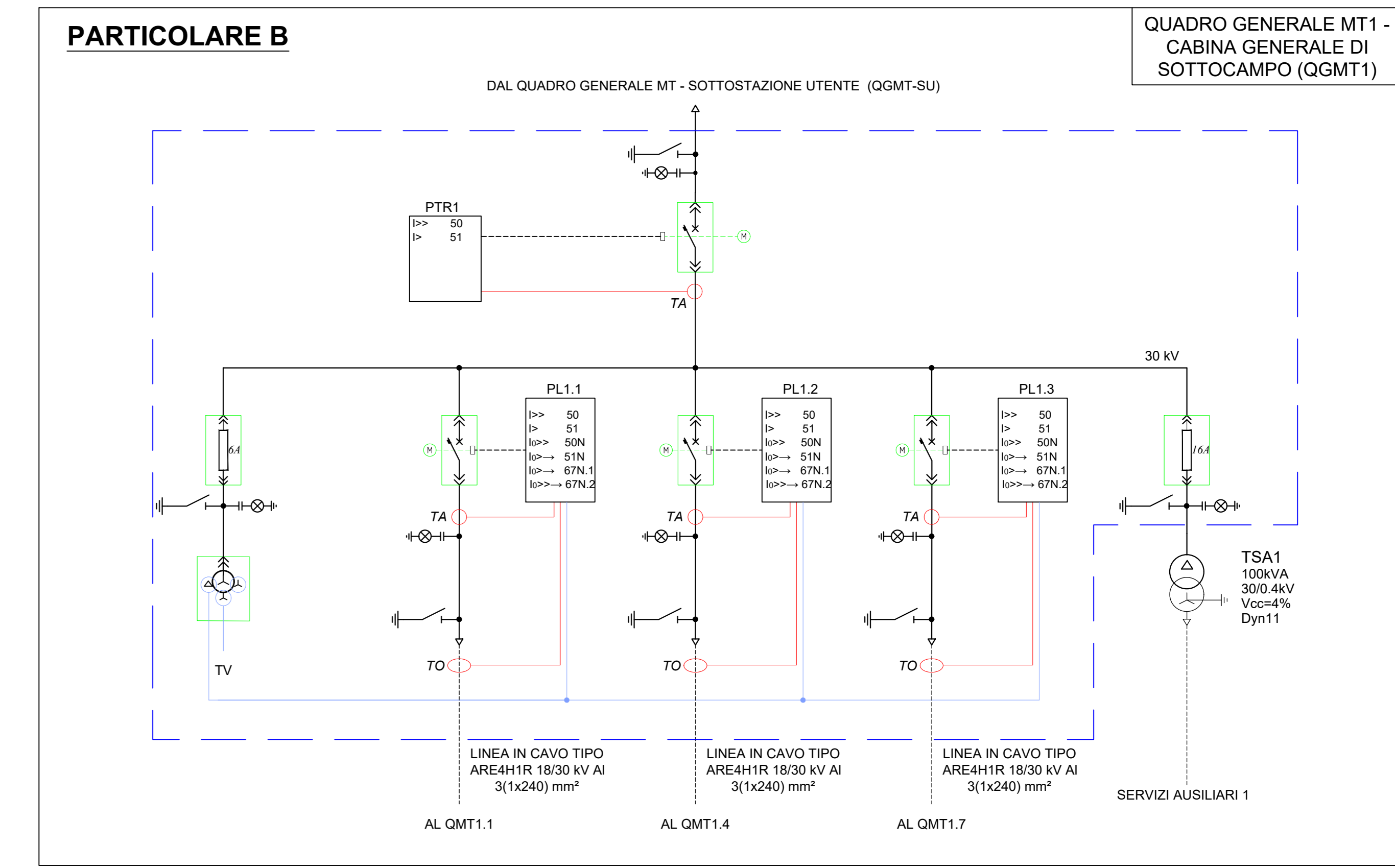
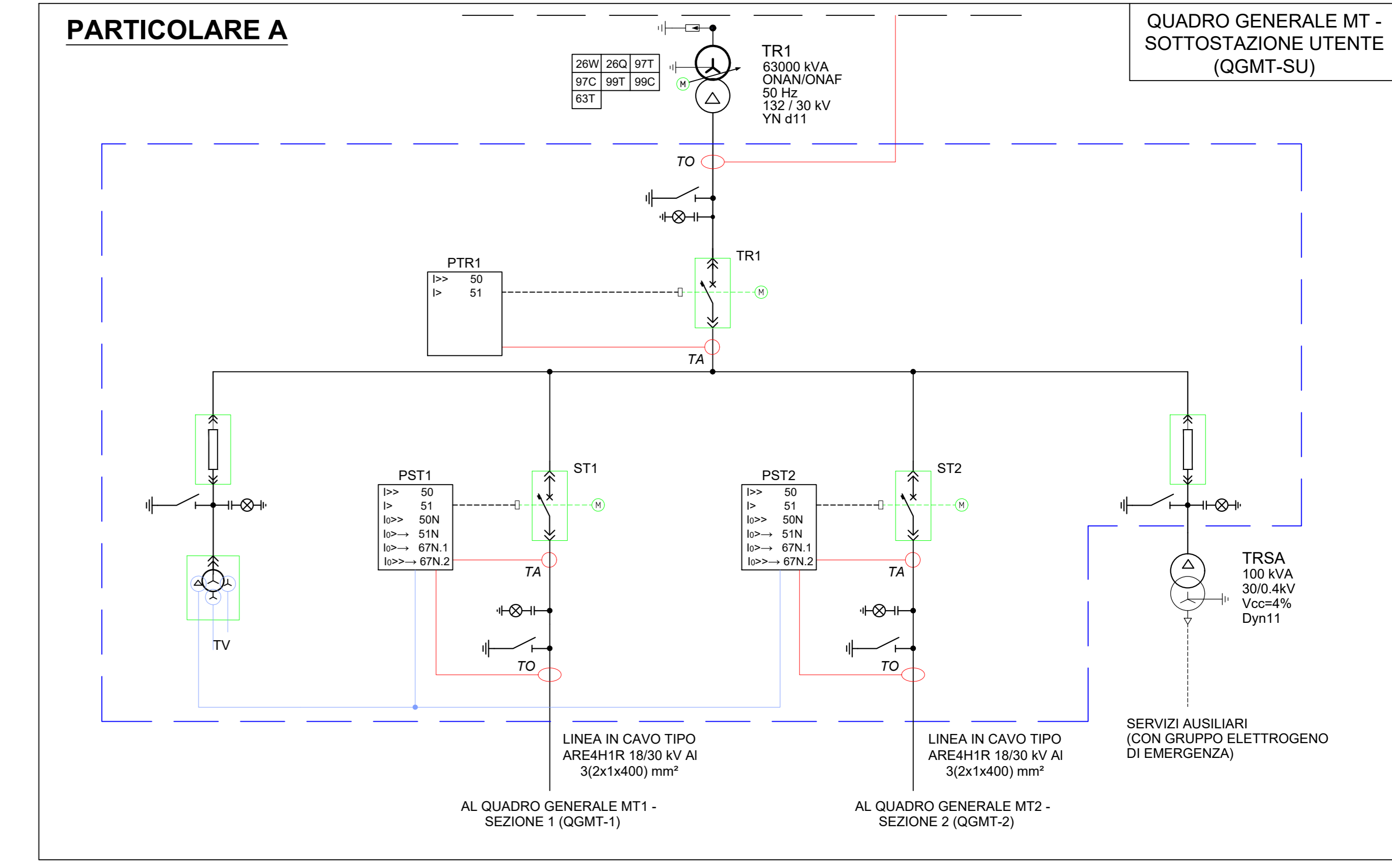
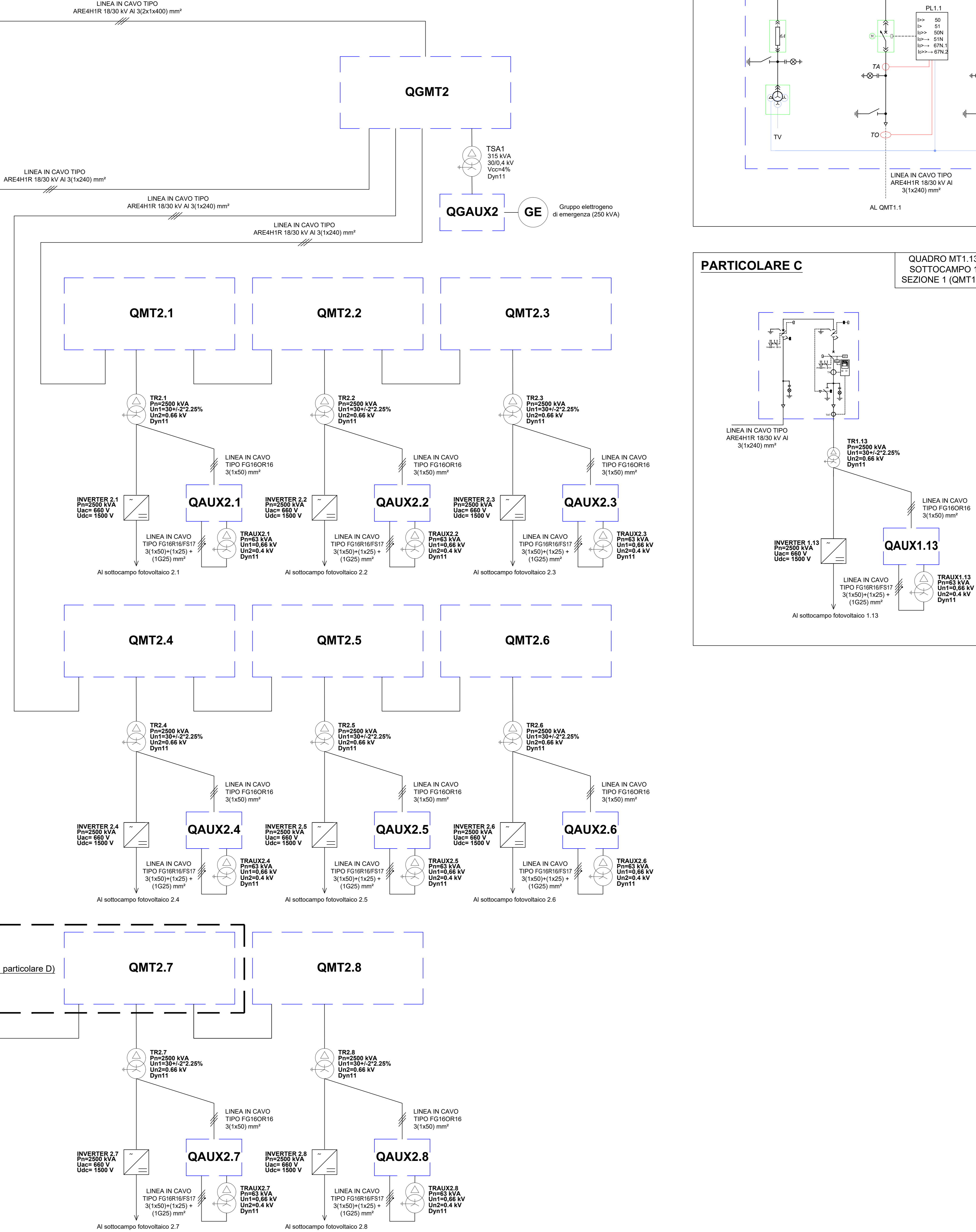
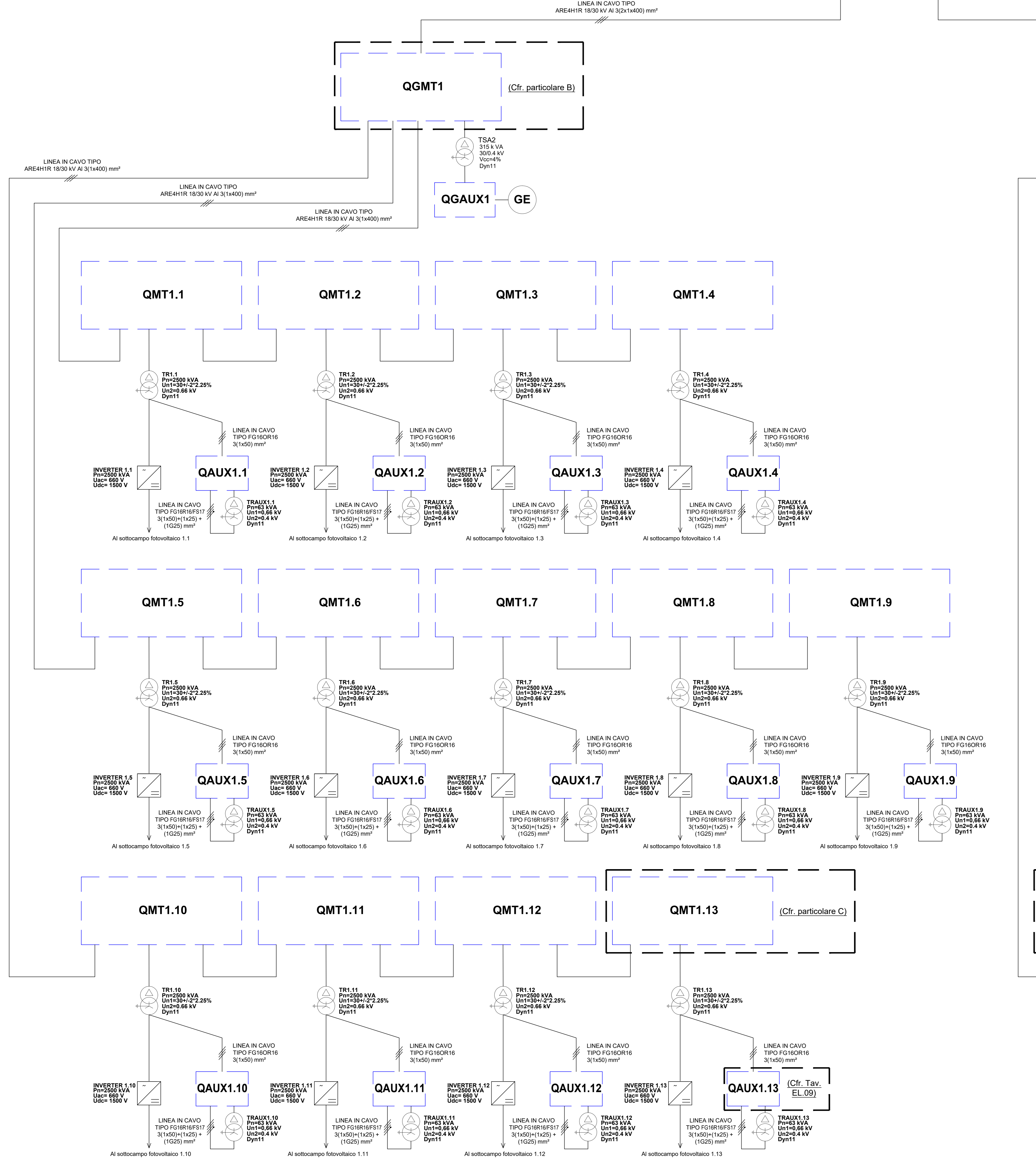
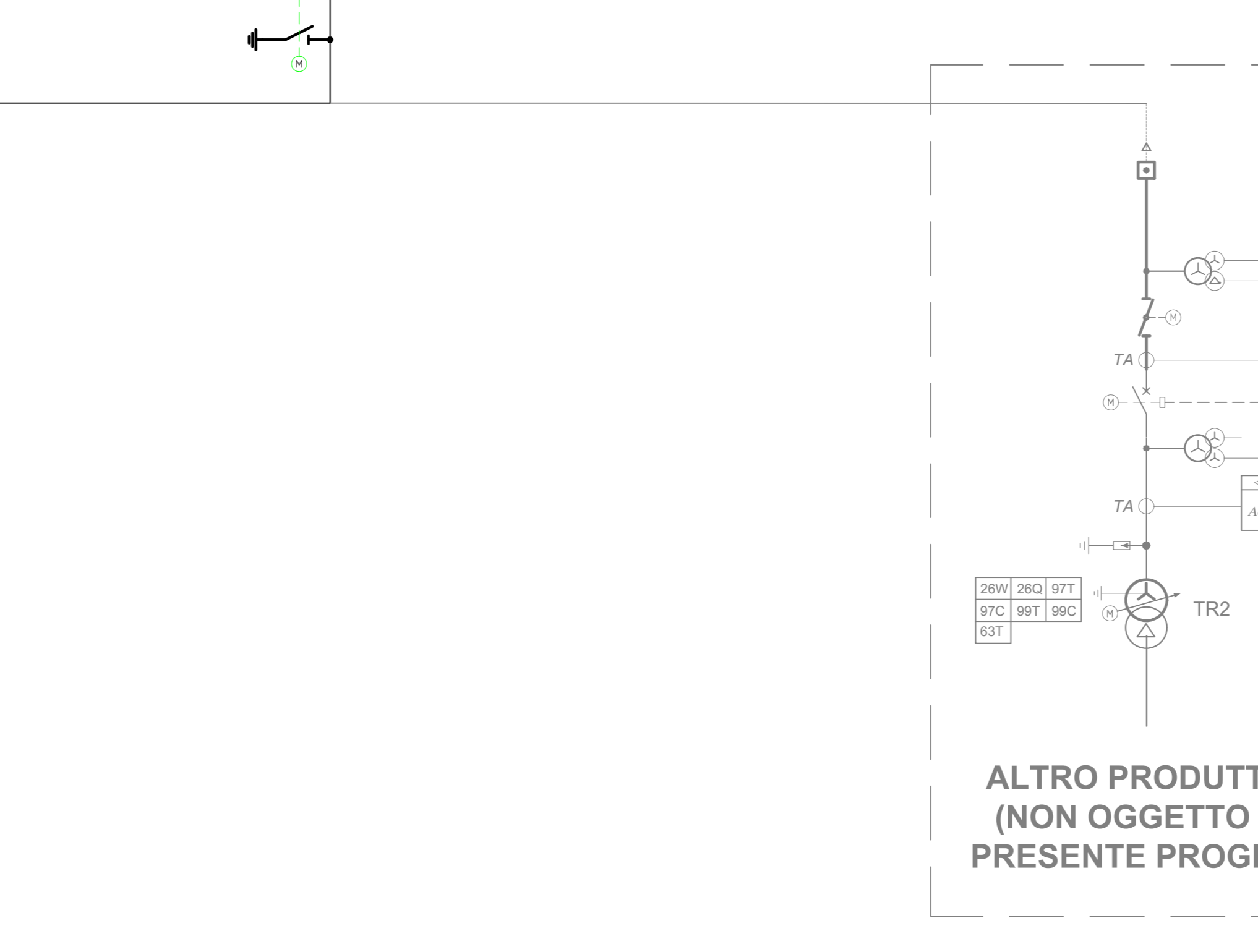
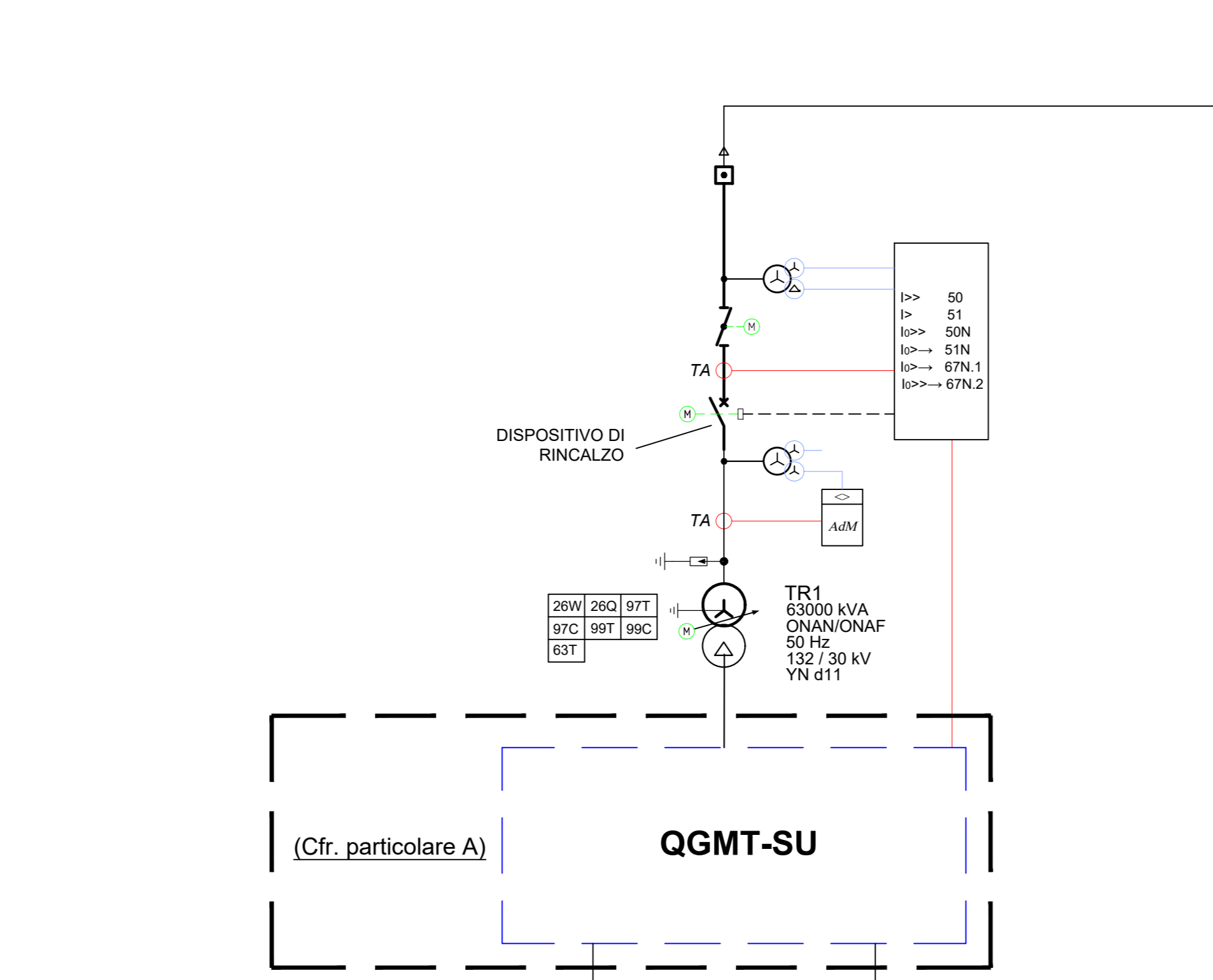
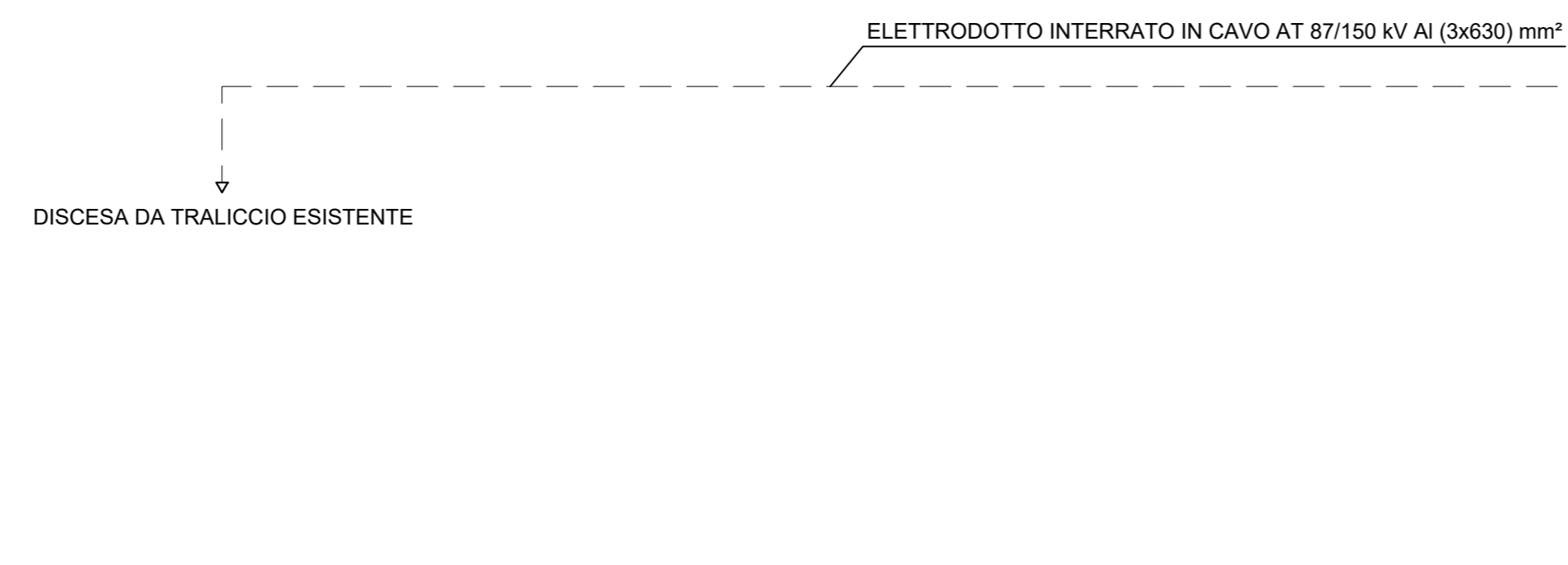

Committente:
MARGISOLAR S.R.L.
Rotonda Giuseppe Antonio Torri n. 9
40127 - Bologna (BO)
P.IVA: 03920651209



Progettazione generale e opere civili:
INTEGRA s.r.l.
Società di ingegneria
Via Emilia 105 - 15057 Tortona (AL)
Tel. 011 83450 - Fax 011 150520
e-mail: integra@integraprogetti.it

Progettazione elettrica:
FAROGB S.r.l.
Società di ingegneria
Via Garibaldi 100 - 15057 Tortona (AL)
Tel. 011 83450 - Fax 011 150520
e-mail: faro@farogb.it

Schema di approvazione:

Rev.	Data	Redatto da:	Controllato da:	Approvato da:
A	02/06/2021	MANTINI	TROMBETTO / BULGARELLI	BULGARELLI

Titolo: SCHEMA A BLOCCHI E PARTICOLARI QUADRI
Scala: ---
Favola: EL.08