



AUTOSTRADA REGIONALE CISPADANA DAL CASELLO DI REGGIOLO-ROLO SULLA A22 AL CASELLO DI FERRARA SUD SULLA A13

CODICE C.U.P. E81B08000060009

PROGETTO DEFINITIVO

VIABILITA' DI ADDUZIONE AL SISTEMA AUTOSTRADALE D04-08 (ex 1FE)
Raccordo Bondeno-Cento-Autostrada Cispadana
IMPIANTI TECNICI

PARTE GENERALE - D08 (EX 1FE - TRATTO D)

SCHEMA ELETTRICO QUADRO QE-IP04

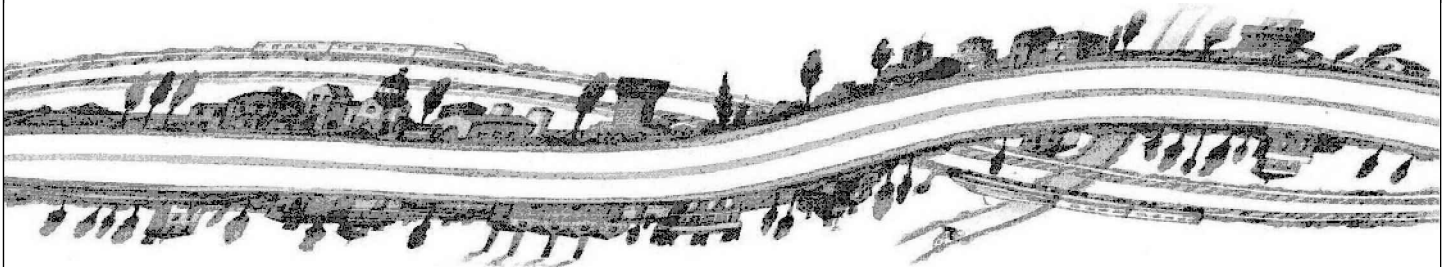

IL PROGETTISTA

Alpina S.p.A.
Dott. Ing. Marco Bonfanti
Ordine Ingegneri di Milano
n. A/23384

RESPONSABILE INTEGRAZIONE
PRESTAZIONI SPECIALISTICHE

Ing. Emilio Salsi
Albo Ing. Reggio-Emilia n° 945



IL CONCESSIONARIO

Autostrada Regionale
Cispadana S.p.A.
IL PRESIDENTE
Graziano Pattuzzi

G										
F										
E										
D										
C										
B										
A	17.04.2012	EMISSIONE				ing. Besio	ing. Bonfanti	ing. Salsi		
REV.	DATA	DESCRIZIONE				REDAZIONE	CONTROLLO	APPROVAZIONE		
IDENTIFICAZIONE ELABORATO									DATA: MAGGIO 2012	
NUM. PROGR.	FASE	LOTTO	GRUPPO	CODICE OPERA WBS	TRATTO OPERA	AMBITO	TIPO ELABORATO	PROGRESSIVO	REV.	SCALA: /
5862	PD	0	D08	D1108	D	IE	SH	04	A	

QE-IP-03

QUADRO ELETTRICO ILLUMINAZIONE 03
CON REGOLATORE DI TENSIONECARATTERISTICHE DEL QUADRO QE-IP-04

SISTEMA DI DISTRIBUZIONE		TT
POTENZA CONTRATTUALE (kW)		4,5KW
TENSIONE NOMINALE (V)		230VCA
FREQUENZA NOMINALE (Hz)		50Hz
I _{cc} PRESUNTA (kA)		<6KA
I _{cc} DI DIMENSIONAMENTO (kA)		6KA
PORTATA SBARRE (A)		50A
GRADO DI PROTEZIONE ARMADIO	APERTO	IP21
	CHIUSO	IP55
NORME DI RIFERIMENTO		CEI 17/13-1/3
INTERRUTTORI AUTOMATICI		CEI EN60947-2
CARPENTERIA		VETRORESINA (SMC)
NOTE: QUADRO IN SMC POSATO SOPRA BASAMENTO IN CLS. ENTRATA ED USCITA CAVI DAL BASSO.		

ELENCO FOGLI

FOGLIO	QUADRO	DESCRIZIONE FOGLIO
1	QE-IP-04	COPERTINA E DATI TECNICI
2	QE-IP-04	ELENCO FOGLI
3	QE-IP-04	LEGENDA SIMBOLI
4	QE-IP-04	FRONTE QUADRO QE-IP-04
5	QE-IP-04	REGOLATORE DI FLUSSO
6	QE-IP-04	LAYOUT DISPOSIZIONE ARMADI IN CAMPO
7	QE-IP-04	SCHEMA UNIFILARE DI POTENZA QUADRO QE-IP-04
8	QE-IP-04	SCHEMA UNIFILARE DI POTENZA QUADRO QE-IP-04
9	QE-IP-04	MODULO A MICROPROCESSORE PER REGOLAZIONE
10	QE-IP-04	SCHEMA AUSILIARIO
11	QE-IP-04	CONTATTI DISPONIBILI IN MORSETTIERA
12	QE-IP-04	MORSETTIERA XP/XA

SEZIONE FILI:

MISURE 0-5A.....	SEZIONE 2,5MMQ
MISURE 4-20mA.....	SEZIONE 1MMQ
CORRENTE FINO A 8A.....	SEZIONE 2,5MMQ
CORRENTE FINO A 12A.....	SEZIONE 2,5MMQ
CORRENTE FINO A 20A.....	SEZIONE 4MMQ
CORRENTE FINO A 25A.....	SEZIONE 6MMQ
CORRENTE FINO A 32A.....	SEZIONE 10MMQ
CORRENTE FINO A 50A.....	SEZIONE 16MMQ
CORRENTE FINO A 65A.....	SEZIONE 25MMQ
CORRENTE FINO A 85A.....	SEZIONE 35MMQ
CORRENTE FINO A 115A.....	SEZIONE 50MMQ
CORRENTE FINO A 149A.....	SEZIONE 70MMQ
CORRENTE FINO A 175A.....	SEZIONE 95MMQ

COLORE FILI:

FILO DI FASE.....	NERO
FILO DI NEUTRO.....	BLU
CONDUTTORE DI PROTEZIONE.....	GIALLO/VERDE
CIRCUITI AUSILIARI 110Vac.....	GRIGIO
CIRCUITI DI SEGNALEZIONE 24Vcc.....	ROSSO
CIRCUITI DI SEGNALEZIONE 24Vca.....	MARRONE
CIRCUITI DI MISURA 4-20mA.....	VIOLA
CIRCUITI AMPEROMETRICI.....	NERO
TENSIONI ESTERNE.....	ARANCIONE
TENSIONI UPS.....	BIANCO

SEZIONI MINIME DI CABLAGGIO:

COLLEGAMENTI DI POTENZA.....	2,5mmq
COLLEGAMENTI AUSILIARI, SEGNALI.....	1,5mmq

DESIGNAZIONE MORSETTI:

COLLEGAMENTO DI POTENZA.....	XP
COLLEGAMENTO AUSILIARI.....	XA

CODICE NORMATIVO	SEGNO GRAFICO	DESCRIZIONE	CODICE NORMATIVO	SEGNO GRAFICO	DESCRIZIONE	CODICE NORMATIVO	SEGNO GRAFICO	DESCRIZIONE	CODICE NORMATIVO	SEGNO GRAFICO	DESCRIZIONE
		Contatto di chiusura			Interruttore di potenza ad apertura automatica, funzionante per corrente differenziale			Trasformatore di corrente Trasformatore di impulsi			Interruttore crepuscolare
		Contatto di apertura						Strumento indicatore analogico V=voltmetro - A=amperometro			Analizzatore di rete
		Contatto di scambio con interruzione momentanea			Interruttore di potenza ad apertura automatica, funzionante per corrente magnetotermica differenziale			Strumento indicatore digitale V=voltmetro - A=amperometro			Selettore Automatico-0-Manuale
		Contatto di chiusura ritardato alla chiusura						Strumento integratore Wh=Contatore di energia elettrica h=Conta ore			Trasformatore monofase a due avvolgimenti con schermo
		Contatto di apertura ritardato alla chiusura			Bobina di comando, segno generale			Orologio (e orologio secondario) segno generale			
		Contatto di chiusura con comando manuale, segno generale			Bobina di comando di un relè con ritardo all'attrazione			Orologio con contatto			
		Contatto di chiusura, con comando a pulsante (a ritorno automatico)			Bobina di comando di un relè a rimanenza (passo-passo)			Lampada di segnalazione RD=rosso - YE=giallo GN=verde - BU=blu - WH=bianco			TIPOLOGIA DEI CAVI
		Commutatore a 2 vie e 3 posizioni con posizione centrale di apertura			Dispositivo di comando di un relè			Pulsante ad accesso protetto (con coperchio di vetro, ecc.)			CAVI BASSA TENSIONE
		Contatto di posizione di chiusura (fine corsa)			Relè a mancanza di tensione			Convertitore reversibile alternata - continua	SIGLA		DESCRIZIONE
		Contatto di posizione di apertura (fine corsa)			Fusibile (segno generale) termico			Batteria di accumulatore o di pile	N07V-K		Conduttore a corda flessibile con isolamento in PVC qualità R2, tensione nominale 450/750V, non propagante l'incendio (CEI 20-22 II).
		Contatto di chiusura sensibile alla temperatura			Sezionatore con fusibile incorporato			Conduttore di fase	N07G9-K		Conduttore a corda flessibile con isolamento in mescola speciale G9, tensione nominale 450/750V, non propagante l'incendio (CEI 20-22 II).
		Contatto di apertura sensibile alla temperatura			Interruttore di manovra-sezionatore con fusibile incorporato			Conduttore di neutro	FG7(O)R		Conduttore a corda flessibile con isolamento in gomma HEPR ad alto modulo, tensione nominale 0,6/1kV, guaina in PVC qualità R2, non propagante l'incendio (CEI 20-22 II).
		Contatto di relè termico			Scaricatore			Conduttore di protezione	FG7(O)M1		Conduttore a corda flessibile con isolamento in gomma HEPR ad alto modulo, tensione nominale 0,6/1kV, guaina in mescola speciale termoplastica M1, non propagante l'incendio (CEI 20-22 II).
		Contattore (contatto di chiusura)			Indicazione differenziale di tipo AC (generale o selettivo)			Conduttura trifase e conduttore di neutro	FTG10(O)M1		Conduttore a corda flessibile stagnato con barriera ignifuga, isolamento elastomerico reticolato di qualità G10, guaina termoplastica speciale di qualità M1, resistente al fuoco (CEI 20-36) e non propagante l'incendio (CEI 20-22 II e CEI 20-22 III).
		Sezionatore			Indicazione interruttore di tipo (M) modulare, (S) scatolato, (A) aperto			Conduttura monofase			
		Interruttore di manovra-sezionatore			Contatti ausiliari interruttori (controllo stato interruttori e protezioni)			Conduttura trifase			
		Interruttore di potenza ad apertura automatica			Posizione bloccata interruttori (in n.a. o n.c.)			Terra			
		Interruttore di potenza ad apertura automatica, magnetotermico			Commutatore CV=voltmetrico - CA=amperometrico			Terminale o morsetto			
								Connessione tra conduttori			
								Connessione schermatura cavo al conduttore equipotenziale PE			
								Blocco porta	NOTA:		Tutti i cavi sopraccitati se preceduti dalla lettera A hanno i conduttori in alluminio, anziché in rame.
								Blocco chiave			

PROGETTO DEFINITIVO

FRONTE QUADRO QE-IP-04

ARMADIO REGOLATORE DI FLUSSO IN SMC
RINFORZATO IN VETRORESINA, ADATTO ALLA POSA
DIRETTAMENTE A BORDO STRADA.

GRADO DI PROTEZIONE: IP55
BOCCHETTE DI RAFFREDDAMENTO NATURALE
CLASSE DI ISOLAMENTO: 2
DIMENSIONI ESTERNE: 500x1610x350mm (bxhxp)

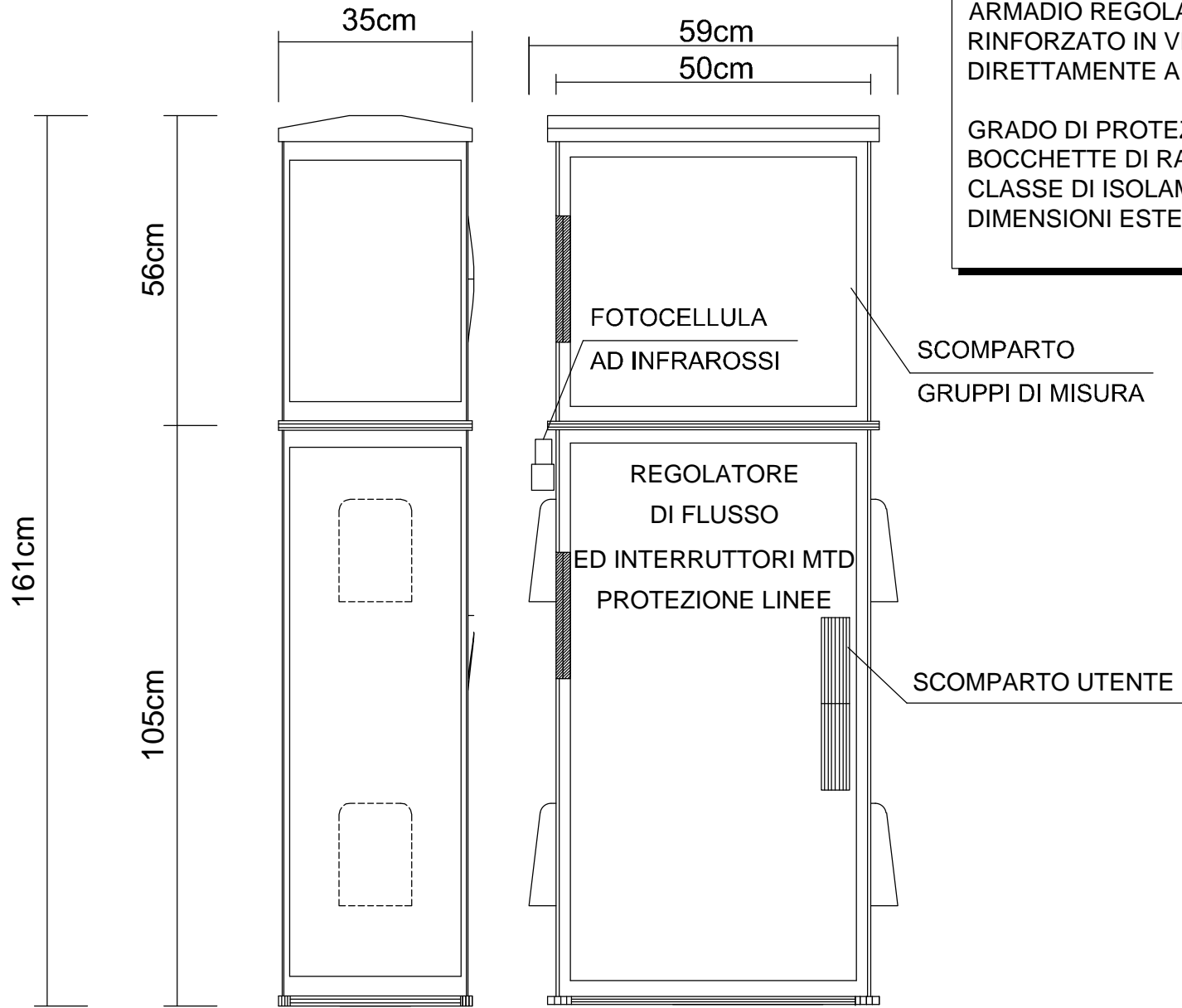

N.B.: non in scala

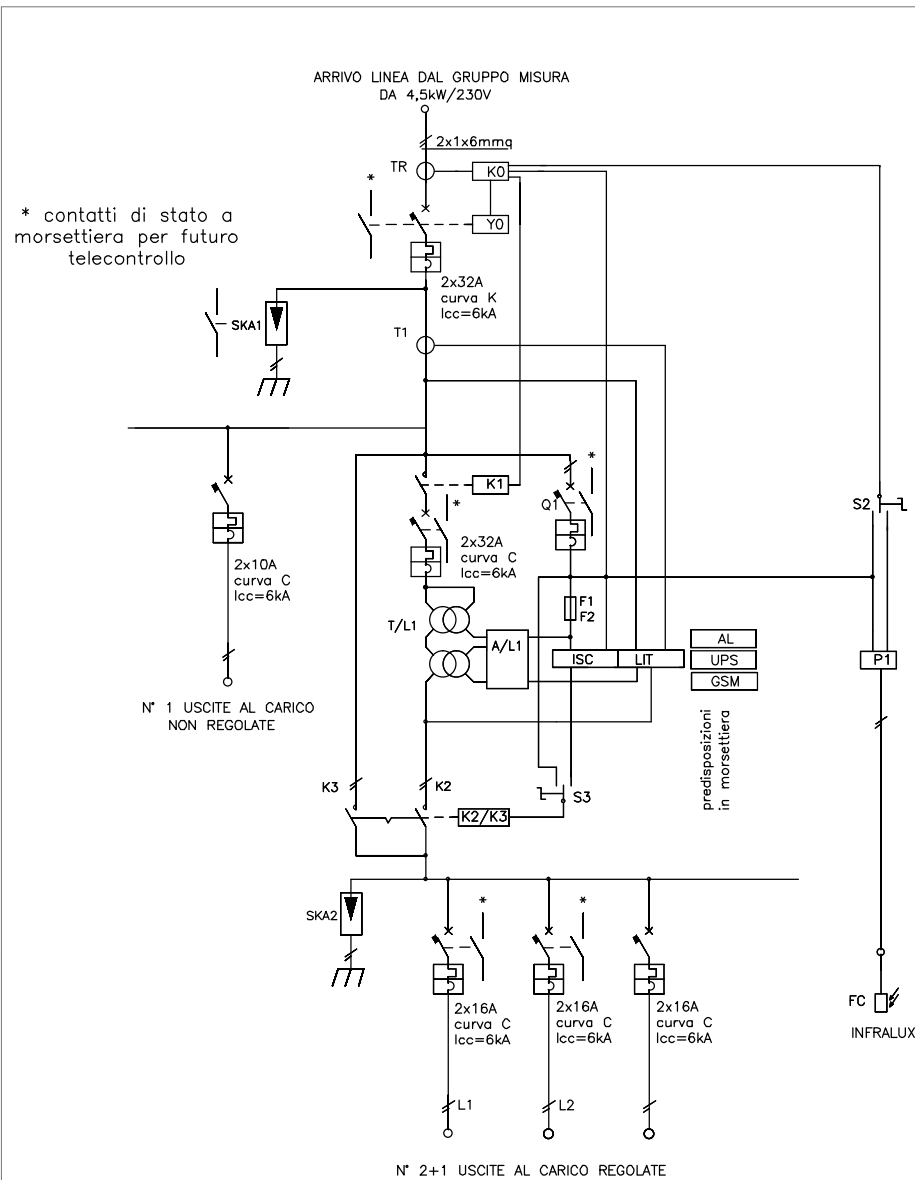

QUADRO ELETTRICO IN POLIESTERI RINFORZATO IN FIBRA DI VETRO A DOPPIO ISOLAMENTO DA 1610x500x350mm CON GRADO DI PROTEZIONE IP55 DA FISSARE AL BAULETTO IN CLS CON TAMPONATURA DEL FONDO CON ELEMENTI ROXTEC AL FINE DI OTTENERE UN GRADO DI PROTEZIONE IP55

LEGGENDA	
SIGLA	DESCRIZIONE
Q0	Interruttore generale - 2x32A / curva K / lcc=6kA
T1	Trasformatori amperometrici
T/L1	Unità di regolazione da 7,4kVA / 32A
A/L1	Schede relè di regolazione
LIT	Modulo a microprocessore
ISC	Alimentatore con led di segnalazione 220/24V
F1 - F2	Fusibili protezione ausiliari
Q1	Interruttore ausiliari - 2x6A / curva C / lcc=6kA
TR	Toroidi differenziale
K0	Differenziale a riarmo automatico con Id regolabile
K1	Contattore di linea
Y0	Bobina di sgancio
S2	Selettore accensione impianto man./aut.
P1	Interruttore crepuscolare
FC	Fotoresistenza crepuscolare ad infrarossi Infralux
Q4 - Q7	Interruttori protezione linee uscita al carico
K1 - K2	Contattori di By Pass generale 2x32A
S3	Selettore inserzione By Pass generale a contattori man./aut.
SKA1 - SKA2	Scaricatore di tensione
Q2	Interruttore automatico protezione unità 2x32 C / lcc=6kA

QUADRO ELETTRICO CON REGOLATORE DI TENSIONE DA 7,4 kVA/32A:

- TENSIONE DI ACCENSIONE: 205V
- TENSIONE REGIME SERALE: 210/220V
- TENSIONE REGIME NOTTURNO: 170V

PREDISPOSIZIONE TELECONTROLLO ATTRAVERSO MODEM GSM

PROGETTO DEFINITIVO

VIABILITA' DI ADDUZIONE AL SISTEMA AUTOSTRADALE Variante alla SP n° 41 in corrispondenza del tracciato Cispadano - tratto tra SP n° 60 e Brescello (RE) IMPIANTI TECNICI

LAYOUT DISPOSIZIONE ARMADI IN CAMPO

PARTICOLARE N°09 QUADRO ELETTRICO ILLUMINAZIONE QE-IP-04

scala 1:20

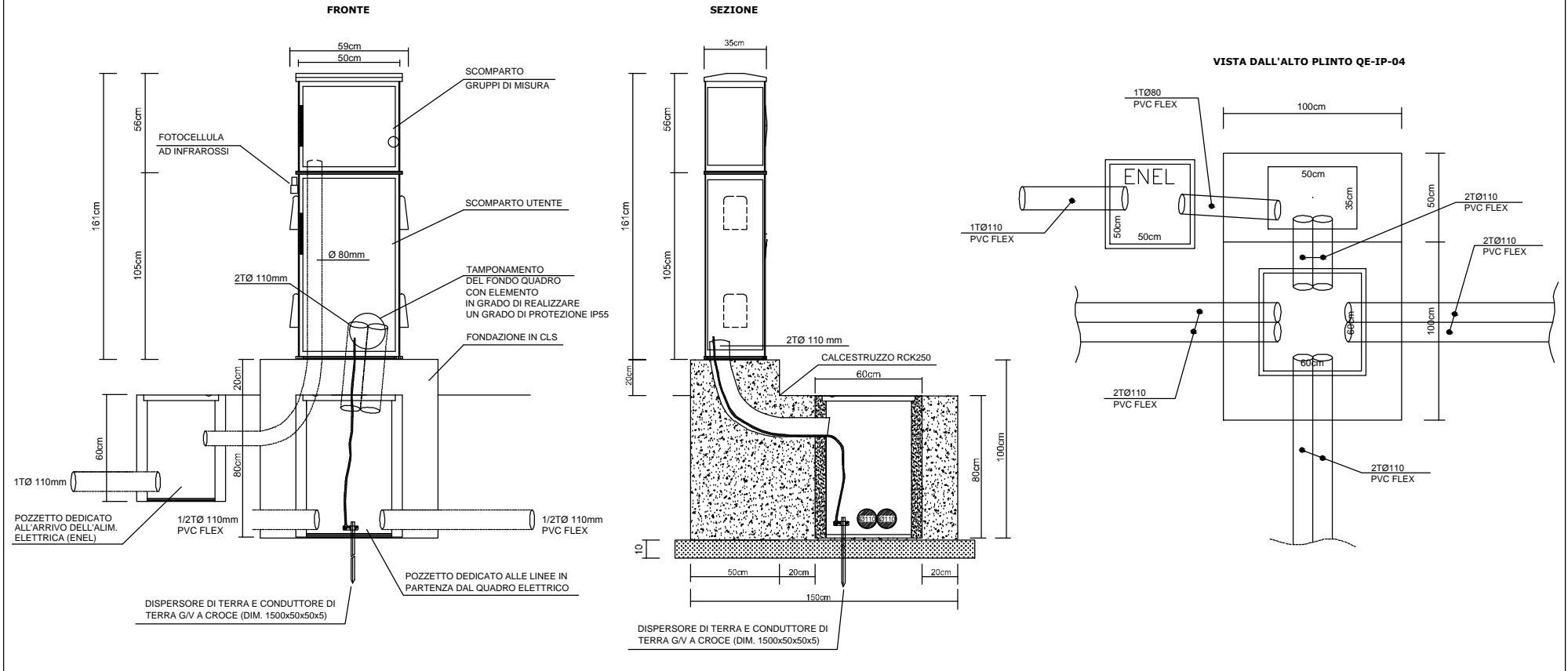

QUADRO ELETTRICO QE-IP-04 - DIM.500x1610x350mm (bxhxp)

SEZIONE ENTE DISTRIBUTORE

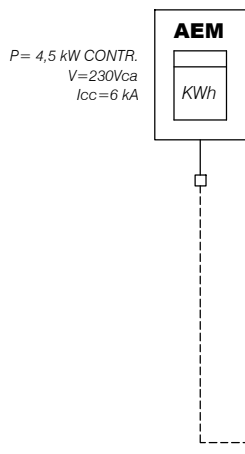

SEZIONE MONTE REGOLATORE

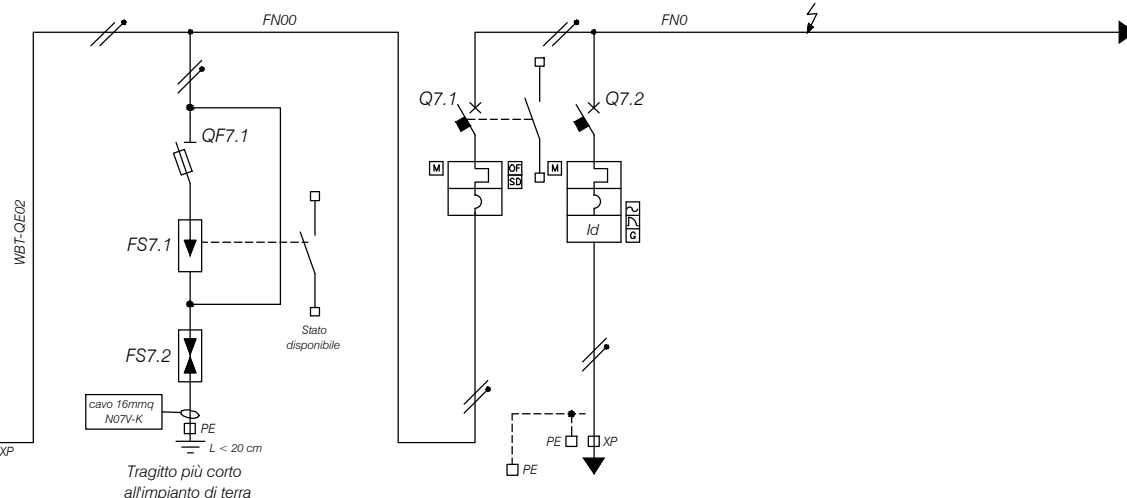

DEFINIZIONI

- I_b = Corrente di impiego effettiva del cavo (assorbimento utenza)
- I_n = Corrente nominale del dispositivo di protezione
- I_r = Corrente regolata del dispositivo di protezione
- I_z = Portata del cavo in relaz. alle tabelle CEI-UNEL 35024-70
- I_f = Corr. convenzion. di intervento del dispositivo di protezione
- non regolabili 1,45 I_n
regolabili 1,35 $I_r < 63 A$
regolabili 1,25 $I_r > 63 A$
- I_{cc} = Corr. presunta di corto circ. nel punto di installazione del dispositivo di protezione

DENOMINAZIONE						SCARICATORE GENERALE		CONSEGNA		SCORTA					
SIGLA CIRCUITO						SPD		BT - ENTE		SC-1					
POTENZA TOTALE (kW)						/		AEM/A2A		/					
FATTORE DI CONTEMPORANEITA'						/		0,8		/					
POTENZA ASSORBITA (kW)						/		2,2 kW		/					
CORRENTE ASSORBITA (A)						/		11 A		/					
INTERRUTTORE	TIPO					SEZIONATORE + FUS.		/		MTD					
	Icu / Ics (kA)					100kA		6 kA	/	6kA					
	POLI x PORTATA (A)					1P+1x63A		2x32A		2x10A					
	SIGLA SGANCIATORE					/		CURVA C		CURVA C					
	TAR. TERMICA (A)					/		32A		10A					
TAR. MAGNETICA (A)							320A		100A						
TAR. DIFF. I _{dn} (A)						/		/		0,3A - AC					
FUSIBILI	TIPO					22x8		/		/					
	CALIBRO (A)					32A		/		/					
CONTATTORE	TIPO					/		/		/					
	CALIBRO (A)					/		/		/					
RELE TERMICO	TIPO					/		/		/					
	CAMPO REGOLAZ. (A)					/		/		/					
LINEA DI POTENZA	TIPO CAVO					FG7R 0,6/1kV	N07V-K	/	/	/	/				
	FORMAZIONE					2x(1x6)+T(16)	1x16	/	/	/	/				
	SEZ. N/PE (mmq)					/	/	/	/	/	/				
	LUNGHEZZA (m)					<3m	/	/	/	/	/				
	C.D.T. I _b /TOTALE (%)					/	/	/	/	/	/				
	I _{cc} FASE-TERRA (kA)					/	/	/	/	/	/				
I _{cc} TRIFASE (kA)						/	/	/	/	/					
NUMERAZIONE MORSETTIERA						/	/	FN00		FN-SC1					

PROGETTO DEFINITIVO

VIABILITA' DI ADDUZIONE AL SISTEMA AUTOSTRADALE Variante alla SP n° 41 in corrispondenza del tracciato Cispadano - tratto tra SP n° 60 e Brescello (RE) IMPIANTI TECNICI

DEFINIZIONI

I_b = Corrente di impiego effettiva del cavo (assorbimento utenza)

I_n = Corrente nominale del dispositivo di protezione

I_r = Corrente regolata del dispositivo di protezione

I_z = Portata del cavo in relaz. alle tabelle CEI-UNEL 35024-70

I_f = Corr. convenzion. di intervento del dispositivo di protezione

non regolabili $1,45 I_n$
regolabili $1,35 I_r < 63 A$
regolabili $1,25 I_r > 63 A$

I_{cc} = Corr. presunta di corto circ. nel punto di installazione del dispositivo di protezione

SEZIONE ENTE DISTRIBUTORE

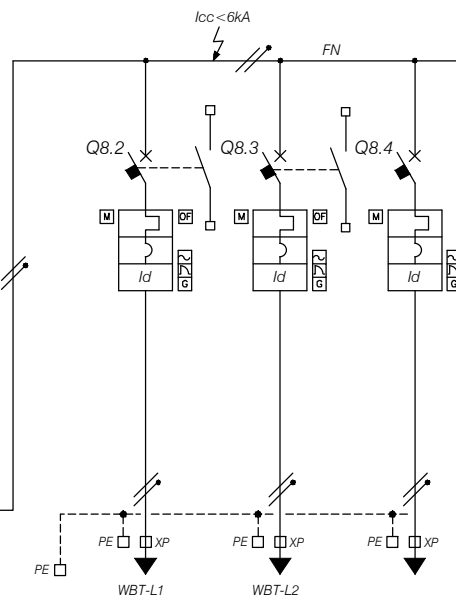
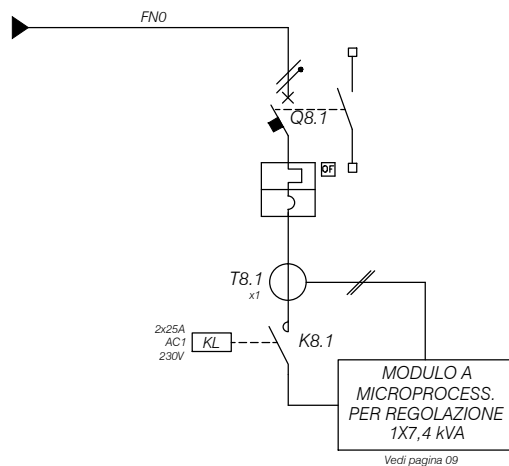

QUADRO ELETTRICO QE-IP-04 - DIM.500x1610x350mm (bxhxp)

DENOMINAZIONE				ALIMENTAZIONE ILLUMIN. STRADALE	ALIMENTAZIONE ILLUMIN. STRADALE	SCORTA			
SIGLA CIRCUITO				L1	L2	SC-2			
POTENZA TOTALE (kW)				1,2 kW	1,0 kW	/			
FATTORE DI CONTEMPORANEITA'				1	1	/			
POTENZA ASSORBITA (kW)				1,2 kW	1,0 kW	/			
CORRENTE ASSORBITA (A)				6 A	5 A	/			
INTERRUTTORE	TIPO			MTD	MTD	MTD			
	Icu / Ics (kA)			6 kA	6 kA	6kA			
	POLI x PORTATA (A)			2x16 A	2x16 A	2x16A			
	SIGLA SGANCIATORE			CURVA C	CURVA C	CURVA C			
	TAR. TERMICA (A)			16 A	16 A	16A			
	TAR. MAGNETICA (A)			160 A	160 A	160A			
TAR. DIFF. I _{dn} (A)			0,3A - AC	0,3A - AC	0,3A - AC				
FUSIBILI	TIPO			/	/	/			
	CALIBRO (A)			/	/	/			
CONTATTORE	TIPO			/	/	/			
	CALIBRO (A)			/	/	/			
RELE' TERMICO	TIPO			/	/	/			
	CAMPO REGOLAZ. (A)			/	/	/			
LINEA DI POTENZA	TIPO CAVO			FG7R 0,6/1kV	FG7R 0,6/1kV	/			
	FORMAZIONE			2x(1x6)	2x(1x6)	/			
	SEZ. N/PE (mmq)								
	LUNGHEZZA (m)			118 + 21 m	106 + 37 m	/			
	C.D.T. I _b /TOTALE (%)								
	I _{cc} FASE-TERRA (kA)				/	/	/		
I _{cc} TRIFASE (kA)				/	/	/			
NUMERAZIONE MORSETTIERA				FN 01	FN 02	FN SC2			

PROGETTO DEFINITIVO

VIABILITA' DI ADDUZIONE AL SISTEMA AUTOSTRADALE
IMPIANTI TECNICI
Variante alla SP n° 41 in corrispondenza del tracciato Cispadano - tratto tra SP n° 60 e Brescello (FRE)

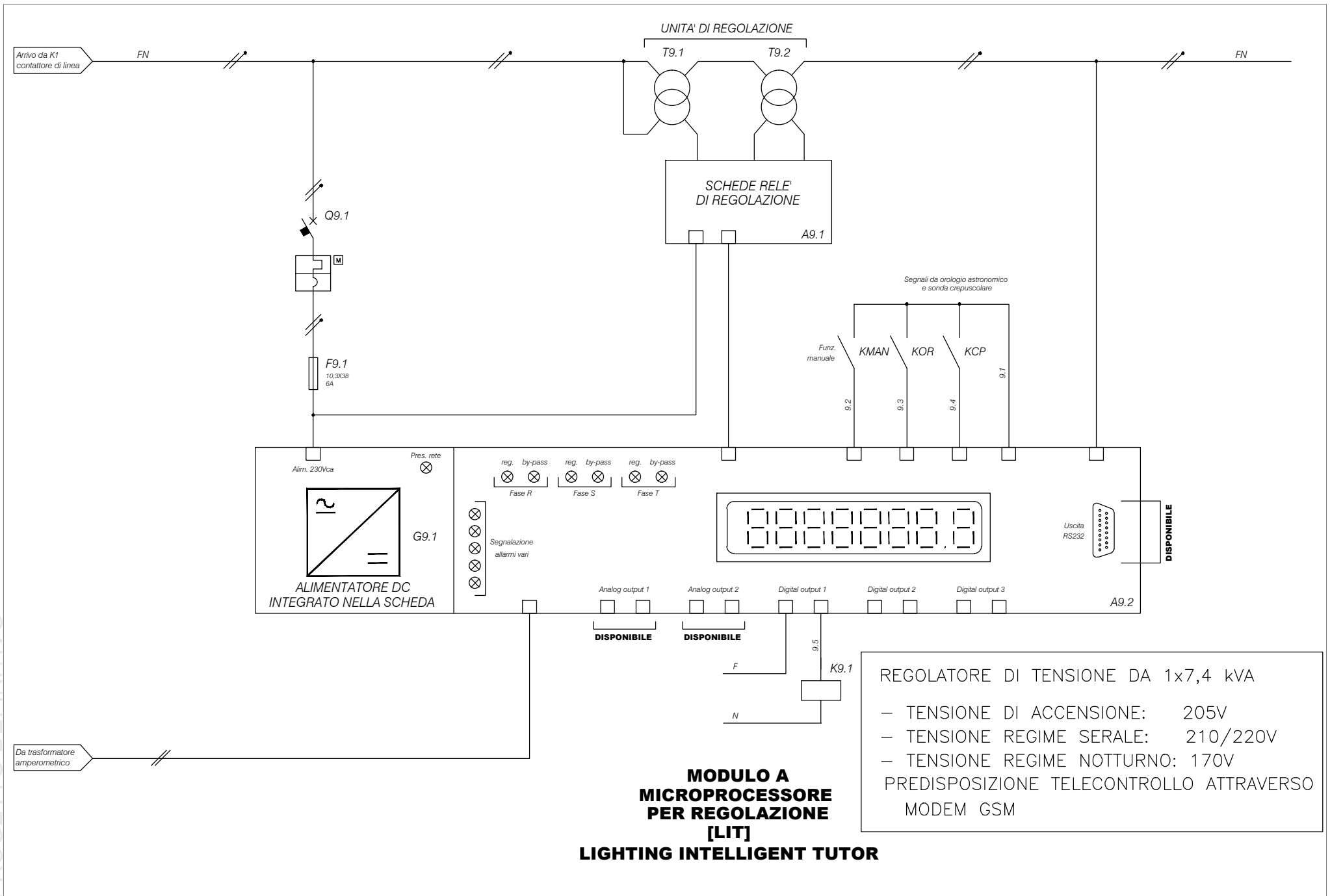

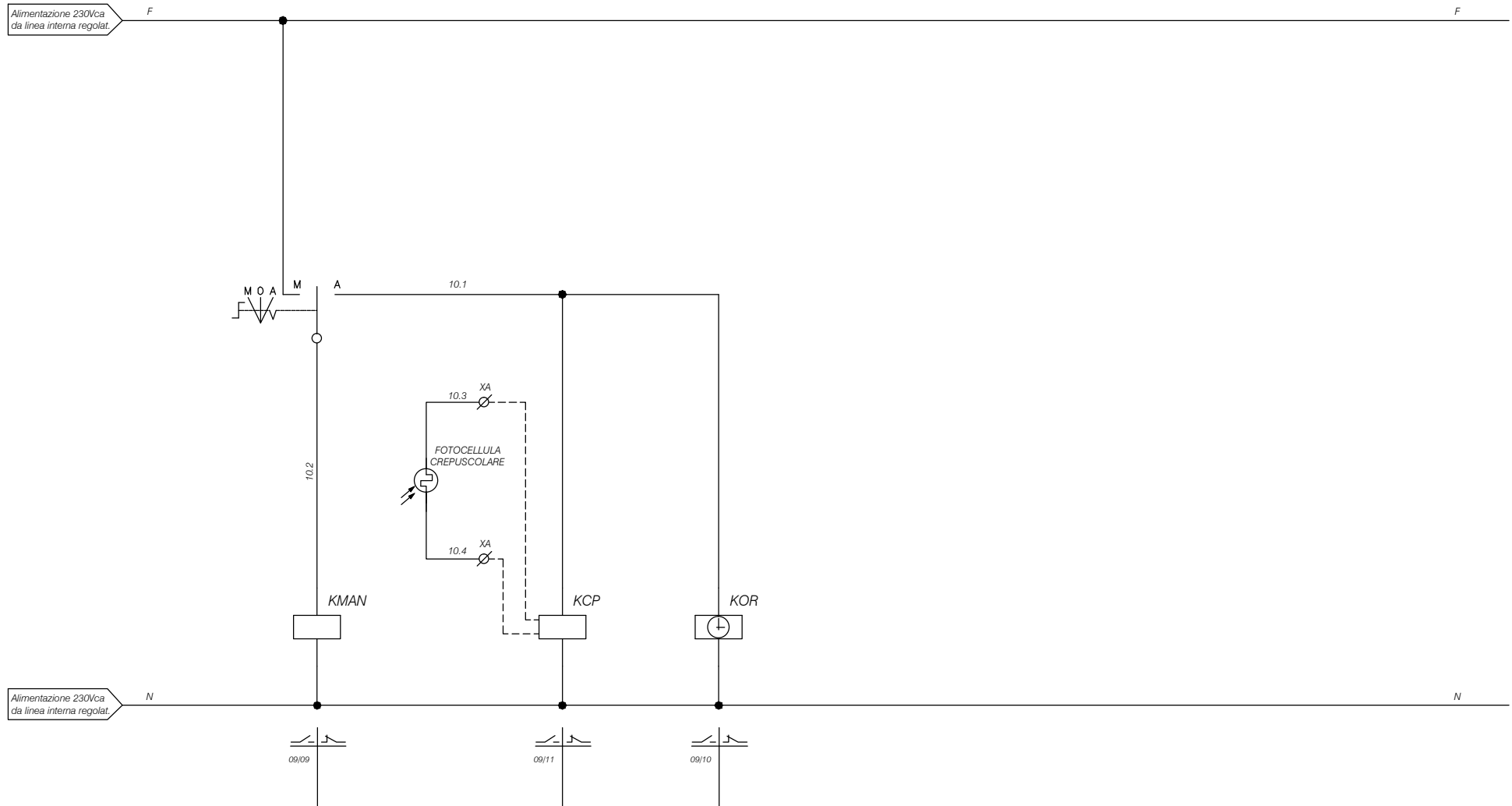

PROGETTO DEFINITIVO

PARTE GENERALE
SCHEMA AUSILIARIO - QUADRO [QE-IP-04]
ROTATORIA - (DCS08D)

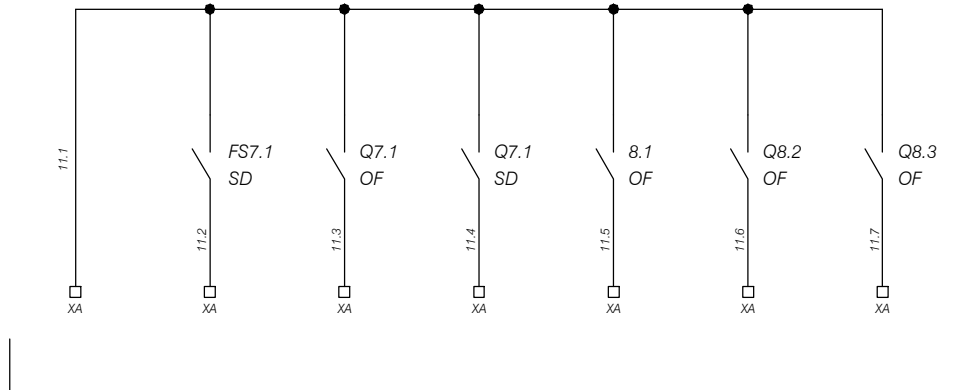

DISPONIBILI PER TLC FUTURO

PROGETTO DEFINITIVO

					Foglio		7	7			7	7													8	8	8	8	8	8													10	10
					Posizione																																							
					P.	XP	XP			XP	XP													XP	XP	XP	XP	XP	XP													XP	XP	
					N° Mors.	F00	N00			F-SC1	N-SC1													F01	N01	F02	N02	F-SC2	N-SC2													F	N	
					N° Filo																																							
N° Cavo	Sezione	Destinazione	Morsett.	TIPO CAVO																																								
WBT-QE02	2x(1x6)+T	ARRIVO ALIM. ENTE		FG7R/4	X	X																									X													
		SCORTA 1					X	X																																				
WBT-L1	2x(1x6)	ALIMENTAZIONE ILL-01		FG7R/4					X	X																																		
WBT-L2	2x(1x6)	ALIMENTAZIONE ILL-02		FG7R/4						X	X																																	
		SCORTA 2									X	X																																
	2x2,5	AUSILIARI INTERNI		N07V-K									X	X																														

					Foglio		10	10	11	11	11	11	11	11																
					Posizione																									
					P.	XA	XA	XA	XA	XA	XA	XA	XA	XA																
					N° Mors.	10.3	10.4	11.1	11.2	11.3	11.4	11.5	11.6	11.7																
					N° Filo																									
N° Cavo	Sezione	Destinazione	Morsett.	TIPO CAVO																										
WAUX-001	2x1,5	CELLA CREPUSCOLARE		FG7(O)R/4	X	X																								
/	/	DISPONIBILI		/			X	X	X	X	X	X	X	X																

PROGETTO DEFINITIVO

VIABILITA' DI ADDUZIONE AL SISTEMA AUTOSTRADALE Variante alla SP n° 41 in corrispondenza del tracciato Cispadano - tratto tra SP n° 60 e Brescello (RE) IMPIANTI TECNICI