

PONTE SUL CAVO PARMIGIANO MOGLIA SVILUPPO 264 mt

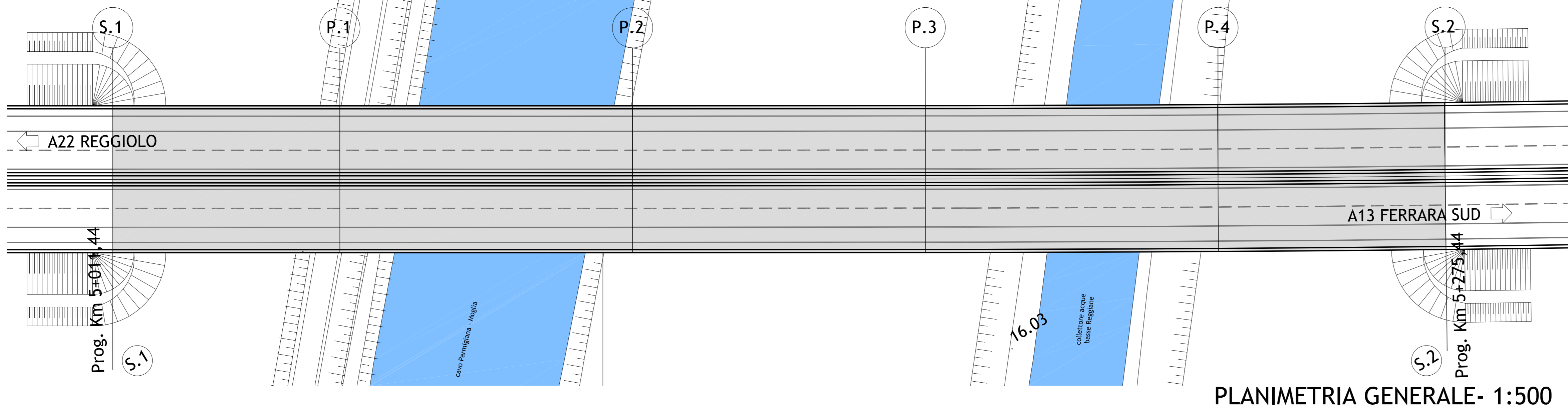

PLANIMETRIA GENERALE - 1:500

A22 REGGIOLO

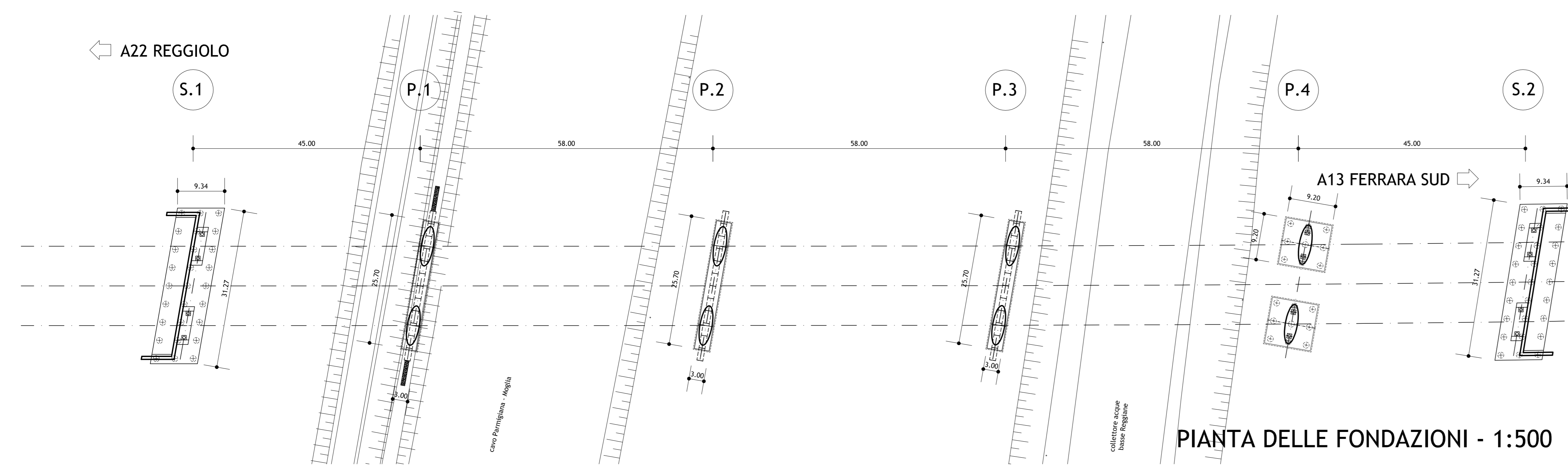

PIANTA DELLE FONDAZIONI - 1:500

A22 REGGIOLO

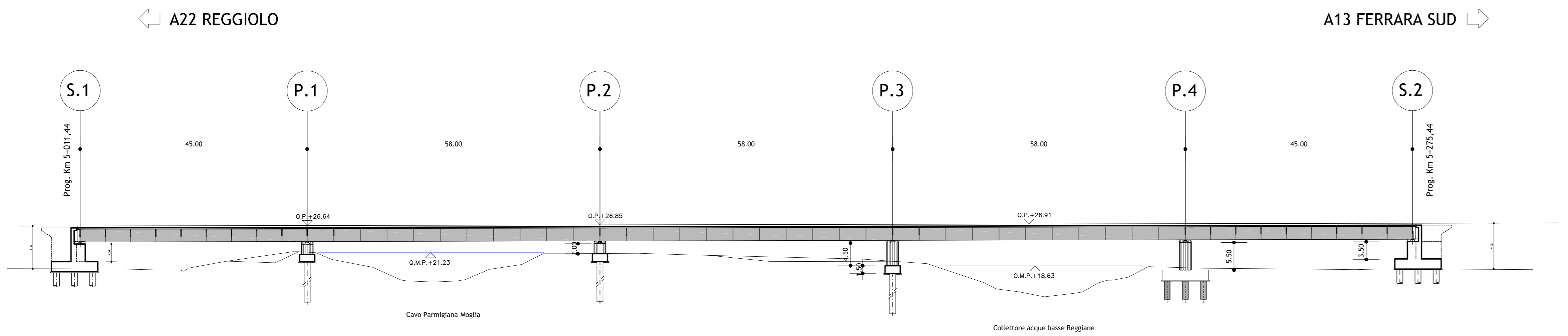

PROFILO LONGITUDINALE - 1:500

A22 REGGIOLO

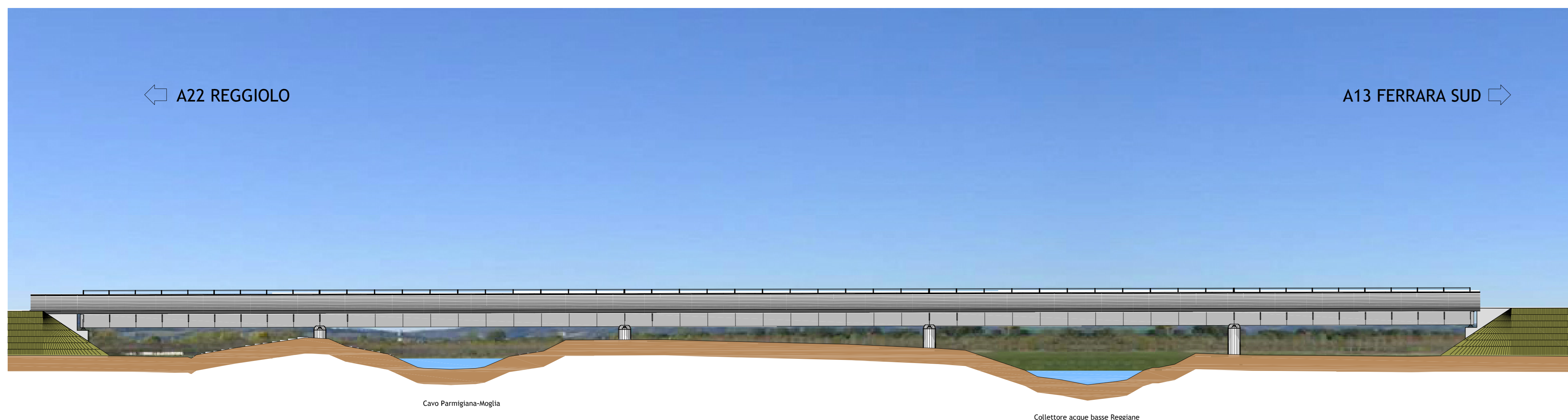

PROSPETTO - 1:500

SEZIONE TIPO PILA - 1:200

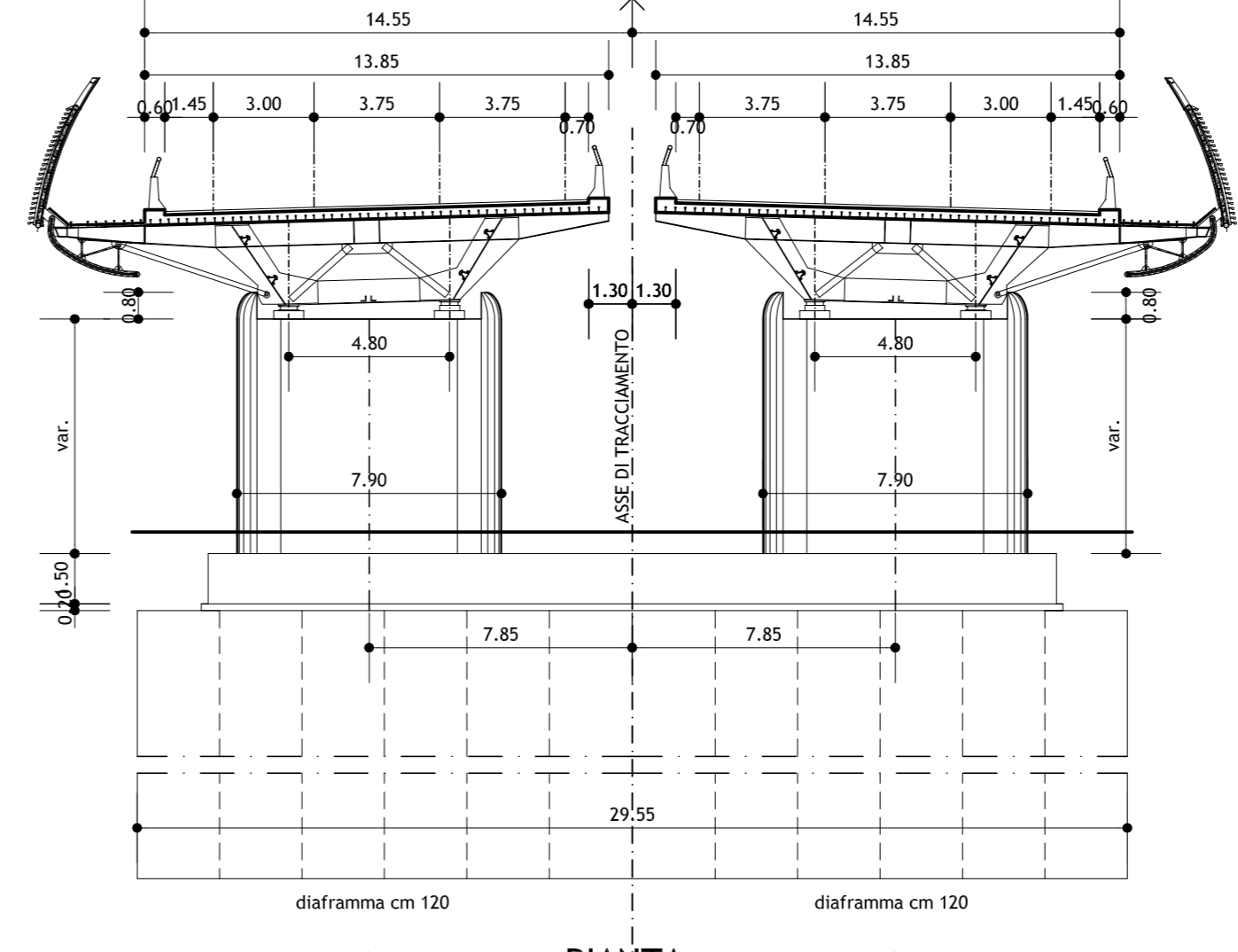

VISTA LATERALE PILA

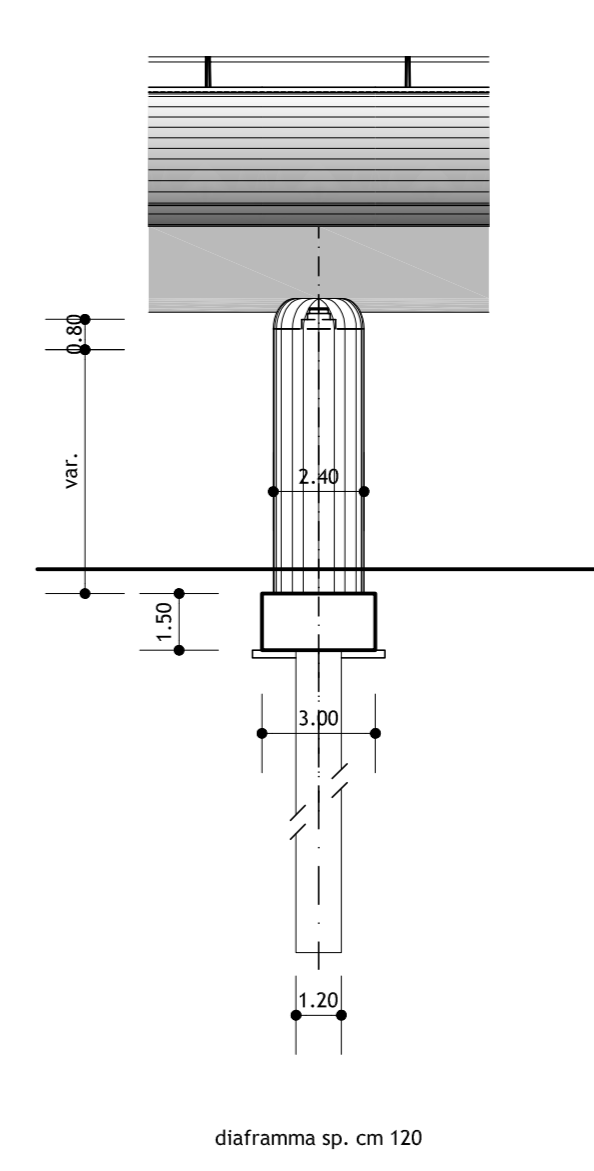

PIANTA

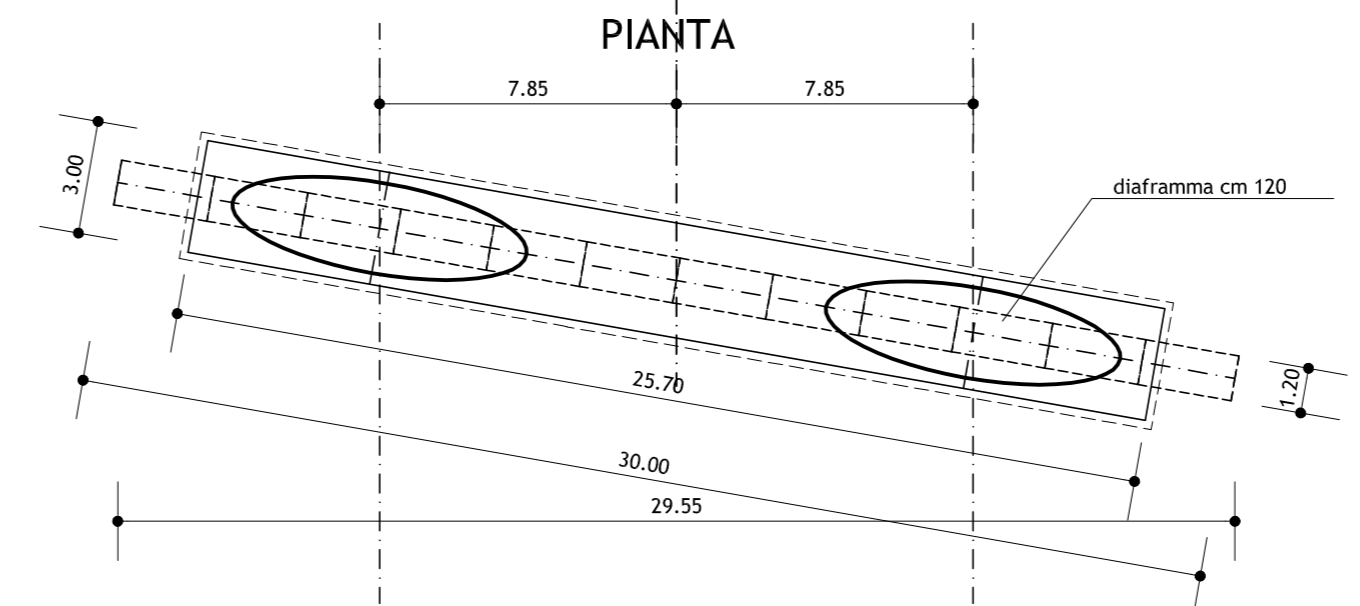

SEZIONE TIPO SPALLA - 1:200

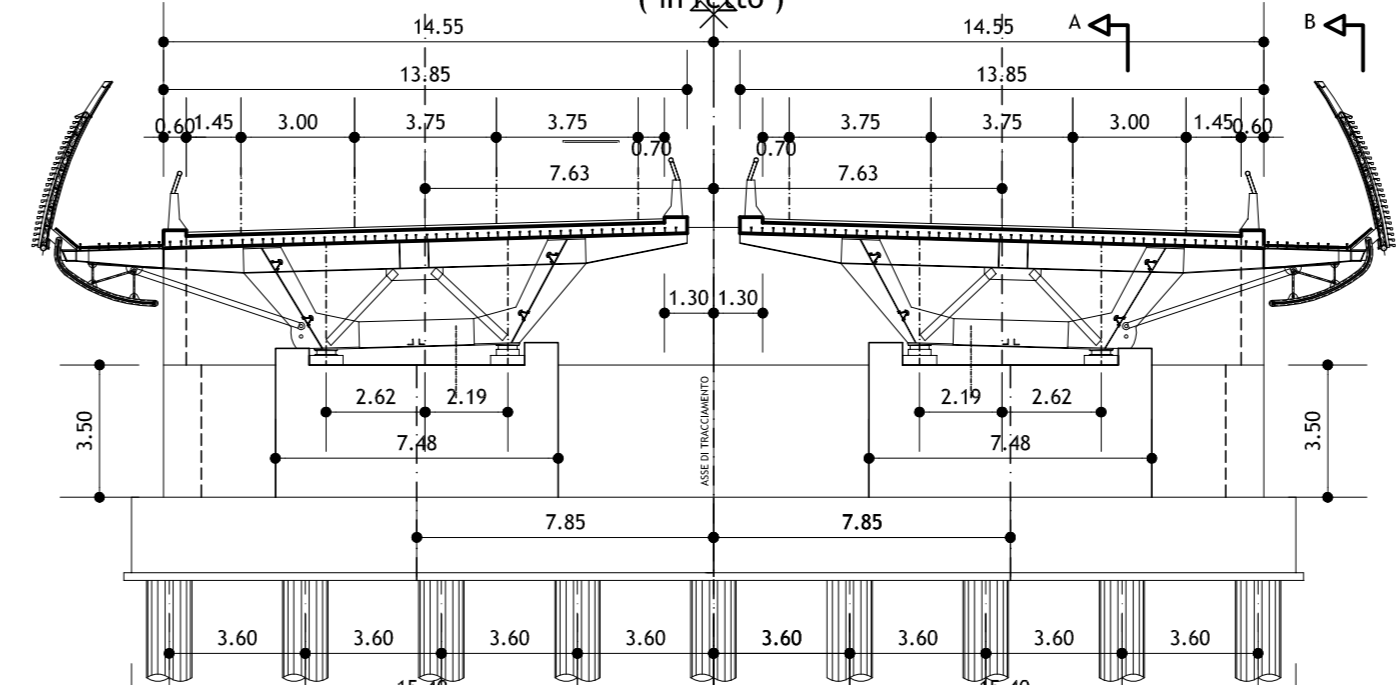

SEZIONE "A"

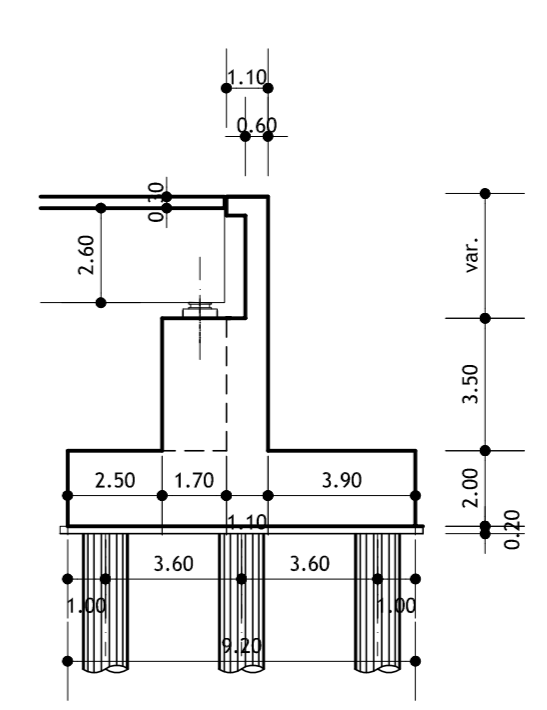

PIANTA

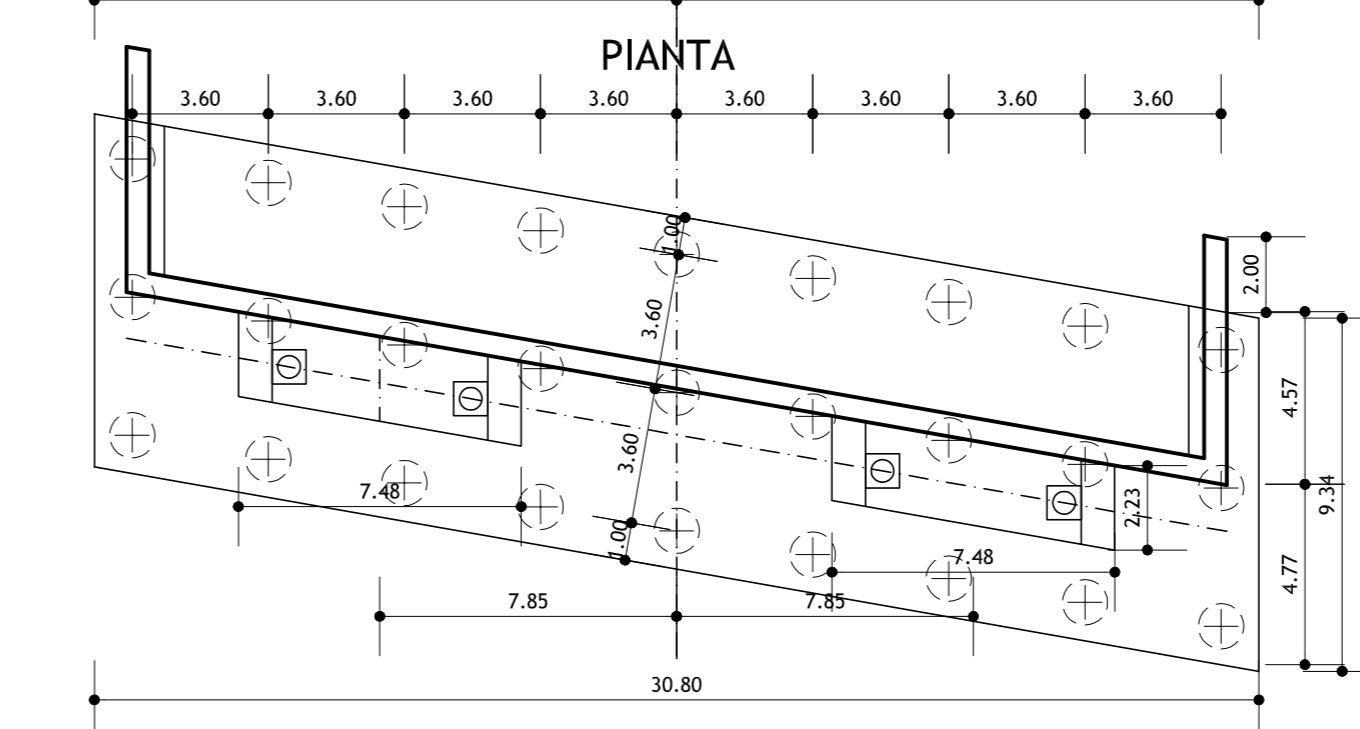

SEZIONE "B"

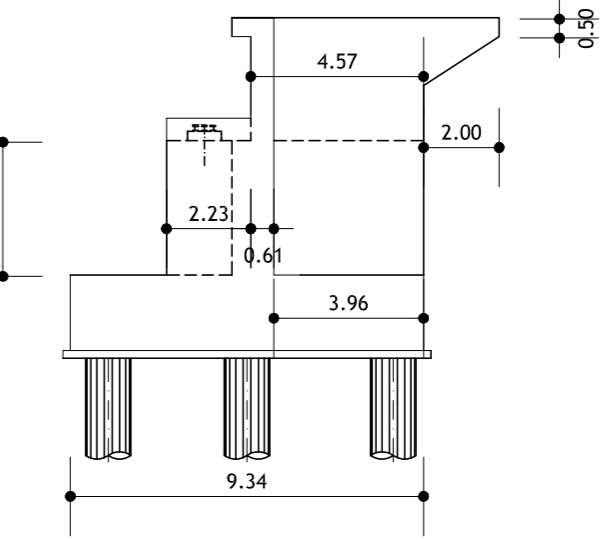

IL CONCESSIONARIO
Regione Emilia-Romagna
ARC AUTOSTRADA REGIONALE CISPADANA

AUTOSTRADA REGIONALE CISPADANA
 DAL CASELLO DI REGGIOLO-ROLO SULLA A22
 AL CASELLO DI FERRARA SUD SULLA A13
 CODICE C.U.P. E8180800000009

PROGETTO DEFINITIVO

STUDIO DI IMPATTO AMBIENTALE
 QUADRO DI RIFERIMENTO PROGETTUALE
 ALLEGATO B - DESCRIZIONE DELLE ALTERNATIVE DI PROGETTO
 PER LA DEFINIZIONE DEL TRACCIATO
 ALLEGATO B1 - SOLUZIONI PIANO-ALTIMETRICHE ALTERNATIVE DEL TRATTO AUTOSTRADE RICADENTE PRESSO
 IL CASERIO RAZIONALE NOVESE IN COMUNE DI NOVI DI MODENA - ALTERNATIVA ATO-I
 PONTE SUL "CAVO PARMIGIANA MOGLIA" E COLLETTORE ACQUE BASSE"
 PIANTE, PROSPETTI E SEZIONI

IL PROGETTISTA RESPONSABILE INTEGRAZIONE PRESTAZIONI SPECIALISTICHE
 Ing. Sergio Baccarelli
 Ord. Ing. P. 08/11/1980 n. 377
 IL CONCESSIONARIO
 Autostada Regionale Cispadana S.p.A.
 e consorzio Cassano/Palazzo
 Ing. Emilio Salsi
 Albo Ing. Regione Emilia n. 945

G					
F					
E					
D					
C					
B					
A	17.04.2012	EMISSIONE	BENEDETTI	BECCARELLI	SALSI
REV.	DATA	DESCRIZIONE	REDAZIONE	CONTROLLO	APPROVAZIONE

IDENTIFICAZIONE ELABORATO
 5167 PD 0 A10 A1010 D TA PZ 10 A
 DATA: MAGGIO 2012
 SCALA: VARIE