

SAMASSI

VILLACIDRO

SERRAMANNA

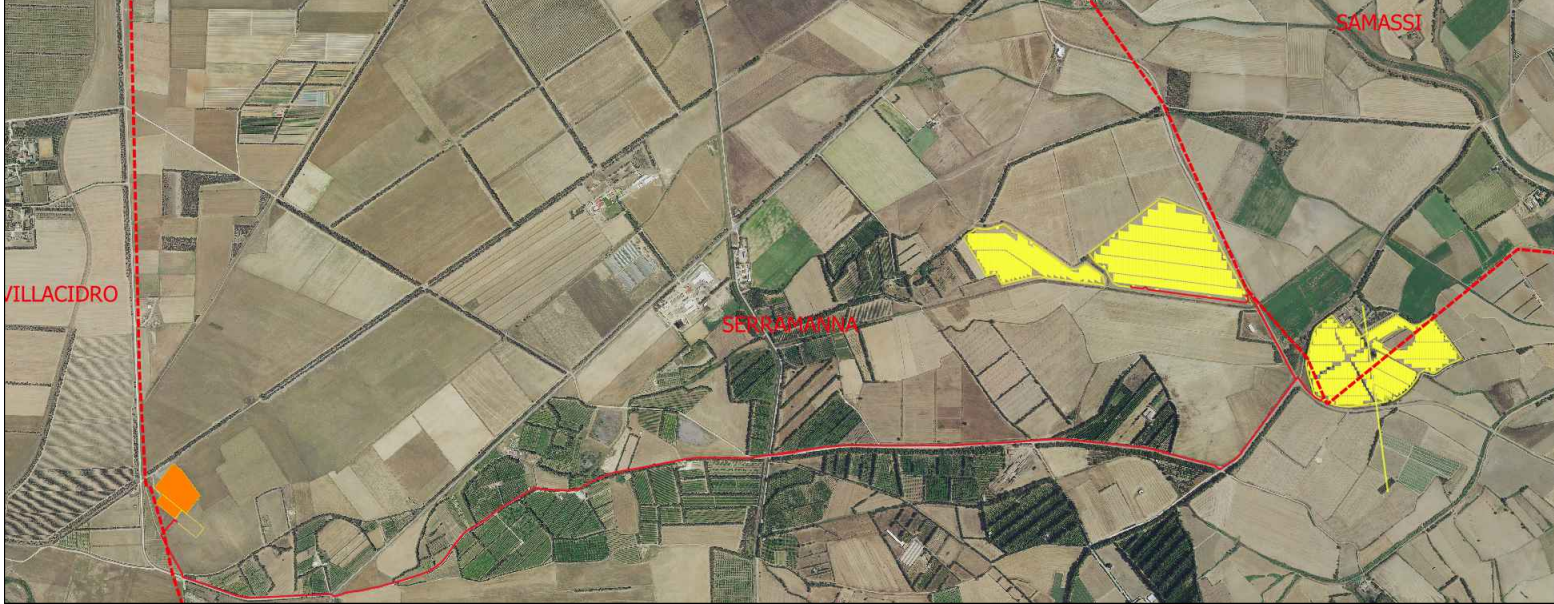

Impianto Agrovoltaico Serramanna 1

COMUNE DI SERRAMANNA

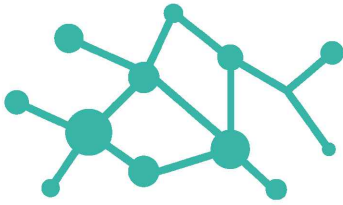

Tintoretto srl

TINTORETTO s.r.l.
via Vittori 20
48018 Faenza (RA)

IMPIANTO AGROVOLTAICO PER LA PRODUZIONE DI ENERGIA DA FONTE SOLARE NEI COMUNI DI SERRAMANNA E SAMASSI (SU)

AUTORIZZAZIONE UNICA REGIONALE: PROGETTO DEFINITIVO

OGGETTO:
Schema elettrico unifilare AC-MT e calcoli elettrici

CODICE ELABORATO

PD
Tav03

COORDINAMENTO

bm!



BRUNO MANCA | STUDIO TECNICO DI INGEGNERIA

📍 CENTRO COMMERCIALE LOCALITA' "PINTOREDDU", SN
STUDIO TECNICO 1° PIANO INTERNO 4P 09028 SESTU
☎ +39 347 5965654 € P.IVA 02926980927
📧 SDI: W7YVJK9 ATTESTATO ENAC N° I.A.P.R.A. 003678
✉ INGBRUNOMANCA@GMAIL.COM PEC: BRUNO.MANCA@INGPEC.EU
🌐 WWW.BRUNOMANCA.COM 🌐 WWW.UMBRAS360.COM

GRUPPO DI LAVORO AU

Dott.ssa Geol. Cosima Atzori
Dott.ssa Ing. Silvia Exana
Dott.ssa Ing. Ilaria Giovagnorio
Dott. Ing. Bruno Manca
Dott. Ing. Marco Murru
Dott. Ing. Giuseppe Pili
Dott. Ing. Michele Pigliaru
Dott.ssa Ing. Alessandra Scalas

REDATTORE

Dott. Ing. Michele Pigliaru
Dott. Ing. Giuseppe Pili

00	febbraio 2022	Prima emissione	Michele Pigliaru - Giuseppe Pili	Paolo Fagnoli
REV.	DATA	DESCRIZIONE REVISIONE	ELABORAZIONE	VERIFICA

FORMATO

ISO A4 - 297 x 210

1 2 3 4 5 6 7 8

A
B
C
D
E
F

SCHEMI UNIFILARI MT/BT

Nelle pagine seguenti sono riportati gli schemi unifilari dei quadri elettrici MT e BT presenti nell'impianto

NOTA:					COMMITTENTE		FILE		FOGLI/1 SEGUE	
TITOLO			CODICE		TINTORETTO s.r.l.		uni000001		1	2
					via Vittori, 20		ELAB.	CONTR.	APPR.	
			PREFISSO		48018 Faenza (RA)		DISEGNO		COMMESSA	
									PD-SM1	

1 2 3 4 5 6 7 8

DATA: 25/02/2022

Ing. Michele Pigiariu - TUTTI I DIRITTI RISERVATI

Dati barratura: 30000V - 50Hz - I_k = 8,332 kA - I_d: 3 A

AL FG 3

Da Quadro:	SOTTOSTAZIONE AT/MT
Partenza:	F C-0
Cavo [mm ²]:	4(3x240)
Lunghezza [m]:	20
Tensione [V]:	36000
Frequenza [Hz]:	50
I _k massima inizio impianto [kA]:	8,33
Esercizio del Neutro:	IT (Neutro compensato)

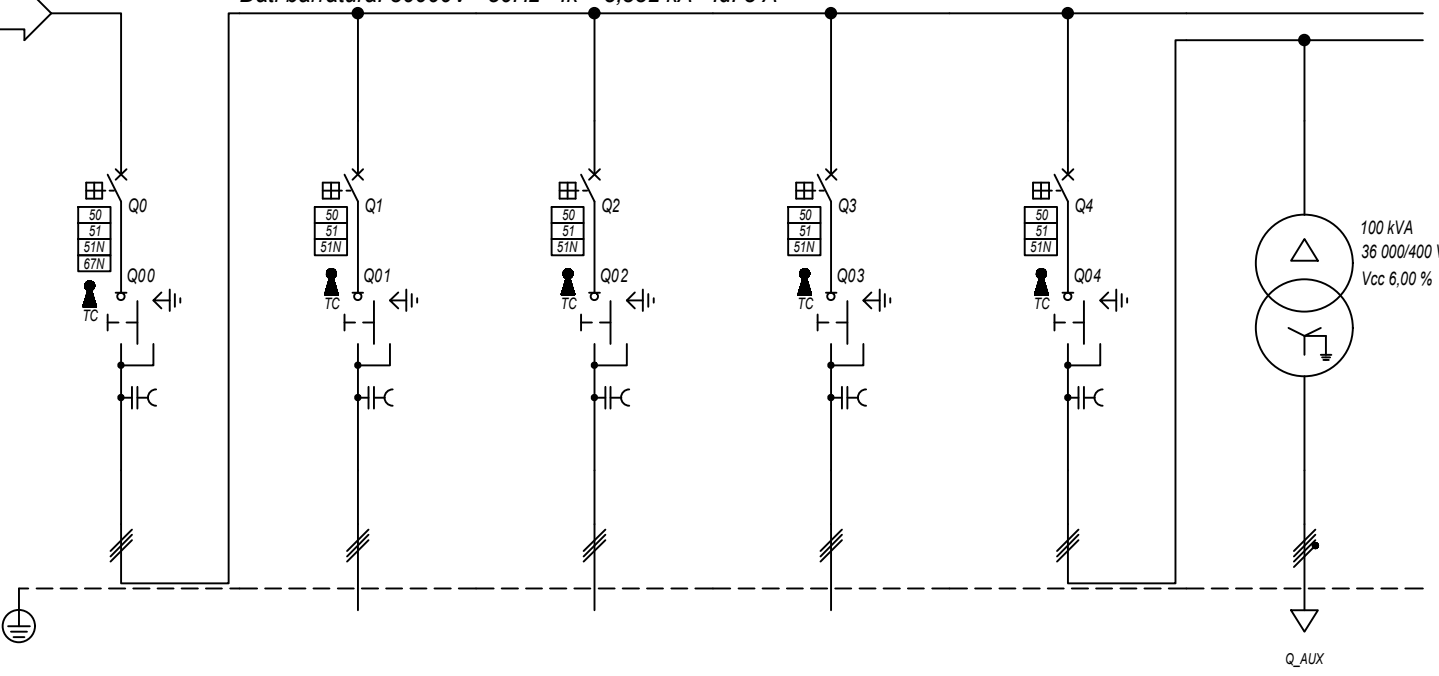

Prefisso quadro:	QMT.SS.AT-MT
Quadro protetto tipo:	
I _k Max [kA]:	8,332
Tensione nominale di impiego [V]:	36000
Tensione di isolamento nominale[V]:	
Frequenza [Hz]:	50
Corrente ammissibile 1 s [kA]:	---
Grado di protezione IP:	---
Codice:	QMT.SS.AT-MT

Sigla utenza		QMT.SS.AT-MT C-0	QMT.SS.AT-MT C-1	QMT.SS.AT-MT C-2	QMT.SS.AT-MT C-3	QMT.SS.AT-MT C-4	
Descrizione		GENERLAE MT	PARTENZA	PARTENZA	PARTENZA	GENERALE MT	TRAFO
POTENZA CONTEMPORANEA [kW]		20 150	5 835	6 635	7 641	38	38
CORRENTE (I _b) [A]		388	112	128	147	0,779	58
CosFi		1	1	1	1	0,939	0,939
COEFF. DI CONTEMPORANEITA' [%]		100	100	100	100	100	100
SCHEMA FUNZIONALE							
PROTEZIONE	MARCA	ABB	ABB	ABB	ABB	ABB	---
	MODELLO	CEI 016 - 50/51/51N/67N	50/51/50N/51N/46/49 - PR521	50/51/50N/51N/46/49 - PR521	50/51/50N/51N/46/49 - PR521	50/51/50N/51N/46/49 - PR521	---
	ESECUZIONE	Esecuzione Fissa	Esecuzione Fissa	Esecuzione Fissa	Esecuzione Fissa	Esecuzione Fissa	---
	TIPOLOGIA	50/51/51N	50/51/51N	50/51/51N	50/51/51N	50/51/51N	No Protezione
	I _n max/min/Reg. [A]	1 250/10 / 1 000	630/10 / 180	630/10 / 180	630/10 / 180	630/10 / 50	---/---/---
	I _m max/min/Reg. [A]	2 000/300/2 000	1 000/300/950	1 000/300/950	1 000/300/950	1 000/300/1 000	---/---/---
P.d.I. / Curva [kA]	25 / N.C.	25 / N.C.	25 / N.C.	25 / N.C.	25 / N.C.	--- / ---	
I _d max/min/Reg./Classe [A]	300,00/1,00/3,00	20,00/1,00/2,00	20,00/1,00/2,00	20,00/1,00/2,00	20,00/1,00/2,00	---	---
DISTRIBUZIONE		Tripolare	Tripolare	Tripolare	Tripolare	Tripolare	Quadripolare
CADUTA DI TENSIONE PERCENTUALE [%]		0	0,87	0,92	1,03	0	0,06
VOLTMETRO / AMPEROMETRO							
LINEA	SIGLA	---	ARG7H1RX-30 kV	ARG7H1RX-30 kV	ARG7H1RX-30 kV	ARG7H1RX-30 kV	FG16R16
	LUNGHEZZA [m]	---	6 000	5 500	5 200	10	10
	POSA	---	92/15M_D2/20/0,99	92/15M_D2/20/0,99	92/15M_D2/20/0,99	92/5M_A6/30/1	143/4U12_30/0,8
	K CORRETTIVI (K1,K2,K3,K4)	---	0,990	0,990	0,990	1,000	0,800
	Sezione [mmq]	---	1(3x150)	1(3x150)	1(3x150)	1(3x50)	4(1x95)
Portata (I _z) [A]	---	216	216	216	152	262	

NOTA:

TITOLO	CODICE	COMMITTENTE	FILE	FOGLIOI SEQUE
QUADRO MEDIA TENSIONE SOTTOSTAZIONE AT/MT	QMT.SS.AT-MT	TINTORETTO s.r.l.	uni001002	2
QUADRO MEDIA TENSIONE SOTTOSTAZIONE AT/MT		via Vittori, 20	ELAB.	CONTR.
Schema Unifilare	PREFISSO	48018 Faenza (RA)	DISEGNO	COMMESSA
	QMT.SS.AT-MT			PD-SM1

1 2 3 4 5 6 7 8

25/02/2022

Ing. Michele Pigiariu - TUTTI I DIRITTI RISERVATI

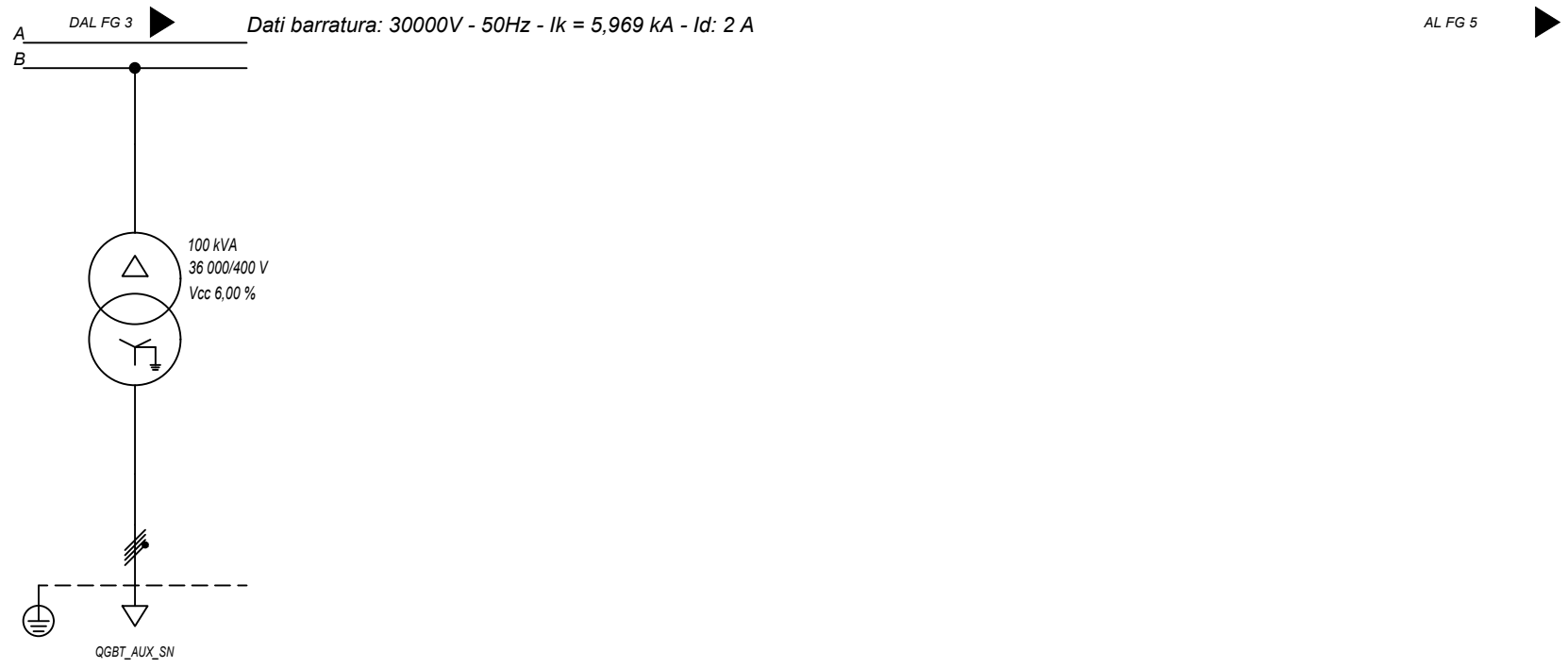

Sigla utenza		TR_AUX						
Descrizione		TRAFI AUSILIARI						
POTENZA CONTEMPORANEA [kW]		CAMPO 1						
CORRENTE (Ib) [A]		35						
CosFi		61						
COEFF. DI CONTEMPORANEITA' [%]		0,932						
SCHEMA FUNZIONALE		100						
PROTEZIONE	MARCA	---						
	MODELLO	---						
	ESECUZIONE	---						
	TIPOLOGIA	No Protezione						
	In max/min/Reg. [A]	---/---/---						
	Im max/min/Reg. [A]	---/---/---						
	P.d.I. / Curva [kA]	---/---						
Id max/min/Reg./Classe [A]	---							
DISTRIBUZIONE		Quadripolare						
CADUTA DI TENSIONE PERCENTUALE [%]		0,04						
VOLTMETRO / AMPEROMETRO								
LINEA	SIGLA	FG16R16						
	LUNGHEZZA [m]	5						
	POSA	143/C 12_/30/0,8						
	K CORRETTIVI (K1,K2,K3,K4)	0,800						
	Sezione [mmq]	3(1x70)+(1x35)+(1PE35)						
	Portata (Iz) [A]	183						

NOTA:

TITOLO QUADRO MT CABINA CAMPO 1	CODICE QMT_C1		COMMITTENTE TINTORETTO s.r.l.	FILE uni002004	FOGLIOLI SEQUE 4 5
Schema Unifilare	PREFISSO QMT_C1		via Vittori, 20 48018 Faenza (RA)	ELAB. CONTR. APPR.	COMMESSA PD-SM1

25/02/2022
DATA:

Ing. Michele Pigiariu - TUTTI I DIRITTI RISERVATI

Da Quadro:	QMT_C1
Partenza:	QMT_C1 C-1
Cavo [mm²]:	1(3x50)
Lunghezza [m]:	600
Tensione [V]:	36000
Frequenza [Hz]:	50
Ik massima inizio impianto [kA]:	8,33
Esercizio del Neutro:	IT (Neutro compensato)

Dati barratura: 30000V - 50Hz - Ik = 5,504 kA - Id: 2 A

AL FG 6

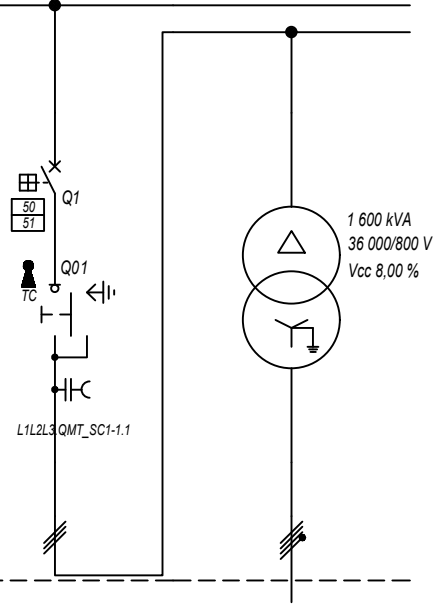

Prefisso quadro:	QMT_SC1-1
Quadro protetto tipo:	
Ik Max [kA]:	5,504
Tensione nominale di impiego [V]:	36000
Tensione di isolamento nominale[V]:	
Frequenza [Hz]:	50
Corrente ammissibile 1 s [kA]:	---
Grado di protezione IP:	---
Codice:	QMT_SC1-1

Sigla utenza	QMT_SC1-1 C-0	QMT_SC1-1 C-1	TR1				
Descrizione	RISALITA CAVI SOTTOCAMPO 1-1	GENERALE MT CABINA SOTTOCAMPO 1-1	TRAFI SOTTOCAMPO 1-1				
POTENZA CONTEMPORANEA [kW]		1 200	1 200				
CORRENTE (Ib) [A]		23	866				
CosFi		1	1				
COEFF. DI CONTEMPORANEITA' [%]		100	100				
SCHEMA FUNZIONALE							
PROTEZIONE	MARCA	ABB	---				
	MODELLO	50/51 - PR521	---				
	ESECUZIONE	Esecuzione Fissa	---				
	TIPOLOGIA	50/51	No Protezione				
	In max/min/Reg. [A]	630/10 / 70	---/--- / ---				
	Im max/min/Reg. [A]	1 000/300/600	---/---/---				
	P.d.I. / Curva [kA]	25 / N.C.	--- / ---				
Id max/min/Reg./Classe [A]	---	---					
DISTRIBUZIONE		Tripolare	Quadrilaterale				
CADUTA DI TENSIONE PERCENTUALE [%]		0,92	0,05				
VOLTMETRO / AMPEROMETRO							
LINEA	SIGLA		ARG7H1RX-30 kV	ARG7R			
	LUNGHEZZA [m]		5	5			
	POSA		92/10M_B1/30/1	92/4U12_/30/1			
	K CORRETTIVI (K1,K2,K3,K4)		1,000	1,000			
	Sezione [mmq]		1(3x50)	3(3x1x240)+(2x240)+(1PE240)			
	Portata (Iz) [A]		154	1 420			

NOTA:

TITOLO	CODICE	COMMITTENTE	FILE	FOGLIOI SEGUE
QUADRO MT SOTTOCAMPO 1-1	QMT_SC1-1	TINTORETTO s.r.l.	uni003005	5
QUADRO MT SOTTOCAMPO 1-1		via Vittori, 20	ELAB.	CONTR.
Schema Unifilare	PREFISSO	48018 Faenza (RA)	APPR.	
	QMT_SC1-1		DISEGNO	COMMESSA
				PD-SM1

1 2 3 4 5 6 7 8

DATA: 25/02/2022

Ing. Michele Pigiariu - TUTTI I DIRITTI RISERVATI

Dati barratura: 800/461V - 50Hz - Icc = 13,524 kA

AL FG 7

Da Quadro:	TR_SC1-1
Partenza:	TR1
Cavo [mm²]:	3(3x1x240)+(2x240)+(1PE240)
Lunghezza [m]:	5
Tensione [V]:	800
Frequenza [Hz]:	50
Polarità:	Quadripolare
Tipo morsetto:	
Numerazione morsetto:	

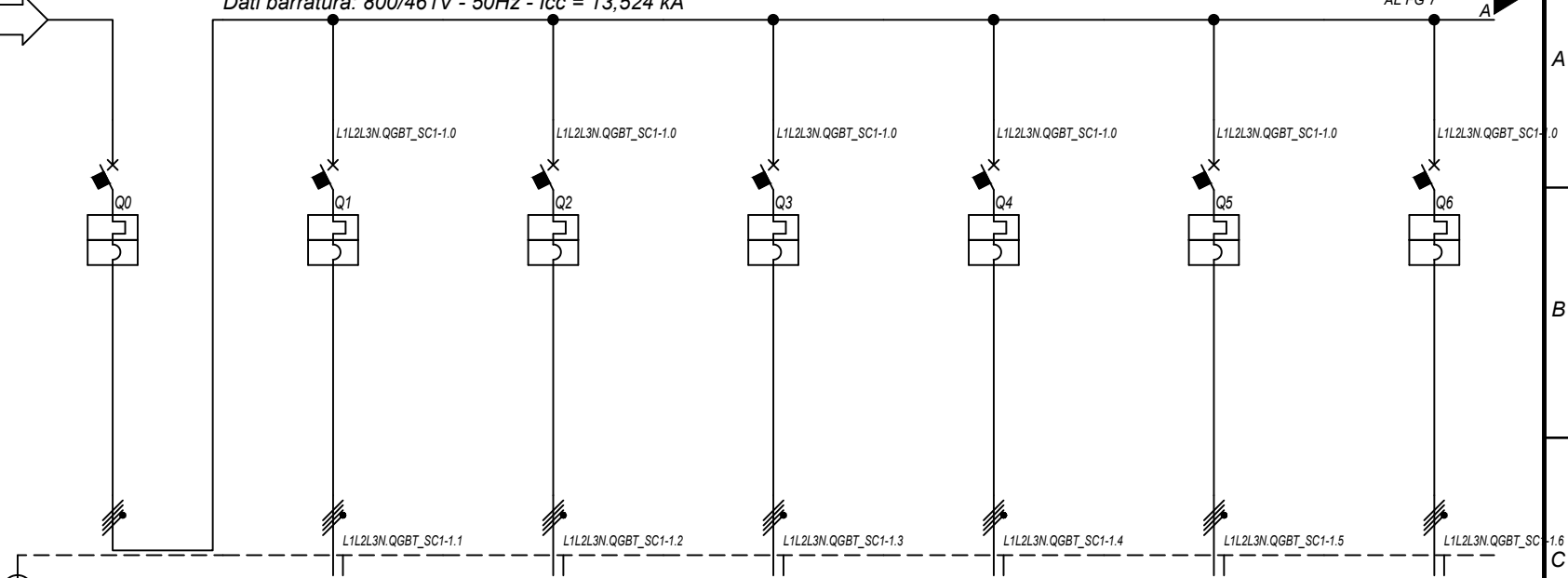

Prefisso quadro:	QGBT_SC1-1
Alimentazione:	Quadripolare
I _k Max [kA]:	13,528
Tensione nominale di impiego [V]:	800
Tensione di isolamento nominale[V]:	
Frequenza [Hz]:	50
Corrente ammissibile 1 s [kA]:	15
Grado di protezione IP:	---
Codice:	QGBT_SC1-1

Sigla utenza		QGBT_SC1-1 C-0	QGBT_SC1-1 C-1	QGBT_SC1-1 C-2	QGBT_SC1-1 C-3	QGBT_SC1-1 C-4	QGBT_SC1-1 C-5	QGBT_SC1-1 C-6	
Descrizione		GENERALE BT SOTTOCAMPO 1-1	INVERTER FOTOVOLTAICO 1	INVERTER FOTOVOLTAICO 2	INVERTER FOTOVOLTAICO 3	INVERTER FOTOVOLTAICO 4	INVERTER FOTOVOLTAICO 5	INVERTER FOTOVOLTAICO 6	
POTENZA CONTEMPORANEA	[kW]	1 200	200	200	200	200	200	200	
CORRENTE (I _b)	[A]	866	144	144	144	144	144	144	
CosFi		1	1	1	1	1	1	1	
COEFF. DI CONTEMPORANEITA'	[%]	100	100	100	100	100	100	100	
SCHEMA FUNZIONALE									
PROTEZIONE	MARCA	ABB	ABB	ABB	ABB	ABB	ABB	ABB	
	MODELLO	F1B.PR1 - LSI	T4V 250 F F+TMA 160	T4V 250 F F+TMA 160	T4V 250 F F+TMA 160	T4V 250 F F+TMA 160	T4V 250 F F+TMA 160	T4V 250 F F+TMA 160	
	ESECUZIONE	Esecuzione Fissa	Esecuzione Fissa	Esecuzione Fissa	Esecuzione Fissa	Esecuzione Fissa	Esecuzione Fissa	Esecuzione Fissa	
	TIPOLOGIA	MagnetoTermico	MagnetoTermico	MagnetoTermico	MagnetoTermico	MagnetoTermico	MagnetoTermico	MagnetoTermico	
	I _n max/min/Reg.	[A]	1 250/500 / 1 000	---/--- / 160	---/--- / 160	---/--- / 160	---/--- / 160	---/--- / 160	---/--- / 160
	I _m max/min/Reg.	[A]	10 000/1 250/10 000	---/---/1 600	---/---/1 600	---/---/1 600	---/---/1 600	---/---/1 600	---/---/1 600
	P.d.I. / Curva	[kA]	35 / N.C.	20 / N.C.	20 / N.C.	20 / N.C.	20 / N.C.	20 / N.C.	20 / N.C.
I _d max/min/Reg./Classe	[A]	---	---	---	---	---	---	---	
DISTRIBUZIONE		Quadripolare	Quadripolare	Quadripolare	Quadripolare	Quadripolare	Quadripolare	Quadripolare	
CADUTA DI TENSIONE PERCENTUALE		0,06	2,09	2,09	2,09	2,09	2,09	2,09	
VOLTMETRO / AMPEROMETRO									
LINEA	SIGLA	---	ARG7R	ARG7R	ARG7R	ARG7R	ARG7R	ARG7R	
	LUNGHEZZA	[m]	---	200	200	200	200	200	
	POSA		---	92/8U61_20/0,8	92/8U61_20/0,8	92/8U61_20/0,8	92/8U61_20/0,8	92/8U61_20/0,8	
	K CORRETTIVI (K1,K2,K3,K4)		---	0,800	0,800	0,800	0,800	0,800	
	Sezione	[mmq]	---	4(1x120)+(1PE70)	4(1x120)+(1PE70)	4(1x120)+(1PE70)	4(1x120)+(1PE70)	4(1x120)+(1PE70)	
	Portata (I _z)	[A]	---	167	167	167	167	167	

NOTA:

TITOLO	CODICE	COMMITTENTE	FILE	FOGLIO / SEQUE
QUADRO GENERALE BT SOTTOCAMPO 1-1	QGBT_SC1-1	TINTORETTO s.r.l.	uni004006	6 / 7
QUADRO GENERALE BT SOTTOCAMPO 1-1		via Vittori, 20	ELAB.	CONTR.
Schema Unifilare		48018 Faenza (RA)	DISEGNO	COMMESSA
	PREFISSO			PD-SM1
	QGBT_SC1-1			

1 2 3 4 5 6 7 8

25/02/2022

Ing. Michele Pigiariu - TUTTI I DIRITTI RISERVATI

Da Quadro:	QMT_C1
Partenza:	QMT_C1 C-2
Cavo [mm²]:	1(3x50)
Lunghezza [m]:	480
Tensione [V]:	36000
Frequenza [Hz]:	50
Ik massima inizio impianto [kA]:	8,33
Esercizio del Neutro:	IT (Neutro compensato)

Dati barratura: 30000V - 50Hz - Ik = 5,595 kA - Id: 2 A

AL FG 8

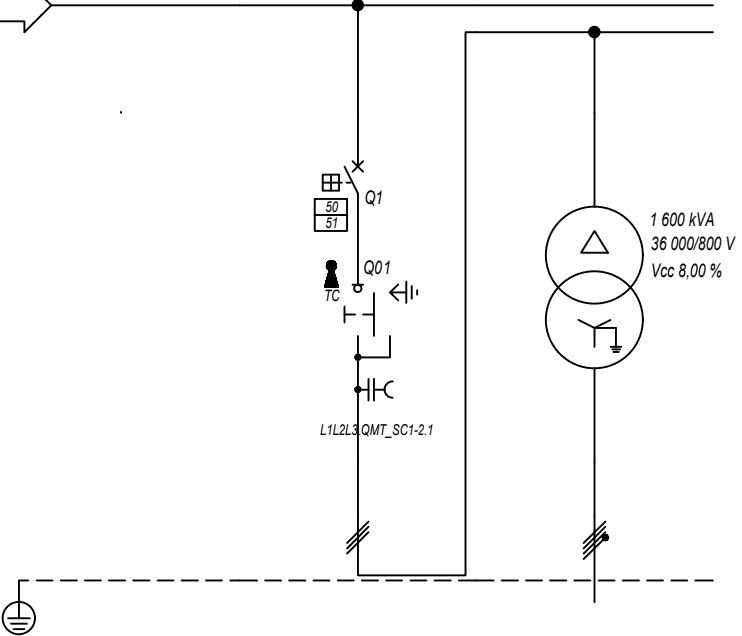

Prefisso quadro:	QMT_SC1-2
Quadro protetto tipo:	
Ik Max [kA]:	5,595
Tensione nominale di impiego [V]:	36000
Tensione di isolamento nominale[V]:	
Frequenza [Hz]:	50
Corrente ammissibile 1 s [kA]:	---
Grado di protezione IP:	---
Codice:	QMT_SC1-2

Sigla utenza	QMT_SC1-2 C-0	QMT_SC1-2 C-1	TR1				
Descrizione	RISALITA CAVI SOTTOCAMPO 1-2	GENERALE MT CABINA SOTTOCAMPO 1-2	TRAFI SOTTOCAMPO 1-2				
POTENZA CONTEMPORANEA [kW]		1 200	1 200				
CORRENTE (Ib) [A]		23	866				
CosFi		1	1				
COEFF. DI CONTEMPORANEITA' [%]		100	100				
SCHEMA FUNZIONALE							
PROTEZIONE	MARCA	ABB	---				
	MODELLO	50/51 - PR521	---				
	ESECUZIONE	Esecuzione Fissa	---				
	TIPOLOGIA	50/51	No Protezione				
	In max/min/Reg. [A]	630/10 / 70	---/---/---				
	Im max/min/Reg. [A]	1 000/300/600	---/---/---				
P.d.I. / Curva [kA]	25 / N.C.	--- / ---					
Id max/min/Reg./Classe [A]	---	---					
DISTRIBUZIONE							
CADUTA DI TENSIONE PERCENTUALE [%]		0,91	0,05				
VOLTMETRO / AMPEROMETRO							
LINEA	SIGLA		ARG7H1RX-30 kV	ARG7R			
	LUNGHEZZA [m]		5	5			
	POSA		92/10M_B1/30/1	92/4U12_/30/1			
	K CORRETTIVI (K1,K2,K3,K4)		1,000	1,000			
	Sezione [mmq]		1(3x50)	3(3x1x240)+(2x240)+(1PE240)			
	Portata (Iz) [A]		154	1 420			

NOTA:							
TITOLO	CODICE		COMMITTENTE		FILE	FOGLIOLI SEGUE	
QUADRO MT SOTTOCAMPO 1-2	QMT_SC1-2		TINTORETTO s.r.l.		uni005007	7 8	
QUADRO MT SOTTOCAMPO 1-2			via Vittori, 20		ELAB.	CONTR.	APPR.
Schema Unifilare	PREFISSO		48018 Faenza (RA)		DISEGNO		
	QMT_SC1-2				COMMESSA		
					PD-SM1		

DATA: 25/02/2022

Ing. Michele Pigiariu - TUTTI I DIRITTI RISERVATI

Dati barratura: 800/461V - 50Hz - Icc = 13,53 kA

Da Quadro:	TR_SC1-2
Partenza:	TR1
Cavo [mm²]:	3(3x1x240)+(2x240)+(1PE240)
Lunghezza [m]:	5
Tensione [V]:	800
Frequenza [Hz]:	50
Polarità:	Quadripolare
Tipo morsetto:	
Numerazione morsetto:	

Prefisso quadro:	QGBT_SC1-2
Alimentazione:	Quadripolare
Ik Max [kA]:	13,534
Tensione nominale di impiego [V]:	800
Tensione di isolamento nominale[V]:	
Frequenza [Hz]:	50
Corrente ammissibile 1 s [kA]:	15
Grado di protezione IP:	---
Codice:	QGBT_SC1-2

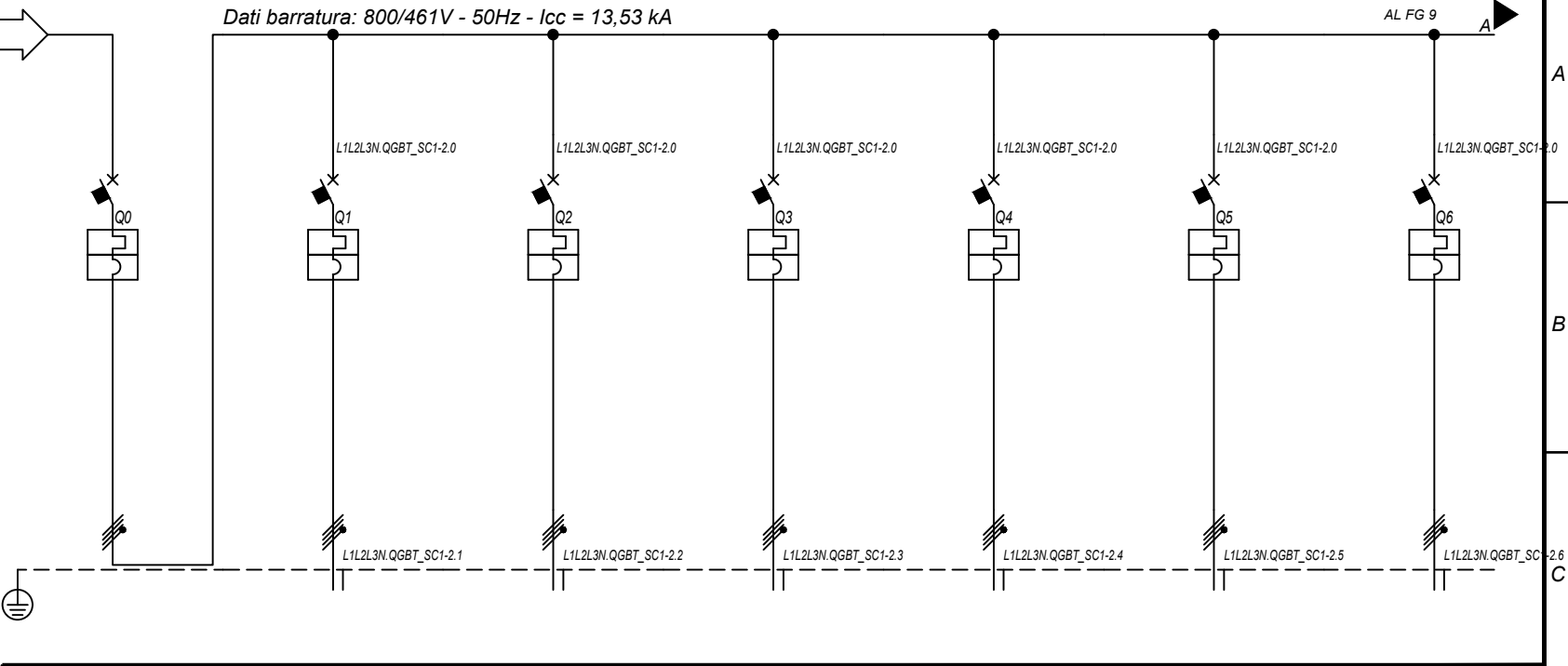

Sigla utenza		QGBT_SC1-2 C-0	QGBT_SC1-2 C-1	QGBT_SC1-2 C-2	QGBT_SC1-2 C-3	QGBT_SC1-2 C-4	QGBT_SC1-2 C-5	QGBT_SC1-2 C-6	
Descrizione		GENERALE BT SOTTOCAMPO 1-2	INVERTER FOTOVOLTAICO 1	INVERTER FOTOVOLTAICO 2	INVERTER FOTOVOLTAICO 3	INVERTER FOTOVOLTAICO 4	INVERTER FOTOVOLTAICO 5	INVERTER FOTOVOLTAICO 6	
POTENZA CONTEMPORANEA	[kW]	1 200	200	200	200	200	200	200	
CORRENTE (Ib)	[A]	866	144	144	144	144	144	144	
CosFi		1	1	1	1	1	1	1	
COEFF. DI CONTEMPORANEITA'	[%]	100	100	100	100	100	100	100	
SCHEMA FUNZIONALE									
PROTEZIONE	MARCA	ABB	ABB	ABB	ABB	ABB	ABB	ABB	
	MODELLO	F1B.PR1 - LSI	T4V 250 F F+TMA 160	T4V 250 F F+TMA 160	T4V 250 F F+TMA 160	T4V 250 F F+TMA 160	T4V 250 F F+TMA 160	T4V 250 F F+TMA 160	
	ESECUZIONE	Esecuzione Fissa	Esecuzione Fissa	Esecuzione Fissa	Esecuzione Fissa	Esecuzione Fissa	Esecuzione Fissa	Esecuzione Fissa	
	TIPOLOGIA	MagnetoTermico	MagnetoTermico	MagnetoTermico	MagnetoTermico	MagnetoTermico	MagnetoTermico	MagnetoTermico	
	In max/min/Reg.	[A]	1 250/500 / 1 000	---/--- / 160	---/--- / 160	---/--- / 160	---/--- / 160	---/--- / 160	---/--- / 160
	Im max/min/Reg.	[A]	10 000/1 250/10 000	---/---/1 600	---/---/1 600	---/---/1 600	---/---/1 600	---/---/1 600	---/---/1 600
	P.d.I. / Curva	[kA]	35 / N.C.	20 / N.C.	20 / N.C.	20 / N.C.	20 / N.C.	20 / N.C.	20 / N.C.
Id max/min/Reg./Classe	[A]	---	---	---	---	---	---	---	
DISTRIBUZIONE		Quadripolare	Quadripolare	Quadripolare	Quadripolare	Quadripolare	Quadripolare	Quadripolare	
CADUTA DI TENSIONE PERCENTUALE		0,06	2,09	2,09	2,09	2,09	2,09	2,09	
VOLTMETRO / AMPEROMETRO									
LINEA	SIGLA	---	ARG7R	ARG7R	ARG7R	ARG7R	ARG7R	ARG7R	
	LUNGHEZZA	[m]	---	200	200	200	200	200	
	POSA		---	92/8U61_20/0,8	92/8U61_20/0,8	92/8U61_20/0,8	92/8U61_20/0,8	92/8U61_20/0,8	
	K CORRETTIVI (K1,K2,K3,K4)		---	0,800	0,800	0,800	0,800	0,800	
	Sezione	[mmq]	---	4(1x120)+(1PE70)	4(1x120)+(1PE70)	4(1x120)+(1PE70)	4(1x120)+(1PE70)	4(1x120)+(1PE70)	
	Portata (Iz)	[A]	---	167	167	167	167	167	

NOTA:

TITOLO	CODICE	COMMITTENTE	FILE	FOGLIO/ SEQUE
QUADRO GENERALE BT SOTTOCAMPO 1-2	QGBT_SC1-2	TINTORETTO s.r.l.	uni006008	8 / 9
QUADRO GENERALE BT SOTTOCAMPO 1-2		via Vittori, 20	ELAB. CONTR. APPR.	
Schema Unifilare	PREFISSO QGBT_SC1-2	48018 Faenza (RA)	DISEGNO COMMESSA	PD-SM1

25/02/2022
DATA:

Da Quadro:	QMT_C1
Partenza:	QMT_C1 C-3
Cavo [mm ²]:	1(3x50)
Lunghezza [m]:	640
Tensione [V]:	36000
Frequenza [Hz]:	50
I _k massima inizio impianto [kA]:	8,33
Esercizio del Neutro:	IT (Neutro compensato)

Dati barratura: 30000V - 50Hz - I_k = 5,473 kA - I_d: 2 A

AL FG 10

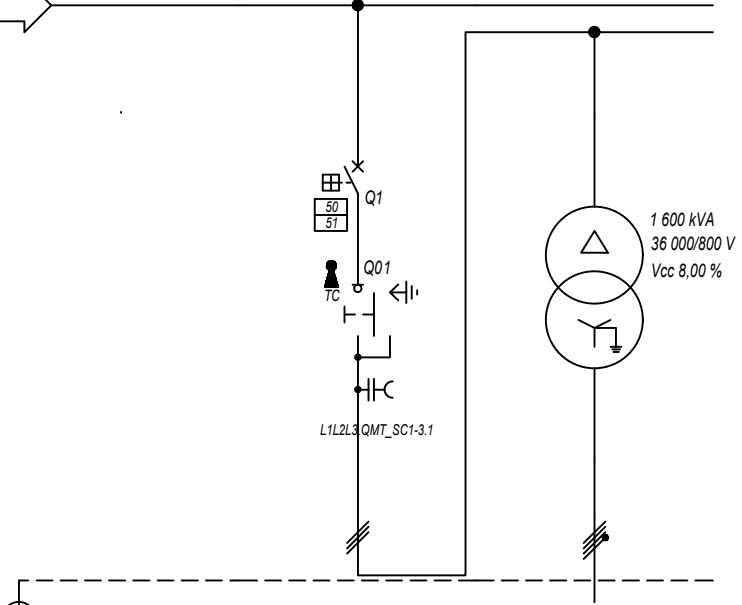

Prefisso quadro:	QMT_SC1-3
Quadro protetto tipo:	
I _k Max [kA]:	5,473
Tensione nominale di impiego [V]:	36000
Tensione di isolamento nominale[V]:	
Frequenza [Hz]:	50
Corrente ammissibile 1 s [kA]:	---
Grado di protezione IP:	---
Codice:	QMT_SC1-3

Sigla utenza	QMT_SC1-3 C-0	QMT_SC1-3 C-1	TR1				
Descrizione	RISALITA CAVI SOTTOCAMPO 1-3	GENERALE MT CABINA SOTTOCAMPO 1-3	TRAFI SOTTOCAMPO 1-3				
POTENZA CONTEMPORANEA [kW]		1 200	1 200				
CORRENTE (I _b) [A]		23	866				
CosFi		1	1				
COEFF. DI CONTEMPORANEITA' [%]		100	100				
SCHEMA FUNZIONALE							
PROTEZIONE	MARCA	ABB	---				
	MODELLO	50/51 - PR521	---				
	ESECUZIONE	Esecuzione Fissa	---				
	TIPOLOGIA	50/51	No Protezione				
	I _n max/min/Reg. [A]	630/10 / 70	---/--- / ---				
	I _m max/min/Reg. [A]	1 000/300/600	---/---/---				
P.d.I. / Curva [kA]	25 / N.C.	--- / ---					
I _d max/min/Reg./Classe [A]	---	---					
DISTRIBUZIONE							
CADUTA DI TENSIONE PERCENTUALE [%]		0,92	0,05				
VOLTMETRO / AMPEROMETRO							
LINEA	SIGLA		ARG7H1RX-30 kV	ARG7R			
	LUNGHEZZA [m]		5	5			
	POSA		92/10M_B1/30/1	92/4U12_/30/1			
	K CORRETTIVI (K1,K2,K3,K4)		1,000	1,000			
	Sezione [mmq]		1(3x50)	3(3x1x240)+(2x240)+(1PE240)			
Portata (I _z) [A]		154	1 420				

NOTA:

TITOLO	QUADRO MT SOTTOCAMPO 1-3	CODICE	QMT_SC1-3	COMMITTENTE	TINTORETTO s.r.l.	FILE	uni007009	FOGLIOLI SEGUE	9 10
	QUADRO MT SOTTOCAMPO 1-3				via Vittori, 20	ELAB.	CONTR.	APPR.	
	Schema Unifilare	PREFISSO	QMT_SC1-3		48018 Faenza (RA)	DISEGNO	COMMESSA		PD-SM1

Ing. Michele Pigiariu - TUTTI I DIRITTI RISERVATI

DATA: 25/02/2022

Ing. Michele Pigiariu - TUTTI I DIRITTI RISERVATI

Dati barratura: 800/461V - 50Hz - Icc = 13,522 kA

AL FG 11

Da Quadro:	TR_SC1-3
Partenza:	TR1
Cavo [mm²]:	3(3x1x240)+(2x240)+(1PE240)
Lunghezza [m]:	5
Tensione [V]:	800
Frequenza [Hz]:	50
Polarità:	Quadripolare
Tipo morsetto:	
Numerazione morsetto:	

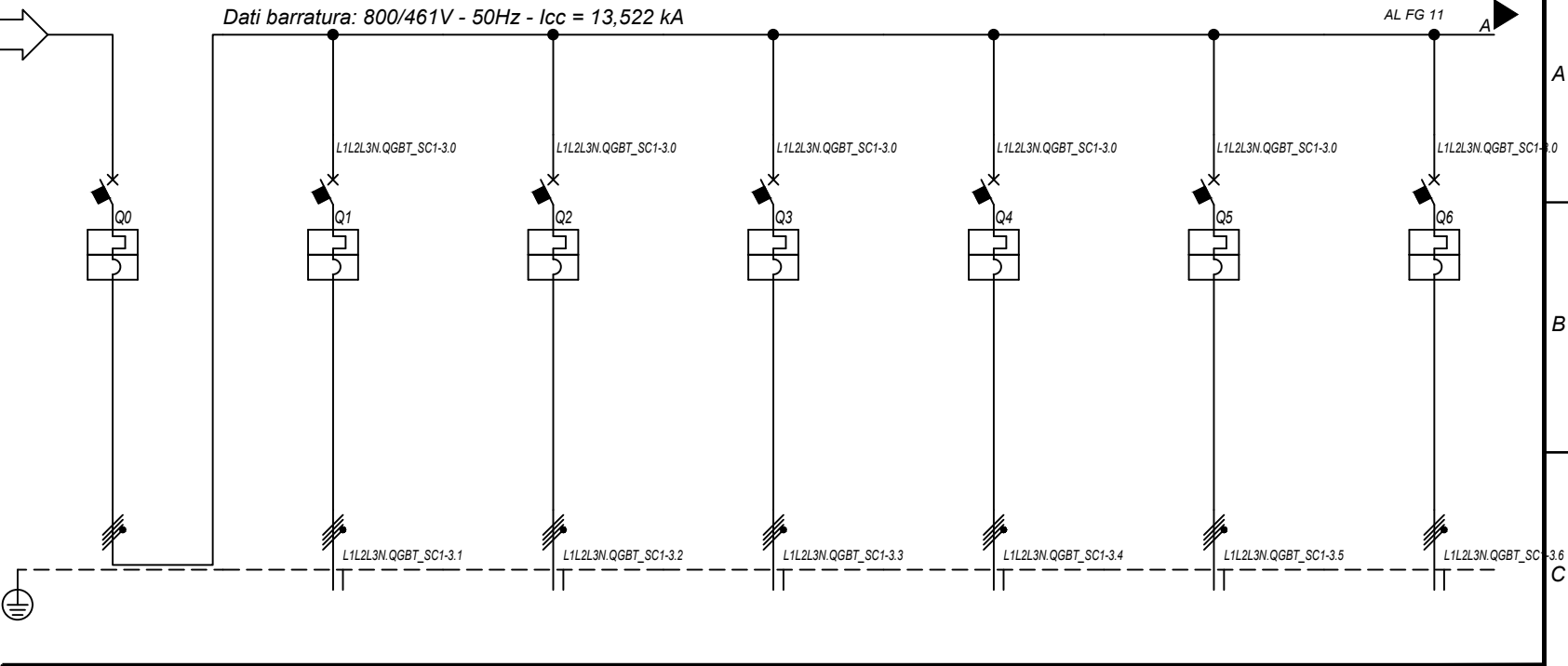

Prefisso quadro:	QGBT_SC1-3
Alimentazione:	Quadripolare
I _k Max [kA]:	13,527
Tensione nominale di impiego [V]:	800
Tensione di isolamento nominale[V]:	
Frequenza [Hz]:	50
Corrente ammissibile 1 s [kA]:	15
Grado di protezione IP:	---
Codice:	QGBT_SC1-3

Sigla utenza		QGBT_SC1-3 C-0	QGBT_SC1-3 C-1	QGBT_SC1-3 C-2	QGBT_SC1-3 C-3	QGBT_SC1-3 C-4	QGBT_SC1-3 C-5	QGBT_SC1-3 C-6	
Descrizione		GENERALE BT SOTTOCAMPO 1-3	INVERTER FOTOVOLTAICO 1	INVERTER FOTOVOLTAICO 2	INVERTER FOTOVOLTAICO 3	INVERTER FOTOVOLTAICO 4	INVERTER FOTOVOLTAICO 5	INVERTER FOTOVOLTAICO 6	
POTENZA CONTEMPORANEA	[kW]	1 200	200	200	200	200	200	200	
CORRENTE (I _b)	[A]	866	144	144	144	144	144	144	
CosFi		1	1	1	1	1	1	1	
COEFF. DI CONTEMPORANEITA'	[%]	100	100	100	100	100	100	100	
SCHEMA FUNZIONALE									
PROTEZIONE	MARCA	ABB	ABB	ABB	ABB	ABB	ABB	ABB	
	MODELLO	F1B.PR1 - LSI	T4V 250 F F+TMA 160	T4V 250 F F+TMA 160	T4V 250 F F+TMA 160	T4V 250 F F+TMA 160	T4V 250 F F+TMA 160	T4V 250 F F+TMA 160	
	ESECUZIONE	Esecuzione Fissa	Esecuzione Fissa	Esecuzione Fissa	Esecuzione Fissa	Esecuzione Fissa	Esecuzione Fissa	Esecuzione Fissa	
	TIPOLOGIA	MagnetoTermico	MagnetoTermico	MagnetoTermico	MagnetoTermico	MagnetoTermico	MagnetoTermico	MagnetoTermico	
	I _n max/min/Reg.	[A]	1 250/500 / 1 000	---/--- / 160	---/--- / 160	---/--- / 160	---/--- / 160	---/--- / 160	---/--- / 160
	I _m max/min/Reg.	[A]	10 000/1 250/10 000	---/---/1 600	---/---/1 600	---/---/1 600	---/---/1 600	---/---/1 600	---/---/1 600
P.d.I. / Curva	[kA]	35 / N.C.	20 / N.C.	20 / N.C.	20 / N.C.	20 / N.C.	20 / N.C.	20 / N.C.	
I _d max/min/Reg./Classe	[A]	---	---	---	---	---	---	---	
DISTRIBUZIONE		Quadripolare	Quadripolare	Quadripolare	Quadripolare	Quadripolare	Quadripolare	Quadripolare	
CADUTA DI TENSIONE PERCENTUALE		0,06	2,09	2,09	2,09	2,09	2,09	2,09	
VOLTMETRO / AMPEROMETRO									
LINEA	SIGLA	---	ARG7R	ARG7R	ARG7R	ARG7R	ARG7R	ARG7R	
	LUNGHEZZA	[m]	---	200	200	200	200	200	
	POSA	---	92/8U61_20/0,8	92/8U61_20/0,8	92/8U61_20/0,8	92/8U61_20/0,8	92/8U61_20/0,8	92/8U61_20/0,8	
	K CORRETTIVI (K1,K2,K3,K4)	---	0,800	0,800	0,800	0,800	0,800	0,800	
	Sezione	[mmq]	---	4(1x120)+(1PE70)	4(1x120)+(1PE70)	4(1x120)+(1PE70)	4(1x120)+(1PE70)	4(1x120)+(1PE70)	
Portata (I _z)	[A]	---	167	167	167	167	167	167	

NOTA:	TITOLO	CODICE	COMMITTENTE	FILE	FOGLIO / SEGUE
	QUADRO GENERALE BT SOTTOCAMPO 1-3	QGBT_SC1-3	TINTORETTO s.r.l.	uni008010	10 / 11
	QUADRO GENERALE BT SOTTOCAMPO 1-3		via Vittori, 20	ELAB.	CONTR.
	Schema Unifilare	PREFISSO QGBT_SC1-3	48018 Faenza (RA)	DISEGNO	COMMESSA
					PD-SM1

1 2 3 4 5 6 7 8

Dati barratura: 30000V - 50Hz - I_k = 5,695 kA - I_d: 2 A

AL FG 12

Da Quadro:	QMT_C1
Partenza:	QMT_C1 C-4
Cavo [mm ²]:	1(3x50)
Lunghezza [m]:	350
Tensione [V]:	36000
Frequenza [Hz]:	50
I _k massima inizio impianto [kA]:	8,33
Esercizio del Neutro:	IT (Neutro compensato)

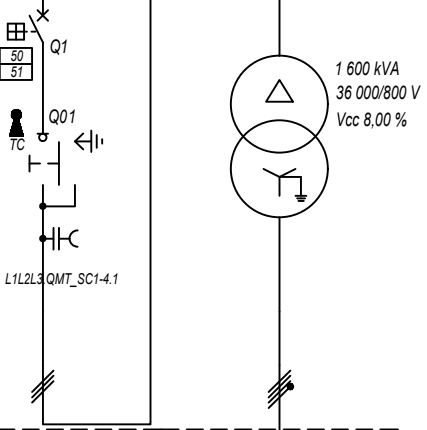

Prefisso quadro:	QMT_SC1-4
Quadro protetto tipo:	
I _k Max [kA]:	5,695
Tensione nominale di impiego [V]:	36000
Tensione di isolamento nominale[V]:	
Frequenza [Hz]:	50
Corrente ammissibile 1 s [kA]:	---
Grado di protezione IP:	---
Codice:	QMT_SC1-4

Sigla utenza	QMT_SC1-4 C-0	QMT_SC1-4 C-1	TR1				
Descrizione	RISALITA CAVI SOTTOCAMPO 1-4	GENERALE MT CABINA SOTTOCAMPO 1-4	TRAF0 CAMPO FOTOVOLTAICO 1-4				
POTENZA CONTEMPORANEA [kW]		1 200	1 200				
CORRENTE (I _b) [A]		23	866				
CosFi		1	1				
COEFF. DI CONTEMPORANEITA' [%]		100	100				
SCHEMA FUNZIONALE							
PROTEZIONE	MARCA	ABB	---				
	MODELLO	50/51 - PR521	---				
	ESECUZIONE	Esecuzione Fissa	---				
	TIPOLOGIA	50/51	No Protezione				
	I _n max/min/Reg. [A]	630/10 / 70	---/--- / ---				
	I _m max/min/Reg. [A]	1 000/300/600	---/---/---				
P.d.I. / Curva [kA]	25 / N.C.	--- / ---					
I _d max/min/Reg./Classe [A]	---	---					
DISTRIBUZIONE							
CADUTA DI TENSIONE PERCENTUALE [%]		0,9	0,05				
VOLTMETRO / AMPEROMETRO							
LINEA	SIGLA		ARG7H1RX-30 kV	ARG7R			
	LUNGHEZZA [m]		5	5			
	POSA		92/10M_B1/30/1	92/4U12_/30/1			
	K CORRETTIVI (K1,K2,K3,K4)		1,000	1,000			
	Sezione [mmq]		1(3x50)	3(3x1x240)+(2x240)+(1PE240)			
Portata (I _z) [A]		154	1 420				

NOTA:

TITOLO	CODICE	COMMITTENTE	FILE	FOGLIOI SEGUE
QUADRO MT SOTTOCAMPO 1-4	QMT_SC1-4	TINTORETTO s.r.l.	uni009011	11 / 12
QUADRO MT SOTTOCAMPO 1-4		via Vittori, 20	ELAB.	CONTR.
Schema Unifilare	PREFISSO	48018 Faenza (RA)	DISEGNO	APPR.
	QMT_SC1-4		COMMESSA	PD-SM1

DATA: 25/02/2022

Ing. Michele Pigiariu - TUTTI I DIRITTI RISERVATI

Dati barratura: 800/461V - 50Hz - Icc = 13,536 kA

AL FG 13

Da Quadro:	TR_SC1-4
Partenza:	TR1
Cavo [mm²]:	3(3x1x240)+(2x240)+(1PE240)
Lunghezza [m]:	5
Tensione [V]:	800
Frequenza [Hz]:	50
Polarità:	Quadripolare
Tipo morsetto:	
Numerazione morsetto:	

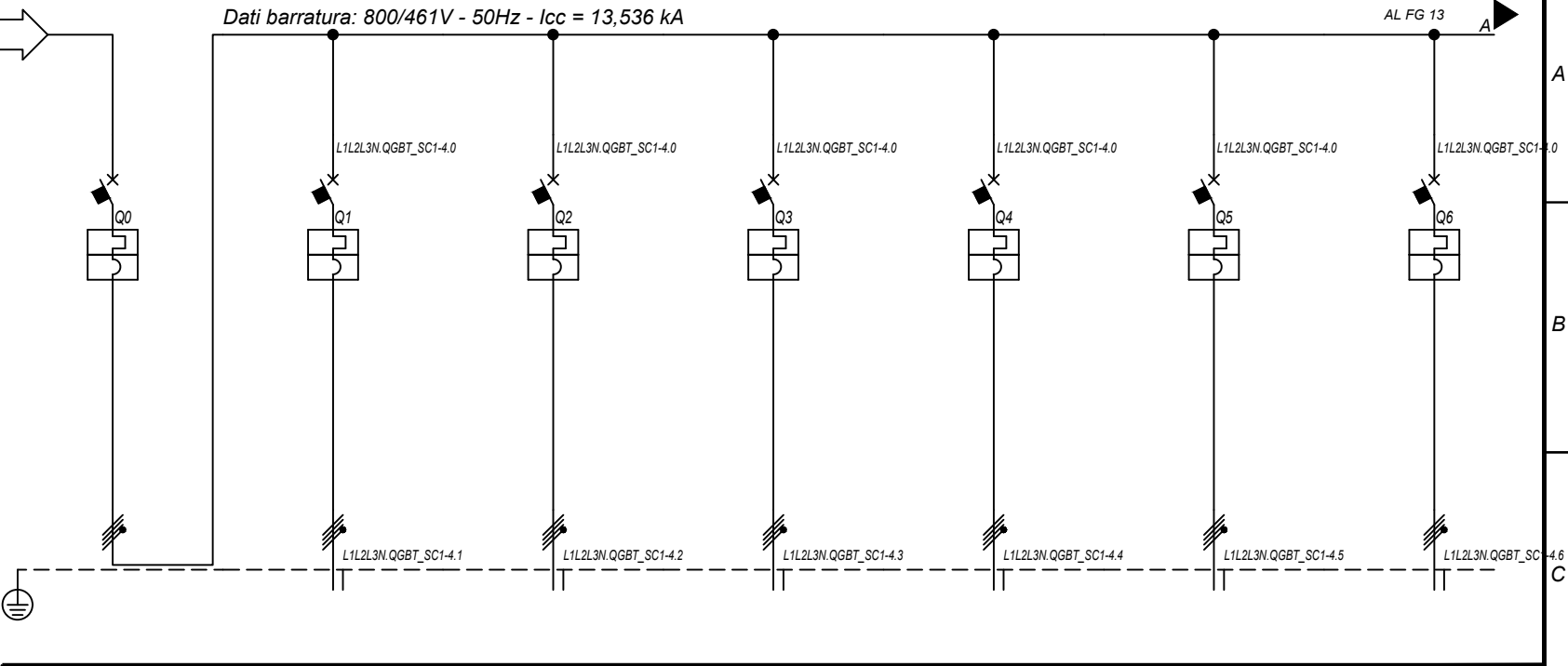

Prefisso quadro:	QGBT_SC1-4
Alimentazione:	Quadripolare
Ik Max [kA]:	13,541
Tensione nominale di impiego [V]:	800
Tensione di isolamento nominale[V]:	
Frequenza [Hz]:	50
Corrente ammissibile 1 s [kA]:	15
Grado di protezione IP:	---
Codice:	QGBT_SC1-4

Sigla utenza		QGBT_SC1-4 C-0	QGBT_SC1-4 C-1	QGBT_SC1-4 C-2	QGBT_SC1-4 C-3	QGBT_SC1-4 C-4	QGBT_SC1-4 C-5	QGBT_SC1-4 C-6	
Descrizione		GENERALE BT SOTTOCAMPO 1-4	INVERTER FOTOVOLTAICO 1	INVERTER FOTOVOLTAICO 2	INVERTER FOTOVOLTAICO 3	INVERTER FOTOVOLTAICO 4	INVERTER FOTOVOLTAICO 5	INVERTER FOTOVOLTAICO 6	
POTENZA CONTEMPORANEA	[kW]	1 200	200	200	200	200	200	200	
CORRENTE (Ib)	[A]	866	144	144	144	144	144	144	
CosFi		1	1	1	1	1	1	1	
COEFF. DI CONTEMPORANEITA'	[%]	100	100	100	100	100	100	100	
SCHEMA FUNZIONALE									
PROTEZIONE	MARCA	ABB	ABB	ABB	ABB	ABB	ABB	ABB	
	MODELLO	F1B.PR1 - LSI	T4V 250 F F+TMA 160	T4V 250 F F+TMA 160	T4V 250 F F+TMA 160	T4V 250 F F+TMA 160	T4V 250 F F+TMA 160	T4V 250 F F+TMA 160	
	ESECUZIONE	Esecuzione Fissa	Esecuzione Fissa	Esecuzione Fissa	Esecuzione Fissa	Esecuzione Fissa	Esecuzione Fissa	Esecuzione Fissa	
	TIPOLOGIA	MagnetoTermico	MagnetoTermico	MagnetoTermico	MagnetoTermico	MagnetoTermico	MagnetoTermico	MagnetoTermico	
	In max/min/Reg.	[A]	1 250/500 / 1 000	---/--- / 160	---/--- / 160	---/--- / 160	---/--- / 160	---/--- / 160	---/--- / 160
	Im max/min/Reg.	[A]	10 000/1 250/10 000	---/---/1 600	---/---/1 600	---/---/1 600	---/---/1 600	---/---/1 600	---/---/1 600
	P.d.I. / Curva	[kA]	35 / N.C.	20 / N.C.	20 / N.C.	20 / N.C.	20 / N.C.	20 / N.C.	20 / N.C.
Id max/min/Reg./Classe	[A]	---	---	---	---	---	---	---	
DISTRIBUZIONE		Quadripolare	Quadripolare	Quadripolare	Quadripolare	Quadripolare	Quadripolare	Quadripolare	
CADUTA DI TENSIONE PERCENTUALE		0,06	2,09	2,09	2,09	2,09	2,09	2,09	
VOLTMETRO / AMPEROMETRO									
LINEA	SIGLA	---	ARG7R	ARG7R	ARG7R	ARG7R	ARG7R	ARG7R	
	LUNGHEZZA	[m]	---	200	200	200	200	200	
	POSA		---	92/8U61_20/0,8	92/8U61_20/0,8	92/8U61_20/0,8	92/8U61_20/0,8	92/8U61_20/0,8	
	K CORRETTIVI (K1,K2,K3,K4)		---	0,800	0,800	0,800	0,800	0,800	
	Sezione	[mmq]	---	4(1x120)+(1PE70)	4(1x120)+(1PE70)	4(1x120)+(1PE70)	4(1x120)+(1PE70)	4(1x120)+(1PE70)	
	Portata (Iz)	[A]	---	167	167	167	167	167	

NOTA:

TITOLO	QUADRO GENERALE BT SOTTOCAMPO 1-4	CODICE	QGBT_SC1-4	COMMITTENTE	TINTORETTO s.r.l.	FILE	uni010012	FOGLIO	12	SEGUE	13
	QUADRO GENERALE BT SOTTOCAMPO 1-4				via Vittori, 20	ELAB.		CONTR.		APPR.	
	Schema Unifilare	PREFISSO	QGBT_SC1-4		48018 Faenza (RA)	DISEGNO		COMMESSA		PD-SM1	

DATA: 25/02/2022

Ing. Michele Pigiariu - TUTTI I DIRITTI RISERVATI

Dati barratura: 30000V - 50Hz - I_k = 5,843 kA - I_d: 2 A

AL FG 14

Da Quadro:	QMT_C1
Partenza:	QMT_C1 C-5
Cavo [mm ²]:	1(3x50)
Lunghezza [m]:	160
Tensione [V]:	36000
Frequenza [Hz]:	50
I _k massima inizio impianto [kA]:	8,33
Esercizio del Neutro:	IT (Neutro compensato)

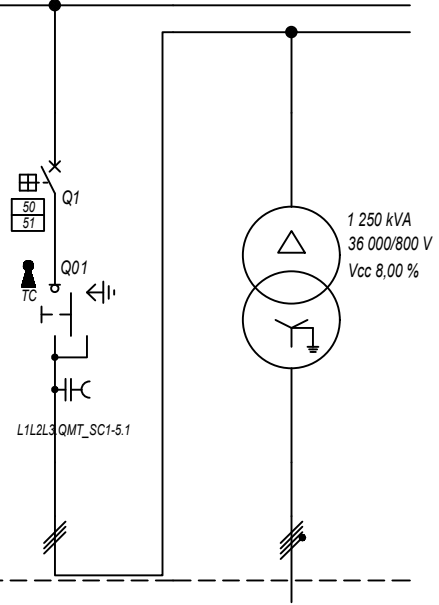

Prefisso quadro:	QMT_SC1-5
Quadro protetto tipo:	
I _k Max [kA]:	5,843
Tensione nominale di impiego [V]:	36000
Tensione di isolamento nominale[V]:	
Frequenza [Hz]:	50
Corrente ammissibile 1 s [kA]:	---
Grado di protezione IP:	---
Codice:	QMT_SC1-5

Sigla utenza	QMT_SC1-5 C-0	QMT_SC1-5 C-1	TR1				
Descrizione	RISALITA CAVI SOTTOCAMPO 1-5	GENERALE MT CABINA SOTTOCAMPO 1-5	TRAFO CAMPO FOTOVOLTAICO 1-5				
POTENZA CONTEMPORANEA [kW]		1 000	1 000				
CORRENTE (I _b) [A]		19	722				
CosFi		1	1				
COEFF. DI CONTEMPORANEITA' [%]		100	100				
SCHEMA FUNZIONALE							
PROTEZIONE	MARCA	ABB	---				
	MODELLO	50/51 - PR521	---				
	ESECUZIONE	Esecuzione Fissa	---				
	TIPOLOGIA	50/51	No Protezione				
	I _n max/min/Reg. [A]	630/10 / 50	---/--- / ---				
	I _m max/min/Reg. [A]	1 000/300/600	---/---/---				
P.d.I. / Curva [kA]	25 / N.C.	--- / ---					
I _d max/min/Reg./Classe [A]	---	---					
DISTRIBUZIONE							
CADUTA DI TENSIONE PERCENTUALE [%]		0,88	0,04				
VOLTMETRO / AMPEROMETRO							
LINEA	SIGLA		ARG7H1RX-30 kV	ARG7R			
	LUNGHEZZA [m]		5	5			
	POSA		92/10M_B1/30/1	92/4U12_/30/1			
	K CORRETTIVI (K1,K2,K3,K4)		1,000	1,000			
	Sezione [mmq]		1(3x50)	3(3x1x240)+(2x240)+(1PE240)			
Portata (I _z) [A]		154	1 420				

NOTA:

TITOLO	CODICE	COMMITTENTE	FILE	FOGLIOLI SEGUE
QUADRO MT SOTTOCAMPO 1-5	QMT_SC1-5	TINTORETTO s.r.l.	uni011013	13 14
QUADRO MT SOTTOCAMPO 1-5		via Vittori, 20	ELAB. CONTR. APPR.	
Schema Unifilare	PREFISSO QMT_SC1-5	48018 Faenza (RA)	DISEGNO	COMMESSA PD-SM1

25/02/2022

Ing. Michele Pigiariu - TUTTI I DIRITTI RISERVATI

Dati barratura: 800/461V - 50Hz - Icc = 10,721 kA - Id: 0,5 A

AL FG 15

Da Quadro:	TR_SC1-5
Partenza:	TR1
Cavo [mm²]:	3(3x1x240)+(2x240)+(1PE240)
Lunghezza [m]:	5
Tensione [V]:	800
Frequenza [Hz]:	50
Polarità:	Quadripolare
Tipo morsetto:	
Numerazione morsetto:	

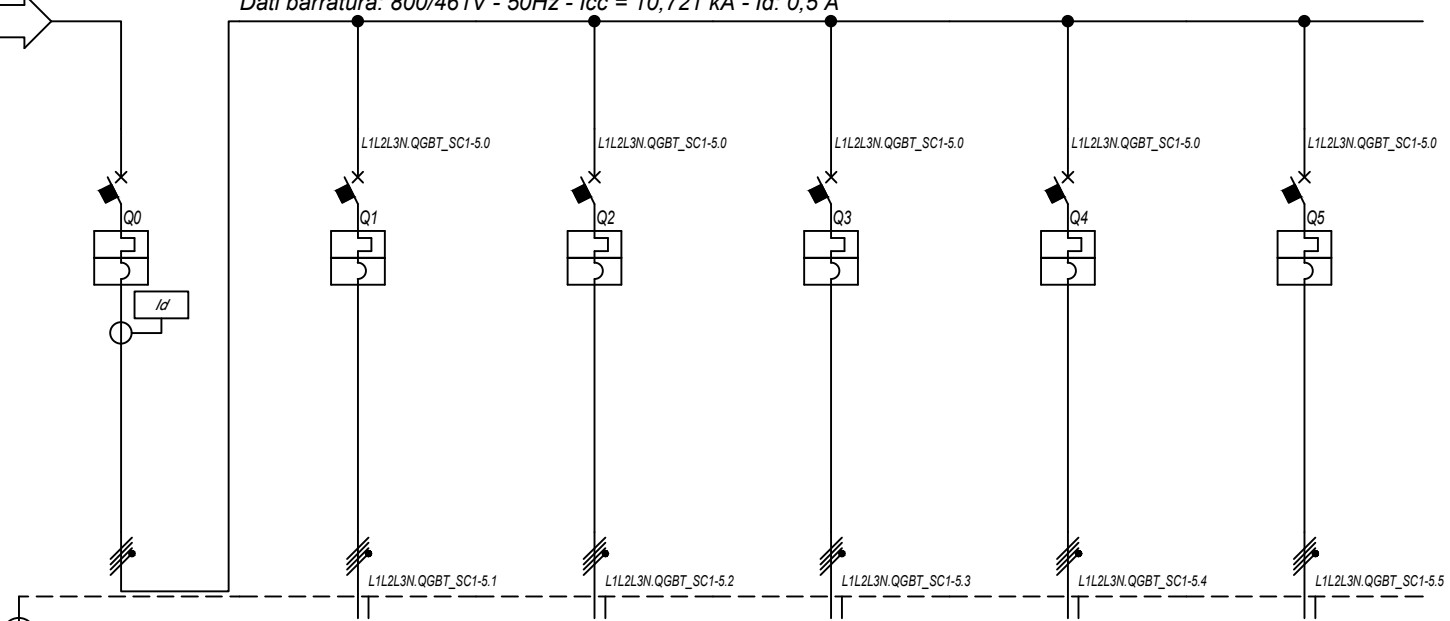

Prefisso quadro:	QGBT_SC1-5
Alimentazione:	Quadripolare
I _k Max [kA]:	10,722
Tensione nominale di impiego [V]:	800
Tensione di isolamento nominale[V]:	
Frequenza [Hz]:	50
Corrente ammissibile 1 s [kA]:	15
Grado di protezione IP:	---
Codice:	QGBT_SC1-5

Sigla utenza		QGBT_SC1-5 C-0	QGBT_SC1-5 C-1	QGBT_SC1-5 C-2	QGBT_SC1-5 C-3	QGBT_SC1-5 C-4	QGBT_SC1-5 C-5	
Descrizione		GENERALE BT SOTTOCAMPO 1-5	INVERTER FOTOVOLTAICO 1	INVERTER FOTOVOLTAICO 2	INVERTER FOTOVOLTAICO 3	INVERTER FOTOVOLTAICO 4	INVERTER FOTOVOLTAICO 5	
POTENZA CONTEMPORANEA	[kW]	1 000	200	200	200	200	200	
CORRENTE (I _b)	[A]	722	144	144	144	144	144	
CosFi		1	1	1	1	1	1	
COEFF. DI CONTEMPORANEITA'	[%]	100	100	100	100	100	100	
SCHEMA FUNZIONALE								
PROTEZIONE	MARCA	ABB	ABB	ABB	ABB	ABB	ABB	
	MODELLO	S7 S1250 PR211 - LH+RD2	T4V 250 F F+TMA 160	T4V 250 F F+TMA 160	T4V 250 F F+TMA 160	T4V 250 F F+TMA 160	T4V 250 F F+TMA 160	
	ESECUZIONE	Esecuzione Fissa	Esecuzione Fissa	Esecuzione Fissa	Esecuzione Fissa	Esecuzione Fissa	Esecuzione Fissa	
	TIPOLOGIA	MagnetoTermicoDiff.	MagnetoTermico	MagnetoTermico	MagnetoTermico	MagnetoTermico	MagnetoTermico	
	I _n max/min/Reg.	[A]	1 000/400 / 900	---/--- / 160	---/--- / 160	---/--- / 160	---/--- / 160	---/--- / 160
	I _m max/min/Reg.	[A]	12 000/1 500/12 000	---/---/1 600	---/---/1 600	---/---/1 600	---/---/1 600	---/---/1 600
P.d.I. / Curva	[kA]	20 / N.C.	20 / N.C.	20 / N.C.	20 / N.C.	20 / N.C.	20 / N.C.	
I _d max/min/Reg./Classe	[A]	2,00/0,03/0,5 - Cl. A	---	---	---	---	---	
DISTRIBUZIONE		Quadripolare	Quadripolare	Quadripolare	Quadripolare	Quadripolare	Quadripolare	
CADUTA DI TENSIONE PERCENTUALE		0,05	2,07	2,07	2,07	2,07	2,07	
VOLTMETRO / AMPEROMETRO								
LINEA	SIGLA	---	ARG7R	ARG7R	ARG7R	ARG7R	ARG7R	
	LUNGHEZZA	[m]	---	200	200	200	200	
	POSA	---	92/8U61_/20/0,8	92/8U61_/20/0,8	92/8U61_/20/0,8	92/8U61_/20/0,8	92/8U61_/20/0,8	
	K CORRETTIVI (K1,K2,K3,K4)	---	0,800	0,800	0,800	0,800	0,800	
	Sezione	[mmq]	---	4(1x120)+(1PE70)	4(1x120)+(1PE70)	4(1x120)+(1PE70)	4(1x120)+(1PE70)	
Portata (I _z)	[A]	---	167	167	167	167		

NOTA:	TITOLO	CODICE	COMMITTENTE	FILE	FOGLIOI SEGUE
	QUADRO GENERALE BT SOTTOCAMPO 1-5	QGBT_SC1-5	TINTORETTO s.r.l.	uni012014	14
	QUADRO GENERALE BT SOTTOCAMPO 1-5		via Vittori, 20	ELAB.	CONTR.
	Schema Unifilare	PREFISSO QGBT_SC1-5	48018 Faenza (RA)	APPR.	
				DISEGNO	COMMESSA
					PD-SM1

1 2 3 4 5 6 7 8

25/02/2022
DATA:

Dati barratura: 400/230V - 50Hz - Icc = 2,367 kA

AL FG 16

Da Quadro:	TR_AUX
Partenza:	TR_AUX
Cavo [mm²]:	3(1x70)+(1x35)+(1PE35)
Lunghezza [m]:	5
Tensione [V]:	400
Frequenza [Hz]:	50
Polarità:	Quadripolare
Tipo morsetto:	
Numerazione morsetto:	

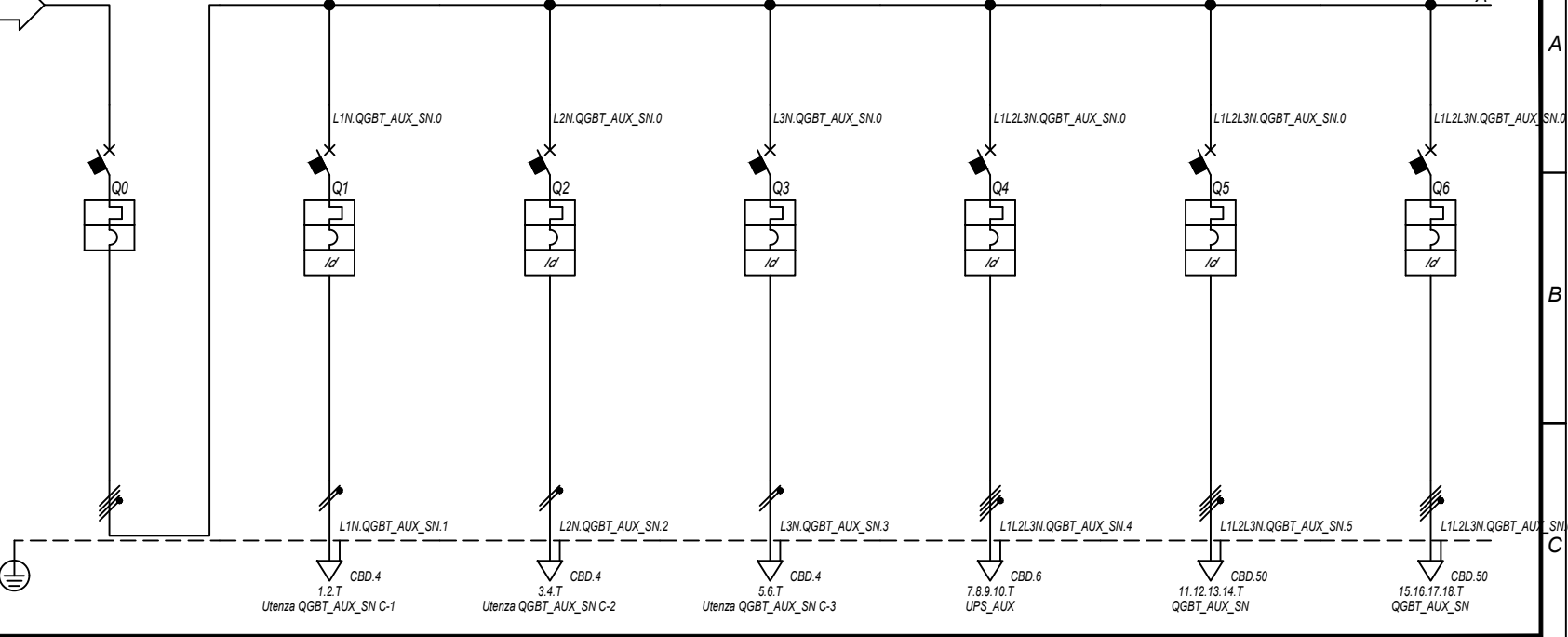

Prefisso quadro:	QGBT_AUX_SN
Alimentazione:	Quadripolare
I _k Max [kA]:	2,372
Tensione nominale di impiego [V]:	400
Tensione di isolamento nominale[V]:	
Frequenza [Hz]:	50
Corrente ammissibile 1 s [kA]:	4,5
Grado di protezione IP:	---
Codice:	QGBT_AUX_SN

Sigla utenza		QGBT_AUX_SN C-0	QGBT_AUX_SN C-1	QGBT_AUX_SN C-2	QGBT_AUX_SN C-3	QGBT_AUX_SN C-4	QGBT_AUX_SN C-5	QGBT_AUX_SN C-6
Descrizione		GENERALE AUSILIARI CAMPO 1	GENERALE PRESE FM CABINA CONSEGNA	GENERALE LUCE CABINA CONSEGNA	ILLUMINAZIONE DI SICUREZZA CABINA CONSEGNA	PARTENZA UPS 1	AUSILIARI CABINA SOTTOCAMPO 1-1	AUSILIARI CABINA SOTTOCAMPO 1-2
POTENZA CONTEMPORANEA [kW]		35	3	0,5	0,095	5,4	4,945	4,945
CORRENTE (Ib) [A]		61	14	2,279	0,433	8,66	14	14
CosFi		0,932	0,95	0,95	0,95	0,9	0,938	0,938
COEFF. DI CONTEMPORANEITA' [%]		100	100	100	100	100	100	100
SCHEMA FUNZIONALE								
PROTEZIONE	MARCA	ABB	ABB	ABB	ABB	ABB	ABB	ABB
	MODELLO	T2B 160 TMD160 NV2	DS901L C16 AC30	DS901L C10 AC30	DS901L C10 AC30	S204 L+DDA204 A S	S204 L+DDA204 A	S204 L+DDA204 A
	ESECUZIONE	Esecuzione Fissa	Esecuzione Fissa	Esecuzione Fissa	Esecuzione Fissa	Esecuzione Fissa	Esecuzione Fissa	Esecuzione Fissa
	TIPOLOGIA	MagnetoTermico	MagnetoTermicoDiff.	MagnetoTermicoDiff.	MagnetoTermicoDiff.	MagnetoTermicoDiff.	MagnetoTermicoDiff.	MagnetoTermicoDiff.
	In max/min/Reg. [A]	160/112 / 140	---/--- / 16	---/--- / 10	---/--- / 10	---/--- / 16	---/--- / 25	---/--- / 25
	Im max/min/Reg. [A]	---/--- / 1 600	---/--- / 160	---/--- / 100	---/--- / 100	---/--- / 160	---/--- / 250	---/--- / 250
	P.d.i. / Curva [kA]	16 / N.C.	6 / C	6 / C	6 / C	6 / C	0,3 - Cl. A S	0,3 - Cl. A
Id max/min/Reg./Classe [A]	---	0,03 - Cl. AC	0,03 - Cl. AC	0,03 - Cl. AC	0,3 - Cl. A S	0,03 - Cl. A	0,03 - Cl. A	
DISTRIBUZIONE		Quadripolare	Monofase L1+N	Monofase L2+N	Monofase L3+N	Quadripolare	Quadripolare	Quadripolare
CADUTA DI TENSIONE PERCENTUALE [%]		0,05	1,18	0,34	0,11	0,26	2,11	1,71
VOLTMETRO / AMPEROMETRO								
LINEA	SIGLA	---	FG16OR16/FG16R16 PE	FG16OR16/FG16R16 PE	FG16OR16/FG16R16 PE	FG16OR16	FG16OR16	FG16OR16
	LUNGHEZZA [m]	---	10	10	10	10	600	480
	POS	---	143/D161_/20/0,8	143/D161_/20/0,8	143/D161_/20/0,8	143/2M_3A/30/0,8	143/8M61_/30/0,744	143/8M61_/30/0,744
	K CORRETTIVI (K1,K2,K3,K4)	---	0,800	0,800	0,800	0,744	0,744	0,744
	Sezione [mmq]	---	1(2x2,5)+(1PE2,5)	1(2x1,5)+(1PE1,5)	1(2x1,5)+(1PE1,5)	1(5G4)	1(5G35)	1(5G35)
Portata (Iz) [A]		---	26	20	20	28	85	85

NOTA:

TITOLO	CODICE	COMMITTENTE	FILE	FOGLIO	SEGUE
QUADRO GENERALE BT AUSILIARI - SEZIONE NORMALE	QGBT_AUX_SN	TINTORETTO s.r.l.	uni013015	15	16
QUADRO GENERALE BT AUSILIARI - SEZIONE NORMALE		via Vittori, 20	ELAB.	CONTR.	APPR.
Schema Unifilare	PREFISSO QGBT_AUX_SN	48018 Faenza (RA)	DISEGNO	COMMESSA	PD-SM1

Ing. Michele Pignataro - TUTTI I DIRITTI RISERVATI

DATA: 25/02/2022

Ing. Michele Pigiariu - TUTTI I DIRITTI RISERVATI

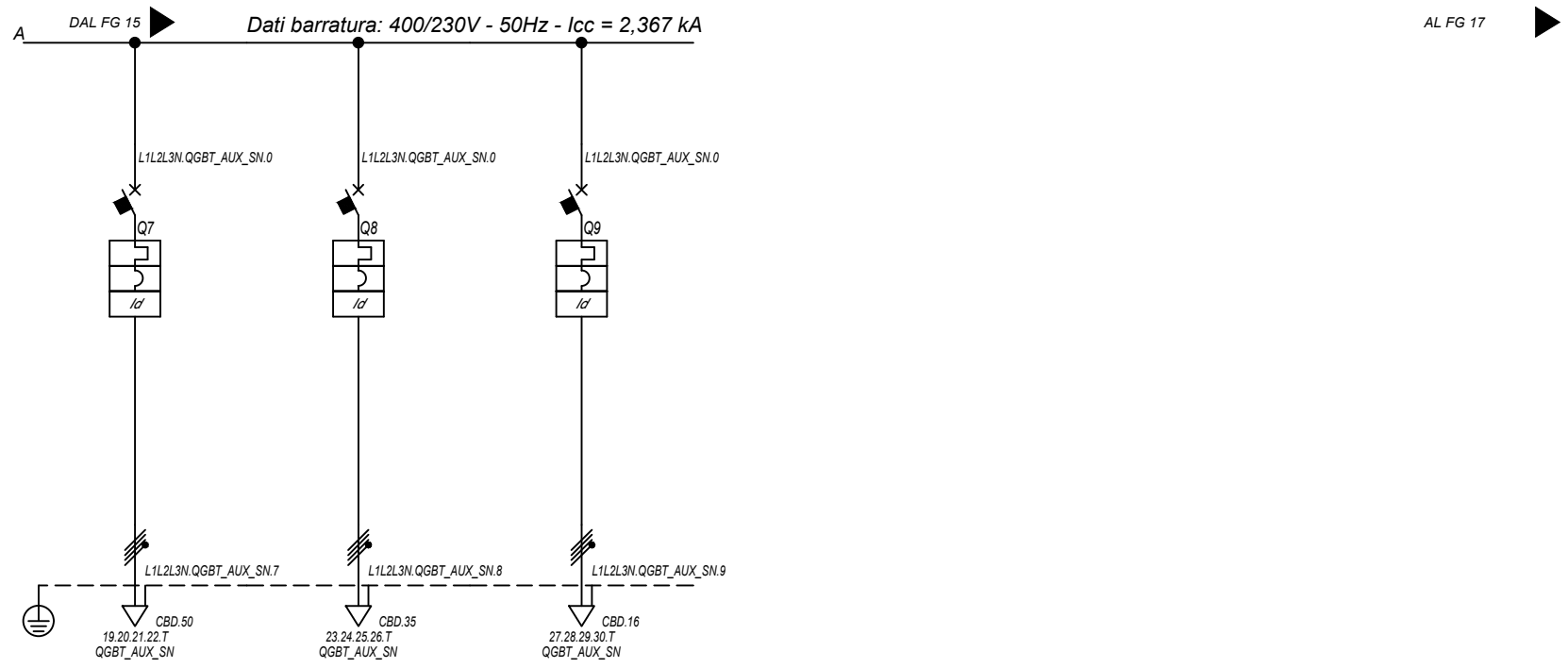

Sigla utenza		QGBT_AUX_SN C-7	QGBT_AUX_SN C-8	QGBT_AUX_SN C-9			
Descrizione		AUSILIARI CABINA SOTTOCAMPO 1-3	AUSILIARI CABINA SOTTOCAMPO 1-4	AUSILIARI CABINA SOTTOCAMPO 1-5			
POTENZA CONTEMPORANEA [kW]		4,945	4,945	6,295			
CORRENTE (Ib) [A]		14	14	14			
CosFi		0,938	0,938	0,93			
COEFF. DI CONTEMPORANEITA' [%]		100	100	100			
SCHEMA FUNZIONALE							
PROTEZIONE	MARCA	ABB	ABB	ABB			
	MODELLO	S204 L+DDA204 A	S204 L+DDA204 A	S204 L+DDA204 A			
	ESECUZIONE	Esecuzione Fissa	Esecuzione Fissa	Esecuzione Fissa			
	TIPOLOGIA	MagnetoTermicoDiff.	MagnetoTermicoDiff.	MagnetoTermicoDiff.			
	In max/min/Reg. [A]	---/--- / 25	---/--- / 25	---/--- / 25			
	Im max/min/Reg. [A]	---/---/250	---/---/250	---/---/250			
	P.d.I. / Curva [kA]	6 / C	6 / C	6 / C			
ld max/min/Reg./Classe [A]		0,03 - Cl. A	0,03 - Cl. A	0,03 - Cl. A			
DISTRIBUZIONE							
CADUTA DI TENSIONE PERCENTUALE [%]		2,25	1,72	1,91			
VOLTMETRO / AMPEROMETRO							
LINEA	SIGLA	FG16OR16	FG16OR16	FG16OR16			
	LUNGHEZZA [m]	640	350	160			
	POSA	143/8M61_30/0,744	143/8M61_30/0,744	143/8M61_30/0,744			
	K CORRETTIVI (K1,K2,K3,K4)	0,744	0,744	0,744			
	Sezione [mmq]	1(5G35)	1(5G25)	1(5G10)			
Portata (Iz) [A]		85	69	41			

NOTA:

TITOLO	CODICE	COMMITTENTE	FILE	FOGLIOI SEGUE
QUADRO GENERALE BT AUSILIARI - SEZIONE NORMALE	QGBT_AUX_SN	TINTORETTO s.r.l.	uni013016	16
QUADRO GENERALE BT AUSILIARI - SEZIONE NORMALE		via Vittori, 20	ELAB.	CONTR.
Schema Unifilare	PREFISSO	48018 Faenza (RA)	DISEGNO	APPR.
	QGBT_AUX_SN		COMMESSA	PD-SM1

25/02/2022

Ing. Michele Pigiariu - TUTTI I DIRITTI RISERVATI

Dati barratura: 400/230V - 50Hz - I_{cc} = 1,778 kA - I_d: 0,3 A

AL FG 18

Da Quadro:	QGBT_AUX_SN
Partenza:	QGBT_AUX_SN C-4
Cavo [mm ²]:	1(5G4)
Lunghezza [m]:	10
Tensione [V]:	400
Frequenza [Hz]:	50
Polarità:	Quadripolare
Tipo morsetto:	
Numerazione morsetto:	

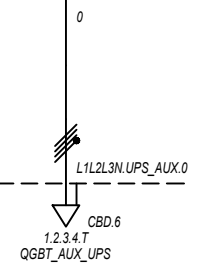

Prefisso quadro:	UPS_AUX
Alimentazione:	Quadripolare
I _k Max [kA]:	1,778
Tensione nominale di impiego [V]:	400
Tensione di isolamento nominale[V]:	
Frequenza [Hz]:	50
Corrente ammissibile 1 s [kA]:	4,5
Grado di protezione IP:	---
Codice:	UPS_AUX

Sigla utenza		UPS_AUX C-0							
Descrizione									
POTENZA CONTEMPORANEA [kW]		1,4							
CORRENTE (I _b) [A]		3,191							
CosFi		0,95							
COEFF. DI CONTEMPORANEITA' [%]		100							
SCHEMA FUNZIONALE									
PROTEZIONE	MARCA	---							
	MODELLO	---							
	ESECUZIONE	---							
	TIPOLOGIA	No Protezione							
	I _n max/min/Reg. [A]	---/---/---							
	I _m max/min/Reg. [A]	---/---/---							
P.d.I. / Curva [kA]	---/---								
I _d max/min/Reg./Classe [A]	---								
DISTRIBUZIONE		Quadripolare							
CADUTA DI TENSIONE PERCENTUALE [%]		0,29							
VOLTMETRO / AMPEROMETRO									
LINEA	SIGLA	FG160R16							
	LUNGHEZZA [m]	5							
	POSA	143/2M_3A/30/0,8							
	K CORRETTIVI (K1,K2,K3,K4)	0,800							
	Sezione [mmq]	1(5G4)							
Portata (I _z) [A]	28								

NOTA:

TITOLO UPS AUSILIARI CABINA UPS AUSILIARI CABINA Schema Unifilare		CODICE UPS_AUX	COMMITTENTE TINTORETTO s.r.l. via Vittori, 20 48018 Faenza (RA)		FILE uni014017	FOGLIOLI SEGUE 17 18
PREFISSO UPS_AUX		DISEGNO		COMMESSA PD-SM1		

1 2 3 4 5 6 7 8

25/02/2022

Ing. Michele Pigiariu - TUTTI I DIRITTI RISERVATI

Dati barratura: 400/230V - 50Hz - Icc = 1,45 kA - Id: 0,3 A

AL FG 19

Da Quadro:	UPS_AUX
Partenza:	UPS_AUX C-0
Cavo [mm²]:	1(5G4)
Lunghezza [m]:	5
Tensione [V]:	400
Frequenza [Hz]:	50
Polarità:	Quadripolare
Tipo morsetto:	CBD.6
Numerazione morsetto:	1.2.3.4.T

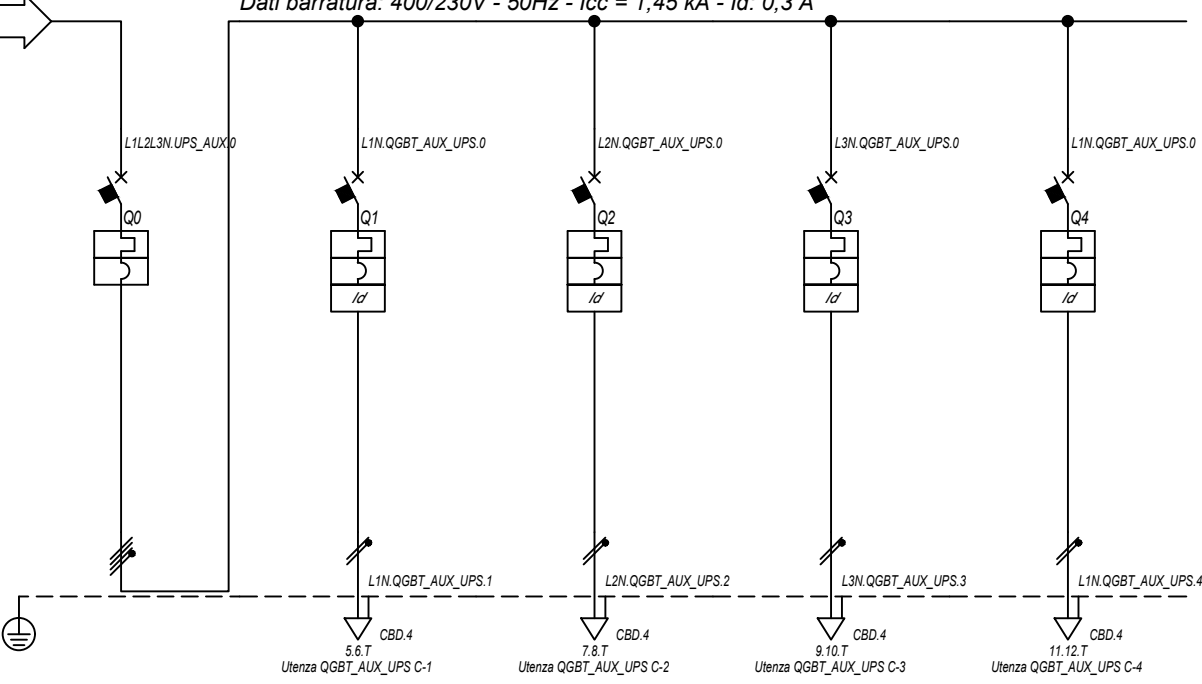

Prefisso quadro:	QGBT_AUX_UPS
Alimentazione:	Quadripolare
Ik Max [kA]:	1,554
Tensione nominale di impiego [V]:	400
Tensione di isolamento nominale[V]:	
Frequenza [Hz]:	50
Corrente ammissibile 1 s [kA]:	4,5
Grado di protezione IP:	---
Codice:	QGBT_AUX_UPS

Sigla utenza		QGBT_AUX_UPS C-0	QGBT_AUX_UPS C-1	QGBT_AUX_UPS C-2	QGBT_AUX_UPS C-3	QGBT_AUX_UPS C-4	
Descrizione		ARRIVO UPS	AUSILIARI QUADRO MT	AUSILIARI QUADRO BT	TVCC	TELECONTROLLO IMPIANTO	
POTENZA CONTEMPORANEA [kW]		1,4	0,2	0,2	0,5	0,5	
CORRENTE (Ib) [A]		3,191	0,912	0,912	2,279	2,279	
CosFi		0,95	0,95	0,95	0,95	0,95	
COEFF. DI CONTEMPORANEITA' [%]		100	100	100	100	100	
SCHEMA FUNZIONALE							
PROTEZIONE	MARCA	ABB	ABB	ABB	ABB	ABB	
	MODELLO	S204 L	DS201 L C10 A30	DS201 L C10 A30	DS201 L C10 A30	DS201 L C10 A30	
	ESECUZIONE	Esecuzione Fissa	Esecuzione Fissa	Esecuzione Fissa	Esecuzione Fissa	Esecuzione Fissa	
	TIPOLOGIA	MagnetoTermico	MagnetoTermicoDiff.	MagnetoTermicoDiff.	MagnetoTermicoDiff.	MagnetoTermicoDiff.	
	In max/min/Reg. [A]	---/---/10	---/---/10	---/---/10	---/---/10	---/---/10	
	Im max/min/Reg. [A]	---/---/100	---/---/100	---/---/100	---/---/100	---/---/100	
	P.d.I. / Curva [kA]	6 / C	6 / C	6 / C	6 / C	6 / C	
Id max/min/Reg./Classe [A]	---	0,03 - Cl. A	0,03 - Cl. A	0,03 - Cl. A	0,03 - Cl. A	0,03 - Cl. A	
DISTRIBUZIONE		Quadripolare	Monofase L1+N	Monofase L2+N	Monofase L3+N	Monofase L1+N	
CADUTA DI TENSIONE PERCENTUALE [%]		0,31	0,37	0,37	0,47	0,47	
VOLTMETRO / AMPEROMETRO							
LINEA	SIGLA	---	FG16OR16	FG16OR16	FG16OR16	FG16OR16	
	LUNGHEZZA [m]	---	5	5	5	5	
	POSA	---	143/2M_3A/30/0,8	143/2M_3A/30/0,8	143/2M_3A/30/0,8	143/2M_3A/30/0,8	
	K CORRETTIVI (K1,K2,K3,K4)	---	0,800	0,800	0,800	0,800	
	Sezione [mmq]	---	1(3G1,5)	1(3G1,5)	1(3G1,5)	1(3G1,5)	
	Portata (Iz) [A]	---	18	18	18	18	

NOTA:		CODICE QGBT_AUX_UPS		COMMITTENTE TINTORETTO s.r.l.		FILE uni015018		FOGLIOI SEGUE 18 19	
TITOLO QUADRO GENERALE BT AUSILIARI - SEZIONE UPS				via Vittori, 20				ELAB. CONTR. APPR.	
Schema Unifilare				48018 Faenza (RA)				DISEGNO COMMESSA PD-SM1	
PREFISSO QGBT_AUX_UPS									

DATA: 25/02/2022

Ing. Michele Pigiariu - TUTTI I DIRITTI RISERVATI

Dati barra: 400/230V - 50Hz - Icc = 0,573 kA - Id: 0,03 A

AL FG 20

Da Quadro:	QGBT_AUX_SN
Partenza:	QGBT_AUX_SN C-5
Cavo [mm²]:	1(5G35)
Lunghezza [m]:	600
Tensione [V]:	400
Frequenza [Hz]:	50
Polarità:	Quadripolare
Tipo morsetto:	CBD.50
Numerazione morsetto:	1.2.3.4.T

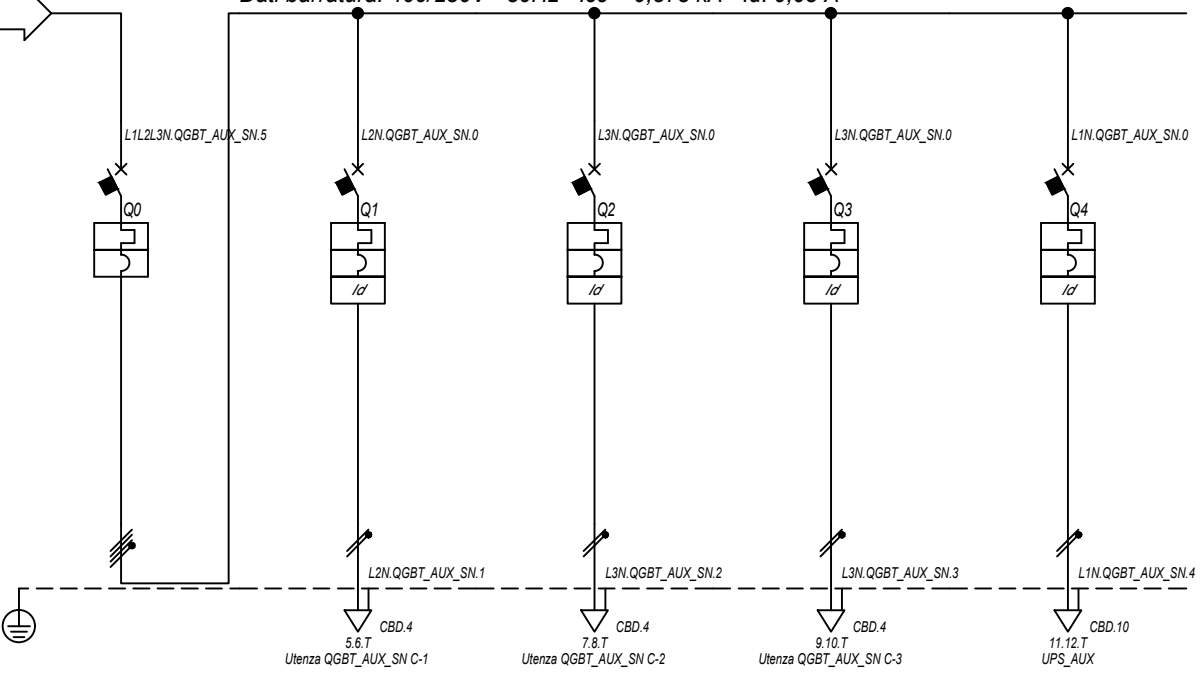

Prefisso quadro:	QGBT_AUX_SN
Alimentazione:	Quadripolare
Ik Max [kA]:	0,581
Tensione nominale di impiego [V]:	400
Tensione di isolamento nominale[V]:	
Frequenza [Hz]:	50
Corrente ammissibile 1 s [kA]:	4,5
Grado di protezione IP:	---
Codice:	QGBT_AUX_SN

Sigla utenza		QGBT_AUX_SN C-0	QGBT_AUX_SN C-1	QGBT_AUX_SN C-2	QGBT_AUX_SN C-3	QGBT_AUX_SN C-4		
Descrizione		GENERALE AUSILIARI CABINA 2	GENERALE PRESE FM CABINA	GENERALE LUCE CABINA	ILLUMINAZIONE DI SICUREZZA CABINA	PARTENZA UPS		
POTENZA CONTEMPORANEA	[kW]	4,945	3	0,5	0,095	1,35		
CORRENTE (Ib)	[A]	14	14	2,279	0,433	6,495		
CosFi		0,938	0,95	0,95	0,95	0,9		
COEFF. DI CONTEMPORANEITA'	[%]	100	100	100	100	100		
SCHEMA FUNZIONALE								
PROTEZIONE	MARCA	ABB	ABB	ABB	ABB	ABB		
	MODELLO	S204 L	DS901L C16 AC30	DS901L C10 AC30	DS901L C10 AC30	S201 Na L+DDA202 A S		
	ESECUZIONE	Esecuzione Fissa	Esecuzione Fissa	Esecuzione Fissa	Esecuzione Fissa	Esecuzione Fissa		
	TIPOLOGIA	MagnetoTermico	MagnetoTermicoDiff.	MagnetoTermicoDiff.	MagnetoTermicoDiff.	MagnetoTermicoDiff.		
	In max/min/Reg.	[A]	---/--- / 20	---/--- / 16	---/--- / 10	---/--- / 10	---/--- / 16	
	Im max/min/Reg.	[A]	---/---/200	---/---/160	---/---/100	---/---/100	---/---/160	
	P.d.I. / Curva	[kA]	6 / C	6 / C	6 / C	6 / C	6 / C	
Id max/min/Reg./Classe	[A]	---	0,03 - Cl. AC	0,03 - Cl. AC	0,03 - Cl. AC	0,3 - Cl. A S		
DISTRIBUZIONE		Quadripolare	Monofase L2+N	Monofase L3+N	Monofase L3+N	Monofase L1+N		
CADUTA DI TENSIONE PERCENTUALE		[%]	2,14	3,27	2,43	2,2	2,36	
VOLTMETRO / AMPEROMETRO								
LINEA	SIGLA	---	FG16OR16/FG16R16 PE	FG16OR16/FG16R16 PE	FG16OR16/FG16R16 PE	FG16OR16		
	LUNGHEZZA	[m]	---	10	10	10	10	
	POSA	---	143/D161_20/0,8	143/D161_20/0,8	143/D161_20/0,8	143/2M_3A/30/0,8		
	K CORRETTIVI (K1,K2,K3,K4)	---	0,800	0,800	0,800	0,800		
	Sezione	[mmq]	---	1(2x2,5)+(1PE2,5)	1(2x1,5)+(1PE1,5)	1(2x1,5)+(1PE1,5)	1(3G6)	
	Portata (Iz)	[A]	---	26	20	20	41	

NOTA:

TITOLO	CODICE	COMMITTENTE	FILE	FOGLIOI SEGUE
QUADRO GENERALE BT AUSILIARI - SEZIONE NORMALE	QGBT_AUX_SN	TINTORETTO s.r.l.	uni016019	19 20
QUADRO GENERALE BT AUSILIARI - SEZIONE NORMALE		via Vittori, 20	ELAB.	CONTR.
Schema Unifilare	PREFISSO QGBT_AUX_SN	48018 Faenza (RA)	DISEGNO	COMMESSA
				PD-SM1

25/02/2022 DATA:

Da Quadro:	QGBT_AUX_SN
Partenza:	QGBT_AUX_SN C-4
Cavo [mm²]:	1(3G6)
Lunghezza [m]:	10
Tensione [V]:	230
Frequenza [Hz]:	50
Polarità:	Monofase L1+N
Tipo morsetto:	
Numerazione morsetto:	

Dati barratura: 230V - 50Hz - Icc = 0,285 kA - Id: 0,03 A

AL FG 21



0

L1N.UPS_AUX.0

CBD.10

1.2.T
QGBT_AUX_UPS

Prefisso quadro:	UPS_AUX
Alimentazione:	Monofase L1+N
Ik Max [kA]:	0,285
Tensione nominale di impiego [V]:	230
Tensione di isolamento nominale[V]:	
Frequenza [Hz]:	50
Corrente ammissibile 1 s [kA]:	4,5
Grado di protezione IP:	---
Codice:	UPS_AUX

Sigla utenza		UPS_AUX C-0							
Descrizione									
POTENZA CONTEMPORANEA [kW]		0,4							
CORRENTE (Ib) [A]		1,823							
CosFi		0,95							
COEFF. DI CONTEMPORANEITA' [%]		100							
SCHEMA FUNZIONALE									
PROTEZIONE	MARCA	---							
	MODELLO	---							
	ESECUZIONE	---							
	TIPOLOGIA	No Protezione							
	In max/min/Reg. [A]	---/---/---							
	Im max/min/Reg. [A]	---/---/---							
P.d.I. / Curva [kA]	---/---								
Id max/min/Reg./Classe [A]	---								
DISTRIBUZIONE		Monofase L1+N							
CADUTA DI TENSIONE PERCENTUALE [%]		2,39							
VOLTMETRO / AMPEROMETRO									
LINEA	SIGLA	FG160R16							
	LUNGHEZZA [m]	5							
	POSA	143/2M_3A/30/0,8							
	K CORRETTIVI (K1,K2,K3,K4)	0,800							
	Sezione [mmq]	1(3G6)							
Portata (Iz) [A]	41								

NOTA:		TITOLO UPS AUSILIARI CABINA UPS AUSILIARI CABINA Schema Unifilare		CODICE UPS_AUX	COMMITTENTE TINTORETTO s.r.l. via Vittori, 20 48018 Faenza (RA)		FILE uni017020	FOGLIOLI SEGUE 20 21
		PREFISSO UPS_AUX				ELAB.	CONTR.	APPR.
						DISEGNO		COMMESSA PD-SM1

Ing. Michele Pigiariu - TUTTI I DIRITTI RISERVATI

25/02/2022
DATA:

Ing. Michele Pigiariu - TUTTI I DIRITTI RISERVATI

Dati barratura: 230V - 50Hz - Icc = 0,271 kA - Id: 0,03 A

AL FG 22

Da Quadro:	UPS_AUX
Partenza:	UPS_AUX C-0
Cavo [mm²]:	1(3G6)
Lunghezza [m]:	5
Tensione [V]:	230
Frequenza [Hz]:	50
Polarità:	Monofase L1+N
Tipo morsetto:	CBD.10
Numerazione morsetto:	1.2.T

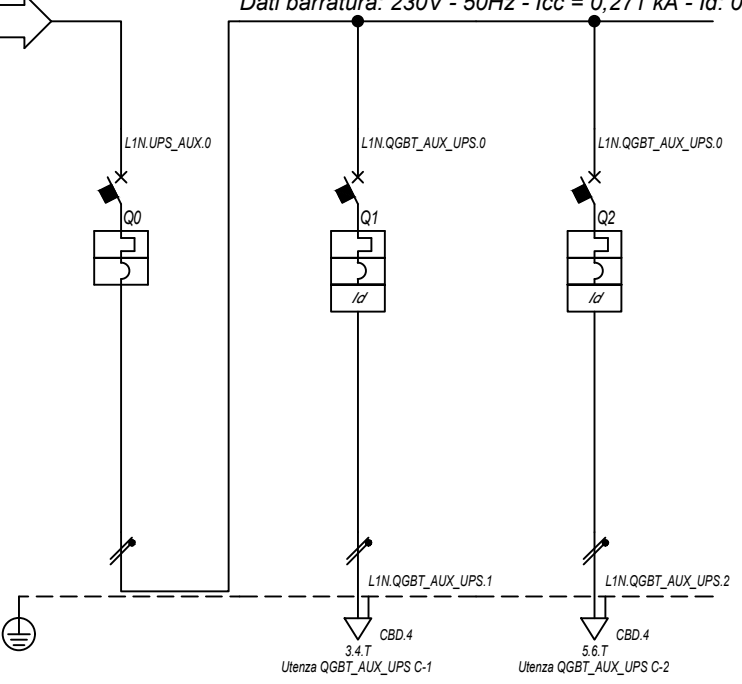

Prefisso quadro:	QGBT_AUX_UPS
Alimentazione:	Monofase L1+N
I _k Max [kA]:	0,274
Tensione nominale di impiego [V]:	230
Tensione di isolamento nominale[V]:	
Frequenza [Hz]:	50
Corrente ammissibile 1 s [kA]:	4,5
Grado di protezione IP:	---
Codice:	QGBT_AUX_UPS

Sigla utenza		QGBT_AUX_UPS C-0	QGBT_AUX_UPS C-1	QGBT_AUX_UPS C-2			
Descrizione		ARRIVO UPS	AUSILIARI QUADRO MT	AUSILIARI QUADRO BT			
POTENZA CONTEMPORANEA [kW]		0,4	0,2	0,2			
CORRENTE (Ib) [A]		1,823	0,912	0,912			
CosFi		0,95	0,95	0,95			
COEFF. DI CONTEMPORANEITA' [%]		100	100	100			
SCHEMA FUNZIONALE							
PROTEZIONE	MARCA	ABB	ABB	ABB			
	MODELLO	SN201 L	DS201 L C10 A30	DS201 L C10 A30			
	ESECUZIONE	Esecuzione Fissa	Esecuzione Fissa	Esecuzione Fissa			
	TIPOLOGIA	MagnetoTermico	MagnetoTermicoDiff.	MagnetoTermicoDiff.			
	I _n max/min/Reg. [A]	---/---/10	---/---/10	---/---/10			
	I _m max/min/Reg. [A]	---/---/100	---/---/100	---/---/100			
	P.d.I. / Curva [kA]	6 / C	6 / C	6 / C			
I _d max/min/Reg./Classe [A]	---	0,03 - Cl. A	0,03 - Cl. A				
DISTRIBUZIONE		Monofase L1+N	Monofase L1+N	Monofase L1+N			
CADUTA DI TENSIONE PERCENTUALE [%]		2,4	2,47	2,47			
VOLTMETRO / AMPEROMETRO							
LINEA	SIGLA	---	FG16OR16	FG16OR16			
	LUNGHEZZA [m]	---	5	5			
	POSA	---	143/2M_3A/30/0,8	143/2M_3A/30/0,8			
	K CORRETTIVI (K1,K2,K3,K4)	---	0,800	0,800			
	Sezione [mmq]	---	1(3G1,5)	1(3G1,5)			
	Portata (Iz) [A]	---	18	18			

NOTA:

TITOLO	CODICE	COMMITTENTE	FILE	FOGLIOLI SEGUE
QUADRO GENERALE BT AUSILIARI - SEZIONE UPS	QGBT_AUX_UPS	TINTORETTO s.r.l.	uni018021	21 / 22
QUADRO GENERALE BT AUSILIARI - SEZIONE UPS		via Vittori, 20	ELAB.	CONTR.
Schema Unifilare	PREFISSO QGBT_AUX_UPS	48018 Faenza (RA)	DISEGNO	COMMESSA
				PD-SM1

1 2 3 4 5 6 7 8

DATA: 25/02/2022

Ing. Michele Pigiariu - TUTTI I DIRITTI RISERVATI

Dati barraura: 400/230V - 50Hz - Icc = 0,683 kA - Id: 0,03 A

AL FG 23

Da Quadro:	QGBT_AUX_SN
Partenza:	QGBT_AUX_SN C-6
Cavo [mm²]:	1(5G35)
Lunghezza [m]:	480
Tensione [V]:	400
Frequenza [Hz]:	50
Polarità:	Quadripolare
Tipo morsetto:	CBD.50
Numerazione morsetto:	1.2.3.4.T

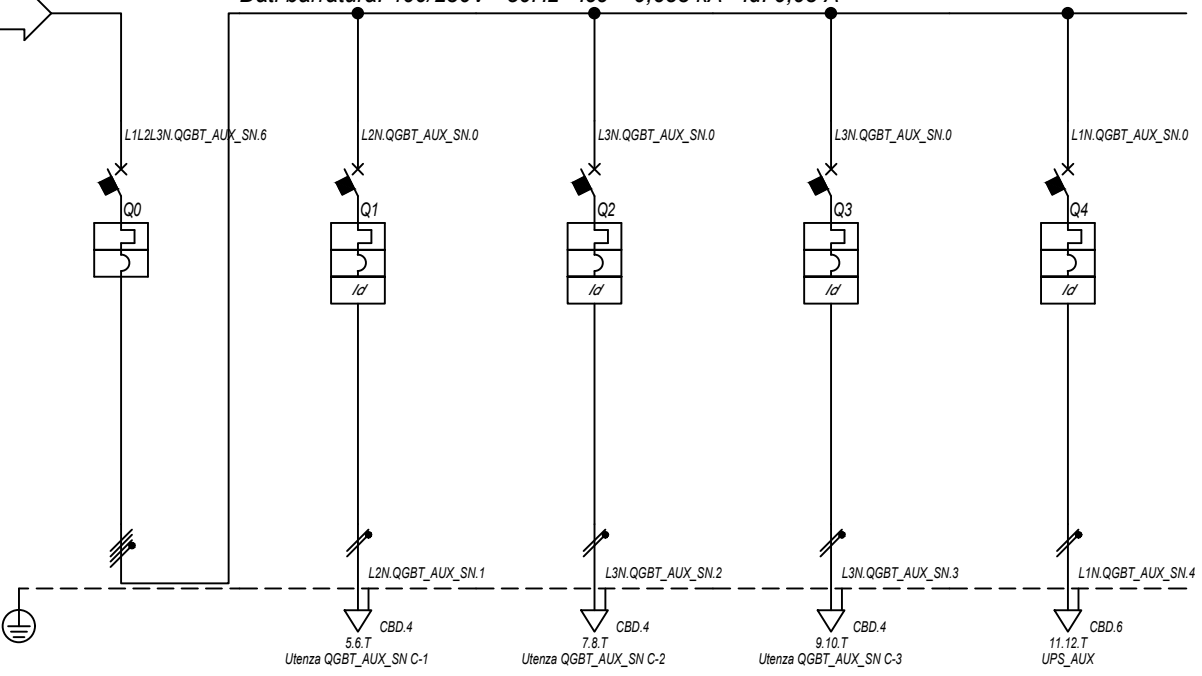

Prefisso quadro:	QGBT_AUX_SN
Alimentazione:	Quadripolare
I _k Max [kA]:	0,695
Tensione nominale di impiego [V]:	400
Tensione di isolamento nominale[V]:	
Frequenza [Hz]:	50
Corrente ammissibile 1 s [kA]:	4,5
Grado di protezione IP:	---
Codice:	QGBT_AUX_SN

Sigla utenza		QGBT_AUX_SN C-0	QGBT_AUX_SN C-1	QGBT_AUX_SN C-2	QGBT_AUX_SN C-3	QGBT_AUX_SN C-4		
Descrizione		GENERALE AUSILIARI CABINA 2	GENERALE PRESE FM CABINA	GENERALE LUCE CABINA	ILLUMINAZIONE DI SICUREZZA CABINA	PARTENZA UPS		
POTENZA CONTEMPORANEA [kW]		4,945	3	0,5	0,095	1,35		
CORRENTE (Ib) [A]		14	14	2,279	0,433	6,495		
CosFi		0,938	0,95	0,95	0,95	0,9		
COEFF. DI CONTEMPORANEITA' [%]		100	100	100	100	100		
SCHEMA FUNZIONALE								
PROTEZIONE	MARCA	ABB	ABB	ABB	ABB	ABB		
	MODELLO	S204 L	DS901L C16 AC30	DS901L C10 AC30	DS901L C10 AC30	S201 Na L+DDA202 A S		
	ESECUZIONE	Esecuzione Fissa	Esecuzione Fissa	Esecuzione Fissa	Esecuzione Fissa	Esecuzione Fissa		
	TIPOLOGIA	MagnetoTermico	MagnetoTermicoDiff.	MagnetoTermicoDiff.	MagnetoTermicoDiff.	MagnetoTermicoDiff.		
	I _n max/min/Reg. [A]	---/---/20	---/---/16	---/---/10	---/---/10	---/---/16		
	I _m max/min/Reg. [A]	---/---/200	---/---/160	---/---/100	---/---/100	---/---/160		
	P.d.I. / Curva [kA]	6 / C	6 / C	6 / C	6 / C	6 / C		
I _d max/min/Reg./Classe [A]	---	0,03 - Cl. AC	0,03 - Cl. AC	0,03 - Cl. AC	0,3 - Cl. A S			
DISTRIBUZIONE		Quadripolare	Monofase L2+N	Monofase L3+N	Monofase L3+N	Monofase L1+N		
CADUTA DI TENSIONE PERCENTUALE [%]		1,74	2,86	2,03	1,79	2,04		
VOLTMETRO / AMPEROMETRO								
LINEA	SIGLA	---	FG16OR16/FG16R16 PE	FG16OR16/FG16R16 PE	FG16OR16/FG16R16 PE	FG16OR16		
	LUNGHEZZA [m]	---	10	10	10	10		
	POSA	---	143/D161_20/0,8	143/D161_20/0,8	143/D161_20/0,8	143/2M_3A/30/0,8		
	K CORRETTIVI (K1,K2,K3,K4)	---	0,800	0,800	0,800	0,800		
	Sezione [mmq]	---	1(2x2,5)+(1PE2,5)	1(2x1,5)+(1PE1,5)	1(2x1,5)+(1PE1,5)	1(3G4)		
	Portata (Iz) [A]	---	26	20	20	32		

NOTA:

TITOLO	CODICE	COMMITENTE	FILE	FOGLIOI SEGUE
QUADRO GENERALE BT AUSILIARI - SEZIONE NORMALE	QGBT_AUX_SN	TINTORETTO s.r.l.	uni019022	22 23
QUADRO GENERALE BT AUSILIARI - SEZIONE NORMALE		via Vittori, 20	ELAB.	CONTR.
Schema Unifilare	PREFISSO QGBT_AUX_SN	48018 Faenza (RA)	DISEGNO	COMMESSA
				PD-SM1

25/02/2022 DATA:

Ing. Michele Pigiariu - TUTTI I DIRITTI RISERVATI

Dati barratura: 230V - 50Hz - Icc = 0,326 kA - Id: 0,03 A

AL FG 24

Da Quadro:	QGBT_AUX_SN
Partenza:	QGBT_AUX_SN C-4
Cavo [mm²]:	1(3G4)
Lunghezza [m]:	10
Tensione [V]:	230
Frequenza [Hz]:	50
Polarità:	Monofase L1+N
Tipo morsetto:	
Numerazione morsetto:	



Prefisso quadro:	UPS_AUX
Alimentazione:	Monofase L1+N
Ik Max [kA]:	0,326
Tensione nominale di impiego [V]:	230
Tensione di isolamento nominale[V]:	
Frequenza [Hz]:	50
Corrente ammissibile 1 s [kA]:	4,5
Grado di protezione IP:	---
Codice:	UPS_AUX

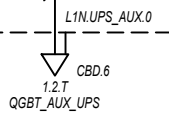

Sigla utenza		UPS_AUX C-0							
Descrizione									
POTENZA CONTEMPORANEA [kW]		0,4							
CORRENTE (Ib) [A]		1,823							
CosFi		0,95							
COEFF. DI CONTEMPORANEITA' [%]		100							
SCHEMA FUNZIONALE									
PROTEZIONE	MARCA	---							
	MODELLO	---							
	ESECUZIONE	---							
	TIPOLOGIA	No Protezione							
	In max/min/Reg. [A]	---/---/---							
	Im max/min/Reg. [A]	---/---/---							
P.d.I. / Curva [kA]	---/---								
Id max/min/Reg./Classe [A]	---								
DISTRIBUZIONE		Monofase L1+N							
CADUTA DI TENSIONE PERCENTUALE [%]		2,08							
VOLTMETRO / AMPEROMETRO									
LINEA	SIGLA	FG160R16							
	LUNGHEZZA [m]	5							
	POSA	143/2M_3A/30/0,8							
	K CORRETTIVI (K1,K2,K3,K4)	0,800							
	Sezione [mmq]	1(3G4)							
Portata (Iz) [A]	32								

NOTA:		TITOLO		CODICE		COMMITTENTE		FILE		FOGLIOLI SEGUE	
		UPS AUSILIARI CABINA		UPS_AUX		TINTORETTO s.r.l.		uni020023		23 24	
		UPS AUSILIARI CABINA				via Vittori, 20		CONTR.		APPR.	
		Schema Unifilare		PREFISSO UPS_AUX		48018 Faenza (RA)		DISEGNO		COMMESSA	
										PD-SM1	

25/02/2022

Ing. Michele Pigiariu - TUTTI I DIRITTI RISERVATI

Dati barratura: 230V - 50Hz - I_{cc} = 0,302 kA - I_d: 0,03 A

AL FG 25

Da Quadro:	UPS_AUX
Partenza:	UPS_AUX C-0
Cavo [mm ²]:	1(3G4)
Lunghezza [m]:	5
Tensione [V]:	230
Frequenza [Hz]:	50
Polarità:	Monofase L1+N
Tipo morsetto:	CBD.6
Numerazione morsetto:	1.2.T

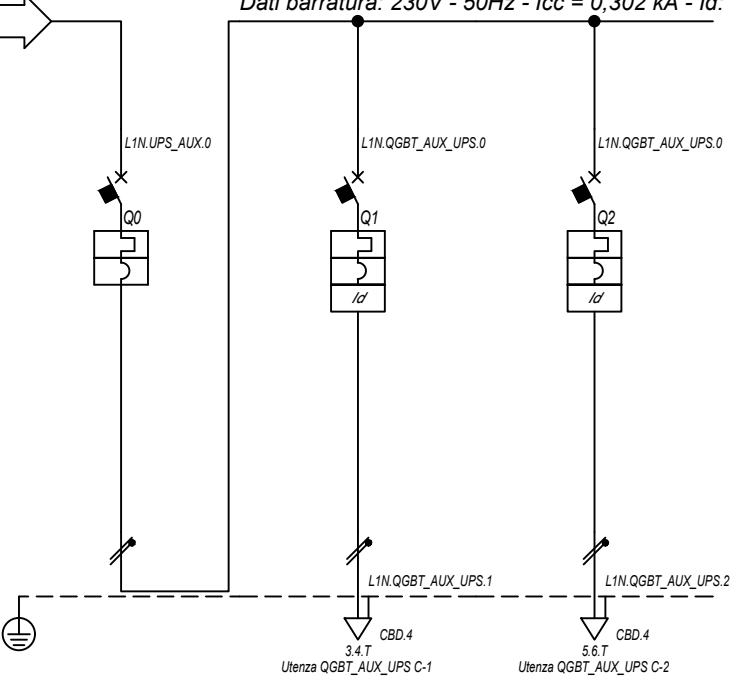

Prefisso quadro:	QGBT_AUX_UPS
Alimentazione:	Monofase L1+N
I _k Max [kA]:	0,305
Tensione nominale di impiego [V]:	230
Tensione di isolamento nominale[V]:	
Frequenza [Hz]:	50
Corrente ammissibile 1 s [kA]:	4,5
Grado di protezione IP:	---
Codice:	QGBT_AUX_UPS

Sigla utenza		QGBT_AUX_UPS C-0	QGBT_AUX_UPS C-1	QGBT_AUX_UPS C-2			
Descrizione		ARRIVO UPS	AUSILIARI QUADRO MT	AUSILIARI QUADRO BT			
POTENZA CONTEMPORANEA [kW]		0,4	0,2	0,2			
CORRENTE (I _b) [A]		1,823	0,912	0,912			
CosFi		0,95	0,95	0,95			
COEFF. DI CONTEMPORANEITA' [%]		100	100	100			
SCHEMA FUNZIONALE							
PROTEZIONE	MARCA	ABB	ABB	ABB			
	MODELLO	SN201 L	DS201 L C10 A30	DS201 L C10 A30			
	ESECUZIONE	Esecuzione Fissa	Esecuzione Fissa	Esecuzione Fissa			
	TIPOLOGIA	MagnetoTermico	MagnetoTermicoDiff.	MagnetoTermicoDiff.			
	I _n max/min/Reg. [A]	---/---/10	---/---/10	---/---/10			
	I _m max/min/Reg. [A]	---/---/100	---/---/100	---/---/100			
	P.d.I. / Curva [kA]	6 / C	6 / C	6 / C			
I _d max/min/Reg./Classe [A]	---	0,03 - Cl. A	0,03 - Cl. A				
DISTRIBUZIONE		Monofase L1+N	Monofase L1+N	Monofase L1+N			
CADUTA DI TENSIONE PERCENTUALE [%]		2,1	2,16	2,16			
VOLTMETRO / AMPEROMETRO							
LINEA	SIGLA	---	FG16OR16	FG16OR16			
	LUNGHEZZA [m]	---	5	5			
	POSA	---	143/2M_3A/30/0,8	143/2M_3A/30/0,8			
	K CORRETTIVI (K1,K2,K3,K4)	---	0,800	0,800			
	Sezione [mmq]	---	1(3G1,5)	1(3G1,5)			
	Portata (I _z) [A]	---	18	18			

NOTA:

TITOLO	CODICE	COMMITTENTE	FILE	FOGLIOLI SEGUE
QUADRO GENERALE BT AUSILIARI - SEZIONE UPS	QGBT_AUX_UPS	TINTORETTO s.r.l.	uni021024	24 25
QUADRO GENERALE BT AUSILIARI - SEZIONE UPS		via Vittori, 20	ELAB.	CONTR.
Schema Unifilare	PREFISSO QGBT_AUX_UPS	48018 Faenza (RA)	DISEGNO	COMMESSA
				PD-SM1

DATA: 25/02/2022

Ing. Michele Pigiariu - TUTTI I DIRITTI RISERVATI

Dati barratura: 400/230V - 50Hz - Icc = 0,543 kA - Id: 0,03 A

AL FG 26

Da Quadro:	QGBT_AUX_SN
Partenza:	QGBT_AUX_SN C-7
Cavo [mm²]:	1(5G35)
Lunghezza [m]:	640
Tensione [V]:	400
Frequenza [Hz]:	50
Polarità:	Quadripolare
Tipo morsetto:	CBD.50
Numerazione morsetto:	1.2.3.4.T

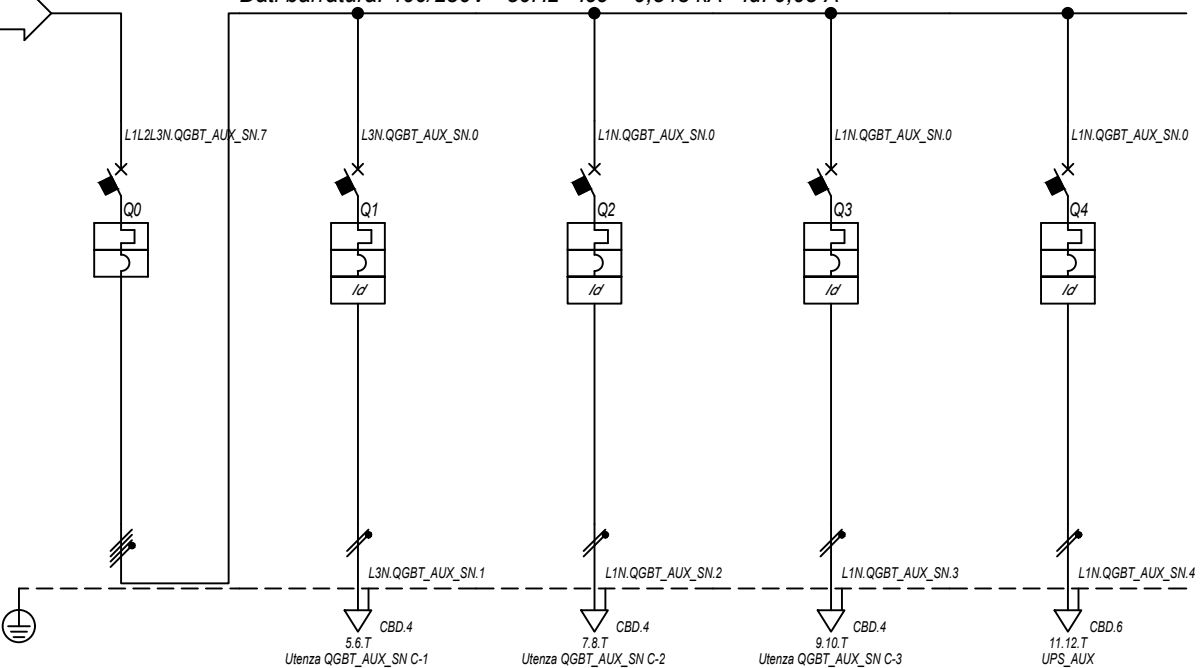

Prefisso quadro:	QGBT_AUX_SN
Alimentazione:	Quadripolare
Ik Max [kA]:	0,551
Tensione nominale di impiego [V]:	400
Tensione di isolamento nominale[V]:	
Frequenza [Hz]:	50
Corrente ammissibile 1 s [kA]:	4,5
Grado di protezione IP:	---
Codice:	QGBT_AUX_SN

Sigla utenza		QGBT_AUX_SN C-0	QGBT_AUX_SN C-1	QGBT_AUX_SN C-2	QGBT_AUX_SN C-3	QGBT_AUX_SN C-4	
Descrizione		GENERALE AUSILIARI CABINA 3	GENERALE PRESE FM CABINA	GENERALE LUCE CABINA	ILLUMINAZIONE DI SICUREZZA CABINA	PARTENZA UPS	
POTENZA CONTEMPORANEA [kW]		4,945	3	0,5	0,095	1,35	
CORRENTE (Ib) [A]		14	14	2,279	0,433	6,495	
CosFi		0,938	0,95	0,95	0,95	0,9	
COEFF. DI CONTEMPORANEITA' [%]		100	100	100	100	100	
SCHEMA FUNZIONALE							
PROTEZIONE	MARCA	ABB	ABB	ABB	ABB	ABB	
	MODELLO	S204 L	DS901L C16 AC30	DS901L C10 AC30	DS901L C10 AC30	S201 Na L+DDA202 A S	
	ESECUZIONE	Esecuzione Fissa	Esecuzione Fissa	Esecuzione Fissa	Esecuzione Fissa	Esecuzione Fissa	
	TIPOLOGIA	MagnetoTermico	MagnetoTermicoDiff.	MagnetoTermicoDiff.	MagnetoTermicoDiff.	MagnetoTermicoDiff.	
	In max/min/Reg. [A]	---/---/20	---/---/16	---/---/10	---/---/10	---/---/16	
	Im max/min/Reg. [A]	---/---/200	---/---/160	---/---/100	---/---/100	---/---/160	
	P.d.I. / Curva [kA]	6 / C	6 / C	6 / C	6 / C	6 / C	
Id max/min/Reg./Classe [A]	---	0,03 - Cl. AC	0,03 - Cl. AC	0,03 - Cl. AC	0,03 - Cl. AC	0,3 - Cl. A S	
DISTRIBUZIONE		Quadripolare	Monofase L3+N	Monofase L1+N	Monofase L1+N	Monofase L1+N	
CADUTA DI TENSIONE PERCENTUALE [%]		2,28	3,4	2,57	2,33	2,58	
VOLTMETRO / AMPEROMETRO							
LINEA	SIGLA	---	FG16OR16/FG16R16 PE	FG16OR16/FG16R16 PE	FG16OR16/FG16R16 PE	FG16OR16	
	LUNGHEZZA [m]	---	10	10	10	10	
	POSA	---	143/D161_20/0,8	143/D161_20/0,8	143/D161_20/0,8	143/2M_3A/30/0,8	
	K CORRETTIVI (K1,K2,K3,K4)	---	0,800	0,800	0,800	0,800	
	Sezione [mmq]	---	1(2x2,5)+(1PE2,5)	1(2x1,5)+(1PE1,5)	1(2x1,5)+(1PE1,5)	1(3G4)	
	Portata (Iz) [A]	---	26	20	20	32	

NOTA:

TITOLO	CODICE	COMMITTENTE	FILE	FOGLIOLI SEGUE
QUADRO GENERALE BT AUSILIARI - SEZIONE NORMALE	QGBT_AUX_SN	TINTORETTO s.r.l.	uni022025	25 26
QUADRO GENERALE BT AUSILIARI - SEZIONE NORMALE		via Vittori, 20	ELAB.	CONTR.
Schema Unifilare	PREFISSO	48018 Faenza (RA)	DISEGNO	COMMESSA
	QGBT_AUX_SN			PD-SM1

1 2 3 4 5 6 7 8

25/02/2022 DATA:

Ing. Michele Pigiariu - TUTTI I DIRITTI RISERVATI

Dati barratura: 230V - 50Hz - Icc = 0,261 kA - Id: 0,03 A

AL FG 27

Da Quadro:	QGBT_AUX_SN
Partenza:	QGBT_AUX_SN C-4
Cavo [mm²]:	1(3G4)
Lunghezza [m]:	10
Tensione [V]:	230
Frequenza [Hz]:	50
Polarità:	Monofase L1+N
Tipo morsetto:	
Numerazione morsetto:	

Prefisso quadro:	UPS_AUX
Alimentazione:	Monofase L1+N
Ik Max [kA]:	0,261
Tensione nominale di impiego [V]:	230
Tensione di isolamento nominale[V]:	
Frequenza [Hz]:	50
Corrente ammissibile 1 s [kA]:	4,5
Grado di protezione IP:	---
Codice:	UPS_AUX

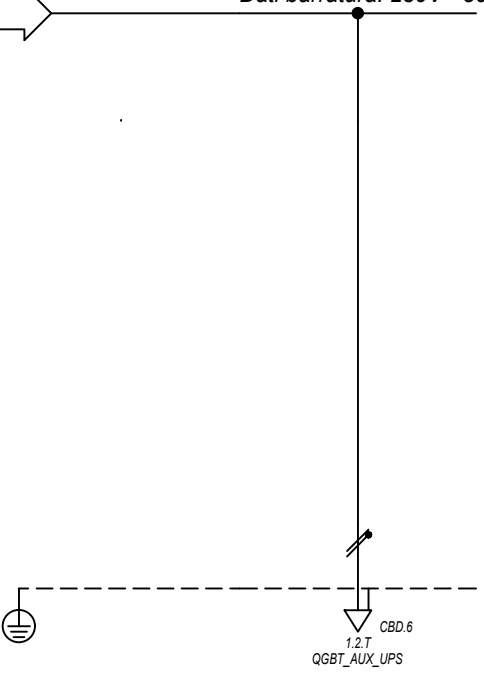

Sigla utenza		UPS_AUX C-0					
Descrizione							
POTENZA CONTEMPORANEA [kW]		0,4					
CORRENTE (Ib) [A]		1,823					
CosFi		0,95					
COEFF. DI CONTEMPORANEITA' [%]		100					
SCHEMA FUNZIONALE							
PROTEZIONE	MARCA	---					
	MODELLO	---					
	ESECUZIONE	---					
	TIPOLOGIA	No Protezione					
	In max/min/Reg. [A]	---/---/---					
	Im max/min/Reg. [A]	---/---/---					
P.d.I. / Curva [kA]	---/---						
Id max/min/Reg./Classe [A]	---						
DISTRIBUZIONE		Monofase L1+N					
CADUTA DI TENSIONE PERCENTUALE [%]		2,62					
VOLTMETRO / AMPEROMETRO							
LINEA	SIGLA	FG160R16					
	LUNGHEZZA [m]	5					
	POSA	143/2M_3A/30/0,8					
	K CORRETTIVI (K1,K2,K3,K4)	0,800					
	Sezione [mmq]	1(3G4)					
Portata (Iz) [A]	32						

NOTA:		TITOLO		CODICE		COMMITTENTE		FILE		FOGLIOLI SEGUE	
		UPS AUSILIARI CABINA		UPS_AUX		TINTORETTO s.r.l.		uni023026		26 27	
		UPS AUSILIARI CABINA				via Vittori, 20		ELAB.		CONTR.	
		Schema Unifilare				48018 Faenza (RA)		DISEGNO		APPR.	
		PREFISSO UPS_AUX						COMMESSA		PD-SM1	

25/02/2022

Ing. Michele Pigiariu - TUTTI I DIRITTI RISERVATI

Dati barratura: 230V - 50Hz - I_{cc} = 0,245 kA - I_d: 0,03 A

AL FG 28

Da Quadro:	UPS_AUX
Partenza:	UPS_AUX C-0
Cavo [mm ²]:	1(3G4)
Lunghezza [m]:	5
Tensione [V]:	230
Frequenza [Hz]:	50
Polarità:	Monofase L1+N
Tipo morsetto:	CBD.6
Numerazione morsetto:	1.2.T

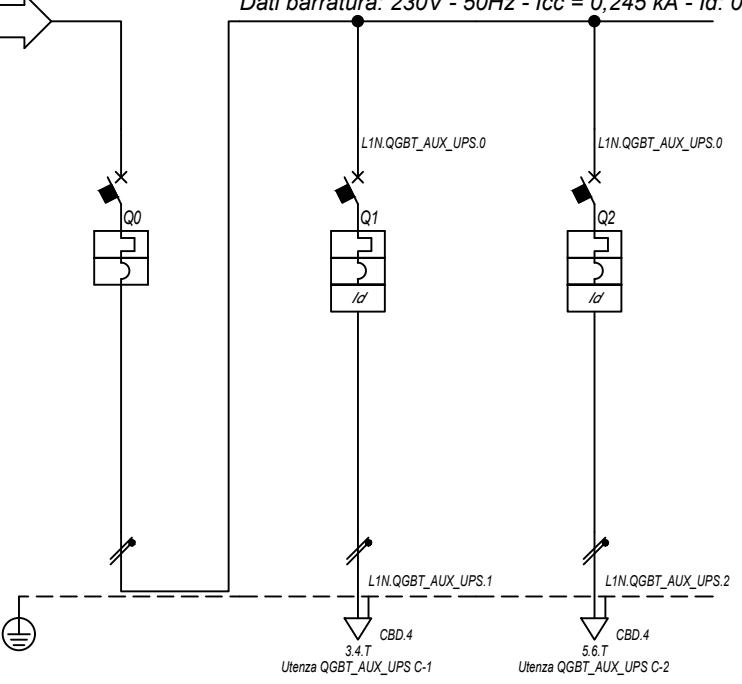

Prefisso quadro:	QGBT_AUX_UPS
Alimentazione:	Monofase L1+N
I _k Max [kA]:	0,247
Tensione nominale di impiego [V]:	230
Tensione di isolamento nominale[V]:	
Frequenza [Hz]:	50
Corrente ammissibile 1 s [kA]:	4,5
Grado di protezione IP:	---
Codice:	QGBT_AUX_UPS

Sigla utenza		QGBT_AUX_UPS C-0	QGBT_AUX_UPS C-1	QGBT_AUX_UPS C-2			
Descrizione		ARRIVO UPS	AUSILIARI QUADRO MT	AUSILIARI QUADRO BT			
POTENZA CONTEMPORANEA [kW]		0,4	0,2	0,2			
CORRENTE (I _b) [A]		1,823	0,912	0,912			
CosFi		0,95	0,95	0,95			
COEFF. DI CONTEMPORANEITA' [%]		100	100	100			
SCHEMA FUNZIONALE							
PROTEZIONE	MARCA	ABB	ABB	ABB			
	MODELLO	SN201 L	DS201 L C10 A30	DS201 L C10 A30			
	ESECUZIONE	Esecuzione Fissa	Esecuzione Fissa	Esecuzione Fissa			
	TIPOLOGIA	MagnetoTermico	MagnetoTermicoDiff.	MagnetoTermicoDiff.			
	I _n max/min/Reg. [A]	---/---/10	---/---/10	---/---/10			
	I _m max/min/Reg. [A]	---/---/100	---/---/100	---/---/100			
DISTRIBUZIONE		Monofase L1+N	Monofase L1+N	Monofase L1+N			
CADUTA DI TENSIONE PERCENTUALE [%]		2,64	2,7	2,7			
VOLTMETRO / AMPEROMETRO							
LINEA	SIGLA	---	FG16OR16	FG16OR16			
	LUNGHEZZA [m]	---	5	5			
	POSA	---	143/2M_3A/30/0,8	143/2M_3A/30/0,8			
	K CORRETTIVI (K1,K2,K3,K4)	---	0,800	0,800			
	Sezione [mmq]	---	1(3G1,5)	1(3G1,5)			
Portata (I _z) [A]		---	18	18			

NOTA:

TITOLO		CODICE		COMMITTENTE		FILE		FOGLIOLI SEGUE	
QUADRO GENERALE BT AUSILIARI - SEZIONE UPS		QGBT_AUX_UPS		TINTORETTO s.r.l.		uni024027		27 28	
QUADRO GENERALE BT AUSILIARI - SEZIONE UPS				via Vittori, 20		ELAB. CONTR. APPR.			
Schema Unifilare		PREFISSO QGBT_AUX_UPS		48018 Faenza (RA)		DISEGNO COMMESSA		PD-SM1	

DATA: 25/02/2022

Ing. Michele Pigiariu - TUTTI I DIRITTI RISERVATI

Dati barratura: 400/230V - 50Hz - Icc = 0,681 kA - Id: 0,03 A

AL FG 29

Da Quadro:	QGBT_AUX_SN
Partenza:	QGBT_AUX_SN C-8
Cavo [mm²]:	1(5G25)
Lunghezza [m]:	350
Tensione [V]:	400
Frequenza [Hz]:	50
Polarità:	Quadripolare
Tipo morsetto:	CBD.35
Numerazione morsetto:	1.2.3.4.T

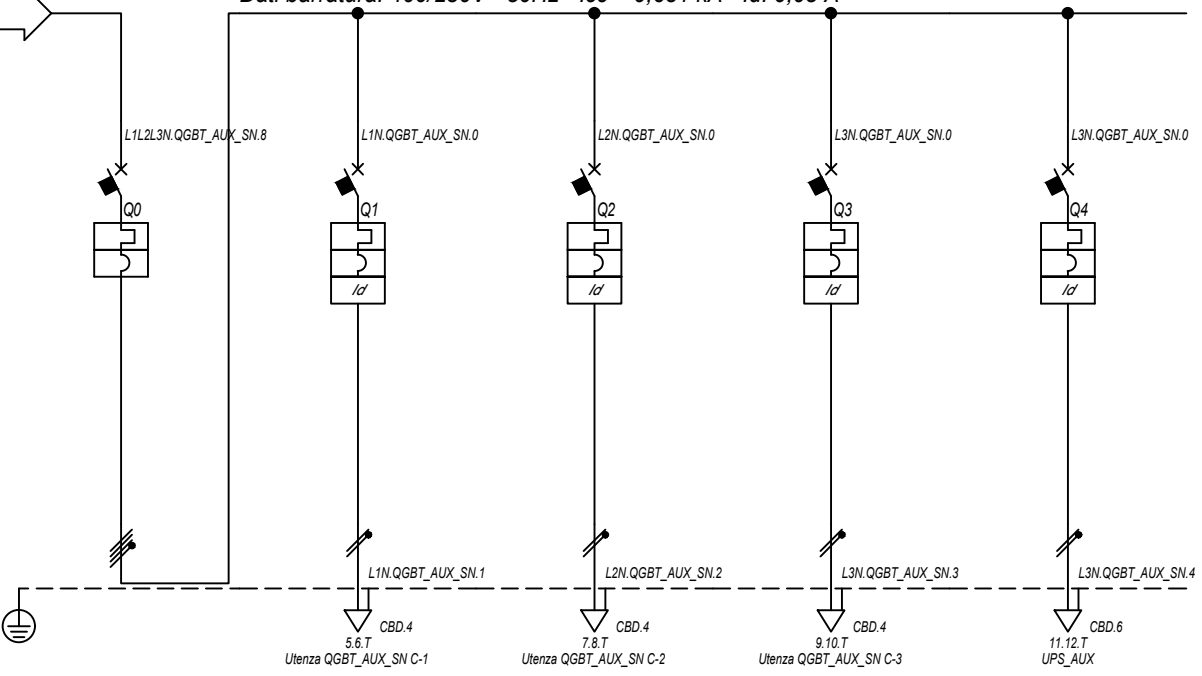

Prefisso quadro:	QGBT_AUX_SN
Alimentazione:	Quadripolare
I _k Max [kA]:	0,693
Tensione nominale di impiego [V]:	400
Tensione di isolamento nominale[V]:	50
Frequenza [Hz]:	50
Corrente ammissibile 1 s [kA]:	4,5
Grado di protezione IP:	---
Codice:	QGBT_AUX_SN

Sigla utenza		QGBT_AUX_SN C-0	QGBT_AUX_SN C-1	QGBT_AUX_SN C-2	QGBT_AUX_SN C-3	QGBT_AUX_SN C-4		
Descrizione		GENERALE AUSILIARI CABINA 4	GENERALE PRESE FM CABINA	GENERALE LUCE CABINA	ILLUMINAZIONE DI SICUREZZA CABINA	PARTENZA UPS		
POTENZA CONTEMPORANEA [kW]		4,945	3	0,5	0,095	1,35		
CORRENTE (Ib) [A]		14	14	2,279	0,433	6,495		
CosFi		0,938	0,95	0,95	0,95	0,9		
COEFF. DI CONTEMPORANEITA' [%]		100	100	100	100	100		
SCHEMA FUNZIONALE								
PROTEZIONE	MARCA	ABB	ABB	ABB	ABB	ABB		
	MODELLO	S204 L	DS901L C16 AC30	DS901L C10 AC30	DS901L C10 AC30	S201 Na L+DDA202 A S		
	ESECUZIONE	Esecuzione Fissa	Esecuzione Fissa	Esecuzione Fissa	Esecuzione Fissa	Esecuzione Fissa		
	TIPOLOGIA	MagnetoTermico	MagnetoTermicoDiff.	MagnetoTermicoDiff.	MagnetoTermicoDiff.	MagnetoTermicoDiff.		
	I _n max/min/Reg. [A]	---/---/20	---/---/16	---/---/10	---/---/10	---/---/16		
	I _m max/min/Reg. [A]	---/---/200	---/---/160	---/---/100	---/---/100	---/---/160		
	P.d.I. / Curva [kA]	6 / C	6 / C	6 / C	6 / C	6 / C		
I _d max/min/Reg./Classe [A]	---	0,03 - Cl. AC	0,03 - Cl. AC	0,03 - Cl. AC	0,3 - Cl. A S			
DISTRIBUZIONE		Quadripolare	Monofase L1+N	Monofase L2+N	Monofase L3+N	Monofase L3+N		
CADUTA DI TENSIONE PERCENTUALE [%]		1,75	2,88	2,04	1,81	2,06		
VOLTMETRO / AMPEROMETRO								
LINEA	SIGLA	---	FG16OR16/FG16R16 PE	FG16OR16/FG16R16 PE	FG16OR16/FG16R16 PE	FG16OR16		
	LUNGHEZZA [m]	---	10	10	10	10		
	POSA	---	143/D161_20/0,8	143/D161_20/0,8	143/D161_20/0,8	143/2M_3A/30/0,8		
	K CORRETTIVI (K1,K2,K3,K4)	---	0,800	0,800	0,800	0,800		
	Sezione [mmq]	---	1(2x2,5)+(1PE2,5)	1(2x1,5)+(1PE1,5)	1(2x1,5)+(1PE1,5)	1(3G4)		
	Portata (Iz) [A]	---	26	20	20	32		

NOTA:	TITOLO	CODICE	COMMITTENTE	FILE	FOGLIOI SEGUE
	QUADRO GENERALE BT AUSILIARI - SEZIONE NORMALE	QGBT_AUX_SN	TINTORETTO s.r.l.	uni025028	28 29
	QUADRO GENERALE BT AUSILIARI - SEZIONE NORMALE		via Vittori, 20	ELAB.	CONTR.
	Schema Unifilare	PREFISSO QGBT_AUX_SN	48018 Faenza (RA)	APPR.	
				DISEGNO	COMMESSA
					PD-SM1

25/02/2022 DATA:

Ing. Michele Pigiariu - TUTTI I DIRITTI RISERVATI

Dati barratura: 230V - 50Hz - Icc = 0,324 kA - Id: 0,03 A

AL FG 30

Da Quadro:	QGBT_AUX_SN
Partenza:	QGBT_AUX_SN C-4
Cavo [mm²]:	1(3G4)
Lunghezza [m]:	10
Tensione [V]:	230
Frequenza [Hz]:	50
Polarità:	Monofase L3+N
Tipo morsetto:	
Numerazione morsetto:	

Prefisso quadro:	UPS_AUX
Alimentazione:	Monofase L3+N
Ik Max [kA]:	0,324
Tensione nominale di impiego [V]:	230
Tensione di isolamento nominale[V]:	
Frequenza [Hz]:	50
Corrente ammissibile 1 s [kA]:	4,5
Grado di protezione IP:	---
Codice:	UPS_AUX

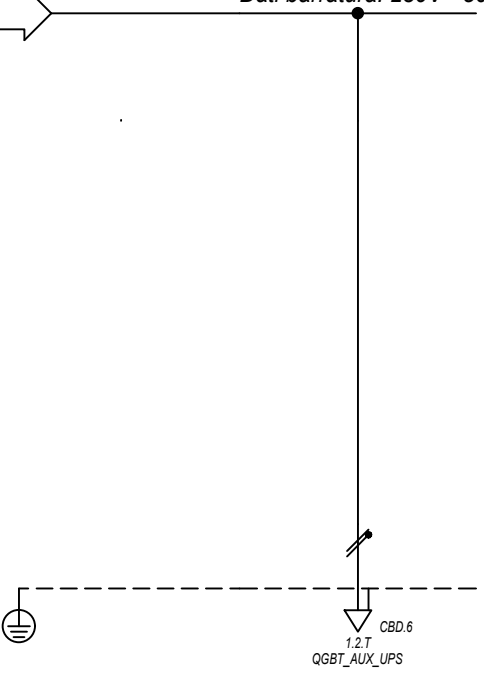

Sigla utenza		UPS_AUX C-0					
Descrizione							
POTENZA CONTEMPORANEA [kW]		0,4					
CORRENTE (Ib) [A]		1,823					
CosFi		0,95					
COEFF. DI CONTEMPORANEITA' [%]		100					
SCHEMA FUNZIONALE							
PROTEZIONE	MARCA	---					
	MODELLO	---					
	ESECUZIONE	---					
	TIPOLOGIA	No Protezione					
	In max/min/Reg. [A]	---/---/---					
	Im max/min/Reg. [A]	---/---/---					
P.d.I. / Curva [kA]	---/---						
Id max/min/Reg./Classe [A]	---						
DISTRIBUZIONE		Monofase L3+N					
CADUTA DI TENSIONE PERCENTUALE [%]		2,09					
VOLTMETRO / AMPEROMETRO							
LINEA	SIGLA	FG160R16					
	LUNGHEZZA [m]	5					
	POSA	143/2M_3A/30/0,8					
	K CORRETTIVI (K1,K2,K3,K4)	0,800					
	Sezione [mmq]	1(3G4)					
Portata (Iz) [A]	32						

NOTA:		TITOLO		CODICE		COMMITTENTE		FILE		FOGLIOLI SEGUE	
		UPS AUSILIARI CABINA		UPS_AUX		TINTORETTO s.r.l.		uni026029		29 30	
		UPS AUSILIARI CABINA				via Vittori, 20		CONTR.		APPR.	
		Schema Unifilare		PREFISSO UPS_AUX		48018 Faenza (RA)		DISEGNO		COMMESSA PD-SM1	

25/02/2022
DATA:

Ing. Michele Pigiariu - TUTTI I DIRITTI RISERVATI

Dati barraura: 230V - 50Hz - I_{cc} = 0,3 kA - I_d: 0,03 A

AL FG 31

Da Quadro:	UPS_AUX
Partenza:	UPS_AUX C-0
Cavo [mm ²]:	1(3G4)
Lunghezza [m]:	5
Tensione [V]:	230
Frequenza [Hz]:	50
Polarità:	Monofase L3+N
Tipo morsetto:	CBD.6
Numerazione morsetto:	1.2.T

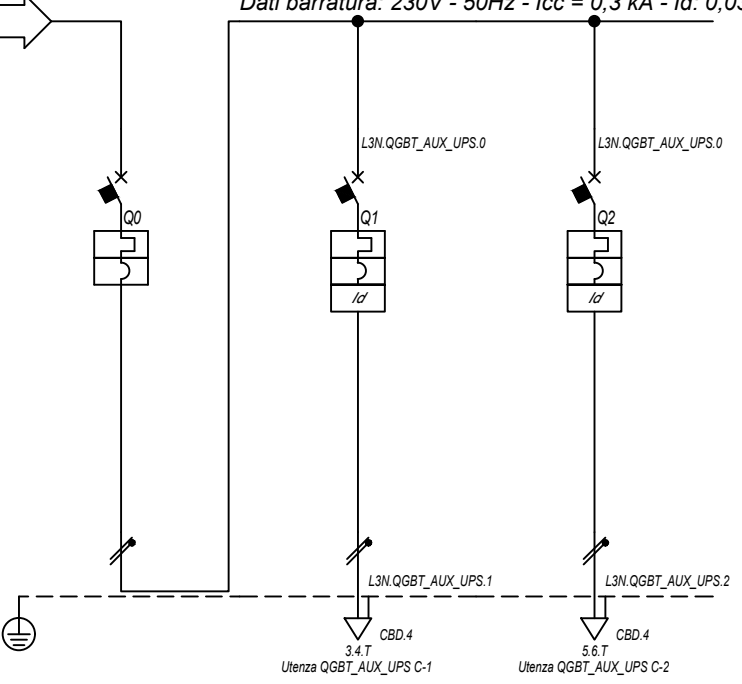

Prefisso quadro:	QGBT_AUX_UPS
Alimentazione:	Monofase L3+N
I _k Max [kA]:	0,303
Tensione nominale di impiego [V]:	230
Tensione di isolamento nominale[V]:	
Frequenza [Hz]:	50
Corrente ammissibile 1 s [kA]:	4,5
Grado di protezione IP:	---
Codice:	QGBT_AUX_UPS

Sigla utenza		QGBT_AUX_UPS C-0	QGBT_AUX_UPS C-1	QGBT_AUX_UPS C-2				
Descrizione		ARRIVO UPS	AUSILIARI QUADRO MT	AUSILIARI QUADRO BT				
POTENZA CONTEMPORANEA [kW]		0,4	0,2	0,2				
CORRENTE (I _b) [A]		1,823	0,912	0,912				
CosFi		0,95	0,95	0,95				
COEFF. DI CONTEMPORANEITA' [%]		100	100	100				
SCHEMA FUNZIONALE								
PROTEZIONE	MARCA	ABB	ABB	ABB				
	MODELLO	SN201 L	DS201 L C10 A30	DS201 L C10 A30				
	ESECUZIONE	Esecuzione Fissa	Esecuzione Fissa	Esecuzione Fissa				
	TIPOLOGIA	MagnetoTermico	MagnetoTermicoDiff.	MagnetoTermicoDiff.				
	I _n max/min/Reg. [A]	---/---/10	---/---/10	---/---/10				
	I _m max/min/Reg. [A]	---/---/100	---/---/100	---/---/100				
DISTRIBUZIONE		Monofase L3+N	Monofase L3+N	Monofase L3+N				
CADUTA DI TENSIONE PERCENTUALE [%]		2,11	2,17	2,17				
VOLTMETRO / AMPEROMETRO								
LINEA	SIGLA	---	FG16OR16	FG16OR16				
	LUNGHEZZA [m]	---	5	5				
	POSA	---	143/2M_3A/30/0,8	143/2M_3A/30/0,8				
	K CORRETTIVI (K1,K2,K3,K4)	---	0,800	0,800				
	Sezione [mmq]	---	1(3G1,5)	1(3G1,5)				
Portata (I _z) [A]		---	18	18				

NOTA:

TITOLO	CODICE	COMMITTENTE	FILE	FOGLIOLI SEGUE
QUADRO GENERALE BT AUSILIARI - SEZIONE UPS	QGBT_AUX_UPS	TINTORETTO s.r.l.	uni027030	30 31
QUADRO GENERALE BT AUSILIARI - SEZIONE UPS		via Vittori, 20	ELAB.	CONTR.
Schema Unifilare	PREFISSO QGBT_AUX_UPS	48018 Faenza (RA)	APPR.	
			DISEGNO	COMMESSA
				PD-SM1

1 2 3 4 5 6 7 8

DATA: 25/02/2022

Ing. Michele Pigiariu - TUTTI I DIRITTI RISERVATI

Dati barratura: 400/230V - 50Hz - Icc = 0,629 kA - Id: 0,03 A

AL FG 32

Da Quadro:	QGBT_AUX_SN
Partenza:	QGBT_AUX_SN C-9
Cavo [mm²]:	1(5G10)
Lunghezza [m]:	160
Tensione [V]:	400
Frequenza [Hz]:	50
Polarità:	Quadripolare
Tipo morsetto:	CBD.16
Numerazione morsetto:	1.2.3.4.T

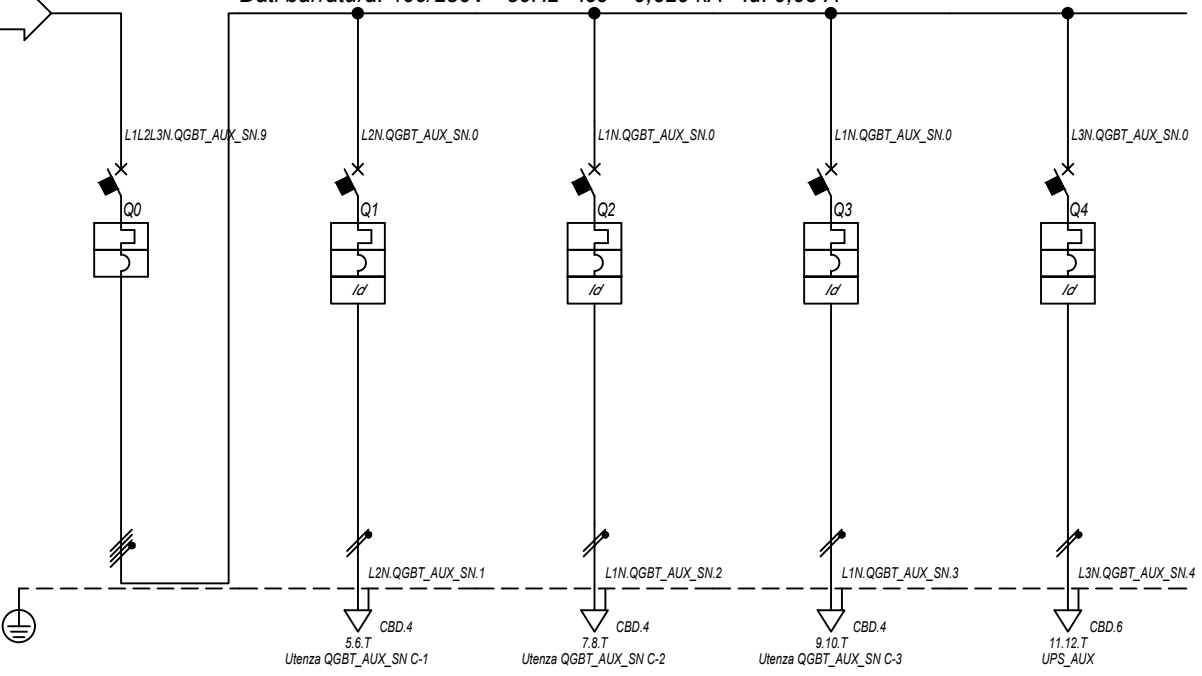

Prefisso quadro:	QGBT_AUX_SN
Alimentazione:	Quadripolare
Ik Max [kA]:	0,639
Tensione nominale di impiego [V]:	400
Tensione di isolamento nominale[V]:	50
Frequenza [Hz]:	50
Corrente ammissibile 1 s [kA]:	4,5
Grado di protezione IP:	---
Codice:	QGBT_AUX_SN

Sigla utenza		QGBT_AUX_SN C-0	QGBT_AUX_SN C-1	QGBT_AUX_SN C-2	QGBT_AUX_SN C-3	QGBT_AUX_SN C-4		
Descrizione		GENERALE AUSILIARI CABINA 5	GENERALE PRESE FM CABINA	GENERALE LUCE CABINA	ILLUMINAZIONE DI SICUREZZA CABINA	PARTENZA UPS		
POTENZA CONTEMPORANEA [kW]		6,295	3	0,5	0,095	2,7		
CORRENTE (Ib) [A]		14	14	2,279	0,433	13		
CosFi		0,93	0,95	0,95	0,95	0,9		
COEFF. DI CONTEMPORANEITA' [%]		100	100	100	100	100		
SCHEMA FUNZIONALE								
PROTEZIONE	MARCA	ABB	ABB	ABB	ABB	ABB		
	MODELLO	S204 L	DS901L C16 AC30	DS901L C10 AC30	DS901L C10 AC30	S201 Na L+DDA202 A S		
	ESECUZIONE	Esecuzione Fissa	Esecuzione Fissa	Esecuzione Fissa	Esecuzione Fissa	Esecuzione Fissa		
	TIPOLOGIA	MagnetoTermico	MagnetoTermicoDiff.	MagnetoTermicoDiff.	MagnetoTermicoDiff.	MagnetoTermicoDiff.		
	In max/min/Reg. [A]	---/---/20	---/---/16	---/---/10	---/---/10	---/---/16		
	Im max/min/Reg. [A]	---/---/200	---/---/160	---/---/100	---/---/100	---/---/160		
	P.d.I. / Curva [kA]	6 / C	6 / C	6 / C	6 / C	6 / C		
Id max/min/Reg./Classe [A]	---	0,03 - Cl. AC	0,03 - Cl. AC	0,03 - Cl. AC	0,3 - Cl. A S			
DISTRIBUZIONE		Quadripolare	Monofase L2+N	Monofase L1+N	Monofase L1+N	Monofase L3+N		
CADUTA DI TENSIONE PERCENTUALE [%]		1,94	3,06	2,23	2	2,56		
VOLTMETRO / AMPEROMETRO								
LINEA	SIGLA	---	FG16OR16/FG16R16 PE	FG16OR16/FG16R16 PE	FG16OR16/FG16R16 PE	FG16OR16		
	LUNGHEZZA [m]	---	10	10	10	10		
	POSA	---	143/D161_20/0,8	143/D161_20/0,8	143/D161_20/0,8	143/2M_3A/30/0,8		
	K CORRETTIVI (K1,K2,K3,K4)	---	0,800	0,800	0,800	0,800		
	Sezione [mmq]	---	1(2x2,5)+(1PE2,5)	1(2x1,5)+(1PE1,5)	1(2x1,5)+(1PE1,5)	1(3G4)		
	Portata (Iz) [A]	---	26	20	20	32		

NOTA:

TITOLO	CODICE	COMMITTENTE	FILE	FOGLIOI SEGUE
QUADRO GENERALE BT AUSILIARI - SEZIONE NORMALE	QGBT_AUX_SN	TINTORETTO s.r.l.	uni028031	31 32
QUADRO GENERALE BT AUSILIARI - SEZIONE NORMALE		via Vittori, 20	ELAB.	CONTR.
Schema Unifilare	PREFISSO QGBT_AUX_SN	48018 Faenza (RA)	APPR.	
			DISEGNO	COMMESSA
				PD-SM1

25/02/2022 DATA:

Ing. Michele Pigiariu - TUTTI I DIRITTI RISERVATI

Dati barratura: 230V - 50Hz - Icc = 0,298 kA - Id: 0,03 A

AL FG 33

Da Quadro:	QGBT_AUX_SN
Partenza:	QGBT_AUX_SN C-4
Cavo [mm²]:	1(3G4)
Lunghezza [m]:	10
Tensione [V]:	230
Frequenza [Hz]:	50
Polarità:	Monofase L3+N
Tipo morsetto:	
Numerazione morsetto:	

Prefisso quadro:	UPS_AUX
Alimentazione:	Monofase L3+N
Ik Max [kA]:	0,298
Tensione nominale di impiego [V]:	230
Tensione di isolamento nominale[V]:	
Frequenza [Hz]:	50
Corrente ammissibile 1 s [kA]:	4,5
Grado di protezione IP:	---
Codice:	UPS_AUX

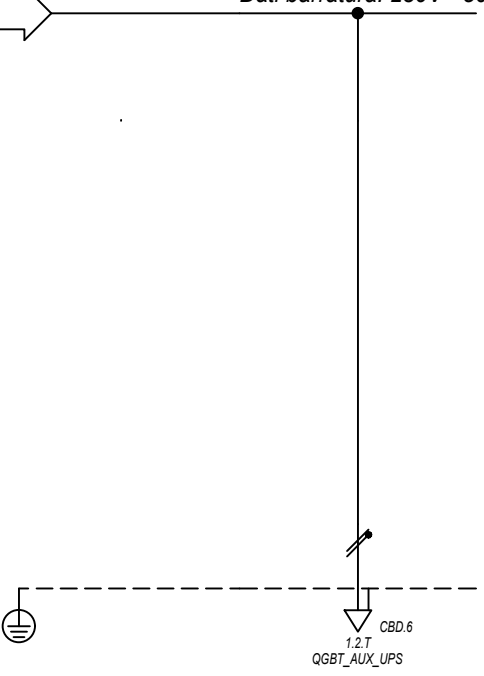

Sigla utenza		UPS_AUX C-0					
Descrizione							
POTENZA CONTEMPORANEA [kW]		0,4					
CORRENTE (Ib) [A]		1,823					
CosFi		0,95					
COEFF. DI CONTEMPORANEITA' [%]		100					
SCHEMA FUNZIONALE							
PROTEZIONE	MARCA	---					
	MODELLO	---					
	ESECUZIONE	---					
	TIPOLOGIA	No Protezione					
	In max/min/Reg. [A]	---/---/---					
	Im max/min/Reg. [A]	---/---/---					
P.d.I. / Curva [kA]	---/---						
Id max/min/Reg./Classe [A]	---						
DISTRIBUZIONE		Monofase L3+N					
CADUTA DI TENSIONE PERCENTUALE [%]		2,6					
VOLTMETRO / AMPEROMETRO							
LINEA	SIGLA	FG160R16					
	LUNGHEZZA [m]	5					
	POSA	143/2M_3A/30/0,8					
	K CORRETTIVI (K1,K2,K3,K4)	0,800					
	Sezione [mmq]	1(3G4)					
Portata (Iz) [A]	32						

NOTA:		CODICE UPS_AUX		COMMITTENTE TINTORETTO s.r.l.		FILE uni029032		FOGLIOLI SEGUE 32 33	
TITOLO UPS AUSILIARI CABINA		PREFISSO UPS_AUX		via Vittori, 20		CONTR.		APPR.	
UPS AUSILIARI CABINA				48018 Faenza (RA)		DISEGNO		COMMESSA PD-SM1	
Schema Unifilare									

1 2 3 4 5 6 7 8

25/02/2022

Ing. Michele Pigiariu - TUTTI I DIRITTI RISERVATI

Dati barra: 230V - 50Hz - I_{cc} = 0,277 kA - I_d: 0,03 A

AL FG 34

Da Quadro:	UPS_AUX
Partenza:	UPS_AUX C-0
Cavo [mm ²]:	1(3G4)
Lunghezza [m]:	5
Tensione [V]:	230
Frequenza [Hz]:	50
Polarità:	Monofase L3+N
Tipo morsetto:	CBD.6
Numerazione morsetto:	1.2.T

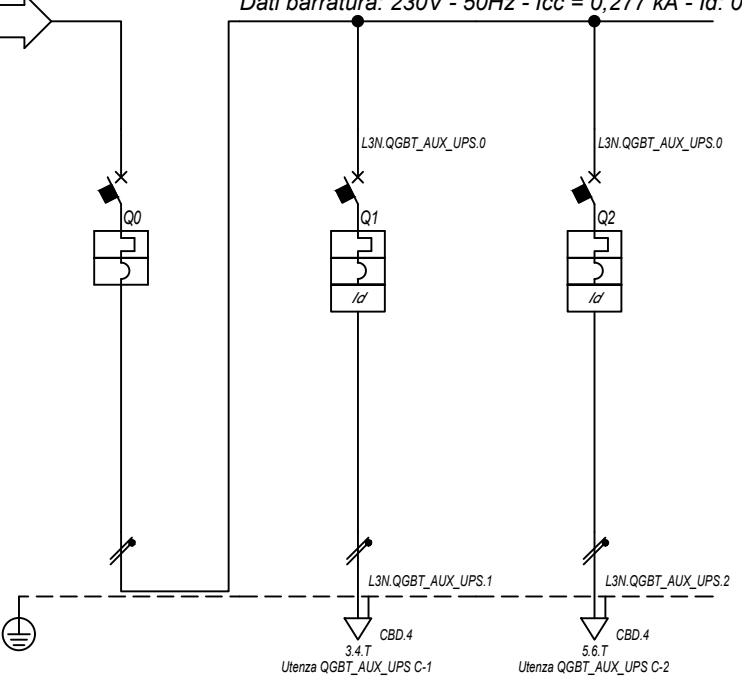

Prefisso quadro:	QGBT_AUX_UPS
Alimentazione:	Monofase L3+N
I _k Max [kA]:	0,28
Tensione nominale di impiego [V]:	230
Tensione di isolamento nominale[V]:	
Frequenza [Hz]:	50
Corrente ammissibile 1 s [kA]:	4,5
Grado di protezione IP:	---
Codice:	QGBT_AUX_UPS

Sigla utenza		QGBT_AUX_UPS C-0	QGBT_AUX_UPS C-1	QGBT_AUX_UPS C-2			
Descrizione		ARRIVO UPS	AUSILIARI QUADRO MT	AUSILIARI QUADRO BT			
POTENZA CONTEMPORANEA [kW]		0,4	0,2	0,2			
CORRENTE (I _b) [A]		1,823	0,912	0,912			
CosFi		0,95	0,95	0,95			
COEFF. DI CONTEMPORANEITA' [%]		100	100	100			
SCHEMA FUNZIONALE							
PROTEZIONE	MARCA	ABB	ABB	ABB			
	MODELLO	SN201 L	DS201 L C10 A30	DS201 L C10 A30			
	ESECUZIONE	Esecuzione Fissa	Esecuzione Fissa	Esecuzione Fissa			
	TIPOLOGIA	MagnetoTermico	MagnetoTermicoDiff.	MagnetoTermicoDiff.			
	I _n max/min/Reg. [A]	---/---/10	---/---/10	---/---/10			
	I _m max/min/Reg. [A]	---/---/100	---/---/100	---/---/100			
	P.d.I. / Curva [kA]	6 / C	6 / C	6 / C			
I _d max/min/Reg./Classe [A]	---	0,03 - Cl. A	0,03 - Cl. A				
DISTRIBUZIONE		Monofase L3+N	Monofase L3+N	Monofase L3+N			
CADUTA DI TENSIONE PERCENTUALE [%]		2,61	2,68	2,68			
VOLTMETRO / AMPEROMETRO							
LINEA	SIGLA	---	FG16OR16	FG16OR16			
	LUNGHEZZA [m]	---	5	5			
	POSA	---	143/2M_3A/30/0,8	143/2M_3A/30/0,8			
	K CORRETTIVI (K1,K2,K3,K4)	---	0,800	0,800			
	Sezione [mmq]	---	1(3G1,5)	1(3G1,5)			
	Portata (I _z) [A]	---	18	18			

NOTA:

TITOLO	CODICE	COMMITTENTE	FILE	FOGLIOLI SEGUE
QUADRO GENERALE BT AUSILIARI - SEZIONE UPS	QGBT_AUX_UPS	TINTORETTO s.r.l.	uni030033	33 34
QUADRO GENERALE BT AUSILIARI - SEZIONE UPS		via Vittori, 20	ELAB.	CONTR.
Schema Unifilare	PREFISSO QGBT_AUX_UPS	48018 Faenza (RA)	DISEGNO	COMMESSA
				PD-SM1

DATA: 25/02/2022

Ing. Michele Pigiariu - TUTTI I DIRITTI RISERVATI

Dati barratura: 30000V - 50Hz - I_k = 6,145 kA - I_d: 2 A

AL FG 35

Da Quadro:	QMT.SS.AT-MT
Partenza:	QMT.SS.AT-MT C-2
Cavo [mm ²]:	1(3x150)
Lunghezza [m]:	5 500
Tensione [V]:	36000
Frequenza [Hz]:	50
I _k massima inizio impianto [kA]:	8,33
Esercizio del Neutro:	IT (Neutro compensato)

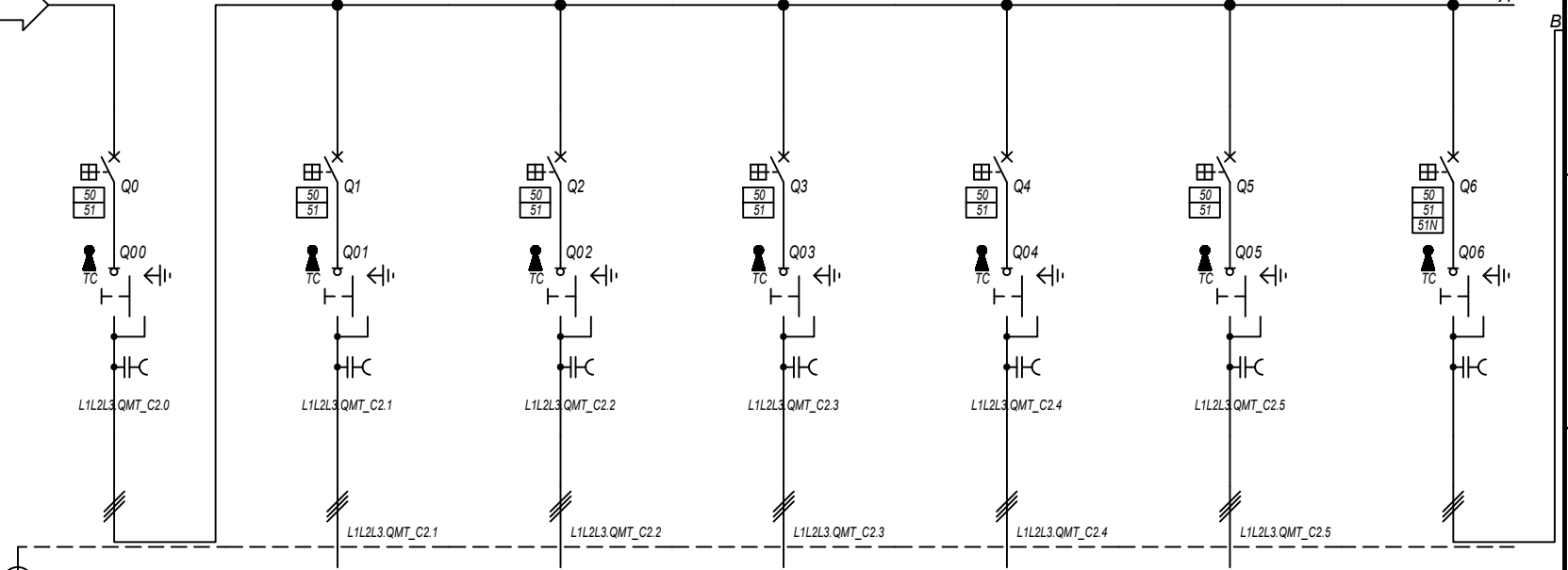

Prefisso quadro:	QMT_C2
Quadro protetto tipo:	
I _k Max [kA]:	6,145
Tensione nominale di impiego [V]:	36000
Tensione di isolamento nominale[V]:	
Frequenza [Hz]:	50
Corrente ammissibile 1 s [kA]:	---
Grado di protezione IP:	---
Codice:	QMT_C2

Sigla utenza		QMT_C2 C-0	QMT_C2 C-1	QMT_C2 C-2	QMT_C2 C-3	QMT_C2 C-4	QMT_C2 C-5	QMT_C2 C-6
Descrizione		GENERALE	GENERALE MT	GENERALE MT	GENERALE MT	GENERALE MT	GENERALE MT	GENERALE MT
POTENZA CONTEMPORANEA [kW]		6 635	1 400	1 400	1 400	1 200	1 200	35
CORRENTE (I _b) [A]		128	27	27	27	23	23	0,758
CosFi		1	1	1	1	1	1	0,932
COEFF. DI CONTEMPORANEITA' [%]		100	100	100	100	100	100	100
SCHEMA FUNZIONALE								
PROTEZIONE	MARCA	ABB	ABB	ABB	ABB	ABB	ABB	ABB
	MODELLO	50/51 - PR521	50/51 - PR521	50/51 - PR521	50/51 - PR521	50/51 - PR521	50/51 - PR521	50/51/50N/51N/46/49 - PR521
	ESECUZIONE	Esecuzione Fissa	Esecuzione Fissa	Esecuzione Fissa	Esecuzione Fissa	Esecuzione Fissa	Esecuzione Fissa	Esecuzione Fissa
	TIPOLOGIA	50/51	50/51	50/51	50/51	50/51	50/51	50/51/51N
	I _n max/min/Reg. [A]	630/10 / 400	630/10 / 100	630/10 / 100	630/10 / 100	630/10 / 100	630/10 / 100	630/10 / 10
	I _m max/min/Reg. [A]	1 000/300/850	1 000/300/600	1 000/300/600	1 000/300/600	1 000/300/600	1 000/300/600	1 000/300/400
	P.d.I. / Curva [kA]	25 / N.C.	25 / N.C.	25 / N.C.	25 / N.C.	25 / N.C.	25 / N.C.	25 / N.C.
I _d max/min/Reg./Classe [A]	---	---	---	---	---	---	20,00/1,00/1,00	
DISTRIBUZIONE		Tripolare	Tripolare	Tripolare	Tripolare	Tripolare	Tripolare	Tripolare
CADUTA DI TENSIONE PERCENTUALE [%]		0,92	0,96	0,94	0,92	0,94	0,95	0,92
VOLTMETRO / AMPEROMETRO								
LINEA	SIGLA	---	ARG7H1RX-30 kV	ARG7H1RX-30 kV	ARG7H1RX-30 kV	ARG7H1RX-30 kV	ARG7H1RX-30 kV	ARG7H1RX-30 kV
	LUNGHEZZA [m]	---	400	190	40	190	350	10
	POSA	---	92/14M_D1/20/1	92/14M_D1/20/1	92/14M_D1/20/1	92/14M_D1/20/1	92/14M_D1/20/1	92/5M_A6/30/1
	K CORRETTIVI (K1,K2,K3,K4)	---	1,000	1,000	1,000	1,000	1,000	1,000
	Sezione [mmq]	---	1(3x50)	1(3x50)	1(3x50)	1(3x50)	1(3x50)	1(3x50)
	Portata (I _z) [A]	---	140	140	140	140	140	152

NOTA:	TITOLO	CODICE	COMMITTENTE	FILE	FOGLIOI SEGUE
	QUADRO MT CABINA CAMPO 2	QMT_C2	TINTORETTO s.r.l.	uni031034	34 35
	Schema Unifilare	PREFISSO QMT_C2	via Vittori, 20 48018 Faenza (RA)	ELAB. CONTR. APPR.	
				DISEGNO	COMMESSA PD-SM1

25/02/2022

Ing. Michele Pigiariu - TUTTI I DIRITTI RISERVATI



Sigla utenza		TR_AUX					
Descrizione		TRAFI AUSILIARI					
POTENZA CONTEMPORANEA [kW]		CAMPO 2					
CORRENTE (Ib) [A]		35					
CosFi		61					
COEFF. DI CONTEMPORANEITA' [%]		0,932					
SCHEMA FUNZIONALE		100					
PROTEZIONE	MARCA	---					
	MODELLO	---					
	ESECUZIONE	---					
	TIPOLOGIA	No Protezione					
	In max/min/Reg. [A]	---/---/---					
	Im max/min/Reg. [A]	---/---/---					
	P.d.I. / Curva [kA]	---/---					
DISTRIBUZIONE		Id max/min/Reg./Classe [A]	---				
CADUTA DI TENSIONE PERCENTUALE [%]		Quadripolare					
VOLTMETRO / AMPEROMETRO		0,04					
LINEA	SIGLA						
	LUNGHEZZA [m]	FG16R16					
	POSA	5					
	K CORRETTIVI (K1,K2,K3,K4)	143/C 12_/30/0,8					
	Sezione [mmq]	0,800					
	Portata (Iz) [A]	3(1x70)+(1x35)+(1PE35)					
		183					

NOTA:

TITOLO	CODICE	COMMITTENTE	FILE	FOGLIOLI SEGUE
QUADRO MT CABINA CAMPO 2	QMT_C2	TINTORETTO s.r.l.	uni031035	35 36
Schema Unifilare	PREFISSO	via Vittori, 20 48018 Faenza (RA)	ELAB. CONTR. APPR.	DISEGNO COMMESSA
	QMT_C2			PD-SM1

25/02/2022

Ing. Michele Pigiariu - TUTTI I DIRITTI RISERVATI

Dati barratura: 30000V - 50Hz - I_k = 5,823 kA - I_d: 2 A

AL FG 37

Da Quadro:	QMT_C2
Partenza:	QMT_C2 C-1
Cavo [mm ²]:	1(3x50)
Lunghezza [m]:	400
Tensione [V]:	36000
Frequenza [Hz]:	50
I _k massima inizio impianto [kA]:	8,33
Esercizio del Neutro:	IT (Neutro compensato)

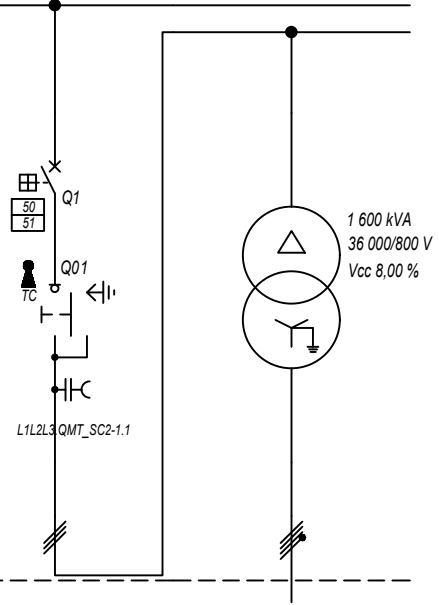

Prefisso quadro:	QMT_SC2-1
Quadro protetto tipo:	
I _k Max [kA]:	5,823
Tensione nominale di impiego [V]:	36000
Tensione di isolamento nominale[V]:	
Frequenza [Hz]:	50
Corrente ammissibile 1 s [kA]:	---
Grado di protezione IP:	---
Codice:	QMT_SC2-1

Sigla utenza	QMT_SC2-1 C-0	QMT_SC2-1 C-1	TR1				
Descrizione	RISALITA CAVI SOTTOCAMPO 2-1	GENERALE MT CABINA SOTTOCAMPO 2-1	TRAF0 CAMPO FOTOVOLTAICO 2-1				
POTENZA CONTEMPORANEA [kW]		1 400	1 400				
CORRENTE (I _b) [A]		27	1 010				
CosFi		1	1				
COEFF. DI CONTEMPORANEITA' [%]		100	100				
SCHEMA FUNZIONALE							
PROTEZIONE	MARCA	ABB	---				
	MODELLO	50/51 - PR521	---				
	ESECUZIONE	Esecuzione Fissa	---				
	TIPOLOGIA	50/51	No Protezione				
	I _n max/min/Reg. [A]	630/10 / 70	---/--- / ---				
	I _m max/min/Reg. [A]	1 000/300/600	---/---/---				
	P.d.I. / Curva [kA]	25 / N.C.	--- / ---				
I _d max/min/Reg./Classe [A]	---	---					
DISTRIBUZIONE							
		Tripolare	Quadrupolare				
CADUTA DI TENSIONE PERCENTUALE [%]							
		0,96	0,06				
VOLTMETRO / AMPEROMETRO							
LINEA	SIGLA		ARG7H1RX-30 kV	ARG7R			
	LUNGHEZZA [m]		5	5			
	POSA		92/10M_B1/30/1	92/4U12_/30/1			
	K CORRETTIVI (K1,K2,K3,K4)		1,000	1,000			
	Sezione [mmq]		1(3x50)	3(3x1x240)+(2x240)+(1PE240)			
	Portata (I _z) [A]		154	1 420			

NOTA:	TITOLO	CODICE	COMMITTENTE	FILE	FOGLIOLI SEGUE
	QUADRO MT SOTTOCAMPO 2-1	QMT_SC2-1	TINTORETTO s.r.l.	uni032036	36
	QUADRO MT SOTTOCAMPO 2-1		via Vittori, 20	ELAB.	CONTR.
	Schema Unifilare	PREFISSO QMT_SC2-1	48018 Faenza (RA)	APPR.	
				DISEGNO	COMMESSA
					PD-SM1

DATA: 25/02/2022

Ing. Michele Pigiariu - TUTTI I DIRITTI RISERVATI

Dati barratura: 800/461V - 50Hz - Icc = 13,549 kA

AL FG 38

Da Quadro:	TR_SC2-1
Partenza:	TR1
Cavo [mm²]:	3(3x1x240)+(2x240)+(1PE240)
Lunghezza [m]:	5
Tensione [V]:	800
Frequenza [Hz]:	50
Polarità:	Quadripolare
Tipo morsetto:	
Numerazione morsetto:	

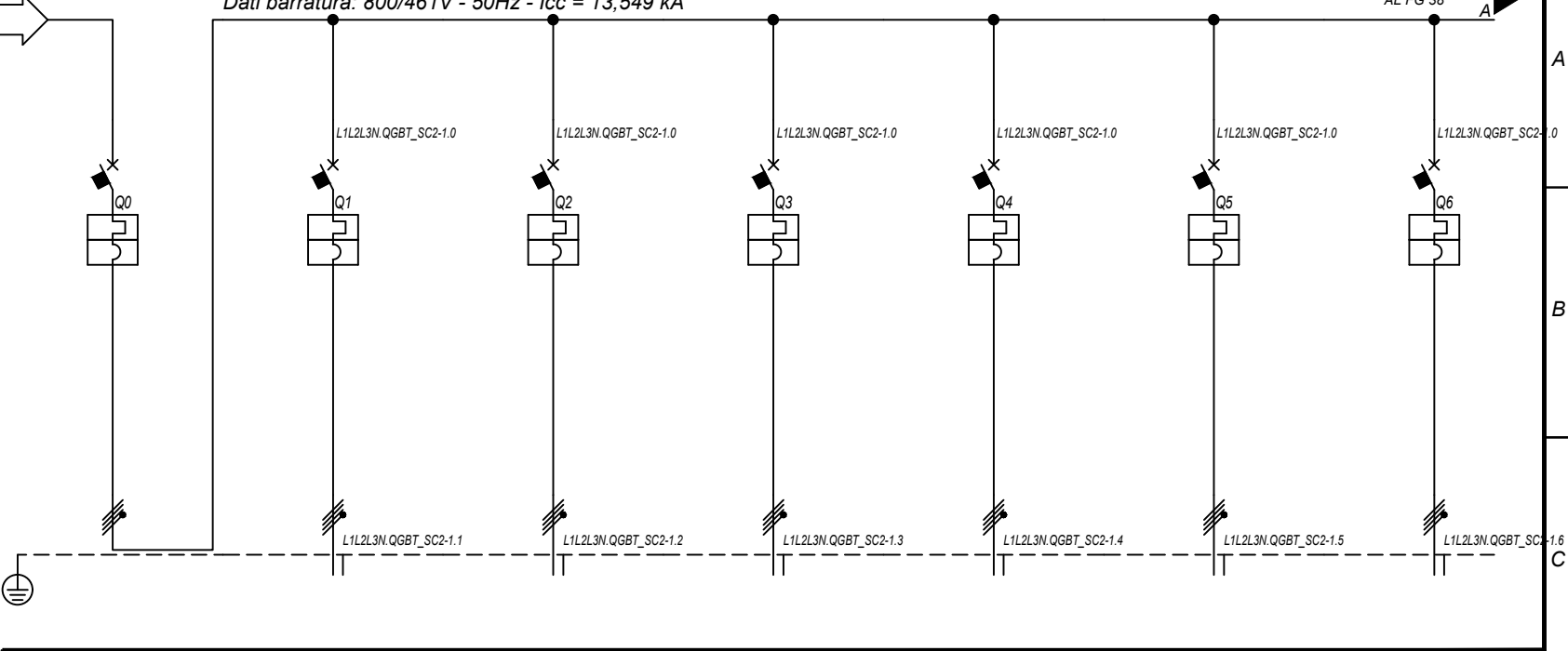

Prefisso quadro:	QGBT_SC2-1
Alimentazione:	Quadripolare
I _k Max [kA]:	13,553
Tensione nominale di impiego [V]:	800
Tensione di isolamento nominale[V]:	
Frequenza [Hz]:	50
Corrente ammissibile 1 s [kA]:	15
Grado di protezione IP:	---
Codice:	QGBT_SC2-1

Sigla utenza		QGBT_SC2-1 C-0	QGBT_SC2-1 C-1	QGBT_SC2-1 C-2	QGBT_SC2-1 C-3	QGBT_SC2-1 C-4	QGBT_SC2-1 C-5	QGBT_SC2-1 C-6	
Descrizione		GENERALE BT SOTTOCAMPO 2-1	INVERTER FOTOVOLTAICO 1	INVERTER FOTOVOLTAICO 2	INVERTER FOTOVOLTAICO 3	INVERTER FOTOVOLTAICO 4	INVERTER FOTOVOLTAICO 5	INVERTER FOTOVOLTAICO 6	
POTENZA CONTEMPORANEA	[kW]	1 400	200	200	200	200	200	200	
CORRENTE (I _b)	[A]	1 010	144	144	144	144	144	144	
CosFi		1	1	1	1	1	1	1	
COEFF. DI CONTEMPORANEITA'	[%]	100	100	100	100	100	100	100	
SCHEMA FUNZIONALE									
PROTEZIONE	MARCA	ABB	ABB	ABB	ABB	ABB	ABB	ABB	
	MODELLO	F1B.PR1 - LSI	T4V 250 F F+TMA 160	T4V 250 F F+TMA 160	T4V 250 F F+TMA 160	T4V 250 F F+TMA 160	T4V 250 F F+TMA 160	T4V 250 F F+TMA 160	
	ESECUZIONE	Esecuzione Fissa	Esecuzione Fissa	Esecuzione Fissa	Esecuzione Fissa	Esecuzione Fissa	Esecuzione Fissa	Esecuzione Fissa	
	TIPOLOGIA	MagnetoTermico	MagnetoTermico	MagnetoTermico	MagnetoTermico	MagnetoTermico	MagnetoTermico	MagnetoTermico	
	I _n max/min/Reg.	[A]	1 250/500 / 1 125	---/--- / 160	---/--- / 160	---/--- / 160	---/--- / 160	---/--- / 160	---/--- / 160
	I _m max/min/Reg.	[A]	10 000/1 250/10 000	---/---/1 600	---/---/1 600	---/---/1 600	---/---/1 600	---/---/1 600	---/---/1 600
P.d.I. / Curva	[kA]	35 / N.C.	20 / N.C.	20 / N.C.	20 / N.C.	20 / N.C.	20 / N.C.	20 / N.C.	
I _d max/min/Reg./Classe	[A]	---	---	---	---	---	---	---	
DISTRIBUZIONE		Quadripolare	Quadripolare	Quadripolare	Quadripolare	Quadripolare	Quadripolare	Quadripolare	
CADUTA DI TENSIONE PERCENTUALE		0,08	2,1	2,1	2,1	2,1	2,1	2,1	
VOLTMETRO / AMPEROMETRO									
LINEA	SIGLA	---	ARG7R	ARG7R	ARG7R	ARG7R	ARG7R	ARG7R	
	LUNGHEZZA	[m]	---	200	200	200	200	200	
	POSA		---	92/8U61_20/0,8	92/8U61_20/0,8	92/8U61_20/0,8	92/8U61_20/0,8	92/8U61_20/0,8	
	K CORRETTIVI (K1,K2,K3,K4)		---	0,800	0,800	0,800	0,800	0,800	
	Sezione	[mmq]	---	4(1x120)+(1PE70)	4(1x120)+(1PE70)	4(1x120)+(1PE70)	4(1x120)+(1PE70)	4(1x120)+(1PE70)	
Portata (I _z)	[A]	---	167	167	167	167	167		

NOTA:	TITOLO	CODICE	COMMITTENTE	FILE	FOGLIOI	SEGUE
	QUADRO GENERALE BT SOTTOCAMPO 2-1	QGBT_SC2-1	TINTORETTO s.r.l.	uni033037	37	38
	QUADRO GENERALE BT SOTTOCAMPO 2-1		via Vittori, 20	ELAB.	CONTR.	APPR.
	Schema Unifilare	PREFISSO QGBT_SC2-1	48018 Faenza (RA)	DISEGNO		COMMESSA
						PD-SM1

DATA: 25/02/2022

Ing. Michele Pigiariu - TUTTI I DIRITTI RISERVATI

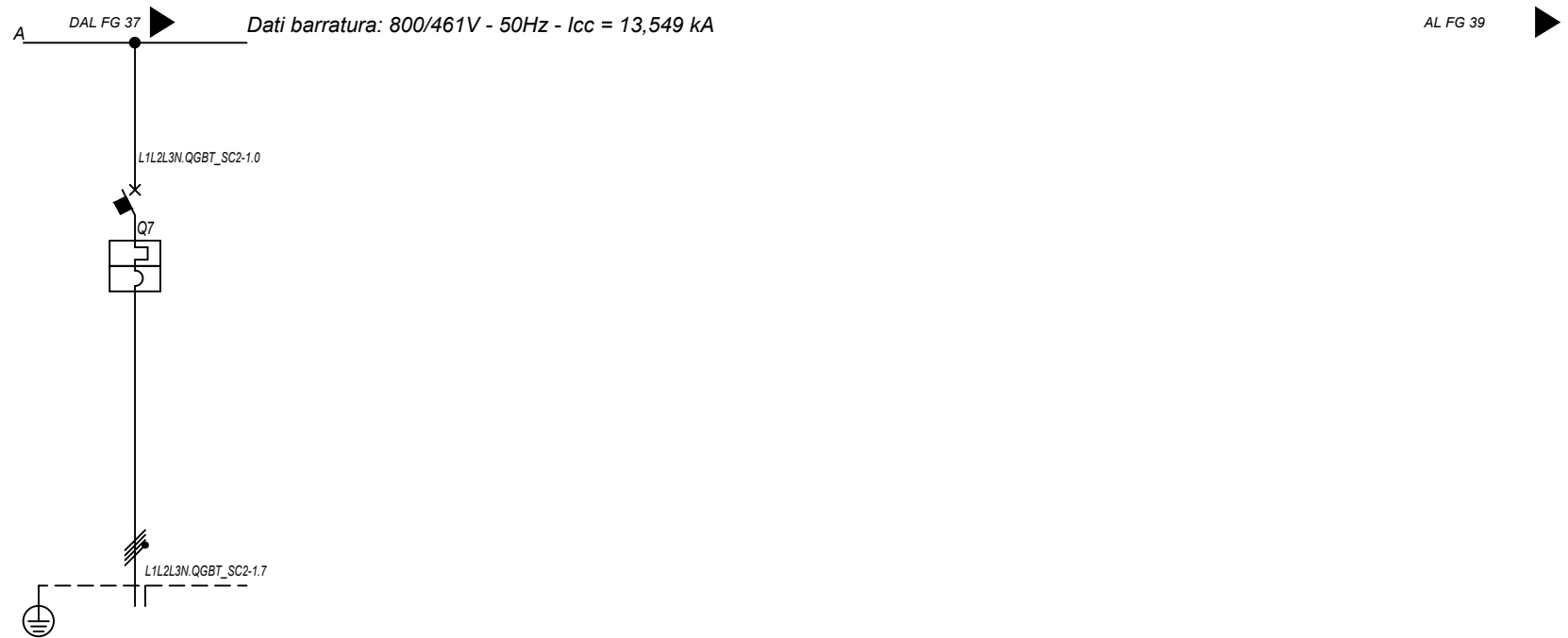

Sigla utenza		QGBT_SC2-1 C-7					
Descrizione		INVERTER FOTOVOLTAICO 7					
POTENZA CONTEMPORANEA [kW]		200					
CORRENTE (Ib) [A]		144					
CosFi		1					
COEFF. DI CONTEMPORANEITA' [%]		100					
SCHEMA FUNZIONALE							
PROTEZIONE	MARCA	ABB					
	MODELLO	T4V 250 F F+TMA 160					
	ESECUZIONE	Esecuzione Fissa					
	TIPOLOGIA	MagnetoTermico					
	In max/min/Reg. [A]	---/--/160					
	Im max/min/Reg. [A]	---/--/1600					
	P.d.I. / Curva [kA]	20 / N.C.					
DISTRIBUZIONE		Quadripolare					
CADUTA DI TENSIONE PERCENTUALE [%]		2,1					
VOLTMETRO / AMPEROMETRO							
LINEA	SIGLA	ARG7R					
	LUNGHEZZA [m]	200					
	POSA	92/8U61_20/0,8					
	K CORRETTIVI (K1,K2,K3,K4)	0,800					
	Sezione [mmq]	4(1x120)+(1PE70)					
	Portata (Iz) [A]	167					

NOTA:

TITOLO	CODICE	COMMITTENTE	FILE	FOGLIOI SEGUE
QUADRO GENERALE BT SOTTOCAMPO 2-1	QGBT_SC2-1	TINTORETTO s.r.l.	uni033038	38
QUADRO GENERALE BT SOTTOCAMPO 2-1		via Vittori, 20	ELAB.	CONTR.
Schema Unifilare	PREFISSO QGBT_SC2-1	48018 Faenza (RA)	APPR.	
			DISEGNO	COMMESSA
				PD-SM1

Dati barra: 30000V - 50Hz - I_k = 5,991 kA - I_d: 2 A

AL FG 40

Da Quadro:	QMT_C2
Partenza:	QMT_C2 C-2
Cavo [mm ²]:	1(3x50)
Lunghezza [m]:	190
Tensione [V]:	36000
Frequenza [Hz]:	50
I _k massima inizio impianto [kA]:	8,33
Esercizio del Neutro:	IT (Neutro compensato)

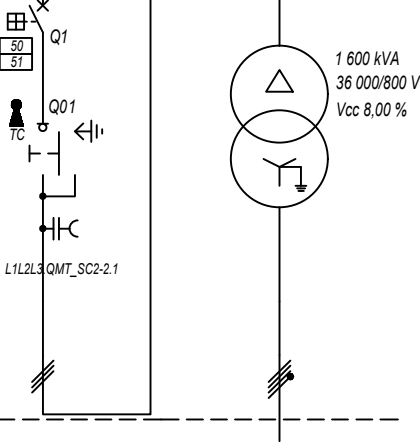

Prefisso quadro:	QMT_SC2-2
Quadro protetto tipo:	
I _k Max [kA]:	5,991
Tensione nominale di impiego [V]:	36000
Tensione di isolamento nominale[V]:	
Frequenza [Hz]:	50
Corrente ammissibile 1 s [kA]:	---
Grado di protezione IP:	---
Codice:	QMT_SC2-2

Sigla utenza	QMT_SC2-2 C-0	QMT_SC2-2 C-1	TR1				
Descrizione	RISALITA CAVI SOTTOCAMPO 2-2	GENERALE MT CABINA SOTTOCAMPO 2-2	TRAFI SOTTOCAMPO 2-2				
POTENZA CONTEMPORANEA [kW]		1 400	1 400				
CORRENTE (I _b) [A]		27	1 010				
CosFi		1	1				
COEFF. DI CONTEMPORANEITA' [%]		100	100				
SCHEMA FUNZIONALE							
PROTEZIONE	MARCA	ABB	---				
	MODELLO	50/51 - PR521	---				
	ESECUZIONE	Esecuzione Fissa	---				
	TIPOLOGIA	50/51	No Protezione				
	I _n max/min/Reg. [A]	630/10 / 70	---/--- / ---				
	I _m max/min/Reg. [A]	1 000/300/600	---/---/---				
	P.d.I. / Curva [kA]	25 / N.C.	--- / ---				
I _d max/min/Reg./Classe [A]	---	---					
DISTRIBUZIONE							
CADUTA DI TENSIONE PERCENTUALE [%]		0,94	0,06				
VOLTMETRO / AMPEROMETRO							
LINEA	SIGLA		ARG7H1RX-30 kV	ARG7R			
	LUNGHEZZA [m]		5	5			
	POSA		92/10M_B1/30/1	92/4U12_/30/1			
	K CORRETTIVI (K1,K2,K3,K4)		1,000	1,000			
	Sezione [mmq]		1(3x50)	3(3x1x240)+(2x240)+(1PE240)			
	Portata (I _z) [A]		154	1 420			

NOTA:

TITOLO	CODICE	COMMITTENTE	FILE	FOGLIOLI SEGUE
QUADRO MT SOTTOCAMPO 2-2	QMT_SC2-2	TINTORETTO s.r.l.	uni034039	39 40
QUADRO MT SOTTOCAMPO 2-2		via Vittori, 20	ELAB.	CONTR.
Schema Unifilare	PREFISSO	48018 Faenza (RA)	APPR.	
	QMT_SC2-2		DISEGNO	
			COMMESSA	
			PD-SM1	

DATA: 25/02/2022

Ing. Michele Pigiariu - TUTTI I DIRITTI RISERVATI

Dati barratura: 800/461V - 50Hz - I_{cc} = 13,559 kA

AL FG 41

Da Quadro:	TR_SC2-2
Partenza:	TR1
Cavo [mm ²]:	3(3x1x240)+(2x240)+(1PE240)
Lunghezza [m]:	5
Tensione [V]:	800
Frequenza [Hz]:	50
Polarità:	Quadripolare
Tipo morsetto:	
Numerazione morsetto:	

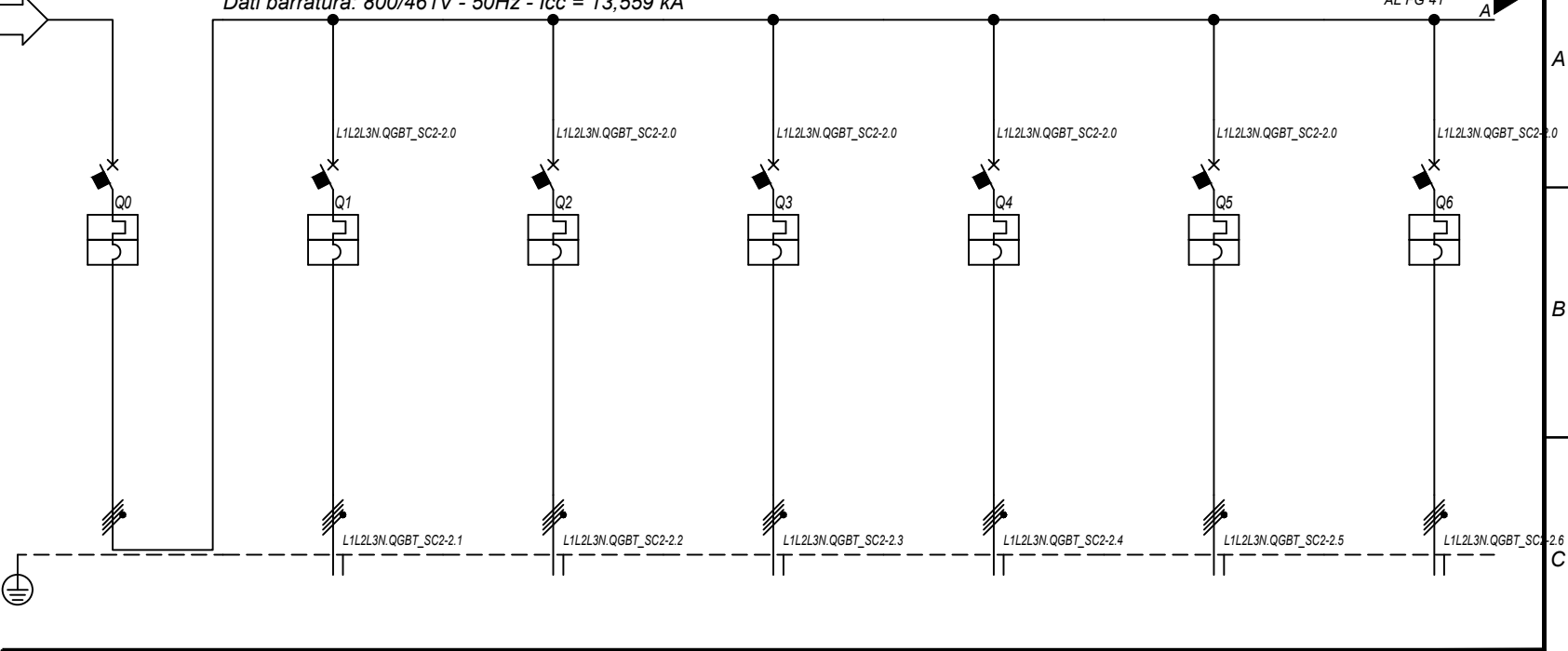

Prefisso quadro:	QGBT_SC2-2
Alimentazione:	Quadripolare
I _k Max [kA]:	13,563
Tensione nominale di impiego [V]:	800
Tensione di isolamento nominale[V]:	
Frequenza [Hz]:	50
Corrente ammissibile 1 s [kA]:	15
Grado di protezione IP:	---
Codice:	QGBT_SC2-2

Sigla utenza		QGBT_SC2-2 C-0	QGBT_SC2-2 C-1	QGBT_SC2-2 C-2	QGBT_SC2-2 C-3	QGBT_SC2-2 C-4	QGBT_SC2-2 C-5	QGBT_SC2-2 C-6	
Descrizione		GENERALE BT SOTTOCAMPO 2-2	INVERTER FOTOVOLTAICO 1	INVERTER FOTOVOLTAICO 2	INVERTER FOTOVOLTAICO 3	INVERTER FOTOVOLTAICO 4	INVERTER FOTOVOLTAICO 5	INVERTER FOTOVOLTAICO 6	
POTENZA CONTEMPORANEA	[kW]	1 400	200	200	200	200	200	200	
CORRENTE (I _b)	[A]	1 010	144	144	144	144	144	144	
CosFi		1	1	1	1	1	1	1	
COEFF. DI CONTEMPORANEITA'	[%]	100	100	100	100	100	100	100	
SCHEMA FUNZIONALE									
PROTEZIONE	MARCA	ABB	ABB	ABB	ABB	ABB	ABB	ABB	
	MODELLO	F1B.PR1 - LSI	T4V 250 F F+TMA 160	T4V 250 F F+TMA 160	T4V 250 F F+TMA 160	T4V 250 F F+TMA 160	T4V 250 F F+TMA 160	T4V 250 F F+TMA 160	
	ESECUZIONE	Esecuzione Fissa	Esecuzione Fissa	Esecuzione Fissa	Esecuzione Fissa	Esecuzione Fissa	Esecuzione Fissa	Esecuzione Fissa	
	TIPOLOGIA	MagnetoTermico	MagnetoTermico	MagnetoTermico	MagnetoTermico	MagnetoTermico	MagnetoTermico	MagnetoTermico	
	I _n max/min/Reg.	[A]	1 250/500 / 1 125	---/--- / 160	---/--- / 160	---/--- / 160	---/--- / 160	---/--- / 160	---/--- / 160
	I _m max/min/Reg.	[A]	10 000/1 250/10 000	---/---/1 600	---/---/1 600	---/---/1 600	---/---/1 600	---/---/1 600	---/---/1 600
P.d.I. / Curva	[kA]	35 / N.C.	20 / N.C.	20 / N.C.	20 / N.C.	20 / N.C.	20 / N.C.	20 / N.C.	
I _d max/min/Reg./Classe	[A]	---	---	---	---	---	---	---	
DISTRIBUZIONE		Quadripolare	Quadripolare	Quadripolare	Quadripolare	Quadripolare	Quadripolare	Quadripolare	
CADUTA DI TENSIONE PERCENTUALE		0,08	2,1	2,1	2,1	2,1	2,1	2,1	
VOLTMETRO / AMPEROMETRO									
LINEA	SIGLA	---	ARG7R	ARG7R	ARG7R	ARG7R	ARG7R	ARG7R	
	LUNGHEZZA	[m]	---	200	200	200	200	200	
	POSA		---	92/8U61_20/0,8	92/8U61_20/0,8	92/8U61_20/0,8	92/8U61_20/0,8	92/8U61_20/0,8	
	K CORRETTIVI (K1,K2,K3,K4)		---	0,800	0,800	0,800	0,800	0,800	
	Sezione	[mmq]	---	4(1x120)+(1PE70)	4(1x120)+(1PE70)	4(1x120)+(1PE70)	4(1x120)+(1PE70)	4(1x120)+(1PE70)	
Portata (I _z)	[A]	---	167	167	167	167	167		

NOTA:	TITOLO	CODICE	COMMITTENTE	FILE	FOGLIO / SEQUE
	QUADRO GENERALE BT SOTTOCAMPO 2-2	QGBT_SC2-2	TINTORETTO s.r.l.	uni035040	40 / 41
	QUADRO GENERALE BT SOTTOCAMPO 2-2		via Vittori, 20	ELAB.	CONTR.
	Schema Unifilare	PREFISSO QGBT_SC2-2	48018 Faenza (RA)	DISEGNO	COMMESSA
					PD-SM1

1 2 3 4 5 6 7 8

DATA: 25/02/2022

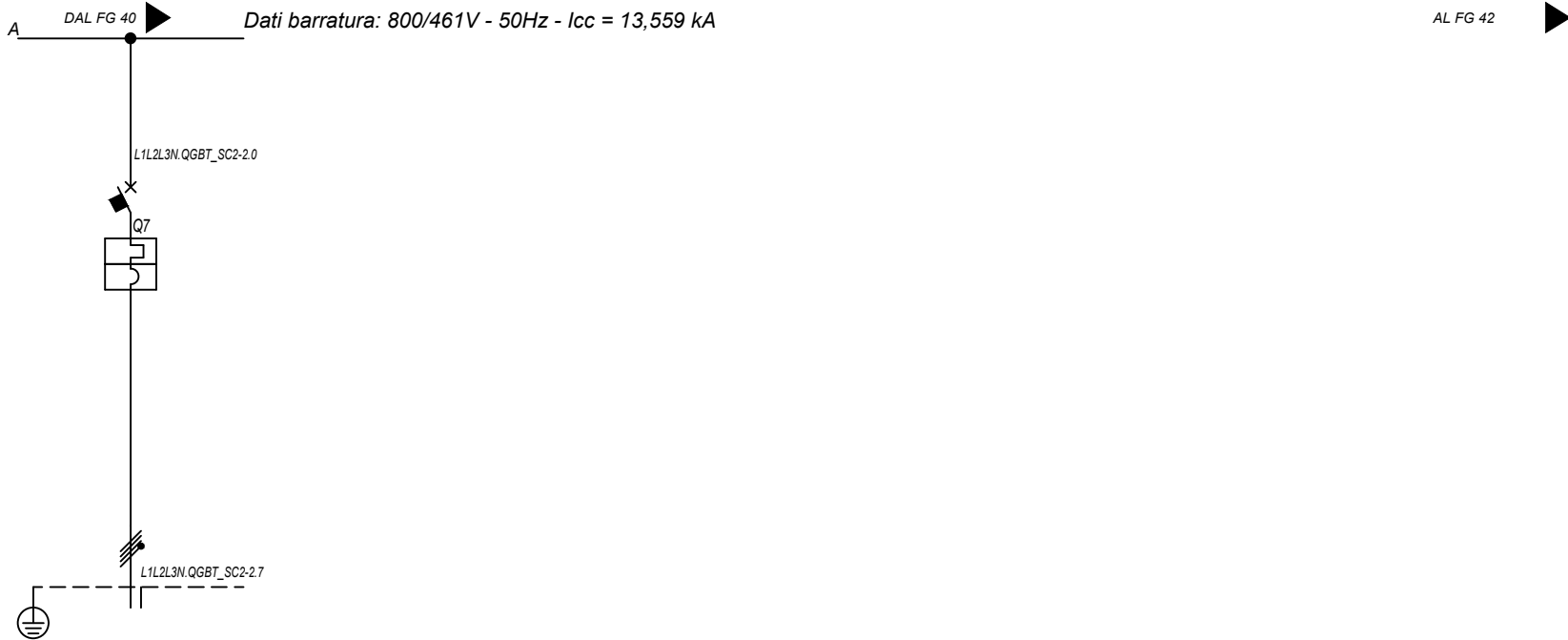

Sigla utenza		QGBT_SC2-2 C-7					
Descrizione		INVERTER FOTOVOLTAICO 7					
POTENZA CONTEMPORANEA [kW]		200					
CORRENTE (Ib) [A]		144					
CosFi		1					
COEFF. DI CONTEMPORANEITA' [%]		100					
SCHEMA FUNZIONALE							
PROTEZIONE	MARCA	ABB					
	MODELLO	T4V 250 F F+TMA 160					
	ESECUZIONE	Esecuzione Fissa					
	TIPOLOGIA	Magnetotermico					
	In max/min/Reg. [A]	---/--/160					
	Im max/min/Reg. [A]	---/--/1600					
	P.d.I. / Curva [kA]	20 / N.C.					
Id max/min/Reg./Classe [A]	---						
DISTRIBUZIONE		Quadripolare					
CADUTA DI TENSIONE PERCENTUALE [%]		2,1					
VOLTMETRO / AMPEROMETRO							
LINEA	SIGLA	ARG7R					
	LUNGHEZZA [m]	200					
	POSA	92/8U61_20/0,8					
	K CORRETTIVI (K1,K2,K3,K4)	0,800					
	Sezione [mmq]	4(1x120)+(1PE70)					
	Portata (Iz) [A]	167					

NOTA:		TITOLO		CODICE		COMMITTENTE		FILE		FOGLIOLI SEGUE	
		QUADRO GENERALE BT SOTTOCAMPO 2-2		QGBT_SC2-2		TINTORETTO s.r.l.		uni035041		41 42	
		QUADRO GENERALE BT SOTTOCAMPO 2-2				via Vittori, 20		CONTR.		APPR.	
		Schema Unifilare		PREFISSO QGBT_SC2-2		48018 Faenza (RA)		DISEGNO		COMMESSA	
										PD-SM1	

Ing. Michele Pigiariu - TUTTI I DIRITTI RISERVATI

Da Quadro:	QMT_C2
Partenza:	QMT_C2 C-3
Cavo [mm²]:	1(3x50)
Lunghezza [m]:	40
Tensione [V]:	36000
Frequenza [Hz]:	50
Ik massima inizio impianto [kA]:	8,33
Esercizio del Neutro:	IT (Neutro compensato)

Dati barratura: 30000V - 50Hz - Ik = 6,112 kA - Id: 2 A

AL FG 43

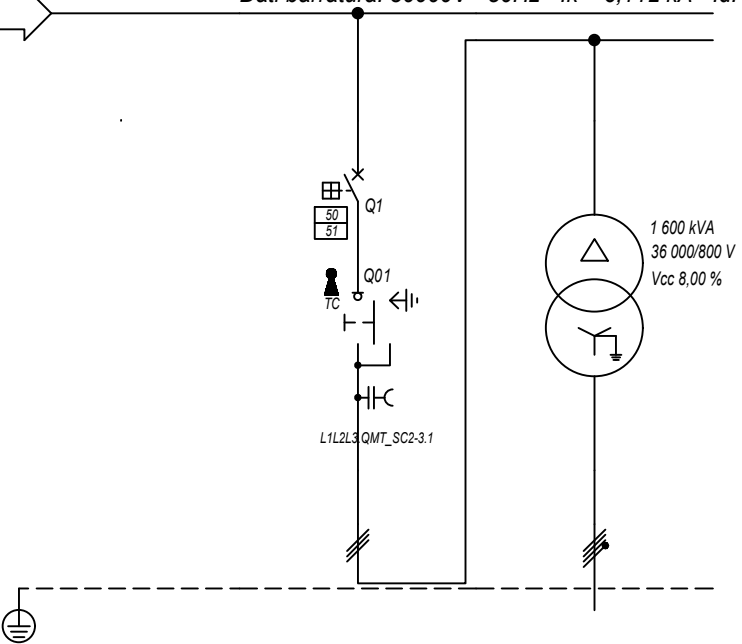

Prefisso quadro:	QMT_SC2-3
Quadro protetto tipo:	
Ik Max [kA]:	6,112
Tensione nominale di impiego [V]:	36000
Tensione di isolamento nominale[V]:	
Frequenza [Hz]:	50
Corrente ammissibile 1 s [kA]:	---
Grado di protezione IP:	---
Codice:	QMT_SC2-3

Sigla utenza	QMT_SC2-3 C-0	QMT_SC2-3 C-1	TR1				
Descrizione	RISALITA CAVI SOTTOCAMPO 2-3	GENERALE MT CABINA SOTTOCAMPO 2-3	TRAFI SOTTOCAMPO 2-3				
POTENZA CONTEMPORANEA [kW]		1 400	1 400				
CORRENTE (Ib) [A]		27	1 010				
CosFi		1	1				
COEFF. DI CONTEMPORANEITA' [%]		100	100				
SCHEMA FUNZIONALE							
PROTEZIONE	MARCA	ABB	---				
	MODELLO	50/51 - PR521	---				
	ESECUZIONE	Esecuzione Fissa	---				
	TIPOLOGIA	50/51	No Protezione				
	In max/min/Reg. [A]	630/10 / 70	---/--- / ---				
	Im max/min/Reg. [A]	1 000/300/600	---/---/---				
	P.d.I. / Curva [kA]	25 / N.C.	--- / ---				
Id max/min/Reg./Classe [A]	---	---					
DISTRIBUZIONE							
CADUTA DI TENSIONE PERCENTUALE [%]		0,93	0,06				
VOLTMETRO / AMPEROMETRO							
LINEA	SIGLA		ARG7H1RX-30 kV	ARG7R			
	LUNGHEZZA [m]		5	5			
	POSA		92/10M_B1/30/1	92/4U12_/30/1			
	K CORRETTIVI (K1,K2,K3,K4)		1,000	1,000			
	Sezione [mmq]		1(3x50)	3(3x1x240)+(2x240)+(1PE240)			
	Portata (Iz) [A]		154	1 420			

NOTA:							
TITOLO	QUADRO MT SOTTOCAMPO 2-3		CODICE	QMT_SC2-3	COMMITTENTE	TINTORETTO s.r.l.	
	QUADRO MT SOTTOCAMPO 2-3				via Vittori, 20		FILE uni036042
	Schema Unifilare				48018 Faenza (RA)		FOLGII SEGUE 42 43
		PREFISSO	QMT_SC2-3				ELAB. CONTR. APPR.
							DISEGNO COMMESSA PD-SM1

DATA: 25/02/2022

Ing. Michele Pigiariu - TUTTI I DIRITTI RISERVATI

Dati barratura: 800/461V - 50Hz - Icc = 13,566 kA

AL FG 44

Da Quadro:	TR_SC2-3
Partenza:	TR1
Cavo [mm²]:	3(3x1x240)+(2x240)+(1PE240)
Lunghezza [m]:	5
Tensione [V]:	800
Frequenza [Hz]:	50
Polarità:	Quadripolare
Tipo morsetto:	
Numerazione morsetto:	

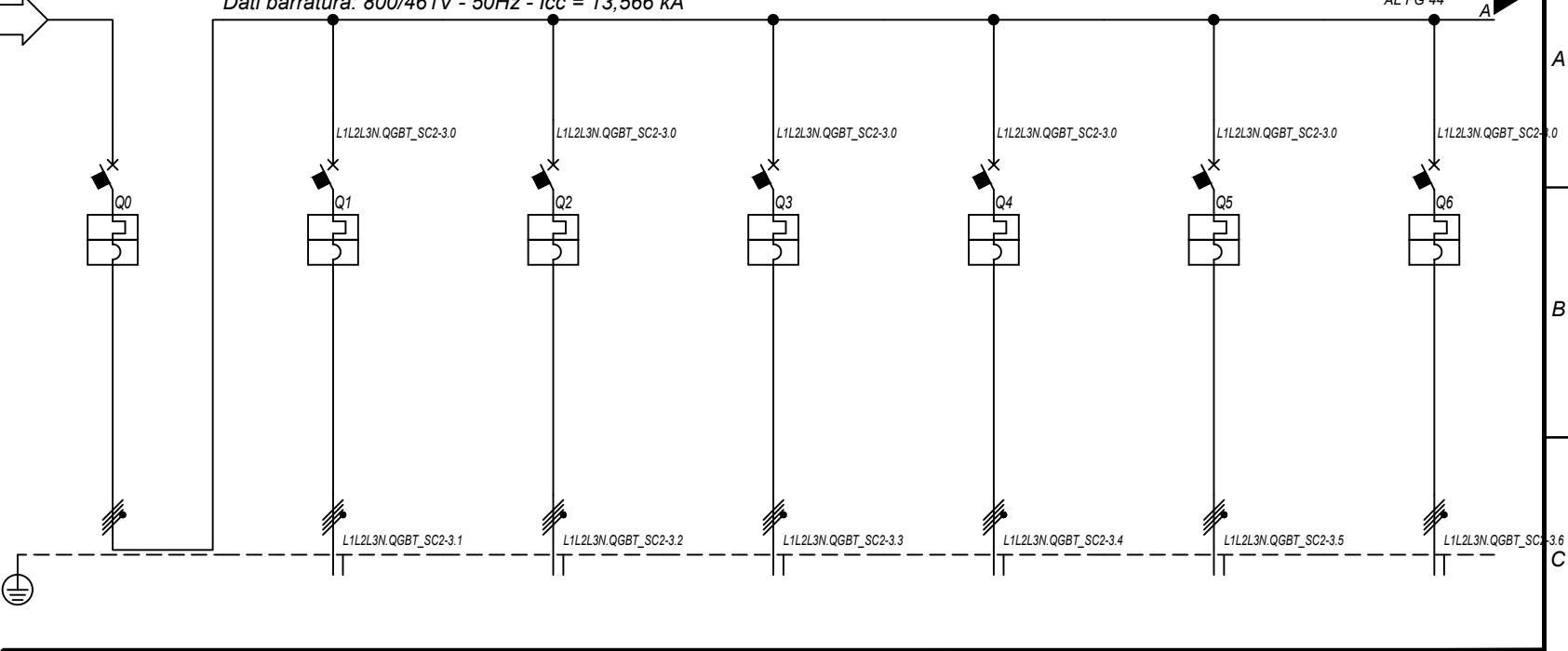

Prefisso quadro:	QGBT_SC2-3
Alimentazione:	Quadripolare
Ik Max [kA]:	13,57
Tensione nominale di impiego [V]:	800
Tensione di isolamento nominale[V]:	
Frequenza [Hz]:	50
Corrente ammissibile 1 s [kA]:	15
Grado di protezione IP:	---
Codice:	QGBT_SC2-3

Sigla utenza		QGBT_SC2-3 C-0	QGBT_SC2-3 C-1	QGBT_SC2-3 C-2	QGBT_SC2-3 C-3	QGBT_SC2-3 C-4	QGBT_SC2-3 C-5	QGBT_SC2-3 C-6	
Descrizione		GENERALE BT SOTTOCAMPO 2-3	INVERTER FOTOVOLTAICO 1	INVERTER FOTOVOLTAICO 2	INVERTER FOTOVOLTAICO 3	INVERTER FOTOVOLTAICO 4	INVERTER FOTOVOLTAICO 5	INVERTER FOTOVOLTAICO 6	
POTENZA CONTEMPORANEA	[kW]	1 400	200	200	200	200	200	200	
CORRENTE (Ib)	[A]	1 010	144	144	144	144	144	144	
CosFi		1	1	1	1	1	1	1	
COEFF. DI CONTEMPORANEITA'	[%]	100	100	100	100	100	100	100	
SCHEMA FUNZIONALE									
PROTEZIONE	MARCA	ABB	ABB	ABB	ABB	ABB	ABB	ABB	
	MODELLO	F1B.PR1 - LSI	T4V 250 F F+TMA 160	T4V 250 F F+TMA 160	T4V 250 F F+TMA 160	T4V 250 F F+TMA 160	T4V 250 F F+TMA 160	T4V 250 F F+TMA 160	
	ESECUZIONE	Esecuzione Fissa	Esecuzione Fissa	Esecuzione Fissa	Esecuzione Fissa	Esecuzione Fissa	Esecuzione Fissa	Esecuzione Fissa	
	TIPOLOGIA	MagnetoTermico	MagnetoTermico	MagnetoTermico	MagnetoTermico	MagnetoTermico	MagnetoTermico	MagnetoTermico	
	In max/min/Reg.	[A]	1 250/500 / 1 125	---/--- / 160	---/--- / 160	---/--- / 160	---/--- / 160	---/--- / 160	---/--- / 160
	Im max/min/Reg.	[A]	10 000/1 250/10 000	---/---/1 600	---/---/1 600	---/---/1 600	---/---/1 600	---/---/1 600	---/---/1 600
P.d.I. / Curva	[kA]	35 / N.C.	20 / N.C.	20 / N.C.	20 / N.C.	20 / N.C.	20 / N.C.	20 / N.C.	
Id max/min/Reg./Classe	[A]	---	---	---	---	---	---	---	
DISTRIBUZIONE		Quadripolare	Quadripolare	Quadripolare	Quadripolare	Quadripolare	Quadripolare	Quadripolare	
CADUTA DI TENSIONE PERCENTUALE		0,08	2,1	2,1	2,1	2,1	2,1	2,1	
VOLTMETRO / AMPEROMETRO									
LINEA	SIGLA	---	ARG7R	ARG7R	ARG7R	ARG7R	ARG7R	ARG7R	
	LUNGHEZZA	[m]	---	200	200	200	200	200	
	POSA		---	92/8U61_20/0,8	92/8U61_20/0,8	92/8U61_20/0,8	92/8U61_20/0,8	92/8U61_20/0,8	
	K CORRETTIVI (K1,K2,K3,K4)		---	0,800	0,800	0,800	0,800	0,800	
	Sezione	[mmq]	---	4(1x120)+(1PE70)	4(1x120)+(1PE70)	4(1x120)+(1PE70)	4(1x120)+(1PE70)	4(1x120)+(1PE70)	
Portata (Iz)	[A]	---	167	167	167	167	167		

NOTA:

TITOLO	CODICE	COMMITTENTE	FILE	FOGLIOI SEGUE
QUADRO GENERALE BT SOTTOCAMPO 2-3	QGBT_SC2-3	TINTORETTO s.r.l.	uni037043	43 44
QUADRO GENERALE BT SOTTOCAMPO 2-3		via Vittori, 20	ELAB.	CONTR.
Schema Unifilare	PREFISSO QGBT_SC2-3	48018 Faenza (RA)	DISEGNO	COMMESSA
				PD-SM1

DATA: 25/02/2022

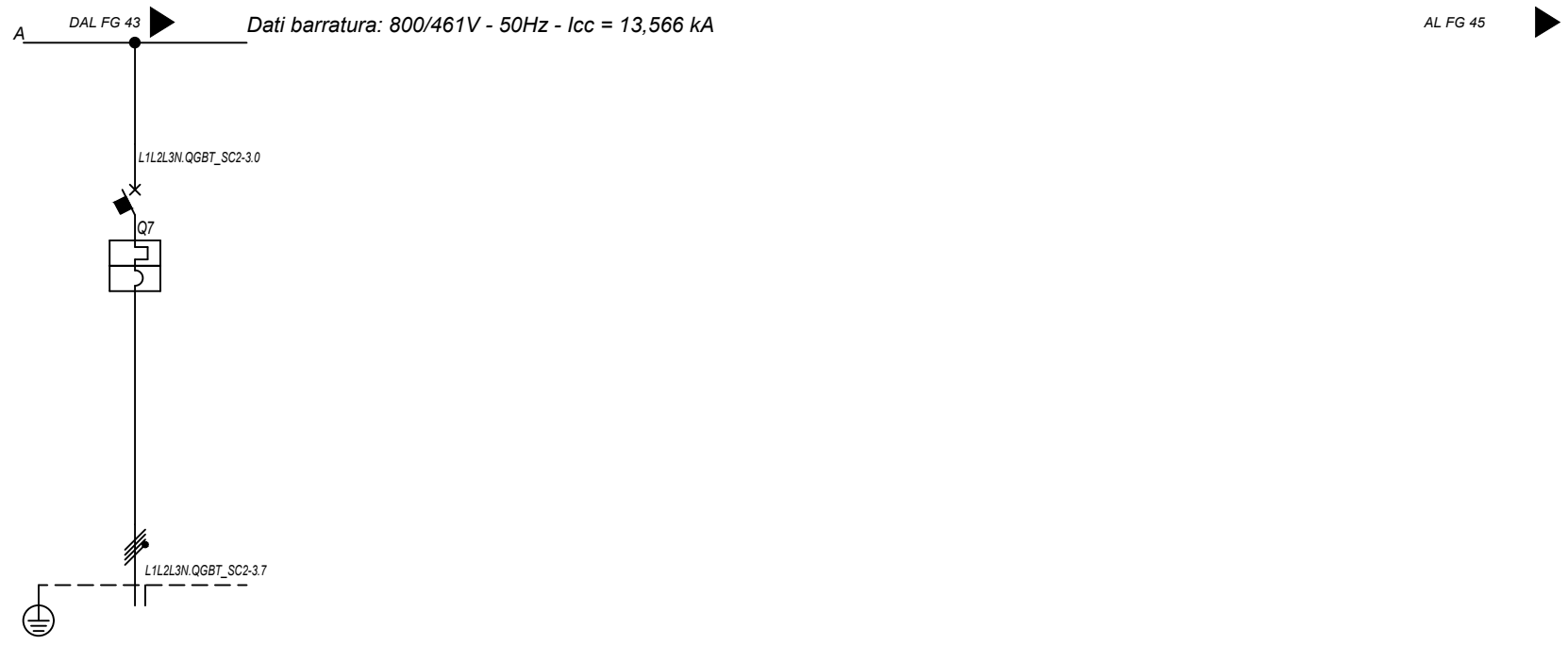

Sigla utenza		QGBT_SC2-3 C-7					
Descrizione		INVERTER FOTOVOLTAICO 7					
POTENZA CONTEMPORANEA [kW]		200					
CORRENTE (Ib) [A]		144					
CosFi		1					
COEFF. DI CONTEMPORANEITA' [%]		100					
SCHEMA FUNZIONALE							
PROTEZIONE	MARCA	ABB					
	MODELLO	T4V 250 F F+TMA 160					
	ESECUZIONE	Esecuzione Fissa					
	TIPOLOGIA	Magnetotermico					
	In max/min/Reg. [A]	---/--/160					
	Im max/min/Reg. [A]	---/--/1600					
	P.d.I. / Curva [kA]	20 / N.C.					
Id max/min/Reg./Classe [A]	---						
DISTRIBUZIONE		Quadripolare					
CADUTA DI TENSIONE PERCENTUALE [%]		2,1					
VOLTMETRO / AMPEROMETRO							
LINEA	SIGLA	ARG7R					
	LUNGHEZZA [m]	200					
	POSA	92/8U61_20/0,8					
	K CORRETTIVI (K1,K2,K3,K4)	0,800					
	Sezione [mmq]	4(1x120)+(1PE70)					
	Portata (Iz) [A]	167					

NOTA:

TITOLO	CODICE	COMMITTENTE	FILE	FOGLIOLI SEGUE
QUADRO GENERALE BT SOTTOCAMPO 2-3	QGBT_SC2-3	TINTORETTO s.r.l.	uni037044	44 / 45
QUADRO GENERALE BT SOTTOCAMPO 2-3		via Vittori, 20	ELAB.	CONTR.
Schema Unifilare	PREFISSO QGBT_SC2-3	48018 Faenza (RA)	DISEGNO	COMMESSA
				PD-SM1

Ing. Michele Pigiariu - TUTTI I DIRITTI RISERVATI

Dati barratura: 30000V - 50Hz - I_k = 5,991 kA - I_d: 2 A

AL FG 46

Da Quadro:	QMT_C2
Partenza:	QMT_C2 C-4
Cavo [mm ²]:	1(3x50)
Lunghezza [m]:	190
Tensione [V]:	36000
Frequenza [Hz]:	50
I _k massima inizio impianto [kA]:	8,33
Esercizio del Neutro:	IT (Neutro compensato)

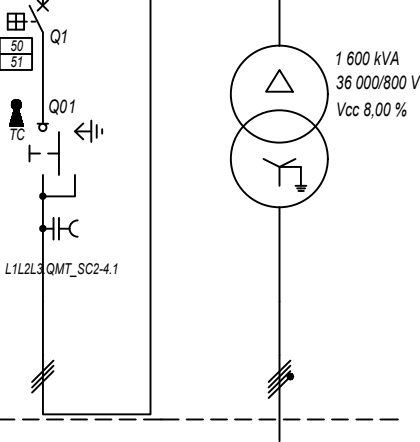

Prefisso quadro:	QMT_SC2-4
Quadro protetto tipo:	
I _k Max [kA]:	5,991
Tensione nominale di impiego [V]:	36000
Tensione di isolamento nominale[V]:	
Frequenza [Hz]:	50
Corrente ammissibile 1 s [kA]:	---
Grado di protezione IP:	---
Codice:	QMT_SC2-4

Sigla utenza	QMT_SC2-4 C-0	QMT_SC2-4 C-1	TR1				
Descrizione	RISALITA CAVI SOTTOCAMPO 2-4	GENERALE MT CABINA SOTTOCAMPO 2-4	TRAF0 CAMPO FOTOVOLTAICO 2-4				
POTENZA CONTEMPORANEA [kW]		1 200	1 200				
CORRENTE (I _b) [A]		23	866				
CosFi		1	1				
COEFF. DI CONTEMPORANEITA' [%]		100	100				
SCHEMA FUNZIONALE							
PROTEZIONE	MARCA	ABB	---				
	MODELLO	50/51 - PR521	---				
	ESECUZIONE	Esecuzione Fissa	---				
	TIPOLOGIA	50/51	No Protezione				
	I _n max/min/Reg. [A]	630/10 / 70	---/--- / ---				
	I _m max/min/Reg. [A]	1 000/300/600	---/---/---				
P.d.I. / Curva [kA]	25 / N.C.	--- / ---					
I _d max/min/Reg./Classe [A]	---	---					
DISTRIBUZIONE							
CADUTA DI TENSIONE PERCENTUALE [%]		0,94	0,05				
VOLTMETRO / AMPEROMETRO							
LINEA	SIGLA		ARG7H1RX-30 kV	ARG7R			
	LUNGHEZZA [m]		5	5			
	POSA		92/10M_B1/30/1	92/4U/12_/30/1			
	K CORRETTIVI (K1,K2,K3,K4)		1,000	1,000			
	Sezione [mmq]		1(3x50)	3(3x1x240)+(2x240)+(1PE240)			
Portata (I _z) [A]		154	1 420				

NOTA:							
TITOLO	QUADRO MT SOTTOCAMPO 2-4		CODICE	QMT_SC2-4	COMMITTENTE	TINTORETTO s.r.l.	
	QUADRO MT SOTTOCAMPO 2-4				via Vittori, 20		FILE uni038045
	Schema Unifilare		PREFISSO	QMT_SC2-4	48018 Faenza (RA)		FOLGII SEQUE 45 46
							ELAB. CONTR. APPR.
							DISEGNO COMMESSA PD-SM1

DATA: 25/02/2022

Ing. Michele Pigiariu - TUTTI I DIRITTI RISERVATI

Dati barratura: 800/461V - 50Hz - Icc = 13,559 kA

AL FG 47

Da Quadro:	TR_SC2-4
Partenza:	TR1
Cavo [mm²]:	3(3x1x240)+(2x240)+(1PE240)
Lunghezza [m]:	5
Tensione [V]:	800
Frequenza [Hz]:	50
Polarità:	Quadripolare
Tipo morsetto:	
Numerazione morsetto:	

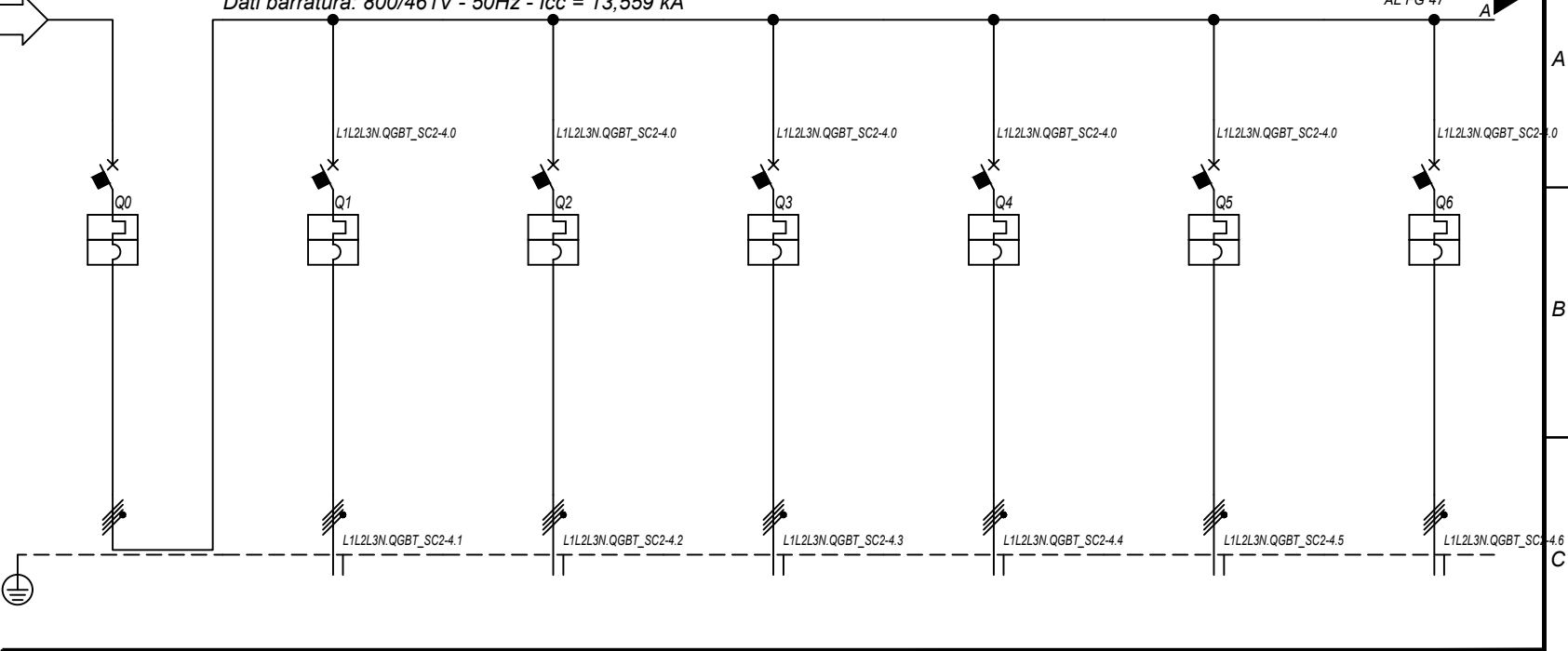

Prefisso quadro:	QGBT_SC2-4
Alimentazione:	Quadripolare
I _k Max [kA]:	13,563
Tensione nominale di impiego [V]:	800
Tensione di isolamento nominale[V]:	
Frequenza [Hz]:	50
Corrente ammissibile 1 s [kA]:	15
Grado di protezione IP:	---
Codice:	QGBT_SC2-4

Sigla utenza		QGBT_SC2-4 C-0	QGBT_SC2-4 C-1	QGBT_SC2-4 C-2	QGBT_SC2-4 C-3	QGBT_SC2-4 C-4	QGBT_SC2-4 C-5	QGBT_SC2-4 C-6	
Descrizione		GENERALE BT SOTTOCAMPO 2-4	INVERTER FOTOVOLTAICO 1	INVERTER FOTOVOLTAICO 2	INVERTER FOTOVOLTAICO 3	INVERTER FOTOVOLTAICO 4	INVERTER FOTOVOLTAICO 5	INVERTER FOTOVOLTAICO 6	
POTENZA CONTEMPORANEA	[kW]	1 200	200	200	200	200	200	200	
CORRENTE (I _b)	[A]	866	144	144	144	144	144	144	
CosFi		1	1	1	1	1	1	1	
COEFF. DI CONTEMPORANEITA'	[%]	100	100	100	100	100	100	100	
SCHEMA FUNZIONALE									
PROTEZIONE	MARCA	ABB	ABB	ABB	ABB	ABB	ABB	ABB	
	MODELLO	F1B.PR1 - LSI	T4V 250 F F+TMA 160	T4V 250 F F+TMA 160	T4V 250 F F+TMA 160	T4V 250 F F+TMA 160	T4V 250 F F+TMA 160	T4V 250 F F+TMA 160	
	ESECUZIONE	Esecuzione Fissa	Esecuzione Fissa	Esecuzione Fissa	Esecuzione Fissa	Esecuzione Fissa	Esecuzione Fissa	Esecuzione Fissa	
	TIPOLOGIA	MagnetoTermico	MagnetoTermico	MagnetoTermico	MagnetoTermico	MagnetoTermico	MagnetoTermico	MagnetoTermico	
	I _n max/min/Reg.	[A]	1 250/500 / 1 000	---/--- / 160	---/--- / 160	---/--- / 160	---/--- / 160	---/--- / 160	---/--- / 160
	I _m max/min/Reg.	[A]	10 000/1 250/10 000	---/---/1 600	---/---/1 600	---/---/1 600	---/---/1 600	---/---/1 600	---/---/1 600
P.d.I. / Curva	[kA]	35 / N.C.	20 / N.C.	20 / N.C.	20 / N.C.	20 / N.C.	20 / N.C.	20 / N.C.	
I _d max/min/Reg./Classe	[A]	---	---	---	---	---	---	---	
DISTRIBUZIONE		Quadripolare	Quadripolare	Quadripolare	Quadripolare	Quadripolare	Quadripolare	Quadripolare	
CADUTA DI TENSIONE PERCENTUALE		0,06	2,09	2,09	2,09	2,09	2,09	2,09	
VOLTMETRO / AMPEROMETRO									
LINEA	SIGLA	---	ARG7R	ARG7R	ARG7R	ARG7R	ARG7R	ARG7R	
	LUNGHEZZA	[m]	---	200	200	200	200	200	
	POSA		---	92/8U61_20/0,8	92/8U61_20/0,8	92/8U61_20/0,8	92/8U61_20/0,8	92/8U61_20/0,8	
	K CORRETTIVI (K1,K2,K3,K4)		---	0,800	0,800	0,800	0,800	0,800	
	Sezione	[mmq]	---	4(1x120)+(1PE70)	4(1x120)+(1PE70)	4(1x120)+(1PE70)	4(1x120)+(1PE70)	4(1x120)+(1PE70)	
Portata (I _z)	[A]	---	167	167	167	167	167		

NOTA:

TITOLO	CODICE	COMMITTENTE	FILE	FOGLIOI SEGUE
QUADRO GENERALE BT SOTTOCAMPO 2-4	QGBT_SC2-4	TINTORETTO s.r.l.	uni039046	46
QUADRO GENERALE BT SOTTOCAMPO 2-4		via Vittori, 20	ELAB.	47
Schema Unifilare	PREFISSO QGBT_SC2-4	48018 Faenza (RA)	CONTR.	APPR.
			DISEGNO	COMMESSA
				PD-SM1

25/02/2022

DATA:

Ing. Michele Pigiariu - TUTTI I DIRITTI RISERVATI

Dati barratura: 30000V - 50Hz - I_k = 5,863 kA - I_d: 2 A

AL FG 48

Da Quadro:	QMT_C2
Partenza:	QMT_C2 C-5
Cavo [mm ²]:	1(3x50)
Lunghezza [m]:	350
Tensione [V]:	36000
Frequenza [Hz]:	50
I _k massima inizio impianto [kA]:	8,33
Esercizio del Neutro:	IT (Neutro compensato)

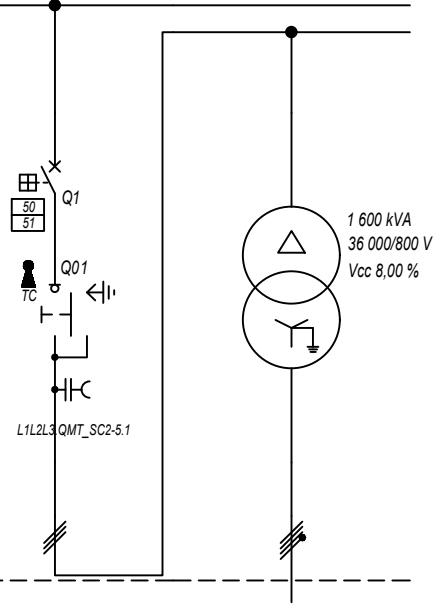

Prefisso quadro:	QMT_SC2-5
Quadro protetto tipo:	
I _k Max [kA]:	5,863
Tensione nominale di impiego [V]:	36000
Tensione di isolamento nominale[V]:	
Frequenza [Hz]:	50
Corrente ammissibile 1 s [kA]:	---
Grado di protezione IP:	---
Codice:	QMT_SC2-5

Sigla utenza	QMT_SC2-5 C-0	QMT_SC2-5 C-1	TR1				
Descrizione	RISALITA CAVI SOTTOCAMPO 2-5	GENERALE MT CABINA SOTTOCAMPO 2-5	TRAFO CAMPO FOTOVOLTAICO 2-5				
POTENZA CONTEMPORANEA [kW]		1 200	1 200				
CORRENTE (I _b) [A]		23	866				
CosFi		1	1				
COEFF. DI CONTEMPORANEITA' [%]		100	100				
SCHEMA FUNZIONALE							
PROTEZIONE	MARCA	ABB	---				
	MODELLO	50/51 - PR521	---				
	ESECUZIONE	Esecuzione Fissa	---				
	TIPOLOGIA	50/51	No Protezione				
	I _n max/min/Reg. [A]	630/10 / 70	---/--- / ---				
	I _m max/min/Reg. [A]	1 000/300/600	---/---/---				
P.d.I. / Curva [kA]	25 / N.C.	--- / ---					
I _d max/min/Reg./Classe [A]	---	---					
DISTRIBUZIONE							
CADUTA DI TENSIONE PERCENTUALE [%]		0,95	0,05				
VOLTMETRO / AMPEROMETRO							
LINEA	SIGLA		ARG7H1RX-30 kV	ARG7R			
	LUNGHEZZA [m]		5	5			
	POSA		92/10M_B1/30/1	92/4U12_/30/1			
	K CORRETTIVI (K1,K2,K3,K4)		1,000	1,000			
	Sezione [mmq]		1(3x50)	3(3x1x240)+(2x240)+(1PE240)			
Portata (I _z) [A]		154	1 420				

NOTA:											
TITOLO	QUADRO MT SOTTOCAMPO 2-5		CODICE	QMT_SC2-5	COMMITTENTE	TINTORETTO s.r.l.					
	QUADRO MT SOTTOCAMPO 2-5				via Vittori, 20		FILE	uni040047	FOGLIOLI SEGUE	47	48
	Schema Unifilare		PREFISSO	QMT_SC2-5	48018 Faenza (RA)		ELAB.	CONTR.	APPR.		
							DISEGNO	COMMESSA	PD-SM1		

DATA: 25/02/2022

Ing. Michele Pigiariu - TUTTI I DIRITTI RISERVATI

Dati barratura: 800/461V - 50Hz - Icc = 13,551 kA

AL FG 49

Da Quadro:	TR_SC2-5
Partenza:	TR1
Cavo [mm²]:	3(3x1x240)+(2x240)+(1PE240)
Lunghezza [m]:	5
Tensione [V]:	800
Frequenza [Hz]:	50
Polarità:	Quadripolare
Tipo morsetto:	
Numerazione morsetto:	

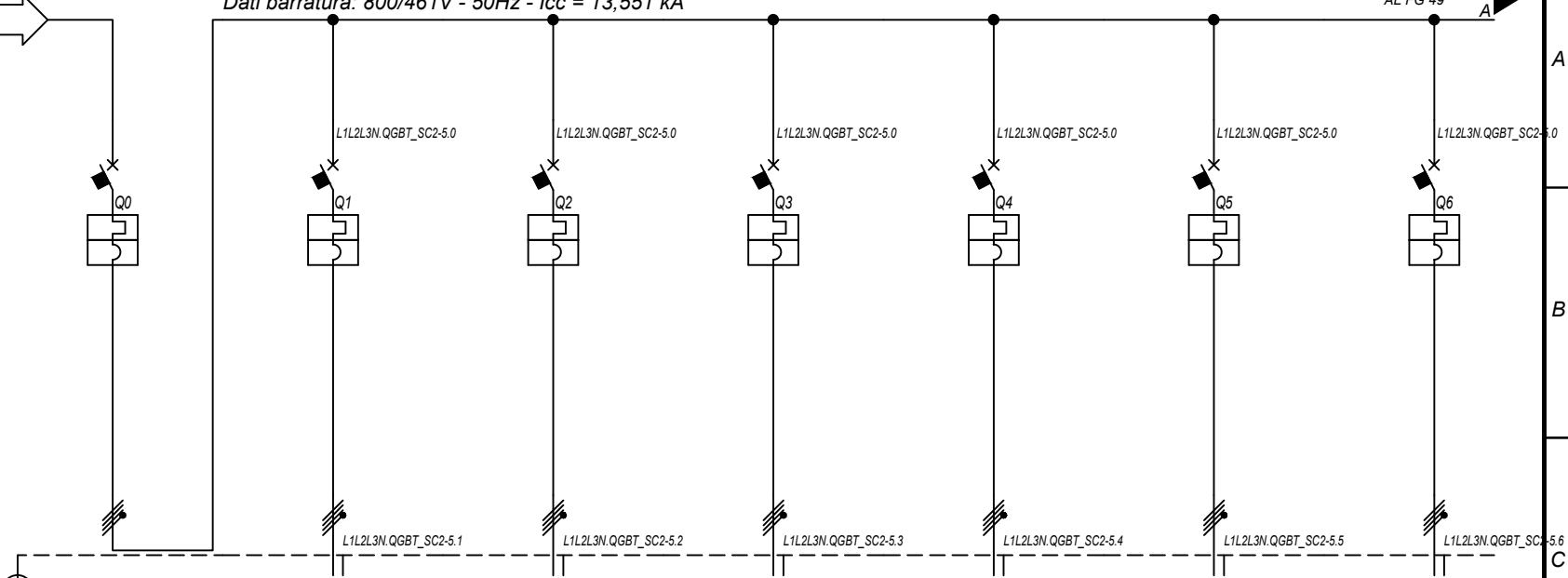

Prefisso quadro:	QGBT_SC2-5
Alimentazione:	Quadripolare
Ik Max [kA]:	13,555
Tensione nominale di impiego [V]:	800
Tensione di isolamento nominale[V]:	
Frequenza [Hz]:	50
Corrente ammissibile 1 s [kA]:	15
Grado di protezione IP:	---
Codice:	QGBT_SC2-5

Sigla utenza		QGBT_SC2-5 C-0	QGBT_SC2-5 C-1	QGBT_SC2-5 C-2	QGBT_SC2-5 C-3	QGBT_SC2-5 C-4	QGBT_SC2-5 C-5	QGBT_SC2-5 C-6	
Descrizione		GENERALE BT SOTTOCAMPO 2-5	INVERTER FOTOVOLTAICO 1	INVERTER FOTOVOLTAICO 2	INVERTER FOTOVOLTAICO 3	INVERTER FOTOVOLTAICO 4	INVERTER FOTOVOLTAICO 5	INVERTER FOTOVOLTAICO 6	
POTENZA CONTEMPORANEA	[kW]	1 200	200	200	200	200	200	200	
CORRENTE (Ib)	[A]	866	144	144	144	144	144	144	
CosFi		1	1	1	1	1	1	1	
COEFF. DI CONTEMPORANEITA'	[%]	100	100	100	100	100	100	100	
SCHEMA FUNZIONALE									
PROTEZIONE	MARCA	ABB	ABB	ABB	ABB	ABB	ABB	ABB	
	MODELLO	F1B.PR1 - LSI	T4V 250 F F+TMA 160	T4V 250 F F+TMA 160	T4V 250 F F+TMA 160	T4V 250 F F+TMA 160	T4V 250 F F+TMA 160	T4V 250 F F+TMA 160	
	ESECUZIONE	Esecuzione Fissa	Esecuzione Fissa	Esecuzione Fissa	Esecuzione Fissa	Esecuzione Fissa	Esecuzione Fissa	Esecuzione Fissa	
	TIPOLOGIA	MagnetoTermico	MagnetoTermico	MagnetoTermico	MagnetoTermico	MagnetoTermico	MagnetoTermico	MagnetoTermico	
	In max/min/Reg.	[A]	1 250/500 / 1 000	---/--- / 160	---/--- / 160	---/--- / 160	---/--- / 160	---/--- / 160	---/--- / 160
	Im max/min/Reg.	[A]	10 000/1 250/10 000	---/---/1 600	---/---/1 600	---/---/1 600	---/---/1 600	---/---/1 600	---/---/1 600
	P.d.I. / Curva	[kA]	35 / N.C.	20 / N.C.	20 / N.C.	20 / N.C.	20 / N.C.	20 / N.C.	20 / N.C.
ld max/min/Reg./Classe	[A]	---	---	---	---	---	---	---	
DISTRIBUZIONE		Quadripolare	Quadripolare	Quadripolare	Quadripolare	Quadripolare	Quadripolare	Quadripolare	
CADUTA DI TENSIONE PERCENTUALE		0,06	2,09	2,09	2,09	2,09	2,09	2,09	
VOLTMETRO / AMPEROMETRO									
LINEA	SIGLA	---	ARG7R	ARG7R	ARG7R	ARG7R	ARG7R	ARG7R	
	LUNGHEZZA	[m]	---	200	200	200	200	200	
	POSA		---	92/8U61_20/0,8	92/8U61_20/0,8	92/8U61_20/0,8	92/8U61_20/0,8	92/8U61_20/0,8	
	K CORRETTIVI (K1,K2,K3,K4)		---	0,800	0,800	0,800	0,800	0,800	
	Sezione	[mmq]	---	4(1x120)+(1PE70)	4(1x120)+(1PE70)	4(1x120)+(1PE70)	4(1x120)+(1PE70)	4(1x120)+(1PE70)	
	Portata (Iz)	[A]	---	167	167	167	167	167	

NOTA:

TITOLO	QUADRO GENERALE BT SOTTOCAMPO 2-5	CODICE	QGBT_SC2-5	COMMITTENTE	TINTORETTO s.r.l.	FILE	uni041048	FOGLIOLI SEGUE	48 49
	QUADRO GENERALE BT SOTTOCAMPO 2-5				via Vittori, 20	ELAB.	CONTR.	APPR.	
	Schema Unifilare	PREFISSO	QGBT_SC2-5		48018 Faenza (RA)	DISEGNO	COMMESSA	PD-SM1	

1 2 3 4 5 6 7 8

25/02/2022
DATA:

Dati barratura: 400/230V - 50Hz - Icc = 2,367 kA

AL FG 50

Da Quadro:	TR_AUX
Partenza:	TR_AUX
Cavo [mm²]:	3(1x70)+(1x35)+(1PE35)
Lunghezza [m]:	5
Tensione [V]:	400
Frequenza [Hz]:	50
Polarità:	Quadripolare
Tipo morsetto:	
Numerazione morsetto:	

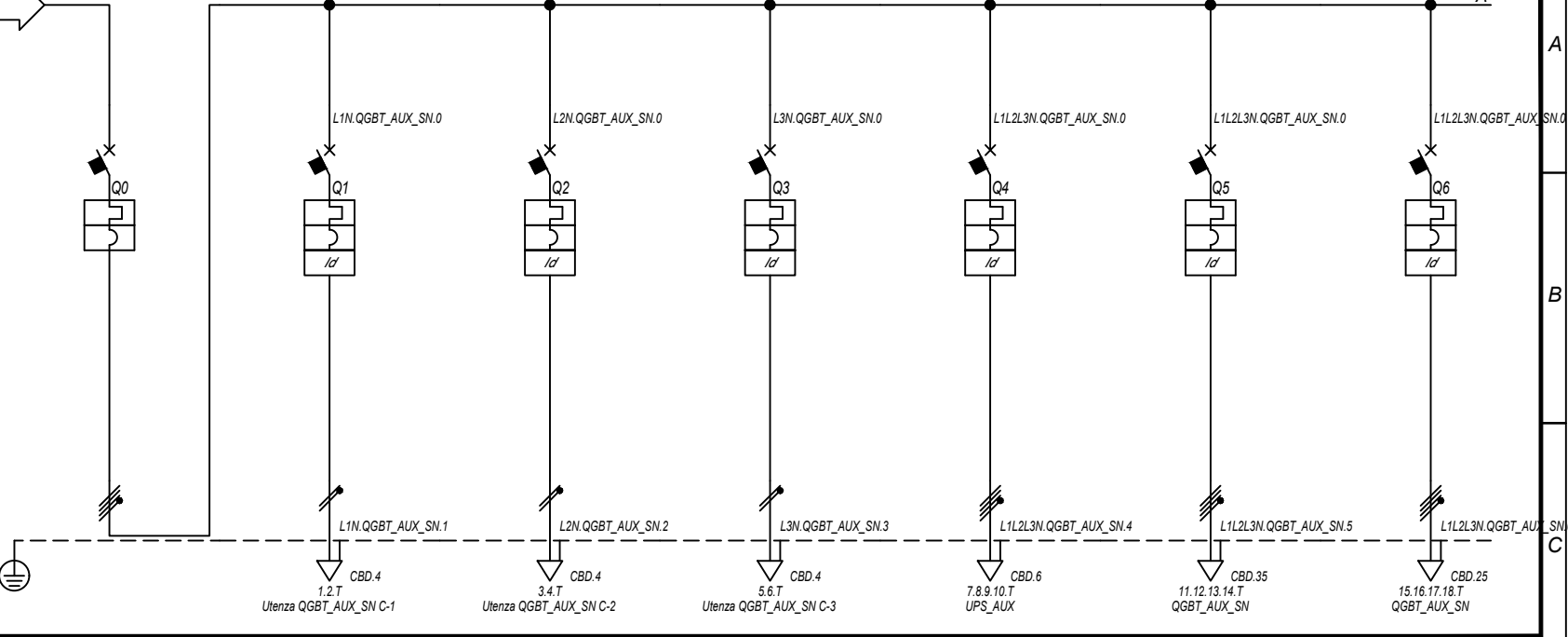

Prefisso quadro:	QGBT_AUX_SN
Alimentazione:	Quadripolare
I _k Max [kA]:	2,372
Tensione nominale di impiego [V]:	400
Tensione di isolamento nominale[V]:	
Frequenza [Hz]:	50
Corrente ammissibile 1 s [kA]:	4,5
Grado di protezione IP:	---
Codice:	QGBT_AUX_SN

Sigla utenza		QGBT_AUX_SN C-0	QGBT_AUX_SN C-1	QGBT_AUX_SN C-2	QGBT_AUX_SN C-3	QGBT_AUX_SN C-4	QGBT_AUX_SN C-5	QGBT_AUX_SN C-6
Descrizione		GENERALE CAMPO 2	GENERALE PRESE FM CABINA CONSEGNA	GENERALE LUCE CABINA CONSEGNA	ILLUMINAZIONE DI SICUREZZA CABINA CONSEGNA	PARTENZA UPS 1	AUSILIARI CABINA SOTTOCAMPO 2-1	AUSILIARI CABINA SOTTOCAMPO 2-2
POTENZA CONTEMPORANEA [kW]		35	3	0,5	0,095	5,4	4,945	4,945
CORRENTE (Ib) [A]		61	14	2,279	0,433	8,66	14	14
CosFi		0,932	0,95	0,95	0,95	0,9	0,938	0,938
COEFF. DI CONTEMPORANEITA' [%]		100	100	100	100	100	100	100
SCHEMA FUNZIONALE								
PROTEZIONE	MARCA	ABB	ABB	ABB	ABB	ABB	ABB	ABB
	MODELLO	T2B 160 TMD160 NV2	DS901L C16 AC30	DS901L C10 AC30	DS901L C10 AC30	S204 L+DDA204 A S	S204 L+DDA204 A	S204 L+DDA204 A
	ESECUZIONE	Esecuzione Fissa	Esecuzione Fissa	Esecuzione Fissa	Esecuzione Fissa	Esecuzione Fissa	Esecuzione Fissa	Esecuzione Fissa
	TIPOLOGIA	MagnetoTermico	MagnetoTermicoDiff.	MagnetoTermicoDiff.	MagnetoTermicoDiff.	MagnetoTermicoDiff.	MagnetoTermicoDiff.	MagnetoTermicoDiff.
	In max/min/Reg. [A]	160/112 / 140	---/--- / 16	---/--- / 10	---/--- / 10	---/--- / 16	---/--- / 25	---/--- / 25
	Im max/min/Reg. [A]	---/--- / 1 600	---/--- / 160	---/--- / 100	---/--- / 100	---/--- / 160	---/--- / 250	---/--- / 250
	P.d.i. / Curva [kA]	16 / N.C.	6 / C	6 / C	6 / C	6 / C	0,3 - Cl. A S	0,3 - Cl. A
Id max/min/Reg./Classe [A]	---	0,03 - Cl. AC	0,03 - Cl. AC	0,03 - Cl. AC	0,03 - Cl. AC	0,3 - Cl. A S	0,03 - Cl. A	
DISTRIBUZIONE		Quadripolare	Monofase L1+N	Monofase L2+N	Monofase L3+N	Quadripolare	Quadripolare	Quadripolare
CADUTA DI TENSIONE PERCENTUALE [%]		0,05	1,18	0,34	0,11	0,26	1,95	1,46
VOLTMETRO / AMPEROMETRO								
LINEA	SIGLA	---	FG16OR16/FG16R16 PE	FG16OR16/FG16R16 PE	FG16OR16/FG16R16 PE	FG16OR16	FG16OR16	FG16OR16
	LUNGHEZZA [m]	---	10	10	10	10	400	190
	POS	---	143/D161_/20/0,8	143/D161_/20/0,8	143/D161_/20/0,8	143/2M_3A/30/0,8	143/8M61_/30/0,744	143/8M61_/30/0,744
	K CORRETTIVI (K1,K2,K3,K4)	---	0,800	0,800	0,800	0,744	0,744	0,744
	Sezione [mmq]	---	1(2x2,5)+(1PE2,5)	1(2x1,5)+(1PE1,5)	1(2x1,5)+(1PE1,5)	1(5G4)	1(5G25)	1(5G16)
Portata (Iz) [A]		---	26	20	20	28	69	54

NOTA:		CODICE QGBT_AUX_SN		COMMITTENTE TINTORETTO s.r.l.		FILE uni042049		FOGLIO 49		SEGUE 50			
TITOLO QUADRO GENERALE BT AUSILIARI - SEZIONE NORMALE				via Vittori, 20				ELAB.		CONTR.		APPR.	
QUADRO GENERALE BT AUSILIARI - SEZIONE NORMALE				48018 Faenza (RA)				DISEGNO		COMMESSA		PD-SM1	
Schema Unifilare				PREFISSO QGBT_AUX_SN									

Ing. Michele Pignataro - TUTTI I DIRITTI RISERVATI

DATA: 25/02/2022

Ing. Michele Pigiariu - TUTTI I DIRITTI RISERVATI

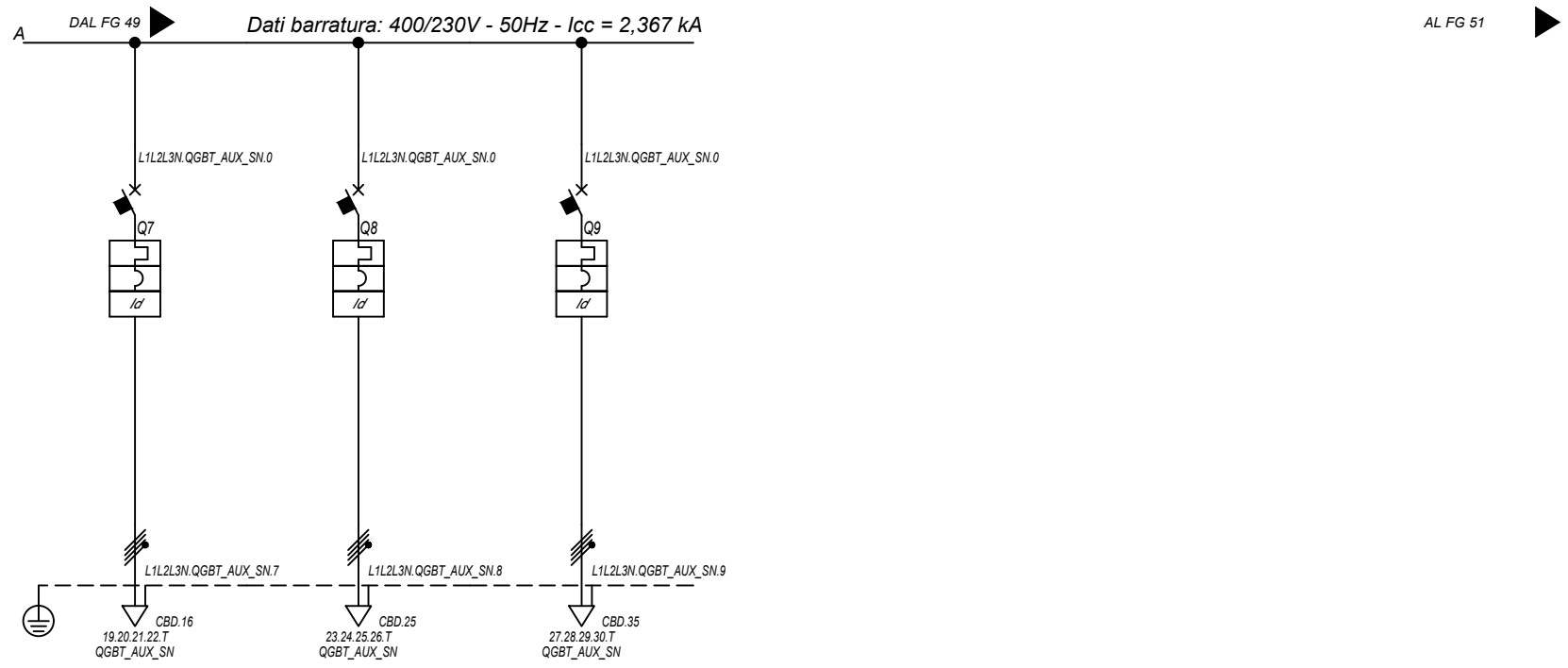

Sigla utenza		QGBT_AUX_SN C-7	QGBT_AUX_SN C-8	QGBT_AUX_SN C-9			
Descrizione		AUSILIARI CABINA SOTTOCAMPO 2-3	AUSILIARI CABINA SOTTOCAMPO 2-4	AUSILIARI CABINA SOTTOCAMPO 2-5			
POTENZA CONTEMPORANEA [kW]		4,945	4,945	6,295			
CORRENTE (Ib) [A]		14	14	14			
CosFi		0,938	0,938	0,93			
COEFF. DI CONTEMPORANEITA' [%]		100	100	100			
SCHEMA FUNZIONALE							
PROTEZIONE	MARCA	ABB	ABB	ABB			
	MODELLO	S204 L+DDA204 A	S204 L+DDA204 A	S204 L+DDA204 A			
	ESECUZIONE	Esecuzione Fissa	Esecuzione Fissa	Esecuzione Fissa			
	TIPOLOGIA	MagnetoTermicoDiff.	MagnetoTermicoDiff.	MagnetoTermicoDiff.			
	In max/min/Reg. [A]	---/--- / 25	---/--- / 25	---/--- / 25			
	Im max/min/Reg. [A]	---/---/250	---/---/250	---/---/250			
	P.d.I. / Curva [kA]	6 / C	6 / C	6 / C			
ld max/min/Reg./Classe [A]		0,03 - Cl. A	0,03 - Cl. A	0,03 - Cl. A			
DISTRIBUZIONE							
CADUTA DI TENSIONE PERCENTUALE [%]		0,55	1,46	1,71			
VOLTMETRO / AMPEROMETRO							
LINEA	SIGLA	FG16OR16	FG16OR16	FG16OR16			
	LUNGHEZZA [m]	40	190	350			
	POSA	143/8M61_30/0,744	143/8M61_30/0,744	143/8M61_30/0,744			
	K CORRETTIVI (K1,K2,K3,K4)	0,744	0,744	0,744			
	Sezione [mmq]	1(5G10)	1(5G16)	1(5G25)			
	Portata (Iz) [A]	41	54	69			

NOTA:

TITOLO QUADRO GENERALE BT AUSILIARI - SEZIONE NORMALE		CODICE QGBT_AUX_SN	COMMITTENTE TINTORETTO s.r.l.		FILE uni042050	FOGLIOLI SEGUE 50 / 51
QUADRO GENERALE BT AUSILIARI - SEZIONE NORMALE			via Vittori, 20		ELAB.	CONTR.
Schema Unifilare			48018 Faenza (RA)		DISEGNO	COMMESSA PD-SM1
PREFISSO QGBT_AUX_SN						

25/02/2022 DATA:

Ing. Michele Pigiariu - TUTTI I DIRITTI RISERVATI

Dati barratura: 400/230V - 50Hz - I_{cc} = 1,778 kA - I_d: 0,3 A

AL FG 52

Da Quadro:	QGBT_AUX_SN
Partenza:	QGBT_AUX_SN C-4
Cavo [mm²]:	1(5G4)
Lunghezza [m]:	10
Tensione [V]:	400
Frequenza [Hz]:	50
Polarità:	Quadripolare
Tipo morsetto:	
Numerazione morsetto:	

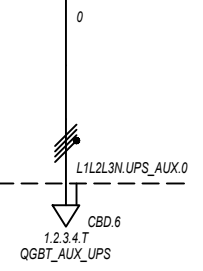

Prefisso quadro:	UPS_AUX
Alimentazione:	Quadripolare
I _k Max [kA]:	1,778
Tensione nominale di impiego [V]:	400
Tensione di isolamento nominale[V]:	
Frequenza [Hz]:	50
Corrente ammissibile 1 s [kA]:	4,5
Grado di protezione IP:	---
Codice:	UPS_AUX

Sigla utenza		UPS_AUX C-0							
Descrizione									
POTENZA CONTEMPORANEA [kW]		1,4							
CORRENTE (I _b) [A]		3,191							
CosFi		0,95							
COEFF. DI CONTEMPORANEITA' [%]		100							
SCHEMA FUNZIONALE									
PROTEZIONE	MARCA	---							
	MODELLO	---							
	ESECUZIONE	---							
	TIPOLOGIA	No Protezione							
	I _n max/min/Reg. [A]	---/---/---							
	I _m max/min/Reg. [A]	---/---/---							
P.d.I. / Curva [kA]	---/---								
I _d max/min/Reg./Classe [A]	---								
DISTRIBUZIONE		Quadripolare							
CADUTA DI TENSIONE PERCENTUALE [%]		0,29							
VOLTMETRO / AMPEROMETRO									
LINEA	SIGLA	FG160R16							
	LUNGHEZZA [m]	5							
	POSA	143/2M_3A/30/0,8							
	K CORRETTIVI (K1,K2,K3,K4)	0,800							
	Sezione [mmq]	1(5G4)							
Portata (I _z) [A]	28								

NOTA:		TITOLO		CODICE		COMMITTENTE		FILE		FOGLIOLI SEGUE	
		UPS AUSILIARI CABINA		UPS_AUX		TINTORETTO s.r.l.		uni043051		51 52	
		UPS AUSILIARI CABINA				via Vittori, 20		CONTR.		APPR.	
		Schema Unifilare		PREFISSO UPS_AUX		48018 Faenza (RA)		DISEGNO		COMMESSA	
										PD-SM1	

25/02/2022

DATA:

Ing. Michele Pigiariu - TUTTI I DIRITTI RISERVATI

Dati barratura: 400/230V - 50Hz - Icc = 1,45 kA - Id: 0,3 A

AL FG 53

Da Quadro:	UPS_AUX
Partenza:	UPS_AUX C-0
Cavo [mm²]:	1(5G4)
Lunghezza [m]:	5
Tensione [V]:	400
Frequenza [Hz]:	50
Polarità:	Quadripolare
Tipo morsetto:	CBD.6
Numerazione morsetto:	1.2.3.4.T

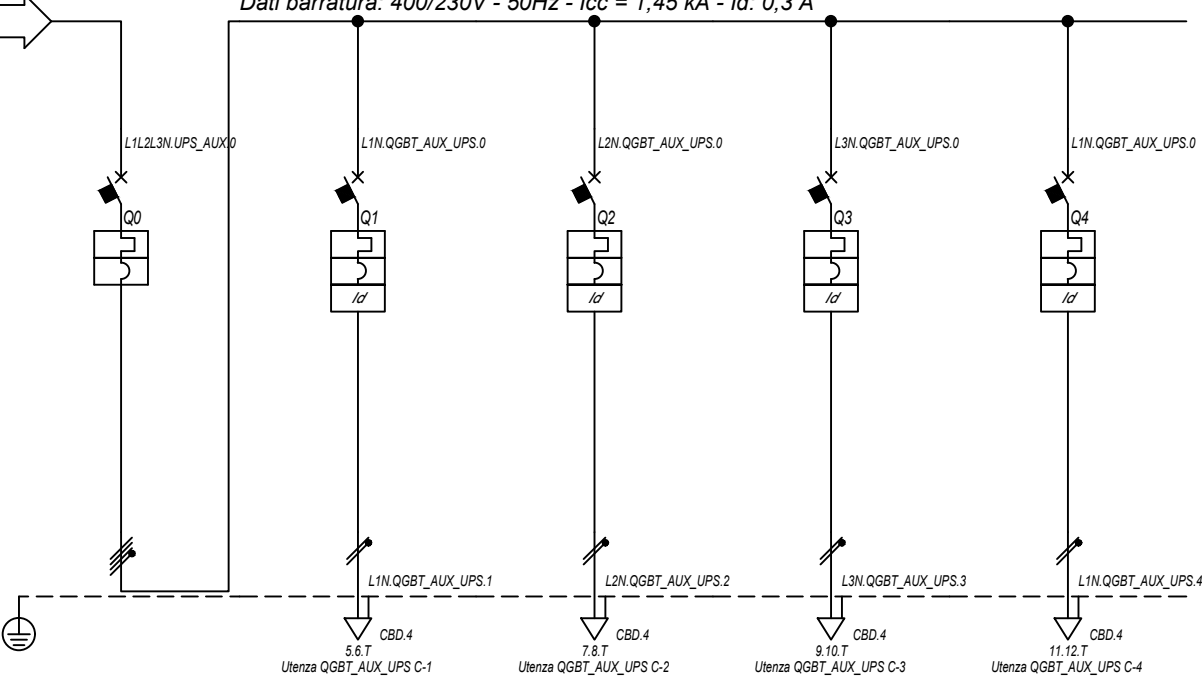

Prefisso quadro:	QGBT_AUX_UPS
Alimentazione:	Quadripolare
I _k Max [kA]:	1,554
Tensione nominale di impiego [V]:	400
Tensione di isolamento nominale[V]:	
Frequenza [Hz]:	50
Corrente ammissibile 1 s [kA]:	4,5
Grado di protezione IP:	---
Codice:	QGBT_AUX_UPS

Sigla utenza		QGBT_AUX_UPS C-0	QGBT_AUX_UPS C-1	QGBT_AUX_UPS C-2	QGBT_AUX_UPS C-3	QGBT_AUX_UPS C-4	
Descrizione		ARRIVO UPS	AUSILIARI QUADRO MT	AUSILIARI QUADRO BT	TVCC	TELECONTROLLO IMPIANTO	
POTENZA CONTEMPORANEA [kW]		1,4	0,2	0,2	0,5	0,5	
CORRENTE (I _b) [A]		3,191	0,912	0,912	2,279	2,279	
CosFi		0,95	0,95	0,95	0,95	0,95	
COEFF. DI CONTEMPORANEITA' [%]		100	100	100	100	100	
SCHEMA FUNZIONALE							
PROTEZIONE	MARCA	ABB	ABB	ABB	ABB	ABB	
	MODELLO	S204 L	DS201 L C10 A30	DS201 L C10 A30	DS201 L C10 A30	DS201 L C10 A30	
	ESECUZIONE	Esecuzione Fissa	Esecuzione Fissa	Esecuzione Fissa	Esecuzione Fissa	Esecuzione Fissa	
	TIPOLOGIA	MagnetoTermico	MagnetoTermicoDiff.	MagnetoTermicoDiff.	MagnetoTermicoDiff.	MagnetoTermicoDiff.	
	I _n max/min/Reg. [A]	---/---/10	---/---/10	---/---/10	---/---/10	---/---/10	
	I _m max/min/Reg. [A]	---/---/100	---/---/100	---/---/100	---/---/100	---/---/100	
	P.d.I. / Curva [kA]	6 / C	6 / C	6 / C	6 / C	6 / C	
I _d max/min/Reg./Classe [A]	---	0,03 - Cl. A	0,03 - Cl. A	0,03 - Cl. A	0,03 - Cl. A		
DISTRIBUZIONE		Quadripolare	Monofase L1+N	Monofase L2+N	Monofase L3+N	Monofase L1+N	
CADUTA DI TENSIONE PERCENTUALE [%]		0,31	0,37	0,37	0,47	0,47	
VOLTMETRO / AMPEROMETRO							
LINEA	SIGLA	---	FG16OR16	FG16OR16	FG16OR16	FG16OR16	
	LUNGHEZZA [m]	---	5	5	5	5	
	POSA	---	143/2M_3A/30/0,8	143/2M_3A/30/0,8	143/2M_3A/30/0,8	143/2M_3A/30/0,8	
	K CORRETTIVI (K1,K2,K3,K4)	---	0,800	0,800	0,800	0,800	
	Sezione [mmq]	---	1(3G1,5)	1(3G1,5)	1(3G1,5)	1(3G1,5)	
	Portata (I _z) [A]	---	18	18	18	18	

NOTA:

TITOLO	CODICE	COMMITTENTE	FILE	FOGLIOI SEGUE
QUADRO GENERALE BT AUSILIARI - SEZIONE UPS	QGBT_AUX_UPS	TINTORETTO s.r.l.	uni044052	52 53
QUADRO GENERALE BT AUSILIARI - SEZIONE UPS		via Vittori, 20	ELAB.	CONTR.
Schema Unifilare	PREFISSO QGBT_AUX_UPS	48018 Faenza (RA)	APPR.	
			DISEGNO	COMMESSA
				PD-SM1

1 2 3 4 5 6 7 8

DATA: 25/02/2022

Ing. Michele Pigiariu - TUTTI I DIRITTI RISERVATI

Dati barratura: 400/230V - 50Hz - Icc = 0,613 kA - Id: 0,03 A

AL FG 54

Da Quadro:	QGBT_AUX_SN
Partenza:	QGBT_AUX_SN C-5
Cavo [mm²]:	1(5G25)
Lunghezza [m]:	400
Tensione [V]:	400
Frequenza [Hz]:	50
Polarità:	Quadripolare
Tipo morsetto:	CBD.35
Numerazione morsetto:	1.2.3.4.T

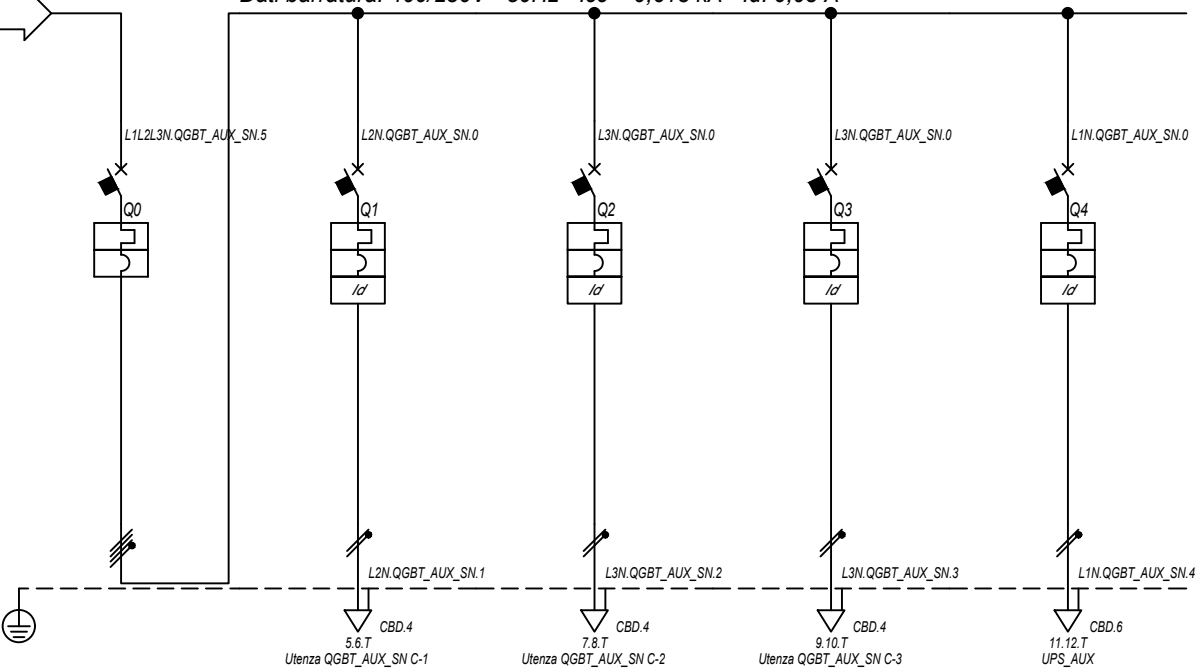

Prefisso quadro:	QGBT_AUX_SN
Alimentazione:	Quadripolare
Ik Max [kA]:	0,623
Tensione nominale di impiego [V]:	400
Tensione di isolamento nominale[V]:	50
Frequenza [Hz]:	50
Corrente ammissibile 1 s [kA]:	4,5
Grado di protezione IP:	---
Codice:	QGBT_AUX_SN

Sigla utenza		QGBT_AUX_SN C-0	QGBT_AUX_SN C-1	QGBT_AUX_SN C-2	QGBT_AUX_SN C-3	QGBT_AUX_SN C-4		
Descrizione		GENERALE AUSILIARI CABINA 2	GENERALE PRESE FM CABINA	GENERALE LUCE CABINA	ILLUMINAZIONE DI SICUREZZA CABINA	PARTENZA UPS		
POTENZA CONTEMPORANEA	[kW]	4,945	3	0,5	0,095	1,35		
CORRENTE (Ib)	[A]	14	14	2,279	0,433	6,495		
CosFi		0,938	0,95	0,95	0,95	0,9		
COEFF. DI CONTEMPORANEITA'	[%]	100	100	100	100	100		
SCHEMA FUNZIONALE								
PROTEZIONE	MARCA	ABB	ABB	ABB	ABB	ABB		
	MODELLO	S204 L	DS901L C16 AC30	DS901L C10 AC30	DS901L C10 AC30	S201 Na L+DDA202 A S		
	ESECUZIONE	Esecuzione Fissa	Esecuzione Fissa	Esecuzione Fissa	Esecuzione Fissa	Esecuzione Fissa		
	TIPOLOGIA	MagnetoTermico	MagnetoTermicoDiff.	MagnetoTermicoDiff.	MagnetoTermicoDiff.	MagnetoTermicoDiff.		
	In max/min/Reg.	[A]	---/--- / 20	---/--- / 16	---/--- / 10	---/--- / 10	---/--- / 16	
	Im max/min/Reg.	[A]	---/---/200	---/---/160	---/---/100	---/---/100	---/---/160	
	P.d.I. / Curva	[kA]	6 / C	6 / C	6 / C	6 / C	6 / C	
Id max/min/Reg./Classe	[A]	---	0,03 - Cl. AC	0,03 - Cl. AC	0,03 - Cl. AC	0,3 - Cl. A S		
DISTRIBUZIONE		Quadripolare	Monofase L2+N	Monofase L3+N	Monofase L3+N	Monofase L1+N		
CADUTA DI TENSIONE PERCENTUALE		1,99	3,11	2,27	2,04	2,29		
VOLTMETRO / AMPEROMETRO								
LINEA	SIGLA	---	FG16OR16/FG16R16 PE	FG16OR16/FG16R16 PE	FG16OR16/FG16R16 PE	FG16OR16		
	LUNGHEZZA	[m]	---	10	10	10		
	POSA	---	143/D161_20/0,8	143/D161_20/0,8	143/D161_20/0,8	143/2M_3A/30/0,8		
	K CORRETTIVI (K1,K2,K3,K4)	---	0,800	0,800	0,800	0,800		
	Sezione	[mmq]	---	1(2x2,5)+(1PE2,5)	1(2x1,5)+(1PE1,5)	1(2x1,5)+(1PE1,5)	1(3G4)	
	Portata (Iz)	[A]	---	26	20	20	32	

NOTA:

TITOLO	CODICE	COMMITTENTE	FILE	FOGLIOI SEGUE
QUADRO GENERALE BT AUSILIARI - SEZIONE NORMALE	QGBT_AUX_SN	TINTORETTO s.r.l.	uni045053	53 54
QUADRO GENERALE BT AUSILIARI - SEZIONE NORMALE		via Vittori, 20	ELAB.	CONTR.
Schema Unifilare	PREFISSO QGBT_AUX_SN	48018 Faenza (RA)	APPR.	
			DISEGNO	COMMESSA
				PD-SM1

25/02/2022 DATA:

Ing. Michele Pigiariu - TUTTI I DIRITTI RISERVATI

Dati barratura: 230V - 50Hz - Icc = 0,292 kA - Id: 0,03 A

AL FG 55

Da Quadro:	QGBT_AUX_SN
Partenza:	QGBT_AUX_SN C-4
Cavo [mm²]:	1(3G4)
Lunghezza [m]:	10
Tensione [V]:	230
Frequenza [Hz]:	50
Polarità:	Monofase L1+N
Tipo morsetto:	
Numerazione morsetto:	



0

L1N.UPS_AUX.0

1.2.T

QGBT_AUX_UPS

Prefisso quadro:	UPS_AUX
Alimentazione:	Monofase L1+N
Ik Max [kA]:	0,292
Tensione nominale di impiego [V]:	230
Tensione di isolamento nominale[V]:	
Frequenza [Hz]:	50
Corrente ammissibile 1 s [kA]:	4,5
Grado di protezione IP:	---
Codice:	UPS_AUX

Sigla utenza		UPS_AUX C-0							
Descrizione									
POTENZA CONTEMPORANEA [kW]		0,4							
CORRENTE (Ib) [A]		1,823							
CosFi		0,95							
COEFF. DI CONTEMPORANEITA' [%]		100							
SCHEMA FUNZIONALE									
PROTEZIONE	MARCA	---							
	MODELLO	---							
	ESECUZIONE	---							
	TIPOLOGIA	No Protezione							
	In max/min/Reg. [A]	---/---/---							
	Im max/min/Reg. [A]	---/---/---							
P.d.I. / Curva [kA]	---/---								
Id max/min/Reg./Classe [A]	---								
DISTRIBUZIONE		Monofase L1+N							
CADUTA DI TENSIONE PERCENTUALE [%]		2,33							
VOLTMETRO / AMPEROMETRO									
LINEA	SIGLA	FG160R16							
	LUNGHEZZA [m]	5							
	POSA	143/2M_3A/30/0,8							
	K CORRETTIVI (K1,K2,K3,K4)	0,800							
	Sezione [mmq]	1(3G4)							
Portata (Iz) [A]	32								

NOTA:

TITOLO UPS AUSILIARI CABINA UPS AUSILIARI CABINA Schema Unifilare		CODICE UPS_AUX	COMMITTENTE TINTORETTO s.r.l. via Vittori, 20 48018 Faenza (RA)			FILE uni046054	FOGLIOLI SEGUE 54 55
PREFISSO UPS_AUX		CONTR.		APPR.		COMMESSA PD-SM1	

1 2 3 4 5 6 7 8

25/02/2022

Ing. Michele Pigiariu - TUTTI I DIRITTI RISERVATI

Dati barra: 230V - 50Hz - I_{cc} = 0,272 kA - I_d: 0,03 A

AL FG 56

Da Quadro:	UPS_AUX
Partenza:	UPS_AUX C-0
Cavo [mm ²]:	1(3G4)
Lunghezza [m]:	5
Tensione [V]:	230
Frequenza [Hz]:	50
Polarità:	Monofase L1+N
Tipo morsetto:	CBD.6
Numerazione morsetto:	1.2.T

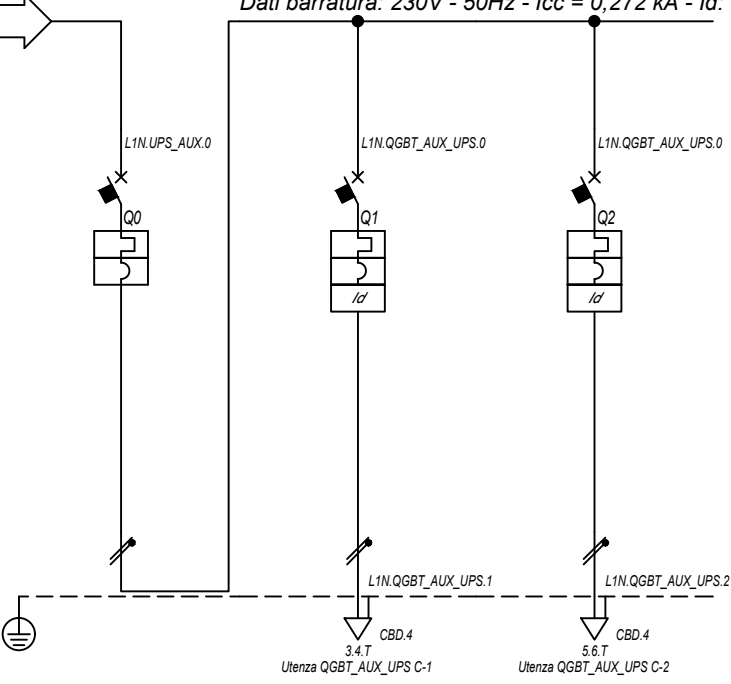

Prefisso quadro:	QGBT_AUX_UPS
Alimentazione:	Monofase L1+N
I _k Max [kA]:	0,275
Tensione nominale di impiego [V]:	230
Tensione di isolamento nominale[V]:	
Frequenza [Hz]:	50
Corrente ammissibile 1 s [kA]:	4,5
Grado di protezione IP:	---
Codice:	QGBT_AUX_UPS

Sigla utenza		QGBT_AUX_UPS C-0	QGBT_AUX_UPS C-1	QGBT_AUX_UPS C-2			
Descrizione		ARRIVO UPS	AUSILIARI QUADRO MT	AUSILIARI QUADRO BT			
POTENZA CONTEMPORANEA [kW]		0,4	0,2	0,2			
CORRENTE (I _b) [A]		1,823	0,912	0,912			
CosFi		0,95	0,95	0,95			
COEFF. DI CONTEMPORANEITA' [%]		100	100	100			
SCHEMA FUNZIONALE							
PROTEZIONE	MARCA	ABB	ABB	ABB			
	MODELLO	SN201 L	DS201 L C10 A30	DS201 L C10 A30			
	ESECUZIONE	Esecuzione Fissa	Esecuzione Fissa	Esecuzione Fissa			
	TIPOLOGIA	MagnetoTermico	MagnetoTermicoDiff.	MagnetoTermicoDiff.			
	I _n max/min/Reg. [A]	---/---/10	---/---/10	---/---/10			
	I _m max/min/Reg. [A]	---/---/100	---/---/100	---/---/100			
	P.d.I. / Curva [kA]	6 / C	6 / C	6 / C			
I _d max/min/Reg./Classe [A]	---	0,03 - Cl. A	0,03 - Cl. A				
DISTRIBUZIONE		Monofase L1+N	Monofase L1+N	Monofase L1+N			
CADUTA DI TENSIONE PERCENTUALE [%]		2,34	2,41	2,41			
VOLTMETRO / AMPEROMETRO							
LINEA	SIGLA	---	FG16OR16	FG16OR16			
	LUNGHEZZA [m]	---	5	5			
	POSA	---	143/2M_3A/30/0,8	143/2M_3A/30/0,8			
	K CORRETTIVI (K1,K2,K3,K4)	---	0,800	0,800			
	Sezione [mmq]	---	1(3G1,5)	1(3G1,5)			
	Portata (I _z) [A]	---	18	18			

NOTA:

TITOLO	CODICE	COMMITTENTE	FILE	FOGLIOLI SEGUE
QUADRO GENERALE BT AUSILIARI - SEZIONE UPS	QGBT_AUX_UPS	TINTORETTO s.r.l.	uni047055	55 56
QUADRO GENERALE BT AUSILIARI - SEZIONE UPS		via Vittori, 20	ELAB.	CONTR.
Schema Unifilare	PREFISSO QGBT_AUX_UPS	48018 Faenza (RA)	APPR.	
			DISEGNO	COMMESSA
				PD-SM1

DATA: 25/02/2022

Ing. Michele Pigiariu - TUTTI I DIRITTI RISERVATI

Dati barratura: 400/230V - 50Hz - Icc = 0,782 kA - Id: 0,03 A

AL FG 57

Da Quadro:	QGBT_AUX_SN
Partenza:	QGBT_AUX_SN C-6
Cavo [mm²]:	1(5G16)
Lunghezza [m]:	190
Tensione [V]:	400
Frequenza [Hz]:	50
Polarità:	Quadripolare
Tipo morsetto:	CBD.25
Numerazione morsetto:	1.2.3.4.T

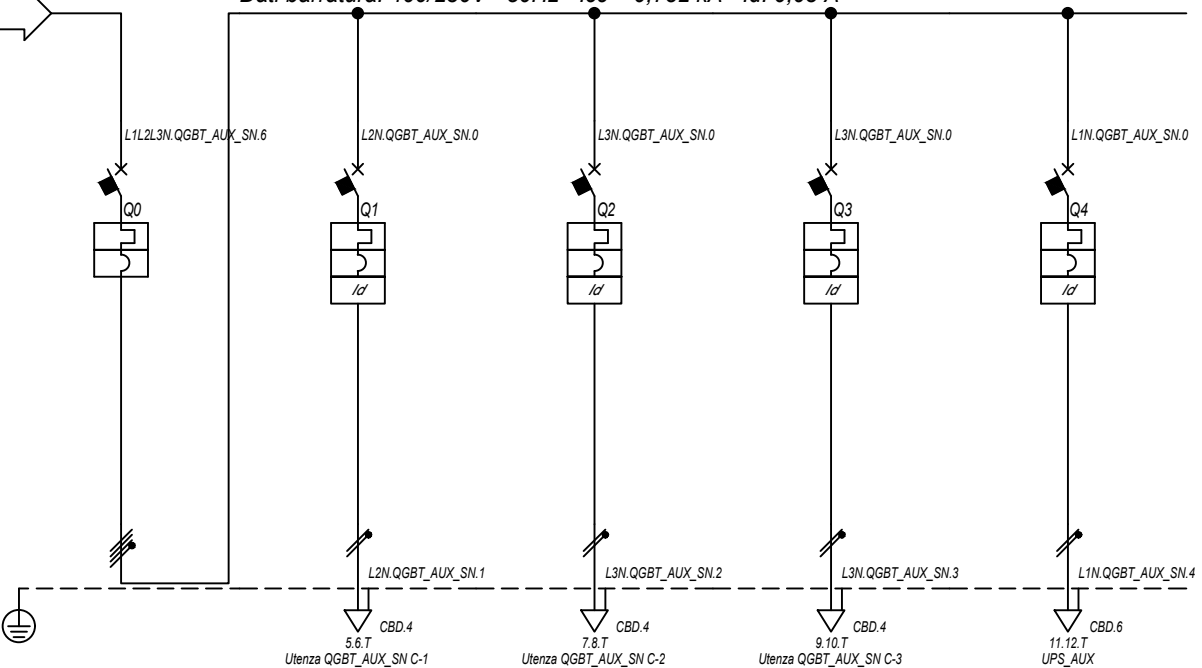

Prefisso quadro:	QGBT_AUX_SN
Alimentazione:	Quadripolare
Ik Max [kA]:	0,797
Tensione nominale di impiego [V]:	400
Tensione di isolamento nominale[V]:	
Frequenza [Hz]:	50
Corrente ammissibile 1 s [kA]:	4,5
Grado di protezione IP:	---
Codice:	QGBT_AUX_SN

Sigla utenza		QGBT_AUX_SN C-0	QGBT_AUX_SN C-1	QGBT_AUX_SN C-2	QGBT_AUX_SN C-3	QGBT_AUX_SN C-4	
Descrizione		GENERALE AUSILIARI CABINA 2	GENERALE PRESE FM CABINA	GENERALE LUCE CABINA	ILLUMINAZIONE DI SICUREZZA CABINA	PARTENZA UPS	
POTENZA CONTEMPORANEA [kW]		4,945	3	0,5	0,095	1,35	
CORRENTE (Ib) [A]		14	14	2,279	0,433	6,495	
CosFi		0,938	0,95	0,95	0,95	0,9	
COEFF. DI CONTEMPORANEITA' [%]		100	100	100	100	100	
SCHEMA FUNZIONALE							
PROTEZIONE	MARCA	ABB	ABB	ABB	ABB	ABB	
	MODELLO	S204 L	DS901L C16 AC30	DS901L C10 AC30	DS901L C10 AC30	S201 Na L+DDA202 A S	
	ESECUZIONE	Esecuzione Fissa	Esecuzione Fissa	Esecuzione Fissa	Esecuzione Fissa	Esecuzione Fissa	
	TIPOLOGIA	MagnetoTermico	MagnetoTermicoDiff.	MagnetoTermicoDiff.	MagnetoTermicoDiff.	MagnetoTermicoDiff.	
	In max/min/Reg. [A]	---/---/20	---/---/16	---/---/10	---/---/10	---/---/16	
	Im max/min/Reg. [A]	---/---/200	---/---/160	---/---/100	---/---/100	---/---/160	
	P.d.I. / Curva [kA]	6 / C	6 / C	6 / C	6 / C	6 / C	
Id max/min/Reg./Classe [A]	---	0,03 - Cl. AC	0,03 - Cl. AC	0,03 - Cl. AC	0,3 - Cl. A S		
DISTRIBUZIONE		Quadripolare	Monofase L2+N	Monofase L3+N	Monofase L3+N	Monofase L1+N	
CADUTA DI TENSIONE PERCENTUALE [%]		1,49	2,61	1,78	1,55	1,79	
VOLTMETRO / AMPEROMETRO							
LINEA	SIGLA	---	FG16OR16/FG16R16 PE	FG16OR16/FG16R16 PE	FG16OR16/FG16R16 PE	FG16OR16	
	LUNGHEZZA [m]	---	10	10	10	10	
	POSA	---	143/D161_20/0,8	143/D161_20/0,8	143/D161_20/0,8	143/2M_3A/30/0,8	
	K CORRETTIVI (K1,K2,K3,K4)	---	0,800	0,800	0,800	0,800	
	Sezione [mmq]	---	1(2x2,5)+(1PE2,5)	1(2x1,5)+(1PE1,5)	1(2x1,5)+(1PE1,5)	1(3G4)	
	Portata (Iz) [A]	---	26	20	20	32	

NOTA:

TITOLO	CODICE	COMMITTENTE	FILE	FOGLIOI SEGUE
QUADRO GENERALE BT AUSILIARI - SEZIONE NORMALE	QGBT_AUX_SN	TINTORETTO s.r.l.	uni048056	56 57
QUADRO GENERALE BT AUSILIARI - SEZIONE NORMALE		via Vittori, 20	ELAB.	CONTR.
Schema Unifilare	PREFISSO QGBT_AUX_SN	48018 Faenza (RA)	APPR.	
			DISEGNO	COMMESSA
				PD-SM1

25/02/2022 DATA:

Da Quadro:	QGBT_AUX_SN
Partenza:	QGBT_AUX_SN C-4
Cavo [mm²]:	1(3G4)
Lunghezza [m]:	10
Tensione [V]:	230
Frequenza [Hz]:	50
Polarità:	Monofase L1+N
Tipo morsetto:	
Numerazione morsetto:	

Dati barratura: 230V - 50Hz - Icc = 0,369 kA - Id: 0,03 A

AL FG 58



0

L1N.UPS_AUX.0

1.2.T

QGBT_AUX_UPS

Prefisso quadro:	UPS_AUX
Alimentazione:	Monofase L1+N
Ik Max [kA]:	0,369
Tensione nominale di impiego [V]:	230
Tensione di isolamento nominale[V]:	
Frequenza [Hz]:	50
Corrente ammissibile 1 s [kA]:	4,5
Grado di protezione IP:	---
Codice:	UPS_AUX

Sigla utenza		UPS_AUX C-0							
Descrizione									
POTENZA CONTEMPORANEA [kW]		0,4							
CORRENTE (Ib) [A]		1,823							
CosFi		0,95							
COEFF. DI CONTEMPORANEITA' [%]		100							
SCHEMA FUNZIONALE									
PROTEZIONE	MARCA	---							
	MODELLO	---							
	ESECUZIONE	---							
	TIPOLOGIA	No Protezione							
	In max/min/Reg. [A]	---/---/---							
	Im max/min/Reg. [A]	---/---/---							
P.d.I. / Curva [kA]	---/---								
Id max/min/Reg./Classe [A]	---								
DISTRIBUZIONE		Monofase L1+N							
CADUTA DI TENSIONE PERCENTUALE [%]		1,83							
VOLTMETRO / AMPEROMETRO									
LINEA	SIGLA	FG160R16							
	LUNGHEZZA [m]	5							
	POSA	143/2M_3A/30/0,8							
	K CORRETTIVI (K1,K2,K3,K4)	0,800							
	Sezione [mmq]	1(3G4)							
Portata (Iz) [A]	32								

NOTA:

TITOLO UPS AUSILIARI CABINA UPS AUSILIARI CABINA Schema Unifilare		CODICE UPS_AUX	COMMITTENTE TINTORETTO s.r.l. via Vittori, 20 48018 Faenza (RA)			FILE uni049057	FOGLIOLI SEGUE 57 58
PREFISSO UPS_AUX					ELAB.	CONTR.	APPR.
					DISEGNO	COMMESSA PD-SM1	

Ing. Michele Pigiariu - TUTTI I DIRITTI RISERVATI

25/02/2022

Ing. Michele Pigiariu - TUTTI I DIRITTI RISERVATI

Dati barratura: 230V - 50Hz - I_{cc} = 0,338 kA - I_d: 0,03 A

AL FG 59

Da Quadro:	UPS_AUX
Partenza:	UPS_AUX C-0
Cavo [mm ²]:	1(3G4)
Lunghezza [m]:	5
Tensione [V]:	230
Frequenza [Hz]:	50
Polarità:	Monofase L1+N
Tipo morsetto:	CBD.6
Numerazione morsetto:	1.2.T

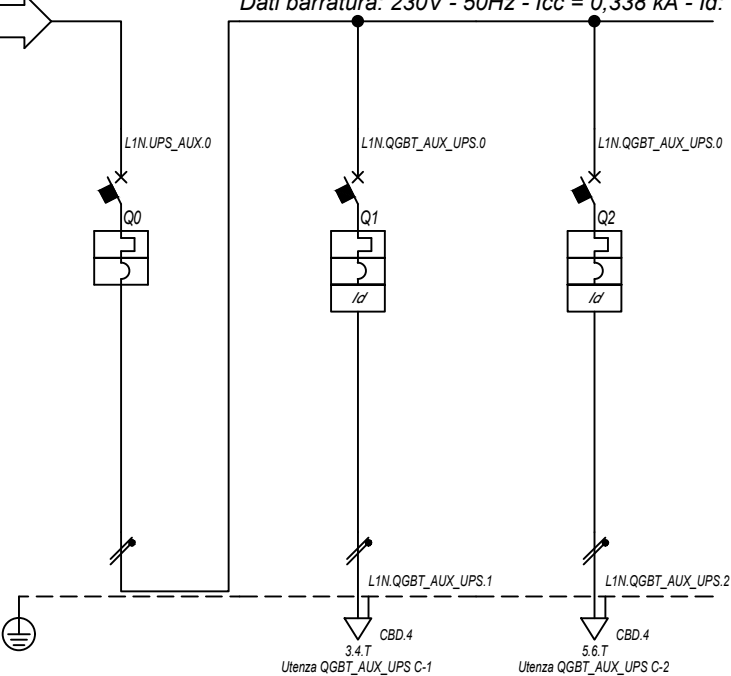

Prefisso quadro:	QGBT_AUX_UPS
Alimentazione:	Monofase L1+N
I _k Max [kA]:	0,343
Tensione nominale di impiego [V]:	230
Tensione di isolamento nominale[V]:	
Frequenza [Hz]:	50
Corrente ammissibile 1 s [kA]:	4,5
Grado di protezione IP:	---
Codice:	QGBT_AUX_UPS

Sigla utenza		QGBT_AUX_UPS C-0	QGBT_AUX_UPS C-1	QGBT_AUX_UPS C-2			
Descrizione		ARRIVO UPS	AUSILIARI QUADRO MT	AUSILIARI QUADRO BT			
POTENZA CONTEMPORANEA [kW]		0,4	0,2	0,2			
CORRENTE (I _b) [A]		1,823	0,912	0,912			
CosFi		0,95	0,95	0,95			
COEFF. DI CONTEMPORANEITA' [%]		100	100	100			
SCHEMA FUNZIONALE							
PROTEZIONE	MARCA	ABB	ABB	ABB			
	MODELLO	SN201 L	DS201 L C10 A30	DS201 L C10 A30			
	ESECUZIONE	Esecuzione Fissa	Esecuzione Fissa	Esecuzione Fissa			
	TIPOLOGIA	MagnetoTermico	MagnetoTermicoDiff.	MagnetoTermicoDiff.			
	I _n max/min/Reg. [A]	---/---/10	---/---/10	---/---/10			
	I _m max/min/Reg. [A]	---/---/100	---/---/100	---/---/100			
	P.d.I. / Curva [kA]	6 / C	6 / C	6 / C			
I _d max/min/Reg./Classe [A]	---	0,03 - Cl. A	0,03 - Cl. A				
DISTRIBUZIONE		Monofase L1+N	Monofase L1+N	Monofase L1+N			
CADUTA DI TENSIONE PERCENTUALE [%]		1,85	1,91	1,91			
VOLTMETRO / AMPEROMETRO							
LINEA	SIGLA	---	FG16OR16	FG16OR16			
	LUNGHEZZA [m]	---	5	5			
	POSA	---	143/2M_3A/30/0,8	143/2M_3A/30/0,8			
	K CORRETTIVI (K1,K2,K3,K4)	---	0,800	0,800			
	Sezione [mmq]	---	1(3G1,5)	1(3G1,5)			
	Portata (I _z) [A]	---	18	18			

NOTA:

TITOLO		CODICE		COMMITTENTE		FILE		FOGLIOLI SEGUE	
QUADRO GENERALE BT AUSILIARI - SEZIONE UPS		QGBT_AUX_UPS		TINTORETTO s.r.l.		uni050058		58 59	
QUADRO GENERALE BT AUSILIARI - SEZIONE UPS				via Vittori, 20		ELAB. CONTR. APPR.			
Schema Unifilare		PREFISSO QGBT_AUX_UPS		48018 Faenza (RA)		DISEGNO COMMESSA		PD-SM1	

DATA: 25/02/2022

Ing. Michele Pigiariu - TUTTI I DIRITTI RISERVATI

Dati barratura: 400/230V - 50Hz - I_{cc} = 1,485 kA - I_d: 0,03 A

AL FG 60

Da Quadro:	QGBT_AUX_SN
Partenza:	QGBT_AUX_SN C-7
Cavo [mm ²]:	1(5G10)
Lunghezza [m]:	40
Tensione [V]:	400
Frequenza [Hz]:	50
Polarità:	Quadripolare
Tipo morsetto:	CBD.16
Numerazione morsetto:	1.2.3.4.T

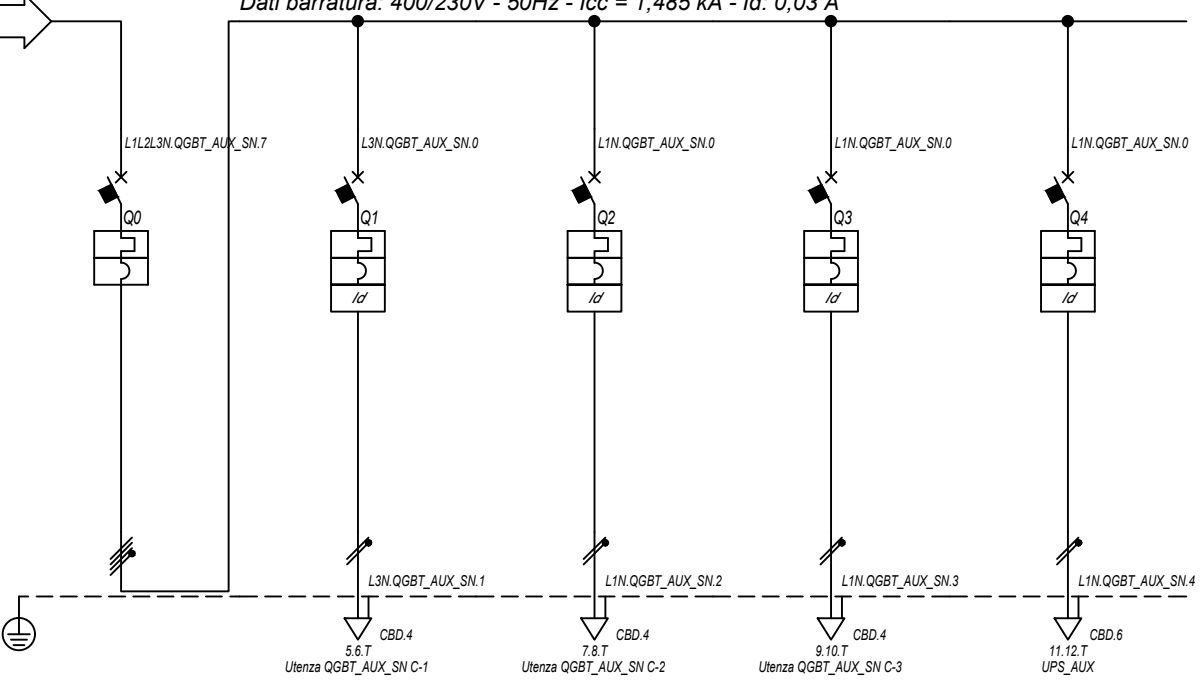

Prefisso quadro:	QGBT_AUX_SN
Alimentazione:	Quadripolare
I _k Max [kA]:	1,534
Tensione nominale di impiego [V]:	400
Tensione di isolamento nominale[V]:	
Frequenza [Hz]:	50
Corrente ammissibile 1 s [kA]:	4,5
Grado di protezione IP:	---
Codice:	QGBT_AUX_SN

Sigla utenza		QGBT_AUX_SN C-0	QGBT_AUX_SN C-1	QGBT_AUX_SN C-2	QGBT_AUX_SN C-3	QGBT_AUX_SN C-4	
Descrizione		GENERALE AUSILIARI CABINA 3	GENERALE PRESE FM CABINA	GENERALE LUCE CABINA	ILLUMINAZIONE DI SICUREZZA CABINA	PARTENZA UPS	
POTENZA CONTEMPORANEA [kW]		4,945	3	0,5	0,095	1,35	
CORRENTE (I _b) [A]		14	14	2,279	0,433	6,495	
CosFi		0,938	0,95	0,95	0,95	0,9	
COEFF. DI CONTEMPORANEITA' [%]		100	100	100	100	100	
SCHEMA FUNZIONALE							
PROTEZIONE	MARCA	ABB	ABB	ABB	ABB	ABB	
	MODELLO	S204 L	DS901L C16 AC30	DS901L C10 AC30	DS901L C10 AC30	S201 Na L+DDA202 A S	
	ESECUZIONE	Esecuzione Fissa	Esecuzione Fissa	Esecuzione Fissa	Esecuzione Fissa	Esecuzione Fissa	
	TIPOLOGIA	MagnetoTermico	MagnetoTermicoDiff.	MagnetoTermicoDiff.	MagnetoTermicoDiff.	MagnetoTermicoDiff.	
	I _n max/min/Reg. [A]	---/---/20	---/---/16	---/---/10	---/---/10	---/---/16	
	I _m max/min/Reg. [A]	---/---/200	---/---/160	---/---/100	---/---/100	---/---/160	
	P.d.I. / Curva [kA]	6 / C	6 / C	6 / C	6 / C	6 / C	
I _d max/min/Reg./Classe [A]	---	0,03 - Cl. AC	0,03 - Cl. AC	0,03 - Cl. AC	0,3 - Cl. A S		
DISTRIBUZIONE		Quadripolare	Monofase L3+N	Monofase L1+N	Monofase L1+N	Monofase L1+N	
CADUTA DI TENSIONE PERCENTUALE [%]		0,58	1,7	0,87	0,64	0,88	
VOLTMETRO / AMPEROMETRO							
LINEA	SIGLA	---	FG16OR16/FG16R16 PE	FG16OR16/FG16R16 PE	FG16OR16/FG16R16 PE	FG16OR16	
	LUNGHEZZA [m]	---	10	10	10	10	
	POSA	---	143/D161_20/0,8	143/D161_20/0,8	143/D161_20/0,8	143/2M_3A/30/0,8	
	K CORRETTIVI (K1,K2,K3,K4)	---	0,800	0,800	0,800	0,800	
	Sezione [mmq]	---	1(2x2,5)+(1PE2,5)	1(2x1,5)+(1PE1,5)	1(2x1,5)+(1PE1,5)	1(3G4)	
	Portata (I _z) [A]	---	26	20	20	32	

NOTA:

TITOLO	CODICE	COMMITTENTE	FILE	FOGLIOI SEGUE
QUADRO GENERALE BT AUSILIARI - SEZIONE NORMALE	QGBT_AUX_SN	TINTORETTO s.r.l.	uni051059	59 60
QUADRO GENERALE BT AUSILIARI - SEZIONE NORMALE		via Vittori, 20	ELAB.	CONTR.
Schema Unifilare	PREFISSO QGBT_AUX_SN	48018 Faenza (RA)	APPR.	
			DISEGNO	COMMESSA
				PD-SM1

25/02/2022 DATA:

Ing. Michele Pigiariu - TUTTI I DIRITTI RISERVATI

Dati barratura: 230V - 50Hz - Icc = 0,712 kA - Id: 0,03 A

AL FG 61

Da Quadro:	QGBT_AUX_SN
Partenza:	QGBT_AUX_SN C-4
Cavo [mm²]:	1(3G4)
Lunghezza [m]:	10
Tensione [V]:	230
Frequenza [Hz]:	50
Polarità:	Monofase L1+N
Tipo morsetto:	
Numerazione morsetto:	

Prefisso quadro:	UPS_AUX
Alimentazione:	Monofase L1+N
Ik Max [kA]:	0,712
Tensione nominale di impiego [V]:	230
Tensione di isolamento nominale[V]:	
Frequenza [Hz]:	50
Corrente ammissibile 1 s [kA]:	4,5
Grado di protezione IP:	---
Codice:	UPS_AUX

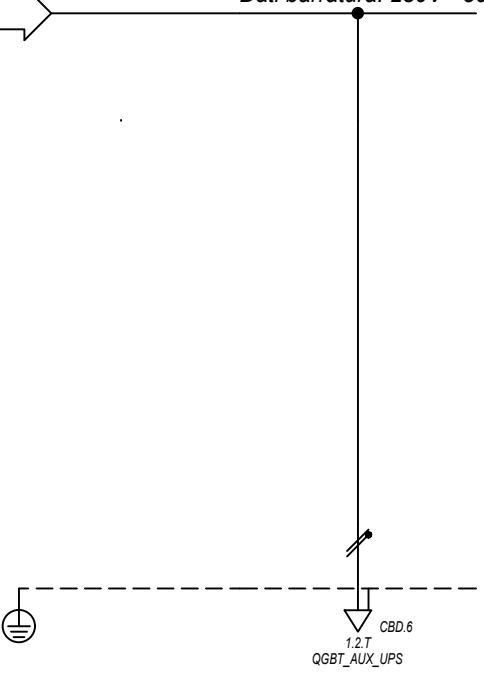

Sigla utenza		UPS_AUX C-0					
Descrizione							
POTENZA CONTEMPORANEA [kW]		0,4					
CORRENTE (Ib) [A]		1,823					
CosFi		0,95					
COEFF. DI CONTEMPORANEITA' [%]		100					
SCHEMA FUNZIONALE							
PROTEZIONE	MARCA	---					
	MODELLO	---					
	ESECUZIONE	---					
	TIPOLOGIA	No Protezione					
	In max/min/Reg. [A]	---/---/---					
	Im max/min/Reg. [A]	---/---/---					
P.d.I. / Curva [kA]	---/---						
Id max/min/Reg./Classe [A]	---						
DISTRIBUZIONE		Monofase L1+N					
CADUTA DI TENSIONE PERCENTUALE [%]		0,92					
VOLTMETRO / AMPEROMETRO							
LINEA	SIGLA	FG160R16					
	LUNGHEZZA [m]	5					
	POSA	143/2M_3A/30/0,8					
	K CORRETTIVI (K1,K2,K3,K4)	0,800					
	Sezione [mmq]	1(3G4)					
Portata (Iz) [A]	32						

NOTA:		TITOLO		CODICE		COMMITTENTE		FILE		FOGLIOLI SEGUE	
		UPS AUSILIARI CABINA		UPS_AUX		TINTORETTO s.r.l.		uni052060		60 61	
		UPS AUSILIARI CABINA				via Vittori, 20		CONTR.		APPR.	
		Schema Unifilare		PREFISSO UPS_AUX		48018 Faenza (RA)		DISEGNO		COMMESSA PD-SM1	

1 2 3 4 5 6 7 8

25/02/2022

Ing. Michele Pigiariu - TUTTI I DIRITTI RISERVATI

Dati barratura: 230V - 50Hz - Icc = 0,606 kA - Id: 0,03 A

AL FG 62

Da Quadro:	UPS_AUX
Partenza:	UPS_AUX C-0
Cavo [mm²]:	1(3G4)
Lunghezza [m]:	5
Tensione [V]:	230
Frequenza [Hz]:	50
Polarità:	Monofase L1+N
Tipo morsetto:	CBD.6
Numerazione morsetto:	1.2.T

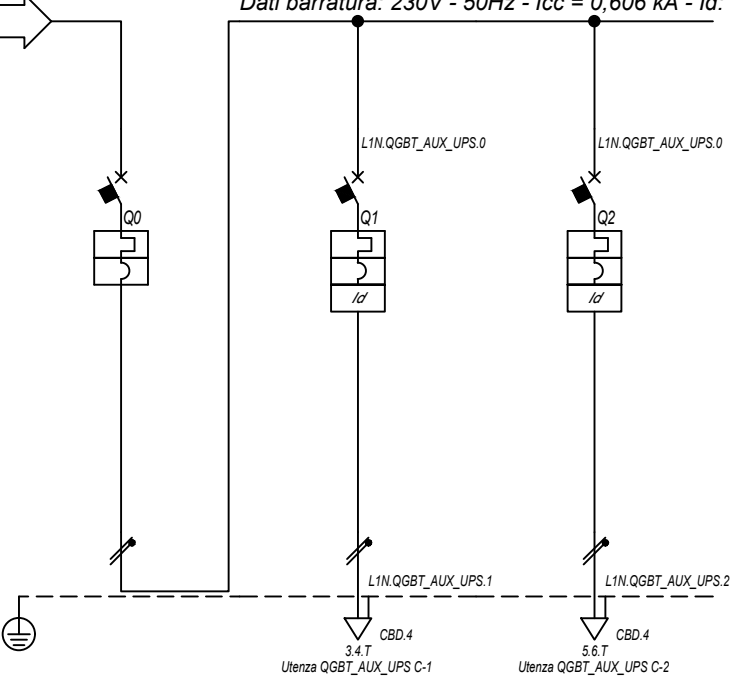

Prefisso quadro:	QGBT_AUX_UPS
Alimentazione:	Monofase L1+N
Ik Max [kA]:	0,621
Tensione nominale di impiego [V]:	230
Tensione di isolamento nominale[V]:	
Frequenza [Hz]:	50
Corrente ammissibile 1 s [kA]:	4,5
Grado di protezione IP:	---
Codice:	QGBT_AUX_UPS

Sigla utenza		QGBT_AUX_UPS C-0	QGBT_AUX_UPS C-1	QGBT_AUX_UPS C-2			
Descrizione		ARRIVO UPS	AUSILIARI QUADRO MT	AUSILIARI QUADRO BT			
POTENZA CONTEMPORANEA [kW]		0,4	0,2	0,2			
CORRENTE (Ib) [A]		1,823	0,912	0,912			
CosFi		0,95	0,95	0,95			
COEFF. DI CONTEMPORANEITA' [%]		100	100	100			
SCHEMA FUNZIONALE							
PROTEZIONE	MARCA	ABB	ABB	ABB			
	MODELLO	SN201 L	DS201 L C10 A30	DS201 L C10 A30			
	ESECUZIONE	Esecuzione Fissa	Esecuzione Fissa	Esecuzione Fissa			
	TIPOLOGIA	MagnetoTermico	MagnetoTermicoDiff.	MagnetoTermicoDiff.			
	In max/min/Reg. [A]	---/---/10	---/---/10	---/---/10			
	Im max/min/Reg. [A]	---/---/100	---/---/100	---/---/100			
P.d.I. / Curva [kA]	6 / C	6 / C	6 / C				
Id max/min/Reg./Classe [A]	---	0,03 - Cl. A	0,03 - Cl. A				
DISTRIBUZIONE		Monofase L1+N	Monofase L1+N	Monofase L1+N			
CADUTA DI TENSIONE PERCENTUALE [%]		0,94	1	1			
VOLTMETRO / AMPEROMETRO							
LINEA	SIGLA	---	FG16OR16	FG16OR16			
	LUNGHEZZA [m]	---	5	5			
	POSA	---	143/2M_3A/30/0,8	143/2M_3A/30/0,8			
	K CORRETTIVI (K1,K2,K3,K4)	---	0,800	0,800			
	Sezione [mmq]	---	1(3G1,5)	1(3G1,5)			
Portata (Iz) [A]	---	18	18				

NOTA:

TITOLO QUADRO GENERALE BT AUSILIARI - SEZIONE UPS QUADRO GENERALE BT AUSILIARI - SEZIONE UPS Schema Unifilare	CODICE QGBT_AUX_UPS	COMMITTENTE TINTORETTO s.r.l. via Vittori, 20 48018 Faenza (RA)	FILE uni053061
PREFISSO QGBT_AUX_UPS		FOGLIOLI SEGUE 61 62	
		ELAB. CONTR. APPR.	
		DISEGNO COMMESSA PD-SM1	

DATA: 25/02/2022

Ing. Michele Pigiariu - TUTTI I DIRITTI RISERVATI

Dati barratura: 400/230V - 50Hz - Icc = 0,782 kA - Id: 0,03 A

AL FG 63

Da Quadro:	QGBT_AUX_SN
Partenza:	QGBT_AUX_SN C-8
Cavo [mm²]:	1(5G16)
Lunghezza [m]:	190
Tensione [V]:	400
Frequenza [Hz]:	50
Polarità:	Quadripolare
Tipo morsetto:	CBD.25
Numerazione morsetto:	1.2.3.4.T

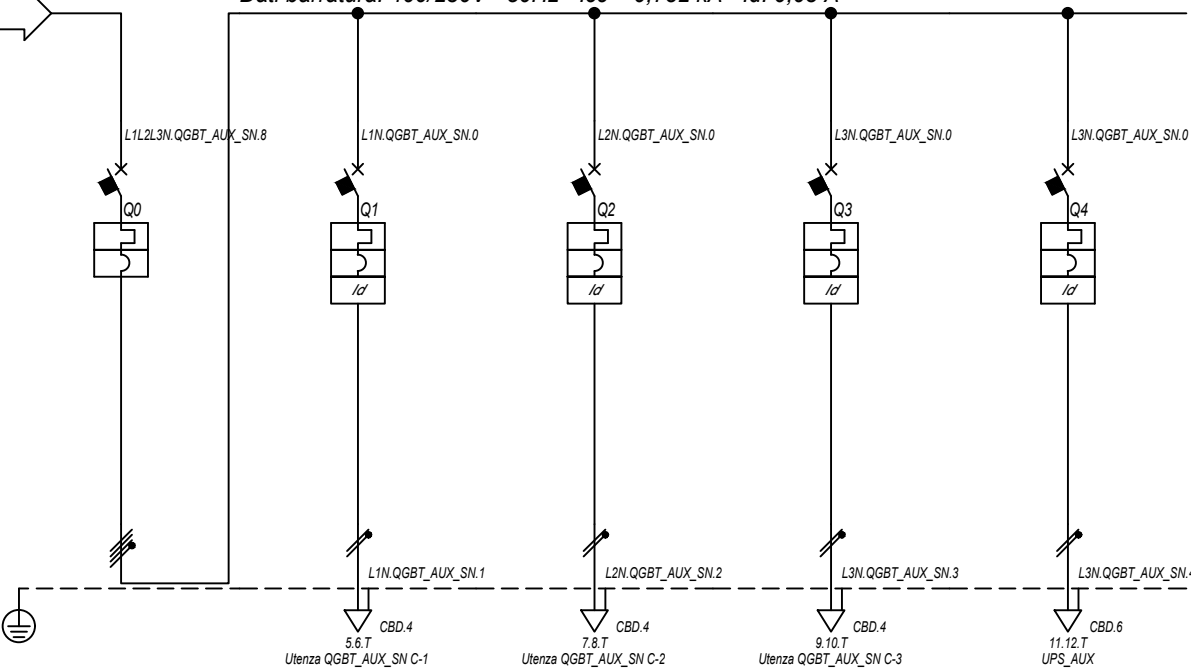

Prefisso quadro:	QGBT_AUX_SN
Alimentazione:	Quadripolare
Ik Max [kA]:	0,797
Tensione nominale di impiego [V]:	400
Tensione di isolamento nominale[V]:	50
Frequenza [Hz]:	50
Corrente ammissibile 1 s [kA]:	4,5
Grado di protezione IP:	---
Codice:	QGBT_AUX_SN

Sigla utenza		QGBT_AUX_SN C-0	QGBT_AUX_SN C-1	QGBT_AUX_SN C-2	QGBT_AUX_SN C-3	QGBT_AUX_SN C-4	
Descrizione		GENERALE AUSILIARI CABINA 4	GENERALE PRESE FM CABINA	GENERALE LUCE CABINA	ILLUMINAZIONE DI SICUREZZA CABINA	PARTENZA UPS	
POTENZA CONTEMPORANEA [kW]		4,945	3	0,5	0,095	1,35	
CORRENTE (Ib) [A]		14	14	2,279	0,433	6,495	
CosFi		0,938	0,95	0,95	0,95	0,9	
COEFF. DI CONTEMPORANEITA' [%]		100	100	100	100	100	
SCHEMA FUNZIONALE							
PROTEZIONE	MARCA	ABB	ABB	ABB	ABB	ABB	
	MODELLO	S204 L	DS901L C16 AC30	DS901L C10 AC30	DS901L C10 AC30	S201 Na L+DDA202 A S	
	ESECUZIONE	Esecuzione Fissa	Esecuzione Fissa	Esecuzione Fissa	Esecuzione Fissa	Esecuzione Fissa	
	TIPOLOGIA	MagnetoTermico	MagnetoTermicoDiff.	MagnetoTermicoDiff.	MagnetoTermicoDiff.	MagnetoTermicoDiff.	
	In max/min/Reg. [A]	---/---/20	---/---/16	---/---/10	---/---/10	---/---/16	
	Im max/min/Reg. [A]	---/---/200	---/---/160	---/---/100	---/---/100	---/---/160	
	P.d.I. / Curva [kA]	6 / C	6 / C	6 / C	6 / C	6 / C	
Id max/min/Reg./Classe [A]	---	0,03 - Cl. AC	0,03 - Cl. AC	0,03 - Cl. AC	0,3 - Cl. A S		
DISTRIBUZIONE		Quadripolare	Monofase L1+N	Monofase L2+N	Monofase L3+N	Monofase L3+N	
CADUTA DI TENSIONE PERCENTUALE [%]		1,49	2,61	1,78	1,55	1,79	
VOLTMETRO / AMPEROMETRO							
LINEA	SIGLA	---	FG16OR16/FG16R16 PE	FG16OR16/FG16R16 PE	FG16OR16/FG16R16 PE	FG16OR16	
	LUNGHEZZA [m]	---	10	10	10	10	
	POSA	---	143/D161_20/0,8	143/D161_20/0,8	143/D161_20/0,8	143/2M_3A/30/0,8	
	K CORRETTIVI (K1,K2,K3,K4)	---	0,800	0,800	0,800	0,800	
	Sezione [mmq]	---	1(2x2,5)+(1PE2,5)	1(2x1,5)+(1PE1,5)	1(2x1,5)+(1PE1,5)	1(3G4)	
	Portata (Iz) [A]	---	26	20	20	32	

NOTA:

TITOLO	CODICE	COMMITTENTE	FILE	FOGLIOI SEGUE
QUADRO GENERALE BT AUSILIARI - SEZIONE NORMALE	QGBT_AUX_SN	TINTORETTO s.r.l.	uni054062	62 63
QUADRO GENERALE BT AUSILIARI - SEZIONE NORMALE		via Vittori, 20	ELAB.	CONTR.
Schema Unifilare	PREFISSO QGBT_AUX_SN	48018 Faenza (RA)	APPR.	
			DISEGNO	COMMESSA
				PD-SM1

1 2 3 4 5 6 7 8

25/02/2022 DATA:

Ing. Michele Pigiariu - TUTTI I DIRITTI RISERVATI

Dati barratura: 230V - 50Hz - Icc = 0,369 kA - Id: 0,03 A

AL FG 64

Da Quadro:	QGBT_AUX_SN
Partenza:	QGBT_AUX_SN C-4
Cavo [mm²]:	1(3G4)
Lunghezza [m]:	10
Tensione [V]:	230
Frequenza [Hz]:	50
Polarità:	Monofase L3+N
Tipo morsetto:	
Numerazione morsetto:	

Prefisso quadro:	UPS_AUX
Alimentazione:	Monofase L3+N
Ik Max [kA]:	0,369
Tensione nominale di impiego [V]:	230
Tensione di isolamento nominale[V]:	
Frequenza [Hz]:	50
Corrente ammissibile 1 s [kA]:	4,5
Grado di protezione IP:	---
Codice:	UPS_AUX

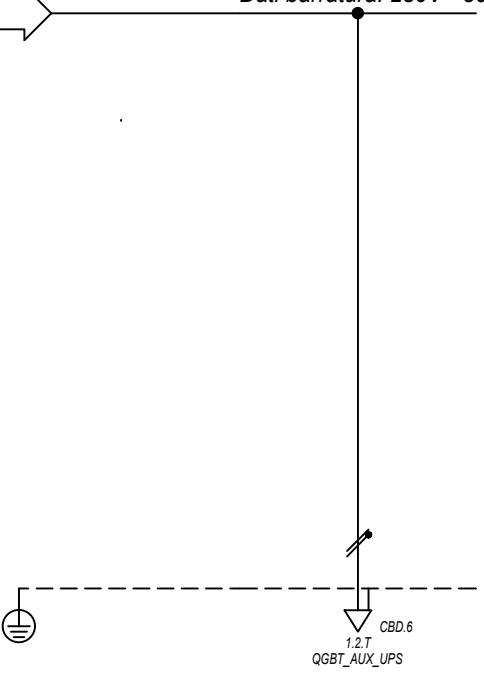

Sigla utenza		UPS_AUX C-0					
Descrizione							
POTENZA CONTEMPORANEA [kW]		0,4					
CORRENTE (Ib) [A]		1,823					
CosFi		0,95					
COEFF. DI CONTEMPORANEITA' [%]		100					
SCHEMA FUNZIONALE							
PROTEZIONE	MARCA	---					
	MODELLO	---					
	ESECUZIONE	---					
	TIPOLOGIA	No Protezione					
	In max/min/Reg. [A]	---/---/---					
	Im max/min/Reg. [A]	---/---/---					
P.d.I. / Curva [kA]	---/---						
Id max/min/Reg./Classe [A]	---						
DISTRIBUZIONE		Monofase L3+N					
CADUTA DI TENSIONE PERCENTUALE [%]		1,83					
VOLTMETRO / AMPEROMETRO							
LINEA	SIGLA	FG160R16					
	LUNGHEZZA [m]	5					
	POSA	143/2M_3A/30/0,8					
	K CORRETTIVI (K1,K2,K3,K4)	0,800					
	Sezione [mmq]	1(3G4)					
Portata (Iz) [A]	32						

NOTA:		TITOLO		CODICE		COMMITTENTE		FILE		FOGLIOLI SEGUE	
		UPS AUSILIARI CABINA		UPS_AUX		TINTORETTO s.r.l.		uni055063		63 64	
		UPS AUSILIARI CABINA				via Vittori, 20		CONTR.		APPR.	
		Schema Unifilare		PREFISSO UPS_AUX		48018 Faenza (RA)		DISEGNO		COMMESSA PD-SM1	

25/02/2022

Ing. Michele Pigiariu - TUTTI I DIRITTI RISERVATI

Dati barratura: 230V - 50Hz - Icc = 0,338 kA - Id: 0,03 A

AL FG 65

Da Quadro:	UPS_AUX
Partenza:	UPS_AUX C-0
Cavo [mm²]:	1(3G4)
Lunghezza [m]:	5
Tensione [V]:	230
Frequenza [Hz]:	50
Polarità:	Monofase L3+N
Tipo morsetto:	CBD.6
Numerazione morsetto:	1.2.T

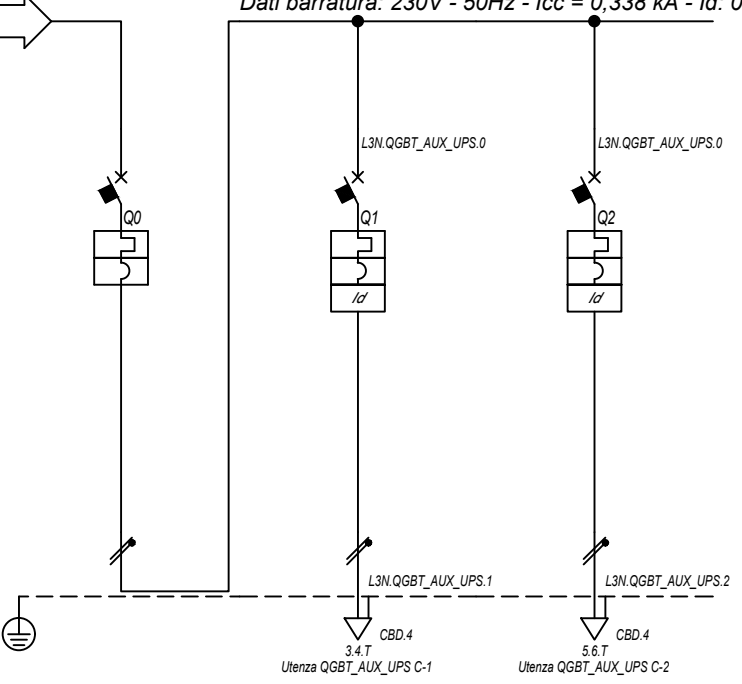

Prefisso quadro:	QGBT_AUX_UPS
Alimentazione:	Monofase L3+N
Ik Max [kA]:	0,343
Tensione nominale di impiego [V]:	230
Tensione di isolamento nominale[V]:	
Frequenza [Hz]:	50
Corrente ammissibile 1 s [kA]:	4,5
Grado di protezione IP:	---
Codice:	QGBT_AUX_UPS

Sigla utenza		QGBT_AUX_UPS C-0	QGBT_AUX_UPS C-1	QGBT_AUX_UPS C-2			
Descrizione		ARRIVO UPS	AUSILIARI QUADRO MT	AUSILIARI QUADRO BT			
POTENZA CONTEMPORANEA [kW]		0,4	0,2	0,2			
CORRENTE (Ib) [A]		1,823	0,912	0,912			
CosFi		0,95	0,95	0,95			
COEFF. DI CONTEMPORANEITA' [%]		100	100	100			
SCHEMA FUNZIONALE							
PROTEZIONE	MARCA	ABB	ABB	ABB			
	MODELLO	SN201 L	DS201 L C10 A30	DS201 L C10 A30			
	ESECUZIONE	Esecuzione Fissa	Esecuzione Fissa	Esecuzione Fissa			
	TIPOLOGIA	MagnetoTermico	MagnetoTermicoDiff.	MagnetoTermicoDiff.			
	In max/min/Reg. [A]	---/---/10	---/---/10	---/---/10			
	Im max/min/Reg. [A]	---/---/100	---/---/100	---/---/100			
	P.d.I. / Curva [kA]	6 / C	6 / C	6 / C			
Id max/min/Reg./Classe [A]	---	0,03 - Cl. A	0,03 - Cl. A				
DISTRIBUZIONE		Monofase L3+N	Monofase L3+N	Monofase L3+N			
CADUTA DI TENSIONE PERCENTUALE [%]		1,85	1,91	1,91			
VOLTMETRO / AMPEROMETRO							
LINEA	SIGLA	---	FG16OR16	FG16OR16			
	LUNGHEZZA [m]	---	5	5			
	POSA	---	143/2M_3A/30/0,8	143/2M_3A/30/0,8			
	K CORRETTIVI (K1,K2,K3,K4)	---	0,800	0,800			
	Sezione [mmq]	---	1(3G1,5)	1(3G1,5)			
	Portata (Iz) [A]	---	18	18			

NOTA:

TITOLO	CODICE	COMMITTENTE	FILE	FOGLIOLI SEGUE
QUADRO GENERALE BT AUSILIARI - SEZIONE UPS	QGBT_AUX_UPS	TINTORETTO s.r.l.	uni056064	64
QUADRO GENERALE BT AUSILIARI - SEZIONE UPS		via Vittori, 20	CONTR.	APPR.
Schema Unifilare	PREFISSO QGBT_AUX_UPS	48018 Faenza (RA)	DISEGNO	COMMESSA
				PD-SM1

1 2 3 4 5 6 7 8

DATA: 25/02/2022

Ing. Michele Pigiariu - TUTTI I DIRITTI RISERVATI

Dati barratura: 400/230V - 50Hz - Icc = 0,681 kA - Id: 0,03 A

AL FG 66

Da Quadro:	QGBT_AUX_SN
Partenza:	QGBT_AUX_SN C-9
Cavo [mm²]:	1(5G25)
Lunghezza [m]:	350
Tensione [V]:	400
Frequenza [Hz]:	50
Polarità:	Quadripolare
Tipo morsetto:	CBD.35
Numerazione morsetto:	1.2.3.4.T

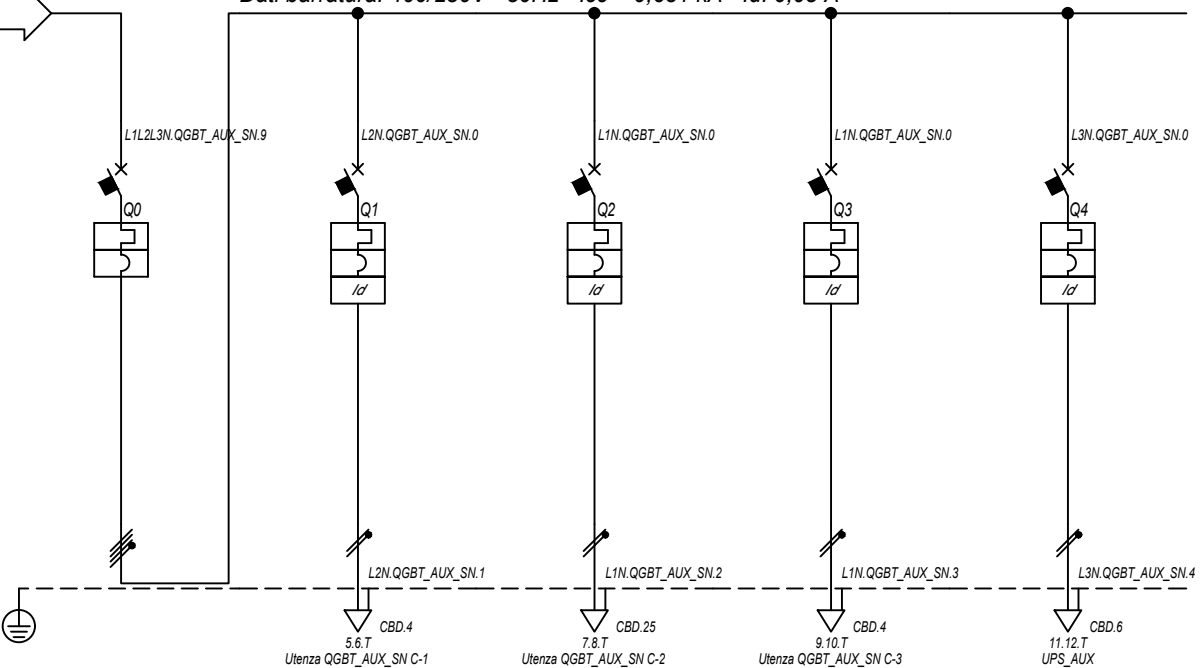

Prefisso quadro:	QGBT_AUX_SN
Alimentazione:	Quadripolare
I _k Max [kA]:	0,693
Tensione nominale di impiego [V]:	400
Tensione di isolamento nominale[V]:	
Frequenza [Hz]:	50
Corrente ammissibile 1 s [kA]:	4,5
Grado di protezione IP:	---
Codice:	QGBT_AUX_SN

Sigla utenza		QGBT_AUX_SN C-0	QGBT_AUX_SN C-1	QGBT_AUX_SN C-2	QGBT_AUX_SN C-3	QGBT_AUX_SN C-4		
Descrizione		GENERALE AUSILIARI CABINA 5	GENERALE PRESE FM CABINA	GENERALE LUCE CABINA	ILLUMINAZIONE DI SICUREZZA CABINA	PARTENZA UPS		
POTENZA CONTEMPORANEA [kW]		6,295	3	0,5	0,095	2,7		
CORRENTE (Ib) [A]		14	14	2,279	0,433	13		
CosFi		0,93	0,95	0,95	0,95	0,9		
COEFF. DI CONTEMPORANEITA' [%]		100	100	100	100	100		
SCHEMA FUNZIONALE								
PROTEZIONE	MARCA	ABB	ABB	ABB	ABB	ABB		
	MODELLO	S204 L	DS901L C16 AC30	DS901L C10 AC30	DS901L C10 AC30	S201 Na L+DDA202 A S		
	ESECUZIONE	Esecuzione Fissa	Esecuzione Fissa	Esecuzione Fissa	Esecuzione Fissa	Esecuzione Fissa		
	TIPOLOGIA	MagnetoTermico	MagnetoTermicoDiff.	MagnetoTermicoDiff.	MagnetoTermicoDiff.	MagnetoTermicoDiff.		
	I _n max/min/Reg. [A]	---/---/20	---/---/16	---/---/10	---/---/10	---/---/16		
	I _m max/min/Reg. [A]	---/---/200	---/---/160	---/---/100	---/---/100	---/---/160		
	P.d.I. / Curva [kA]	6 / C	6 / C	6 / C	6 / C	6 / C		
I _d max/min/Reg./Classe [A]	---	0,03 - Cl. AC	0,03 - Cl. AC	0,03 - Cl. AC	0,03 - Cl. AC	0,3 - Cl. A S		
DISTRIBUZIONE		Quadripolare	Monofase L2+N	Monofase L1+N	Monofase L1+N	Monofase L3+N		
CADUTA DI TENSIONE PERCENTUALE [%]		1,74	2,87	1,8	1,8	2,36		
VOLTMETRO / AMPEROMETRO								
LINEA	SIGLA	---	FG16OR16/FG16R16 PE	FG16OR16/FG16R16 PE	FG16OR16/FG16R16 PE	FG16OR16		
	LUNGHEZZA [m]	---	10	10	10	10		
	POSA	---	143/D161_20/0,8	143/D161_20/0,8	143/D161_20/0,8	143/2M_3A/30/0,8		
	K CORRETTIVI (K1,K2,K3,K4)	---	0,800	0,800	0,800	0,800		
	Sezione [mmq]	---	1(2x2,5)+(1PE2,5)	1(2x16)+(1PE16)	1(2x1,5)+(1PE1,5)	1(3G4)		
	Portata (Iz) [A]	---	26	73	20	32		

NOTA:

TITOLO	CODICE	COMMITTENTE	FILE	FOGLIOI SEGUE
QUADRO GENERALE BT AUSILIARI - SEZIONE NORMALE	QGBT_AUX_SN	TINTORETTO s.r.l.	uni057065	65 66
QUADRO GENERALE BT AUSILIARI - SEZIONE NORMALE		via Vittori, 20	ELAB.	CONTR.
Schema Unifilare	PREFISSO QGBT_AUX_SN	48018 Faenza (RA)	APPR.	
			DISEGNO	COMMESSA
				PD-SM1

25/02/2022 DATA:

Ing. Michele Pigiariu - TUTTI I DIRITTI RISERVATI

Dati barratura: 230V - 50Hz - Icc = 0,324 kA - Id: 0,03 A

AL FG 67

Da Quadro:	QGBT_AUX_SN
Partenza:	QGBT_AUX_SN C-4
Cavo [mm²]:	1(3G4)
Lunghezza [m]:	10
Tensione [V]:	230
Frequenza [Hz]:	50
Polarità:	Monofase L3+N
Tipo morsetto:	
Numerazione morsetto:	

Prefisso quadro:	UPS_AUX
Alimentazione:	Monofase L3+N
Ik Max [kA]:	0,324
Tensione nominale di impiego [V]:	230
Tensione di isolamento nominale[V]:	
Frequenza [Hz]:	50
Corrente ammissibile 1 s [kA]:	4,5
Grado di protezione IP:	---
Codice:	UPS_AUX

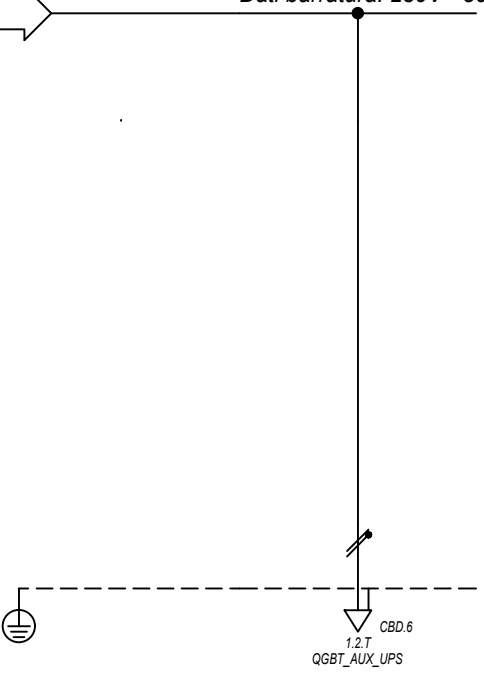

Sigla utenza		UPS_AUX C-0					
Descrizione							
POTENZA CONTEMPORANEA [kW]		0,4					
CORRENTE (Ib) [A]		1,823					
CosFi		0,95					
COEFF. DI CONTEMPORANEITA' [%]		100					
SCHEMA FUNZIONALE							
PROTEZIONE	MARCA	---					
	MODELLO	---					
	ESECUZIONE	---					
	TIPOLOGIA	No Protezione					
	In max/min/Reg. [A]	---/---/---					
	Im max/min/Reg. [A]	---/---/---					
P.d.I. / Curva [kA]	---/---						
Id max/min/Reg./Classe [A]	---						
DISTRIBUZIONE		Monofase L3+N					
CADUTA DI TENSIONE PERCENTUALE [%]		2,4					
VOLTMETRO / AMPEROMETRO							
LINEA	SIGLA	FG160R16					
	LUNGHEZZA [m]	5					
	POSA	143/2M_3A/30/0,8					
	K CORRETTIVI (K1,K2,K3,K4)	0,800					
	Sezione [mmq]	1(3G4)					
Portata (Iz) [A]	32						

NOTA:		TITOLO		CODICE		COMMITTENTE		FILE		FOGLIOLI SEGUE	
		UPS AUSILIARI CABINA		UPS_AUX		TINTORETTO s.r.l.		uni058066		66 67	
		UPS AUSILIARI CABINA				via Vittori, 20		ELAB.		CONTR.	
		Schema Unifilare		PREFISSO UPS_AUX		48018 Faenza (RA)		DISEGNO		APPR.	
								COMMESSA		PD-SM1	

1 2 3 4 5 6 7 8

25/02/2022

DATA:

Ing. Michele Pigiariu - TUTTI I DIRITTI RISERVATI

Dati barraura: 230V - 50Hz - I_{cc} = 0,3 kA - I_d: 0,03 A

AL FG 68

Da Quadro:	UPS_AUX
Partenza:	UPS_AUX C-0
Cavo [mm ²]:	1(3G4)
Lunghezza [m]:	5
Tensione [V]:	230
Frequenza [Hz]:	50
Polarità:	Monofase L3+N
Tipo morsetto:	CBD.6
Numerazione morsetto:	1.2.T

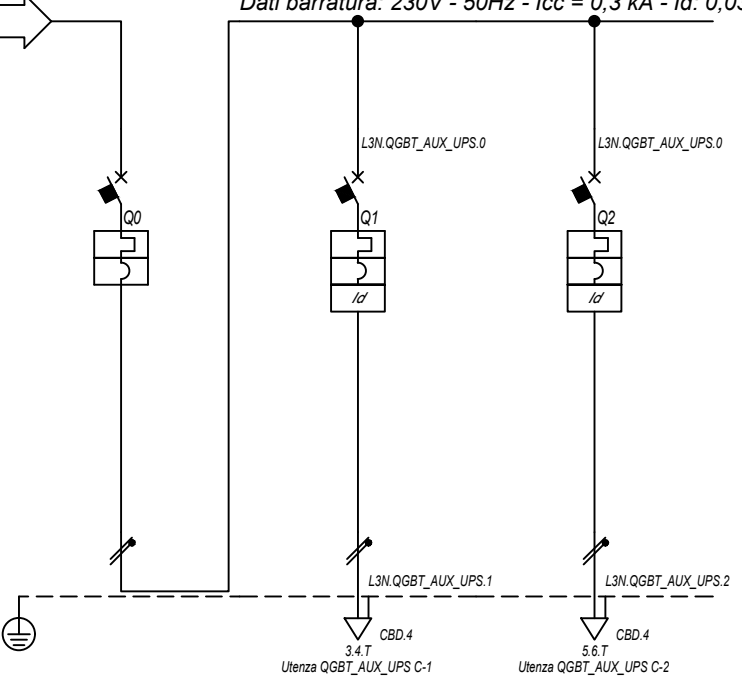

Prefisso quadro:	QGBT_AUX_UPS
Alimentazione:	Monofase L3+N
I _k Max [kA]:	0,303
Tensione nominale di impiego [V]:	230
Tensione di isolamento nominale[V]:	
Frequenza [Hz]:	50
Corrente ammissibile 1 s [kA]:	4,5
Grado di protezione IP:	---
Codice:	QGBT_AUX_UPS

Sigla utenza		QGBT_AUX_UPS C-0	QGBT_AUX_UPS C-1	QGBT_AUX_UPS C-2			
Descrizione		ARRIVO UPS	AUSILIARI QUADRO MT	AUSILIARI QUADRO BT			
POTENZA CONTEMPORANEA [kW]		0,4	0,2	0,2			
CORRENTE (I _b) [A]		1,823	0,912	0,912			
CosFi		0,95	0,95	0,95			
COEFF. DI CONTEMPORANEITA' [%]		100	100	100			
SCHEMA FUNZIONALE							
PROTEZIONE	MARCA	ABB	ABB	ABB			
	MODELLO	SN201 L	DS201 L C10 A30	DS201 L C10 A30			
	ESECUZIONE	Esecuzione Fissa	Esecuzione Fissa	Esecuzione Fissa			
	TIPOLOGIA	MagnetoTermico	MagnetoTermicoDiff.	MagnetoTermicoDiff.			
	I _n max/min/Reg. [A]	---/---/10	---/---/10	---/---/10			
	I _m max/min/Reg. [A]	---/---/100	---/---/100	---/---/100			
	P.d.I. / Curva [kA]	6 / C	6 / C	6 / C			
I _d max/min/Reg./Classe [A]	---	0,03 - Cl. A	0,03 - Cl. A				
DISTRIBUZIONE		Monofase L3+N	Monofase L3+N	Monofase L3+N			
CADUTA DI TENSIONE PERCENTUALE [%]		2,42	2,48	2,48			
VOLTMETRO / AMPEROMETRO							
LINEA	SIGLA	---	FG16OR16	FG16OR16			
	LUNGHEZZA [m]	---	5	5			
	POSA	---	143/2M_3A/30/0,8	143/2M_3A/30/0,8			
	K CORRETTIVI (K1,K2,K3,K4)	---	0,800	0,800			
	Sezione [mmq]	---	1(3G1,5)	1(3G1,5)			
	Portata (I _z) [A]	---	18	18			

NOTA:

TITOLO	CODICE	COMMITTENTE	FILE	FOGLIOLI SEGUE
QUADRO GENERALE BT AUSILIARI - SEZIONE UPS	QGBT_AUX_UPS	TINTORETTO s.r.l.	uni059067	67
QUADRO GENERALE BT AUSILIARI - SEZIONE UPS		via Vittori, 20	CONTR.	APPR.
Schema Unifilare	PREFISSO QGBT_AUX_UPS	48018 Faenza (RA)	DISEGNO	COMMESSA
				PD-SM1

DATA: 25/02/2022

Ing. Michele Pigiariu - TUTTI I DIRITTI RISERVATI

Dati barratura: 30000V - 50Hz - I_k = 6,253 kA - I_d: 2 A

AL FG 69

Da Quadro:	QMT.SS.AT-MT
Partenza:	QMT.SS.AT-MT C-3
Cavo [mm ²]:	1(3x150)
Lunghezza [m]:	5 200
Tensione [V]:	36000
Frequenza [Hz]:	50
I _k massima inizio impianto [kA]:	8,33
Esercizio del Neutro:	IT (Neutro compensato)

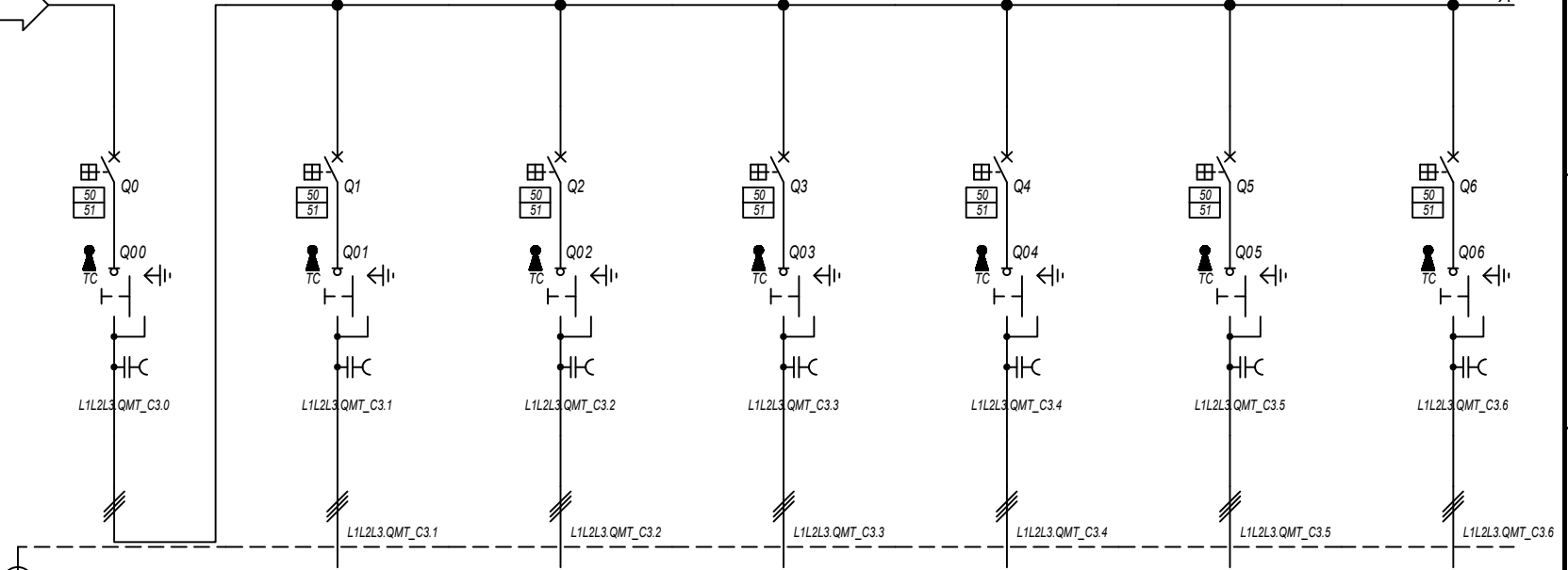

Prefisso quadro:	QMT_C3
Quadro protetto tipo:	
I _k Max [kA]:	6,253
Tensione nominale di impiego [V]:	36000
Tensione di isolamento nominale[V]:	
Frequenza [Hz]:	50
Corrente ammissibile 1 s [kA]:	---
Grado di protezione IP:	---
Codice:	QMT_C3

Sigla utenza		QMT_C3 C-0	QMT_C3 C-1	QMT_C3 C-2	QMT_C3 C-3	QMT_C3 C-4	QMT_C3 C-5	QMT_C3 C-6	
Descrizione		GENERALE QMT CAMPO 3	GENERALE MT SOTTOCAMPO 3-1	GENERALE MT SOTTOCAMPO 3-2	GENERALE MT SOTTOCAMPO 3-3	GENERALE MT SOTTOCAMPO 3-4	GENERALE MT SOTTOCAMPO 3-5	GENERALE MT SOTTOCAMPO 3-6	
POTENZA CONTEMPORANEA	[kW]	7 641	1 400	1 400	1 200	1 200	1 200	1 200	
CORRENTE (I _b)	[A]	147	27	27	23	23	23	23	
CosFi		1	1	1	1	1	1	1	
COEFF. DI CONTEMPORANEITA'	[%]	100	100	100	100	100	100	100	
SCHEMA FUNZIONALE									
PROTEZIONE	MARCA	ABB	ABB	ABB	ABB	ABB	ABB	ABB	
	MODELLO	50/51 - PR521	50/51 - PR521	50/51 - PR521	50/51 - PR521	50/51 - PR521	50/51 - PR521	50/51 - PR521	
	ESECUZIONE	Esecuzione Fissa	Esecuzione Fissa	Esecuzione Fissa	Esecuzione Fissa	Esecuzione Fissa	Esecuzione Fissa	Esecuzione Fissa	
	TIPOLOGIA	50/51	50/51	50/51	50/51	50/51	50/51	50/51	
	I _n max/min/Reg.	[A]	630/10 / 400	630/10 / 100	630/10 / 100	630/10 / 100	630/10 / 100	630/10 / 100	630/10 / 100
	I _m max/min/Reg.	[A]	1 000/300/850	1 000/300/600	1 000/300/600	1 000/300/600	1 000/300/600	1 000/300/600	1 000/300/600
	P.d.I. / Curva	[kA]	25 / N.C.	25 / N.C.	25 / N.C.	25 / N.C.	25 / N.C.	25 / N.C.	25 / N.C.
I _d max/min/Reg./Classe	[A]	---	---	---	---	---	---	---	
DISTRIBUZIONE		Tripolare	Tripolare	Tripolare	Tripolare	Tripolare	Tripolare	Tripolare	
CADUTA DI TENSIONE PERCENTUALE		1,03	1,08	1,06	1,04	1,06	1,08	1,1	
VOLTMETRO / AMPEROMETRO									
LINEA	SIGLA	---	ARG7H1RX-30 kV	ARG7H1RX-30 kV	ARG7H1RX-30 kV	ARG7H1RX-30 kV	ARG7H1RX-30 kV	ARG7H1RX-30 kV	
	LUNGHEZZA	[m]	---	500	310	60	350	540	800
	POSA		---	92/14M_D1/20/1	92/14M_D1/20/1	92/14M_D1/20/1	92/14M_D1/20/1	92/14M_D1/20/1	92/14M_D1/20/1
	K CORRETTIVI (K1,K2,K3,K4)		---	1,000	1,000	1,000	1,000	1,000	1,000
	Sezione	[mmq]	---	1(3x50)	1(3x50)	1(3x50)	1(3x50)	1(3x50)	1(3x50)
	Portata (I _z)	[A]	---	140	140	140	140	140	140

NOTA:	TITOLO	CODICE	COMMITTENTE	FILE	FOGLIOI SEGUE
	QUADRO MT CABINA CAMPO 3	QMT_C3	TINTORETTO s.r.l.	uni060068	68 69
	Schema Unifilare	PREFISSO QMT_C3	via Vittori, 20 48018 Faenza (RA)	ELAB. CONTR. APPR.	
				DISEGNO	COMMESSA PD-SM1

DATA: 25/02/2022

Ing. Michele Pigiariu - TUTTI I DIRITTI RISERVATI

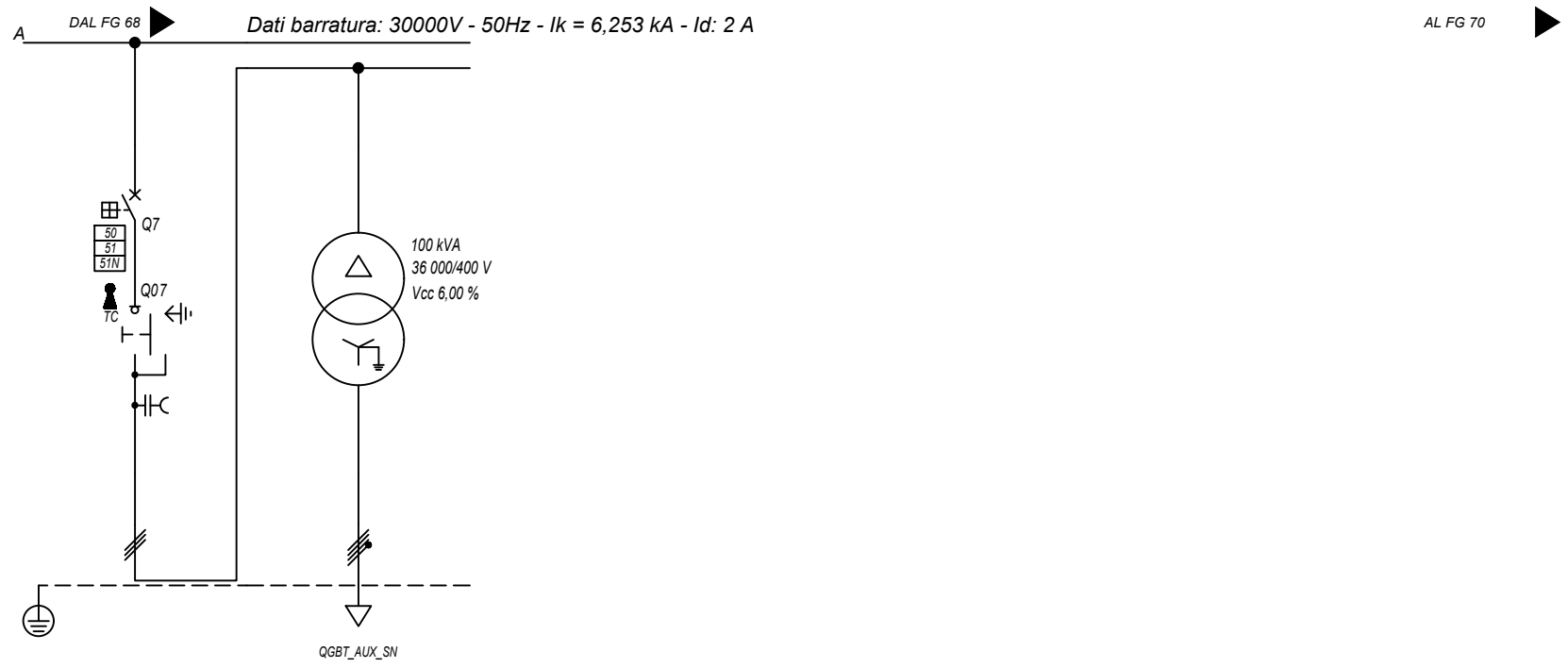

Sigla utenza		QMT_C3-C7	TR_AUX				
Descrizione		GENERALE MT	TRAFI AUSILIARI				
		AUSILIARI CAMPO 3	CAMPO 3				
POTENZA CONTEMPORANEA [kW]		41	41				
CORRENTE (Ib) [A]		0,877	68				
CosFi		0,932	0,932				
COEFF. DI CONTEMPORANEITA' [%]		100	100				
SCHEMA FUNZIONALE							
PROTEZIONE	MARCA	ABB	---				
	MODELLO	50/51/50N/51N/46/49 - PR521	---				
	ESECUZIONE	Esecuzione Fissa	---				
	TIPOLOGIA	50/51/51N	No Protezione				
	In max/min/Reg. [A]	630/10 / 10	---/--- / ---				
	Im max/min/Reg. [A]	1 000/300/400	---/---/---				
	P.d.I. / Curva [kA]	25 / N.C.	--- / ---				
Id max/min/Reg./Classe [A]	20,00/1,00/1,00	---					
DISTRIBUZIONE		Tripolare	Quadrupolare				
CADUTA DI TENSIONE PERCENTUALE [%]		1,03	0,04				
VOLTMETRO / AMPEROMETRO							
LINEA	SIGLA	ARG7H1RX-30 kV	FG16R16				
	LUNGHEZZA [m]	10	5				
	POSA	92/5M_A6/30/1	143/C 12_30/0,8				
	K CORRETTIVI (K1,K2,K3,K4)	1,000	0,800				
	Sezione [mmq]	1(3x50)	3(1x70)+(1x35)+(1PE35)				
	Portata (Iz) [A]	152	183				

NOTA:

TITOLO	CODICE	COMMITTENTE	FILE	FOGLIOLI SEGUE
QUADRO MT CABINA CAMPO 3	QMT_C3	TINTORETTO s.r.l.	uni060069	69 / 70
Schema Unifilare	PREFISSO	via Vittori, 20 48018 Faenza (RA)	ELAB. CONTR. APPR.	COMMESSA
	QMT_C3			PD-SM1

25/02/2022
DATA:

Ing. Michele Pigiariu - TUTTI I DIRITTI RISERVATI

Dati barratura: 30000V - 50Hz - I_k = 5,845 kA - I_d: 2 A

AL FG 71

Da Quadro:	QMT_C3
Partenza:	QMT_C3 C-1
Cavo [mm ²]:	1(3x50)
Lunghezza [m]:	500
Tensione [V]:	36000
Frequenza [Hz]:	50
I _k massima inizio impianto [kA]:	8,33
Esercizio del Neutro:	IT (Neutro compensato)

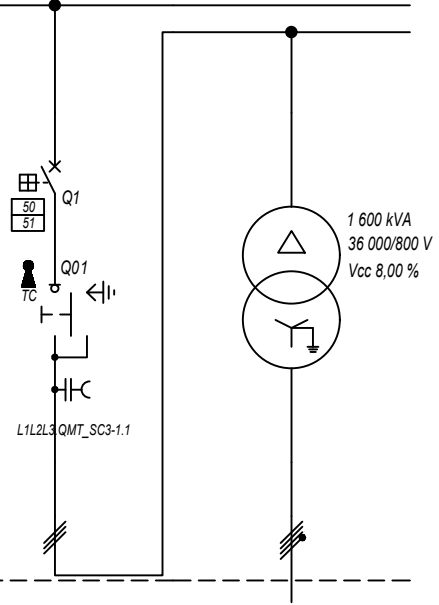

Prefisso quadro:	QMT_SC3-1
Quadro protetto tipo:	
I _k Max [kA]:	5,845
Tensione nominale di impiego [V]:	36000
Tensione di isolamento nominale[V]:	
Frequenza [Hz]:	50
Corrente ammissibile 1 s [kA]:	---
Grado di protezione IP:	---
Codice:	QMT_SC3-1

Sigla utenza	QMT_SC3-1 C-0	QMT_SC3-1 C-1	TR1				
Descrizione	RISALITA CAVI SOTTOCAMPO 3-1	GENERALE MT CABINA SOTTOCAMPO 3-1	TRAF0 CAMPO FOTOVOLTAICO 3-1				
POTENZA CONTEMPORANEA [kW]		1 400	1 400				
CORRENTE (Ib) [A]		27	1 010				
CosFi		1	1				
COEFF. DI CONTEMPORANEITA' [%]		100	100				
SCHEMA FUNZIONALE							
PROTEZIONE	MARCA	ABB	---				
	MODELLO	50/51 - PR521	---				
	ESECUZIONE	Esecuzione Fissa	---				
	TIPOLOGIA	50/51	No Protezione				
	I _n max/min/Reg. [A]	630/10 / 80	---/--- / ---				
	I _m max/min/Reg. [A]	1 000/300/600	---/---/---				
	P.d.I. / Curva [kA]	25 / N.C.	--- / ---				
I _d max/min/Reg./Classe [A]	---	---					
DISTRIBUZIONE							
CADUTA DI TENSIONE PERCENTUALE [%]		1,08	0,06				
VOLTMETRO / AMPEROMETRO							
LINEA	SIGLA		ARG7H1RX-30 kV	ARG7R			
	LUNGHEZZA [m]		5	5			
	POSA		92/10M_B1/30/1	92/4U12_/30/1			
	K CORRETTIVI (K1,K2,K3,K4)		1,000	1,000			
	Sezione [mmq]		1(3x50)	3(3x1x240)+(2x240)+(1PE240)			
	Portata (Iz) [A]		154	1 420			

NOTA:	TITOLO	CODICE	COMMITTENTE	FILE	FOGLIOI SEQUE
	QUADRO MT SOTTOCAMPO 3-1	QMT_SC3-1	TINTORETTO s.r.l.	uni061070	70
	QUADRO MT SOTTOCAMPO 3-1		via Vittori, 20	ELAB. CONTR. APPR.	71
	Schema Unifilare	PREFISSO QMT_SC3-1	48018 Faenza (RA)	DISEGNO	COMMESSA
					PD-SM1

DATA: 25/02/2022

Ing. Michele Pigiariu - TUTTI I DIRITTI RISERVATI

Dati barratura: 800/461V - 50Hz - Icc = 13,553 kA

AL FG 72

Da Quadro:	TR_SC3-1
Partenza:	TR1
Cavo [mm²]:	3(3x1x240)+(2x240)+(1PE240)
Lunghezza [m]:	5
Tensione [V]:	800
Frequenza [Hz]:	50
Polarità:	Quadripolare
Tipo morsetto:	
Numerazione morsetto:	

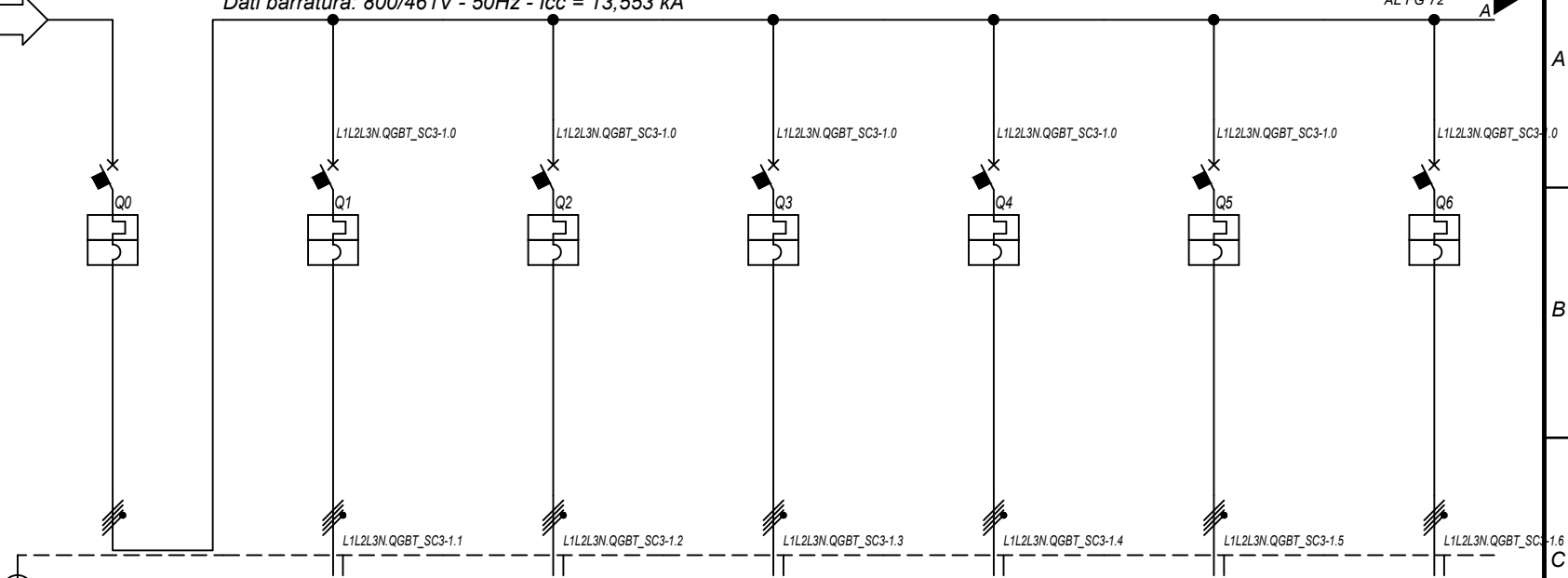

Prefisso quadro:	QGBT_SC3-1
Alimentazione:	Quadripolare
I _k Max [kA]:	13,557
Tensione nominale di impiego [V]:	800
Tensione di isolamento nominale[V]:	
Frequenza [Hz]:	50
Corrente ammissibile 1 s [kA]:	15
Grado di protezione IP:	---
Codice:	QGBT_SC3-1

Sigla utenza		QGBT_SC3-1 C-0	QGBT_SC3-1 C-1	QGBT_SC3-1 C-2	QGBT_SC3-1 C-3	QGBT_SC3-1 C-4	QGBT_SC3-1 C-5	QGBT_SC3-1 C-6	
Descrizione		GENERALE BT SOTTOCAMPO 3-1	INVERTER FOTOVOLTAICO 1	INVERTER FOTOVOLTAICO 2	INVERTER FOTOVOLTAICO 3	INVERTER FOTOVOLTAICO 4	INVERTER FOTOVOLTAICO 5	INVERTER FOTOVOLTAICO 6	
POTENZA CONTEMPORANEA	[kW]	1 400	200	200	200	200	200	200	
CORRENTE (I _b)	[A]	1 010	144	144	144	144	144	144	
CosFi		1	1	1	1	1	1	1	
COEFF. DI CONTEMPORANEITA'	[%]	100	100	100	100	100	100	100	
SCHEMA FUNZIONALE									
PROTEZIONE	MARCA	ABB	ABB	ABB	ABB	ABB	ABB	ABB	
	MODELLO	F1B.PR1 - LSI	T4V 250 F F+TMA 160	T4V 250 F F+TMA 160	T4V 250 F F+TMA 160	T4V 250 F F+TMA 160	T4V 250 F F+TMA 160	T4V 250 F F+TMA 160	
	ESECUZIONE	Esecuzione Fissa	Esecuzione Fissa	Esecuzione Fissa	Esecuzione Fissa	Esecuzione Fissa	Esecuzione Fissa	Esecuzione Fissa	
	TIPOLOGIA	MagnetoTermico	MagnetoTermico	MagnetoTermico	MagnetoTermico	MagnetoTermico	MagnetoTermico	MagnetoTermico	
	I _n max/min/Reg.	[A]	1 250/500 / 1 125	---/--- / 160	---/--- / 160	---/--- / 160	---/--- / 160	---/--- / 160	---/--- / 160
	I _m max/min/Reg.	[A]	10 000/1 250/10 000	---/---/1 600	---/---/1 600	---/---/1 600	---/---/1 600	---/---/1 600	---/---/1 600
P.d.I. / Curva	[kA]	35 / N.C.	20 / N.C.	20 / N.C.	20 / N.C.	20 / N.C.	20 / N.C.	20 / N.C.	
I _d max/min/Reg./Classe	[A]	---	---	---	---	---	---	---	
DISTRIBUZIONE		Quadripolare	Quadripolare	Quadripolare	Quadripolare	Quadripolare	Quadripolare	Quadripolare	
CADUTA DI TENSIONE PERCENTUALE		0,08	2,1	2,1	2,1	2,1	2,1	2,1	
VOLTMETRO / AMPEROMETRO									
LINEA	SIGLA	---	ARG7R	ARG7R	ARG7R	ARG7R	ARG7R	ARG7R	
	LUNGHEZZA	[m]	---	200	200	200	200	200	
	POSA		---	92/8U61_20/0,8	92/8U61_20/0,8	92/8U61_20/0,8	92/8U61_20/0,8	92/8U61_20/0,8	
	K CORRETTIVI (K1,K2,K3,K4)		---	0,800	0,800	0,800	0,800	0,800	
	Sezione	[mmq]	---	4(1x120)+(1PE70)	4(1x120)+(1PE70)	4(1x120)+(1PE70)	4(1x120)+(1PE70)	4(1x120)+(1PE70)	
Portata (I _z)	[A]	---	167	167	167	167	167		

NOTA:	TITOLO	CODICE	COMMITTENTE	FILE	FOGLIO / SEGUE
	QUADRO GENERALE BT SOTTOCAMPO 3-1	QGBT_SC3-1	TINTORETTO s.r.l.	uni062071	71 / 72
	QUADRO GENERALE BT SOTTOCAMPO 3-1		via Vittori, 20	ELAB.	CONTR.
	Schema Unifilare	PREFISSO QGBT_SC3-1	48018 Faenza (RA)	DISEGNO	COMMESSA
					PD-SM1

25/02/2022
DATA:

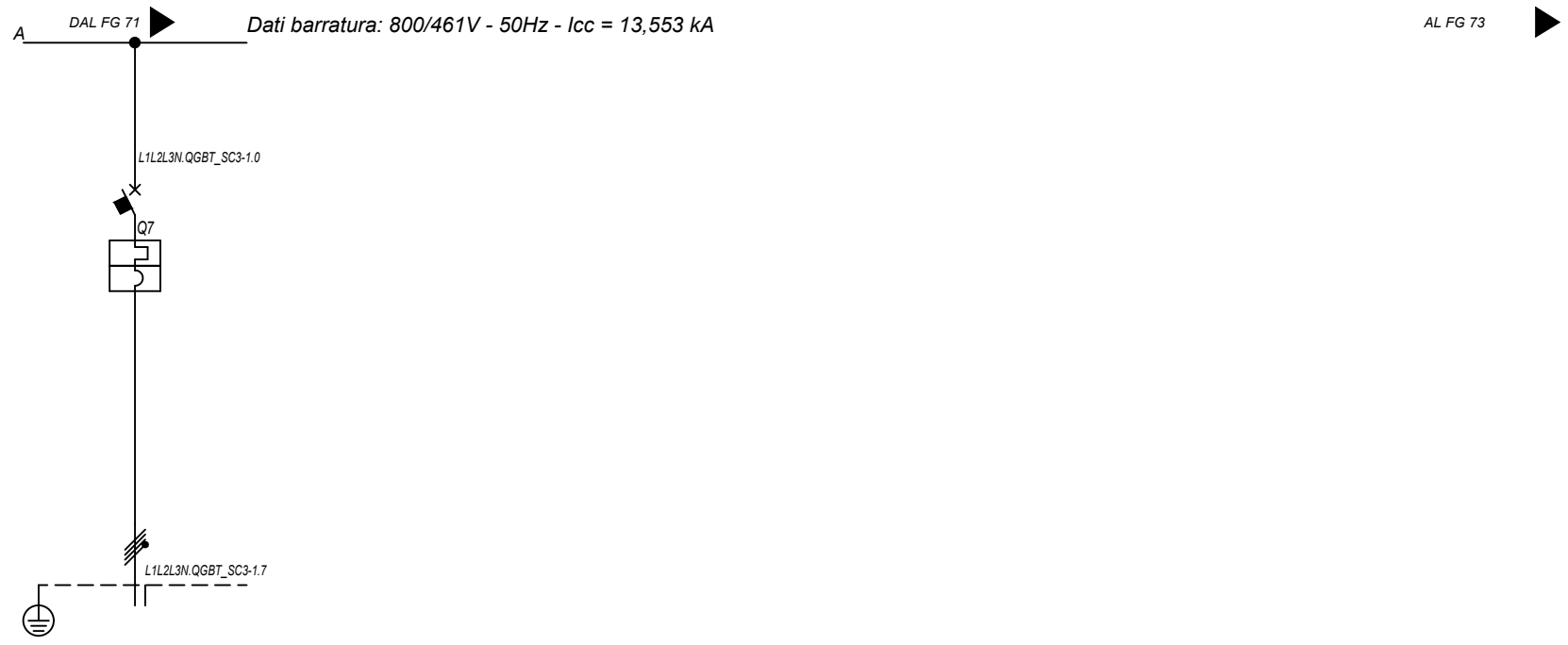

Sigla utenza		QGBT_SC3-1 C-7					
Descrizione		INVERTER FOTOVOLTAICO 7					
POTENZA CONTEMPORANEA [kW]		200					
CORRENTE (Ib) [A]		144					
CosFi		1					
COEFF. DI CONTEMPORANEITA' [%]		100					
SCHEMA FUNZIONALE							
PROTEZIONE	MARCA	ABB					
	MODELLO	T4V 250 F F+TMA 160					
	ESECUZIONE	Esecuzione Fissa					
	TIPOLOGIA	MagnetoTermico					
	In max/min/Reg. [A]	---/--/160					
	Im max/min/Reg. [A]	---/--/1600					
	P.d.I. / Curva [kA]	20 / N.C.					
DISTRIBUZIONE		Quadripolare					
CADUTA DI TENSIONE PERCENTUALE [%]		2,1					
VOLTMETRO / AMPEROMETRO							
LINEA	SIGLA	ARG7R					
	LUNGHEZZA [m]	200					
	POSA	92/8U61_/20/0,8					
	K CORRETTIVI (K1,K2,K3,K4)	0,800					
	Sezione [mmq]	4(1x120)+(1PE70)					
	Portata (Iz) [A]	167					

NOTA:

TITOLO	CODICE	COMMITTENTE	FILE	FOGLIOLI SEGUE
QUADRO GENERALE BT SOTTOCAMPO 3-1	QGBT_SC3-1	TINTORETTO s.r.l.	uni062072	72 73
QUADRO GENERALE BT SOTTOCAMPO 3-1		via Vittori, 20	ELAB.	CONTR.
Schema Unifilare	PREFISSO QGBT SC3-1	48018 Faenza (RA)	DISEGNO	APPR.
			COMMESSA	PD-SM1

Ing. Michele Pigiariu - TUTTI I DIRITTI RISERVATI

25/02/2022

Ing. Michele Pigiariu - TUTTI I DIRITTI RISERVATI

Dati barra: 30000V - 50Hz - I_k = 5,999 kA - I_d: 2 A

AL FG 74

Da Quadro:	QMT_C3
Partenza:	QMT_C3 C-2
Cavo [mm ²]:	1(3x50)
Lunghezza [m]:	310
Tensione [V]:	36000
Frequenza [Hz]:	50
I _k massima inizio impianto [kA]:	8,33
Esercizio del Neutro:	IT (Neutro compensato)

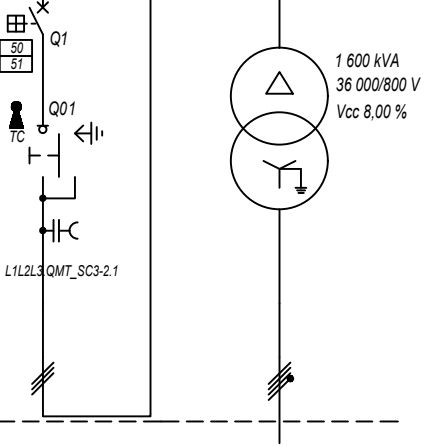

Prefisso quadro:	QMT_SC3-2
Quadro protetto tipo:	
I _k Max [kA]:	5,999
Tensione nominale di impiego [V]:	36000
Tensione di isolamento nominale[V]:	
Frequenza [Hz]:	50
Corrente ammissibile 1 s [kA]:	---
Grado di protezione IP:	---
Codice:	QMT_SC3-2

Sigla utenza	QMT_SC3-2 C-0	QMT_SC3-2 C-1	TR1				
Descrizione	RISALITA CAVI SOTTOCAMPO 3-2	GENERALE MT CABINA SOTTOCAMPO 3-2	TRAFI SOTTOCAMPO 3-2				
POTENZA CONTEMPORANEA [kW]		1 400	1 400				
CORRENTE (I _b) [A]		27	1 010				
CosFi		1	1				
COEFF. DI CONTEMPORANEITA' [%]		100	100				
SCHEMA FUNZIONALE							
PROTEZIONE	MARCA	ABB	---				
	MODELLO	50/51 - PR521	---				
	ESECUZIONE	Esecuzione Fissa	---				
	TIPOLOGIA	50/51	No Protezione				
	I _n max/min/Reg. [A]	630/10 / 80	---/--- / ---				
	I _m max/min/Reg. [A]	1 000/300/600	---/---/---				
P.d.I. / Curva [kA]	25 / N.C.	--- / ---					
I _d max/min/Reg./Classe [A]	---	---					
DISTRIBUZIONE							
CADUTA DI TENSIONE PERCENTUALE [%]		1,06	0,06				
VOLTMETRO / AMPEROMETRO							
LINEA	SIGLA		ARG7H1RX-30 kV	ARG7R			
	LUNGHEZZA [m]		5	5			
	POSA		92/10M_B1/30/1	92/4U12_/30/1			
	K CORRETTIVI (K1,K2,K3,K4)		1,000	1,000			
	Sezione [mmq]		1(3x50)	3(3x1x240)+(2x240)+(1PE240)			
Portata (I _z) [A]		154	1 420				

NOTA:	TITOLO	CODICE	COMMITTENTE	FILE	FOLGII SEQUE
	QUADRO MT SOTTOCAMPO 3-2	QMT_SC3-2	TINTORETTO s.r.l.	uni063073	73 74
	QUADRO MT SOTTOCAMPO 3-2		via Vittori, 20	ELAB.	CONTR.
	Schema Unifilare	PREFISSO QMT_SC3-2	48018 Faenza (RA)	DISEGNO	COMMESSA
					PD-SM1

DATA: 25/02/2022

Ing. Michele Pigiariu - TUTTI I DIRITTI RISERVATI

Dati barratura: 800/461V - 50Hz - Icc = 13,562 kA

AL FG 75

Da Quadro:	TR_SC3-2
Partenza:	TR1
Cavo [mm²]:	3(3x1x240)+(2x240)+(1PE240)
Lunghezza [m]:	5
Tensione [V]:	800
Frequenza [Hz]:	50
Polarità:	Quadripolare
Tipo morsetto:	
Numerazione morsetto:	

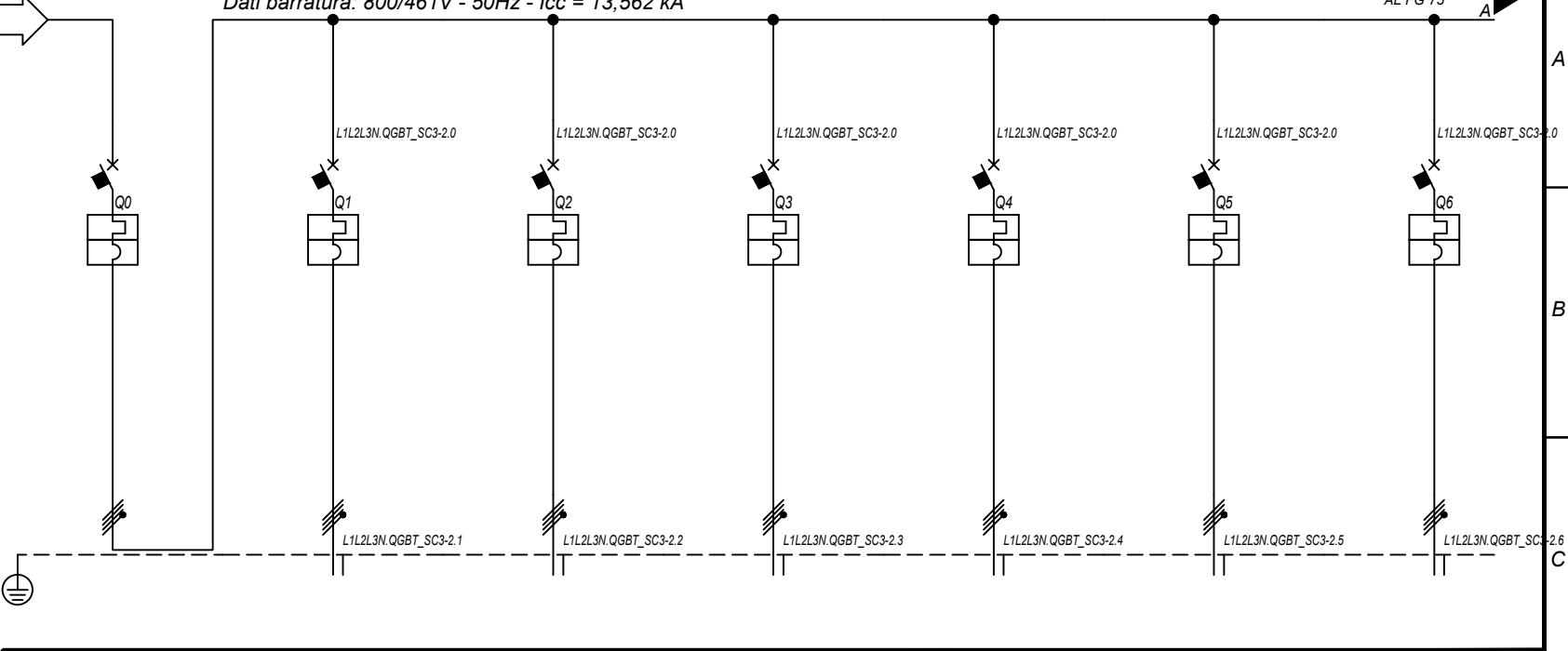

Prefisso quadro:	QGBT_SC3-2
Alimentazione:	Quadripolare
I _k Max [kA]:	13,566
Tensione nominale di impiego [V]:	800
Tensione di isolamento nominale[V]:	
Frequenza [Hz]:	50
Corrente ammissibile 1 s [kA]:	15
Grado di protezione IP:	---
Codice:	QGBT_SC3-2

Sigla utenza		QGBT_SC3-2 C-0	QGBT_SC3-2 C-1	QGBT_SC3-2 C-2	QGBT_SC3-2 C-3	QGBT_SC3-2 C-4	QGBT_SC3-2 C-5	QGBT_SC3-2 C-6	
Descrizione		GENERALE BT SOTTOCAMPO 3-2	INVERTER FOTOVOLTAICO 1	INVERTER FOTOVOLTAICO 2	INVERTER FOTOVOLTAICO 3	INVERTER FOTOVOLTAICO 4	INVERTER FOTOVOLTAICO 5	INVERTER FOTOVOLTAICO 6	
POTENZA CONTEMPORANEA	[kW]	1 400	200	200	200	200	200	200	
CORRENTE (I _b)	[A]	1 010	144	144	144	144	144	144	
CosFi		1	1	1	1	1	1	1	
COEFF. DI CONTEMPORANEITA'	[%]	100	100	100	100	100	100	100	
SCHEMA FUNZIONALE									
PROTEZIONE	MARCA	ABB	ABB	ABB	ABB	ABB	ABB	ABB	
	MODELLO	F1B.PR1 - LSI	T4V 250 F F+TMA 160	T4V 250 F F+TMA 160	T4V 250 F F+TMA 160	T4V 250 F F+TMA 160	T4V 250 F F+TMA 160	T4V 250 F F+TMA 160	
	ESECUZIONE	Esecuzione Fissa	Esecuzione Fissa	Esecuzione Fissa	Esecuzione Fissa	Esecuzione Fissa	Esecuzione Fissa	Esecuzione Fissa	
	TIPOLOGIA	MagnetoTermico	MagnetoTermico	MagnetoTermico	MagnetoTermico	MagnetoTermico	MagnetoTermico	MagnetoTermico	
	I _n max/min/Reg.	[A]	1 250/500 / 1 125	---/--- / 160	---/--- / 160	---/--- / 160	---/--- / 160	---/--- / 160	---/--- / 160
	I _m max/min/Reg.	[A]	10 000/1 250/10 000	---/---/1 600	---/---/1 600	---/---/1 600	---/---/1 600	---/---/1 600	---/---/1 600
P.d.I. / Curva	[kA]	35 / N.C.	20 / N.C.	20 / N.C.	20 / N.C.	20 / N.C.	20 / N.C.	20 / N.C.	
I _d max/min/Reg./Classe	[A]	---	---	---	---	---	---	---	
DISTRIBUZIONE		Quadripolare	Quadripolare	Quadripolare	Quadripolare	Quadripolare	Quadripolare	Quadripolare	
CADUTA DI TENSIONE PERCENTUALE		0,08	2,1	2,1	2,1	2,1	2,1	2,1	
VOLTMETRO / AMPEROMETRO									
LINEA	SIGLA	---	ARG7R	ARG7R	ARG7R	ARG7R	ARG7R	ARG7R	
	LUNGHEZZA	[m]	---	200	200	200	200	200	
	POSA		---	92/8U61_20/0,8	92/8U61_20/0,8	92/8U61_20/0,8	92/8U61_20/0,8	92/8U61_20/0,8	
	K CORRETTIVI (K1,K2,K3,K4)		---	0,800	0,800	0,800	0,800	0,800	
	Sezione	[mmq]	---	4(1x120)+(1PE70)	4(1x120)+(1PE70)	4(1x120)+(1PE70)	4(1x120)+(1PE70)	4(1x120)+(1PE70)	
Portata (I _z)	[A]	---	167	167	167	167	167		

NOTA:	TITOLO	CODICE	COMMITTENTE	FILE	FOGLIOI SEGUE
	QUADRO GENERALE BT SOTTOCAMPO 3-2	QGBT_SC3-2	TINTORETTO s.r.l.	uni064074	74
	QUADRO GENERALE BT SOTTOCAMPO 3-2		via Vittori, 20	ELAB.	CONTR.
	Schema Unifilare	PREFISSO QGBT_SC3-2	48018 Faenza (RA)	APPR.	
				DISEGNO	COMMESSA
					PD-SM1

1 2 3 4 5 6 7 8

25/02/2022
DATA:

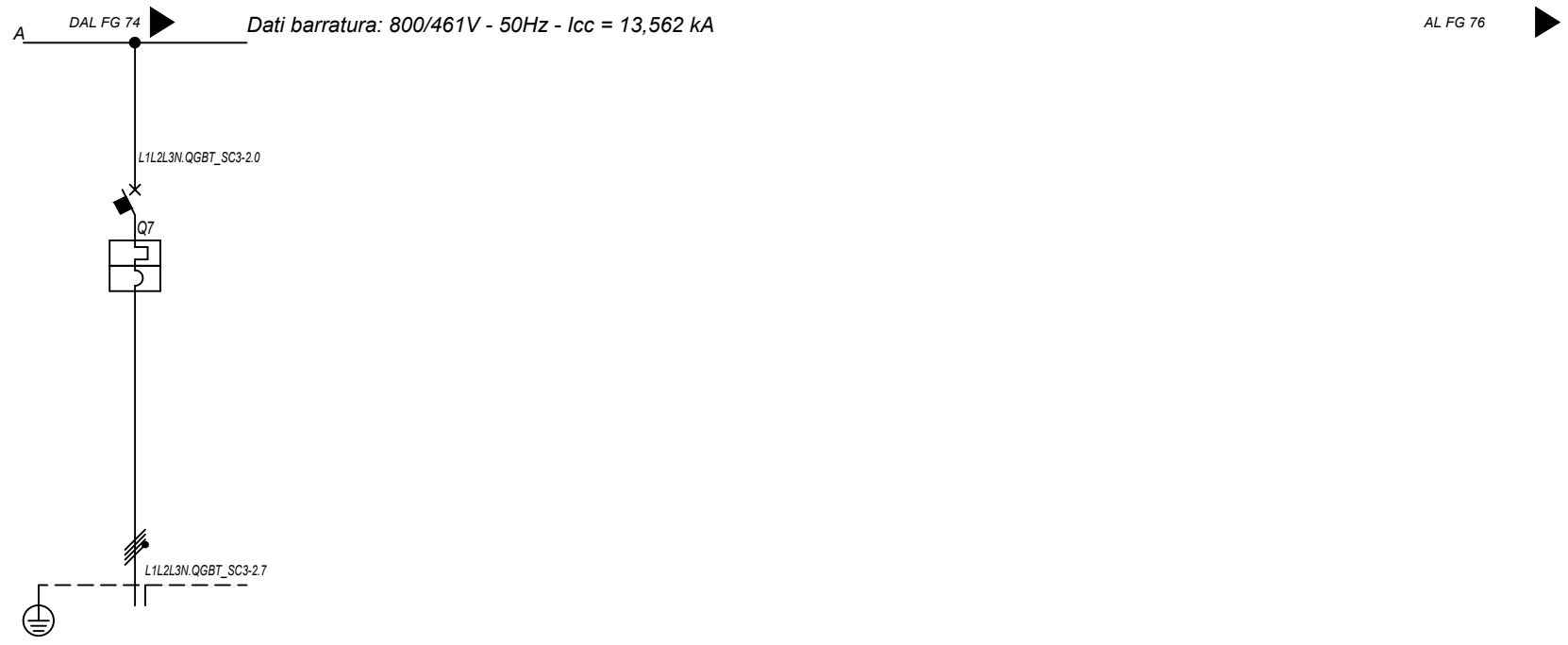

Sigla utenza		QGBT_SC3-2 C-7					
Descrizione		INVERTER FOTOVOLTAICO 7					
POTENZA CONTEMPORANEA [kW]		200					
CORRENTE (Ib) [A]		144					
CosFi		1					
COEFF. DI CONTEMPORANEITA' [%]		100					
SCHEMA FUNZIONALE							
PROTEZIONE	MARCA	ABB					
	MODELLO	T4V 250 F F+TMA 160					
	ESECUZIONE	Esecuzione Fissa					
	TIPOLOGIA	Magnetotermico					
	In max/min/Reg. [A]	---/--/160					
	Im max/min/Reg. [A]	---/--/1600					
	P.d.I. / Curva [kA]	20 / N.C.					
Id max/min/Reg./Classe [A]	---						
DISTRIBUZIONE		Quadripolare					
CADUTA DI TENSIONE PERCENTUALE [%]		2,1					
VOLTMETRO / AMPEROMETRO							
LINEA	SIGLA	ARG7R					
	LUNGHEZZA [m]	200					
	POSA	92/8U61_/20/0,8					
	K CORRETTIVI (K1,K2,K3,K4)	0,800					
	Sezione [mmq]	4(1x120)+(1PE70)					
	Portata (Iz) [A]	167					

NOTA:

TITOLO	CODICE	COMMITTENTE	FILE	FOGLIOLI SEGUE
QUADRO GENERALE BT SOTTOCAMPO 3-2	QGBT_SC3-2	TINTORETTO s.r.l.	uni064075	75 / 76
QUADRO GENERALE BT SOTTOCAMPO 3-2		via Vittori, 20	ELAB.	CONTR.
Schema Unifilare	PREFISSO QGBT_SC3-2	48018 Faenza (RA)	DISEGNO	COMMESSA
				PD-SM1

Ing. Michele Pigiariu - TUTTI I DIRITTI RISERVATI

25/02/2022

DATA:

Ing. Michele Pigiariu - TUTTI I DIRITTI RISERVATI

Dati barratura: 30000V - 50Hz - I_k = 6,204 kA - I_d: 2 A

AL FG 77

Da Quadro:	QMT_C3
Partenza:	QMT_C3 C-3
Cavo [mm ²]:	1(3x50)
Lunghezza [m]:	60
Tensione [V]:	36000
Frequenza [Hz]:	50
I _k massima inizio impianto [kA]:	8,33
Esercizio del Neutro:	IT (Neutro compensato)

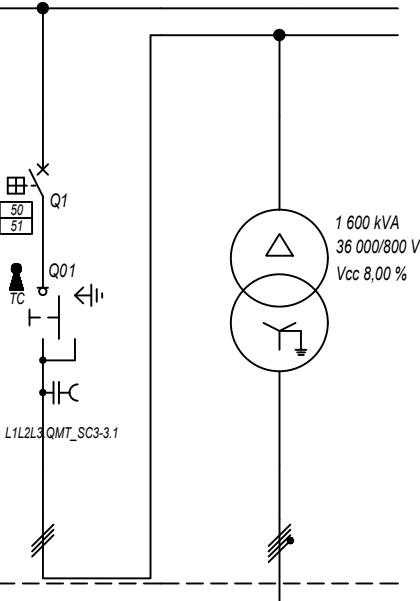

Prefisso quadro:	QMT_SC3-3
Quadro protetto tipo:	
I _k Max [kA]:	6,204
Tensione nominale di impiego [V]:	36000
Tensione di isolamento nominale[V]:	
Frequenza [Hz]:	50
Corrente ammissibile 1 s [kA]:	---
Grado di protezione IP:	---
Codice:	QMT_SC3-3

Sigla utenza		QMT_SC3-3 C-0	QMT_SC3-3 C-1	TR1			
Descrizione		RISALITA CAVI SOTTOCAMPO 3-3	GENERALE MT CABINA SOTTOCAMPO 3-3	TRAFI SOTTOCAMPO 3-3			
POTENZA CONTEMPORANEA [kW]			1 200	1 200			
CORRENTE (I _b) [A]			23	866			
CosFi			1	1			
COEFF. DI CONTEMPORANEITA' [%]			100	100			
SCHEMA FUNZIONALE							
PROTEZIONE	MARCA		ABB	---			
	MODELLO		50/51 - PR521	---			
	ESECUZIONE		Esecuzione Fissa	---			
	TIPOLOGIA		50/51	No Protezione			
	I _n max/min/Reg. [A]		630/10 / 80	---/--- / ---			
	I _m max/min/Reg. [A]		1 000/300/600	---/---/---			
DISTRIBUZIONE			Tripolare	Quadrupolare			
CADUTA DI TENSIONE PERCENTUALE [%]			1,04	0,05			
VOLTMETRO / AMPEROMETRO							
LINEA	SIGLA		ARG7H1RX-30 kV	ARG7R			
	LUNGHEZZA [m]		5	5			
	POSA		92/10M_B1/30/1	92/4U12_/30/1			
	K CORRETTIVI (K1,K2,K3,K4)		1,000	1,000			
	Sezione [mmq]		1(3x50)	3(3x1x240)+(2x240)+(1PE240)			
Portata (I _z) [A]			154	1 420			

NOTA:

TITOLO		CODICE		COMMITTENTE		FILE		FOGLIOLI SEGUE	
QUADRO MT SOTTOCAMPO 3-3		QMT_SC3-3		TINTORETTO s.r.l.		uni065076		76	
QUADRO MT SOTTOCAMPO 3-3				via Vittori, 20		CONTR.		APPR.	
Schema Unifilare		PREFISSO QMT_SC3-3		48018 Faenza (RA)		DISEGNO		COMMESSA	
								PD-SM1	

1 2 3 4 5 6 7 8

DATA: 25/02/2022

Ing. Michele Pigiariu - TUTTI I DIRITTI RISERVATI

Dati barratura: 800/461V - 50Hz - Icc = 13,574 kA

AL FG 78

Da Quadro:	TR_SC3-3
Partenza:	TR1
Cavo [mm²]:	3(3x1x240)+(2x240)+(1PE240)
Lunghezza [m]:	5
Tensione [V]:	800
Frequenza [Hz]:	50
Polarità:	Quadripolare
Tipo morsetto:	
Numerazione morsetto:	

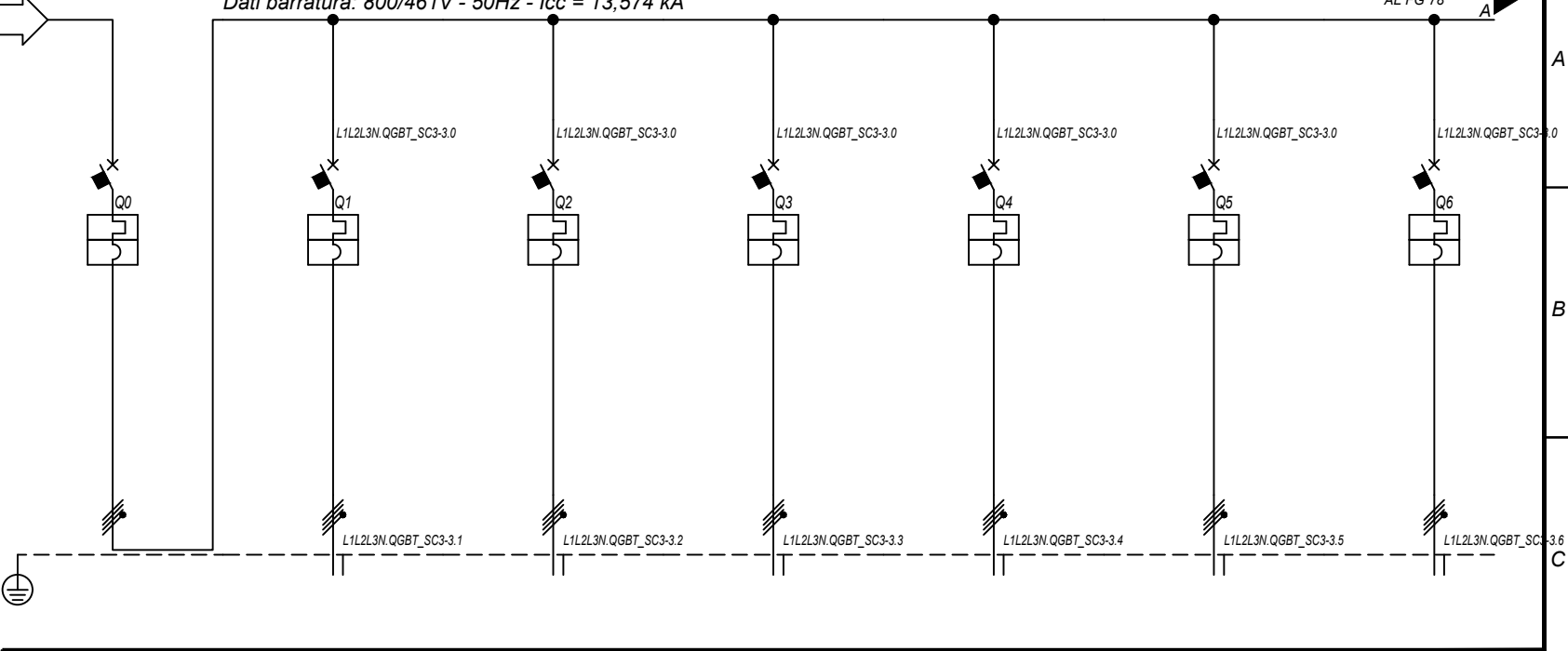

Prefisso quadro:	QGBT_SC3-3
Alimentazione:	Quadripolare
I _k Max [kA]:	13,578
Tensione nominale di impiego [V]:	800
Tensione di isolamento nominale[V]:	
Frequenza [Hz]:	50
Corrente ammissibile 1 s [kA]:	15
Grado di protezione IP:	---
Codice:	QGBT_SC3-3

Sigla utenza		QGBT_SC3-3 C-0	QGBT_SC3-3 C-1	QGBT_SC3-3 C-2	QGBT_SC3-3 C-3	QGBT_SC3-3 C-4	QGBT_SC3-3 C-5	QGBT_SC3-3 C-6	
Descrizione		GENERALE BT SOTTOCAMPO 3-3	INVERTER FOTOVOLTAICO 1	INVERTER FOTOVOLTAICO 2	INVERTER FOTOVOLTAICO 3	INVERTER FOTOVOLTAICO 4	INVERTER FOTOVOLTAICO 5	INVERTER FOTOVOLTAICO 6	
POTENZA CONTEMPORANEA	[kW]	1 200	200	200	200	200	200	200	
CORRENTE (I _b)	[A]	866	144	144	144	144	144	144	
CosFi		1	1	1	1	1	1	1	
COEFF. DI CONTEMPORANEITA'	[%]	100	100	100	100	100	100	100	
SCHEMA FUNZIONALE									
PROTEZIONE	MARCA	ABB	ABB	ABB	ABB	ABB	ABB	ABB	
	MODELLO	F1B.PR1 - LSI	T4V 250 F F+TMA 160	T4V 250 F F+TMA 160	T4V 250 F F+TMA 160	T4V 250 F F+TMA 160	T4V 250 F F+TMA 160	T4V 250 F F+TMA 160	
	ESECUZIONE	Esecuzione Fissa	Esecuzione Fissa	Esecuzione Fissa	Esecuzione Fissa	Esecuzione Fissa	Esecuzione Fissa	Esecuzione Fissa	
	TIPOLOGIA	MagnetoTermico	MagnetoTermico	MagnetoTermico	MagnetoTermico	MagnetoTermico	MagnetoTermico	MagnetoTermico	
	I _n max/min/Reg.	[A]	1 250/500 / 1 000	---/--- / 160	---/--- / 160	---/--- / 160	---/--- / 160	---/--- / 160	---/--- / 160
	I _m max/min/Reg.	[A]	10 000/1 250/10 000	---/---/1 600	---/---/1 600	---/---/1 600	---/---/1 600	---/---/1 600	---/---/1 600
	P.d.I. / Curva	[kA]	35 / N.C.	20 / N.C.	20 / N.C.	20 / N.C.	20 / N.C.	20 / N.C.	20 / N.C.
Id max/min/Reg./Classe	[A]	---	---	---	---	---	---	---	
DISTRIBUZIONE		Quadripolare	Quadripolare	Quadripolare	Quadripolare	Quadripolare	Quadripolare	Quadripolare	
CADUTA DI TENSIONE PERCENTUALE		0,06	2,09	2,09	2,09	2,09	2,09	2,09	
VOLTMETRO / AMPEROMETRO									
LINEA	SIGLA	---	ARG7R	ARG7R	ARG7R	ARG7R	ARG7R	ARG7R	
	LUNGHEZZA	[m]	---	200	200	200	200	200	
	POSA		---	92/8U61_20/0,8	92/8U61_20/0,8	92/8U61_20/0,8	92/8U61_20/0,8	92/8U61_20/0,8	
	K CORRETTIVI (K1,K2,K3,K4)		---	0,800	0,800	0,800	0,800	0,800	
	Sezione	[mmq]	---	4(1x120)+(1PE70)	4(1x120)+(1PE70)	4(1x120)+(1PE70)	4(1x120)+(1PE70)	4(1x120)+(1PE70)	
	Portata (I _z)	[A]	---	167	167	167	167	167	

NOTA:	TITOLO	CODICE	COMMITTENTE	FILE	FOGLIO / SEGUE
	QUADRO GENERALE BT SOTTOCAMPO 3-3	QGBT_SC3-3	TINTORETTO s.r.l.	uni066077	77 / 78
	QUADRO GENERALE BT SOTTOCAMPO 3-3		via Vittori, 20	ELAB.	CONTR.
	Schema Unifilare	PREFISSO QGBT_SC3-3	48018 Faenza (RA)	DISEGNO	COMMESSA
					PD-SM1

1 2 3 4 5 6 7 8

25/02/2022
DATA:

Da Quadro:	QMT_C3
Partenza:	QMT_C3 C-4
Cavo [mm²]:	1(3x50)
Lunghezza [m]:	350
Tensione [V]:	36000
Frequenza [Hz]:	50
Ik massima inizio impianto [kA]:	8,33
Esercizio del Neutro:	IT (Neutro compensato)

Dati barratura: 30000V - 50Hz - Ik = 5,967 kA - Id: 2 A

AL FG 79

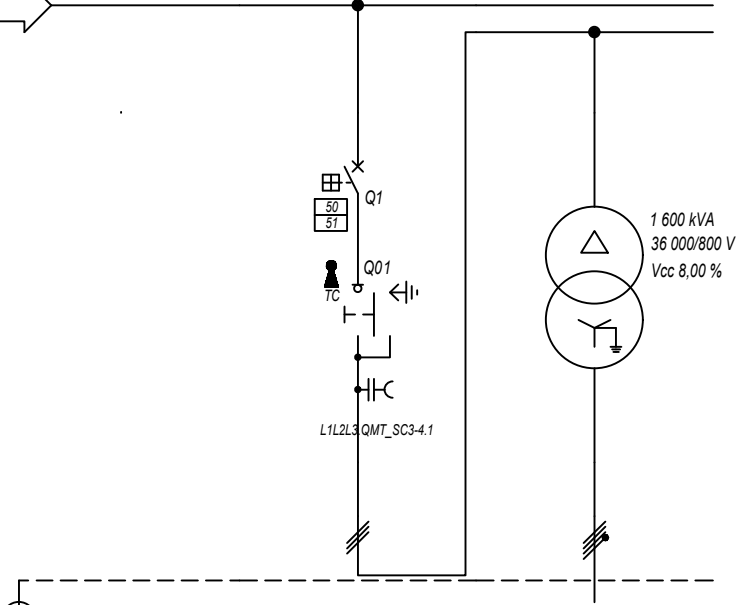

Prefisso quadro:	QMT_SC3-4
Quadro protetto tipo:	
Ik Max [kA]:	5,967
Tensione nominale di impiego [V]:	36000
Tensione di isolamento nominale[V]:	
Frequenza [Hz]:	50
Corrente ammissibile 1 s [kA]:	---
Grado di protezione IP:	---
Codice:	QMT_SC3-4

Sigla utenza	QMT_SC3-4 C-0	QMT_SC3-4 C-1	TR1				
Descrizione	RISALITA CAVI SOTTOCAMPO 3-4	GENERALE MT CABINA SOTTOCAMPO 3-4	TRAFO CAMPO FOTOVOLTAICO 3-4				
POTENZA CONTEMPORANEA [kW]		1 200	1 200				
CORRENTE (Ib) [A]		23	866				
CosFi		1	1				
COEFF. DI CONTEMPORANEITA' [%]		100	100				
SCHEMA FUNZIONALE							
PROTEZIONE	MARCA	ABB	---				
	MODELLO	50/51 - PR521	---				
	ESECUZIONE	Esecuzione Fissa	---				
	TIPOLOGIA	50/51	No Protezione				
	In max/min/Reg. [A]	630/10 / 80	---/--- / ---				
	Im max/min/Reg. [A]	1 000/300/600	---/---/---				
P.d.I. / Curva [kA]	25 / N.C.	--- / ---					
Id max/min/Reg./Classe [A]	---	---					
DISTRIBUZIONE							
CADUTA DI TENSIONE PERCENTUALE [%]		1,06	0,05				
VOLTMETRO / AMPEROMETRO							
LINEA	SIGLA		ARG7H1RX-30 kV	ARG7R			
	LUNGHEZZA [m]		5	5			
	POSA		92/10M_B1/30/1	92/4U12_/30/1			
	K CORRETTIVI (K1,K2,K3,K4)		1,000	1,000			
	Sezione [mmq]		1(3x50)	3(3x1x240)+(2x240)+(1PE240)			
Portata (Iz) [A]		154	1 420				

NOTA:	TITOLO	CODICE	COMMITTENTE	FILE	FOGLIOI SEGUE
	QUADRO MT SOTTOCAMPO 3-4	QMT_SC3-4	TINTORETTO s.r.l.	uni067078	78 / 79
	QUADRO MT SOTTOCAMPO 3-4		via Vittori, 20	ELAB.	CONTR.
	Schema Unifilare	PREFISSO QMT SC3-4	48018 Faenza (RA)	DISEGNO	APPR.
				COMMESSA	PD-SM1

Ing. Michele Pigiariu - TUTTI I DIRITTI RISERVATI

DATA: 25/02/2022

Ing. Michele Pigiariu - TUTTI I DIRITTI RISERVATI

Dati barratura: 800/461V - 50Hz - Icc = 13,56 kA

AL FG 80

Da Quadro:	TR_SC3-4
Partenza:	TR1
Cavo [mm²]:	3(3x1x240)+(2x240)+(1PE240)
Lunghezza [m]:	5
Tensione [V]:	800
Frequenza [Hz]:	50
Polarità:	Quadripolare
Tipo morsetto:	
Numerazione morsetto:	

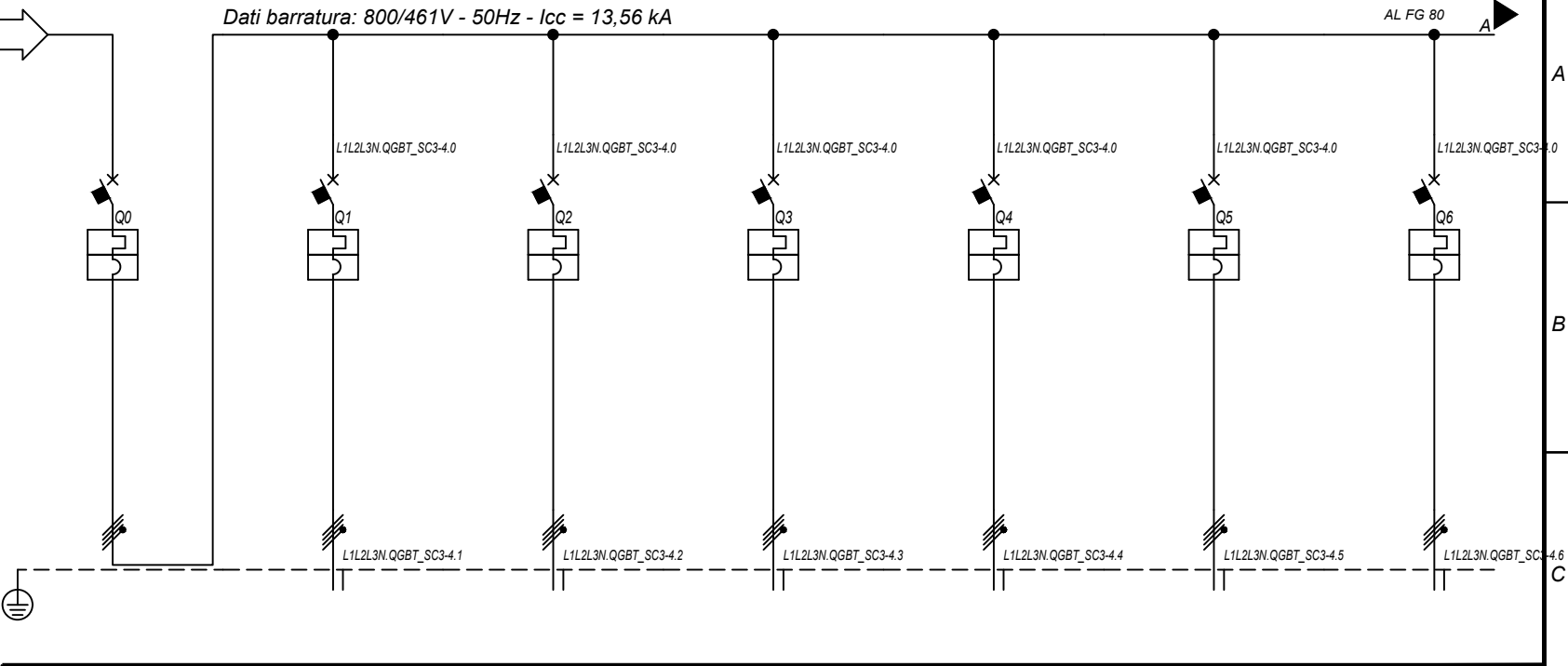

Prefisso quadro:	QGBT_SC3-4
Alimentazione:	Quadripolare
Ik Max [kA]:	13,564
Tensione nominale di impiego [V]:	800
Tensione di isolamento nominale[V]:	
Frequenza [Hz]:	50
Corrente ammissibile 1 s [kA]:	15
Grado di protezione IP:	---
Codice:	QGBT_SC3-4

Sigla utenza		QGBT_SC3-4 C-0	QGBT_SC3-4 C-1	QGBT_SC3-4 C-2	QGBT_SC3-4 C-3	QGBT_SC3-4 C-4	QGBT_SC3-4 C-5	QGBT_SC3-4 C-6	
Descrizione		GENERALE BT SOTTOCAMPO 3-4	INVERTER FOTOVOLTAICO 1	INVERTER FOTOVOLTAICO 2	INVERTER FOTOVOLTAICO 3	INVERTER FOTOVOLTAICO 4	INVERTER FOTOVOLTAICO 5	INVERTER FOTOVOLTAICO 6	
POTENZA CONTEMPORANEA	[kW]	1 200	200	200	200	200	200	200	
CORRENTE (Ib)	[A]	866	144	144	144	144	144	144	
CosFi		1	1	1	1	1	1	1	
COEFF. DI CONTEMPORANEITA'	[%]	100	100	100	100	100	100	100	
SCHEMA FUNZIONALE									
PROTEZIONE	MARCA	ABB	ABB	ABB	ABB	ABB	ABB	ABB	
	MODELLO	F1B.PR1 - LSI	T4V 250 F F+TMA 160	T4V 250 F F+TMA 160	T4V 250 F F+TMA 160	T4V 250 F F+TMA 160	T4V 250 F F+TMA 160	T4V 250 F F+TMA 160	
	ESECUZIONE	Esecuzione Fissa	Esecuzione Fissa	Esecuzione Fissa	Esecuzione Fissa	Esecuzione Fissa	Esecuzione Fissa	Esecuzione Fissa	
	TIPOLOGIA	MagnetoTermico	MagnetoTermico	MagnetoTermico	MagnetoTermico	MagnetoTermico	MagnetoTermico	MagnetoTermico	
	In max/min/Reg.	[A]	1 250/500 / 1 000	---/--- / 160	---/--- / 160	---/--- / 160	---/--- / 160	---/--- / 160	---/--- / 160
	Im max/min/Reg.	[A]	10 000/1 250/10 000	---/---/1 600	---/---/1 600	---/---/1 600	---/---/1 600	---/---/1 600	---/---/1 600
	P.d.I. / Curva	[kA]	35 / N.C.	20 / N.C.	20 / N.C.	20 / N.C.	20 / N.C.	20 / N.C.	20 / N.C.
Id max/min/Reg./Classe	[A]	---	---	---	---	---	---	---	
DISTRIBUZIONE		Quadripolare	Quadripolare	Quadripolare	Quadripolare	Quadripolare	Quadripolare	Quadripolare	
CADUTA DI TENSIONE PERCENTUALE		0,06	2,09	2,09	2,09	2,09	2,09	2,09	
VOLTMETRO / AMPEROMETRO									
LINEA	SIGLA	---	ARG7R	ARG7R	ARG7R	ARG7R	ARG7R	ARG7R	
	LUNGHEZZA	[m]	---	200	200	200	200	200	
	POSA		---	92/8U61_20/0,8	92/8U61_20/0,8	92/8U61_20/0,8	92/8U61_20/0,8	92/8U61_20/0,8	
	K CORRETTIVI (K1,K2,K3,K4)		---	0,800	0,800	0,800	0,800	0,800	
	Sezione	[mmq]	---	4(1x120)+(1PE70)	4(1x120)+(1PE70)	4(1x120)+(1PE70)	4(1x120)+(1PE70)	4(1x120)+(1PE70)	
Portata (Iz)	[A]	---	167	167	167	167	167		

NOTA:		CODICE QGBT_SC3-4		COMMITTENTE TINTORETTO s.r.l.		FILE uni068079		FOGLIOLI SEGUE 79 80	
TITOLO		QUADRO GENERALE BT SOTTOCAMPO 3-4		via Vittori, 20		ELAB.		CONTR.	
		Schema Unifilare		48018 Faenza (RA)		DISEGNO		COMMESSA PD-SM1	
		PREFISSO QGBT_SC3-4							

25/02/2022
DATA:

Da Quadro:	QMT_C3
Partenza:	QMT_C3 C-5
Cavo [mm²]:	1(3x50)
Lunghezza [m]:	540
Tensione [V]:	36000
Frequenza [Hz]:	50
Ik massima inizio impianto [kA]:	8,33
Esercizio del Neutro:	IT (Neutro compensato)

Dati barratura: 30000V - 50Hz - Ik = 5,813 kA - Id: 2 A

AL FG 81

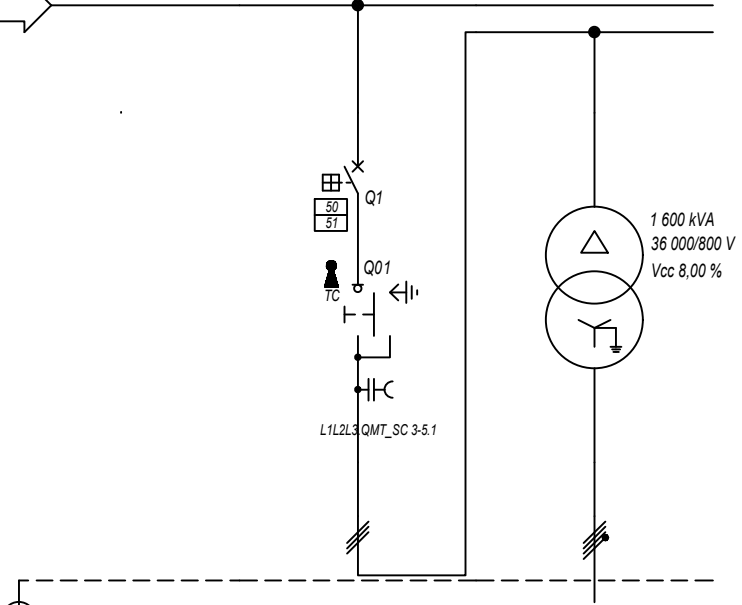

Prefisso quadro:	QMT_SC 3-5
Quadro protetto tipo:	
Ik Max [kA]:	5,813
Tensione nominale di impiego [V]:	36000
Tensione di isolamento nominale[V]:	
Frequenza [Hz]:	50
Corrente ammissibile 1 s [kA]:	---
Grado di protezione IP:	---
Codice:	QMT_SC 3-5

<table border="1"> <tr><td>Sigla utenza</td><td>QMT_SC 3-5 C-0</td><td>QMT_SC 3-5 C-1</td><td>TR1</td></tr> <tr><td>Descrizione</td><td>RISALITA CAVI SOTTOCAMPO 3-5</td><td>GENERALE MT CABINA SOTTOCAMPO 3-5</td><td>TRAFO CAMPO FOTOVOLTAICO 3-5</td></tr> <tr><td>POTENZA CONTEMPORANEA [kW]</td><td></td><td>1 200</td><td>1 200</td></tr> <tr><td>CORRENTE (Ib) [A]</td><td></td><td>23</td><td>866</td></tr> <tr><td>CosFi</td><td></td><td>1</td><td>1</td></tr> <tr><td>COEFF. DI CONTEMPORANEITA' [%]</td><td></td><td>100</td><td>100</td></tr> <tr><td colspan="4">SCHEMA FUNZIONALE</td></tr> <tr><td rowspan="6">PROTEZIONE</td><td>MARCA</td><td>ABB</td><td>---</td></tr> <tr><td>MODELLO</td><td>50/51 - PR521</td><td>---</td></tr> <tr><td>ESECUZIONE</td><td>Esecuzione Fissa</td><td>---</td></tr> <tr><td>TIPOLOGIA</td><td>50/51</td><td>No Protezione</td></tr> <tr><td>In max/min/Reg. [A]</td><td>630/10 / 80</td><td>---/--- / ---</td></tr> <tr><td>Im max/min/Reg. [A]</td><td>1 000/300/600</td><td>---/---/---</td></tr> <tr><td>P.d.I. / Curva [kA]</td><td>25 / N.C.</td><td>--- / ---</td></tr> <tr><td>Id max/min/Reg./Classe [A]</td><td>---</td><td>---</td></tr> <tr><td>DISTRIBUZIONE</td><td>Tripolare</td><td>Quadrupolare</td><td></td></tr> <tr><td>CADUTA DI TENSIONE PERCENTUALE [%]</td><td>1,08</td><td>0,05</td><td></td></tr> <tr><td colspan="4">VOLTMETRO / AMPEROMETRO</td></tr> <tr><td rowspan="6">LINEA</td><td>SIGLA</td><td>ARG7H1RX-30 kV</td><td>ARG7R</td></tr> <tr><td>LUNGHEZZA [m]</td><td>5</td><td>5</td></tr> <tr><td>POSA</td><td>92/10M_B1/30/1</td><td>92/4U12_/30/1</td></tr> <tr><td>K CORRETTIVI (K1,K2,K3,K4)</td><td>1,000</td><td>1,000</td></tr> <tr><td>Sezione [mmq]</td><td>1(3x50)</td><td>3(3x1x240)+(2x240)+(1PE240)</td></tr> <tr><td>Portata (Iz) [A]</td><td>154</td><td>1 420</td></tr> </table>	Sigla utenza	QMT_SC 3-5 C-0	QMT_SC 3-5 C-1	TR1	Descrizione	RISALITA CAVI SOTTOCAMPO 3-5	GENERALE MT CABINA SOTTOCAMPO 3-5	TRAFO CAMPO FOTOVOLTAICO 3-5	POTENZA CONTEMPORANEA [kW]		1 200	1 200	CORRENTE (Ib) [A]		23	866	CosFi		1	1	COEFF. DI CONTEMPORANEITA' [%]		100	100	SCHEMA FUNZIONALE				PROTEZIONE	MARCA	ABB	---	MODELLO	50/51 - PR521	---	ESECUZIONE	Esecuzione Fissa	---	TIPOLOGIA	50/51	No Protezione	In max/min/Reg. [A]	630/10 / 80	---/--- / ---	Im max/min/Reg. [A]	1 000/300/600	---/---/---	P.d.I. / Curva [kA]	25 / N.C.	--- / ---	Id max/min/Reg./Classe [A]	---	---	DISTRIBUZIONE	Tripolare	Quadrupolare		CADUTA DI TENSIONE PERCENTUALE [%]	1,08	0,05		VOLTMETRO / AMPEROMETRO				LINEA	SIGLA	ARG7H1RX-30 kV	ARG7R	LUNGHEZZA [m]	5	5	POSA	92/10M_B1/30/1	92/4U12_/30/1	K CORRETTIVI (K1,K2,K3,K4)	1,000	1,000	Sezione [mmq]	1(3x50)	3(3x1x240)+(2x240)+(1PE240)	Portata (Iz) [A]	154	1 420							
Sigla utenza	QMT_SC 3-5 C-0	QMT_SC 3-5 C-1	TR1																																																																																								
Descrizione	RISALITA CAVI SOTTOCAMPO 3-5	GENERALE MT CABINA SOTTOCAMPO 3-5	TRAFO CAMPO FOTOVOLTAICO 3-5																																																																																								
POTENZA CONTEMPORANEA [kW]		1 200	1 200																																																																																								
CORRENTE (Ib) [A]		23	866																																																																																								
CosFi		1	1																																																																																								
COEFF. DI CONTEMPORANEITA' [%]		100	100																																																																																								
SCHEMA FUNZIONALE																																																																																											
PROTEZIONE	MARCA	ABB	---																																																																																								
	MODELLO	50/51 - PR521	---																																																																																								
	ESECUZIONE	Esecuzione Fissa	---																																																																																								
	TIPOLOGIA	50/51	No Protezione																																																																																								
	In max/min/Reg. [A]	630/10 / 80	---/--- / ---																																																																																								
	Im max/min/Reg. [A]	1 000/300/600	---/---/---																																																																																								
P.d.I. / Curva [kA]	25 / N.C.	--- / ---																																																																																									
Id max/min/Reg./Classe [A]	---	---																																																																																									
DISTRIBUZIONE	Tripolare	Quadrupolare																																																																																									
CADUTA DI TENSIONE PERCENTUALE [%]	1,08	0,05																																																																																									
VOLTMETRO / AMPEROMETRO																																																																																											
LINEA	SIGLA	ARG7H1RX-30 kV	ARG7R																																																																																								
	LUNGHEZZA [m]	5	5																																																																																								
	POSA	92/10M_B1/30/1	92/4U12_/30/1																																																																																								
	K CORRETTIVI (K1,K2,K3,K4)	1,000	1,000																																																																																								
	Sezione [mmq]	1(3x50)	3(3x1x240)+(2x240)+(1PE240)																																																																																								
	Portata (Iz) [A]	154	1 420																																																																																								

<p>NOTA:</p> <p>TITOLO QUADRO MT SOTTOCAMPO 3-5</p> <p>QUADRO MT SOTTOCAMPO 3-5</p> <p>Schema Unifilare</p>	<p>CODICE QMT_SC 3-5</p> <p>PREFISSO QMT_SC 3-5</p>	<p>COMMITTENTE TINTORETTO s.r.l.</p> <p>via Vittori, 20</p> <p>48018 Faenza (RA)</p>	<p>FILE uni069080</p> <p>ELAB. _____ CONTR. _____ APPR. _____</p> <p>DISEGNO _____ COMMESSA PD-SM1</p>	<p>FOGLIOI SEGUE 80 81</p>
--	---	---	--	-----------------------------------

Ing. Michele Pigiariu - TUTTI I DIRITTI RISERVATI

DATA: 25/02/2022

Ing. Michele Pigiariu - TUTTI I DIRITTI RISERVATI

Dati barratura: 800/461V - 50Hz - I_{cc} = 13,551 kA

AL FG 82

Da Quadro:	TR_SC 3-5
Partenza:	TR1
Cavo [mm ²]:	3(3x1x240)+(2x240)+(1PE240)
Lunghezza [m]:	5
Tensione [V]:	800
Frequenza [Hz]:	50
Polarità:	Quadripolare
Tipo morsetto:	
Numerazione morsetto:	

Prefisso quadro:	QGBT_SC 3-5
Alimentazione:	Quadripolare
I _k Max [kA]:	13,555
Tensione nominale di impiego [V]:	800
Tensione di isolamento nominale[V]:	
Frequenza [Hz]:	50
Corrente ammissibile 1 s [kA]:	15
Grado di protezione IP:	---
Codice:	QGBT_SC 3-5

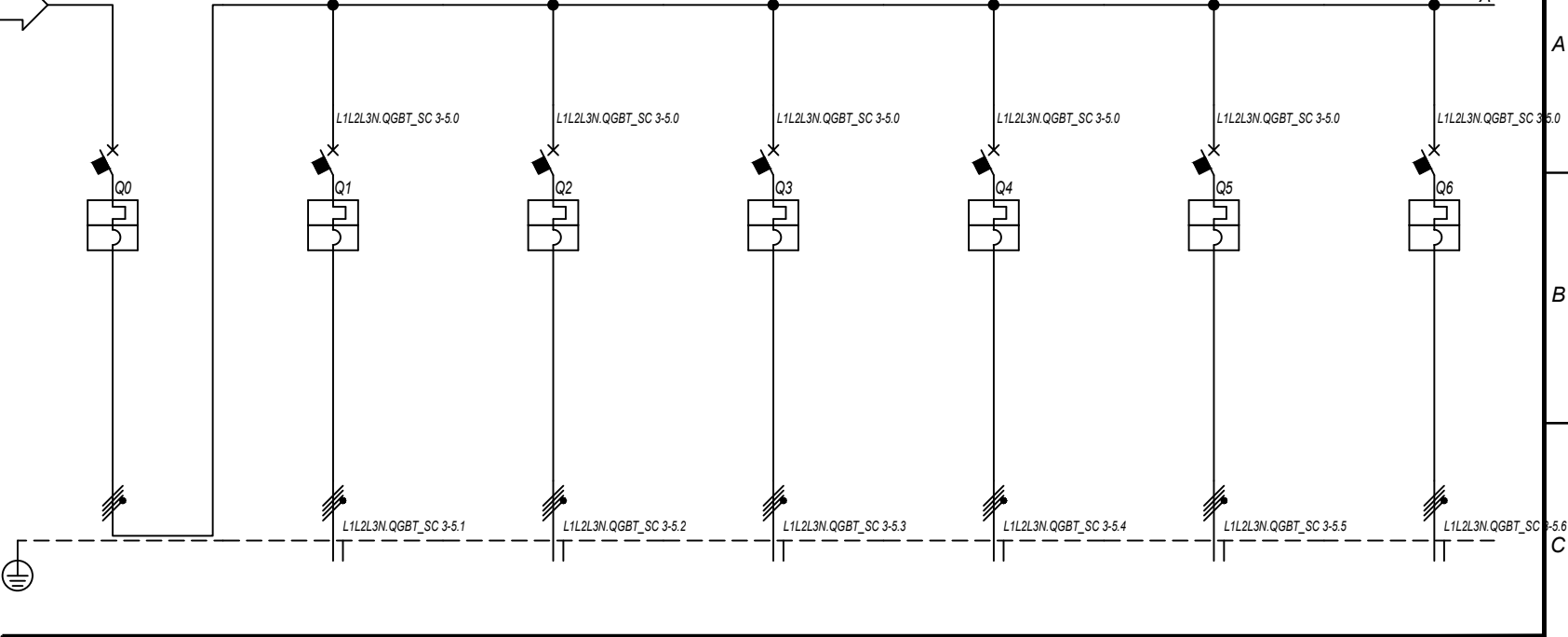

Sigla utenza		QGBT_SC 3-5 C-0	QGBT_SC 3-5 C-1	QGBT_SC 3-5 C-2	QGBT_SC 3-5 C-3	QGBT_SC 3-5 C-4	QGBT_SC 3-5 C-5	QGBT_SC 3-5 C-6	
Descrizione		GENERALE BT SOTTOCAMPO 3-5	INVERTER FOTOVOLTAICO 1	INVERTER FOTOVOLTAICO 2	INVERTER FOTOVOLTAICO 3	INVERTER FOTOVOLTAICO 4	INVERTER FOTOVOLTAICO 5	INVERTER FOTOVOLTAICO 6	
POTENZA CONTEMPORANEA	[kW]	1 200	200	200	200	200	200	200	
CORRENTE (I _b)	[A]	866	144	144	144	144	144	144	
CosFi		1	1	1	1	1	1	1	
COEFF. DI CONTEMPORANEITA'	[%]	100	100	100	100	100	100	100	
SCHEMA FUNZIONALE									
PROTEZIONE	MARCA	ABB	ABB	ABB	ABB	ABB	ABB	ABB	
	MODELLO	F1B.PR1 - LSI	T4V 250 F F+TMA 160	T4V 250 F F+TMA 160	T4V 250 F F+TMA 160	T4V 250 F F+TMA 160	T4V 250 F F+TMA 160	T4V 250 F F+TMA 160	
	ESECUZIONE	Esecuzione Fissa	Esecuzione Fissa	Esecuzione Fissa	Esecuzione Fissa	Esecuzione Fissa	Esecuzione Fissa	Esecuzione Fissa	
	TIPOLOGIA	MagnetoTermico	MagnetoTermico	MagnetoTermico	MagnetoTermico	MagnetoTermico	MagnetoTermico	MagnetoTermico	
	I _n max/min/Reg.	[A]	1 250/500 / 1 000	---/--- / 160	---/--- / 160	---/--- / 160	---/--- / 160	---/--- / 160	---/--- / 160
	I _m max/min/Reg.	[A]	10 000/1 250/10 000	---/---/1 600	---/---/1 600	---/---/1 600	---/---/1 600	---/---/1 600	---/---/1 600
P.d.I. / Curva	[kA]	35 / N.C.	20 / N.C.	20 / N.C.	20 / N.C.	20 / N.C.	20 / N.C.	20 / N.C.	
I _d max/min/Reg./Classe	[A]	---	---	---	---	---	---	---	
DISTRIBUZIONE		Quadripolare	Quadripolare	Quadripolare	Quadripolare	Quadripolare	Quadripolare	Quadripolare	
CADUTA DI TENSIONE PERCENTUALE		0,06	2,09	2,09	2,09	2,09	2,09	2,09	
VOLTMETRO / AMPEROMETRO									
LINEA	SIGLA	---	ARG7R	ARG7R	ARG7R	ARG7R	ARG7R	ARG7R	
	LUNGHEZZA	[m]	---	200	200	200	200	200	
	POSA	---	92/8U61_20/0,8	92/8U61_20/0,8	92/8U61_20/0,8	92/8U61_20/0,8	92/8U61_20/0,8	92/8U61_20/0,8	
	K CORRETTIVI (K1,K2,K3,K4)	---	0,800	0,800	0,800	0,800	0,800	0,800	
	Sezione	[mmq]	---	4(1x120)+(1PE70)	4(1x120)+(1PE70)	4(1x120)+(1PE70)	4(1x120)+(1PE70)	4(1x120)+(1PE70)	4(1x120)+(1PE70)
Portata (I _z)	[A]	---	167	167	167	167	167	167	

NOTA:	TITOLO	CODICE	COMMITTENTE	FILE	FOGLIOI SEGUE
	QUADRO GENERALE BT SOTTOCAMPO 3-5	QGBT_SC 3-5	TINTORETTO s.r.l.	uni070081	81 82
	QUADRO GENERALE BT SOTTOCAMPO 3-5		via Vittori, 20	ELAB.	CONTR.
	Schema Unifilare	PREFISSO QGBT_SC 3-5	48018 Faenza (RA)	APPR.	
				DISEGNO	COMMESSA
					PD-SM1

1 2 3 4 5 6 7 8

25/02/2022

Ing. Michele Pigiariu - TUTTI I DIRITTI RISERVATI

Dati barratura: 30000V - 50Hz - I_k = 5,607 kA - I_d: 2 A

AL FG 83

Da Quadro:	QMT_C3
Partenza:	QMT_C3 C-6
Cavo [mm ²]:	1(3x50)
Lunghezza [m]:	800
Tensione [V]:	36000
Frequenza [Hz]:	50
I _k massima inizio impianto [kA]:	8,33
Esercizio del Neutro:	IT (Neutro compensato)

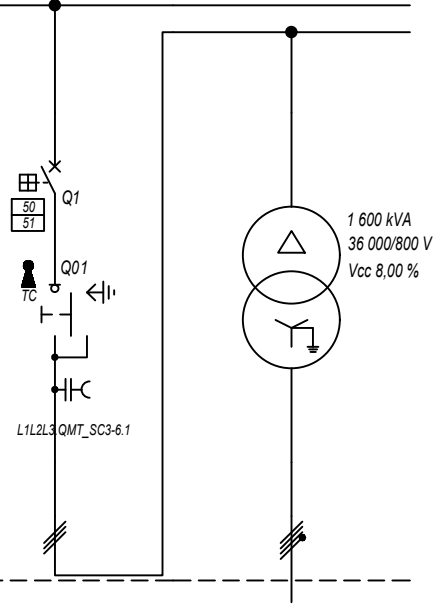

Prefisso quadro:	QMT_SC3-6
Quadro protetto tipo:	
I _k Max [kA]:	5,607
Tensione nominale di impiego [V]:	36000
Tensione di isolamento nominale[V]:	
Frequenza [Hz]:	50
Corrente ammissibile 1 s [kA]:	---
Grado di protezione IP:	---
Codice:	QMT_SC3-6

Sigla utenza	QMT_SC3-6 C-0	QMT_SC3-6 C-1	TR1				
Descrizione	RISALITA CAVI SOTTOCAMPO 3-6	GENERALE MT CABINA SOTTOCAMPO 3-6	TRAF0 CAMPO FOTOVOLTAICO 3-6				
POTENZA CONTEMPORANEA [kW]		1 200	1 200				
CORRENTE (I _b) [A]		23	866				
CosFi		1	1				
COEFF. DI CONTEMPORANEITA' [%]		100	100				
SCHEMA FUNZIONALE							
PROTEZIONE	MARCA	ABB	---				
	MODELLO	50/51 - PR521	---				
	ESECUZIONE	Esecuzione Fissa	---				
	TIPOLOGIA	50/51	No Protezione				
	I _n max/min/Reg. [A]	630/10 / 80	---/---/---				
	I _m max/min/Reg. [A]	1 000/300/600	---/---/---				
P.d.I. / Curva [kA]	25 / N.C.	--- / ---					
I _d max/min/Reg./Classe [A]	---	---					
DISTRIBUZIONE							
CADUTA DI TENSIONE PERCENTUALE [%]		1,1	0,05				
VOLTMETRO / AMPEROMETRO							
LINEA	SIGLA		ARG7H1RX-30 kV	ARG7R			
	LUNGHEZZA [m]		5	5			
	POSA		92/10M_B1/30/1	92/4U12_/30/1			
	K CORRETTIVI (K1,K2,K3,K4)		1,000	1,000			
	Sezione [mmq]		1(3x50)	3(3x1x240)+(2x240)+(1PE240)			
Portata (I _z) [A]		154	1 420				

NOTA:	TITOLO	CODICE	COMMITTENTE	FILE	FOGLIOLI SEGUE
	QUADRO MT SOTTOCAMPO 3-6	QMT_SC3-6	TINTORETTO s.r.l.	uni071082	82 83
	QUADRO MT SOTTOCAMPO 3-6		via Vittori, 20	ELAB. CONTR. APPR.	
	Schema Unifilare	PREFISSO QMT_SC3-6	48018 Faenza (RA)	DISEGNO	COMMESSA PD-SM1

25/02/2022

DATA:

Ing. Michele Pigiariu - TUTTI I DIRITTI RISERVATI

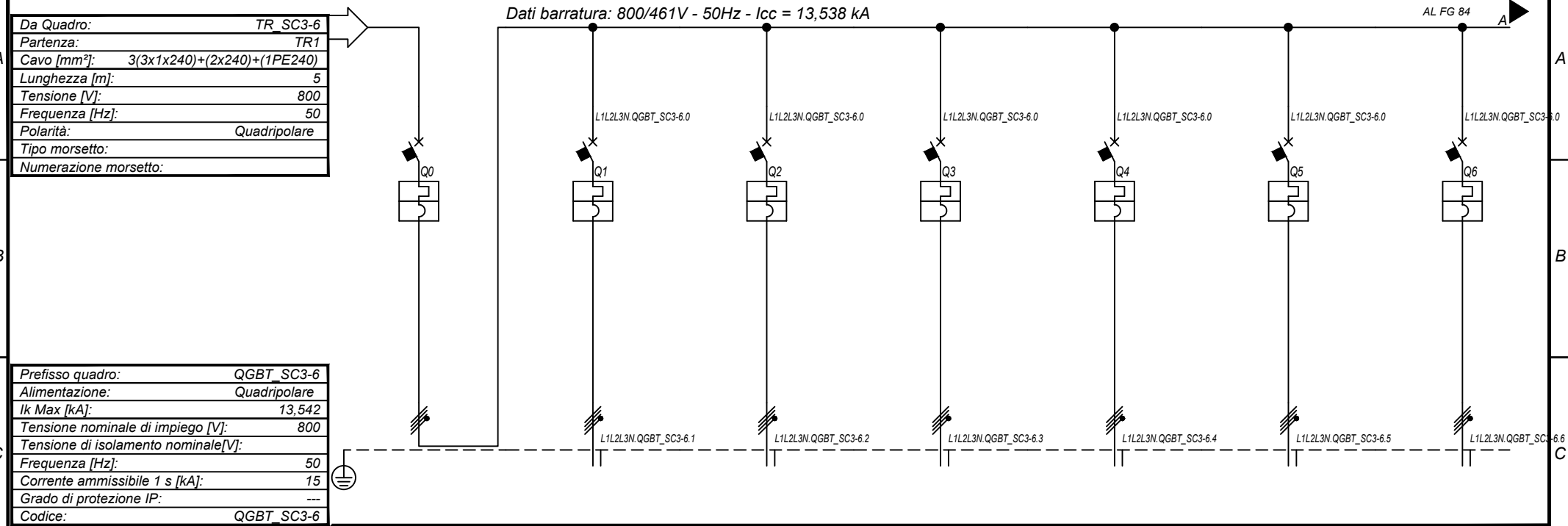

Prefisso quadro:	QGBT_SC3-6
Alimentazione:	Quadripolare
I _k Max [kA]:	13,542
Tensione nominale di impiego [V]:	800
Tensione di isolamento nominale[V]:	
Frequenza [Hz]:	50
Corrente ammissibile 1 s [kA]:	15
Grado di protezione IP:	---
Codice:	QGBT_SC3-6

Sigla utenza		QGBT_SC3-6 C-0	QGBT_SC3-6 C-1	QGBT_SC3-6 C-2	QGBT_SC3-6 C-3	QGBT_SC3-6 C-4	QGBT_SC3-6 C-5	QGBT_SC3-6 C-6	
Descrizione		GENERALE BT SOTTOCAMPO 3-6	INVERTER FOTOVOLTAICO 1	INVERTER FOTOVOLTAICO 2	INVERTER FOTOVOLTAICO 3	INVERTER FOTOVOLTAICO 4	INVERTER FOTOVOLTAICO 5	INVERTER FOTOVOLTAICO 6	
POTENZA CONTEMPORANEA	[kW]	1 200	200	200	200	200	200	200	
CORRENTE (I _b)	[A]	866	144	144	144	144	144	144	
CosFi		1	1	1	1	1	1	1	
COEFF. DI CONTEMPORANEITA'	[%]	100	100	100	100	100	100	100	
SCHEMA FUNZIONALE									
PROTEZIONE	MARCA	ABB	ABB	ABB	ABB	ABB	ABB	ABB	
	MODELLO	F1B.PR1 - LSI	T4V 250 F F+TMA 160	T4V 250 F F+TMA 160	T4V 250 F F+TMA 160	T4V 250 F F+TMA 160	T4V 250 F F+TMA 160	T4V 250 F F+TMA 160	
	ESECUZIONE	Esecuzione Fissa	Esecuzione Fissa	Esecuzione Fissa	Esecuzione Fissa	Esecuzione Fissa	Esecuzione Fissa	Esecuzione Fissa	
	TIPOLOGIA	MagnetoTermico	MagnetoTermico	MagnetoTermico	MagnetoTermico	MagnetoTermico	MagnetoTermico	MagnetoTermico	
	I _n max/min/Reg.	[A]	1 250/500 / 1 000	---/--- / 160	---/--- / 160	---/--- / 160	---/--- / 160	---/--- / 160	---/--- / 160
	I _m max/min/Reg.	[A]	10 000/1 250/10 000	---/---/1 600	---/---/1 600	---/---/1 600	---/---/1 600	---/---/1 600	---/---/1 600
	P.d.I. / Curva	[kA]	35 / N.C.	20 / N.C.	20 / N.C.	20 / N.C.	20 / N.C.	20 / N.C.	20 / N.C.
I _d max/min/Reg./Classe	[A]	---	---	---	---	---	---	---	
DISTRIBUZIONE		Quadripolare	Quadripolare	Quadripolare	Quadripolare	Quadripolare	Quadripolare	Quadripolare	
CADUTA DI TENSIONE PERCENTUALE		0,06	2,09	2,09	2,09	2,09	2,09	2,09	
VOLTMETRO / AMPEROMETRO									
LINEA	SIGLA	---	ARG7R	ARG7R	ARG7R	ARG7R	ARG7R	ARG7R	
	LUNGHEZZA	[m]	---	200	200	200	200	200	
	POSA	---	92/8U61_20/0,8	92/8U61_20/0,8	92/8U61_20/0,8	92/8U61_20/0,8	92/8U61_20/0,8	92/8U61_20/0,8	
	K CORRETTIVI (K1,K2,K3,K4)	---	0,800	0,800	0,800	0,800	0,800	0,800	
	Sezione	[mmq]	---	4(1x120)+(1PE70)	4(1x120)+(1PE70)	4(1x120)+(1PE70)	4(1x120)+(1PE70)	4(1x120)+(1PE70)	
Portata (I _z)	[A]	---	167	167	167	167	167	167	

NOTA:		TITOLO		CODICE		COMMITTENTE		FILE		FOGLIOI SEGUE	
		QUADRO GENERALE BT SOTTOCAMPO 3-6		QGBT_SC3-6		TINTORETTO s.r.l.		uni072083		83 84	
		QUADRO GENERALE BT SOTTOCAMPO 3-6				via Vittori, 20		ELAB.		CONTR.	
		Schema Unifilare		PREFISSO QGBT_SC3-6		48018 Faenza (RA)		DISEGNO		COMMESSA	
										PD-SM1	

25/02/2022
DATA:

Dati barratura: 400/230V - 50Hz - Icc = 2,367 kA

AL FG 85

Da Quadro:	TR_AUX
Partenza:	TR_AUX
Cavo [mm²]:	3(1x70)+(1x35)+(1PE35)
Lunghezza [m]:	5
Tensione [V]:	400
Frequenza [Hz]:	50
Polarità:	Quadripolare
Tipo morsetto:	
Numerazione morsetto:	

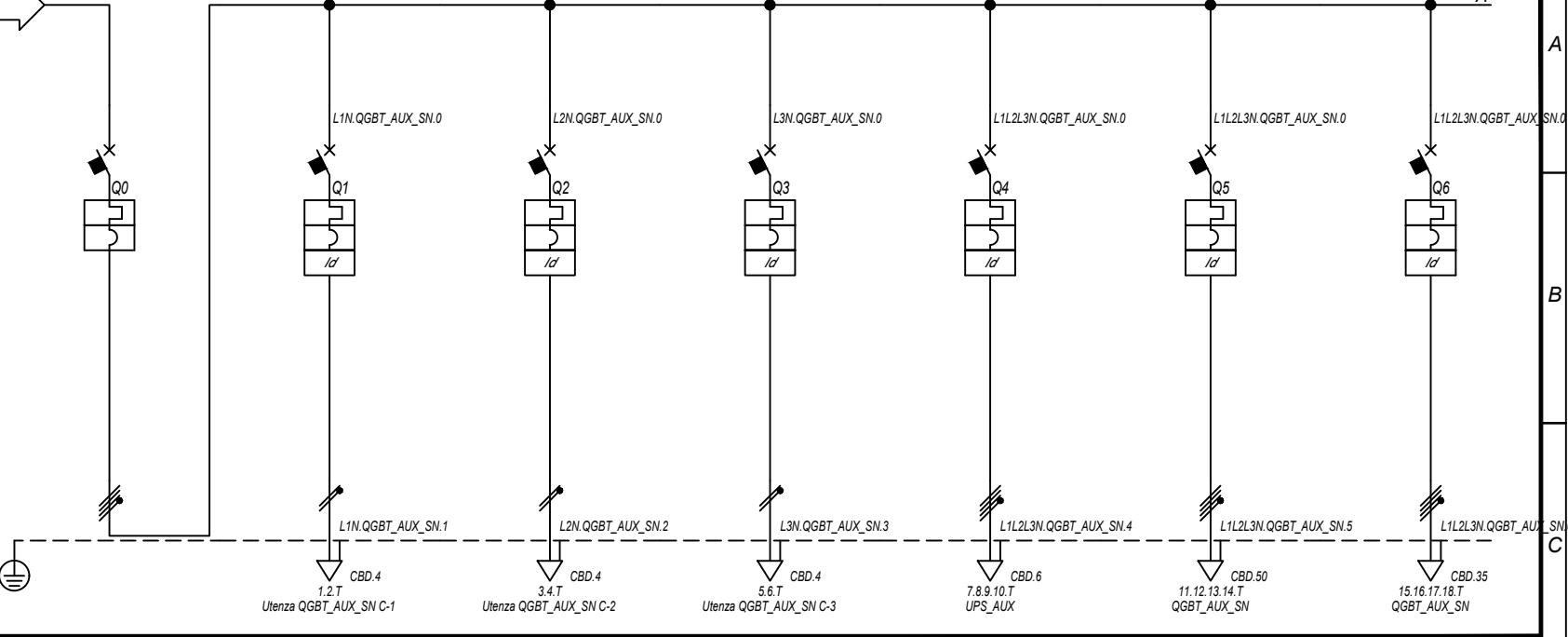

Prefisso quadro:	QGBT_AUX_SN
Alimentazione:	Quadripolare
Ik Max [kA]:	2,372
Tensione nominale di impiego [V]:	400
Tensione di isolamento nominale[V]:	
Frequenza [Hz]:	50
Corrente ammissibile 1 s [kA]:	4,5
Grado di protezione IP:	---
Codice:	QGBT_AUX_SN

Sigla utenza		QGBT_AUX_SN C-0	QGBT_AUX_SN C-1	QGBT_AUX_SN C-2	QGBT_AUX_SN C-3	QGBT_AUX_SN C-4	QGBT_AUX_SN C-5	QGBT_AUX_SN C-6
Descrizione		GENERALE AUSILIARI CAMPO 3	GENERALE PRESE FM CABINA CONSEGNA	GENERALE LUCE CABINA CONSEGNA	ILLUMINAZIONE DI SICUREZZA CABINA CONSEGNA	PARTENZA UPS 1	AUSILIARI CABINA SOTTOCAMPO 3-1	AUSILIARI CABINA SOTTOCAMPO 3-2
POTENZA CONTEMPORANEA [kW]		41	3	0,5	0,095	5,4	4,945	4,945
CORRENTE (Ib) [A]		68	14	2,279	0,433	8,66	14	14
CosFi		0,932	0,95	0,95	0,95	0,9	0,938	0,938
COEFF. DI CONTEMPORANEITA' [%]		100	100	100	100	100	100	100
SCHEMA FUNZIONALE								
PROTEZIONE	MARCA	ABB	ABB	ABB	ABB	ABB	ABB	ABB
	MODELLO	T2B 160 TMD160 NV2	DS901L C16 AC30	DS901L C10 AC30	DS901L C10 AC30	S204 L+DDA204 A S	S204 L+DDA204 A	S204 L+DDA204 A
	ESECUZIONE	Esecuzione Fissa	Esecuzione Fissa	Esecuzione Fissa	Esecuzione Fissa	Esecuzione Fissa	Esecuzione Fissa	Esecuzione Fissa
	TIPOLOGIA	MagnetoTermico	MagnetoTermicoDiff.	MagnetoTermicoDiff.	MagnetoTermicoDiff.	MagnetoTermicoDiff.	MagnetoTermicoDiff.	MagnetoTermicoDiff.
	In max/min/Reg. [A]	160/112 / 140	---/--- / 16	---/--- / 10	---/--- / 10	---/--- / 16	---/--- / 25	---/--- / 25
	Im max/min/Reg. [A]	---/--- / 1 600	---/--- / 160	---/--- / 100	---/--- / 100	---/--- / 160	---/--- / 250	---/--- / 250
	P.d.i. / Curva [kA]	16 / N.C.	6 / C	6 / C	6 / C	6 / C	6 / C	6 / C
Id max/min/Reg./Classe [A]	---	0,03 - Cl. AC	0,03 - Cl. AC	0,03 - Cl. AC	0,3 - Cl. A S	0,03 - Cl. A	0,03 - Cl. A	
DISTRIBUZIONE		Quadripolare	Monofase L1+N	Monofase L2+N	Monofase L3+N	Quadripolare	Quadripolare	Quadripolare
CADUTA DI TENSIONE PERCENTUALE [%]		0,06	1,18	0,35	0,11	0,26	1,78	1,54
VOLTMETRO / AMPEROMETRO								
LINEA	SIGLA	---	FG16OR16/FG16R16 PE	FG16OR16/FG16R16 PE	FG16OR16/FG16R16 PE	FG16OR16	FG16OR16	FG16OR16
	LUNGHEZZA [m]	---	10	10	10	10	500	310
	POS	---	143/D161_/20/0,8	143/D161_/20/0,8	143/D161_/20/0,8	143/2M_3A/30/0,8	143/8M61_/30/0,744	143/8M61_/30/0,744
	K CORRETTIVI (K1,K2,K3,K4)	---	0,800	0,800	0,800	0,744	0,744	0,744
	Sezione [mmq]	---	1(2x2,5)+(1PE2,5)	1(2x1,5)+(1PE1,5)	1(2x1,5)+(1PE1,5)	1(5G4)	1(5G35)	1(5G25)
	Portata (Iz) [A]	---	26	20	20	28	85	69

NOTA:		TITOLO QUADRO GENERALE BT AUSILIARI - SEZIONE NORMALE			CODICE QGBT_AUX_SN		COMMITTENTE TINTORETTO s.r.l.		FILE uni073084		FOGLIO 84		SEGUE 85	
		QUADRO GENERALE BT AUSILIARI - SEZIONE NORMALE					via Vittori, 20		ELAB.		CONTR.		APPR.	
		Schema Unifilare			PREFISSO QGBT_AUX_SN		48018 Faenza (RA)		DISEGNO		COMMESSA		PD-SM1	

Ing. Michele Pignataro - TUTTI I DIRITTI RISERVATI

DATA: 25/02/2022

Ing. Michele Pigiariu - TUTTI I DIRITTI RISERVATI

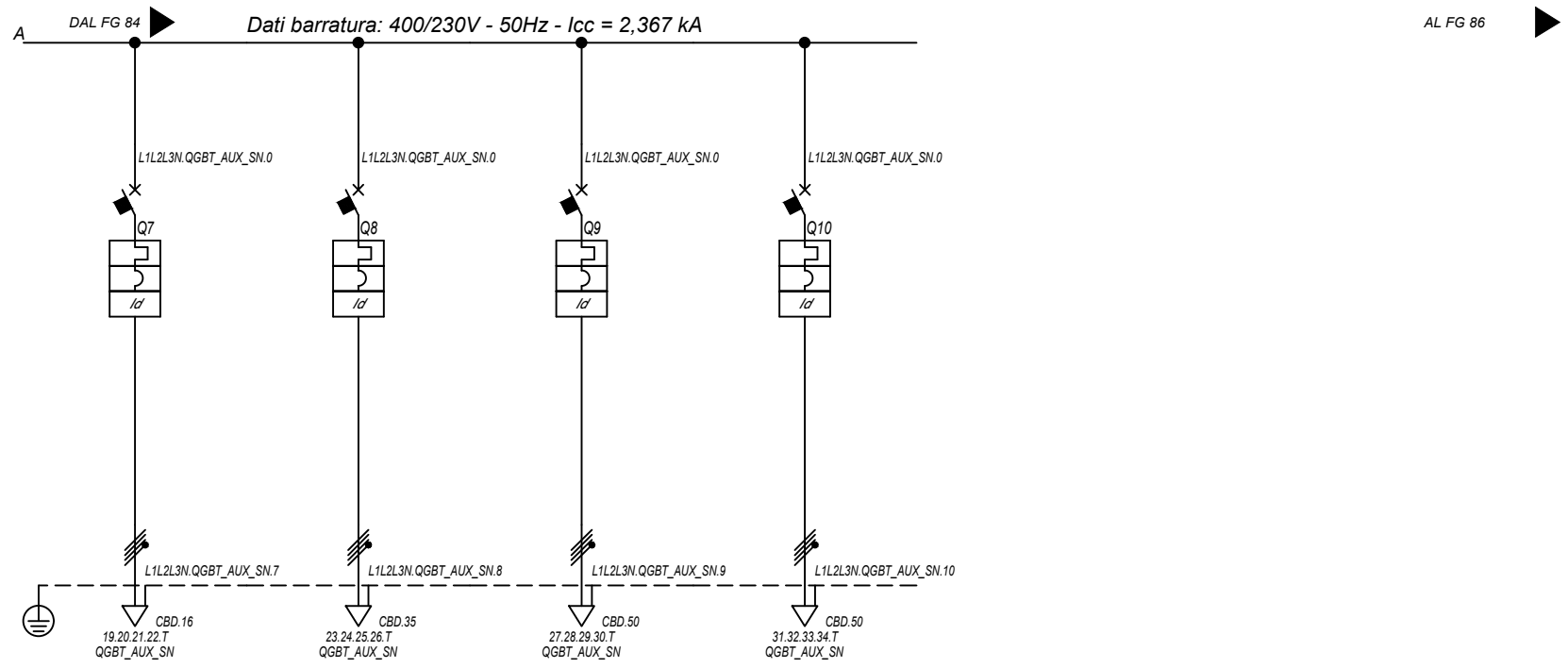

Sigla utenza		QGBT_AUX_SN C-7	QGBT_AUX_SN C-8	QGBT_AUX_SN C-9	QGBT_AUX_SN C-10		
Descrizione		AUSILIARI CABINA SOTTOCAMPO 3-3	AUSILIARI CABINA SOTTOCAMPO 3-4	AUSILIARI CABINA SOTTOCAMPO 3-5	AUSILIARI CABINA SOTTOCAMPO 3-6		
POTENZA CONTEMPORANEA [kW]		4,945	4,945	6,295	6,295		
CORRENTE (Ib) [A]		14	14	14	14		
CosFi		0,938	0,938	0,93	0,93		
COEFF. DI CONTEMPORANEITA' [%]		100	100	100	100		
SCHEMA FUNZIONALE							
PROTEZIONE	MARCA	ABB	ABB	ABB	ABB		
	MODELLO	S204 L+DDA204 A	S204 L+DDA204 A	S204 L+DDA204 A	S204 L+DDA204 A		
	ESECUZIONE	Esecuzione Fissa	Esecuzione Fissa	Esecuzione Fissa	Esecuzione Fissa		
	TIPOLOGIA	MagnetoTermicoDiff.	MagnetoTermicoDiff.	MagnetoTermicoDiff.	MagnetoTermicoDiff.		
	In max/min/Reg. [A]	---/---/25	---/---/25	---/---/25	---/---/25		
	Im max/min/Reg. [A]	---/---/250	---/---/250	---/---/250	---/---/250		
	P.d.I. / Curva [kA]	6 / C	6 / C	6 / C	6 / C		
Id max/min/Reg./Classe [A]		0,03 - Cl. A	0,03 - Cl. A	0,03 - Cl. A	0,03 - Cl. A		
DISTRIBUZIONE		Quadripolare	Quadripolare	Quadripolare	Quadripolare		
CADUTA DI TENSIONE PERCENTUALE [%]		0,78	1,73	1,9	2,78		
VOLTMETRO / AMPEROMETRO							
LINEA	SIGLA	FG16OR16	FG16OR16	FG16OR16	FG16OR16		
	LUNGHEZZA [m]	60	350	540	800		
	POSA	143/8M61_/30/0,744	143/8M61_/30/0,744	143/8M61_/30/0,744	143/8M61_/30/0,744		
	K CORRETTIVI (K1,K2,K3,K4)	0,744	0,744	0,744	0,744		
	Sezione [mmq]	1(5G10)	1(5G25)	1(5G35)	1(5G35)		
	Portata (Iz) [A]	41	69	85	85		

NOTA:

TITOLO QUADRO GENERALE BT AUSILIARI - SEZIONE NORMALE		CODICE QGBT_AUX_SN	COMMITTENTE TINTORETTO s.r.l.	FILE uni073085	FOGLIOLI SEGUE 85 86
Schema Unifilare		PREFISSO QGBT_AUX_SN	via Vittori, 20 48018 Faenza (RA)	ELAB.	CONTR.
			DISEGNO	COMMESSA PD-SM1	

25/02/2022

Ing. Michele Pigiariu - TUTTI I DIRITTI RISERVATI

Dati barratura: 400/230V - 50Hz - I_{cc} = 1,778 kA - I_d: 0,3 A

AL FG 87

Da Quadro:	QGBT_AUX_SN
Partenza:	QGBT_AUX_SN C-4
Cavo [mm²]:	1(5G4)
Lunghezza [m]:	10
Tensione [V]:	400
Frequenza [Hz]:	50
Polarità:	Quadripolare
Tipo morsetto:	
Numerazione morsetto:	

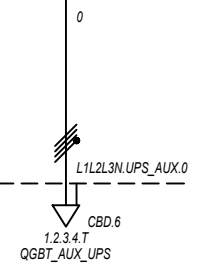

Prefisso quadro:	UPS_AUX
Alimentazione:	Quadripolare
I _k Max [kA]:	1,778
Tensione nominale di impiego [V]:	400
Tensione di isolamento nominale[V]:	
Frequenza [Hz]:	50
Corrente ammissibile 1 s [kA]:	4,5
Grado di protezione IP:	---
Codice:	UPS_AUX

Sigla utenza		UPS_AUX C-0							
Descrizione									
POTENZA CONTEMPORANEA [kW]		1,4							
CORRENTE (I _b) [A]		3,191							
CosFi		0,95							
COEFF. DI CONTEMPORANEITA' [%]		100							
SCHEMA FUNZIONALE									
PROTEZIONE	MARCA	---							
	MODELLO	---							
	ESECUZIONE	---							
	TIPOLOGIA	No Protezione							
	I _n max/min/Reg. [A]	---/---/---							
	I _m max/min/Reg. [A]	---/---/---							
P.d.I. / Curva [kA]	---/---								
I _d max/min/Reg./Classe [A]	---								
DISTRIBUZIONE		Quadripolare							
CADUTA DI TENSIONE PERCENTUALE [%]		0,3							
VOLTMETRO / AMPEROMETRO									
LINEA	SIGLA	FG160R16							
	LUNGHEZZA [m]	5							
	POSA	143/2M_3A/30/0,8							
	K CORRETTIVI (K1,K2,K3,K4)	0,800							
	Sezione [mmq]	1(5G4)							
Portata (I _z) [A]	28								

NOTA:		TITOLO		CODICE		COMMITTENTE		FILE		FOGLIOLI SEGUE	
		UPS AUSILIARI CABINA		UPS_AUX		TINTORETTO s.r.l.		uni074086		86 87	
		UPS AUSILIARI CABINA				via Vittori, 20		CONTR.		APPR.	
		Schema Unifilare		PREFISSO UPS_AUX		48018 Faenza (RA)		DISEGNO		COMMESSA PD-SM1	

25/02/2022

DATA:

Ing. Michele Pigiariu - TUTTI I DIRITTI RISERVATI

Dati barratura: 400/230V - 50Hz - Icc = 1,45 kA - Id: 0,3 A

AL FG 88

Da Quadro:	UPS_AUX
Partenza:	UPS_AUX C-0
Cavo [mm²]:	1(5G4)
Lunghezza [m]:	5
Tensione [V]:	400
Frequenza [Hz]:	50
Polarità:	Quadripolare
Tipo morsetto:	CBD.6
Numerazione morsetto:	1.2.3.4.T

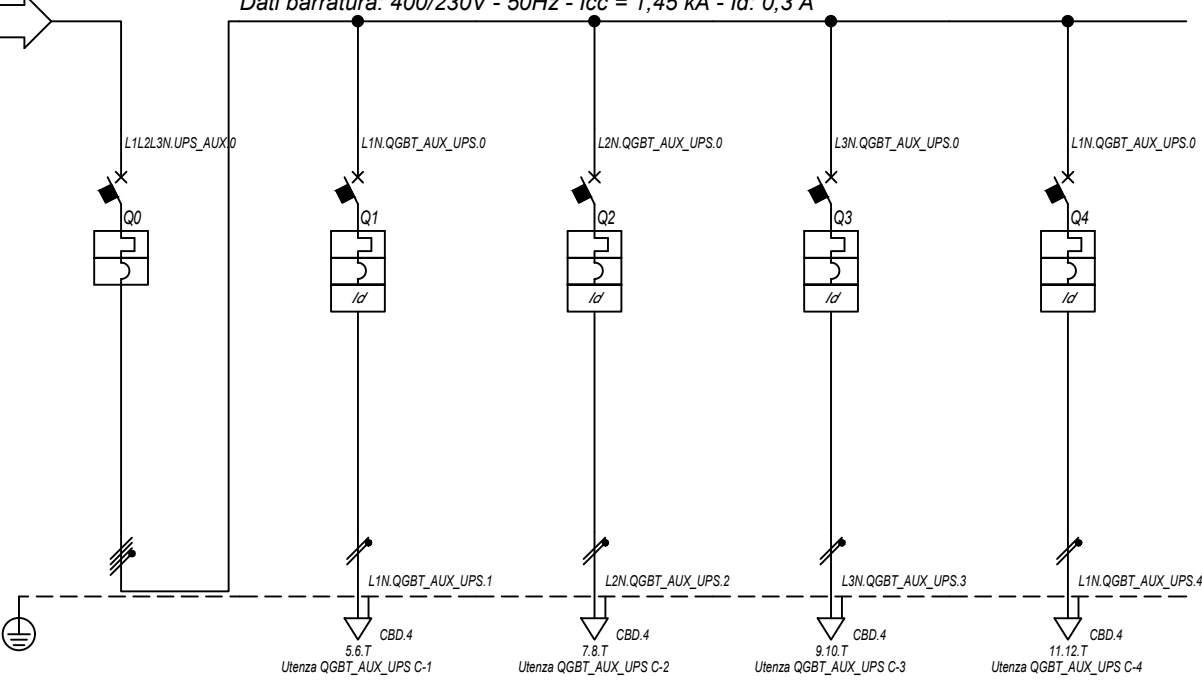

Prefisso quadro:	QGBT_AUX_UPS
Alimentazione:	Quadripolare
Ik Max [kA]:	1,554
Tensione nominale di impiego [V]:	400
Tensione di isolamento nominale[V]:	
Frequenza [Hz]:	50
Corrente ammissibile 1 s [kA]:	4,5
Grado di protezione IP:	---
Codice:	QGBT_AUX_UPS

Sigla utenza		QGBT_AUX_UPS C-0	QGBT_AUX_UPS C-1	QGBT_AUX_UPS C-2	QGBT_AUX_UPS C-3	QGBT_AUX_UPS C-4	
Descrizione		ARRIVO UPS	AUSILIARI QUADRO MT	AUSILIARI QUADRO BT	TVCC	TELECONTROLLO IMPIANTO	
POTENZA CONTEMPORANEA [kW]		1,4	0,2	0,2	0,5	0,5	
CORRENTE (Ib) [A]		3,191	0,912	0,912	2,279	2,279	
CosFi		0,95	0,95	0,95	0,95	0,95	
COEFF. DI CONTEMPORANEITA' [%]		100	100	100	100	100	
SCHEMA FUNZIONALE							
PROTEZIONE	MARCA	ABB	ABB	ABB	ABB	ABB	
	MODELLO	S204 L	DS201 L C10 A30	DS201 L C10 A30	DS201 L C10 A30	DS201 L C10 A30	
	ESECUZIONE	Esecuzione Fissa	Esecuzione Fissa	Esecuzione Fissa	Esecuzione Fissa	Esecuzione Fissa	
	TIPOLOGIA	MagnetoTermico	MagnetoTermicoDiff.	MagnetoTermicoDiff.	MagnetoTermicoDiff.	MagnetoTermicoDiff.	
	In max/min/Reg. [A]	---/---/10	---/---/10	---/---/10	---/---/10	---/---/10	
	Im max/min/Reg. [A]	---/---/100	---/---/100	---/---/100	---/---/100	---/---/100	
	P.d.I. / Curva [kA]	6 / C	6 / C	6 / C	6 / C	6 / C	
Id max/min/Reg./Classe [A]	---	0,03 - Cl. A	0,03 - Cl. A	0,03 - Cl. A	0,03 - Cl. A		
DISTRIBUZIONE		Quadripolare	Monofase L1+N	Monofase L2+N	Monofase L3+N	Monofase L1+N	
CADUTA DI TENSIONE PERCENTUALE [%]		0,32	0,38	0,38	0,48	0,48	
VOLTMETRO / AMPEROMETRO							
LINEA	SIGLA	---	FG16OR16	FG16OR16	FG16OR16	FG16OR16	
	LUNGHEZZA [m]	---	5	5	5	5	
	POSA	---	143/2M_3A/30/0,8	143/2M_3A/30/0,8	143/2M_3A/30/0,8	143/2M_3A/30/0,8	
	K CORRETTIVI (K1,K2,K3,K4)	---	0,800	0,800	0,800	0,800	
	Sezione [mmq]	---	1(3G1,5)	1(3G1,5)	1(3G1,5)	1(3G1,5)	
	Portata (Iz) [A]	---	18	18	18	18	

NOTA:

TITOLO	CODICE	COMMITTENTE	FILE	FOGLIOI SEGUE
QUADRO GENERALE BT AUSILIARI - SEZIONE UPS	QGBT_AUX_UPS	TINTORETTO s.r.l.	uni075087	87
QUADRO GENERALE BT AUSILIARI - SEZIONE UPS		via Vittori, 20	ELAB.	CONTR.
Schema Unifilare	PREFISSO QGBT_AUX_UPS	48018 Faenza (RA)	APPR.	88
			DISEGNO	COMMESSA
				PD-SM1

1 2 3 4 5 6 7 8

DATA: 25/02/2022

Ing. Michele Pigiariu - TUTTI I DIRITTI RISERVATI

Dati barratura: 400/230V - 50Hz - Icc = 0,662 kA - Id: 0,03 A

AL FG 89

Da Quadro:	QGBT_AUX_SN
Partenza:	QGBT_AUX_SN C-5
Cavo [mm²]:	1(5G35)
Lunghezza [m]:	500
Tensione [V]:	400
Frequenza [Hz]:	50
Polarità:	Quadripolare
Tipo morsetto:	CBD.50
Numerazione morsetto:	1.2.3.4.T

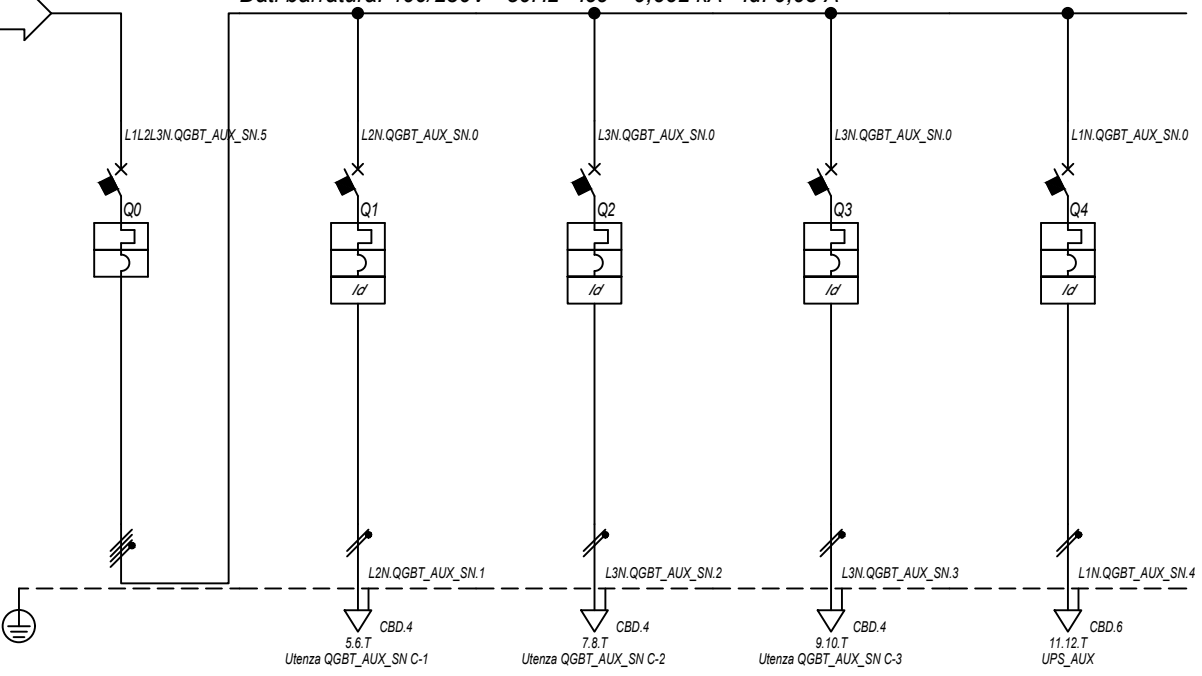

Prefisso quadro:	QGBT_AUX_SN
Alimentazione:	Quadripolare
Ik Max [kA]:	0,673
Tensione nominale di impiego [V]:	400
Tensione di isolamento nominale[V]:	
Frequenza [Hz]:	50
Corrente ammissibile 1 s [kA]:	4,5
Grado di protezione IP:	---
Codice:	QGBT_AUX_SN

Sigla utenza		QGBT_AUX_SN C-0	QGBT_AUX_SN C-1	QGBT_AUX_SN C-2	QGBT_AUX_SN C-3	QGBT_AUX_SN C-4		
Descrizione		GENERALE AUSILIARI CABINA 2	GENERALE PRESE FM CABINA	GENERALE LUCE CABINA	ILLUMINAZIONE DI SICUREZZA CABINA	PARTENZA UPS		
POTENZA CONTEMPORANEA [kW]		4,945	3	0,5	0,095	1,35		
CORRENTE (Ib) [A]		14	14	2,279	0,433	6,495		
CosFi		0,938	0,95	0,95	0,95	0,9		
COEFF. DI CONTEMPORANEITA' [%]		100	100	100	100	100		
SCHEMA FUNZIONALE								
PROTEZIONE	MARCA	ABB	ABB	ABB	ABB	ABB		
	MODELLO	S204 L	DS901L C16 AC30	DS901L C10 AC30	DS901L C10 AC30	S201 Na L+DDA202 A S		
	ESECUZIONE	Esecuzione Fissa	Esecuzione Fissa	Esecuzione Fissa	Esecuzione Fissa	Esecuzione Fissa		
	TIPOLOGIA	MagnetoTermico	MagnetoTermicoDiff.	MagnetoTermicoDiff.	MagnetoTermicoDiff.	MagnetoTermicoDiff.		
	In max/min/Reg. [A]	---/---/20	---/---/16	---/---/10	---/---/10	---/---/16		
	Im max/min/Reg. [A]	---/---/200	---/---/160	---/---/100	---/---/100	---/---/160		
	P.d.I. / Curva [kA]	6 / C	6 / C	6 / C	6 / C	6 / C		
Id max/min/Reg./Classe [A]	---	0,03 - Cl. AC	0,03 - Cl. AC	0,03 - Cl. AC	0,3 - Cl. A S			
DISTRIBUZIONE		Quadripolare	Monofase L2+N	Monofase L3+N	Monofase L3+N	Monofase L1+N		
CADUTA DI TENSIONE PERCENTUALE [%]		1,81	2,94	2,1	1,87	2,12		
VOLTMETRO / AMPEROMETRO								
LINEA	SIGLA	---	FG16OR16/FG16R16 PE	FG16OR16/FG16R16 PE	FG16OR16/FG16R16 PE	FG16OR16		
	LUNGHEZZA [m]	---	10	10	10	10		
	POSA	---	143/D161_20/0,8	143/D161_20/0,8	143/D161_20/0,8	143/2M_3A/30/0,8		
	K CORRETTIVI (K1,K2,K3,K4)	---	0,800	0,800	0,800	0,800		
	Sezione [mmq]	---	1(2x2,5)+(1PE2,5)	1(2x1,5)+(1PE1,5)	1(2x1,5)+(1PE1,5)	1(3G4)		
	Portata (Iz) [A]	---	26	20	20	32		

NOTA:

TITOLO	CODICE	COMMITTENTE	FILE	FOGLIOI SEGUE
QUADRO GENERALE BT AUSILIARI - SEZIONE NORMALE	QGBT_AUX_SN	TINTORETTO s.r.l.	uni076088	88 89
QUADRO GENERALE BT AUSILIARI - SEZIONE NORMALE		via Vittori, 20	ELAB.	CONTR.
Schema Unifilare	PREFISSO QGBT_AUX_SN	48018 Faenza (RA)	APPR.	
			DISEGNO	COMMESSA
				PD-SM1

1 2 3 4 5 6 7 8

25/02/2022

Ing. Michele Pigiariu - TUTTI I DIRITTI RISERVATI

Dati barratura: 230V - 50Hz - I_{cc} = 0,316 kA - I_d: 0,03 A

AL FG 90

Da Quadro:	QGBT_AUX_SN
Partenza:	QGBT_AUX_SN C-4
Cavo [mm²]:	1(3G4)
Lunghezza [m]:	10
Tensione [V]:	230
Frequenza [Hz]:	50
Polarità:	Monofase L1+N
Tipo morsetto:	
Numerazione morsetto:	



Prefisso quadro:	UPS_AUX
Alimentazione:	Monofase L1+N
I _k Max [kA]:	0,316
Tensione nominale di impiego [V]:	230
Tensione di isolamento nominale[V]:	
Frequenza [Hz]:	50
Corrente ammissibile 1 s [kA]:	4,5
Grado di protezione IP:	---
Codice:	UPS_AUX

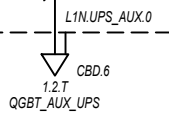

Sigla utenza		UPS_AUX C-0							
Descrizione									
POTENZA CONTEMPORANEA [kW]		0,4							
CORRENTE (Ib) [A]		1,823							
CosFi		0,95							
COEFF. DI CONTEMPORANEITA' [%]		100							
SCHEMA FUNZIONALE									
PROTEZIONE	MARCA	---							
	MODELLO	---							
	ESECUZIONE	---							
	TIPOLOGIA	No Protezione							
	I _n max/min/Reg. [A]	---/---/---							
	I _m max/min/Reg. [A]	---/---/---							
P.d.I. / Curva [kA]	---/---								
I _d max/min/Reg./Classe [A]	---								
DISTRIBUZIONE		Monofase L1+N							
CADUTA DI TENSIONE PERCENTUALE [%]		2,16							
VOLTMETRO / AMPEROMETRO									
LINEA	SIGLA	FG160R16							
	LUNGHEZZA [m]	5							
	POSA	143/2M_3A/30/0,8							
	K CORRETTIVI (K1,K2,K3,K4)	0,800							
	Sezione [mmq]	1(3G4)							
Portata (Iz) [A]	32								

NOTA:		TITOLO		CODICE		COMMITTENTE		FILE		FOGLIOLI SEGUE	
		UPS AUSILIARI CABINA		UPS_AUX		TINTORETTO s.r.l.		uni077089		89 90	
		UPS AUSILIARI CABINA				via Vittori, 20		CONTR.		APPR.	
		Schema Unifilare		PREFISSO UPS_AUX		48018 Faenza (RA)		DISEGNO		COMMESSA PD-SM1	

25/02/2022

Ing. Michele Pigiariu - TUTTI I DIRITTI RISERVATI

Dati barraura: 230V - 50Hz - I_{cc} = 0,293 kA - I_d: 0,03 A

AL FG 91

Da Quadro:	UPS_AUX
Partenza:	UPS_AUX C-0
Cavo [mm ²]:	1(3G4)
Lunghezza [m]:	5
Tensione [V]:	230
Frequenza [Hz]:	50
Polarità:	Monofase L1+N
Tipo morsetto:	CBD.6
Numerazione morsetto:	1.2.T

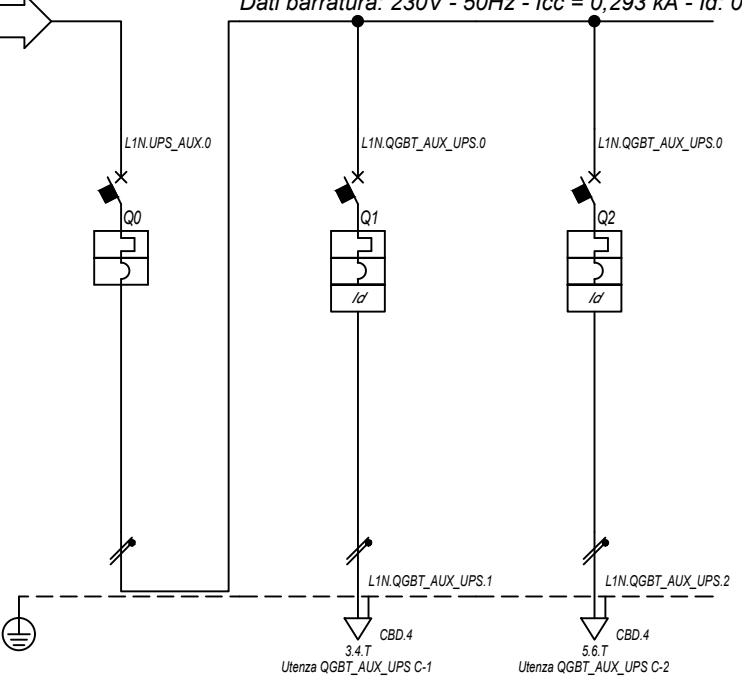

Prefisso quadro:	QGBT_AUX_UPS
Alimentazione:	Monofase L1+N
I _k Max [kA]:	0,297
Tensione nominale di impiego [V]:	230
Tensione di isolamento nominale[V]:	
Frequenza [Hz]:	50
Corrente ammissibile 1 s [kA]:	4,5
Grado di protezione IP:	---
Codice:	QGBT_AUX_UPS

Sigla utenza		QGBT_AUX_UPS C-0	QGBT_AUX_UPS C-1	QGBT_AUX_UPS C-2			
Descrizione		ARRIVO UPS	AUSILIARI QUADRO MT	AUSILIARI QUADRO BT			
POTENZA CONTEMPORANEA [kW]		0,4	0,2	0,2			
CORRENTE (I _b) [A]		1,823	0,912	0,912			
CosFi		0,95	0,95	0,95			
COEFF. DI CONTEMPORANEITA' [%]		100	100	100			
SCHEMA FUNZIONALE							
PROTEZIONE	MARCA	ABB	ABB	ABB			
	MODELLO	SN201 L	DS201 L C10 A30	DS201 L C10 A30			
	ESECUZIONE	Esecuzione Fissa	Esecuzione Fissa	Esecuzione Fissa			
	TIPOLOGIA	MagnetoTermico	MagnetoTermicoDiff.	MagnetoTermicoDiff.			
	I _n max/min/Reg. [A]	---/---/10	---/---/10	---/---/10			
	I _m max/min/Reg. [A]	---/---/100	---/---/100	---/---/100			
	P.d.I. / Curva [kA]	6 / C	6 / C	6 / C			
I _d max/min/Reg./Classe [A]	---	0,03 - Cl. A	0,03 - Cl. A				
DISTRIBUZIONE		Monofase L1+N	Monofase L1+N	Monofase L1+N			
CADUTA DI TENSIONE PERCENTUALE [%]		2,17	2,24	2,24			
VOLTMETRO / AMPEROMETRO							
LINEA	SIGLA	---	FG16OR16	FG16OR16			
	LUNGHEZZA [m]	---	5	5			
	POSA	---	143/2M_3A/30/0,8	143/2M_3A/30/0,8			
	K CORRETTIVI (K1,K2,K3,K4)	---	0,800	0,800			
	Sezione [mmq]	---	1(3G1,5)	1(3G1,5)			
	Portata (I _z) [A]	---	18	18			

NOTA:

TITOLO QUADRO GENERALE BT AUSILIARI - SEZIONE UPS		CODICE QGBT_AUX_UPS	COMMITTENTE TINTORETTO s.r.l.		FILE uni078090	FOGLIOLI SEGUE 90 91
QUADRO GENERALE BT AUSILIARI - SEZIONE UPS Schema Unifilare			via Vittori, 20 48018 Faenza (RA)		ELAB.	CONTR.
PREFISSO QGBT_AUX_UPS					DISEGNO	COMMESSA PD-SM1

DATA: 25/02/2022

Ing. Michele Pigiariu - TUTTI I DIRITTI RISERVATI

Dati barratura: 400/230V - 50Hz - Icc = 0,747 kA - Id: 0,03 A

AL FG 92

Da Quadro:	QGBT_AUX_SN
Partenza:	QGBT_AUX_SN C-6
Cavo [mm²]:	1(5G25)
Lunghezza [m]:	310
Tensione [V]:	400
Frequenza [Hz]:	50
Polarità:	Quadripolare
Tipo morsetto:	CBD.35
Numerazione morsetto:	1.2.3.4.T

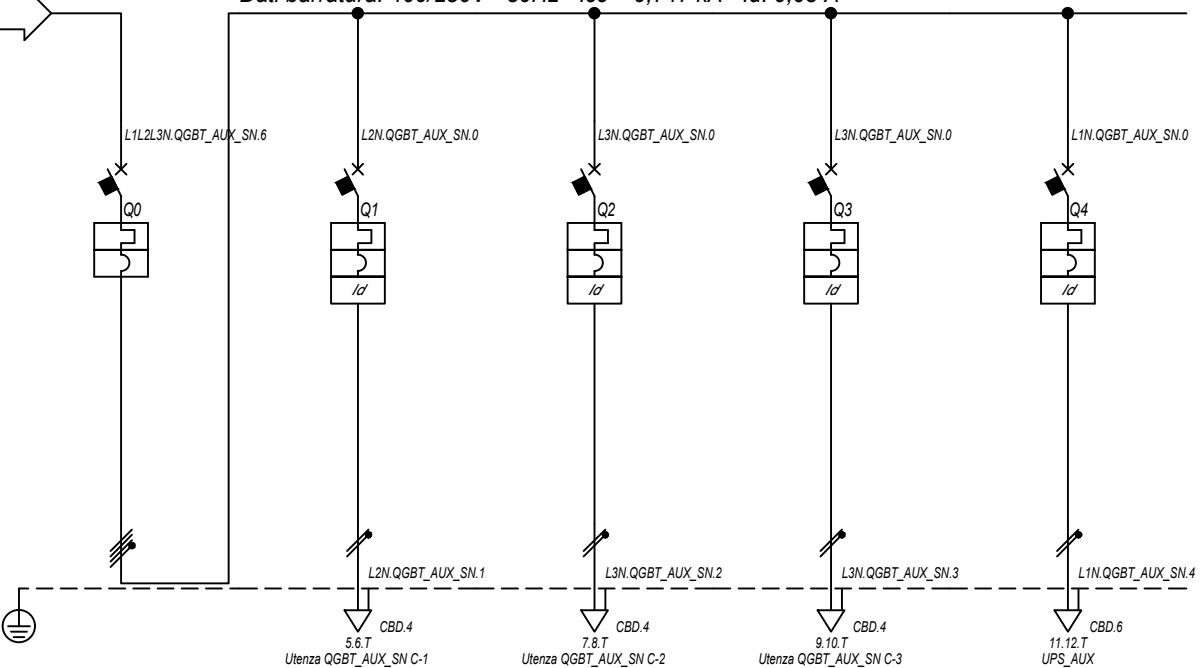

Prefisso quadro:	QGBT_AUX_SN
Alimentazione:	Quadripolare
Ik Max [kA]:	0,762
Tensione nominale di impiego [V]:	400
Tensione di isolamento nominale[V]:	
Frequenza [Hz]:	50
Corrente ammissibile 1 s [kA]:	4,5
Grado di protezione IP:	---
Codice:	QGBT_AUX_SN

Sigla utenza		QGBT_AUX_SN C-0	QGBT_AUX_SN C-1	QGBT_AUX_SN C-2	QGBT_AUX_SN C-3	QGBT_AUX_SN C-4			
Descrizione		GENERALE AUSILIARI CABINA 2	GENERALE PRESE FM CABINA	GENERALE LUCE CABINA	ILLUMINAZIONE DI SICUREZZA CABINA	PARTENZA UPS			
POTENZA CONTEMPORANEA [kW]		4,945	3	0,5	0,095	1,35			
CORRENTE (Ib) [A]		14	14	2,279	0,433	6,495			
CosFi		0,938	0,95	0,95	0,95	0,9			
COEFF. DI CONTEMPORANEITA' [%]		100	100	100	100	100			
SCHEMA FUNZIONALE									
PROTEZIONE	MARCA	ABB	ABB	ABB	ABB	ABB			
	MODELLO	S204 L	DS901L C16 AC30	DS901L C10 AC30	DS901L C10 AC30	S201 Na L+DDA202 A S			
	ESECUZIONE	Esecuzione Fissa	Esecuzione Fissa	Esecuzione Fissa	Esecuzione Fissa	Esecuzione Fissa			
	TIPOLOGIA	MagnetoTermico	MagnetoTermicoDiff.	MagnetoTermicoDiff.	MagnetoTermicoDiff.	MagnetoTermicoDiff.			
	In max/min/Reg. [A]	---/---/20	---/---/16	---/---/10	---/---/10	---/---/16			
	Im max/min/Reg. [A]	---/---/200	---/---/160	---/---/100	---/---/100	---/---/160			
	P.d.I. / Curva [kA]	6 / C	6 / C	6 / C	6 / C	6 / C			
Id max/min/Reg./Classe [A]	---	0,03 - Cl. AC	0,03 - Cl. AC	0,03 - Cl. AC	0,03 - Cl. AC	0,3 - Cl. A S			
DISTRIBUZIONE		Quadripolare	Monofase L2+N	Monofase L3+N	Monofase L3+N	Monofase L1+N			
CADUTA DI TENSIONE PERCENTUALE [%]		1,57	2,7	1,86	1,63	1,88			
VOLTMETRO / AMPEROMETRO									
LINEA	SIGLA	---	FG16OR16/FG16R16 PE	FG16OR16/FG16R16 PE	FG16OR16/FG16R16 PE	FG16OR16			
	LUNGHEZZA [m]	---	10	10	10	10			
	POSA	---	143/D161_20/0,8	143/D161_20/0,8	143/D161_20/0,8	143/2M_3A/30/0,8			
	K CORRETTIVI (K1,K2,K3,K4)	---	0,800	0,800	0,800	0,800			
	Sezione [mmq]	---	1(2x2,5)+(1PE2,5)	1(2x1,5)+(1PE1,5)	1(2x1,5)+(1PE1,5)	1(2x1,5)+(1PE1,5)	1(3G4)		
	Portata (Iz) [A]	---	26	20	20	20	32		

NOTA:

TITOLO QUADRO GENERALE BT AUSILIARI - SEZIONE NORMALE QUADRO GENERALE BT AUSILIARI - SEZIONE NORMALE Schema Unifilare	CODICE QGBT_AUX_SN PREFISSO QGBT_AUX_SN	COMMITTENTE TINTORETTO s.r.l. via Vittori, 20 48018 Faenza (RA)	FILE uni079091 ELAB. CONTR. DISEGNO	FOGLIOI SEGUE 91 92 APPR. COMMESSA PD-SM1
--	--	--	---	---

25/02/2022 DATA:

Da Quadro:	QGBT_AUX_SN
Partenza:	QGBT_AUX_SN C-4
Cavo [mm²]:	1(3G4)
Lunghezza [m]:	10
Tensione [V]:	230
Frequenza [Hz]:	50
Polarità:	Monofase L1+N
Tipo morsetto:	
Numerazione morsetto:	

Dati barratura: 230V - 50Hz - Icc = 0,355 kA - Id: 0,03 A

AL FG 93



Prefisso quadro:	UPS_AUX
Alimentazione:	Monofase L1+N
Ik Max [kA]:	0,355
Tensione nominale di impiego [V]:	230
Tensione di isolamento nominale[V]:	
Frequenza [Hz]:	50
Corrente ammissibile 1 s [kA]:	4,5
Grado di protezione IP:	---
Codice:	UPS_AUX

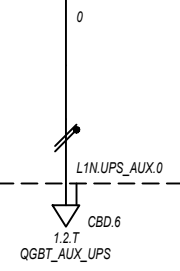

Sigla utenza		UPS_AUX C-0							
Descrizione									
POTENZA CONTEMPORANEA [kW]		0,4							
CORRENTE (Ib) [A]		1,823							
CosFi		0,95							
COEFF. DI CONTEMPORANEITA' [%]		100							
SCHEMA FUNZIONALE									
PROTEZIONE	MARCA	---							
	MODELLO	---							
	ESECUZIONE	---							
	TIPOLOGIA	No Protezione							
	In max/min/Reg. [A]	---/---/---							
	Im max/min/Reg. [A]	---/---/---							
P.d.I. / Curva [kA]	---/---								
Id max/min/Reg./Classe [A]	---								
DISTRIBUZIONE		Monofase L1+N							
CADUTA DI TENSIONE PERCENTUALE [%]		1,92							
VOLTMETRO / AMPEROMETRO									
LINEA	SIGLA	FG160R16							
	LUNGHEZZA [m]	5							
	POSA	143/2M_3A/30/0,8							
	K CORRETTIVI (K1,K2,K3,K4)	0,800							
	Sezione [mmq]	1(3G4)							
Portata (Iz) [A]	32								

NOTA:

TITOLO UPS AUSILIARI CABINA UPS AUSILIARI CABINA Schema Unifilare		CODICE UPS_AUX	COMMITTENTE TINTORETTO s.r.l. via Vittori, 20 48018 Faenza (RA)			FILE uni080092	FOLGII SEGUE 92 93
PREFISSO UPS_AUX					ELAB.	CONTR.	APPR.
					DISEGNO	COMMESSA PD-SM1	

Ing. Michele Pigiariu - TUTTI I DIRITTI RISERVATI

25/02/2022

Ing. Michele Pigiariu - TUTTI I DIRITTI RISERVATI

Dati barratura: 230V - 50Hz - I_{cc} = 0,326 kA - I_d: 0,03 A

AL FG 94

Da Quadro:	UPS_AUX
Partenza:	UPS_AUX C-0
Cavo [mm ²]:	1(3G4)
Lunghezza [m]:	5
Tensione [V]:	230
Frequenza [Hz]:	50
Polarità:	Monofase L1+N
Tipo morsetto:	CBD.6
Numerazione morsetto:	1.2.T

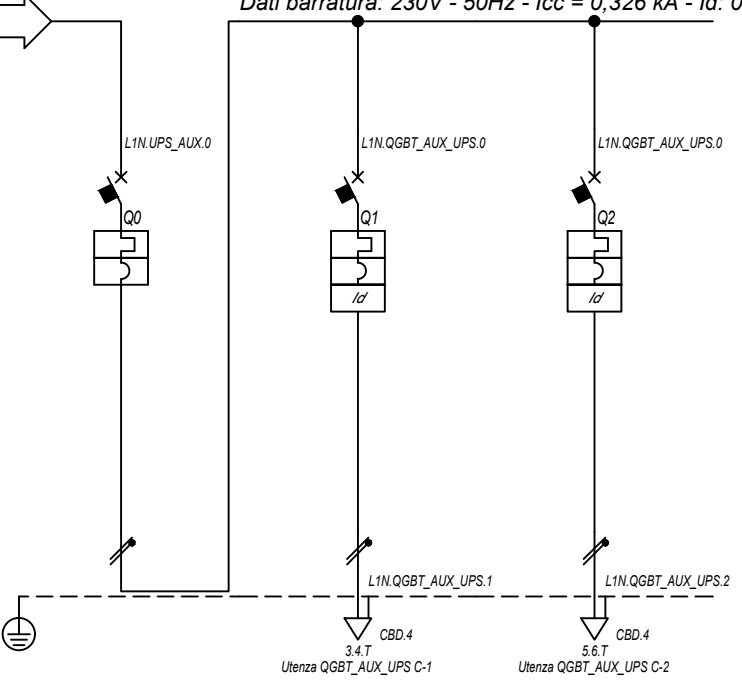

Prefisso quadro:	QGBT_AUX_UPS
Alimentazione:	Monofase L1+N
I _k Max [kA]:	0,33
Tensione nominale di impiego [V]:	230
Tensione di isolamento nominale[V]:	
Frequenza [Hz]:	50
Corrente ammissibile 1 s [kA]:	4,5
Grado di protezione IP:	---
Codice:	QGBT_AUX_UPS

Sigla utenza		QGBT_AUX_UPS C-0	QGBT_AUX_UPS C-1	QGBT_AUX_UPS C-2				
Descrizione		ARRIVO UPS	AUSILIARI QUADRO MT	AUSILIARI QUADRO BT				
POTENZA CONTEMPORANEA [kW]		0,4	0,2	0,2				
CORRENTE (I _b) [A]		1,823	0,912	0,912				
CosFi		0,95	0,95	0,95				
COEFF. DI CONTEMPORANEITA' [%]		100	100	100				
SCHEMA FUNZIONALE								
PROTEZIONE	MARCA	ABB	ABB	ABB				
	MODELLO	SN201 L	DS201 L C10 A30	DS201 L C10 A30				
	ESECUZIONE	Esecuzione Fissa	Esecuzione Fissa	Esecuzione Fissa				
	TIPOLOGIA	MagnetoTermico	MagnetoTermicoDiff.	MagnetoTermicoDiff.				
	I _n max/min/Reg. [A]	---/---/10	---/---/10	---/---/10				
	I _m max/min/Reg. [A]	---/---/100	---/---/100	---/---/100				
	P.d.I. / Curva [kA]	6 / C	6 / C	6 / C				
I _d max/min/Reg./Classe [A]	---	0,03 - Cl. A	0,03 - Cl. A					
DISTRIBUZIONE		Monofase L1+N	Monofase L1+N	Monofase L1+N				
CADUTA DI TENSIONE PERCENTUALE [%]		1,93	1,99	1,99				
VOLTMETRO / AMPEROMETRO								
LINEA	SIGLA	---	FG16OR16	FG16OR16				
	LUNGHEZZA [m]	---	5	5				
	POSA	---	143/2M_3A/30/0,8	143/2M_3A/30/0,8				
	K CORRETTIVI (K1,K2,K3,K4)	---	0,800	0,800				
	Sezione [mmq]	---	1(3G1,5)	1(3G1,5)				
	Portata (I _z) [A]	---	18	18				

NOTA:

TITOLO		CODICE	COMMITTENTE	FILE	FOGLIOLI SEGUE
QUADRO GENERALE BT AUSILIARI - SEZIONE UPS		QGBT_AUX_UPS	TINTORETTO s.r.l.	uni081093	93 94
QUADRO GENERALE BT AUSILIARI - SEZIONE UPS			via Vittori, 20	ELAB.	CONTR.
Schema Unifilare			48018 Faenza (RA)	APPR.	
PREFISSO		COMMESSA		DISEGNO	
QGBT_AUX_UPS		PD-SM1			

DATA: 25/02/2022

Ing. Michele Pigiariu - TUTTI I DIRITTI RISERVATI

Dati barratura: 400/230V - 50Hz - Icc = 1,228 kA - Id: 0,03 A

AL FG 95

Da Quadro:	QGBT_AUX_SN
Partenza:	QGBT_AUX_SN C-7
Cavo [mm²]:	1(5G10)
Lunghezza [m]:	60
Tensione [V]:	400
Frequenza [Hz]:	50
Polarità:	Quadripolare
Tipo morsetto:	CBD.16
Numerazione morsetto:	1.2.3.4.T

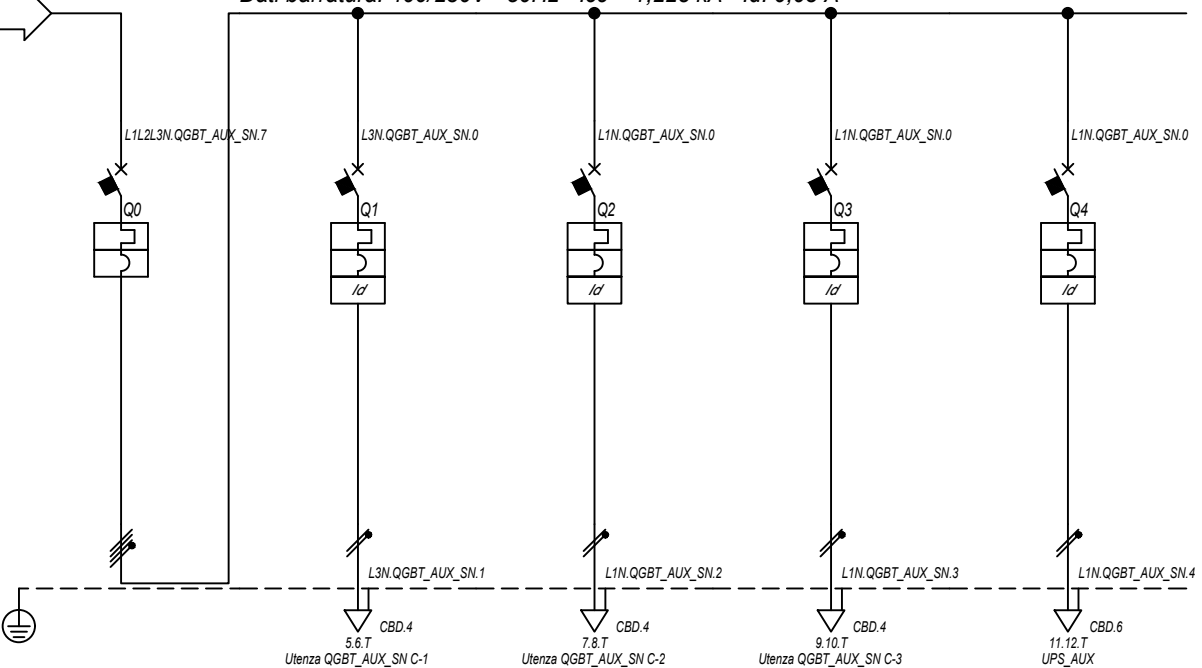

Prefisso quadro:	QGBT_AUX_SN
Alimentazione:	Quadripolare
I _k Max [kA]:	1,264
Tensione nominale di impiego [V]:	400
Tensione di isolamento nominale[V]:	
Frequenza [Hz]:	50
Corrente ammissibile 1 s [kA]:	4,5
Grado di protezione IP:	---
Codice:	QGBT_AUX_SN

Sigla utenza		QGBT_AUX_SN C-0	QGBT_AUX_SN C-1	QGBT_AUX_SN C-2	QGBT_AUX_SN C-3	QGBT_AUX_SN C-4	
Descrizione		GENERALE AUSILIARI CABINA 3	GENERALE PRESE FM CABINA	GENERALE LUCE CABINA	ILLUMINAZIONE DI SICUREZZA CABINA	PARTENZA UPS	
POTENZA CONTEMPORANEA [kW]		4,945	3	0,5	0,095	1,35	
CORRENTE (I _b) [A]		14	14	2,279	0,433	6,495	
CosFi		0,938	0,95	0,95	0,95	0,9	
COEFF. DI CONTEMPORANEITA' [%]		100	100	100	100	100	
SCHEMA FUNZIONALE							
PROTEZIONE	MARCA	ABB	ABB	ABB	ABB	ABB	
	MODELLO	S204 L	DS901L C16 AC30	DS901L C10 AC30	DS901L C10 AC30	S201 Na L+DDA202 A S	
	ESECUZIONE	Esecuzione Fissa	Esecuzione Fissa	Esecuzione Fissa	Esecuzione Fissa	Esecuzione Fissa	
	TIPOLOGIA	MagnetoTermico	MagnetoTermicoDiff.	MagnetoTermicoDiff.	MagnetoTermicoDiff.	MagnetoTermicoDiff.	
	I _n max/min/Reg. [A]	---/---/20	---/---/16	---/---/10	---/---/10	---/---/16	
	I _m max/min/Reg. [A]	---/---/200	---/---/160	---/---/100	---/---/100	---/---/160	
	P.d.I. / Curva [kA]	6 / C	6 / C	6 / C	6 / C	6 / C	
I _d max/min/Reg./Classe [A]	---	0,03 - Cl. AC	0,03 - Cl. AC	0,03 - Cl. AC	0,3 - Cl. A S		
DISTRIBUZIONE		Quadripolare	Monofase L3+N	Monofase L1+N	Monofase L1+N	Monofase L1+N	
CADUTA DI TENSIONE PERCENTUALE [%]		0,82	1,94	1,1	0,87	1,12	
VOLTMETRO / AMPEROMETRO							
LINEA	SIGLA	---	FG16OR16/FG16R16 PE	FG16OR16/FG16R16 PE	FG16OR16/FG16R16 PE	FG16OR16	
	LUNGHEZZA [m]	---	10	10	10	10	
	POSA	---	143/D161_20/0,8	143/D161_20/0,8	143/D161_20/0,8	143/2M_3A/30/0,8	
	K CORRETTIVI (K1,K2,K3,K4)	---	0,800	0,800	0,800	0,800	
	Sezione [mmq]	---	1(2x2,5)+(1PE2,5)	1(2x1,5)+(1PE1,5)	1(2x1,5)+(1PE1,5)	1(3G4)	
	Portata (I _z) [A]	---	26	20	20	32	

NOTA:

TITOLO	CODICE	COMMITTENTE	FILE	FOGLIOI SEGUE
QUADRO GENERALE BT AUSILIARI - SEZIONE NORMALE	QGBT_AUX_SN	TINTORETTO s.r.l.	uni082094	94 95
QUADRO GENERALE BT AUSILIARI - SEZIONE NORMALE		via Vittori, 20	ELAB.	CONTR.
Schema Unifilare	PREFISSO QGBT_AUX_SN	48018 Faenza (RA)	APPR.	
			DISEGNO	COMMESSA
				PD-SM1

1 2 3 4 5 6 7 8

25/02/2022 DATA:

Ing. Michele Pigiariu - TUTTI I DIRITTI RISERVATI

Dati barratura: 230V - 50Hz - Icc = 0,579 kA - Id: 0,03 A

AL FG 96

Da Quadro:	QGBT_AUX_SN
Partenza:	QGBT_AUX_SN C-4
Cavo [mm²]:	1(3G4)
Lunghezza [m]:	10
Tensione [V]:	230
Frequenza [Hz]:	50
Polarità:	Monofase L1+N
Tipo morsetto:	
Numerazione morsetto:	

Prefisso quadro:	UPS_AUX
Alimentazione:	Monofase L1+N
Ik Max [kA]:	0,579
Tensione nominale di impiego [V]:	230
Tensione di isolamento nominale[V]:	
Frequenza [Hz]:	50
Corrente ammissibile 1 s [kA]:	4,5
Grado di protezione IP:	---
Codice:	UPS_AUX

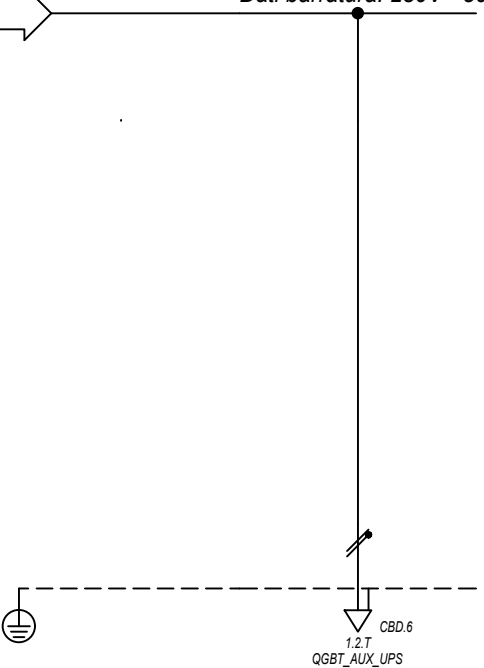

Sigla utenza		UPS_AUX C-0							
Descrizione									
POTENZA CONTEMPORANEA [kW]		0,4							
CORRENTE (Ib) [A]		1,823							
CosFi		0,95							
COEFF. DI CONTEMPORANEITA' [%]		100							
SCHEMA FUNZIONALE									
PROTEZIONE	MARCA	---							
	MODELLO	---							
	ESECUZIONE	---							
	TIPOLOGIA	No Protezione							
	In max/min/Reg. [A]	---/---/---							
	Im max/min/Reg. [A]	---/---/---							
P.d.I. / Curva [kA]	---/---								
Id max/min/Reg./Classe [A]	---								
DISTRIBUZIONE		Monofase L1+N							
CADUTA DI TENSIONE PERCENTUALE [%]		1,16							
VOLTMETRO / AMPEROMETRO									
LINEA	SIGLA	FG160R16							
	LUNGHEZZA [m]	5							
	POSA	143/2M_3A/30/0,8							
	K CORRETTIVI (K1,K2,K3,K4)	0,800							
	Sezione [mmq]	1(3G4)							
Portata (Iz) [A]	32								

NOTA:		TITOLO		CODICE		COMMITTENTE		FILE		FOGLIOLI SEGUE	
		UPS AUSILIARI CABINA		UPS_AUX		TINTORETTO s.r.l.		uni083095		95 96	
		UPS AUSILIARI CABINA				via Vittori, 20		CONTR.		APPR.	
		Schema Unifilare		PREFISSO UPS_AUX		48018 Faenza (RA)		DISEGNO		COMMESSA PD-SM1	

25/02/2022
DATA:

Ing. Michele Pigiariu - TUTTI I DIRITTI RISERVATI

Dati barratura: 230V - 50Hz - I_{cc} = 0,507 kA - I_d: 0,03 A

AL FG 97

Da Quadro:	UPS_AUX
Partenza:	UPS_AUX C-0
Cavo [mm ²]:	1(3G4)
Lunghezza [m]:	5
Tensione [V]:	230
Frequenza [Hz]:	50
Polarità:	Monofase L1+N
Tipo morsetto:	CBD.6
Numerazione morsetto:	1.2.T

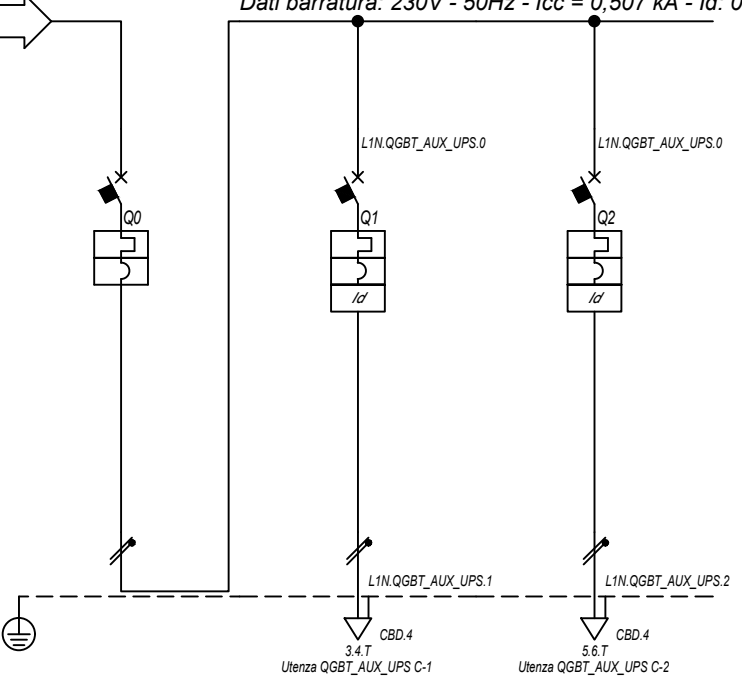

Prefisso quadro:	QGBT_AUX_UPS
Alimentazione:	Monofase L1+N
I _k Max [kA]:	0,517
Tensione nominale di impiego [V]:	230
Tensione di isolamento nominale[V]:	50
Frequenza [Hz]:	50
Corrente ammissibile 1 s [kA]:	4,5
Grado di protezione IP:	---
Codice:	QGBT_AUX_UPS

Sigla utenza		QGBT_AUX_UPS C-0	QGBT_AUX_UPS C-1	QGBT_AUX_UPS C-2			
Descrizione		ARRIVO UPS	AUSILIARI QUADRO MT	AUSILIARI QUADRO BT			
POTENZA CONTEMPORANEA [kW]		0,4	0,2	0,2			
CORRENTE (I _b) [A]		1,823	0,912	0,912			
CosFi		0,95	0,95	0,95			
COEFF. DI CONTEMPORANEITA' [%]		100	100	100			
SCHEMA FUNZIONALE							
PROTEZIONE	MARCA	ABB	ABB	ABB			
	MODELLO	SN201 L	DS201 L C10 A30	DS201 L C10 A30			
	ESECUZIONE	Esecuzione Fissa	Esecuzione Fissa	Esecuzione Fissa			
	TIPOLOGIA	MagnetoTermico	MagnetoTermicoDiff.	MagnetoTermicoDiff.			
	I _n max/min/Reg. [A]	---/---/10	---/---/10	---/---/10			
	I _m max/min/Reg. [A]	---/---/100	---/---/100	---/---/100			
	P.d.I. / Curva [kA]	6 / C	6 / C	6 / C			
I _d max/min/Reg./Classe [A]	---	0,03 - Cl. A	0,03 - Cl. A				
DISTRIBUZIONE		Monofase L1+N	Monofase L1+N	Monofase L1+N			
CADUTA DI TENSIONE PERCENTUALE [%]		1,17	1,24	1,24			
VOLTMETRO / AMPEROMETRO							
LINEA	SIGLA	---	FG16OR16	FG16OR16			
	LUNGHEZZA [m]	---	5	5			
	POSA	---	143/2M_3A/30/0,8	143/2M_3A/30/0,8			
	K CORRETTIVI (K1,K2,K3,K4)	---	0,800	0,800			
	Sezione [mmq]	---	1(3G1,5)	1(3G1,5)			
	Portata (I _z) [A]	---	18	18			

NOTA:

TITOLO	CODICE	COMMITTENTE	FILE	FOGLIOLI SEGUE
QUADRO GENERALE BT AUSILIARI - SEZIONE UPS	QGBT_AUX_UPS	TINTORETTO s.r.l.	uni084096	96 97
QUADRO GENERALE BT AUSILIARI - SEZIONE UPS		via Vittori, 20	ELAB.	CONTR.
Schema Unifilare	PREFISSO QGBT_AUX_UPS	48018 Faenza (RA)	APPR.	
			DISEGNO	COMMESSA
				PD-SM1

DATA: 25/02/2022

Ing. Michele Pigiariu - TUTTI I DIRITTI RISERVATI

Dati barratura: 400/230V - 50Hz - I_{cc} = 0,681 kA - I_d: 0,03 A

AL FG 98

Da Quadro:	QGBT_AUX_SN
Partenza:	QGBT_AUX_SN C-8
Cavo [mm ²]:	1(5G25)
Lunghezza [m]:	350
Tensione [V]:	400
Frequenza [Hz]:	50
Polarità:	Quadripolare
Tipo morsetto:	CBD.35
Numerazione morsetto:	1.2.3.4.T

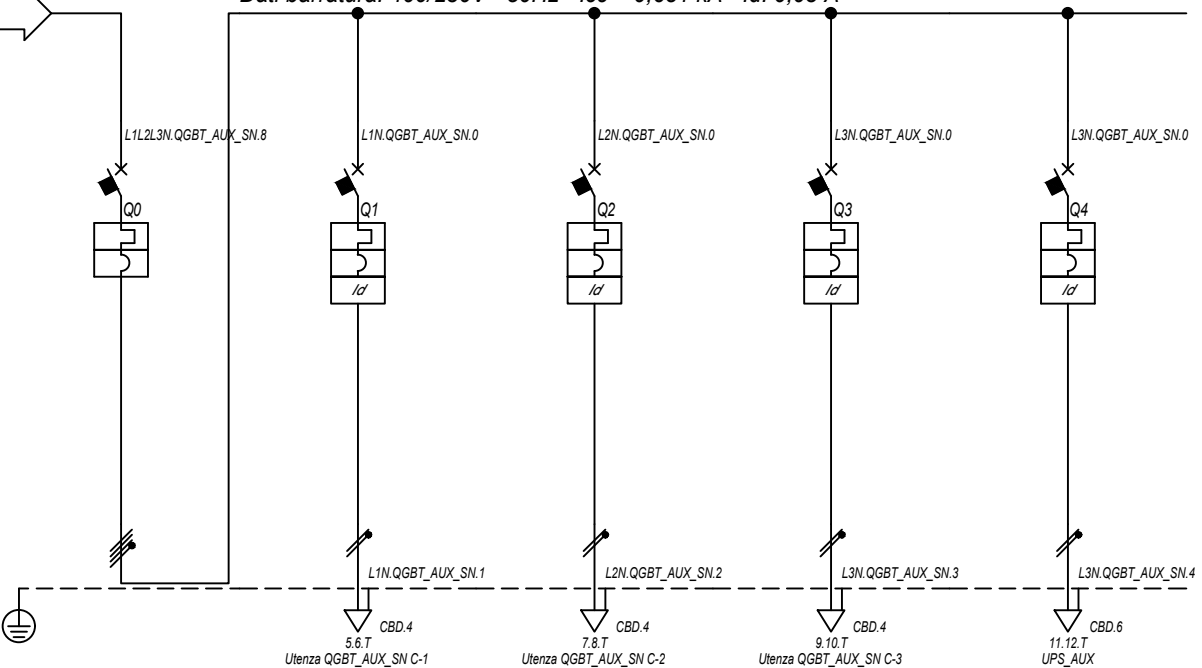

Prefisso quadro:	QGBT_AUX_SN
Alimentazione:	Quadripolare
I _k Max [kA]:	0,693
Tensione nominale di impiego [V]:	400
Tensione di isolamento nominale[V]:	50
Frequenza [Hz]:	50
Corrente ammissibile 1 s [kA]:	4,5
Grado di protezione IP:	---
Codice:	QGBT_AUX_SN

Sigla utenza		QGBT_AUX_SN C-0	QGBT_AUX_SN C-1	QGBT_AUX_SN C-2	QGBT_AUX_SN C-3	QGBT_AUX_SN C-4			
Descrizione		GENERALE	GENERALE PRESE FM	GENERALE LUCE	ILLUMINAZIONE DI SICUREZZA	PARTENZA UPS			
AUSILIARI CABINA 4		CABINA	CABINA	CABINA	CABINA				
POTENZA CONTEMPORANEA	[kW]	4,945	3	0,5	0,095	1,35			
CORRENTE (I _b)	[A]	14	14	2,279	0,433	6,495			
CosFi		0,938	0,95	0,95	0,95	0,9			
COEFF. DI CONTEMPORANEITA'	[%]	100	100	100	100	100			
SCHEMA FUNZIONALE									
PROTEZIONE	MARCA	ABB	ABB	ABB	ABB	ABB			
	MODELLO	S204 L	DS901L C16 AC30	DS901L C10 AC30	DS901L C10 AC30	S201 Na L+DDA202 A S			
	ESECUZIONE	Esecuzione Fissa	Esecuzione Fissa	Esecuzione Fissa	Esecuzione Fissa	Esecuzione Fissa			
	TIPOLOGIA	MagnetoTermico	MagnetoTermicoDiff.	MagnetoTermicoDiff.	MagnetoTermicoDiff.	MagnetoTermicoDiff.			
	I _n max/min/Reg.	[A]	---/--- / 20	---/--- / 16	---/--- / 10	---/--- / 10	---/--- / 16		
	I _m max/min/Reg.	[A]	---/---/200	---/---/160	---/---/100	---/---/100	---/---/160		
	P.d.I. / Curva	[kA]	6 / C	6 / C	6 / C	6 / C	6 / C		
I _d max/min/Reg./Classe	[A]	---	0,03 - Cl. AC	0,03 - Cl. AC	0,03 - Cl. AC	0,3 - Cl. A S			
DISTRIBUZIONE		Quadripolare	Monofase L1+N	Monofase L2+N	Monofase L3+N	Monofase L3+N			
CADUTA DI TENSIONE PERCENTUALE		1,76	2,88	2,05	1,81	2,06			
VOLTMETRO / AMPEROMETRO									
LINEA	SIGLA	---	FG16OR16/FG16R16 PE	FG16OR16/FG16R16 PE	FG16OR16/FG16R16 PE	FG16OR16			
	LUNGHEZZA	[m]	---	10	10	10			
	POSA	---	143/D161_20/0,8	143/D161_20/0,8	143/D161_20/0,8	143/2M_3A/30/0,8			
	K CORRETTIVI (K1,K2,K3,K4)	---	0,800	0,800	0,800	0,800			
	Sezione	[mmq]	---	1(2x2,5)+(1PE2,5)	1(2x1,5)+(1PE1,5)	1(2x1,5)+(1PE1,5)	1(3G4)		
	Portata (I _z)	[A]	---	26	20	20	32		

NOTA:

TITOLO	CODICE	COMMITTENTE	FILE	FOGLIOI SEGUE
QUADRO GENERALE BT AUSILIARI - SEZIONE NORMALE	QGBT_AUX_SN	TINTORETTO s.r.l.	uni085097	97
QUADRO GENERALE BT AUSILIARI - SEZIONE NORMALE		via Vittori, 20	ELAB.	CONTR.
Schema Unifilare	PREFISSO QGBT_AUX_SN	48018 Faenza (RA)	APPR.	
			DISEGNO	COMMESSA
				PD-SM1

25/02/2022 DATA:

Ing. Michele Pigiariu - TUTTI I DIRITTI RISERVATI

Dati barratura: 230V - 50Hz - Icc = 0,324 kA - Id: 0,03 A

AL FG 99

Da Quadro:	QGBT_AUX_SN
Partenza:	QGBT_AUX_SN C-4
Cavo [mm²]:	1(3G4)
Lunghezza [m]:	10
Tensione [V]:	230
Frequenza [Hz]:	50
Polarità:	Monofase L3+N
Tipo morsetto:	
Numerazione morsetto:	

Prefisso quadro:	UPS_AUX
Alimentazione:	Monofase L3+N
I _k Max [kA]:	0,324
Tensione nominale di impiego [V]:	230
Tensione di isolamento nominale[V]:	
Frequenza [Hz]:	50
Corrente ammissibile 1 s [kA]:	4,5
Grado di protezione IP:	---
Codice:	UPS_AUX

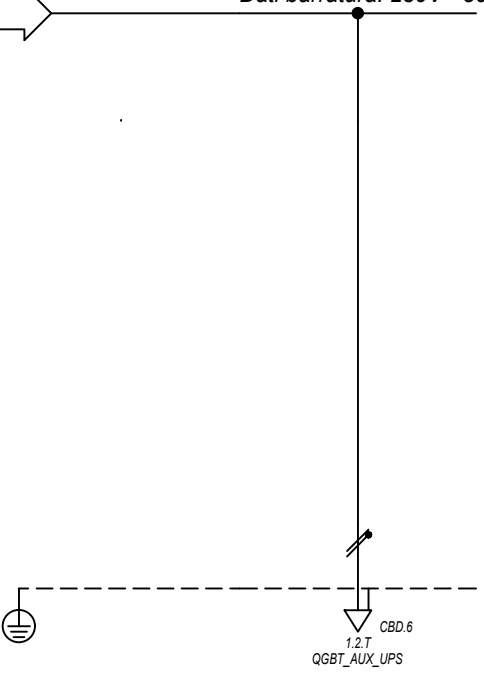

Sigla utenza		UPS_AUX C-0					
Descrizione							
POTENZA CONTEMPORANEA [kW]		0,4					
CORRENTE (Ib) [A]		1,823					
CosFi		0,95					
COEFF. DI CONTEMPORANEITA' [%]		100					
SCHEMA FUNZIONALE							
PROTEZIONE	MARCA	---					
	MODELLO	---					
	ESECUZIONE	---					
	TIPOLOGIA	No Protezione					
	I _n max/min/Reg. [A]	---/---/---					
	I _m max/min/Reg. [A]	---/---/---					
P.d.I. / Curva [kA]	---/---						
I _d max/min/Reg./Classe [A]	---						
DISTRIBUZIONE		Monofase L3+N					
CADUTA DI TENSIONE PERCENTUALE [%]		2,1					
VOLTMETRO / AMPEROMETRO							
LINEA	SIGLA	FG160R16					
	LUNGHEZZA [m]	5					
	POSA	143/2M_3A/30/0,8					
	K CORRETTIVI (K1,K2,K3,K4)	0,800					
	Sezione [mmq]	1(3G4)					
Portata (Iz) [A]	32						

NOTA:		TITOLO		CODICE		COMMITTENTE		FILE		FOGLIOLI SEGUE	
		UPS AUSILIARI CABINA		UPS_AUX		TINTORETTO s.r.l.		uni086098		98 99	
		UPS AUSILIARI CABINA				via Vittori, 20		ELAB.		CONTR.	
		Schema Unifilare		PREFISSO UPS_AUX		48018 Faenza (RA)		DISEGNO		APPR.	
								COMMESSA		PD-SM1	

1 2 3 4 5 6 7 8

25/02/2022
DATA:

Ing. Michele Pigiariu - TUTTI I DIRITTI RISERVATI

Dati barratura: 230V - 50Hz - Icc = 0,3 kA - Id: 0,03 A

AL FG 100

Da Quadro:	UPS_AUX
Partenza:	UPS_AUX C-0
Cavo [mm²]:	1(3G4)
Lunghezza [m]:	5
Tensione [V]:	230
Frequenza [Hz]:	50
Polarità:	Monofase L3+N
Tipo morsetto:	CBD.6
Numerazione morsetto:	1.2.T

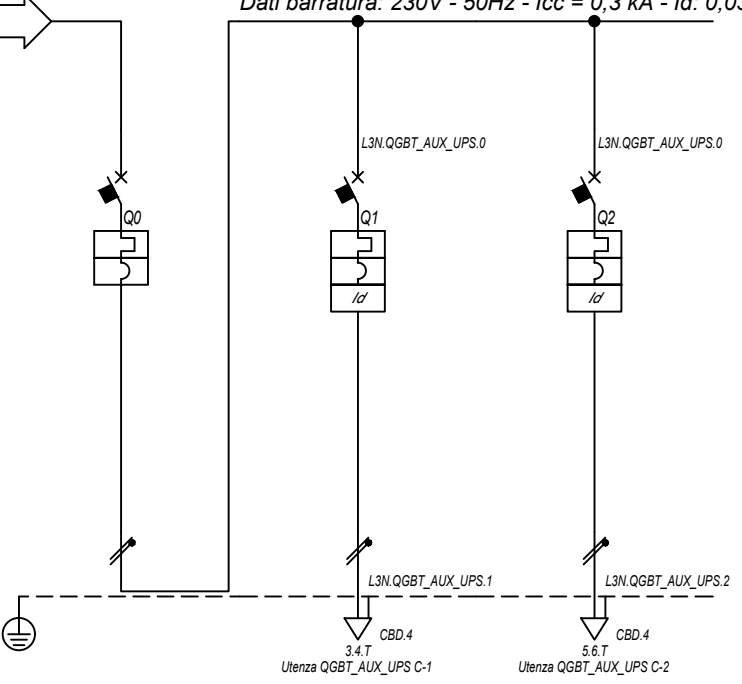

Prefisso quadro:	QGBT_AUX_UPS
Alimentazione:	Monofase L3+N
Ik Max [kA]:	0,303
Tensione nominale di impiego [V]:	230
Tensione di isolamento nominale[V]:	
Frequenza [Hz]:	50
Corrente ammissibile 1 s [kA]:	4,5
Grado di protezione IP:	---
Codice:	QGBT_AUX_UPS

Sigla utenza		QGBT_AUX_UPS C-0	QGBT_AUX_UPS C-1	QGBT_AUX_UPS C-2			
Descrizione		ARRIVO UPS	AUSILIARI QUADRO MT	AUSILIARI QUADRO BT			
POTENZA CONTEMPORANEA [kW]		0,4	0,2	0,2			
CORRENTE (Ib) [A]		1,823	0,912	0,912			
CosFi		0,95	0,95	0,95			
COEFF. DI CONTEMPORANEITA' [%]		100	100	100			
SCHEMA FUNZIONALE							
PROTEZIONE	MARCA	ABB	ABB	ABB			
	MODELLO	SN201 L	DS201 L C10 A30	DS201 L C10 A30			
	ESECUZIONE	Esecuzione Fissa	Esecuzione Fissa	Esecuzione Fissa			
	TIPOLOGIA	MagnetoTermico	MagnetoTermicoDiff.	MagnetoTermicoDiff.			
	In max/min/Reg. [A]	---/---/10	---/---/10	---/---/10			
	Im max/min/Reg. [A]	---/---/100	---/---/100	---/---/100			
	P.d.I. / Curva [kA]	6 / C	6 / C	6 / C			
Id max/min/Reg./Classe [A]	---	0,03 - Cl. A	0,03 - Cl. A				
DISTRIBUZIONE		Monofase L3+N	Monofase L3+N	Monofase L3+N			
CADUTA DI TENSIONE PERCENTUALE [%]		2,12	2,18	2,18			
VOLTMETRO / AMPEROMETRO							
LINEA	SIGLA	---	FG16OR16	FG16OR16			
	LUNGHEZZA [m]	---	5	5			
	POSA	---	143/2M_3A/30/0,8	143/2M_3A/30/0,8			
	K CORRETTIVI (K1,K2,K3,K4)	---	0,800	0,800			
	Sezione [mmq]	---	1(3G1,5)	1(3G1,5)			
	Portata (Iz) [A]	---	18	18			

NOTA:

TITOLO		CODICE	COMMITTENTE	FILE	FOGLIOLI SEGUE
QUADRO GENERALE BT AUSILIARI - SEZIONE UPS		QGBT_AUX_UPS	TINTORETTO s.r.l.	uni087099	99 / 100
QUADRO GENERALE BT AUSILIARI - SEZIONE UPS			via Vittori, 20	ELAB.	CONTR.
Schema Unifilare		PREFISSO	48018 Faenza (RA)	APPR.	
				DISEGNO	
				COMMESSA	
				PD-SM1	

1 2 3 4 5 6 7 8

DATA: 25/02/2022

Ing. Michele Pigiariu - TUTTI I DIRITTI RISERVATI

Dati barratura: 400/230V - 50Hz - Icc = 0,623 kA - Id: 0,03 A

AL FG 101

Da Quadro:	QGBT_AUX_SN
Partenza:	QGBT_AUX_SN C-9
Cavo [mm²]:	1(5G35)
Lunghezza [m]:	540
Tensione [V]:	400
Frequenza [Hz]:	50
Polarità:	Quadripolare
Tipo morsetto:	CBD.50
Numerazione morsetto:	1.2.3.4.T

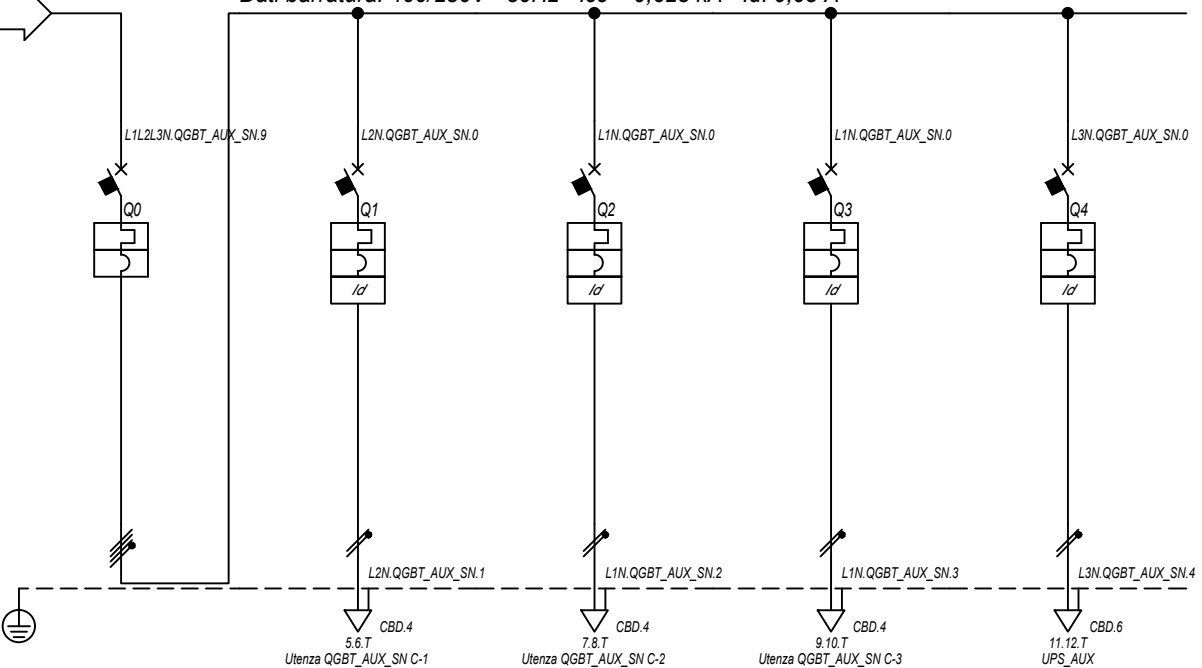

Prefisso quadro:	QGBT_AUX_SN
Alimentazione:	Quadripolare
Ik Max [kA]:	0,633
Tensione nominale di impiego [V]:	400
Tensione di isolamento nominale[V]:	50
Frequenza [Hz]:	50
Corrente ammissibile 1 s [kA]:	4,5
Grado di protezione IP:	---
Codice:	QGBT_AUX_SN

Sigla utenza		QGBT_AUX_SN C-0	QGBT_AUX_SN C-1	QGBT_AUX_SN C-2	QGBT_AUX_SN C-3	QGBT_AUX_SN C-4			
Descrizione		GENERALE AUSILIARI CABINA 5	GENERALE PRESE FM CABINA	GENERALE LUCE CABINA	ILLUMINAZIONE DI SICUREZZA CABINA	PARTENZA UPS			
POTENZA CONTEMPORANEA	[kW]	6,295	3	0,5	0,095	2,7			
CORRENTE (Ib)	[A]	14	14	2,279	0,433	13			
CosFi		0,93	0,95	0,95	0,95	0,9			
COEFF. DI CONTEMPORANEITA'	[%]	100	100	100	100	100			
SCHEMA FUNZIONALE									
PROTEZIONE	MARCA	ABB	ABB	ABB	ABB	ABB			
	MODELLO	S204 L	DS901L C16 AC30	DS901L C10 AC30	DS901L C10 AC30	S201 Na L+DDA202 A S			
	ESECUZIONE	Esecuzione Fissa	Esecuzione Fissa	Esecuzione Fissa	Esecuzione Fissa	Esecuzione Fissa			
	TIPOLOGIA	MagnetoTermico	MagnetoTermicoDiff.	MagnetoTermicoDiff.	MagnetoTermicoDiff.	MagnetoTermicoDiff.			
	In max/min/Reg.	[A]	---/--- / 20	---/--- / 16	---/--- / 10	---/--- / 10	---/--- / 16		
	Im max/min/Reg.	[A]	---/---/200	---/---/160	---/---/100	---/---/100	---/---/160		
	P.d.I. / Curva	[kA]	6 / C	6 / C	6 / C	6 / C	6 / C		
Id max/min/Reg./Classe	[A]	---	0,03 - Cl. AC	0,03 - Cl. AC	0,03 - Cl. AC	0,3 - Cl. A S			
DISTRIBUZIONE		Quadripolare	Monofase L2+N	Monofase L1+N	Monofase L1+N	Monofase L3+N			
CADUTA DI TENSIONE PERCENTUALE		1,94	3,06	2,22	1,99	2,56			
VOLTMETRO / AMPEROMETRO									
LINEA	SIGLA	---	FG16OR16/FG16R16 PE	FG16OR16/FG16R16 PE	FG16OR16/FG16R16 PE	FG16OR16			
	LUNGHEZZA	[m]	---	10	10	10			
	POSA	---	143/D161_20/0,8	143/D161_20/0,8	143/D161_20/0,8	143/2M_3A/30/0,8			
	K CORRETTIVI (K1,K2,K3,K4)	---	0,800	0,800	0,800	0,800			
	Sezione	[mmq]	---	1(2x2,5)+(1PE2,5)	1(2x1,5)+(1PE1,5)	1(2x1,5)+(1PE1,5)	1(3G4)		
	Portata (Iz)	[A]	---	26	20	20	32		

NOTA:

TITOLO	CODICE	COMMITTENTE	FILE	FOGLI/1 SEQUE
QUADRO GENERALE BT AUSILIARI - SEZIONE NORMALE	QGBT_AUX_SN	TINTORETTO s.r.l.	uni088100	100 101
QUADRO GENERALE BT AUSILIARI - SEZIONE NORMALE		via Vittori, 20	ELAB.	CONTR.
Schema Unifilare	PREFISSO QGBT_AUX_SN	48018 Faenza (RA)	APPR.	
			DISEGNO	COMMESSA
				PD-SM1

25/02/2022 DATA:

Ing. Michele Pigiariu - TUTTI I DIRITTI RISERVATI

Dati barratura: 230V - 50Hz - Icc = 0,298 kA - Id: 0,03 A

AL FG 102

Da Quadro:	QGBT_AUX_SN
Partenza:	QGBT_AUX_SN C-4
Cavo [mm²]:	1(3G4)
Lunghezza [m]:	10
Tensione [V]:	230
Frequenza [Hz]:	50
Polarità:	Monofase L3+N
Tipo morsetto:	
Numerazione morsetto:	

Prefisso quadro:	UPS_AUX
Alimentazione:	Monofase L3+N
Ik Max [kA]:	0,298
Tensione nominale di impiego [V]:	230
Tensione di isolamento nominale[V]:	
Frequenza [Hz]:	50
Corrente ammissibile 1 s [kA]:	4,5
Grado di protezione IP:	---
Codice:	UPS_AUX

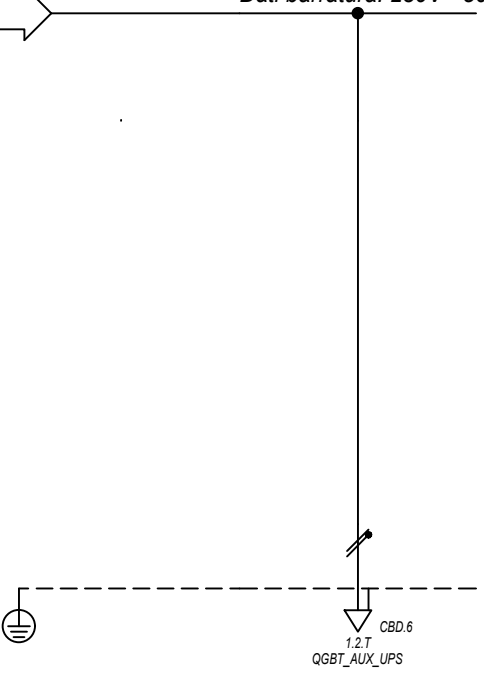

Sigla utenza		UPS_AUX C-0					
Descrizione							
POTENZA CONTEMPORANEA [kW]		0,4					
CORRENTE (Ib) [A]		1,823					
CosFi		0,95					
COEFF. DI CONTEMPORANEITA' [%]		100					
SCHEMA FUNZIONALE							
PROTEZIONE	MARCA	---					
	MODELLO	---					
	ESECUZIONE	---					
	TIPOLOGIA	No Protezione					
	In max/min/Reg. [A]	---/---/---					
	Im max/min/Reg. [A]	---/---/---					
P.d.I. / Curva [kA]	---/---						
Id max/min/Reg./Classe [A]	---						
DISTRIBUZIONE		Monofase L3+N					
CADUTA DI TENSIONE PERCENTUALE [%]		2,6					
VOLTMETRO / AMPEROMETRO							
LINEA	SIGLA	FG160R16					
	LUNGHEZZA [m]	5					
	POSA	143/2M_3A/30/0,8					
	K CORRETTIVI (K1,K2,K3,K4)	0,800					
	Sezione [mmq]	1(3G4)					
Portata (Iz) [A]	32						

NOTA:		TITOLO		CODICE		COMMITTENTE		FILE		FOGLIOLI SEGUE	
		UPS AUSILIARI CABINA		UPS_AUX		TINTORETTO s.r.l.		uni089101		101 102	
		UPS AUSILIARI CABINA				via Vittori, 20		ELAB.		CONTR.	
		Schema Unifilare		PREFISSO UPS_AUX		48018 Faenza (RA)		DISEGNO		APPR.	
								COMMESSA		PD-SM1	

25/02/2022
DATA:

Ing. Michele Pigiariu - TUTTI I DIRITTI RISERVATI

Dati barratura: 230V - 50Hz - I_{cc} = 0,277 kA - I_d: 0,03 A

AL FG 103

Da Quadro:	UPS_AUX
Partenza:	UPS_AUX C-0
Cavo [mm ²]:	1(3G4)
Lunghezza [m]:	5
Tensione [V]:	230
Frequenza [Hz]:	50
Polarità:	Monofase L3+N
Tipo morsetto:	CBD.6
Numerazione morsetto:	1.2.T

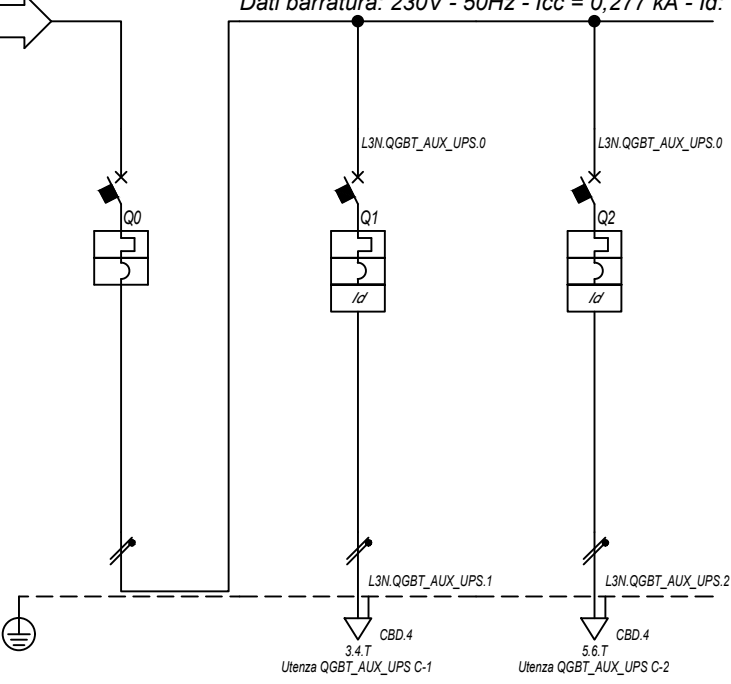

Prefisso quadro:	QGBT_AUX_UPS
Alimentazione:	Monofase L3+N
I _k Max [kA]:	0,281
Tensione nominale di impiego [V]:	230
Tensione di isolamento nominale[V]:	
Frequenza [Hz]:	50
Corrente ammissibile 1 s [kA]:	4,5
Grado di protezione IP:	---
Codice:	QGBT_AUX_UPS

Sigla utenza		QGBT_AUX_UPS C-0	QGBT_AUX_UPS C-1	QGBT_AUX_UPS C-2			
Descrizione		ARRIVO UPS	AUSILIARI QUADRO MT	AUSILIARI QUADRO BT			
POTENZA CONTEMPORANEA [kW]		0,4	0,2	0,2			
CORRENTE (I _b) [A]		1,823	0,912	0,912			
CosFi		0,95	0,95	0,95			
COEFF. DI CONTEMPORANEITA'		100	100	100			
SCHEMA FUNZIONALE							
PROTEZIONE	MARCA	ABB	ABB	ABB			
	MODELLO	SN201 L	DS201 L C10 A30	DS201 L C10 A30			
	ESECUZIONE	Esecuzione Fissa	Esecuzione Fissa	Esecuzione Fissa			
	TIPOLOGIA	MagnetoTermico	MagnetoTermicoDiff.	MagnetoTermicoDiff.			
	I _n max/min/Reg. [A]	---/---/10	---/---/10	---/---/10			
	I _m max/min/Reg. [A]	---/---/100	---/---/100	---/---/100			
	P.d.I. / Curva [kA]	6 / C	6 / C	6 / C			
I _d max/min/Reg./Classe [A]	---	0,03 - Cl. A	0,03 - Cl. A				
DISTRIBUZIONE		Monofase L3+N	Monofase L3+N	Monofase L3+N			
CADUTA DI TENSIONE PERCENTUALE [%]		2,61	2,68	2,68			
VOLTMETRO / AMPEROMETRO							
LINEA	SIGLA	---	FG16OR16	FG16OR16			
	LUNGHEZZA [m]	---	5	5			
	POSA	---	143/2M_3A/30/0,8	143/2M_3A/30/0,8			
	K CORRETTIVI (K1,K2,K3,K4)	---	0,800	0,800			
	Sezione [mmq]	---	1(3G1,5)	1(3G1,5)			
	Portata (I _z) [A]	---	18	18			

NOTA:

TITOLO	CODICE	COMMITTENTE	FILE	FOGLIOLI SEGUE
QUADRO GENERALE BT AUSILIARI - SEZIONE UPS	QGBT_AUX_UPS	TINTORETTO s.r.l.	uni090102	102 103
QUADRO GENERALE BT AUSILIARI - SEZIONE UPS		via Vittori, 20	ELAB.	CONTR.
Schema Unifilare	PREFISSO QGBT_AUX_UPS	48018 Faenza (RA)	APPR.	COMMESSA
				PD-SM1

DATA: 25/02/2022

Ing. Michele Pigiariu - TUTTI I DIRITTI RISERVATI

Dati barratura: 400/230V - 50Hz - Icc = 0,45 kA - Id: 0,03 A

AL FG 104

Da Quadro:	QGBT_AUX_SN
Partenza:	QGBT_AUX_SN C-10
Cavo [mm²]:	1(5G35)
Lunghezza [m]:	800
Tensione [V]:	400
Frequenza [Hz]:	50
Polarità:	Quadripolare
Tipo morsetto:	CBD.50
Numerazione morsetto:	1.2.3.4.T

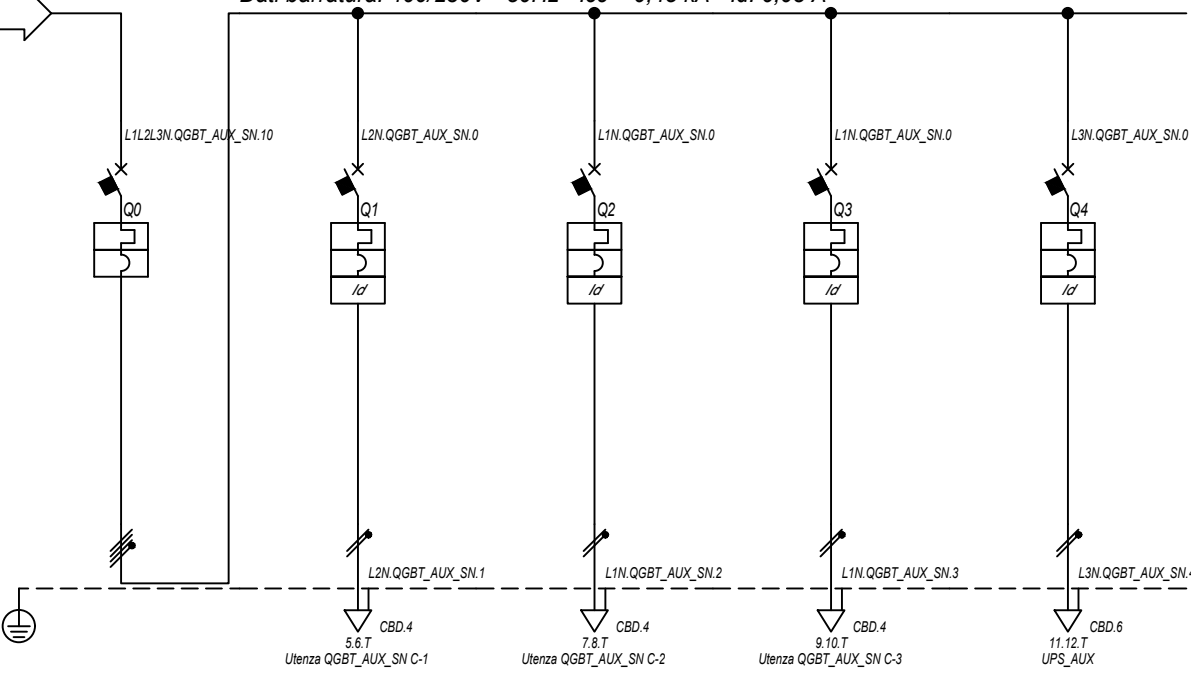

Prefisso quadro:	QGBT_AUX_SN
Alimentazione:	Quadripolare
I _k Max [kA]:	0,455
Tensione nominale di impiego [V]:	400
Tensione di isolamento nominale[V]:	
Frequenza [Hz]:	50
Corrente ammissibile 1 s [kA]:	4,5
Grado di protezione IP:	---
Codice:	QGBT_AUX_SN

Sigla utenza		QGBT_AUX_SN C-0	QGBT_AUX_SN C-1	QGBT_AUX_SN C-2	QGBT_AUX_SN C-3	QGBT_AUX_SN C-4		
Descrizione		GENERALE AUSILIARI CABINA 5	GENERALE PRESE FM CABINA	GENERALE LUCE CABINA	ILLUMINAZIONE DI SICUREZZA CABINA	PARTENZA UPS		
POTENZA CONTEMPORANEA	[kW]	6,295	3	0,5	0,095	2,7		
CORRENTE (I _b)	[A]	14	14	2,279	0,433	13		
CosFi		0,93	0,95	0,95	0,95	0,9		
COEFF. DI CONTEMPORANEITA'	[%]	100	100	100	100	100		
SCHEMA FUNZIONALE								
PROTEZIONE	MARCA	ABB	ABB	ABB	ABB	ABB		
	MODELLO	S204 L	DS901L C16 AC30	DS901L C10 AC30	DS901L C10 AC30	S201 Na L+DDA202 A S		
	ESECUZIONE	Esecuzione Fissa	Esecuzione Fissa	Esecuzione Fissa	Esecuzione Fissa	Esecuzione Fissa		
	TIPOLOGIA	MagnetoTermico	MagnetoTermicoDiff.	MagnetoTermicoDiff.	MagnetoTermicoDiff.	MagnetoTermicoDiff.		
	I _n max/min/Reg.	[A]	---/--- / 20	---/--- / 16	---/--- / 10	---/--- / 10	---/--- / 16	
	I _m max/min/Reg.	[A]	---/---/200	---/---/160	---/---/100	---/---/100	---/---/160	
	P.d.I. / Curva	[kA]	6 / C	6 / C	6 / C	6 / C	6 / C	
I _d max/min/Reg./Classe	[A]	---	0,03 - Cl. AC	0,03 - Cl. AC	0,03 - Cl. AC	0,3 - Cl. A S		
DISTRIBUZIONE		Quadripolare	Monofase L2+N	Monofase L1+N	Monofase L1+N	Monofase L3+N		
CADUTA DI TENSIONE PERCENTUALE		2,81	3,93	3,1	2,86	3,43		
VOLTMETRO / AMPEROMETRO								
LINEA	SIGLA	---	FG16OR16/FG16R16 PE	FG16OR16/FG16R16 PE	FG16OR16/FG16R16 PE	FG16OR16		
	LUNGHEZZA	[m]	---	10	10	10		
	POSA	---	143/D161_20/0,8	143/D161_20/0,8	143/D161_20/0,8	143/2M_3A/30/0,8		
	K CORRETTIVI (K1,K2,K3,K4)	---	0,800	0,800	0,800	0,800		
	Sezione	[mmq]	---	1(2x2,5)+(1PE2,5)	1(2x1,5)+(1PE1,5)	1(2x1,5)+(1PE1,5)	1(3G4)	
	Portata (I _z)	[A]	---	26	20	20	32	

NOTA:

TITOLO	CODICE	COMMITTENTE	FILE	FUOGIOLI SEQUE
QUADRO GENERALE BT AUSILIARI - SEZIONE NORMALE	QGBT_AUX_SN	TINTORETTO s.r.l.	uni091103	103 104
QUADRO GENERALE BT AUSILIARI - SEZIONE NORMALE		via Vittori, 20	ELAB.	CONTR.
Schema Unifilare	PREFISSO QGBT_AUX_SN	48018 Faenza (RA)	APPR.	
			DISEGNO	COMMESSA
				PD-SM1

25/02/2022 DATA:

Ing. Michele Pigiariu - TUTTI I DIRITTI RISERVATI

Dati barratura: 230V - 50Hz - Icc = 0,217 kA - Id: 0,03 A

AL FG 105

Da Quadro:	QGBT_AUX_SN
Partenza:	QGBT_AUX_SN C-4
Cavo [mm²]:	1(3G4)
Lunghezza [m]:	10
Tensione [V]:	230
Frequenza [Hz]:	50
Polarità:	Monofase L3+N
Tipo morsetto:	
Numerazione morsetto:	

Prefisso quadro:	UPS_AUX
Alimentazione:	Monofase L3+N
I _k Max [kA]:	0,217
Tensione nominale di impiego [V]:	230
Tensione di isolamento nominale[V]:	
Frequenza [Hz]:	50
Corrente ammissibile 1 s [kA]:	4,5
Grado di protezione IP:	---
Codice:	UPS_AUX

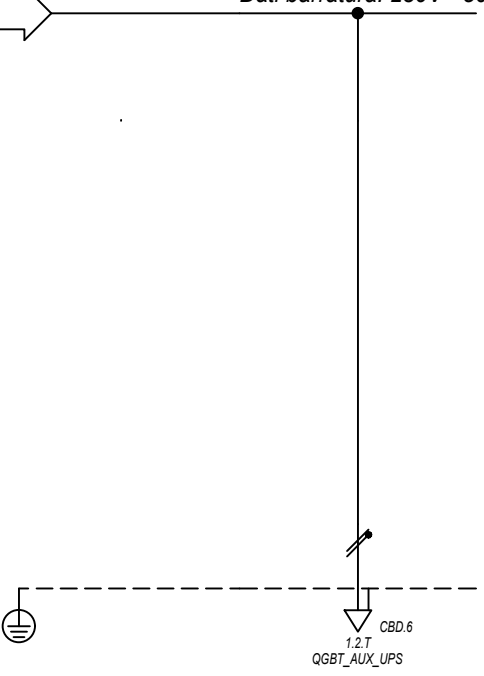

Sigla utenza		UPS_AUX C-0					
Descrizione							
POTENZA CONTEMPORANEA [kW]		0,4					
CORRENTE (Ib) [A]		1,823					
CosFi		0,95					
COEFF. DI CONTEMPORANEITA' [%]		100					
SCHEMA FUNZIONALE							
PROTEZIONE	MARCA	---					
	MODELLO	---					
	ESECUZIONE	---					
	TIPOLOGIA	No Protezione					
	I _n max/min/Reg. [A]	---/---/---					
	I _m max/min/Reg. [A]	---/---/---					
P.d.I. / Curva [kA]	---/---						
I _d max/min/Reg./Classe [A]	---						
DISTRIBUZIONE		Monofase L3+N					
CADUTA DI TENSIONE PERCENTUALE [%]		3,47					
VOLTMETRO / AMPEROMETRO							
LINEA	SIGLA	FG160R16					
	LUNGHEZZA [m]	5					
	POSA	143/2M_3A/30/0,8					
	K CORRETTIVI (K1,K2,K3,K4)	0,800					
	Sezione [mmq]	1(3G4)					
Portata (Iz) [A]	32						

NOTA:

TITOLO UPS AUSILIARI CABINA UPS AUSILIARI CABINA Schema Unifilare		CODICE UPS_AUX	COMMITTENTE TINTORETTO s.r.l. via Vittori, 20 48018 Faenza (RA)		FILE uni092104	FOLGII SEQUE 104 105
PREFISSO UPS_AUX		CONTR.		APPR.	COMMESSA PD-SM1	

1 2 3 4 5 6 7 8

25/02/2022

Ing. Michele Pigiariu - TUTTI I DIRITTI RISERVATI

Dati barratura: 230V - 50Hz - Icc = 0,206 kA - Id: 0,03 A

AL FG 106

Da Quadro:	UPS_AUX
Partenza:	UPS_AUX C-0
Cavo [mm²]:	1(3G4)
Lunghezza [m]:	5
Tensione [V]:	230
Frequenza [Hz]:	50
Polarità:	Monofase L3+N
Tipo morsetto:	CBD.6
Numerazione morsetto:	1.2.T

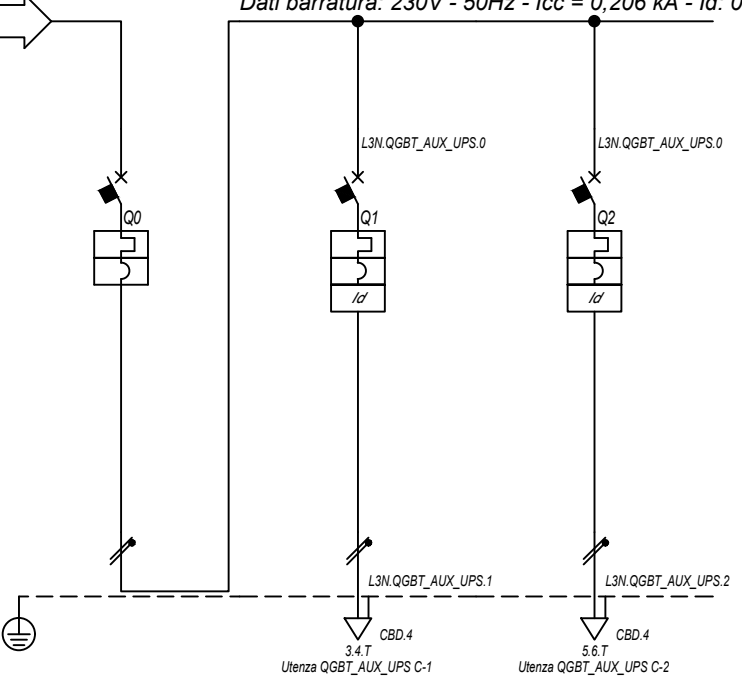

Prefisso quadro:	QGBT_AUX_UPS
Alimentazione:	Monofase L3+N
I _k Max [kA]:	0,207
Tensione nominale di impiego [V]:	230
Tensione di isolamento nominale[V]:	
Frequenza [Hz]:	50
Corrente ammissibile 1 s [kA]:	4,5
Grado di protezione IP:	---
Codice:	QGBT_AUX_UPS

Sigla utenza		QGBT_AUX_UPS C-0	QGBT_AUX_UPS C-1	QGBT_AUX_UPS C-2			
Descrizione		ARRIVO UPS	AUSILIARI QUADRO MT	AUSILIARI QUADRO BT			
POTENZA CONTEMPORANEA [kW]		0,4	0,2	0,2			
CORRENTE (I _b) [A]		1,823	0,912	0,912			
CosFi		0,95	0,95	0,95			
COEFF. DI CONTEMPORANEITA' [%]		100	100	100			
SCHEMA FUNZIONALE							
PROTEZIONE	MARCA	ABB	ABB	ABB			
	MODELLO	SN201 L	DS201 L C10 A30	DS201 L C10 A30			
	ESECUZIONE	Esecuzione Fissa	Esecuzione Fissa	Esecuzione Fissa			
	TIPOLOGIA	MagnetoTermico	MagnetoTermicoDiff.	MagnetoTermicoDiff.			
	I _n max/min/Reg. [A]	---/---/10	---/---/10	---/---/10			
	I _m max/min/Reg. [A]	---/---/100	---/---/100	---/---/100			
	P.d.I. / Curva [kA]	6 / C	6 / C	6 / C			
I _d max/min/Reg./Classe [A]	---	0,03 - Cl. A	0,03 - Cl. A				
DISTRIBUZIONE		Monofase L3+N	Monofase L3+N	Monofase L3+N			
CADUTA DI TENSIONE PERCENTUALE [%]		3,48	3,55	3,55			
VOLTMETRO / AMPEROMETRO							
LINEA	SIGLA	---	FG16OR16	FG16OR16			
	LUNGHEZZA [m]	---	5	5			
	POSA	---	143/2M_3A/30/0,8	143/2M_3A/30/0,8			
	K CORRETTIVI (K1,K2,K3,K4)	---	0,800	0,800			
	Sezione [mmq]	---	1(3G1,5)	1(3G1,5)			
	Portata (I _z) [A]	---	18	18			

NOTA:

TITOLO	CODICE	COMMITTENTE	FILE	FOGLIOLI SEGUE
QUADRO GENERALE BT AUSILIARI - SEZIONE UPS	QGBT_AUX_UPS	TINTORETTO s.r.l.	uni093105	105 106
QUADRO GENERALE BT AUSILIARI - SEZIONE UPS		via Vittori, 20	ELAB.	CONTR.
Schema Unifilare	PREFISSO QGBT_AUX_UPS	48018 Faenza (RA)	DISEGNO	COMMESSA
				PD-SM1

1 2 3 4 5 6 7 8

25/02/2022
DATA:

Ing. Michele Pigiariu - TUTTI I DIRITTI RISERVATI

Dati barratura: 400/230V - 50Hz - I_{cc} = 2,351 kA

AL FG 107

Da Quadro:	TR AUX
Partenza:	
Cavo [mm ²]:	4(1x95)
Lunghezza [m]:	10
Tensione [V]:	400
Frequenza [Hz]:	50
Polarità:	Quadripolare
Tipo morsetto:	
Numerazione morsetto:	

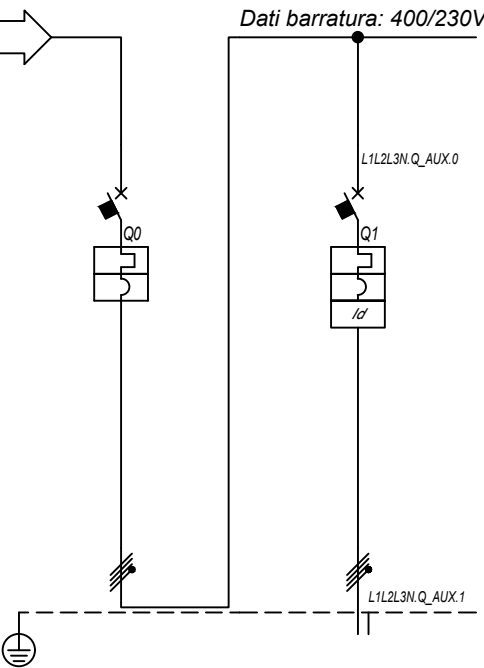

Prefisso quadro:	Q_AUX
Alimentazione:	Quadripolare
I _k Max [kA]:	2,357
Tensione nominale di impiego [V]:	400
Tensione di isolamento nominale[V]:	
Frequenza [Hz]:	50
Corrente ammissibile 1 s [kA]:	4,5
Grado di protezione IP:	---
Codice:	Q_AUX

Sigla utenza		Q_AUX C-0	Q_AUX C-1				
Descrizione		GENERALE	PARTENZA GE				
POTENZA CONTEMPORANEA [kW]		38	38				
CORRENTE (I _b) [A]		58	58				
CosFi		0,939	0,939				
COEFF. DI CONTEMPORANEITA'		100	100				
SCHEMA FUNZIONALE							
PROTEZIONE	MARCA	ABB	ABB				
	MODELLO	T2B 160 TMD160	T2B 160 TMD160 N/2+RC222				
	ESECUZIONE	Esecuzione Fissa	Esecuzione Fissa				
	TIPOLOGIA	MagnetoTermico	MagnetoTermicoDiff.				
	I _n max/min/Reg. [A]	160/112 / 144	160/112 / 128				
	I _m max/min/Reg. [A]	---/--/1 600	---/--/1 600				
	P.d.I. / Curva [kA]	16 / N.C.	16 / N.C.				
I _d max/min/Reg./Classe [A]	---	10,00/0,03/1 - Cl. A					
DISTRIBUZIONE		Quadripolare	Quadripolare				
CADUTA DI TENSIONE PERCENTUALE [%]		0,07	0,23				
VOLTMETRO / AMPEROMETRO							
LINEA	SIGLA	---	FG16R16				
	LUNGHEZZA [m]	---	20				
	POSA	---	143/8U61_20/0,8				
	K CORRETTIVI (K1,K2,K3,K4)	---	0,800				
	Sezione [mmq]	---	3(1x70)+(1x35)+(1PE35)				
	Portata (I _z) [A]	---	158				

NOTA:

TITOLO	CODICE	COMMITTENTE	FILE	FOGLI/1
QUADRO BT AUSILIARI SOTTOSTAZIONE AT/MT	Q_AUX	TINTORETTO s.r.l.	uni094106	106 / 107
QUADRO BT AUSILIARI SOTTOSTAZIONE AT/MT		via Vittori, 20	ELAB.	CONTR.
Schema Unifilare	PREFISSO	48018 Faenza (RA)	DISEGNO	APPR.
	Q_AUX		COMMESSA	PD-SM1

1 2 3 4 5 6 7 8

DATA: 25/02/2022

Ing. Michele Pigiariu - TUTTI I DIRITTI RISERVATI

Dati barratura: 400/230V - 50Hz - Icc = 4,149 kA - Id: 1 A

AL FG 108

Da Quadro:	Q RETE-GE
Partenza:	Q RETE-GE C-1
Cavo [mm²]:	3(1x50)+(1x25)+(1PE25)
Lunghezza [m]:	20
Tensione [V]:	400
Frequenza [Hz]:	50
Polarità:	Quadripolare
Tipo morsetto:	
Numerazione morsetto:	

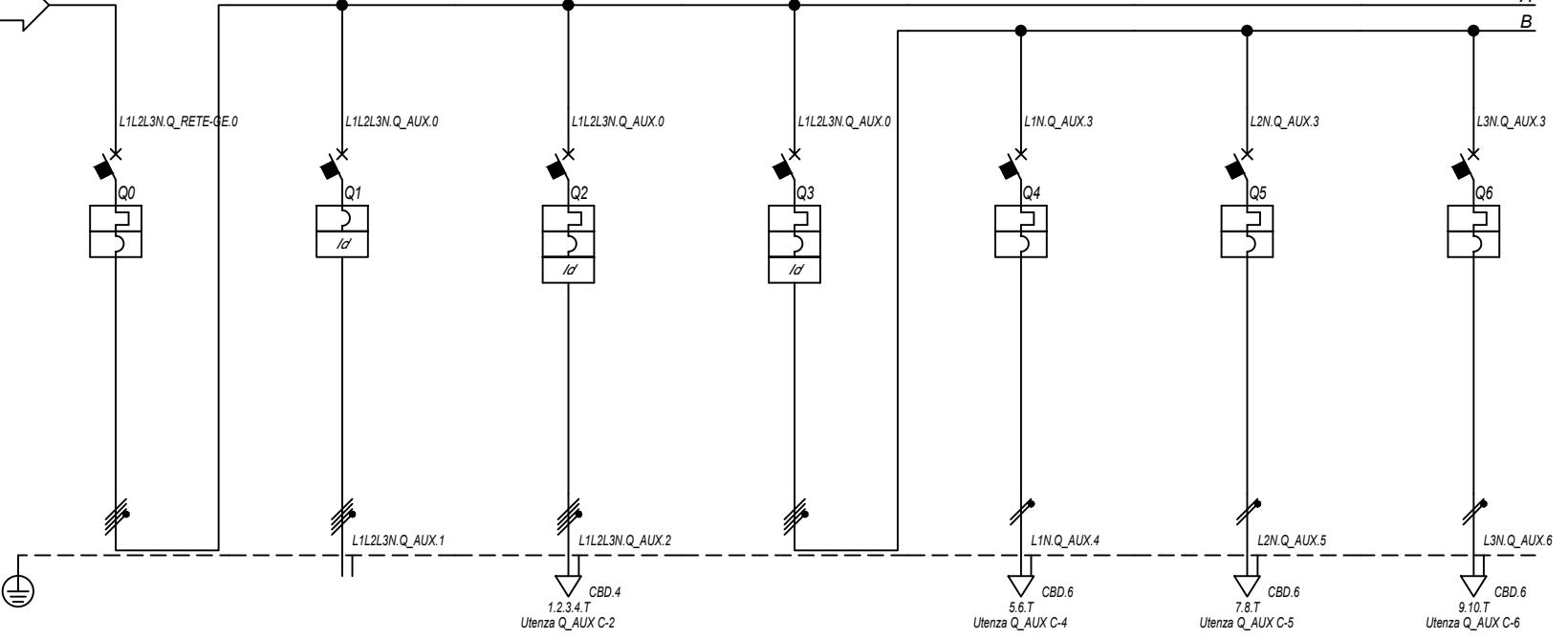

Prefisso quadro:	Q AUX
Alimentazione:	Quadripolare
I _k Max [kA]:	4,173
Tensione nominale di impiego [V]:	400
Tensione di isolamento nominale[V]:	
Frequenza [Hz]:	50
Corrente ammissibile 1 s [kA]:	4,5
Grado di protezione IP:	---
Codice:	Q AUX

Sigla utenza		Q_AUX C-0	Q_AUX C-1	Q_AUX C-2	Q_AUX C-3	Q_AUX C-4	Q_AUX C-5	Q_AUX C-6
Descrizione		ARRIVO GE	POMPA ANTINCENDIO	GENERALE PRESE FM TRIFASE	GENERALE PRESE FM MONOFASE	PRESE MONOFASE LINEA 1	PRESE MONOFASE LINEA 1	PRESE MONOFASE LINEA 1
POTENZA CONTEMPORANEA [kW]		38	11	9	9	3	3	3
CORRENTE (Ib) [A]		58	17	14	14	14	14	14
CosFi		0,939	0,95	0,95	0,95	0,95	0,95	0,95
COEFF. DI CONTEMPORANEITA' [%]		100	100	100	100	100	100	100
SCHEMA FUNZIONALE								
PROTEZIONE	MARCA	ABB	ABB	ABB	ABB	ABB	ABB	ABB
	MODELLO	T2B 160 TMD160	T2N 160 PR221DS-I N/2+RC221	S204 L+DDA204 A	S204 L+DDA204 A	SN201 L	SN201 L	SN201 L
	ESECUZIONE	Esecuzione Fissa	Esecuzione Fissa	Esecuzione Fissa	Esecuzione Fissa	Esecuzione Fissa	Esecuzione Fissa	Esecuzione Fissa
	TIPOLOGIA	MagnetoTermico	MagneticoDiff.	MagnetoTermicoDiff.	MagnetoTermicoDiff.	MagnetoTermico	MagnetoTermico	MagnetoTermico
	I _n max/min/Reg. [A]	160/112 / 112	---/--- / 160	---/--- / 16	---/--- / 20	---/--- / 16	---/--- / 16	---/--- / 16
	I _m max/min/Reg. [A]	---/--- / 1 600	1 600/160/1 600	---/--- / 160	---/--- / 200	---/--- / 160	---/--- / 160	---/--- / 160
P.d.I. / Curva [kA]	16 / N.C.	36 / N.C.	6 / C	6 / C	6 / C	6 / C	6 / C	
I _d max/min/Reg./Classe [A]	---	3,00/0,03/0,5 - Cl. A	0,03 - Cl. A	0,03 - Cl. A	---	---	---	
DISTRIBUZIONE		Quadripolare	Quadripolare	Quadripolare	Quadripolare	Monofase L1+N	Monofase L2+N	Monofase L3+N
CADUTA DI TENSIONE PERCENTUALE [%]		0,46	0,59	3,02	0,51	3,61	3,61	3,61
VOLTMETRO / AMPEROMETRO								
LINEA	SIGLA	---	FG16OR16	FG16OR16	---	FG16OR16	FG16OR16	FG16OR16
	LUNGHEZZA [m]	---	30	50	---	50	50	50
	POSA	---	143/4M12_30/0,8	143/4M12_30/0,8	---	143/2M_3A/30/0,8	143/2M_3A/30/0,8	143/2M_3A/30/0,8
	K CORRETTIVI (K1,K2,K3,K4)	---	0,800	0,800	---	0,800	0,800	0,800
	Sezione [mmq]	---	1(5G35)	1(5G2,5)	---	1(3G4)	1(3G4)	1(3G4)
Portata (Iz) [A]		---	118	24	---	32	32	32

NOTA:

TITOLO	CODICE	COMMITTENTE	FILE	FOGLIOI SEGUE
QUADRO BT AUSILIARI SOTTOSTAZIONE AT/MT	Q_AUX	TINTORETTO s.r.l.	uni094107	107 108
QUADRO BT AUSILIARI SOTTOSTAZIONE AT/MT		via Vittori, 20	ELAB.	CONTR.
Schema Unifilare	PREFISSO Q_AUX	48018 Faenza (RA)	DISEGNO	COMMESSA
				PD-SM1

1 2 3 4 5 6 7 8

25/02/2022 DATA: A B C D E F Ing. Michele Pigiariu - TUTTI I DIRITTI RISERVATI



Sigla utenza		Q_AUX C-7					
Descrizione		GENERALE CONTINUITA' ASSOLUTA PARTENZA UPS					
POTENZA CONTEMPORANEA	[kW]	9					
CORRENTE (Ib)	[A]	14					
CosFi		0,9					
COEFF. DI CONTEMPORANEITA'	[%]	100					
SCHEMA FUNZIONALE							
PROTEZIONE	MARCA	ABB					
	MODELLO	S204 L+DDA204 A S					
	ESECUZIONE	Esecuzione Fissa					
	TIPOLOGIA	MagnetoTermicoDiff.					
	In max/min/Reg.	[A]	---/--- / 16				
	Im max/min/Reg.	[A]	---/---/160				
	P.d.I. / Curva	[kA]	6 / C				
Id max/min/Reg./Classe	[A]	0,3 - Cl. A S					
DISTRIBUZIONE		Quadripolare					
CADUTA DI TENSIONE PERCENTUALE		0,66					
VOLTMETRO / AMPEROMETRO							
LINEA	SIGLA	FG16OR16					
	LUNGHEZZA	[m]	5				
	POSA	143/2M_3A/30/0,8					
	K CORRETTIVI (K1,K2,K3,K4)		0,800				
	Sezione	[mmq]	1(5G4)				
	Portata (Iz)	[A]	28				

NOTA:

TITOLO	CODICE	COMMITTENTE	FILE	FOGLIOLI SEGUE
QUADRO BT AUSILIARI SOTTOSTAZIONE AT/MT	Q_AUX	TINTORETTO s.r.l.	uni094108	108 109
QUADRO BT AUSILIARI SOTTOSTAZIONE AT/MT		via Vittori, 20	ELAB.	CONTR.
Schema Unifilare	PREFISSO Q_AUX	48018 Faenza (RA)	DISEGNO	APPR.
			COMMESSA	PD-SM1

DATA: 25/02/2022

Ing. Michele Pigiariu - TUTTI I DIRITTI RISERVATI

Dati barratura: 400/230V - 50Hz - Icc = 2,187 kA - Id: 0,3 A

AL FG 110

Da Quadro:	UPS 10
Partenza:	UPS 10 C-0
Cavo [mm²]:	1(5G4)
Lunghezza [m]:	5
Tensione [V]:	400
Frequenza [Hz]:	50
Polarità:	Quadripolare
Tipo morsetto:	CBD.6
Numerazione morsetto:	1.2.3.4.T

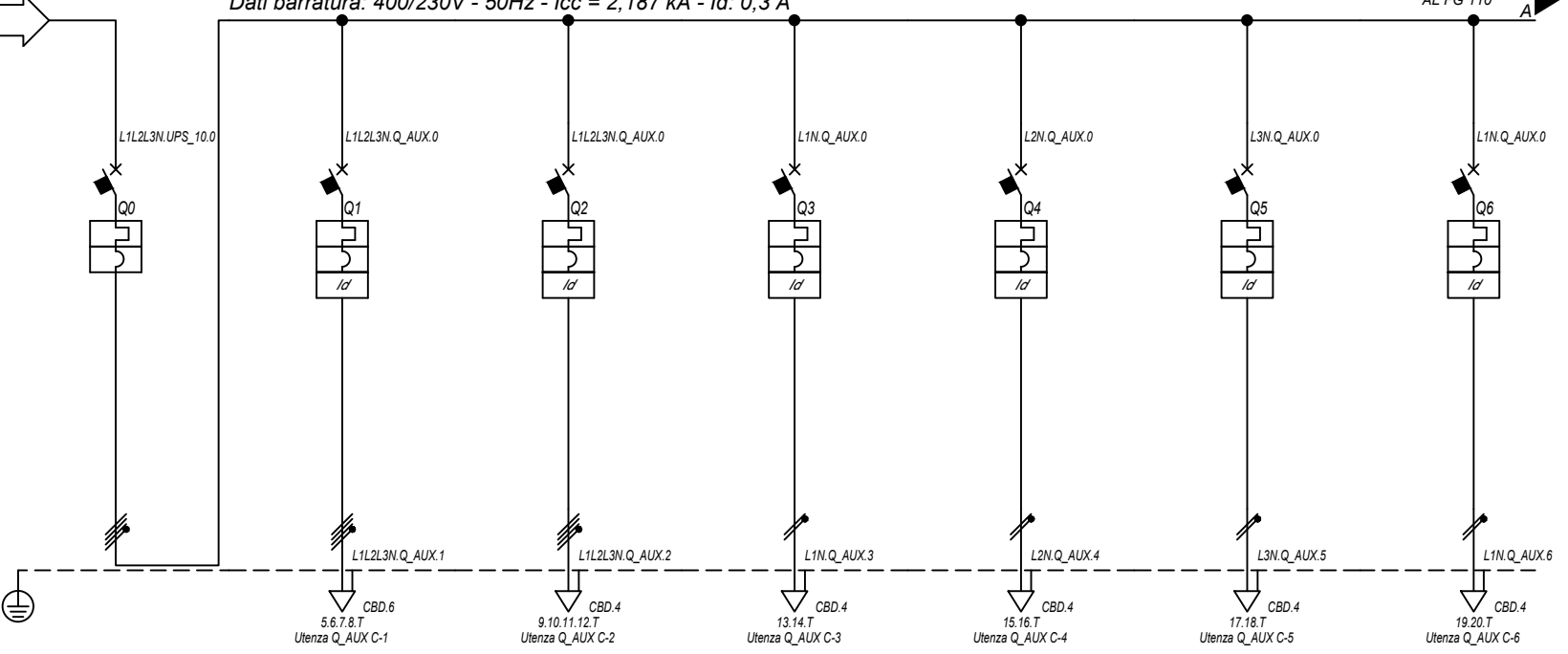

Prefisso quadro:	Q_AUX
Alimentazione:	Quadripolare
Ik Max [kA]:	2,324
Tensione nominale di impiego [V]:	400
Tensione di isolamento nominale[V]:	
Frequenza [Hz]:	50
Corrente ammissibile 1 s [kA]:	4,5
Grado di protezione IP:	---
Codice:	Q_AUX

Sigla utenza		Q_AUX C-0	Q_AUX C-1	Q_AUX C-2	Q_AUX C-3	Q_AUX C-4	Q_AUX C-5	Q_AUX C-6
Descrizione		GENERALE CONTINUITA' ASSOLUTA ARRIVO UPS	RADDRIZZATORE SOCCORRITORE 110 VDC	CLIMATIZZAZIONE CABINA MT	AUSILIARI RELE' E PROTEZIONI STEP-UP	AUSILIARI RELE' E PROTEZIONI CELLE MT	TVCC STEP-UP	TELECONTROLLO
POTENZA CONTEMPORANEA [kW]		8,05	2,85	3	0,2	0,2	0,5	0,5
CORRENTE (Ib) [A]		13	4,33	4,558	0,912	0,912	2,279	2,279
CosFi		0,95	0,95	0,95	0,95	0,95	0,95	0,95
COEFF. DI CONTEMPORANEITA' [%]		100	100	100	100	100	100	100
SCHEMA FUNZIONALE								
PROTEZIONE	MARCA	ABB	ABB	ABB	ABB	ABB	ABB	ABB
	MODELLO	S204 L	S204 L+DDA204 A	S204 L+DDA204 A	DS201 L C10 A30	DS201 L C10 A30	DS201 L C10 A30	DS201 L C10 A30
	ESECUZIONE	Esecuzione Fissa	Esecuzione Fissa	Esecuzione Fissa	Esecuzione Fissa	Esecuzione Fissa	Esecuzione Fissa	Esecuzione Fissa
	TIPOLOGIA	MagnetoTermico	MagnetoTermicoDiff.	MagnetoTermicoDiff.	MagnetoTermicoDiff.	MagnetoTermicoDiff.	MagnetoTermicoDiff.	MagnetoTermicoDiff.
	In max/min/Reg. [A]	---/---/16	---/---/10	---/---/10	---/---/10	---/---/10	---/---/10	---/---/10
	Im max/min/Reg. [A]	---/---/160	---/---/100	---/---/100	---/---/100	---/---/100	---/---/100	---/---/100
P.d.I. / Curva [kA]	6 / C	6 / C	6 / C	6 / C	6 / C	6 / C	6 / C	
Id max/min/Reg./Classe [A]	---	0,3 - Cl. A	0,03 - Cl. A	0,03 - Cl. A	0,03 - Cl. A	0,03 - Cl. A	0,03 - Cl. A	0,03 - Cl. A
DISTRIBUZIONE		Quadripolare	Quadripolare	Quadripolare	Monofase L1+N	Monofase L2+N	Monofase L3+N	Monofase L1+N
CADUTA DI TENSIONE PERCENTUALE [%]		0,84	0,95	1,09	1,03	1,03	1,02	1,02
VOLTMETRO / AMPEROMETRO								
LINEA	SIGLA	---	FG16OR16	FG16OR16	FG16OR16	FG16OR16	FG16OR16	FG16OR16
	LUNGHEZZA [m]	---	10	15	30	30	10	10
	POSA	---	143/8M12_/30/0,8	143/8M61_/20/0,8	143/8M61_/20/0,8	143/8M61_/20/0,8	143/8M61_/20/0,8	143/8M61_/20/0,8
	K CORRETTIVI (K1,K2,K3,K4)	---	0,800	0,800	0,800	0,800	0,800	0,800
	Sezione [mmq]	---	1(5G4)	1(5G2,5)	1(3G2,5)	1(3G2,5)	1(3G2,5)	1(3G2,5)
Portata (Iz) [A]	---	32	20	24	24	24	24	

NOTA:		CODICE Q_AUX		COMMITTENTE TINTORETTO s.r.l.		FILE uni094109		FOGLIOI SEGUE 109 110	
TITOLO QUADRO BT AUSILIARI SOTTOSTAZIONE AT/MT				via Vittori, 20				ELAB. CONTR. APPR.	
Schema Unifilare				48018 Faenza (RA)				DISEGNO COMMESSA PD-SM1	
PREFISSO Q_AUX									

1 2 3 4 5 6 7 8

DATA: 25/02/2022

Ing. Michele Pigiariu - TUTTI I DIRITTI RISERVATI

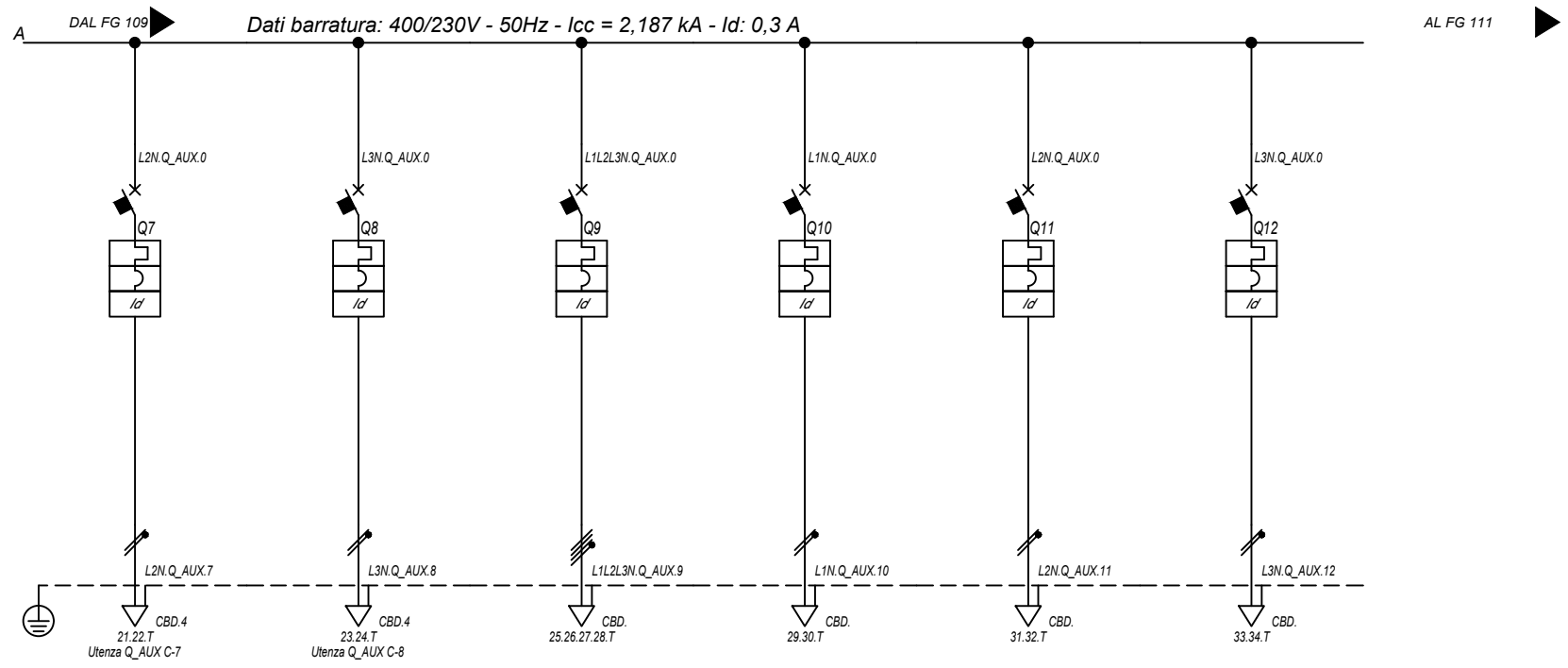

Sigla utenza		Q_AUX C-7	Q_AUX C-8	Q_AUX C-9	Q_AUX C-10	Q_AUX C-11	Q_AUX C-12
Descrizione		RIVELAZIONE FUMI ALLARME INCENDIO	ILLUMINAZIONE DI SICUREZZA	RISERVA TRIFASE	RISERVA MONOFASE	RISERVA MONOFASE	RISERVA MONOFASE
POTENZA CONTEMPORANEA	[kW]	0,5	0,3	0	0	0	0
CORRENTE (Ib)	[A]	2,279	1,367	0	0	0	0
CosFi		0,95	0,95	---	---	---	---
COEFF. DI CONTEMPORANEITA'	[%]	100	100	100	100	100	100
SCHEMA FUNZIONALE							
PROTEZIONE	MARCA	ABB	ABB	ABB	ABB	ABB	ABB
	MODELLO	DS201 L C10 A30	DS201 L C10 A30	S204 L+DDA204 A	S201 Na L+DDA202 A	S201 Na L+DDA202 A	S201 Na L+DDA202 A
	ESECUZIONE	Esecuzione Fissa	Esecuzione Fissa	Esecuzione Fissa	Esecuzione Fissa	Esecuzione Fissa	Esecuzione Fissa
	TIPOLOGIA	MagnetoTermicoDiff.	MagnetoTermicoDiff.	MagnetoTermicoDiff.	MagnetoTermicoDiff.	MagnetoTermicoDiff.	MagnetoTermicoDiff.
	In max/min/Reg.	---/---/10	---/---/10	---/---/10	---/---/16	---/---/16	---/---/16
	Im max/min/Reg.	---/---/100	---/---/100	---/---/100	---/---/160	---/---/160	---/---/160
	P.d.I. / Curva	6 / C	6 / C	6 / C	6 / C	6 / C	6 / C
Id max/min/Reg./Classe [A]	0,03 - Cl. A	0,03 - Cl. A	0,3 - Cl. A	0,3 - Cl. A	0,3 - Cl. A	0,3 - Cl. A	
DISTRIBUZIONE		Monofase L2+N	Monofase L3+N	Quadripolare	Monofase L1+N	Monofase L2+N	Monofase L3+N
CADUTA DI TENSIONE PERCENTUALE [%]		1,02	1,13	0,84	0,84	0,84	0,84
VOLTMETRO / AMPEROMETRO							
LINEA	SIGLA	FG160R16	FG160R16	---	---	---	---
	LUNGHEZZA [m]	10	30	---	---	---	---
	POSA	143/8M61_/20/0,8	143/8M61_/20/0,8	---	---	---	---
	K CORRETTIVI (K1,K2,K3,K4)	0,800	0,800	---	---	---	---
	Sezione [mmq]	1(3G2,5)	1(3G2,5)	---	---	---	---
	Portata (Iz) [A]	24	24	---	---	---	---

NOTA:

TITOLO	CODICE	COMMITTENTE	FILE	FOGLIOI SEGUE
QUADRO BT AUSILIARI SOTTOSTAZIONE AT/MT	Q_AUX	TINTORETTO s.r.l.	uni094110	110 111
QUADRO BT AUSILIARI SOTTOSTAZIONE AT/MT		via Vittori, 20	ELAB.	CONTR.
Schema Unifilare	PREFISSO Q_AUX	48018 Faenza (RA)	DISEGNO	COMMESSA
				PD-SM1

25/02/2022

Ing. Michele Pigiariu - TUTTI I DIRITTI RISERVATI

Dati barratura: 400/230V - 50Hz - Icc = 4,613 kA - Id: 1 A

AL FG 112

Da Quadro: AUSILIARI SOTTOSTAZIONE AT/MT

Partenza:	F C-0
Cavo [mm²]:	3(1x70)+(1x35)+(1PE35)
Lunghezza [m]:	20
Tensione [V]:	400
Frequenza [Hz]:	50
Polarità:	Quadripolare
Tipo morsetto:	
Numerazione morsetto:	

Da Quadro: Q_AUX

Partenza:	Q_AUX C-1
Cavo [mm²]:	3(1x70)+(1x35)+(1PE35)
Lunghezza [m]:	20
Tensione [V]:	400
Frequenza [Hz]:	50
Polarità:	Quadripolare
Tipo morsetto:	
Numerazione morsetto:	

Prefisso quadro: Q_RETE-GE

Alimentazione:	Quadripolare
Ik Max [kA]:	4,626
Tensione nominale di impiego [V]:	400
Tensione di isolamento nominale[V]:	
Frequenza [Hz]:	50
Corrente ammissibile 1 s [kA]:	6
Grado di protezione IP:	---
Codice:	Q_RETE-GE

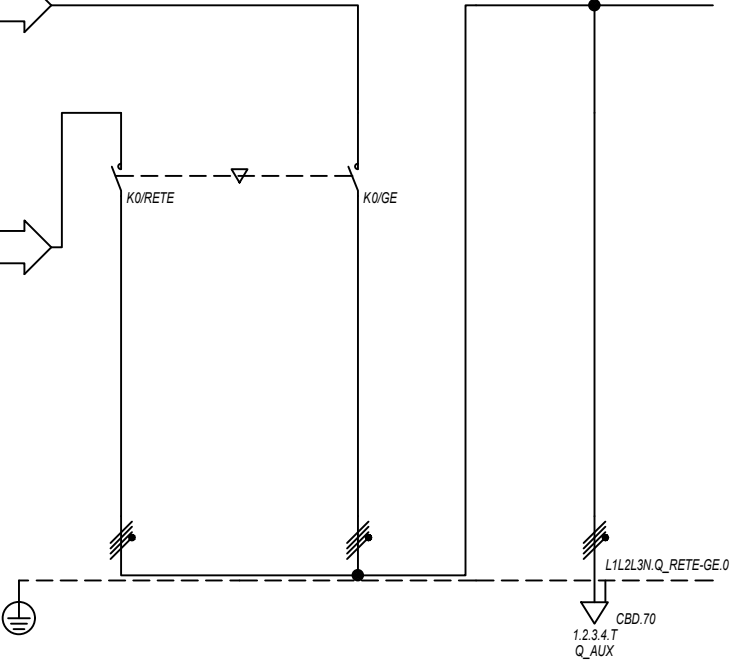

Sigla utenza		Q_RETE-GE C-0/RETE	Q_RETE-GE C-0/GE	Q_RETE-GE C-1			
Descrizione		CONTATTORE	CONTATTORE	PARTENZA QUADRO AUX			
POTENZA CONTEMPORANEA	[kW]	38	38	38			
CORRENTE (Ib)	[A]	58	58	58			
CosFi		0,939	0,939	0,939			
COEFF. DI CONTEMPORANEITA'	[%]	100	100	100			
SCHEMA FUNZIONALE							
PROTEZIONE	MARCA	ABB	ABB	---			
	MODELLO	EK175-40-21 230VAC	EK175-40-21 230VAC	---			
	ESECUZIONE	Esecuzione Fissa	Esecuzione Fissa	---			
	TIPOLOGIA	Contattore	Contattore	No Protezione			
	In max/min/Reg.	[A]	---/--- / 175	---/--- / 175	---/--- / ---		
	Im max/min/Reg.	[A]	---/---/---	---/---/---	---/---/---		
	P.d.I. / Curva	[kA]	--- / ---	--- / ---	--- / ---		
Id max/min/Reg./Classe	[A]	---	---	---			
DISTRIBUZIONE		Quadripolare	Quadripolare	Quadripolare			
CADUTA DI TENSIONE PERCENTUALE		0,24	0,24	0,45			
VOLTMETRO / AMPEROMETRO							
LINEA	SIGLA	---	---	FG16R16			
	LUNGHEZZA	[m]	---	20			
	POSA	---	---	143/4U12_30/0,8			
	K CORRETTIVI (K1,K2,K3,K4)	---	---	0,800			
	Sezione	[mmq]	---	---	3(1x50)+(1x25)+(1PE25)		
Portata (Iz)	[A]	---	---	166			

NOTA:		TITOLO: QUADRO TELECOMMUTAZIONE RETE-GE		CODICE: Q_RETE-GE		COMMITTENTE: TINTORETTO s.r.l.		FILE: uni095111		FOGLIOI SEGUE: 111 112	
		QUADRO TELECOMMUTAZIONE RETE-GE				via Vittori, 20		ELAB.		CONTR.	
		Schema Unifilare		PREFISSO: Q_RETE-GE		48018 Faenza (RA)		DISEGNO		COMMESSA: PD-SM1	

25/02/2022
DATA:

Dati barratura: 400/230V - 50Hz - I_{cc} = 2,949 kA - I_d: 0,3 A

Da Quadro:	Q_AUX
Partenza:	Q_AUX C-7
Cavo [mm ²]:	1(5G4)
Lunghezza [m]:	5
Tensione [V]:	400
Frequenza [Hz]:	50
Polarità:	Quadripolare
Tipo morsetto:	CBD.6
Numerazione morsetto:	1.2.3.4.T



Prefisso quadro:	UPS_10
Alimentazione:	Quadripolare
I _k Max [kA]:	2,949
Tensione nominale di impiego [V]:	400
Tensione di isolamento nominale[V]:	
Frequenza [Hz]:	50
Corrente ammissibile 1 s [kA]:	4,5
Grado di protezione IP:	---
Codice:	UPS_10

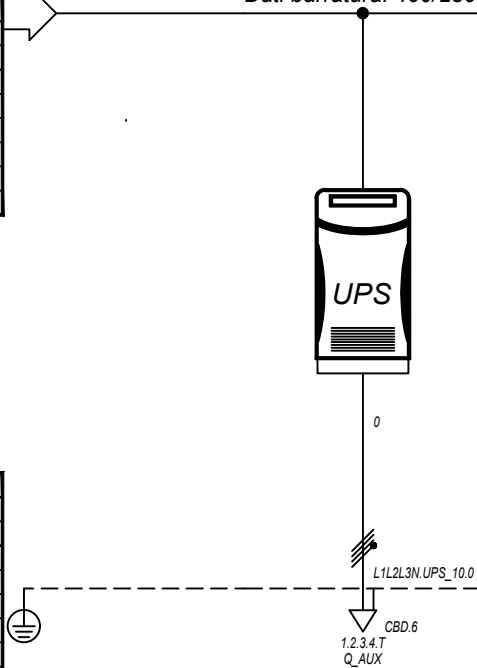

Sigla utenza		UPS_10 C-0	UPS_10 C-0				
Descrizione		INGRESSO UPS	UPS 10 kVA				
POTENZA CONTEMPORANEA [kW]			8,05				
CORRENTE (Ib) [A]			13				
CosFi			0,95				
COEFF. DI CONTEMPORANEITA' [%]			100				
SCHEMA FUNZIONALE							
PROTEZIONE	MARCA		---				
	MODELLO		---				
	ESECUZIONE		---				
	TIPOLOGIA		No Protezione				
	I _n max/min/Reg. [A]		---/---/---				
	I _m max/min/Reg. [A]		---/---/---				
DISTRIBUZIONE			Quadripolare				
CADUTA DI TENSIONE PERCENTUALE [%]			0,8				
VOLTMETRO / AMPEROMETRO							
LINEA	SIGLA		FG160R16				
	LUNGHEZZA [m]		5				
	POSA		143/2M_3A/30/0,8				
	K CORRETTIVI (K1,K2,K3,K4)		0,800				
	Sezione [mmq]		1(5G4)				
Portata (Iz) [A]			28				

NOTA:		TITOLO		CODICE		COMMITTENTE		FILE		FOGLIOI SEGUE	
		UPS 10 kVA		UPS_10		TINTORETTO s.r.l.		uni096112		112	
		UPS 10 kVA				via Vittori, 20		CONTR.		APPR.	
		Schema Unifilare		PREFISSO UPS_10		48018 Faenza (RA)		DISEGNO		COMMESSA	
										PD-SM1	

Ing. Michele Pigiariu - TUTTI I DIRITTI RISERVATI

IMPIANTO AGROVOLTAICO "SERRAMANNA 1"

Curve tempo corrente

Cliente *TINTORETTO s.r.l.*

Indirizzo *via Vittori, 20*

Città *48018 Faenza (RA)*

Commessa *PD-SM1*

Curve tempo corrente: IMPIANTO AGROVOLTAICO "SERRAMANNA 1"
 Quadro: QUADRO MEDIA TENSIONE SOTTOSTAZIONE AT/MT

Arrivo: QMT.SS.AT-MT C-0

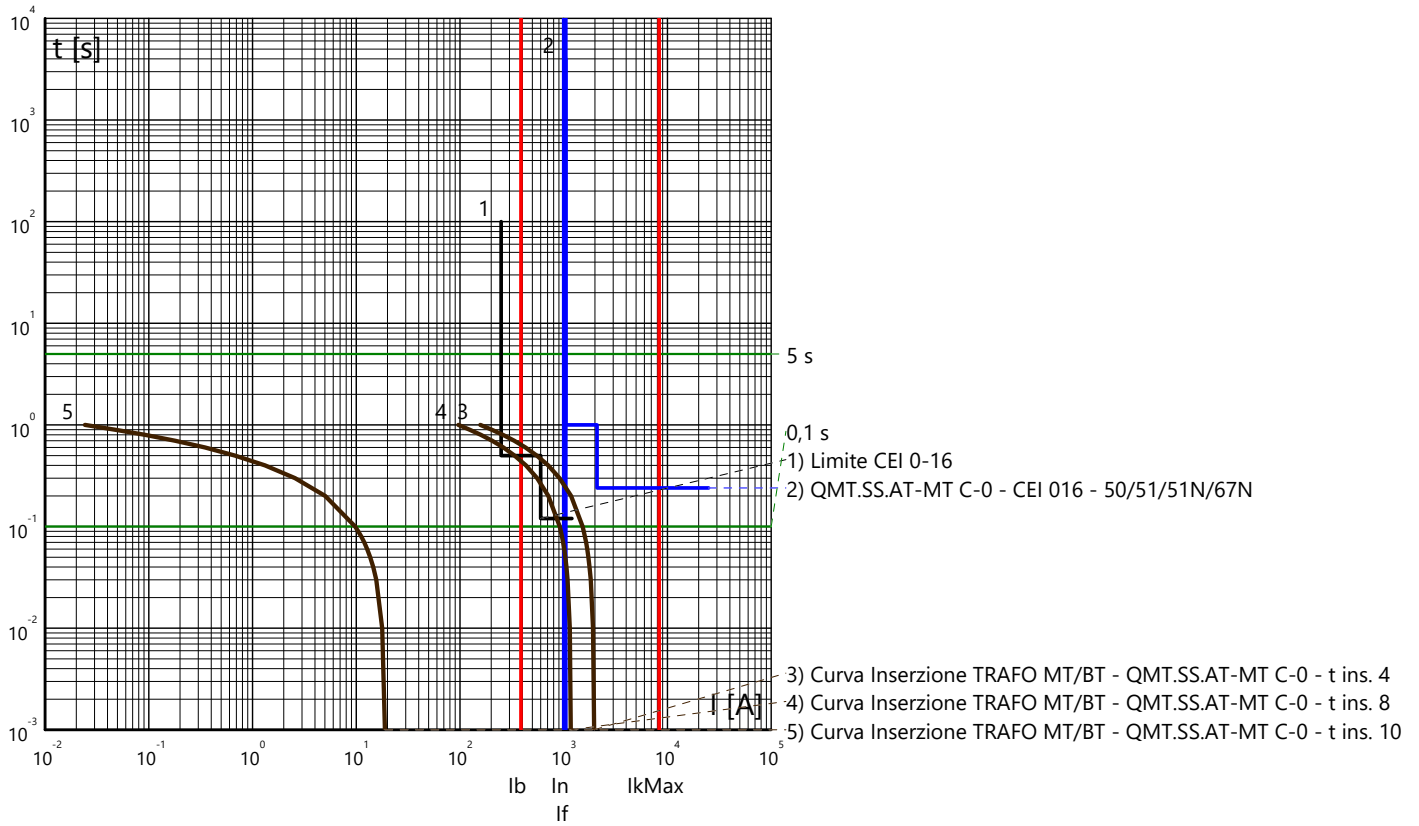

Partenza: QMT.SS.AT-MT C-1

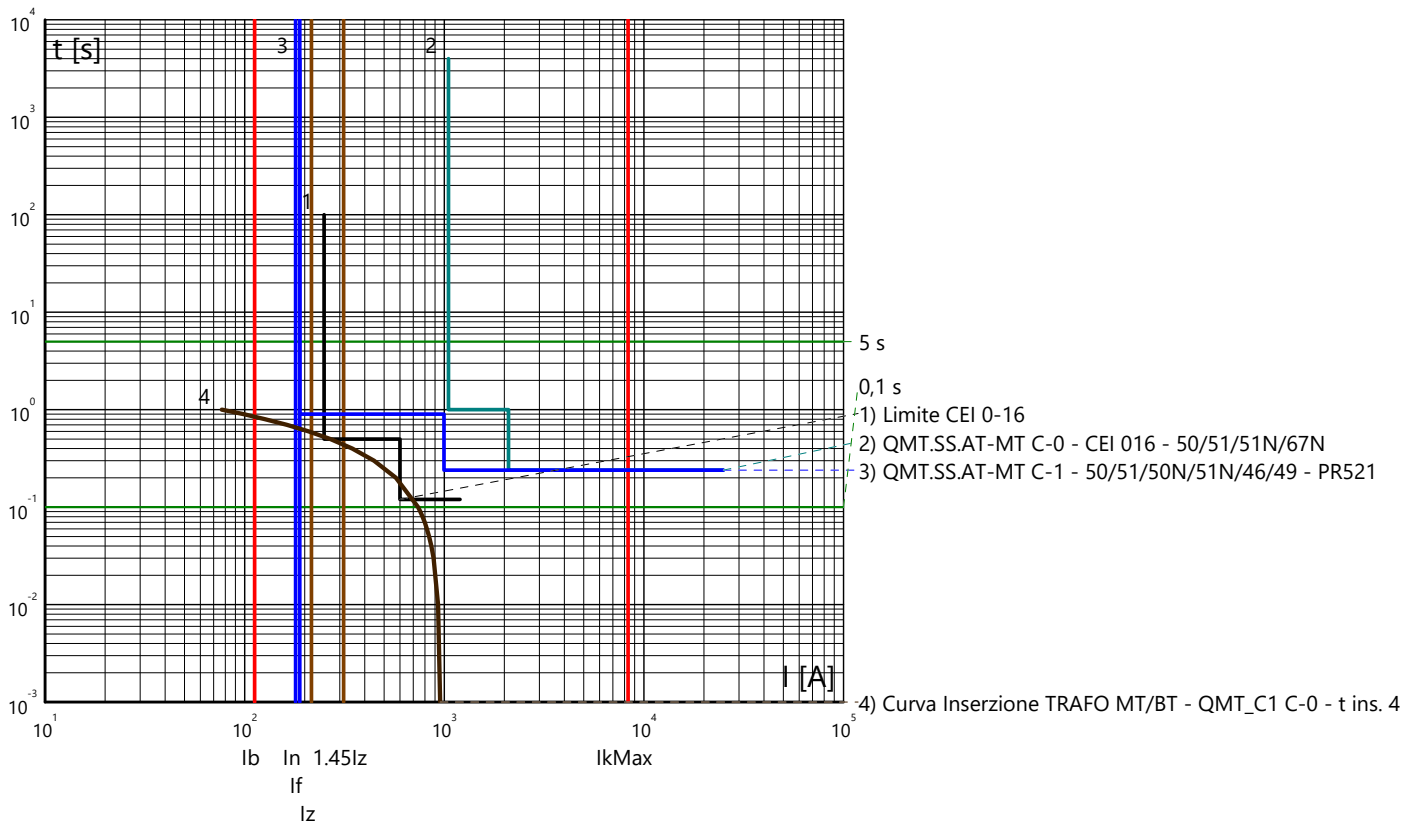

Curve tempo corrente: IMPIANTO AGROVOLTAICO "SERRAMANNA 1"
 Quadro: QUADRO MEDIA TENSIONE SOTTOSTAZIONE AT/MT

Partenza: QMT.SS.AT-MT C-2

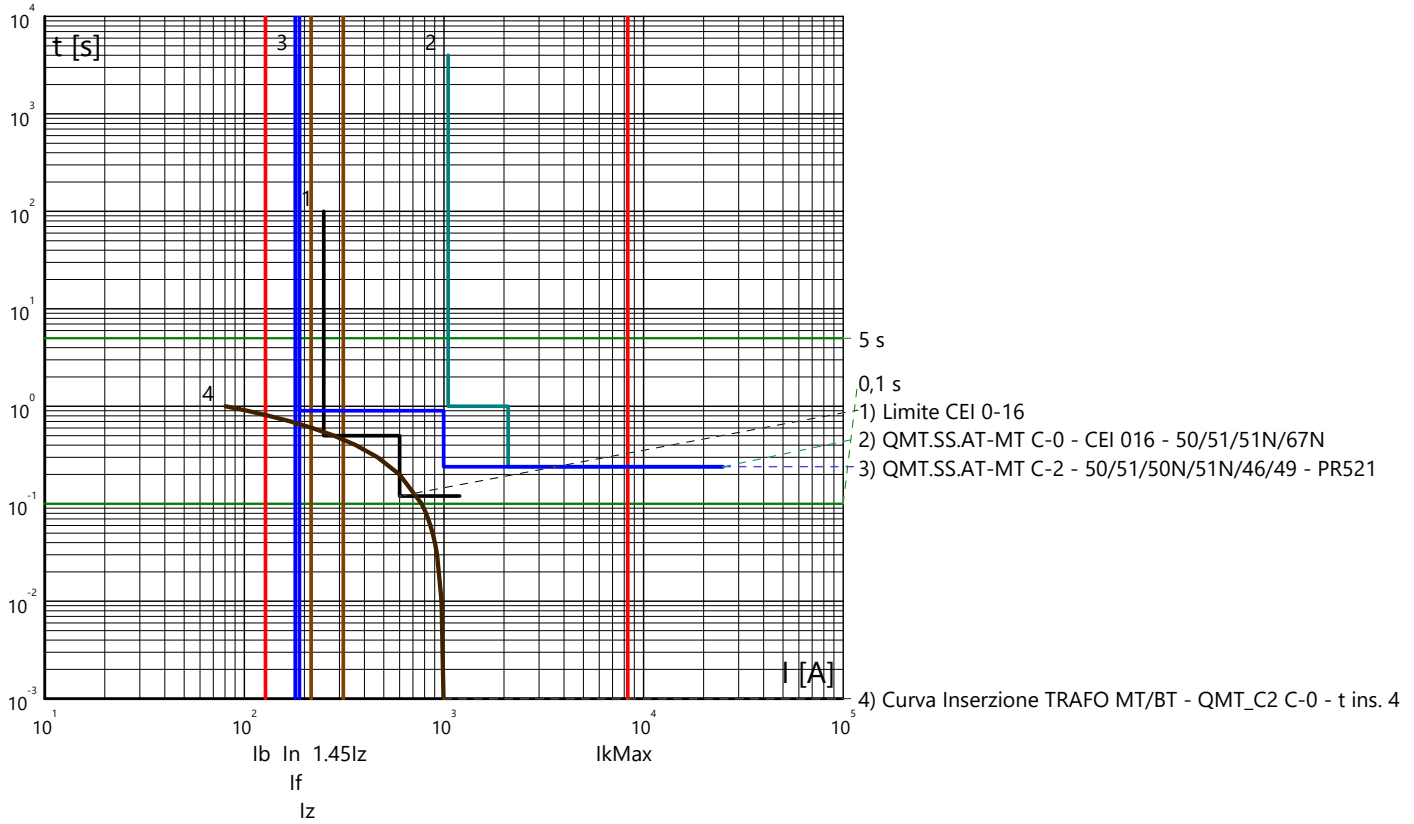

Partenza: QMT.SS.AT-MT C-3

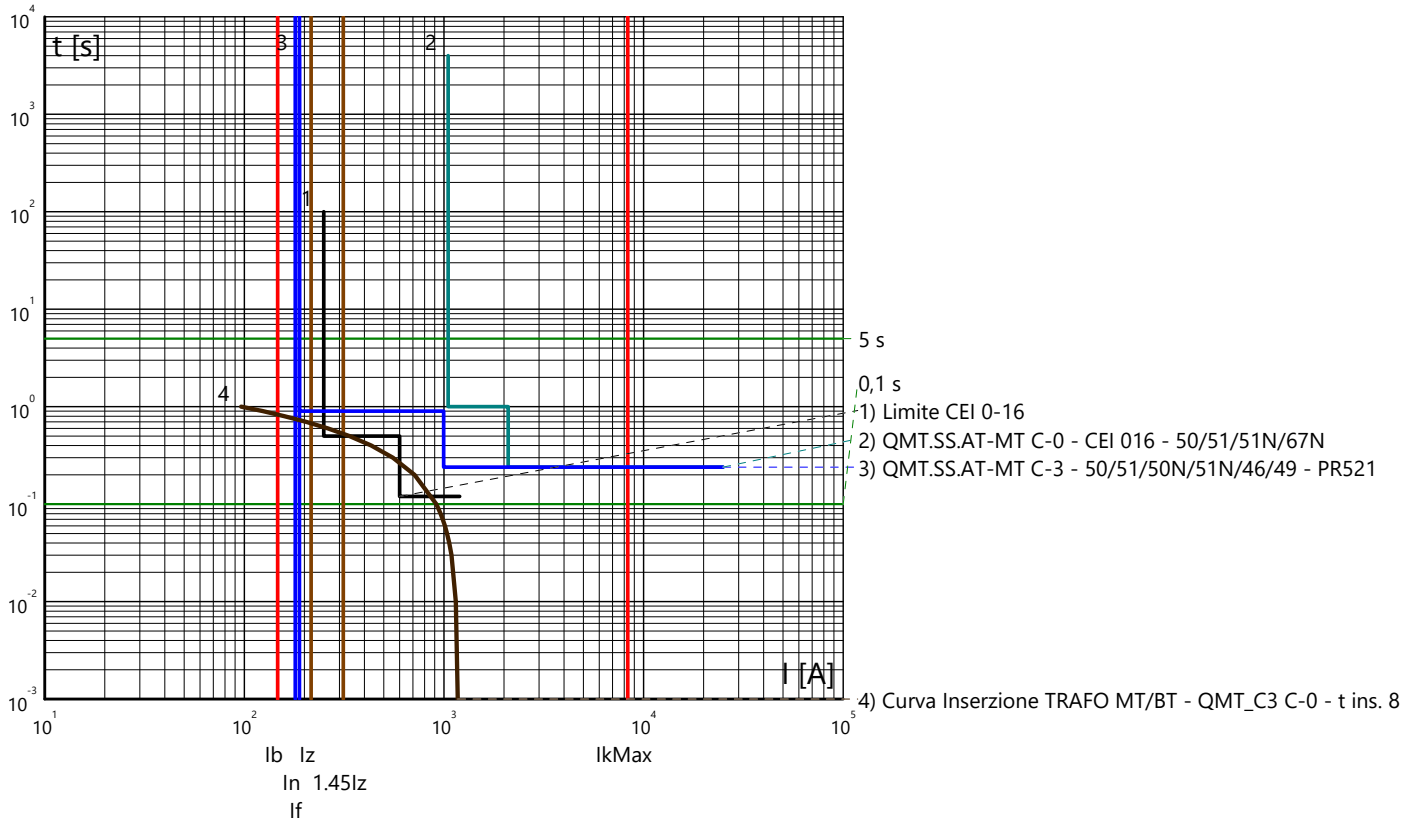

Curve tempo corrente: IMPIANTO AGROVOLTAICO "SERRAMANNA 1"
 Quadro: QUADRO MEDIA TENSIONE SOTTOSTAZIONE AT/MT

Partenza: QMT.SS.AT-MT C-4

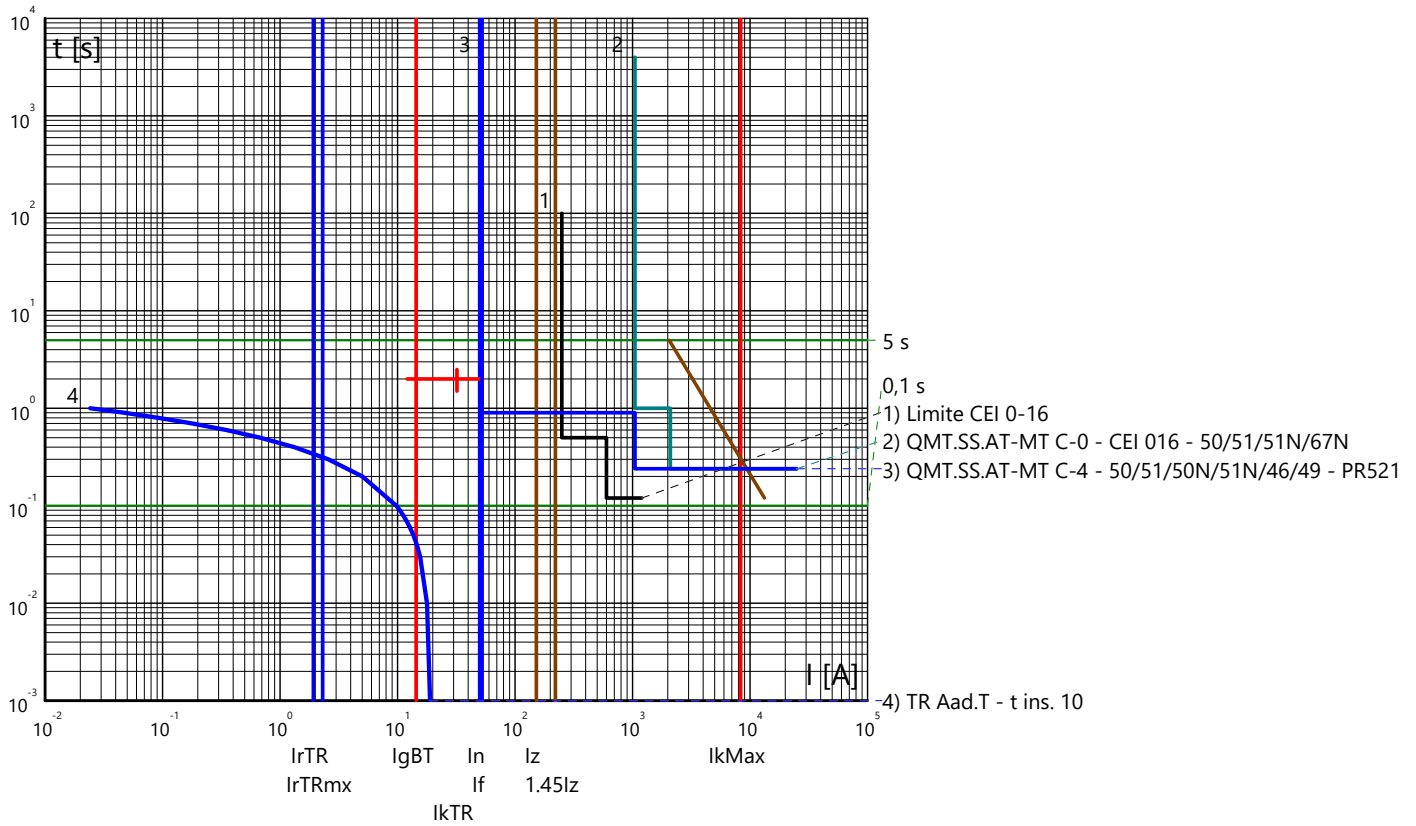

Curve tempo corrente: IMPIANTO AGROVOLTAICO "SERRAMANNA 1"
 Quadro: QUADRO MT CABINA CAMPO 1

Arrivo: QMT_C1 C-0

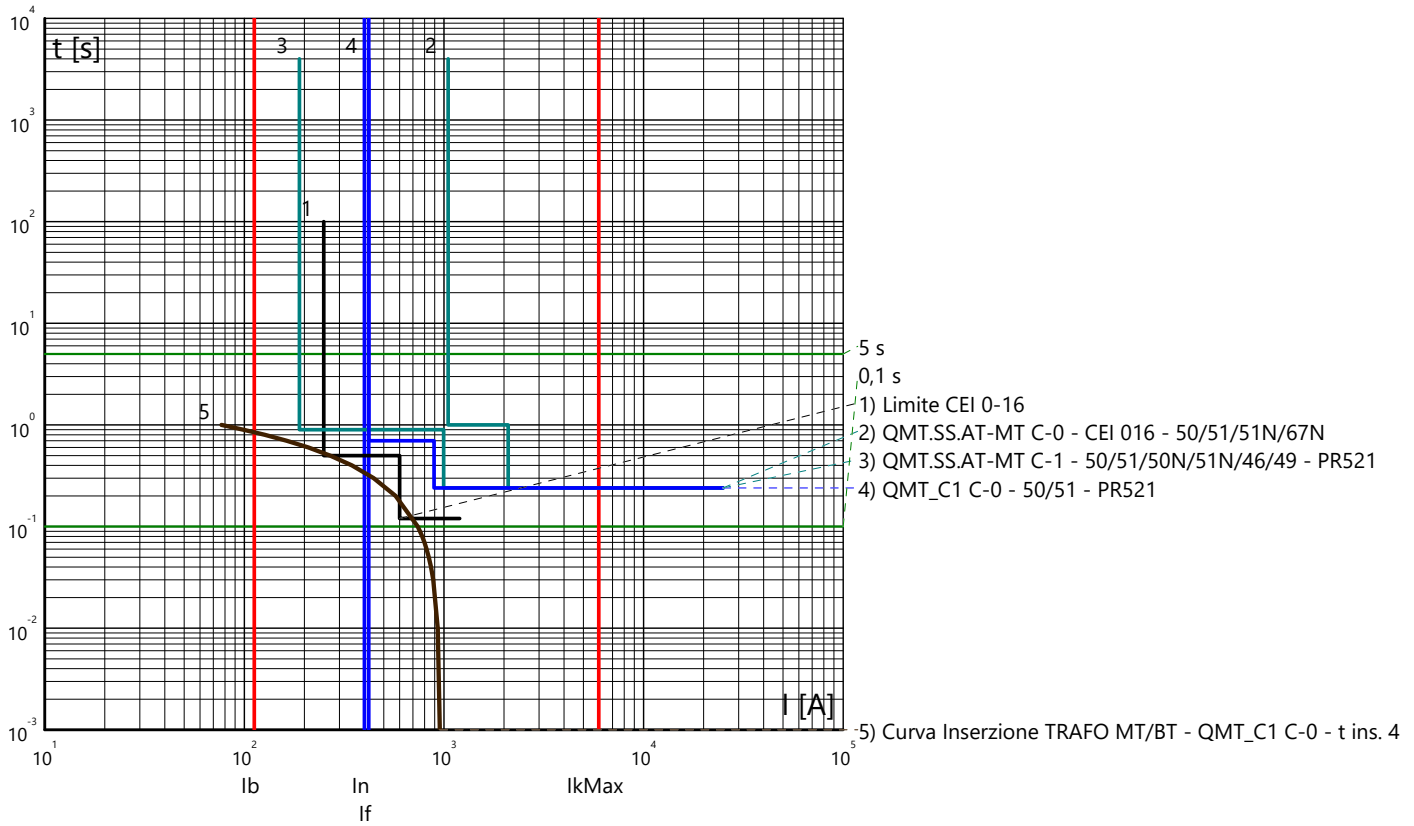

Partenza: QMT_C1 C-1

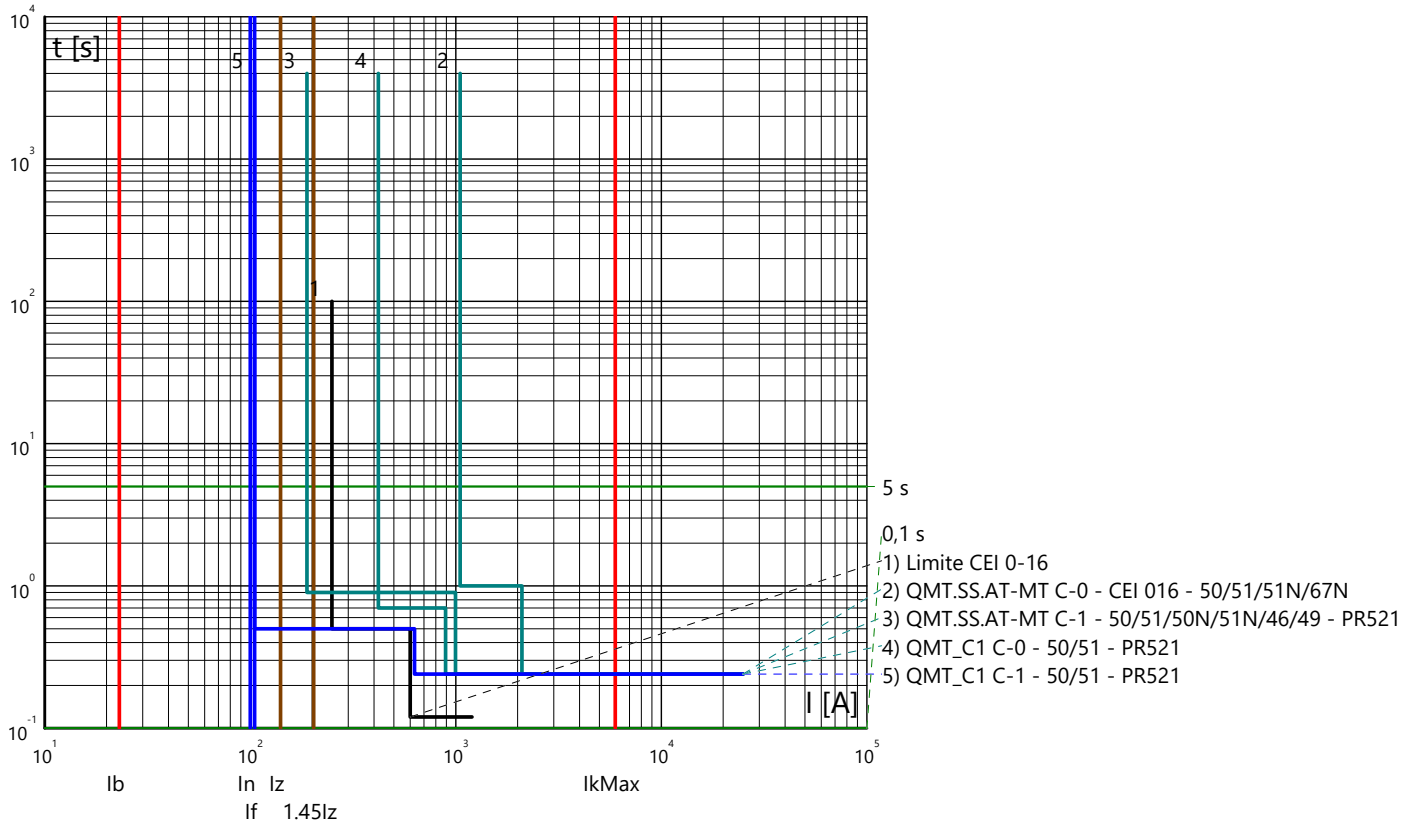

Curve tempo corrente: IMPIANTO AGROVOLTAICO "SERRAMANNA 1"
Quadro: QUADRO MT CABINA CAMPO 1

Partenza: QMT_C1 C-2

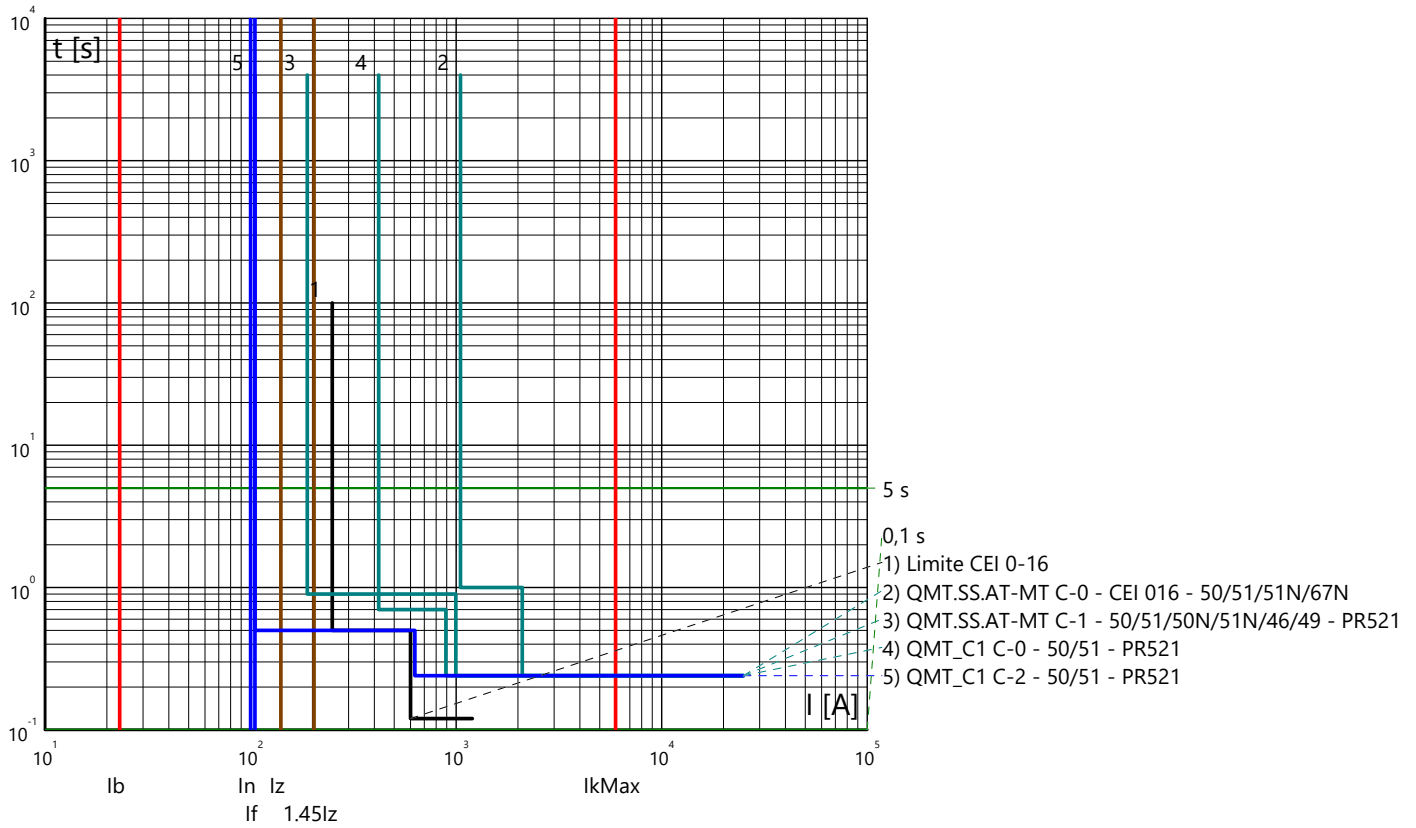

Partenza: QMT_C1 C-3

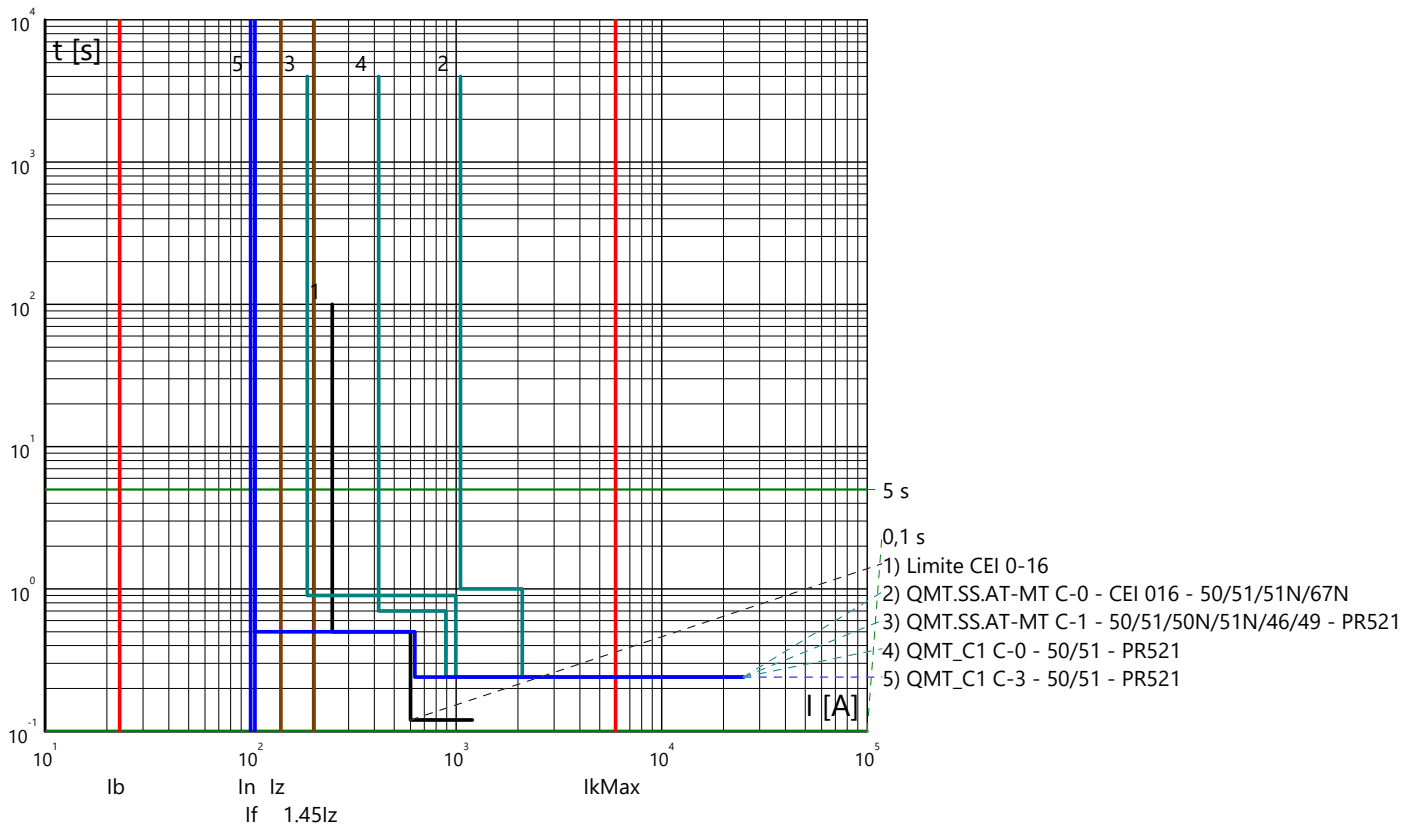

Curve tempo corrente: IMPIANTO AGROVOLTAICO "SERRAMANNA 1"
 Quadro: QUADRO MT CABINA CAMPO 1

Partenza: QMT_C1 C-4

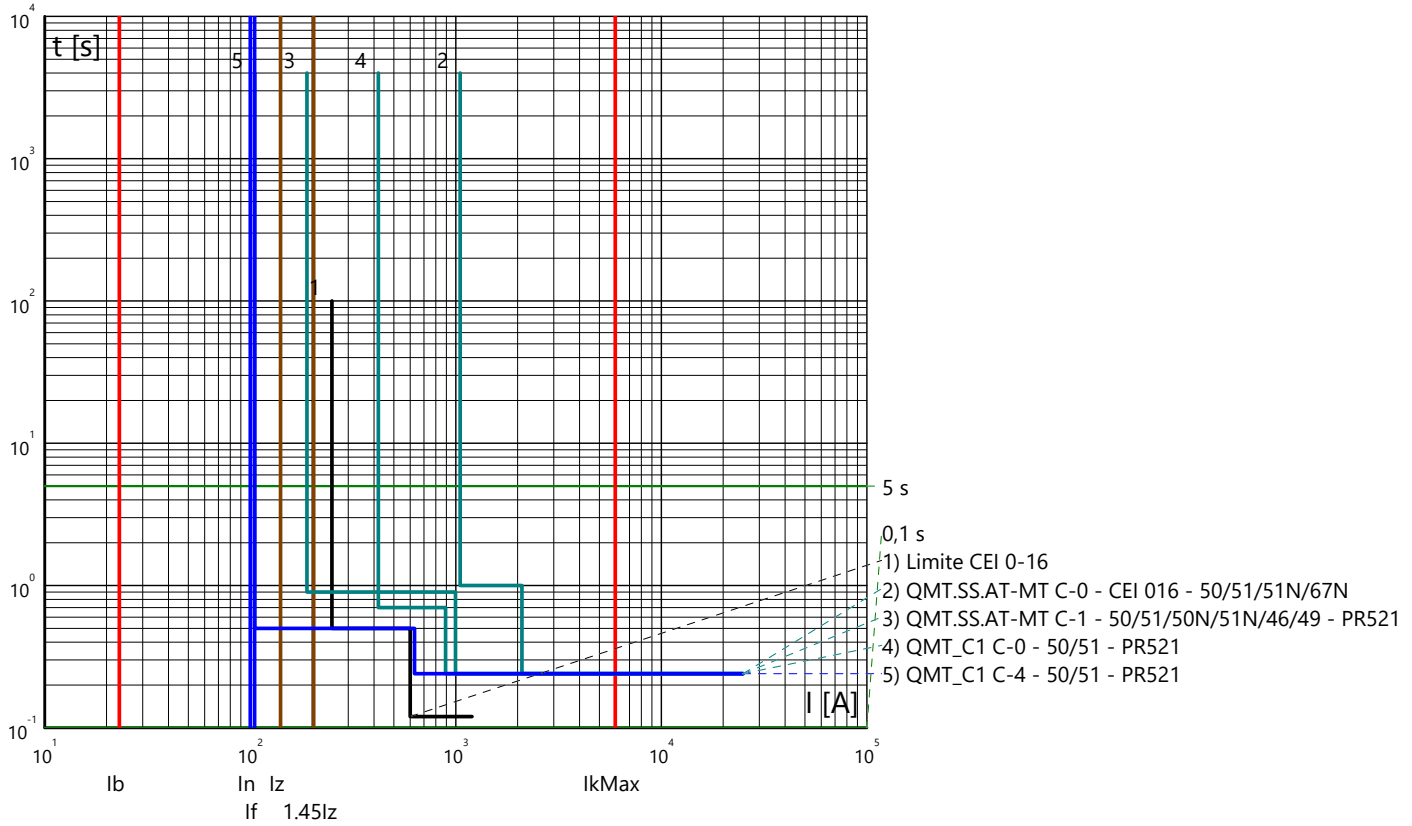

Partenza: QMT_C1 C-5

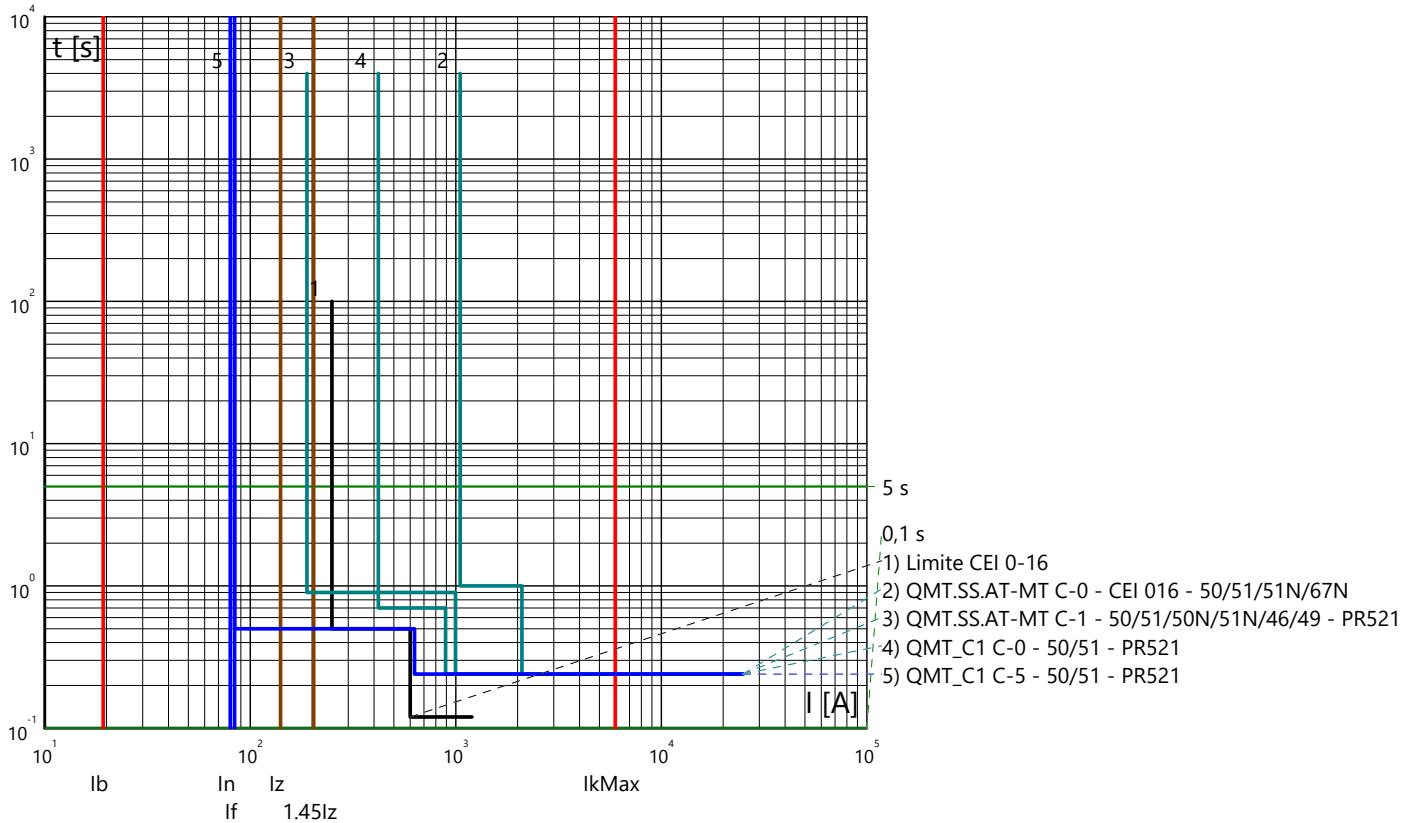

Curve tempo corrente: IMPIANTO AGROVOLTAICO "SERRAMANNA 1"
 Quadro: QUADRO MT CABINA CAMPO 1

Partenza: QMT_C1 C-6

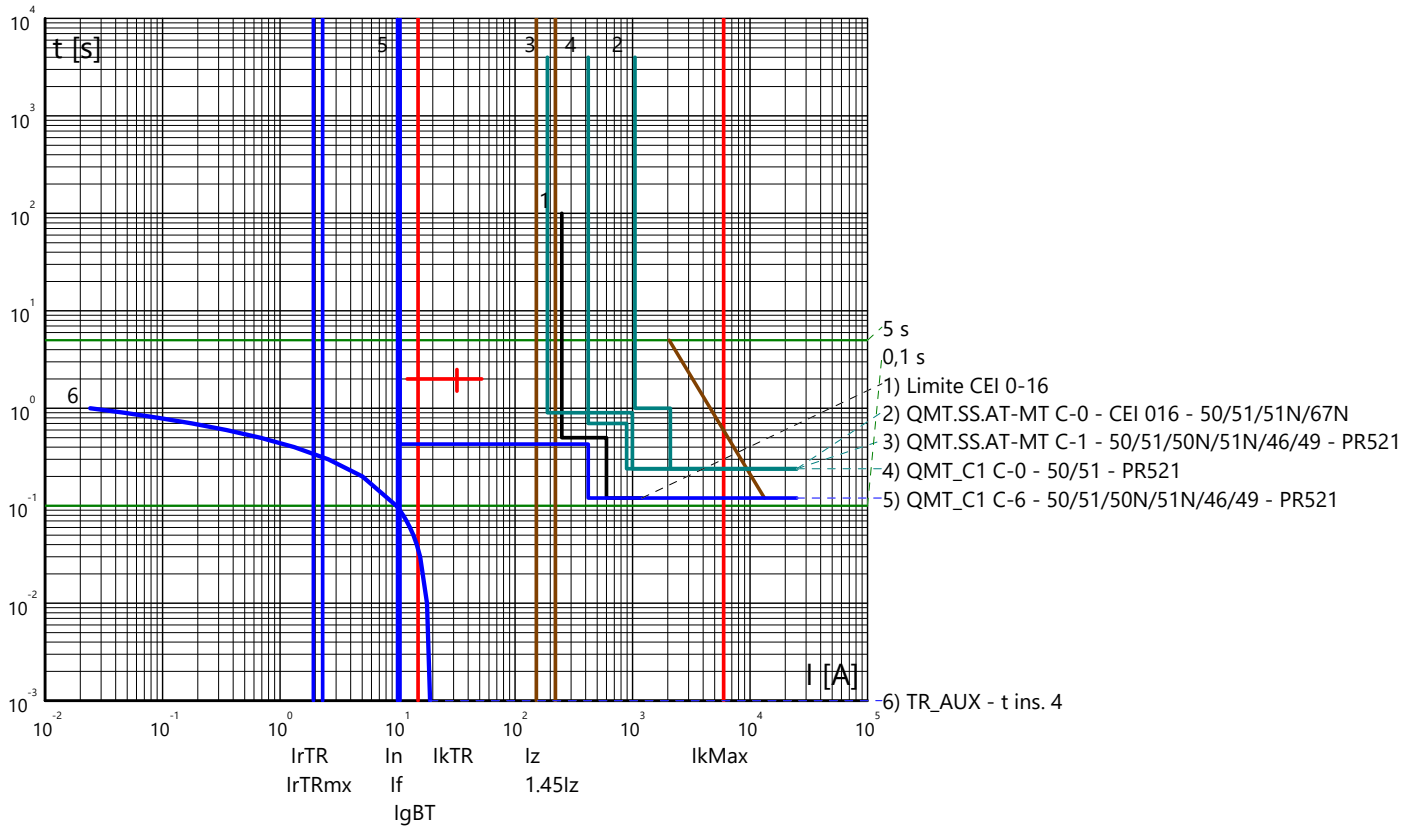

Partenza: QMT_SC1-1 C-1

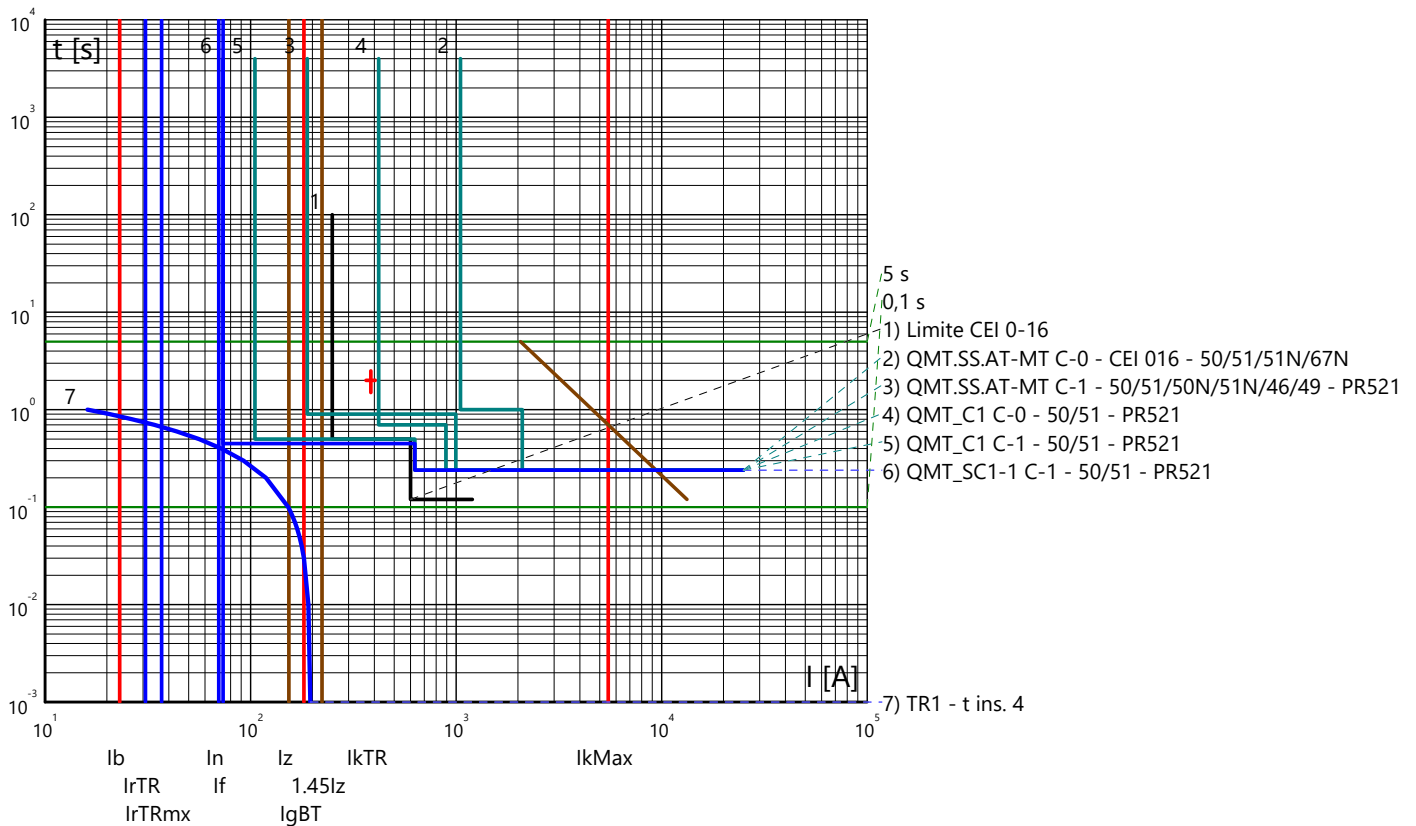

Curve tempo corrente: IMPIANTO AGROVOLTAICO "SERRAMANNA 1"
 Quadro: QUADRO GENERALE BT SOTTOCAMPO 1-1

Arrivo: QGBT_SC1-1 C-0

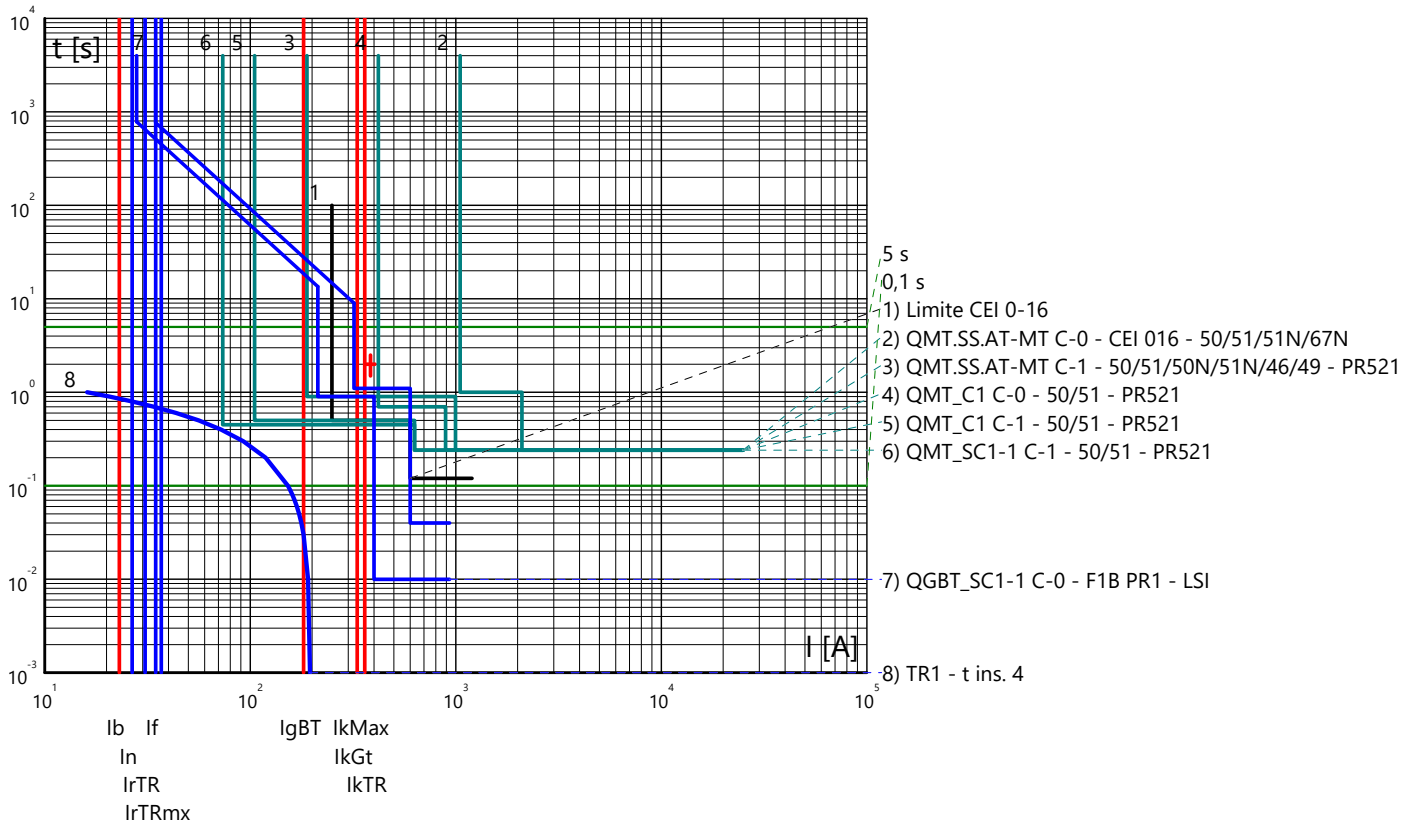

Partenza: QGBT_SC1-1 C-1

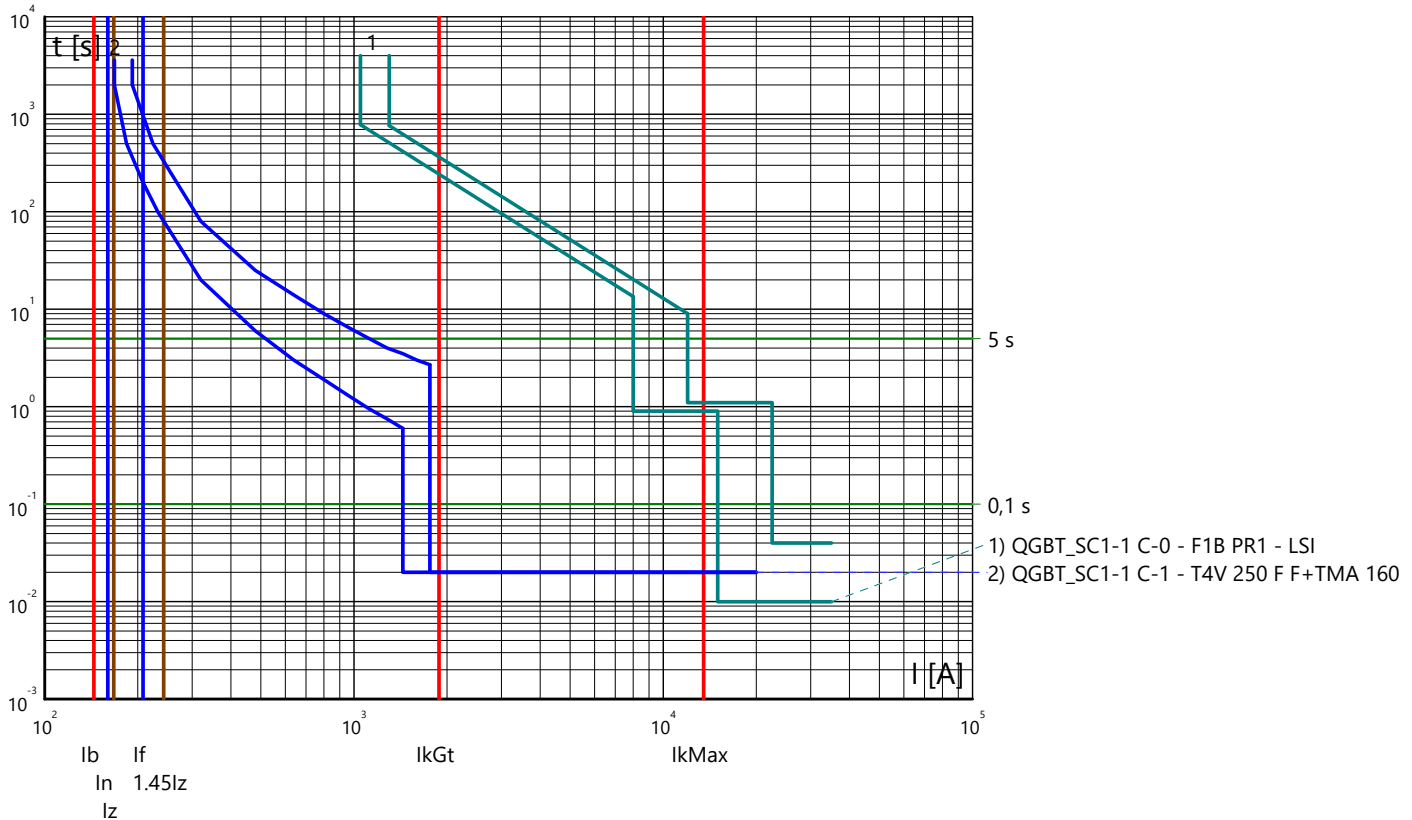

Curve tempo corrente: IMPIANTO AGROVOLTAICO "SERRAMANNA 1"
 Quadro: QUADRO GENERALE BT SOTTOCAMPO 1-1

Partenza: QGBT_SC1-1 C-2

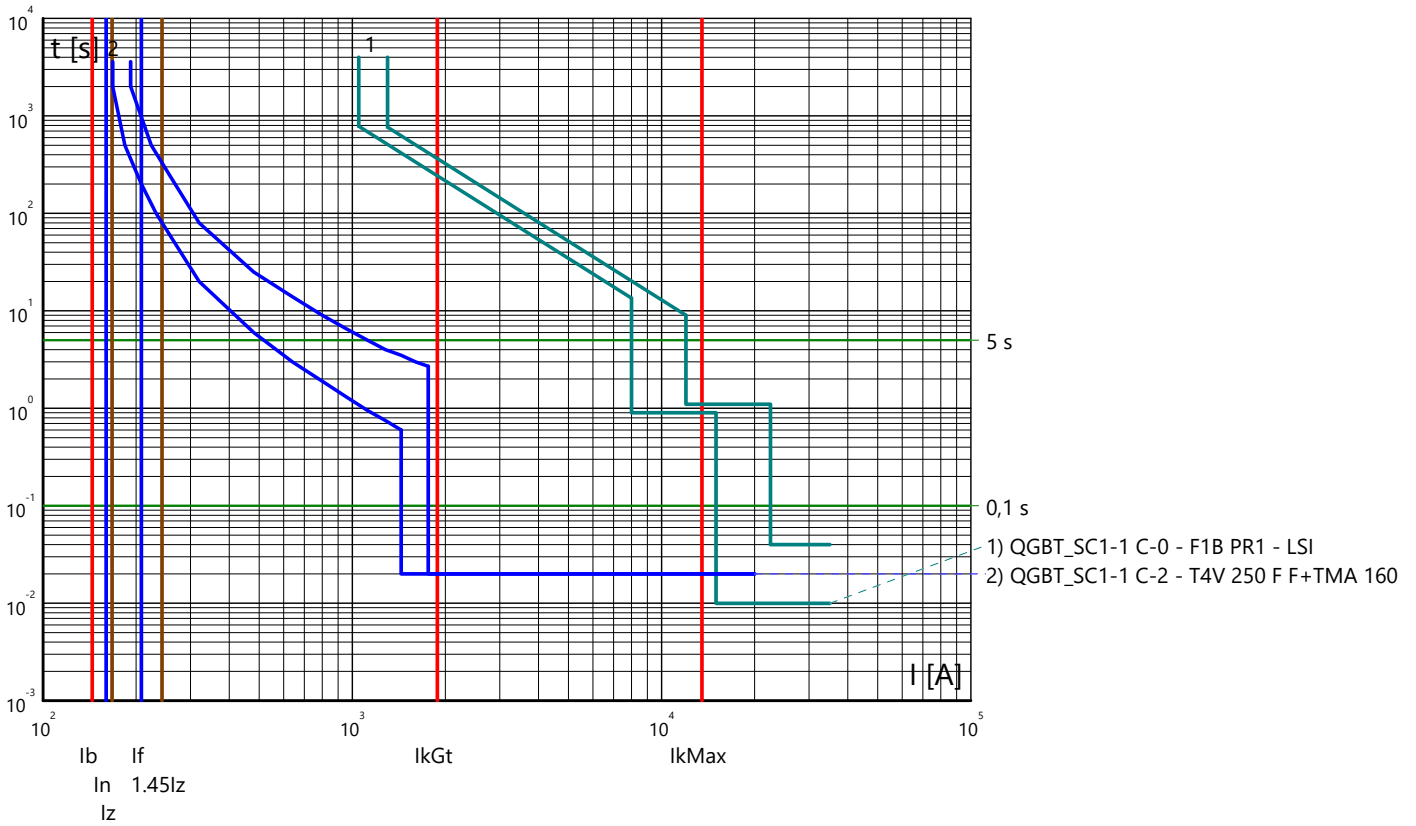

Partenza: QGBT_SC1-1 C-3

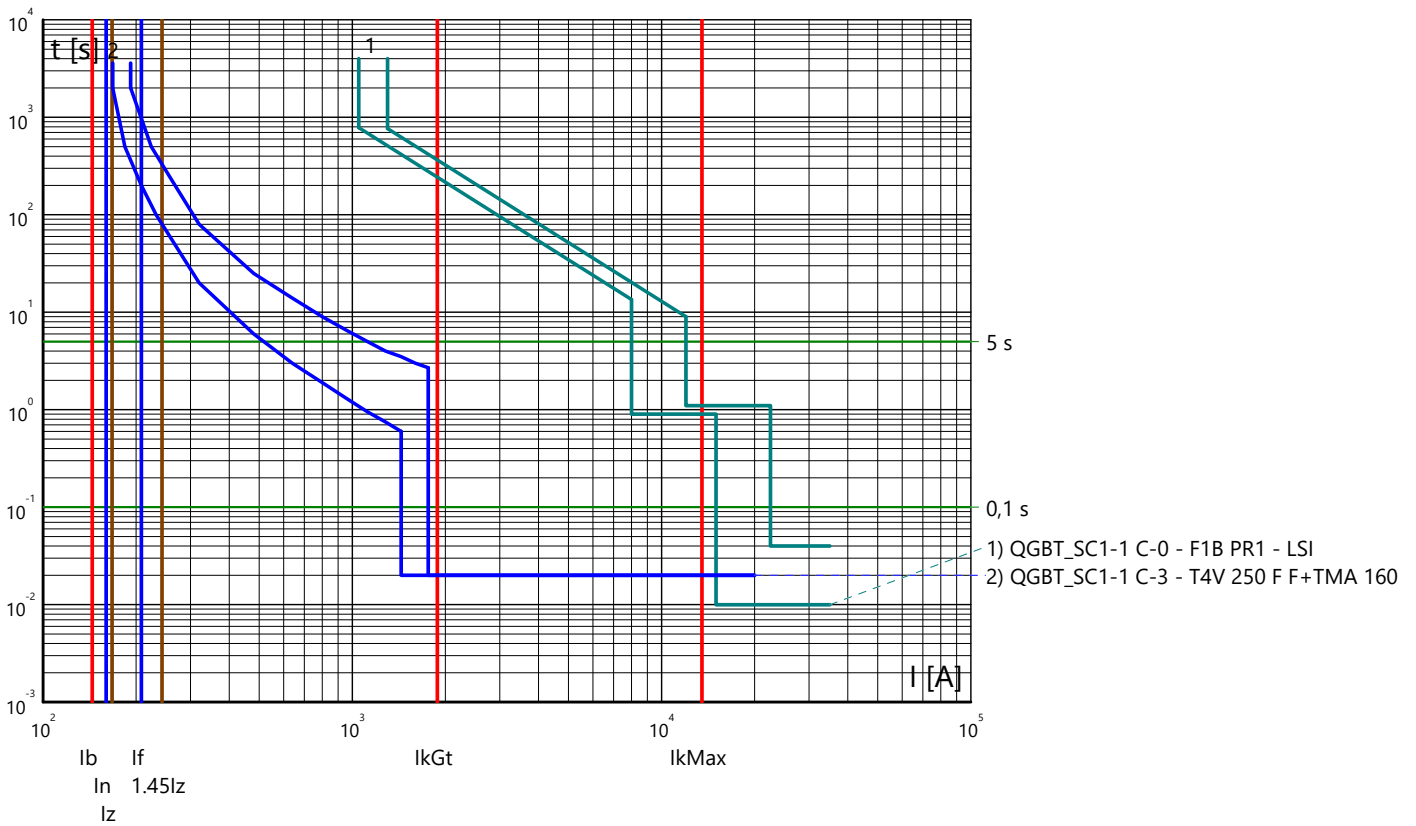

Curve tempo corrente: IMPIANTO AGROVOLTAICO "SERRAMANNA 1"
 Quadro: QUADRO GENERALE BT SOTTOCAMPO 1-1

Partenza: QGBT_SC1-1 C-4

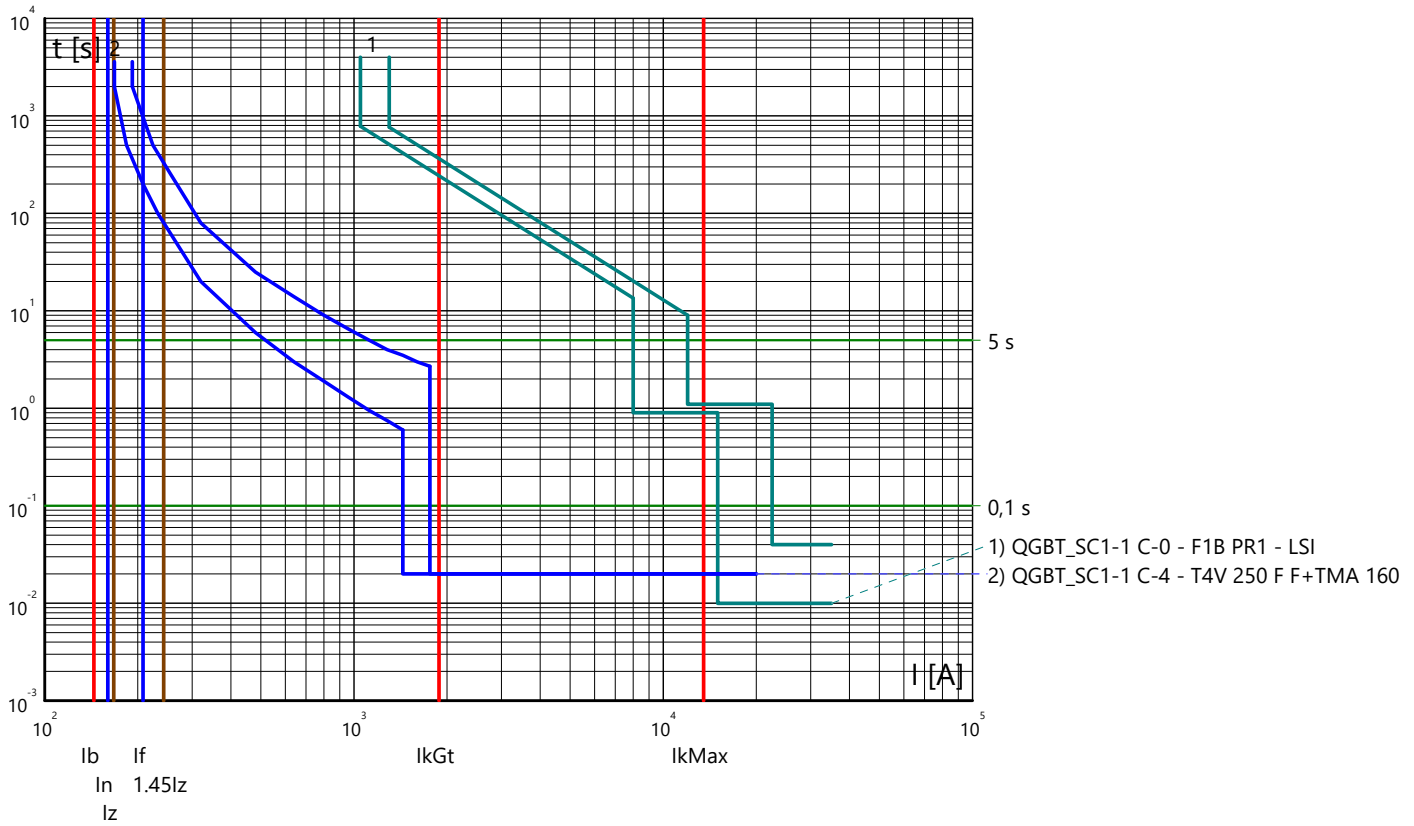

Partenza: QGBT_SC1-1 C-5

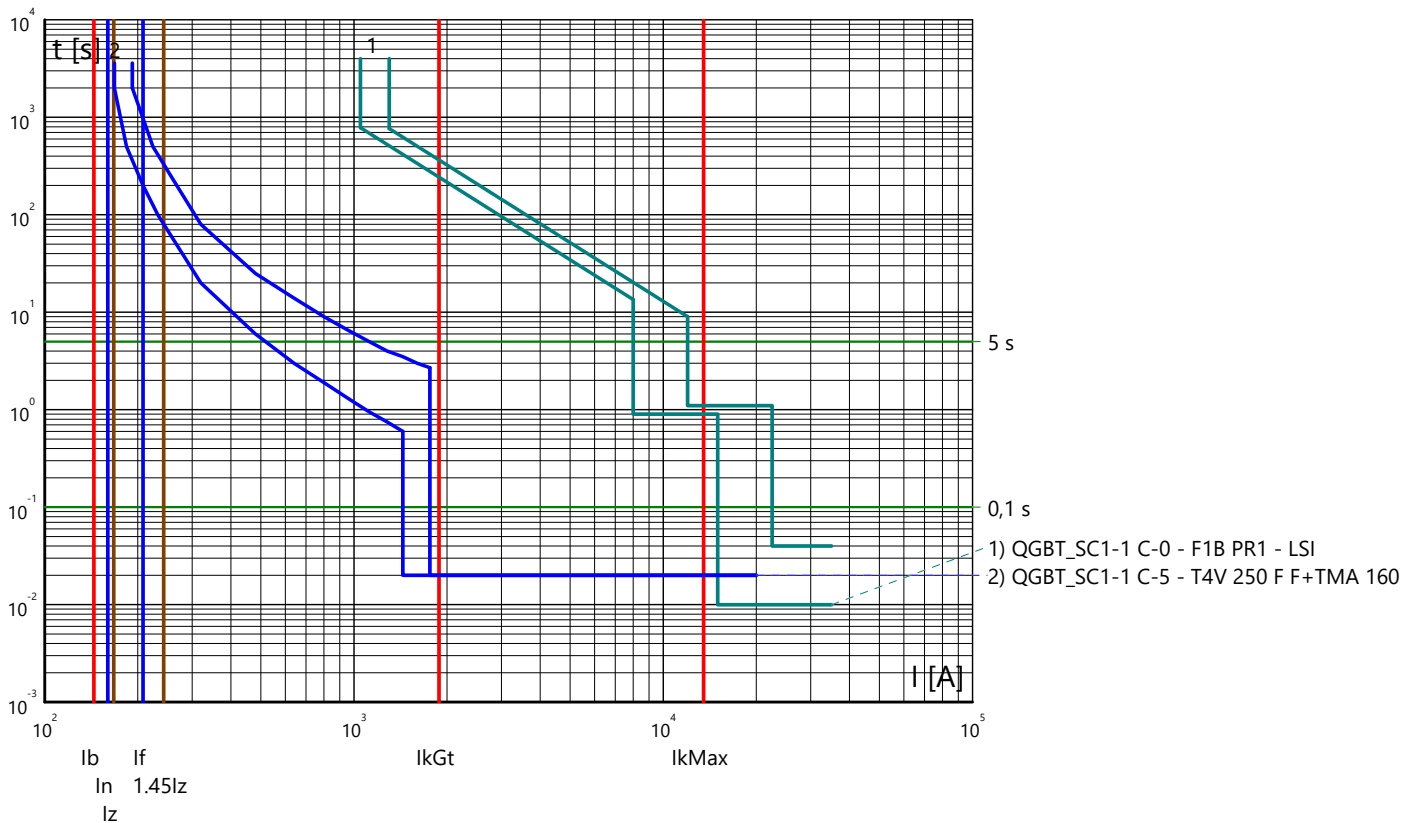

Curve tempo corrente: IMPIANTO AGROVOLTAICO "SERRAMANNA 1"
 Quadro: QUADRO GENERALE BT SOTTOCAMPO 1-1

Partenza: QGBT_SC1-1 C-6

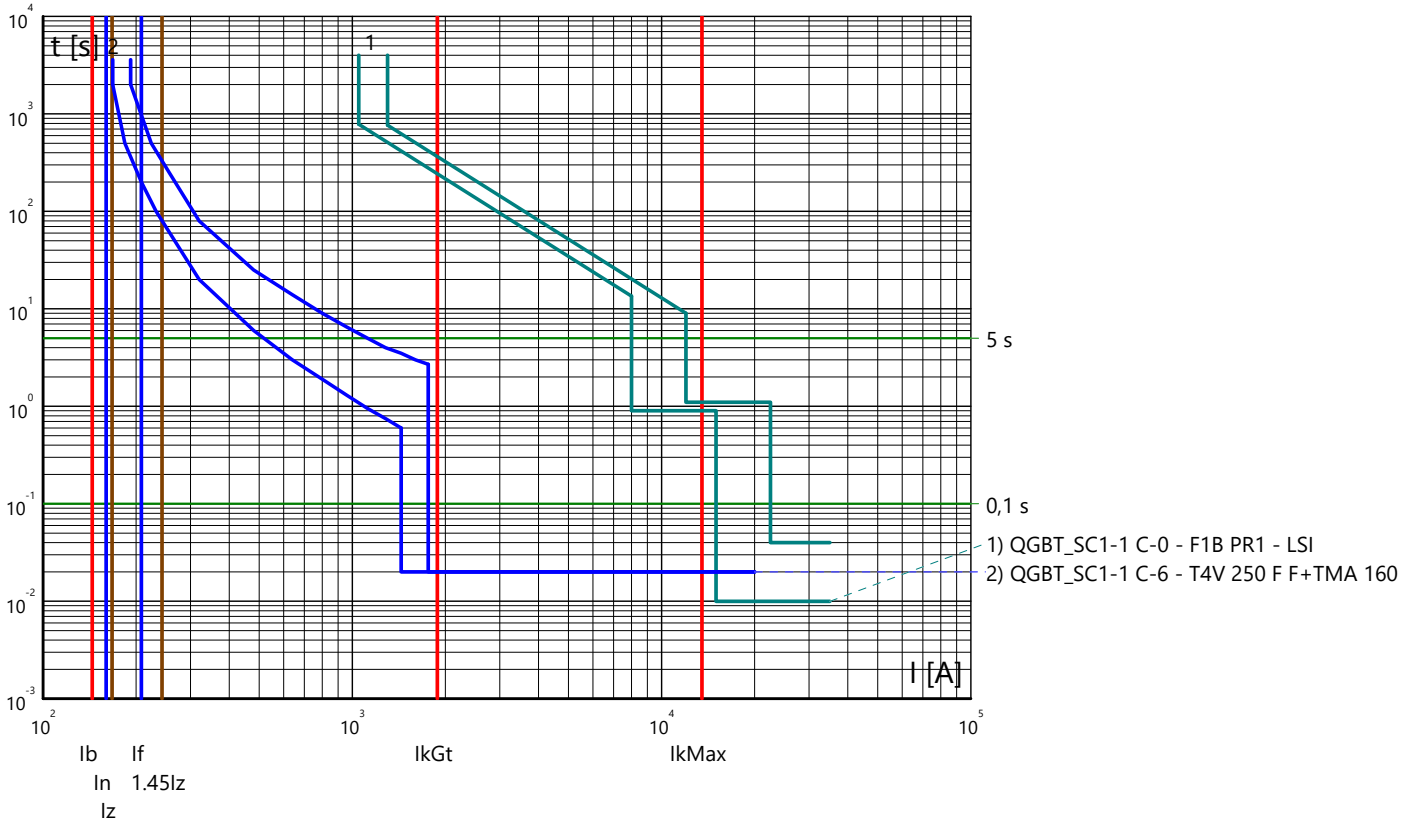

Partenza: QMT_SC1-2 C-1

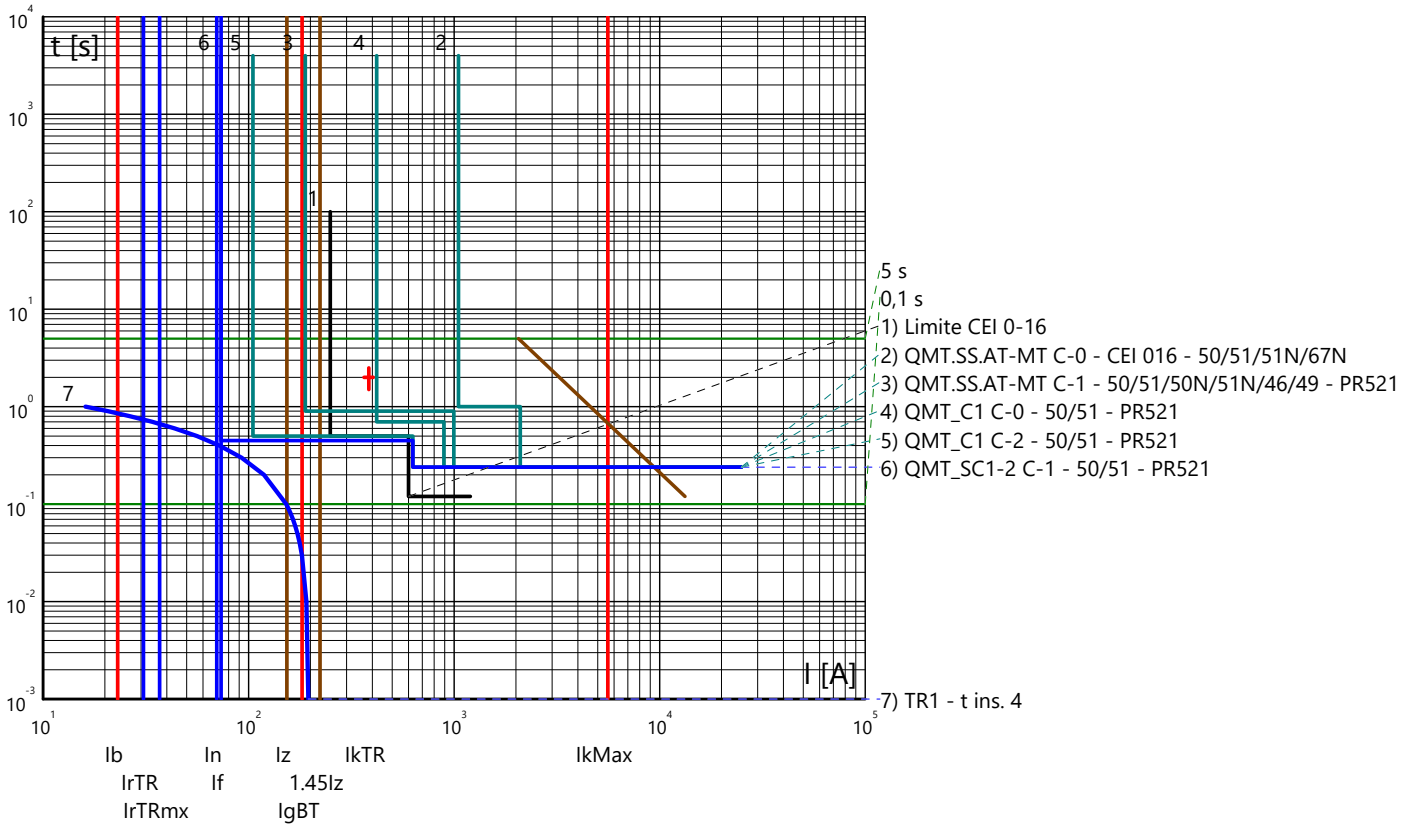

Curve tempo corrente: IMPIANTO AGROVOLTAICO "SERRAMANNA 1"
 Quadro: QUADRO GENERALE BT SOTTOCAMPO 1-2

Arrivo: QGBT_SC1-2 C-0

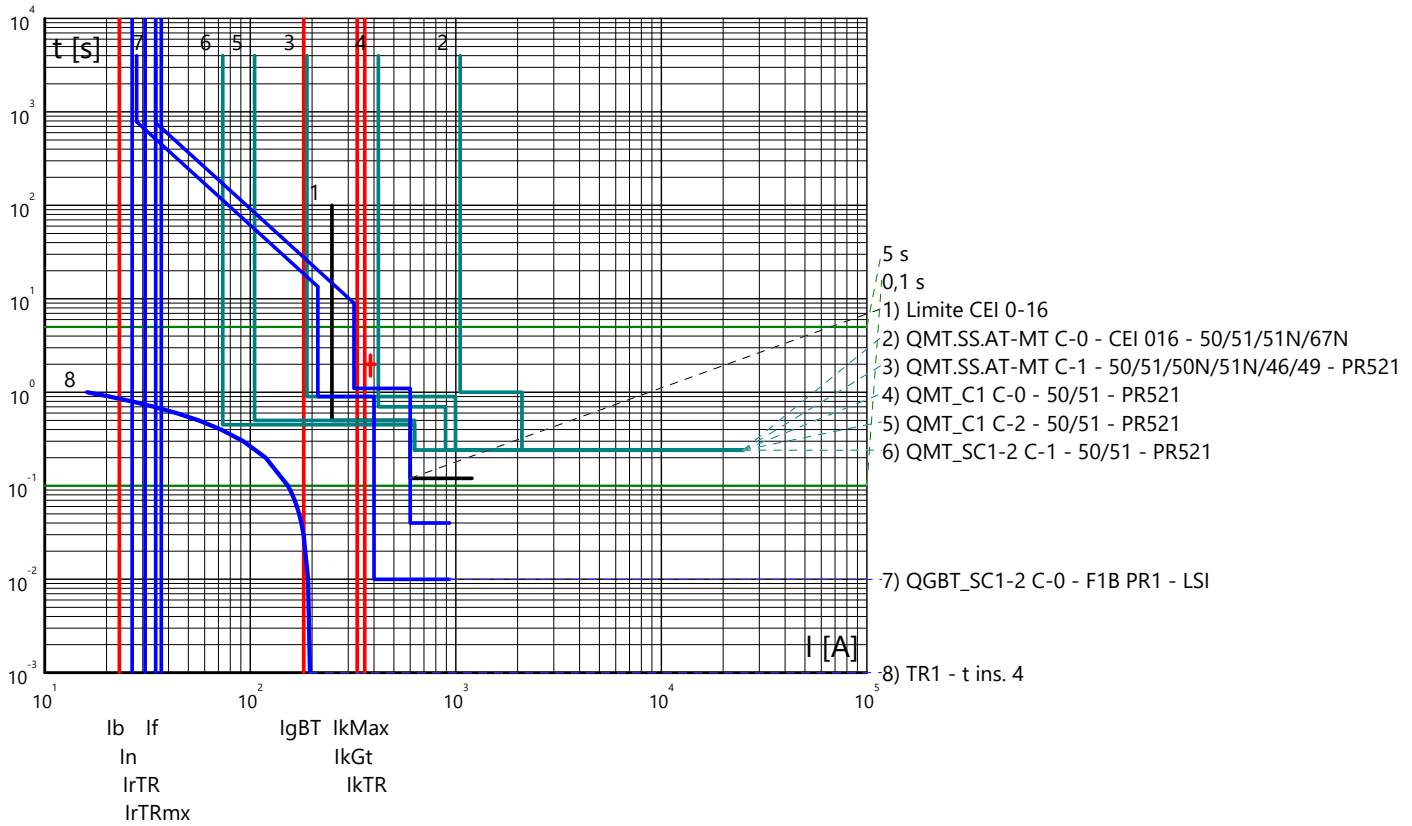

Partenza: QGBT_SC1-2 C-1

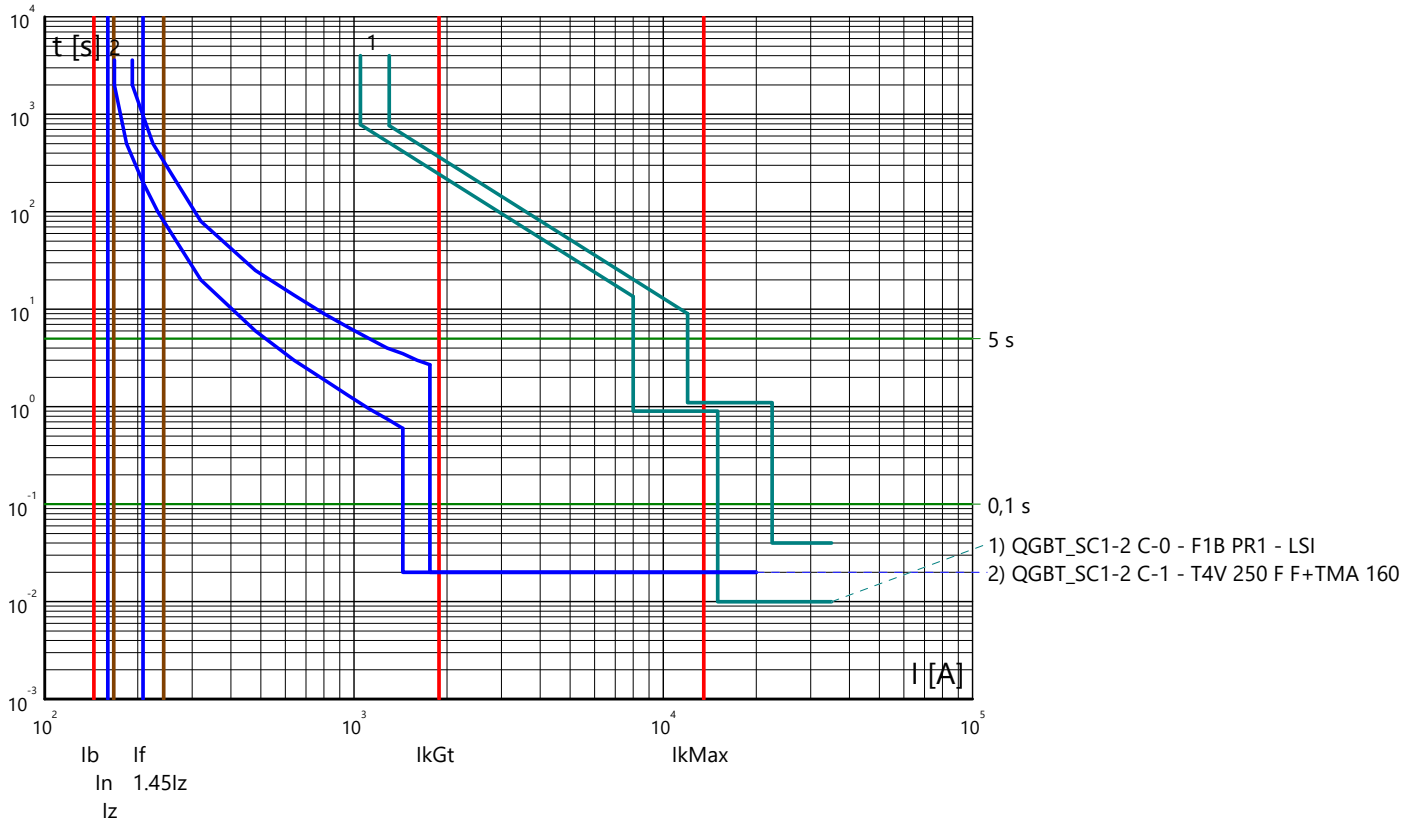

Curve tempo corrente: IMPIANTO AGROVOLTAICO "SERRAMANNA 1"
 Quadro: QUADRO GENERALE BT SOTTOCAMPO 1-2

Partenza: QGBT_SC1-2 C-2

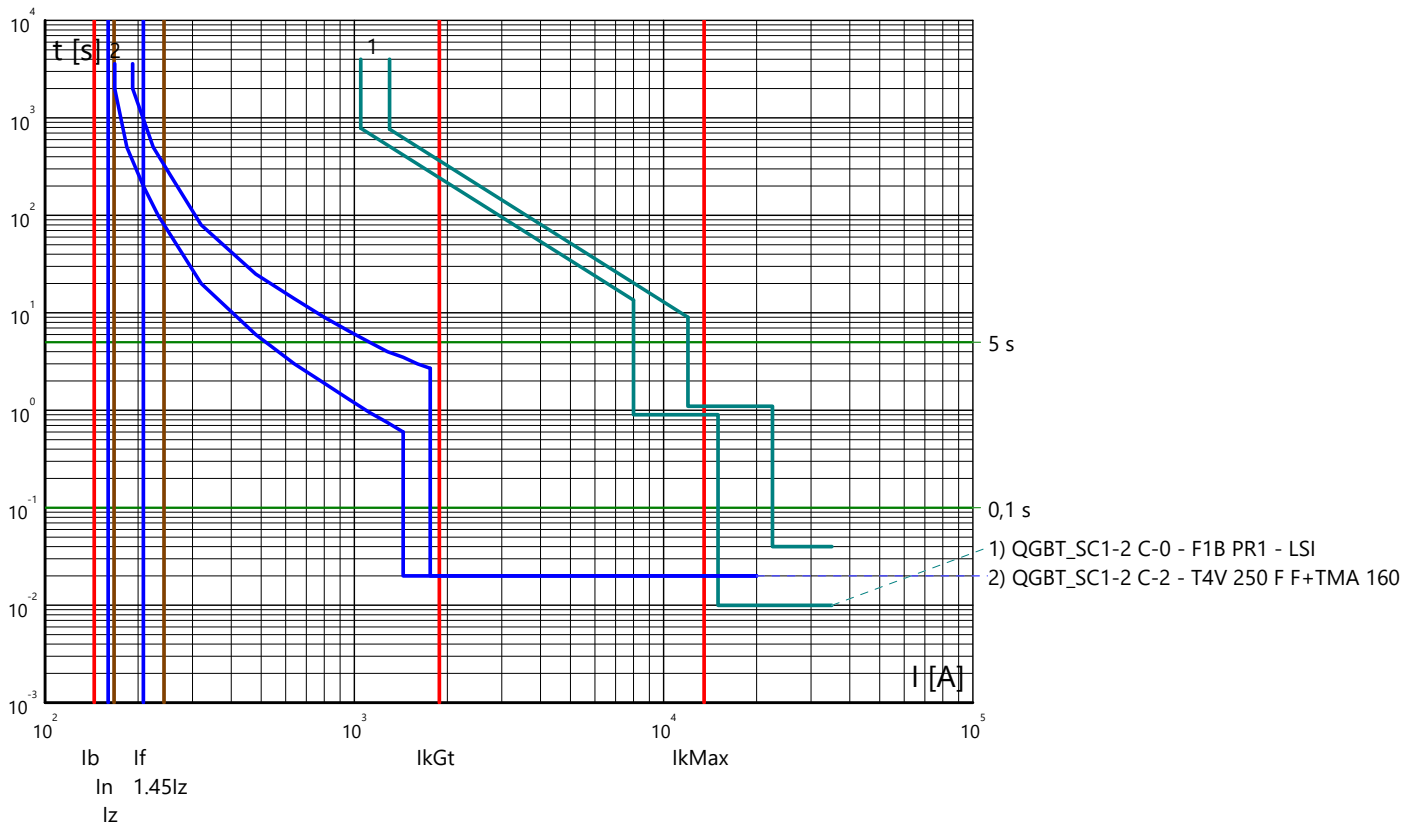

Partenza: QGBT_SC1-2 C-3

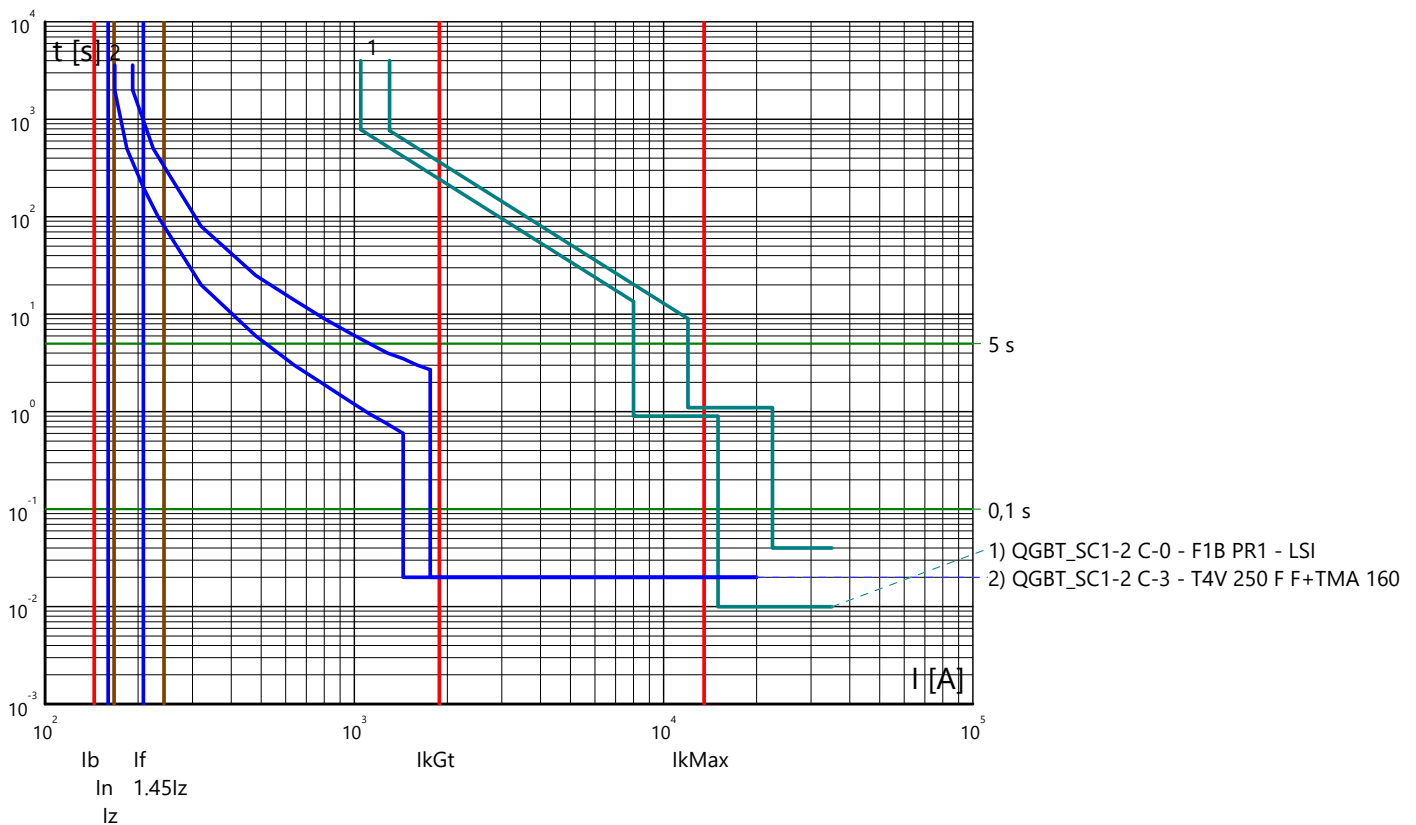

Curve tempo corrente: IMPIANTO AGROVOLTAICO "SERRAMANNA 1"
 Quadro: QUADRO GENERALE BT SOTTOCAMPO 1-2

Partenza: QGBT_SC1-2 C-4

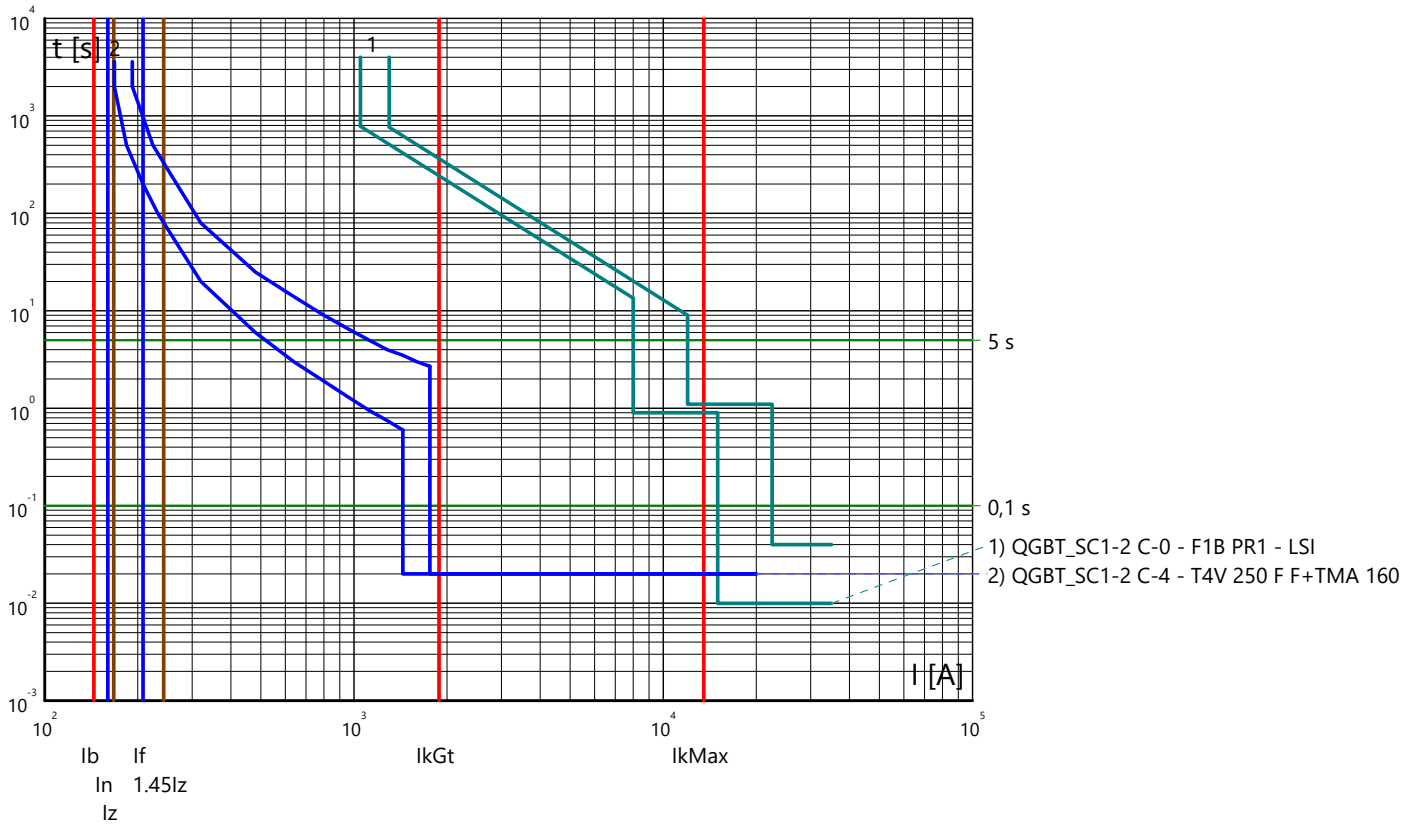

Partenza: QGBT_SC1-2 C-5

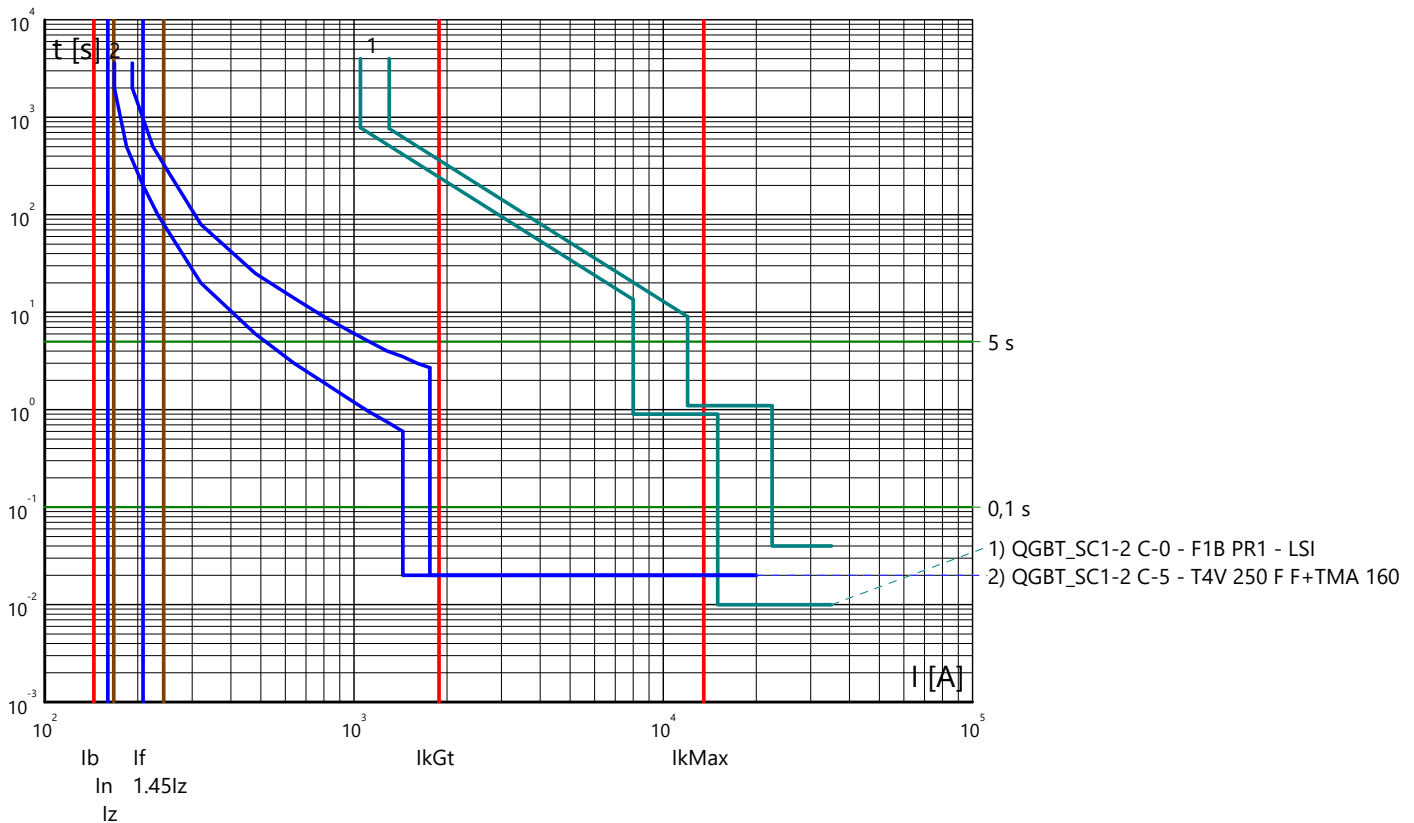

Curve tempo corrente: IMPIANTO AGROVOLTAICO "SERRAMANNA 1"
 Quadro: QUADRO GENERALE BT SOTTOCAMPO 1-2

Partenza: QGBT_SC1-2 C-6

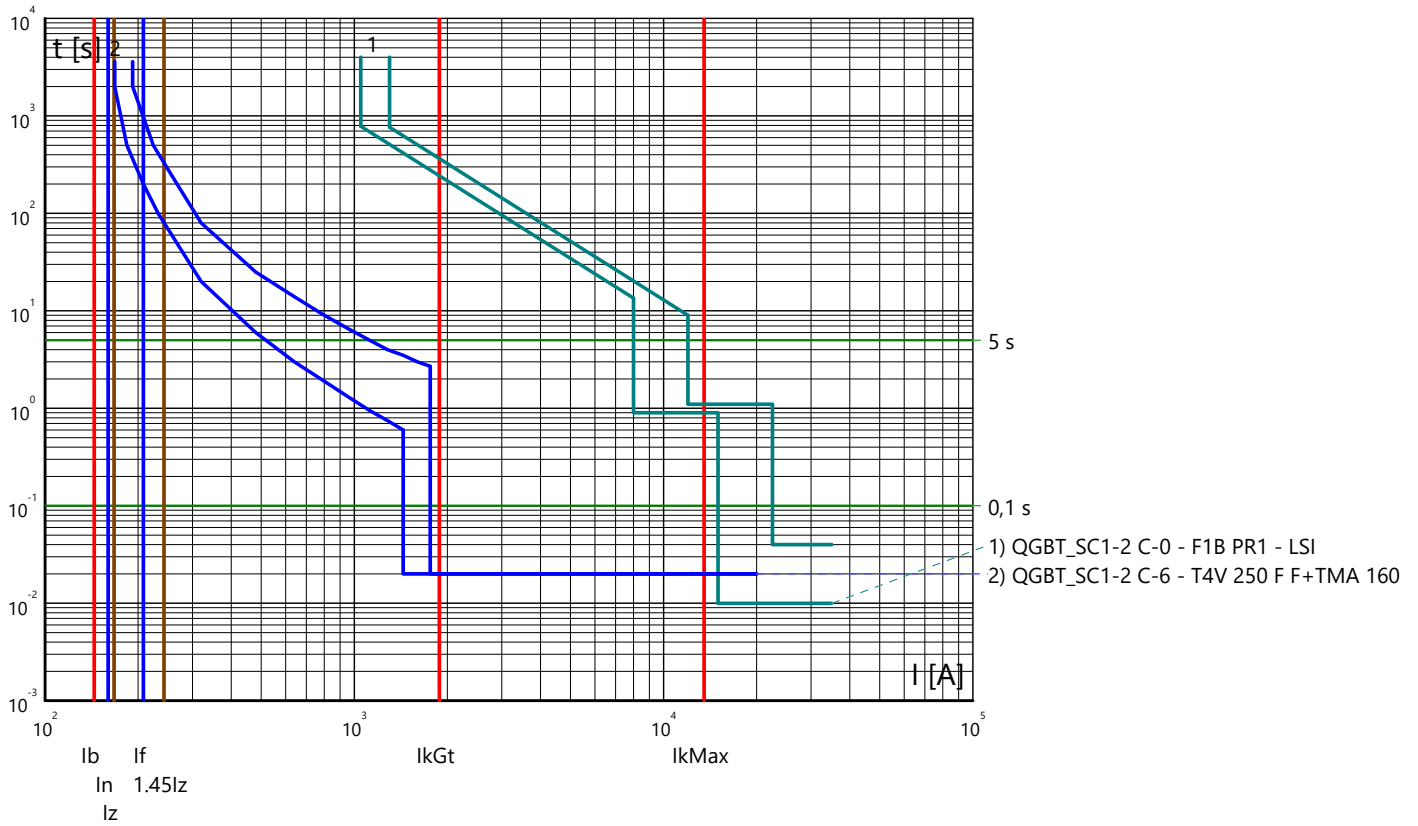

Partenza: QMT_SC1-3 C-1

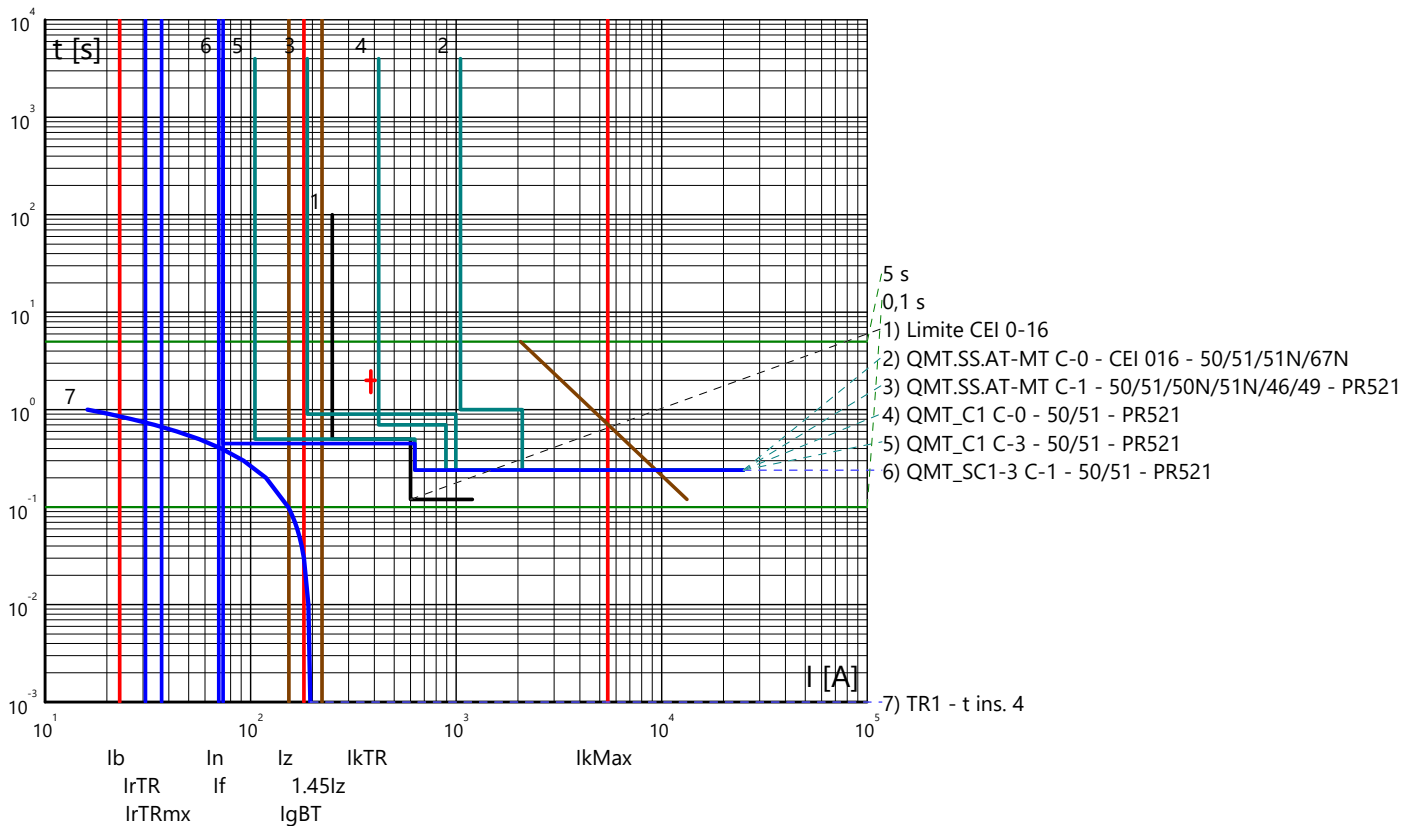

Curve tempo corrente: IMPIANTO AGROVOLTAICO "SERRAMANNA 1"
 Quadro: QUADRO GENERALE BT SOTTOCAMPO 1-3

Arrivo: QGBT_SC1-3 C-0

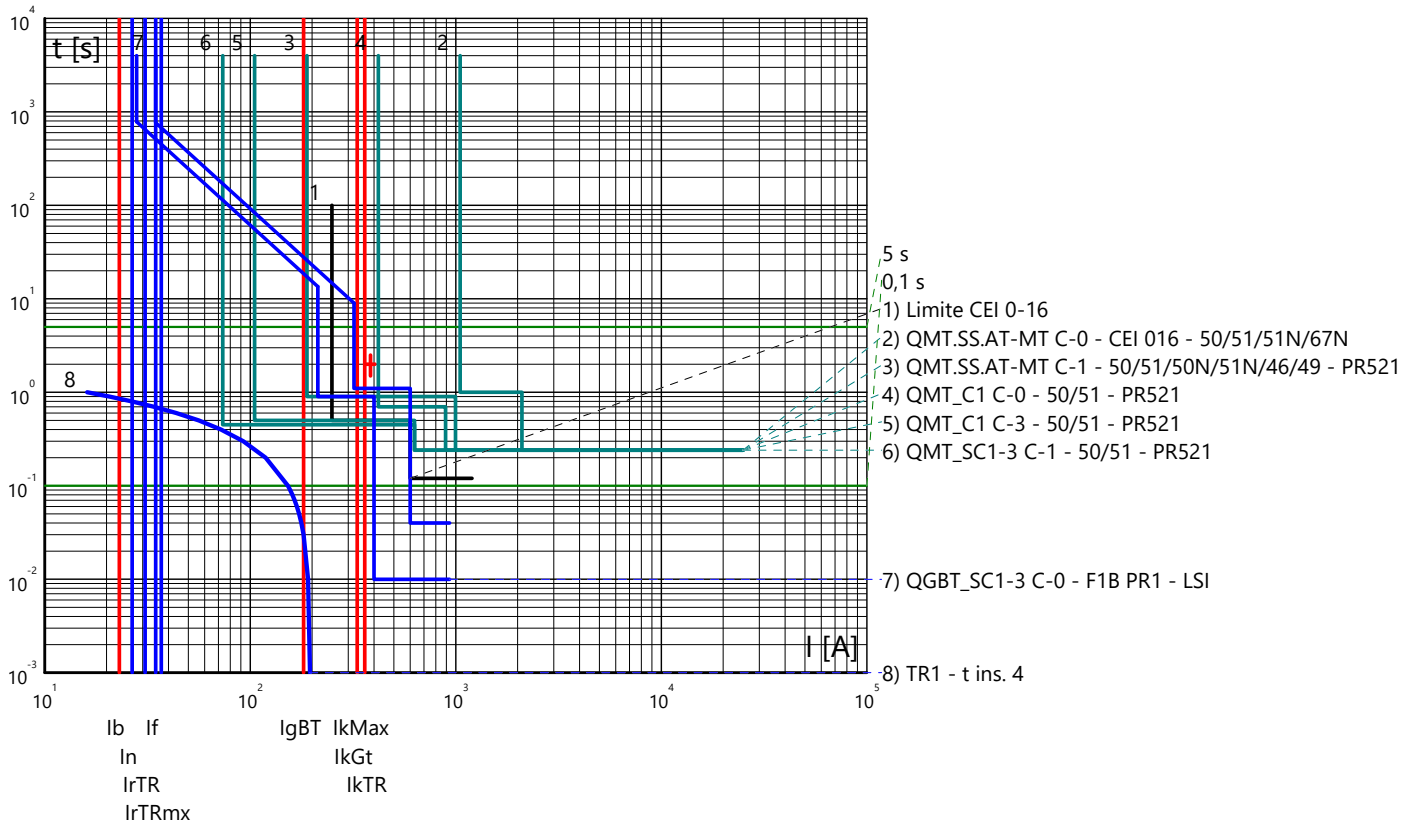

Partenza: QGBT_SC1-3 C-1

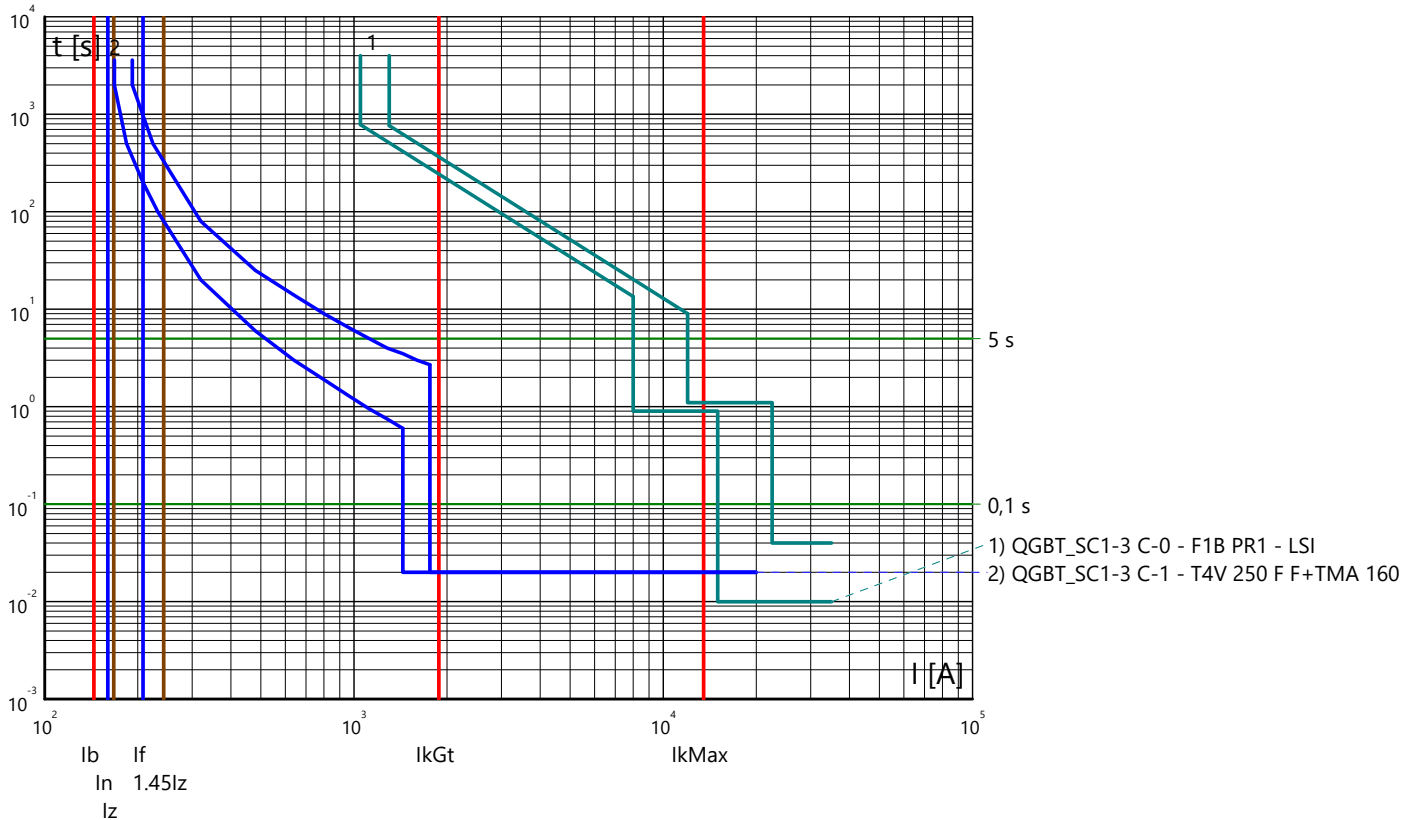

Curve tempo corrente: IMPIANTO AGROVOLTAICO "SERRAMANNA 1"
 Quadro: QUADRO GENERALE BT SOTTOCAMPO 1-3

Partenza: QGBT_SC1-3 C-2

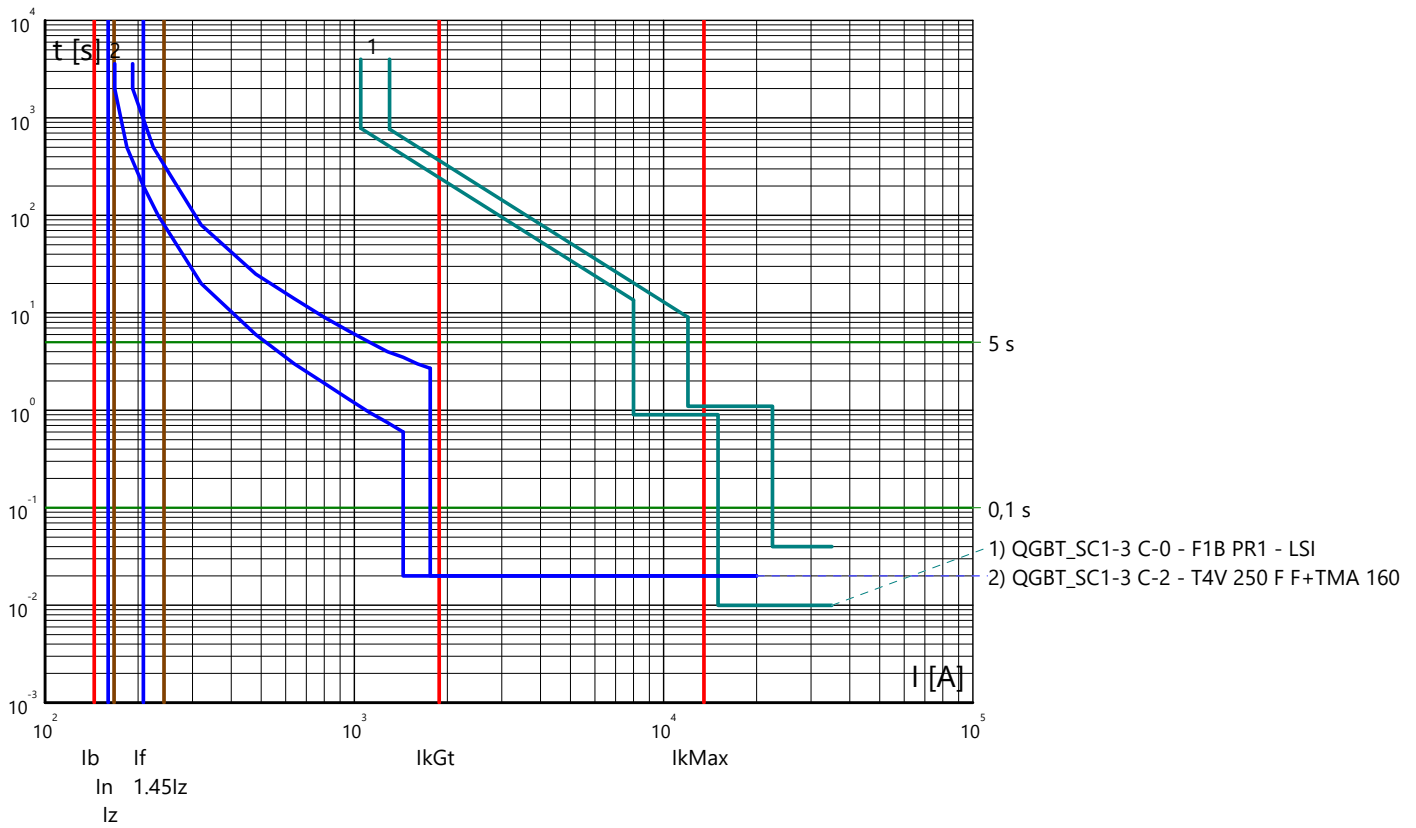

Partenza: QGBT_SC1-3 C-3

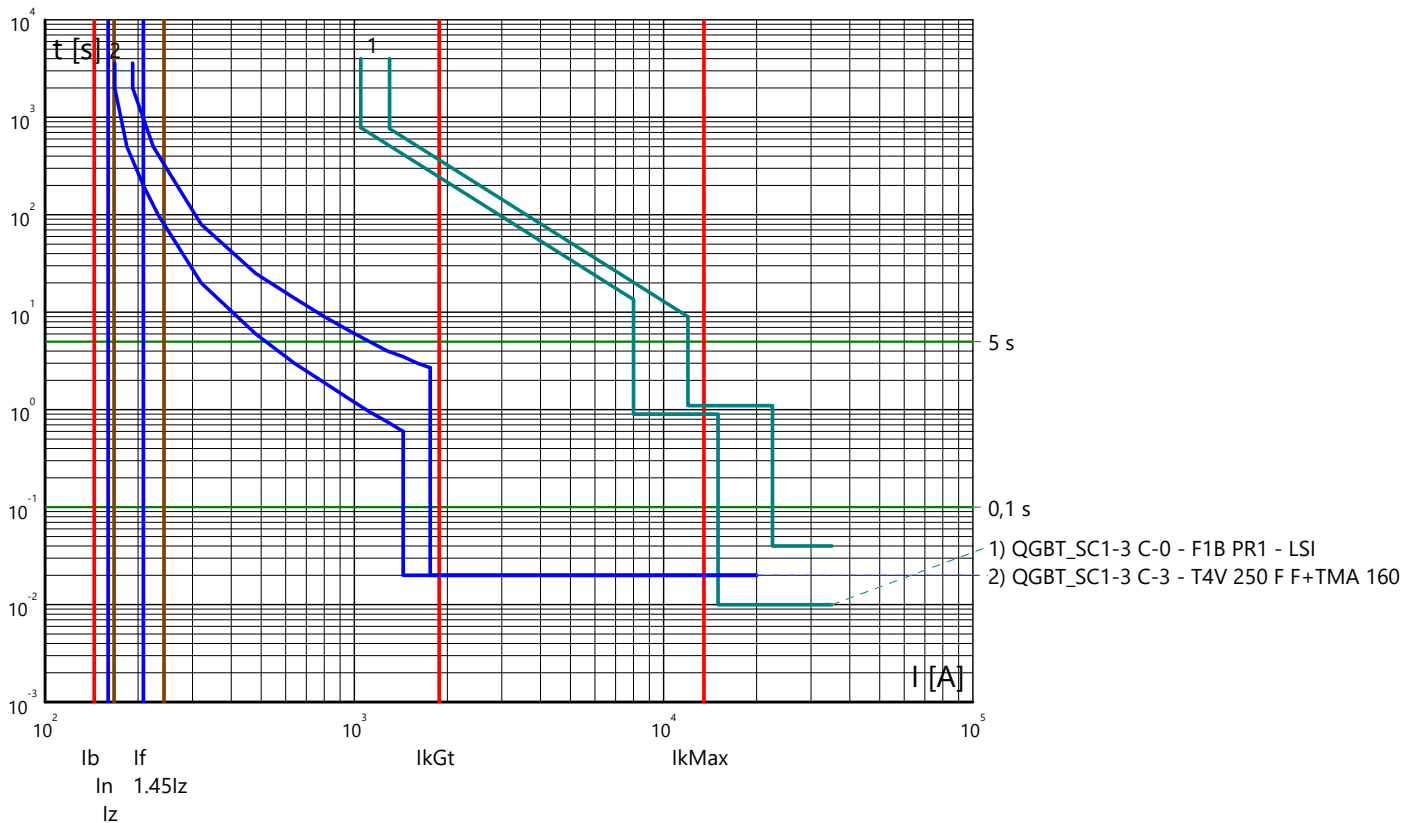

Curve tempo corrente: IMPIANTO AGROVOLTAICO "SERRAMANNA 1"
 Quadro: QUADRO GENERALE BT SOTTOCAMPO 1-3

Partenza: QGBT_SC1-3 C-4

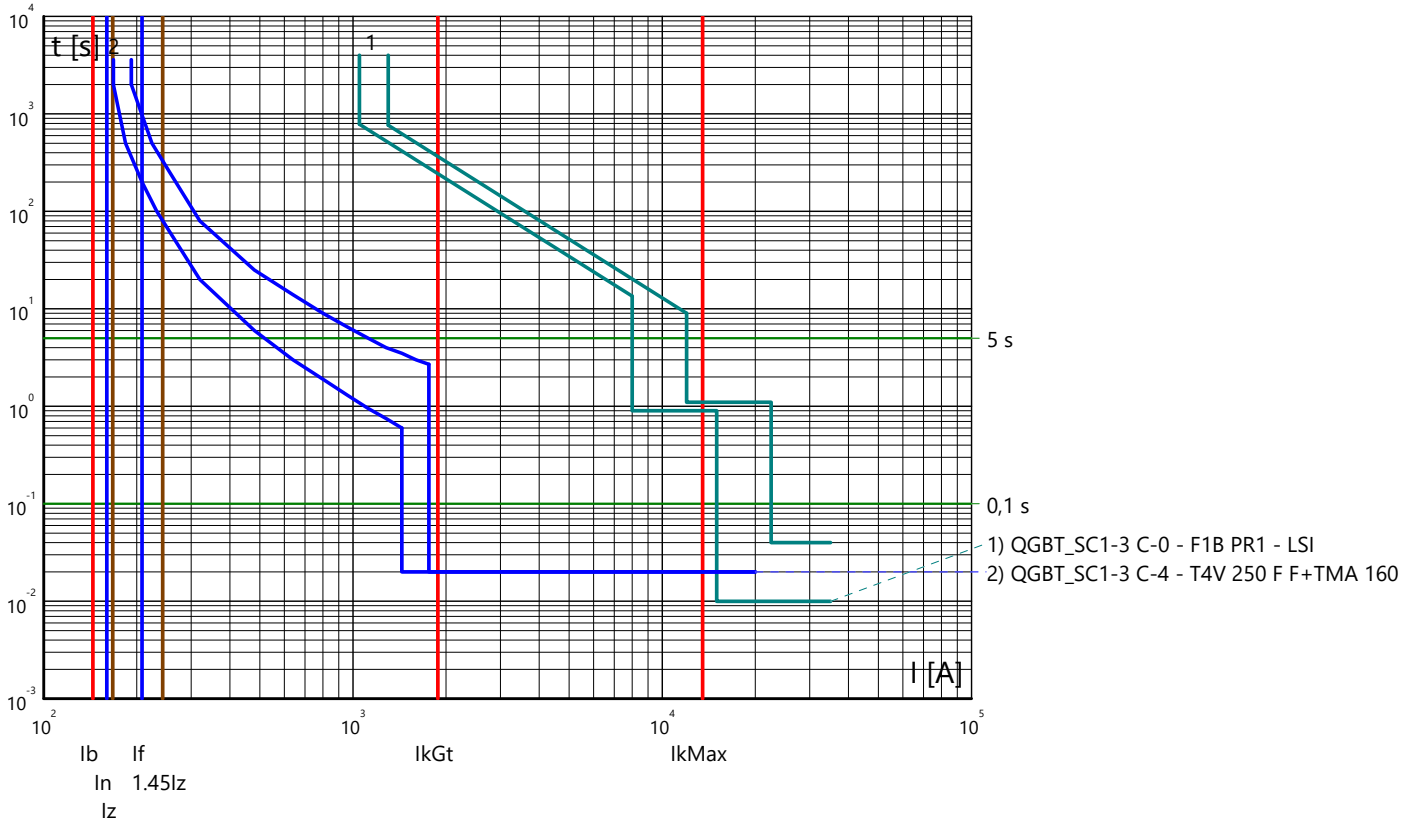

Partenza: QGBT_SC1-3 C-5

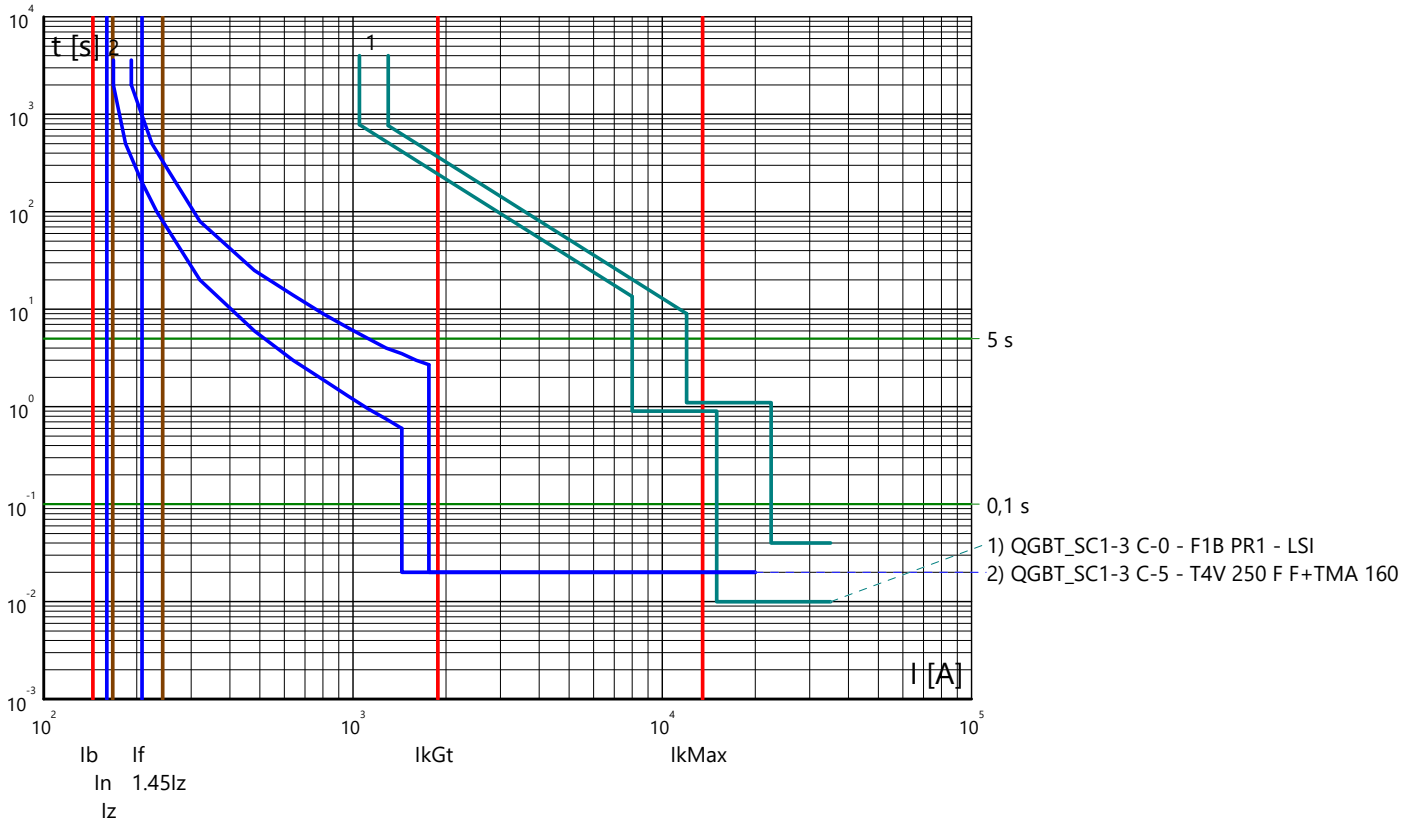

Curve tempo corrente: IMPIANTO AGROVOLTAICO "SERRAMANNA 1"
 Quadro: QUADRO GENERALE BT SOTTOCAMPO 1-3

Partenza: QGBT_SC1-3 C-6

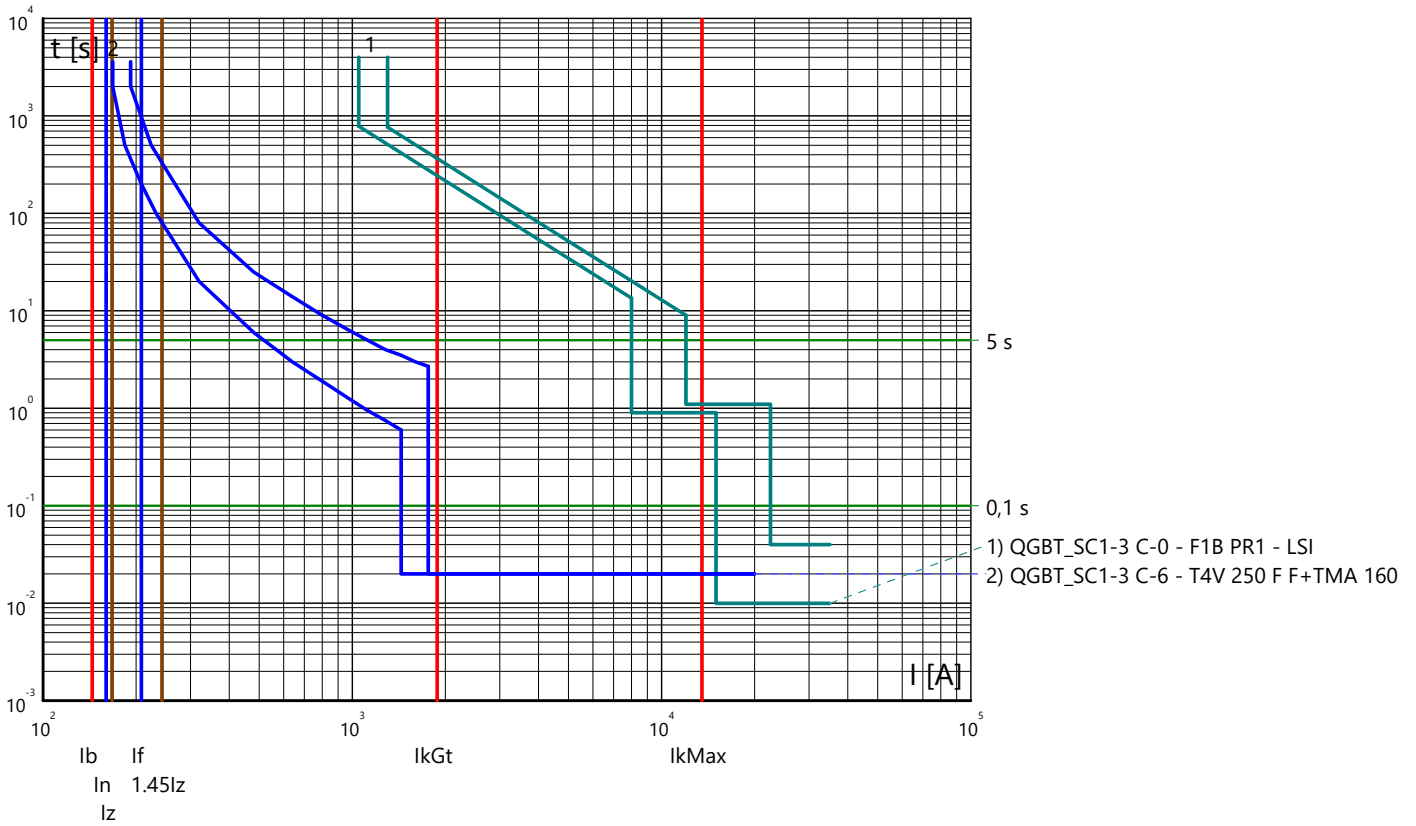

Partenza: QMT_SC1-4 C-1

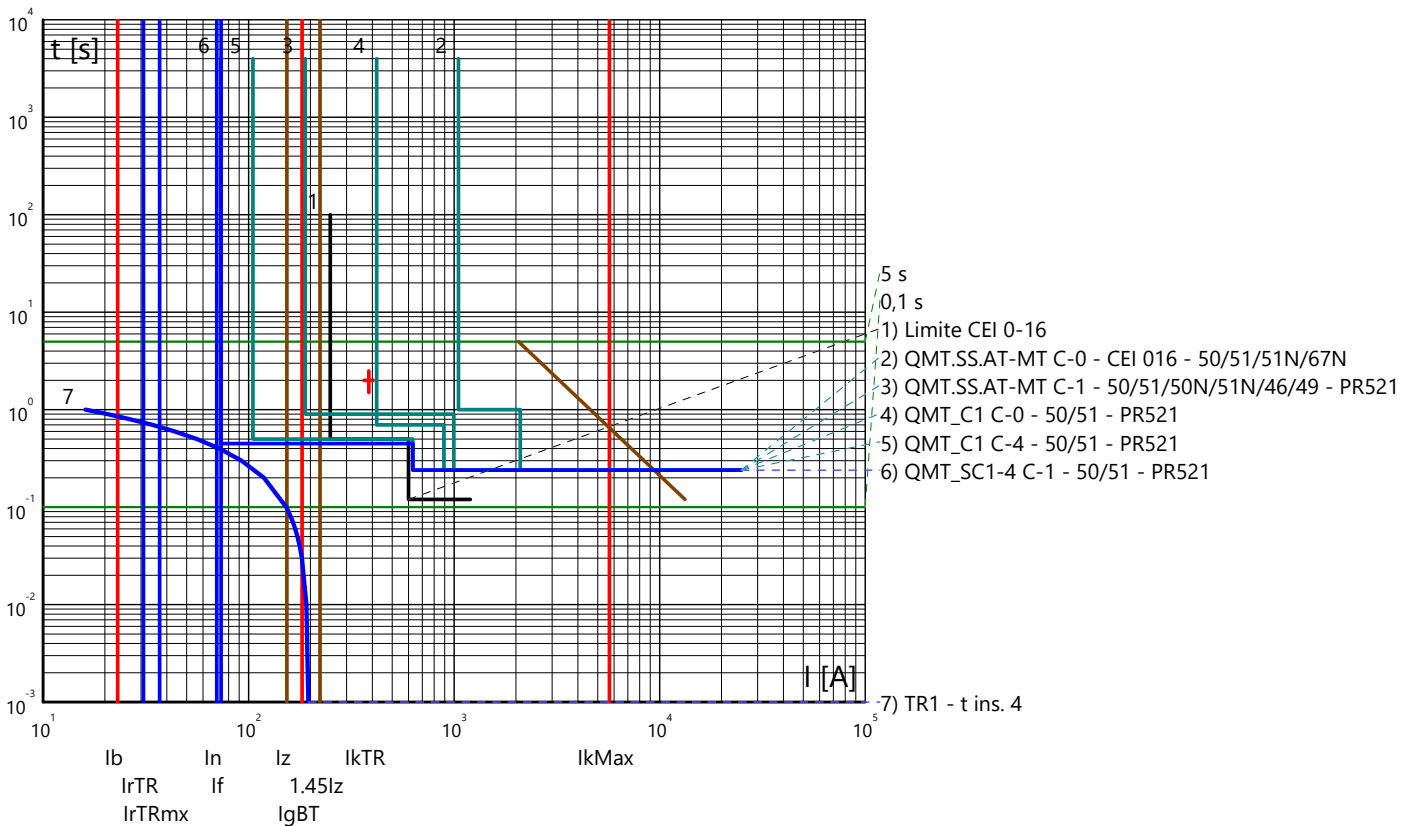

Curve tempo corrente: IMPIANTO AGROVOLTAICO "SERRAMANNA 1"
 Quadro: QUADRO GENERALE BT SOTTOCAMPO 1-4

Arrivo: QGBT_SC1-4 C-0

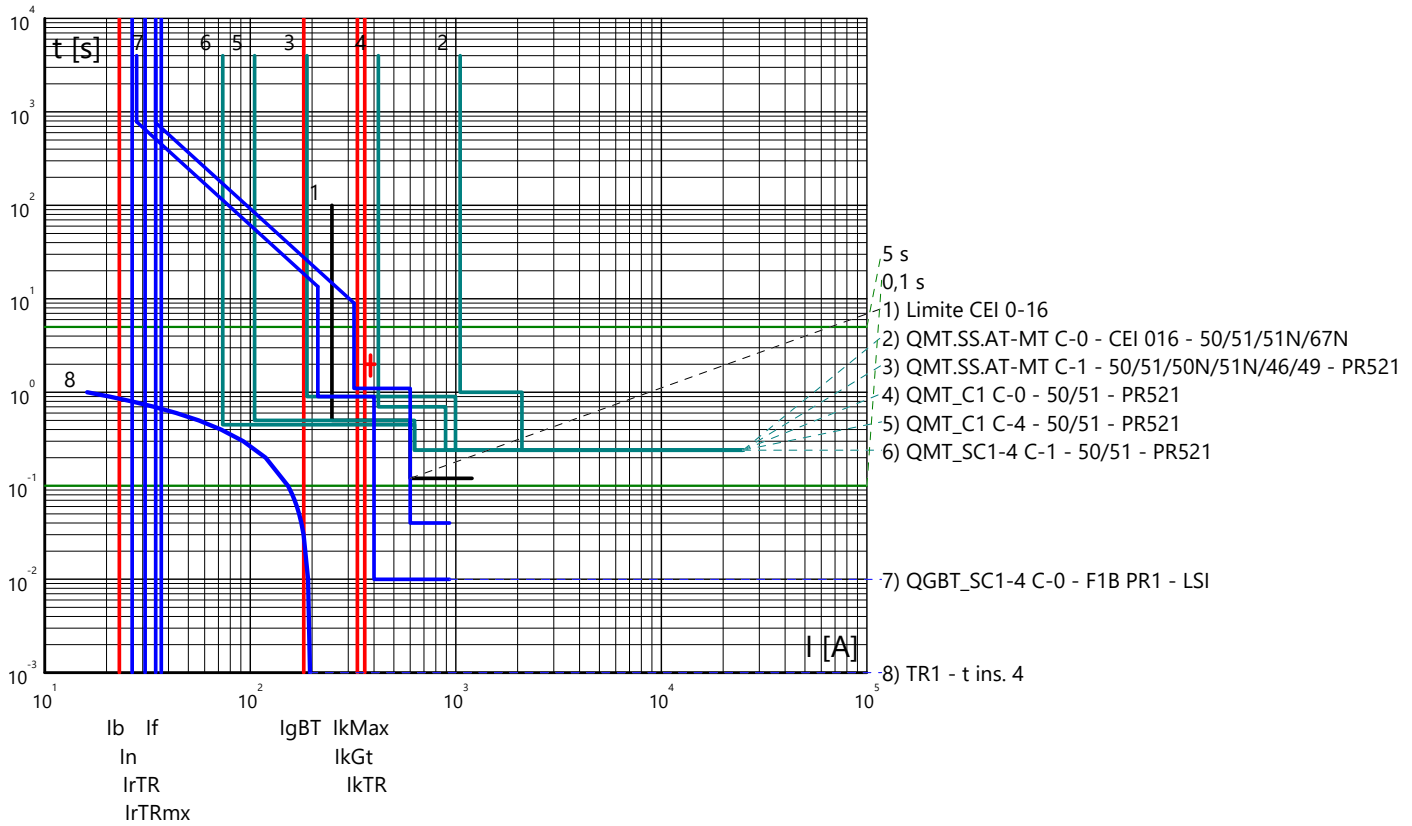

Partenza: QGBT_SC1-4 C-1

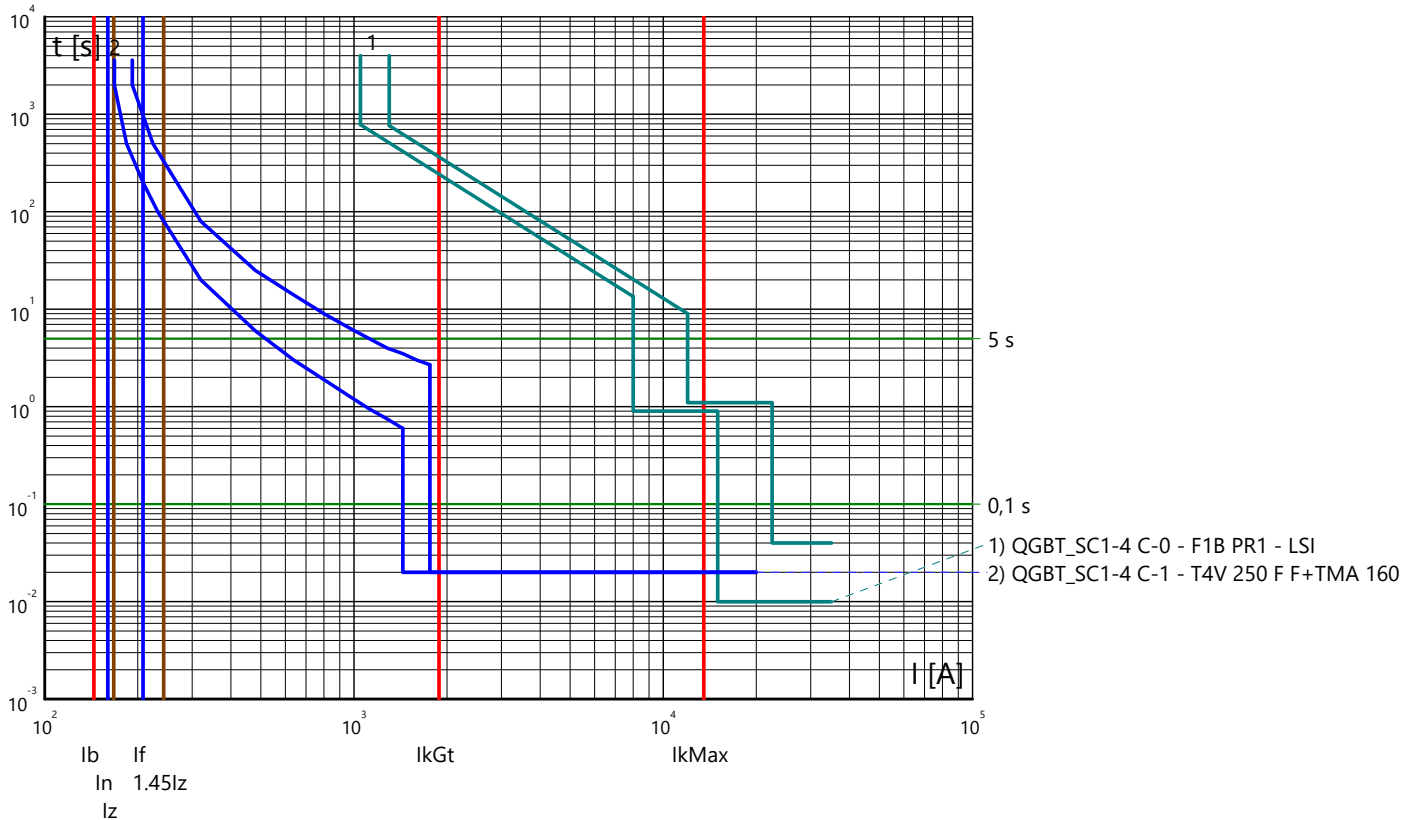

Curve tempo corrente: IMPIANTO AGROVOLTAICO "SERRAMANNA 1"
 Quadro: QUADRO GENERALE BT SOTTOCAMPO 1-4

Partenza: QGBT_SC1-4 C-2

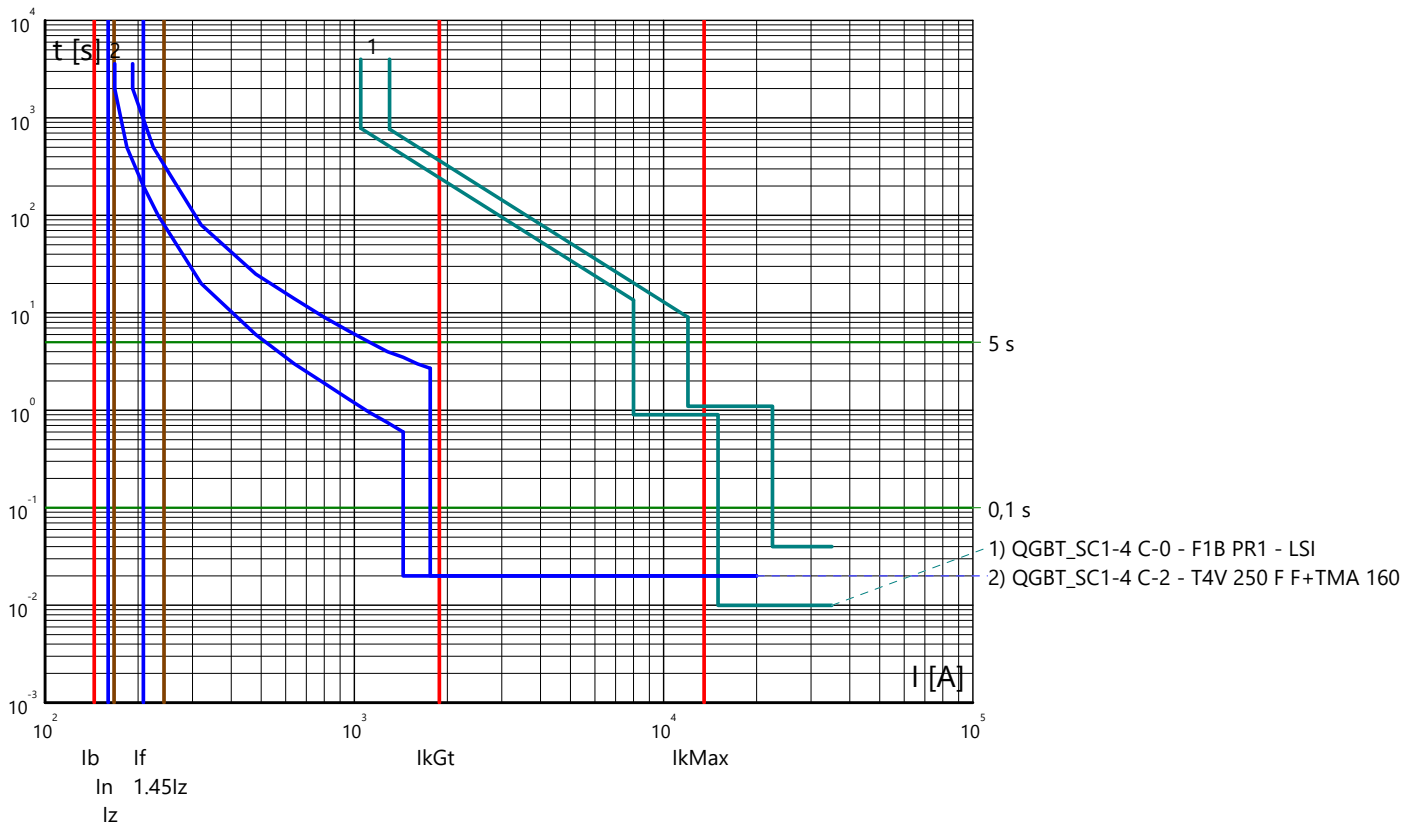

Partenza: QGBT_SC1-4 C-3

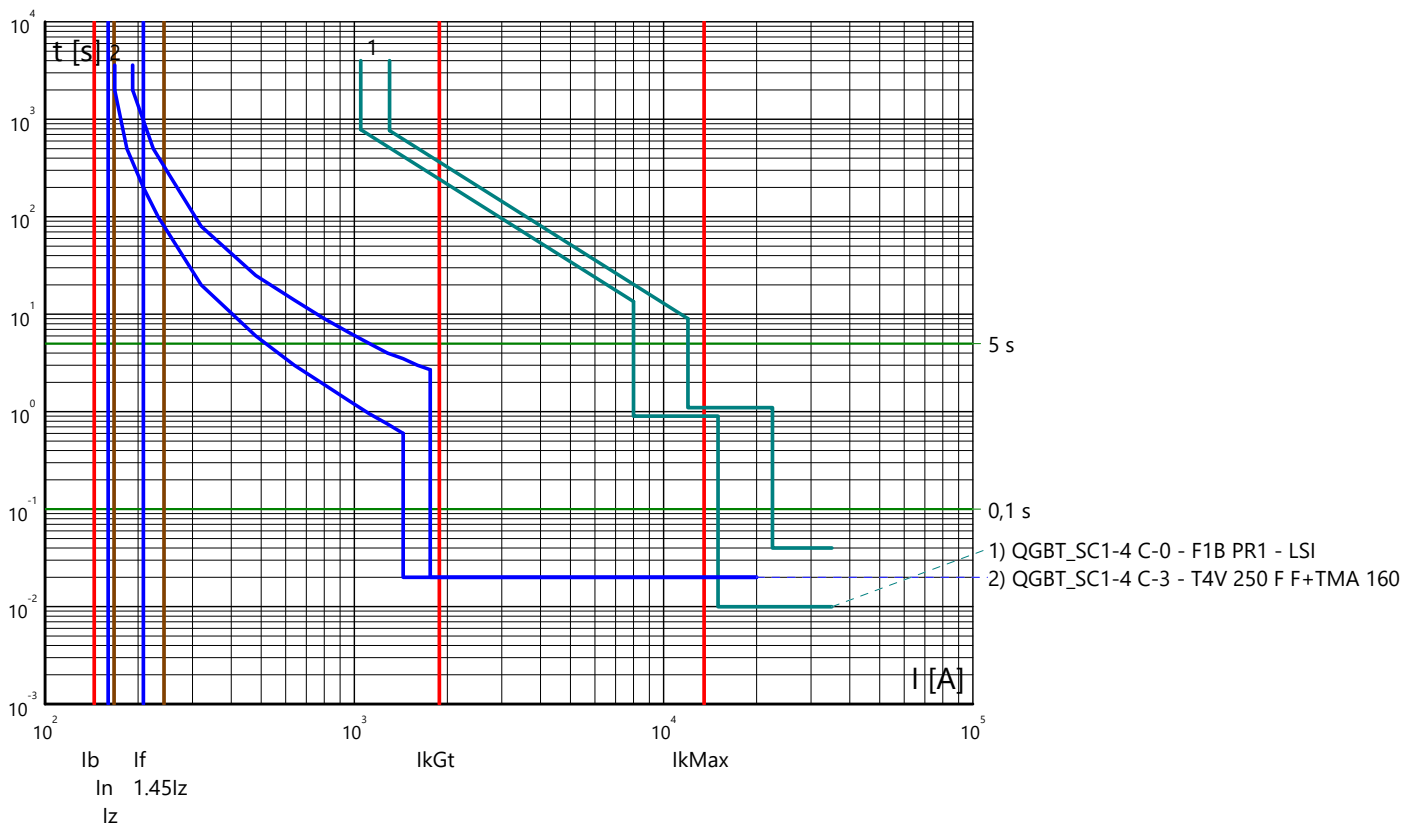

Curve tempo corrente: IMPIANTO AGROVOLTAICO "SERRAMANNA 1"
 Quadro: QUADRO GENERALE BT SOTTOCAMPO 1-4

Partenza: QGBT_SC1-4 C-4

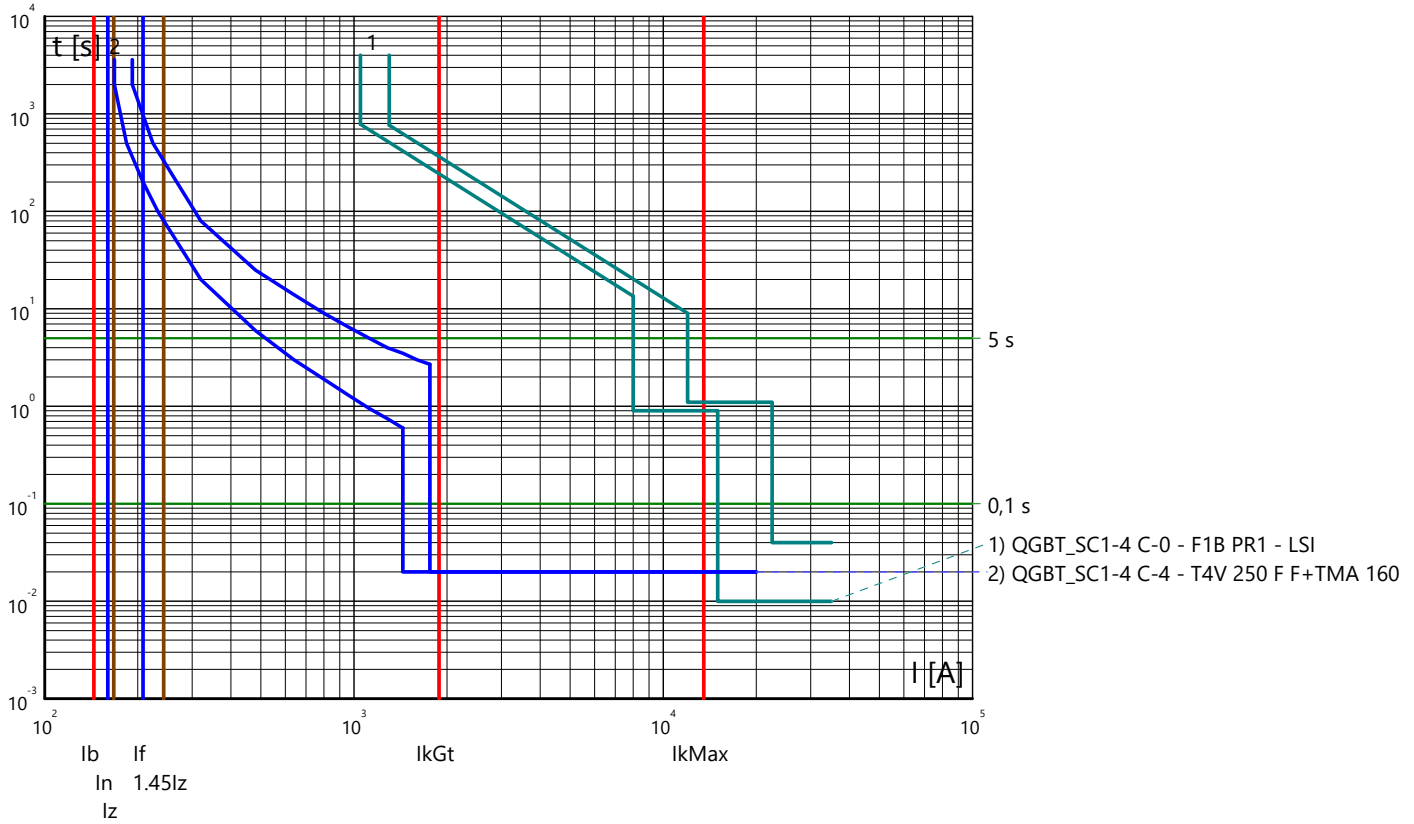

Partenza: QGBT_SC1-4 C-5

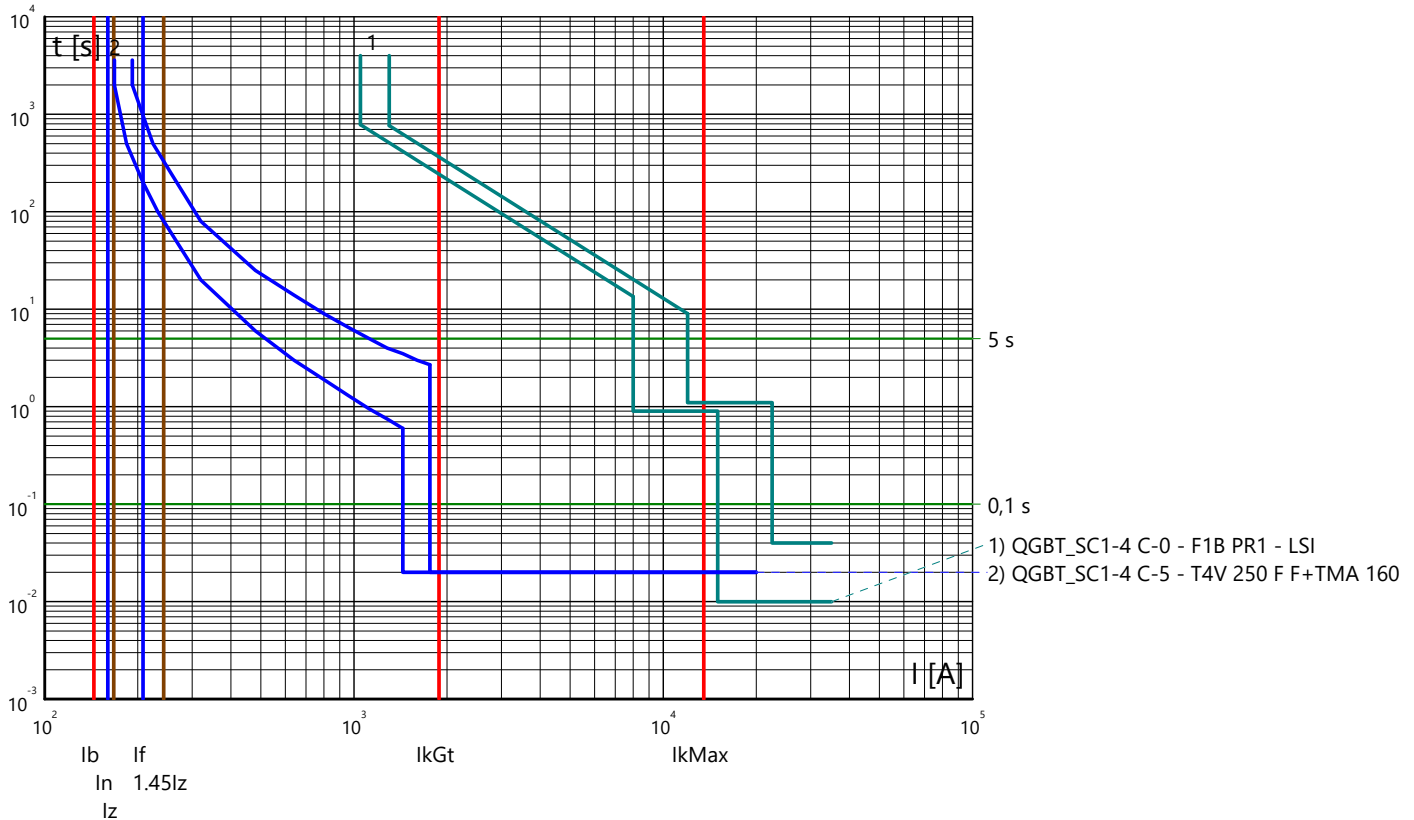

Curve tempo corrente: IMPIANTO AGROVOLTAICO "SERRAMANNA 1"
 Quadro: QUADRO GENERALE BT SOTTOCAMPO 1-4

Partenza: QGBT_SC1-4 C-6

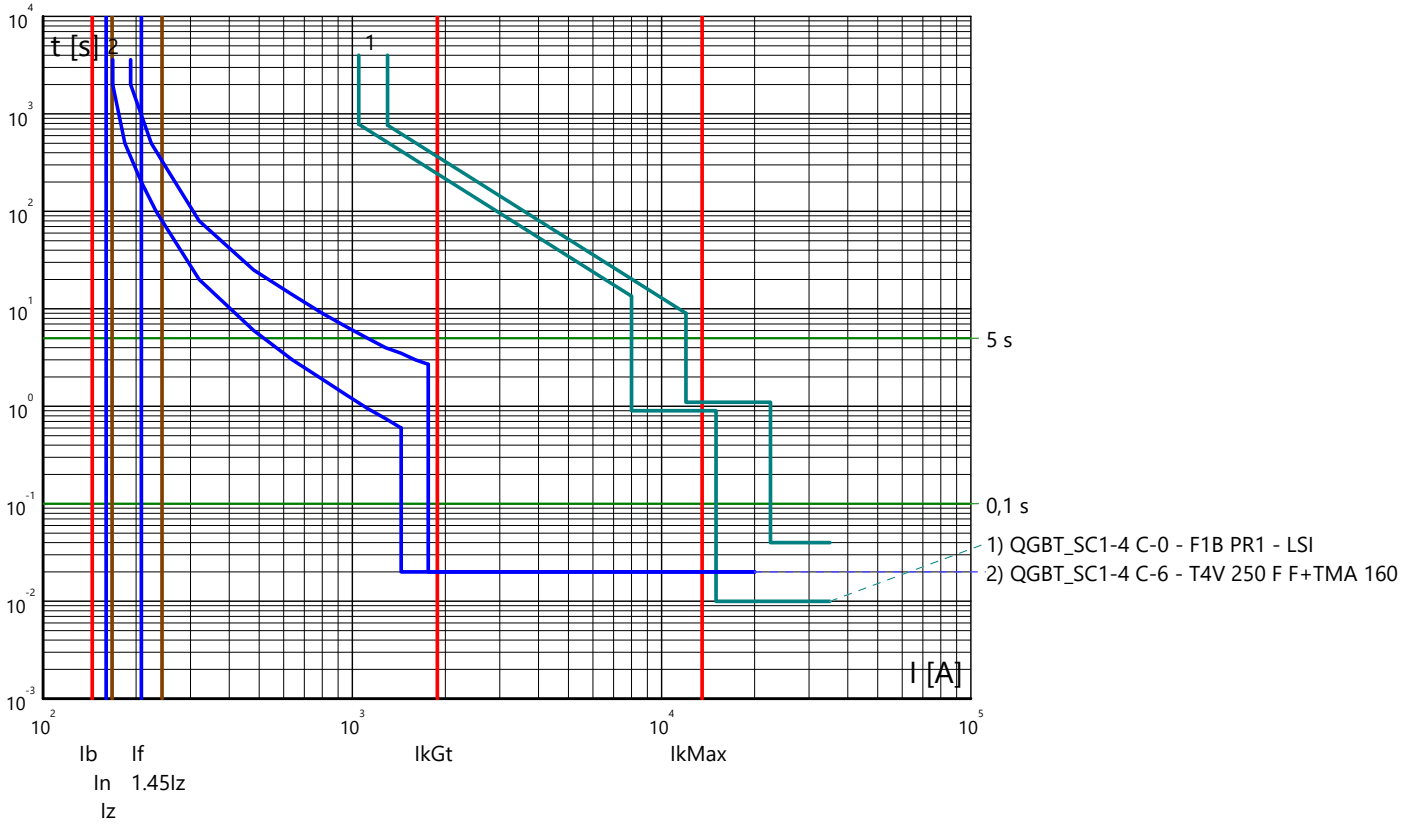

Partenza: QMT_SC1-5 C-1

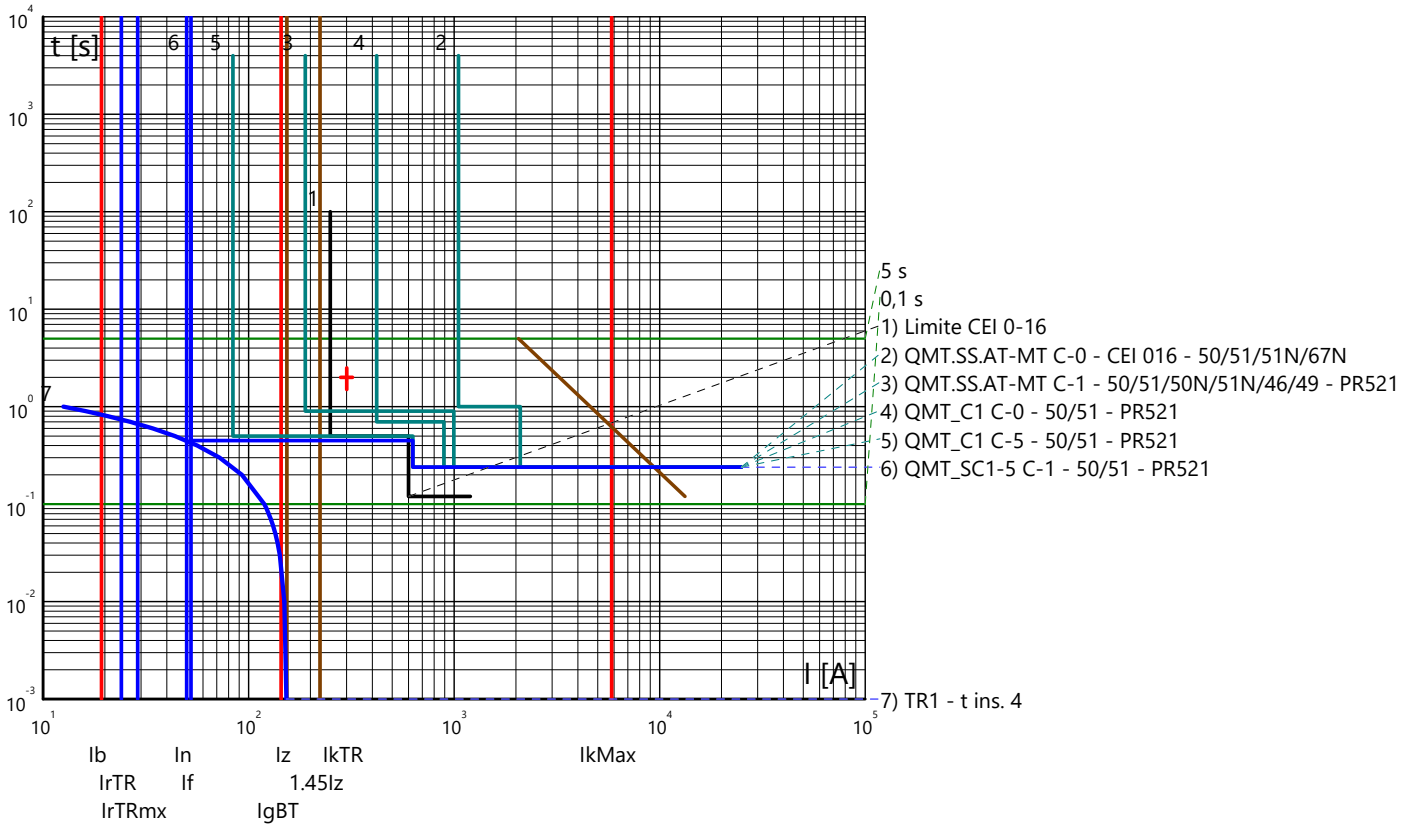

Curve tempo corrente: IMPIANTO AGROVOLTAICO "SERRAMANNA 1"
 Quadro: QUADRO GENERALE BT SOTTOCAMPO 1-5

Arrivo: QGBT_SC1-5 C-0

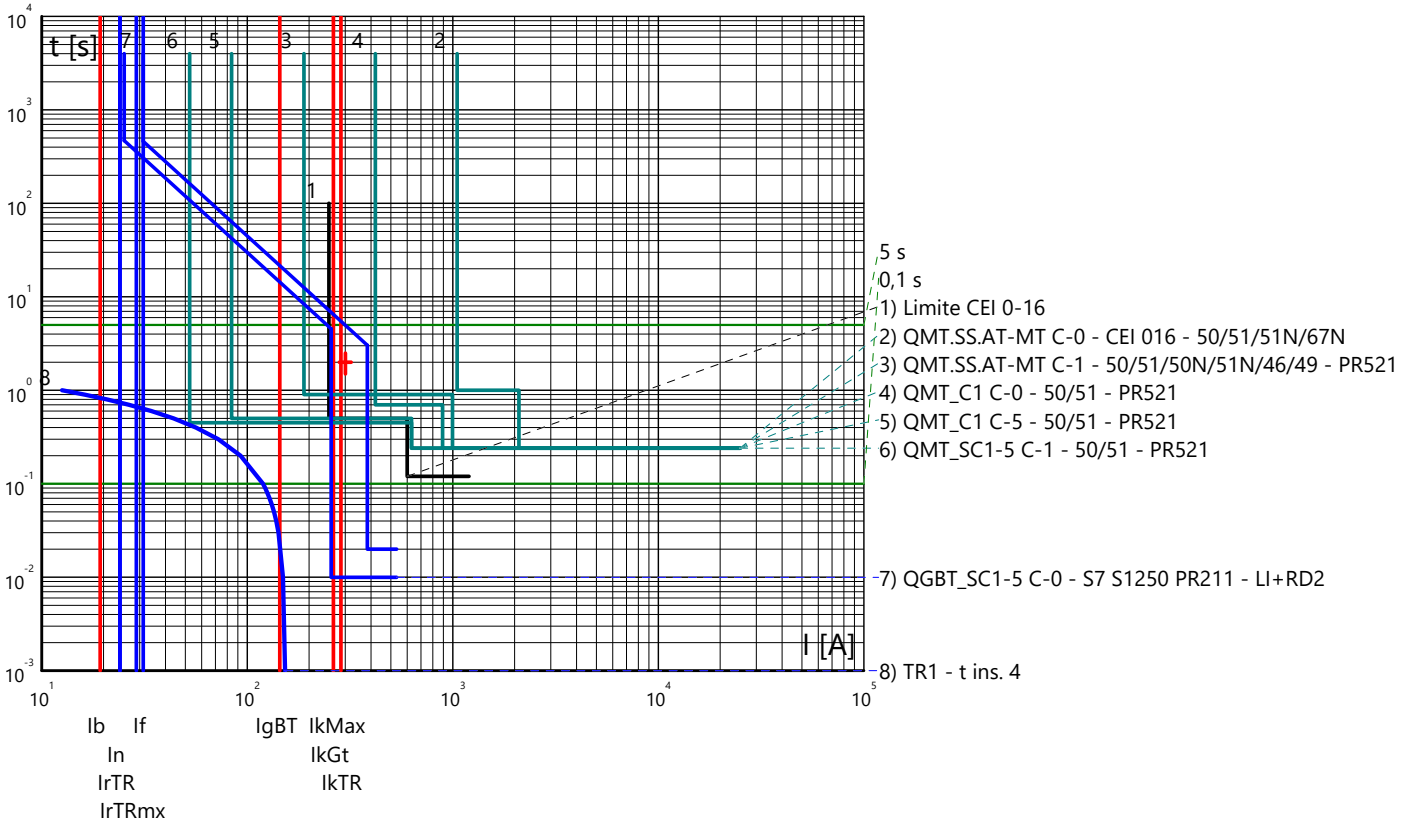

Partenza: QGBT_SC1-5 C-1

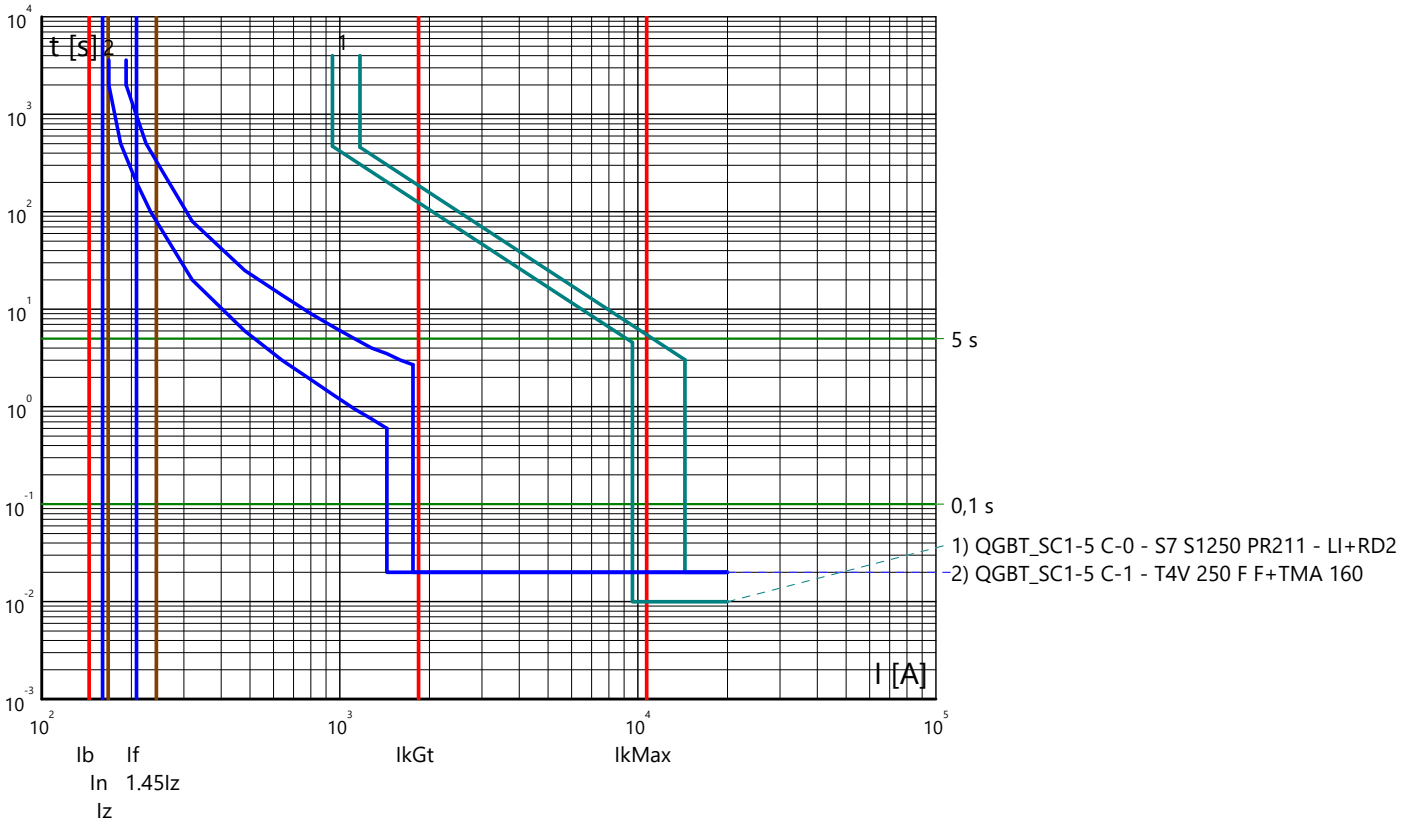

Curve tempo corrente: IMPIANTO AGROVOLTAICO "SERRAMANNA 1"
 Quadro: QUADRO GENERALE BT SOTTOCAMPO 1-5

Partenza: QGBT_SC1-5 C-2

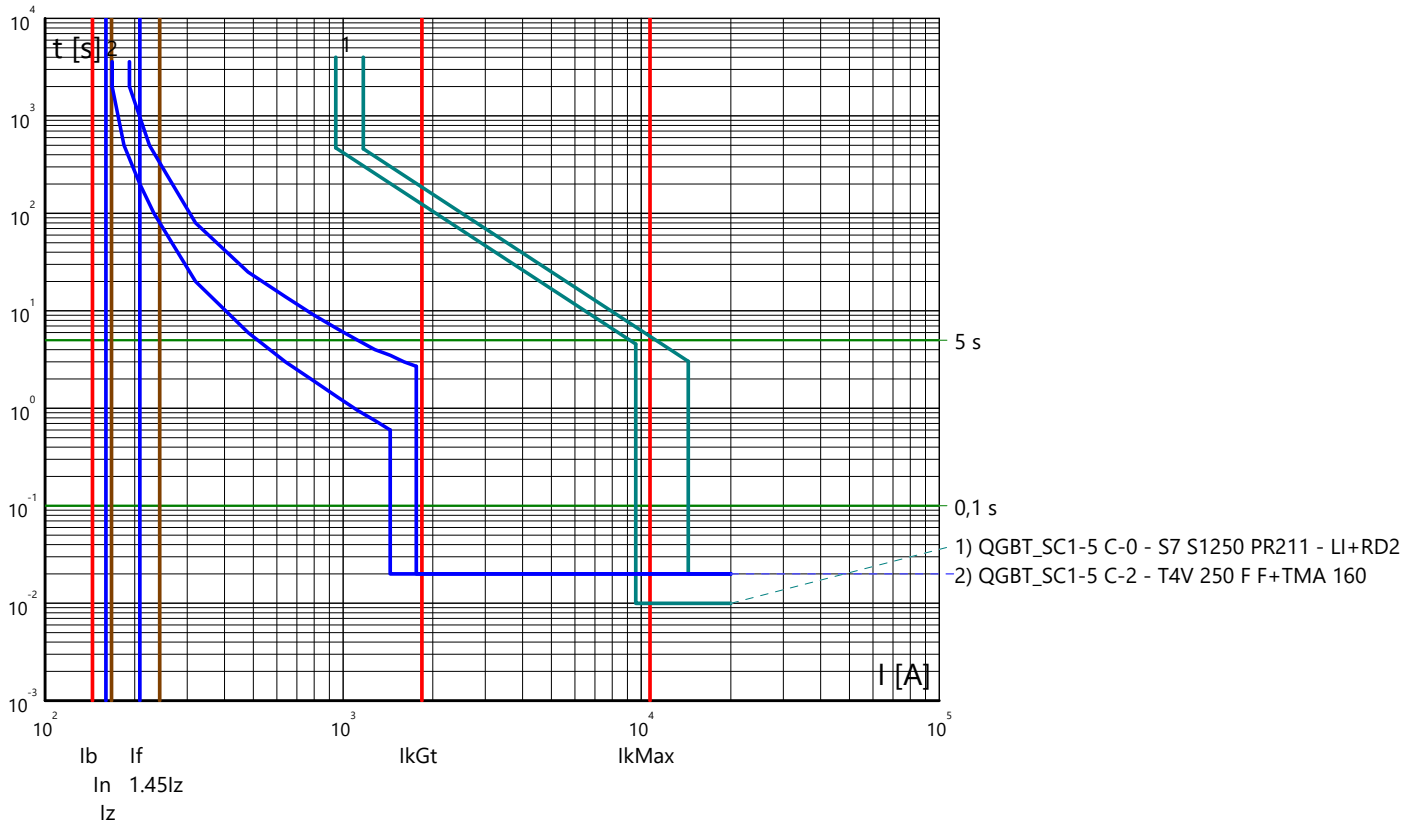

Partenza: QGBT_SC1-5 C-3

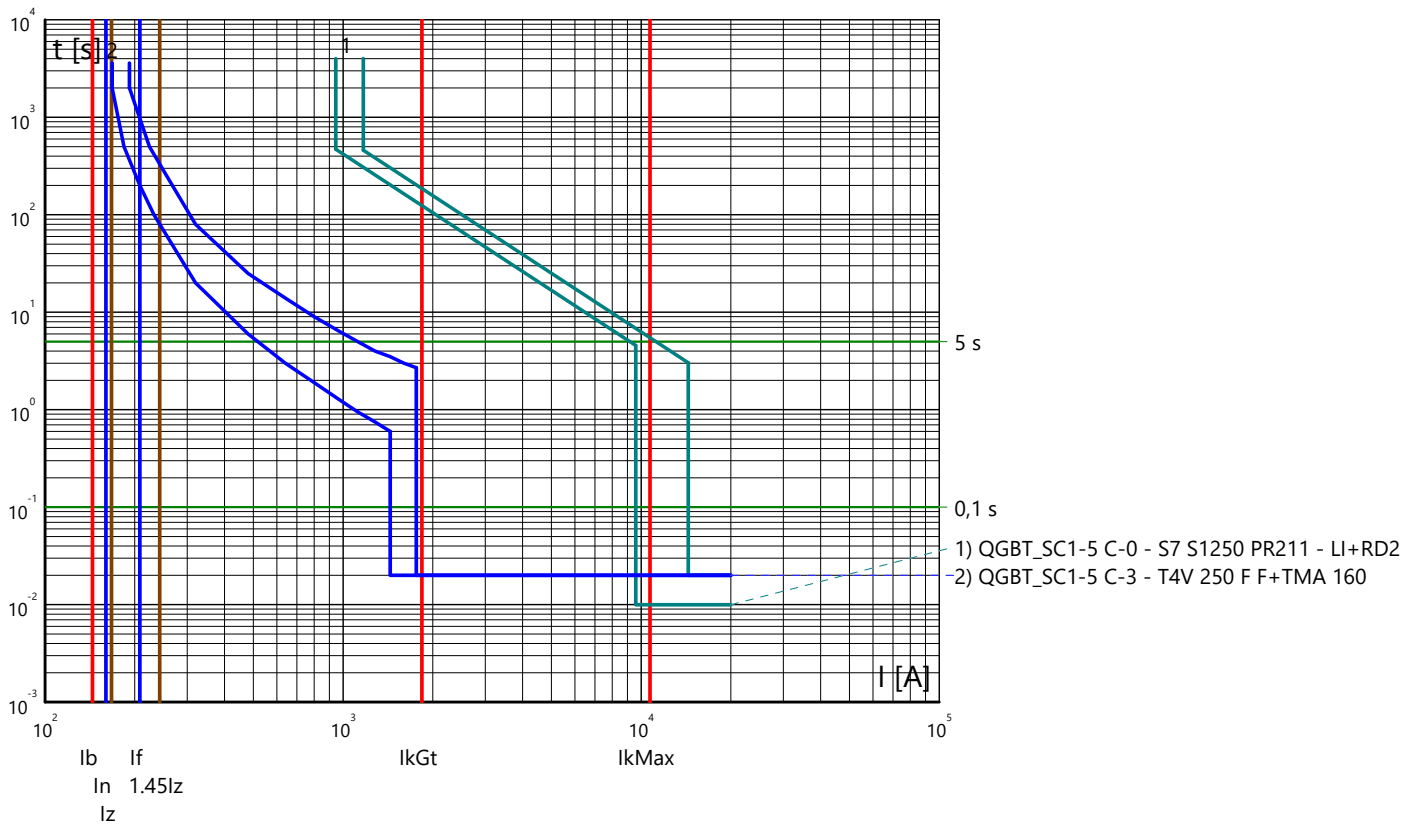

Curve tempo corrente: IMPIANTO AGROVOLTAICO "SERRAMANNA 1"
 Quadro: QUADRO GENERALE BT SOTTOCAMPO 1-5

Partenza: QGBT_SC1-5 C-4

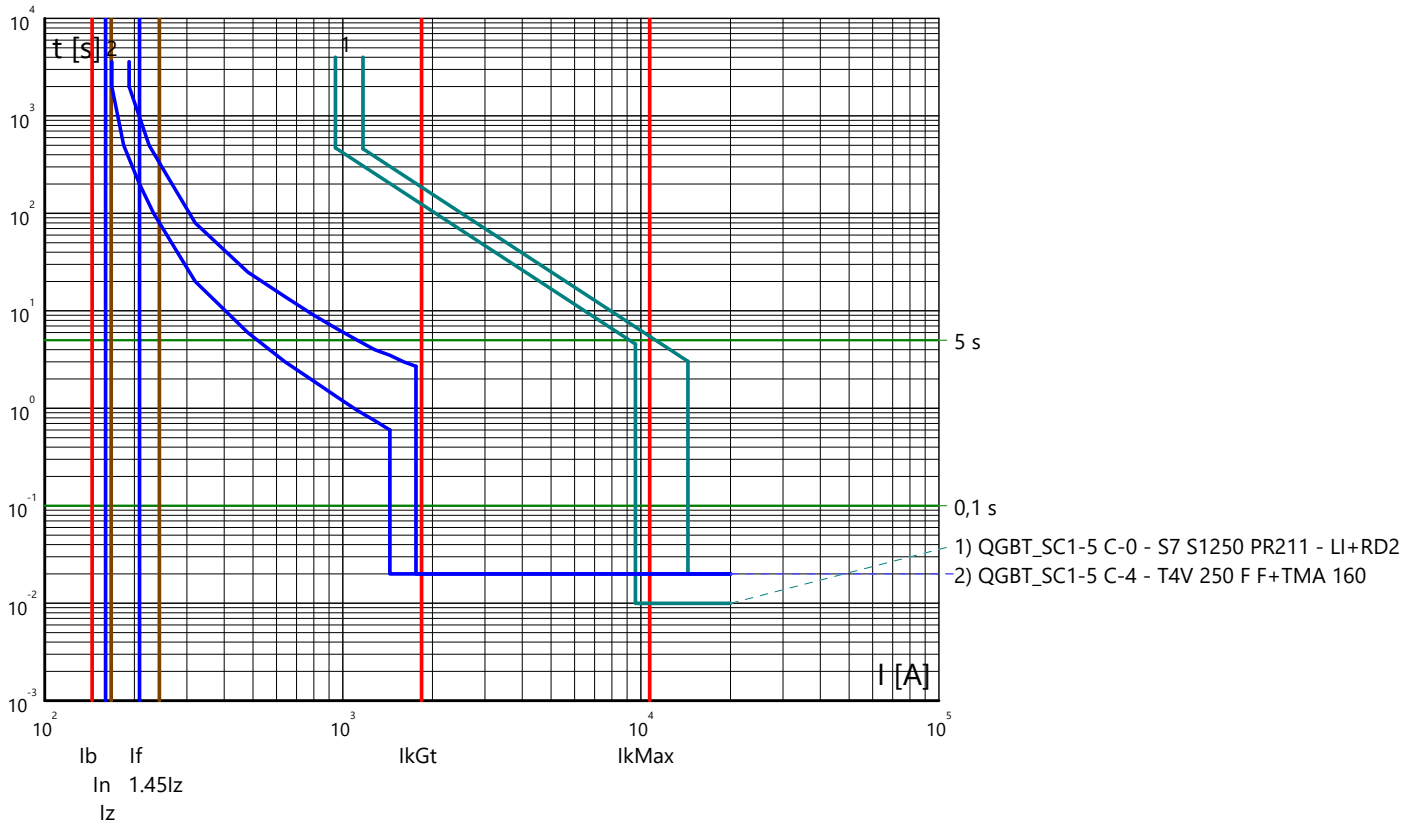

Partenza: QGBT_SC1-5 C-5

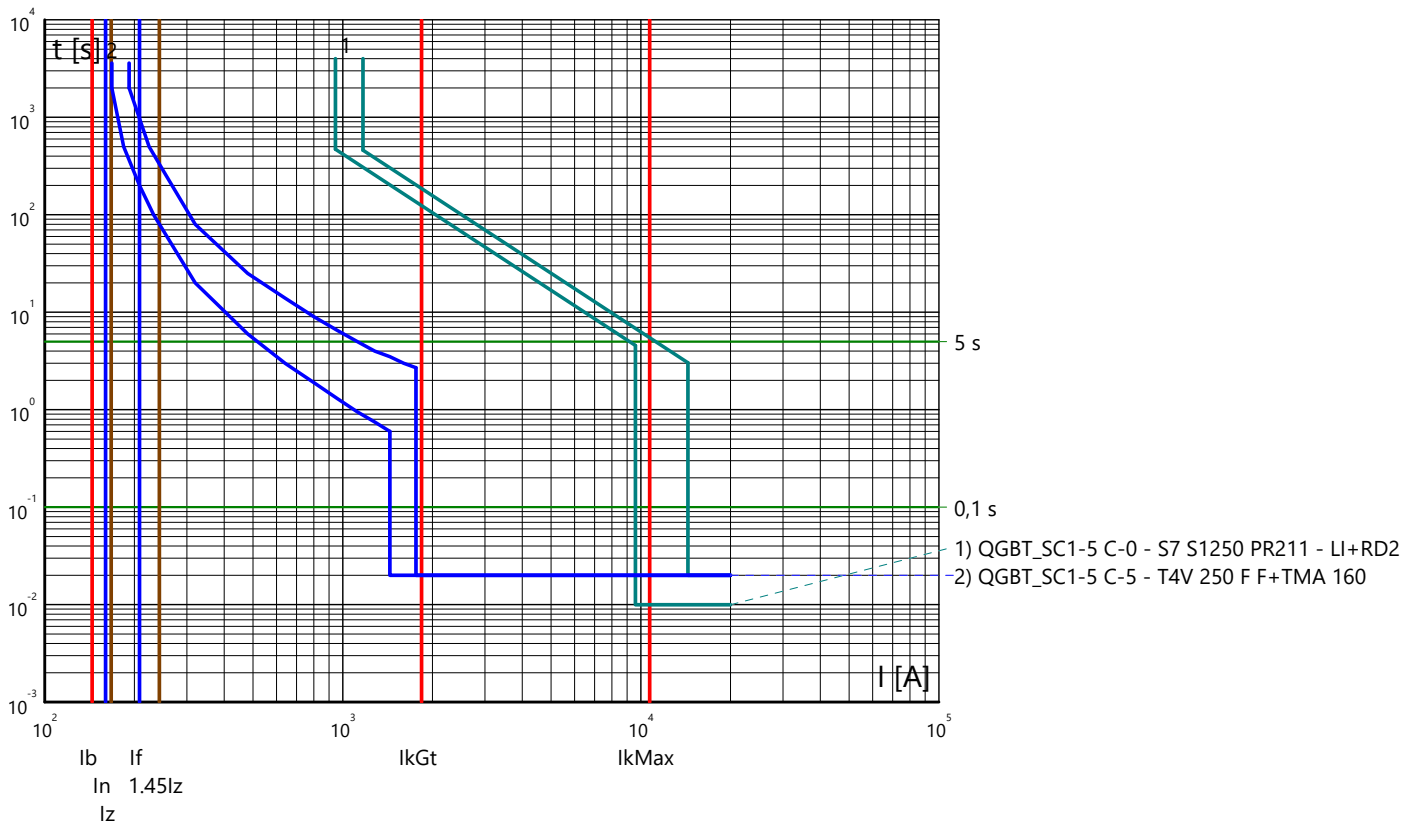

Curve tempo corrente: IMPIANTO AGROVOLTAICO "SERRAMANNA 1"
 Quadro: QUADRO GENERALE BT AUSILIARI - SEZIONE NORMALE

Arrivo: QGBT_AUX_SN C-0

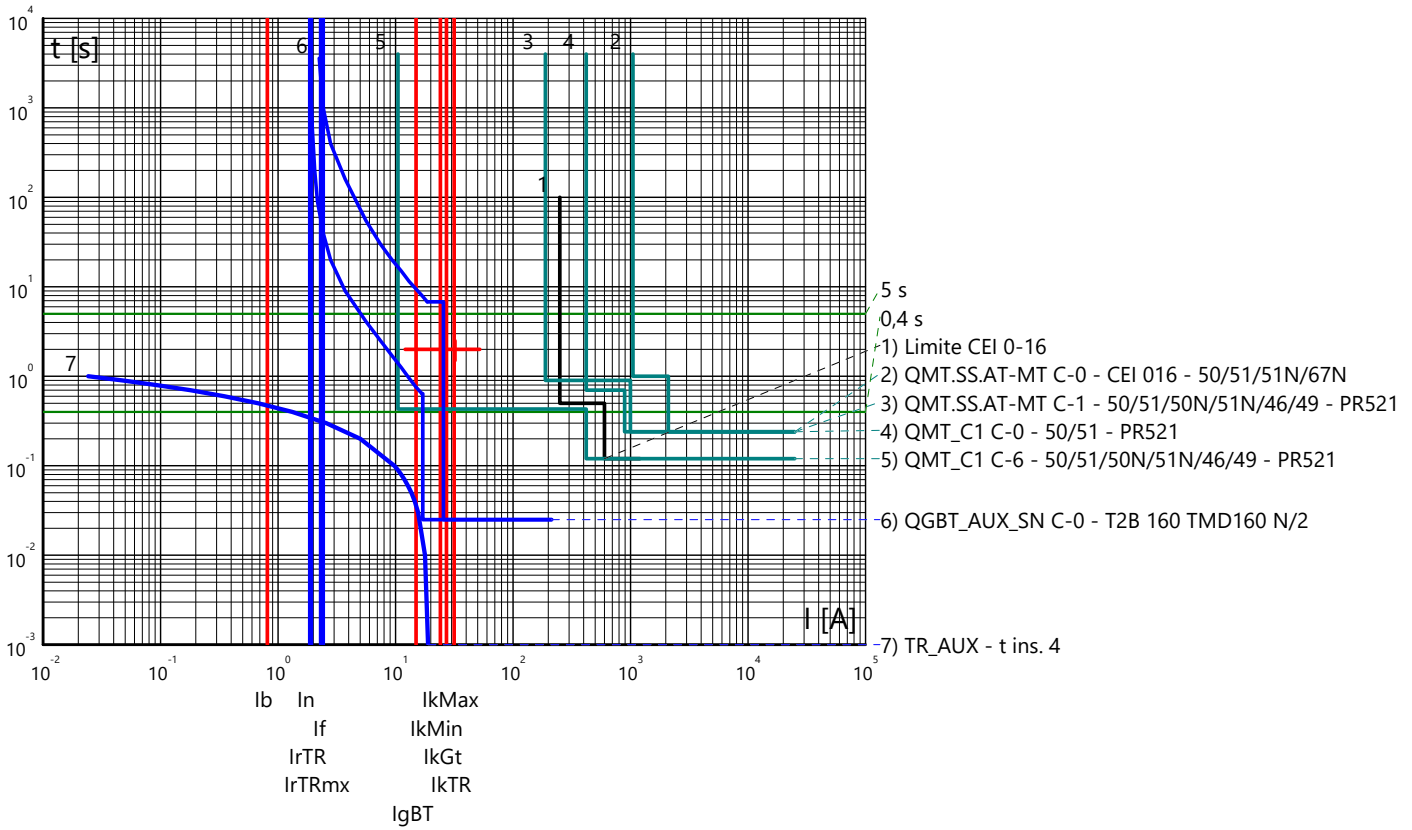

Partenza: QGBT_AUX_SN C-1

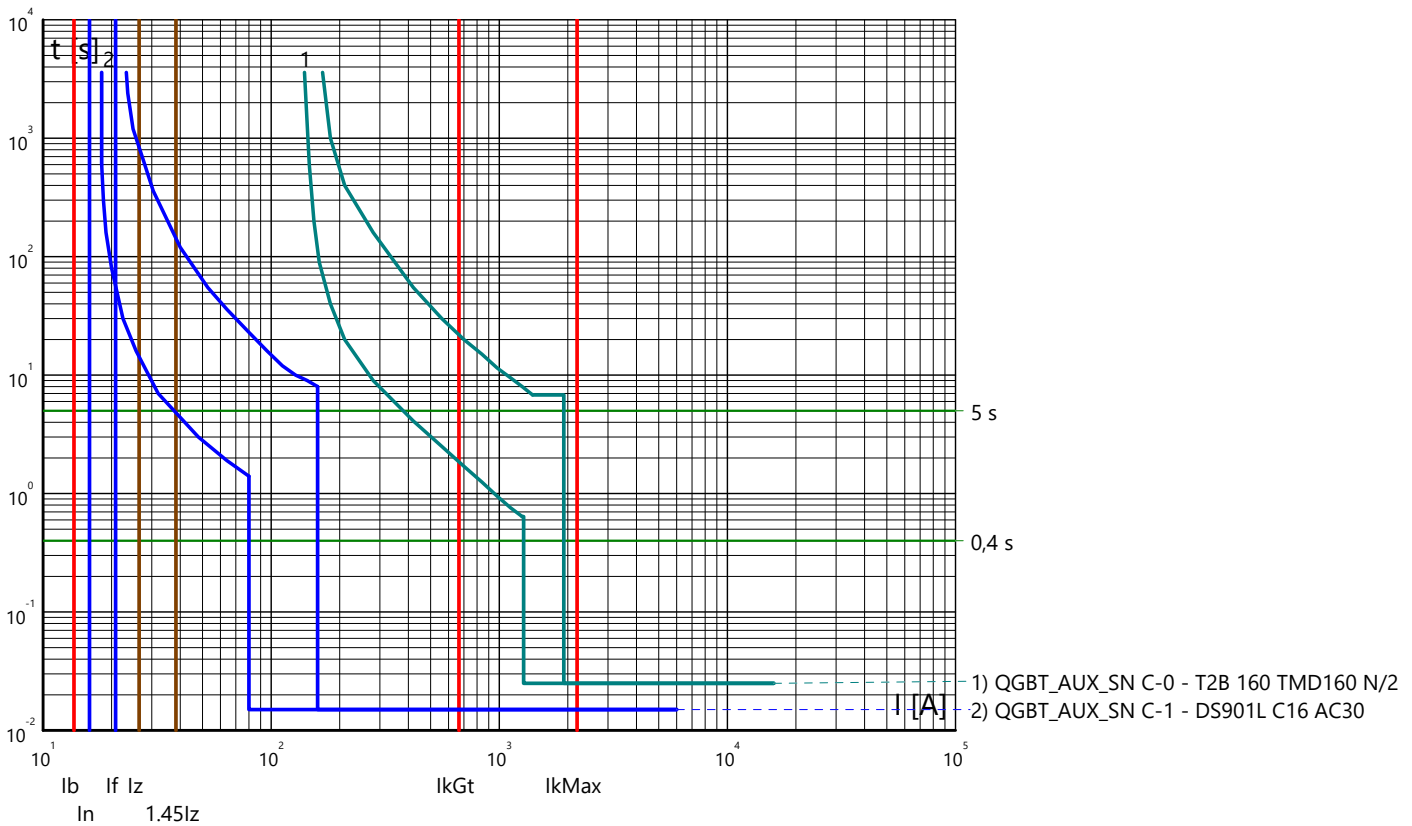

Curve tempo corrente: IMPIANTO AGROVOLTAICO "SERRAMANNA 1"
 Quadro: QUADRO GENERALE BT AUSILIARI - SEZIONE NORMALE

Partenza: QGBT_AUX_SN C-2

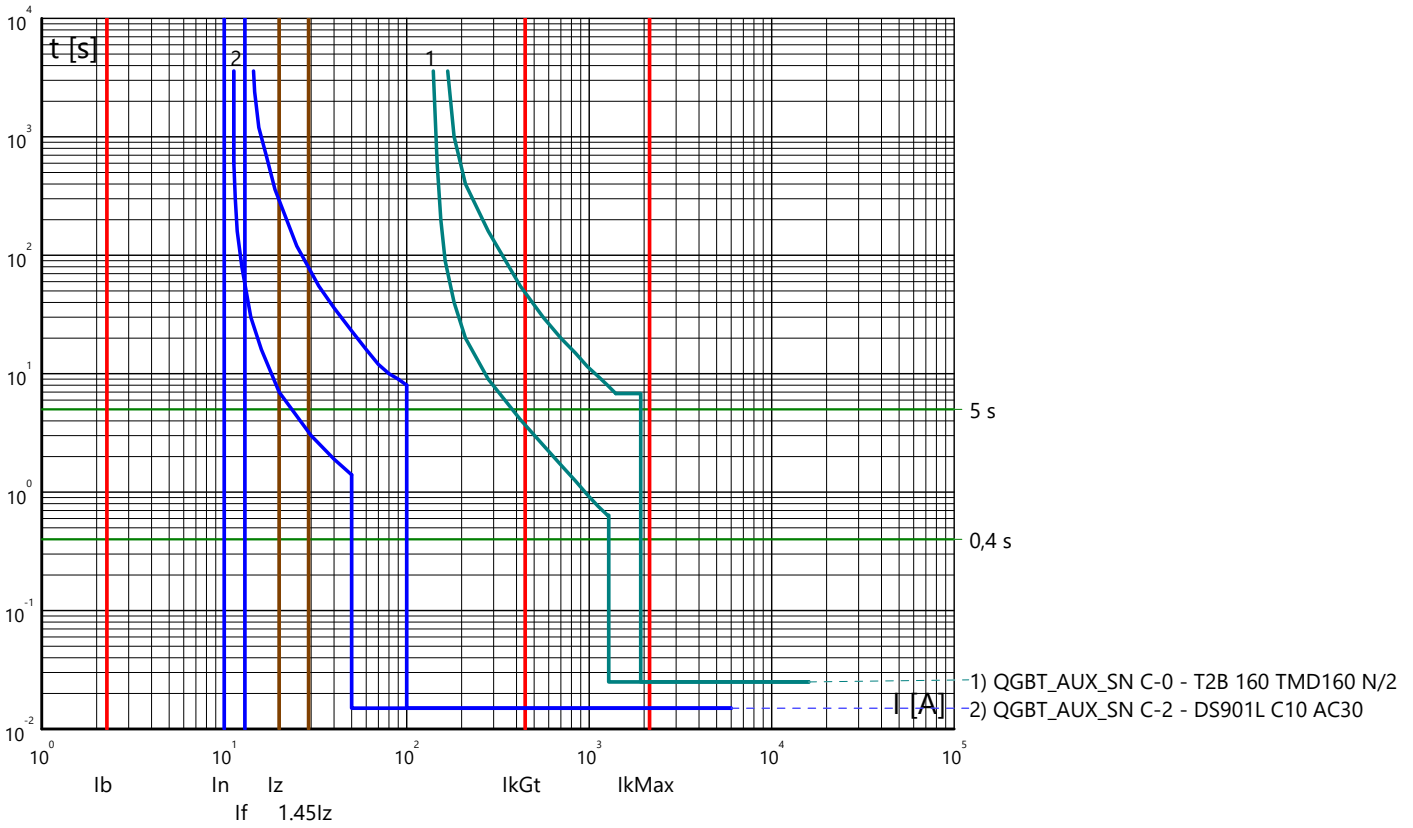

Partenza: QGBT_AUX_SN C-3

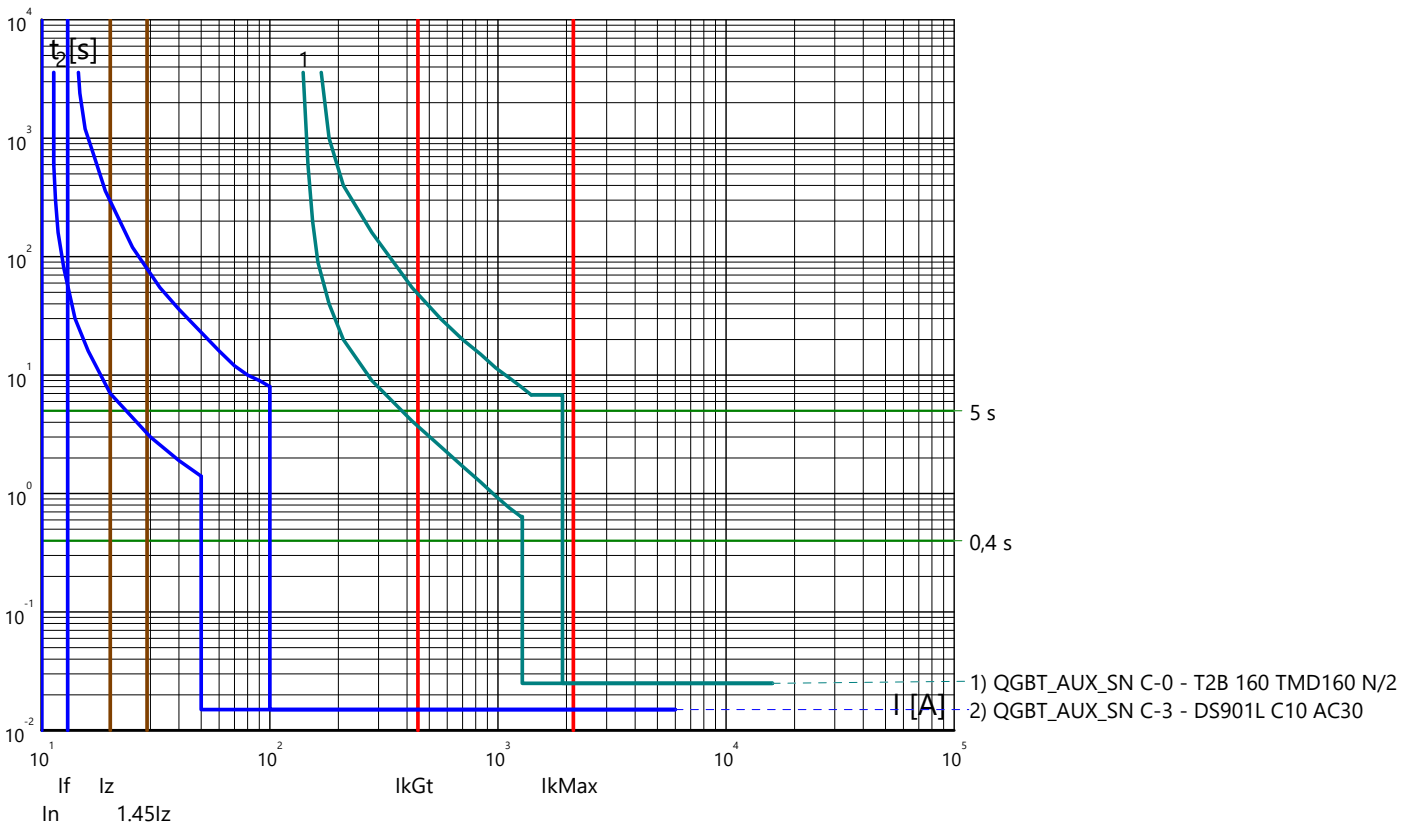

Curve tempo corrente: IMPIANTO AGROVOLTAICO "SERRAMANNA 1"
 Quadro: QUADRO GENERALE BT AUSILIARI - SEZIONE NORMALE

Partenza: QGBT_AUX_SN C-4

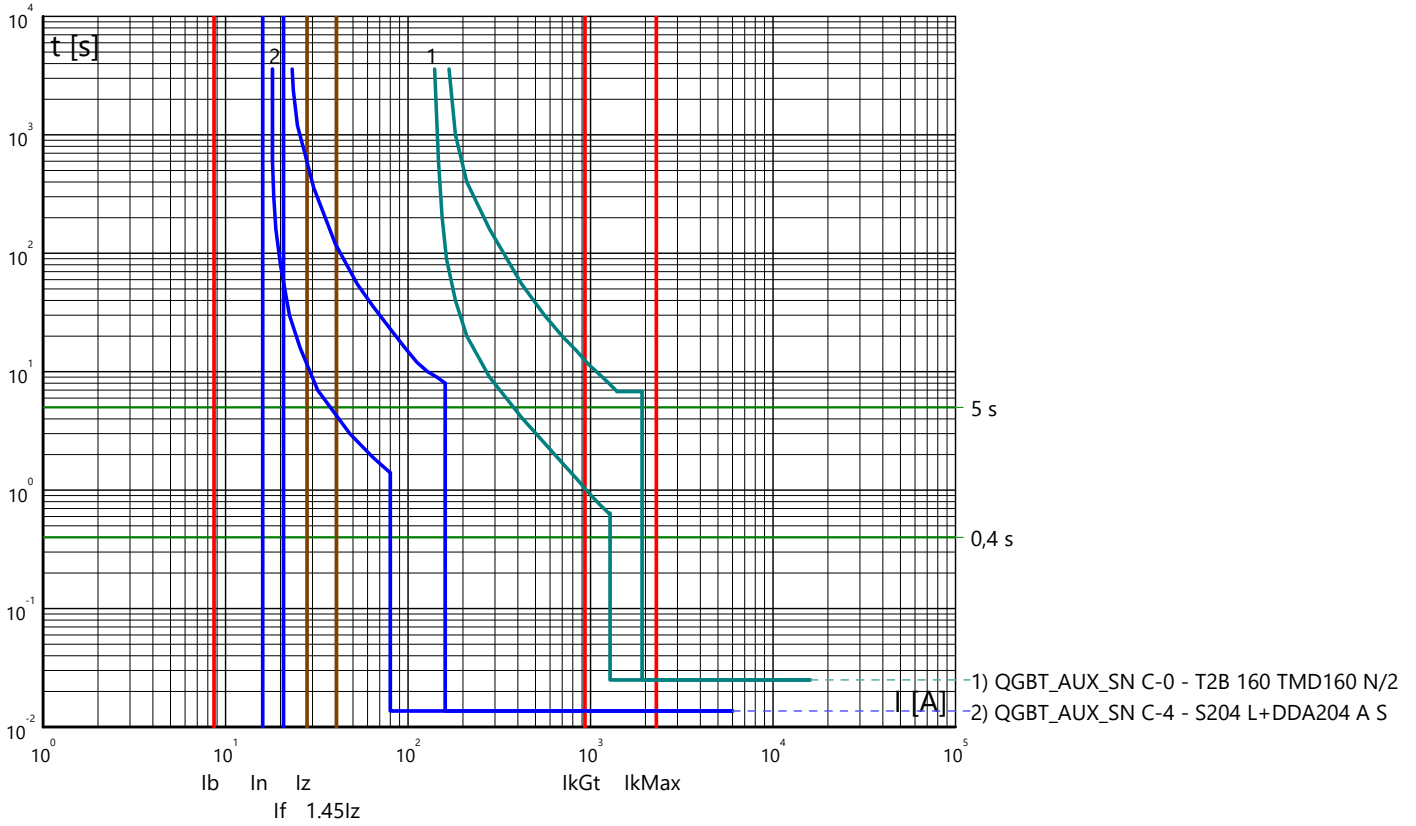

Partenza: QGBT_AUX_SN C-5

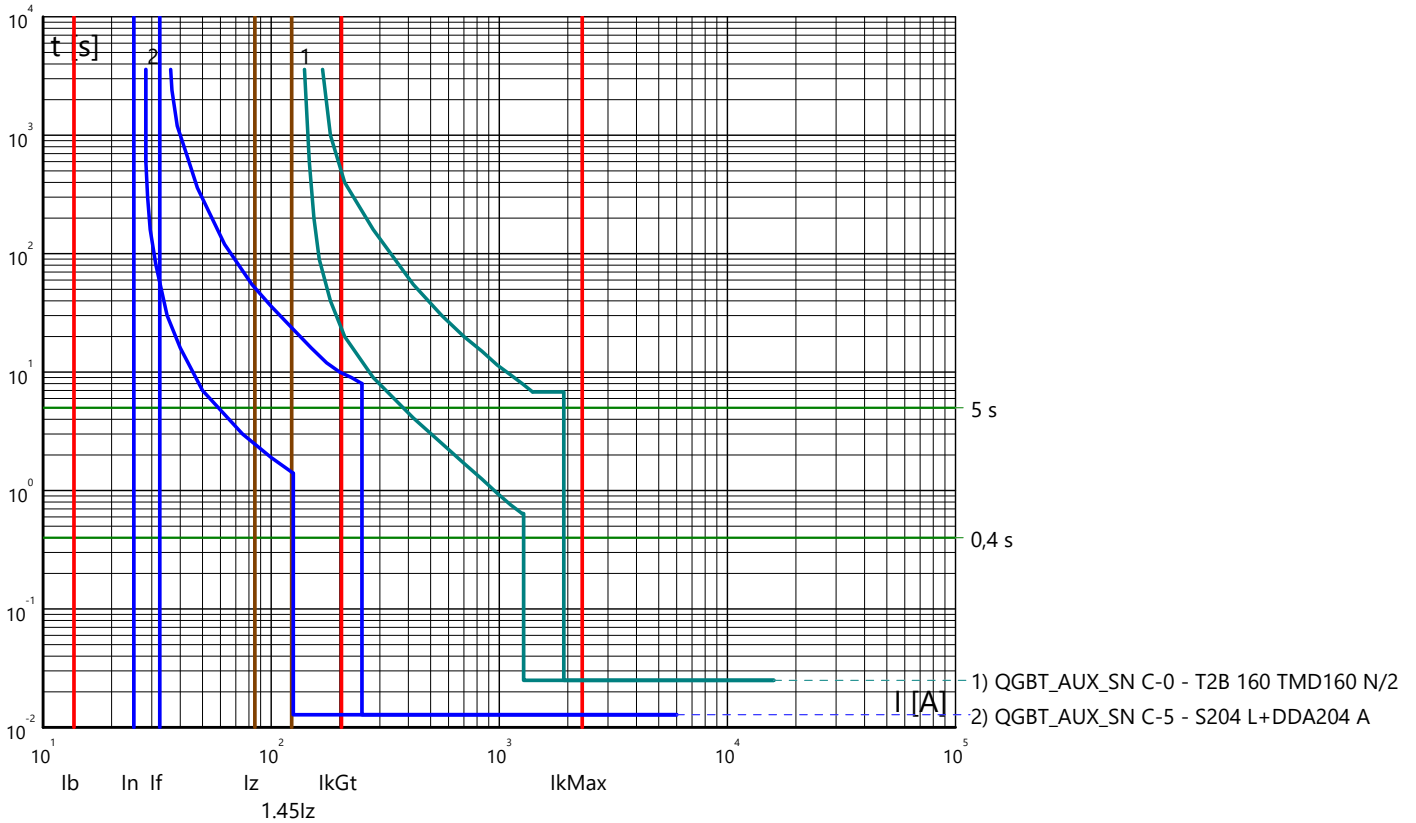

Curve tempo corrente: IMPIANTO AGROVOLTAICO "SERRAMANNA 1"
 Quadro: QUADRO GENERALE BT AUSILIARI - SEZIONE NORMALE

Partenza: QGBT_AUX_SN C-6

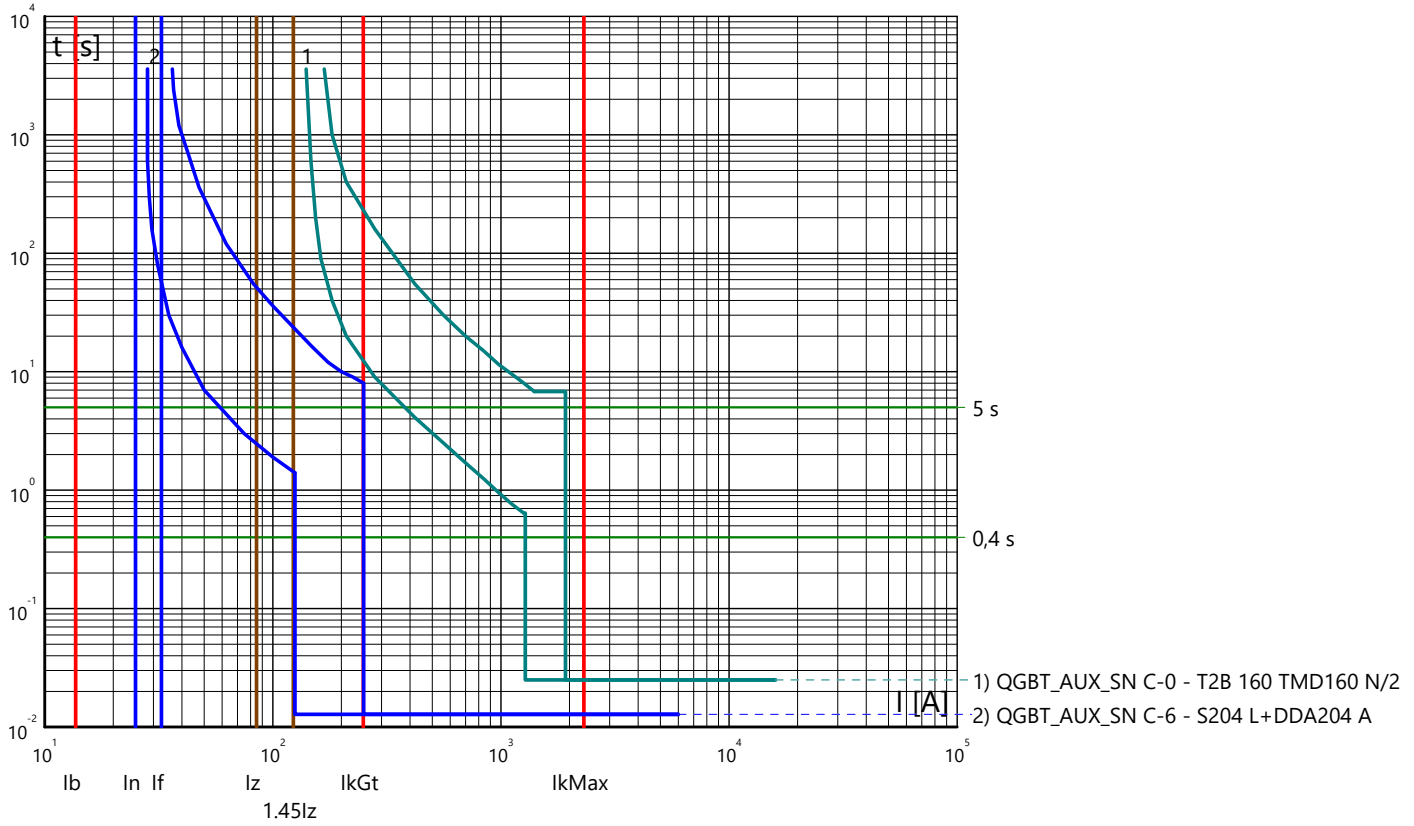

Partenza: QGBT_AUX_SN C-7

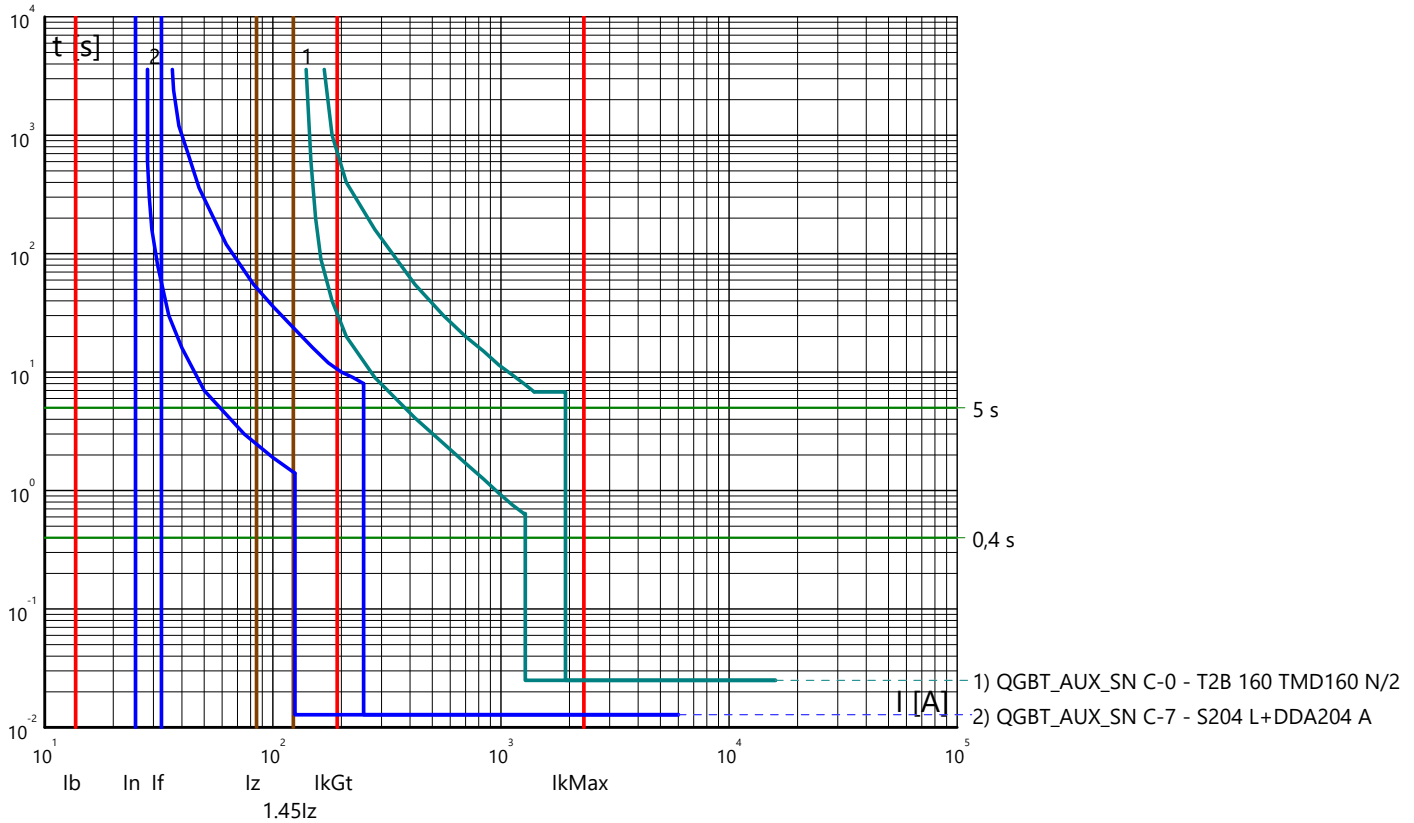

Curve tempo corrente: IMPIANTO AGROVOLTAICO "SERRAMANNA 1"
 Quadro: QUADRO GENERALE BT AUSILIARI - SEZIONE NORMALE

Partenza: QGBT_AUX_SN C-8

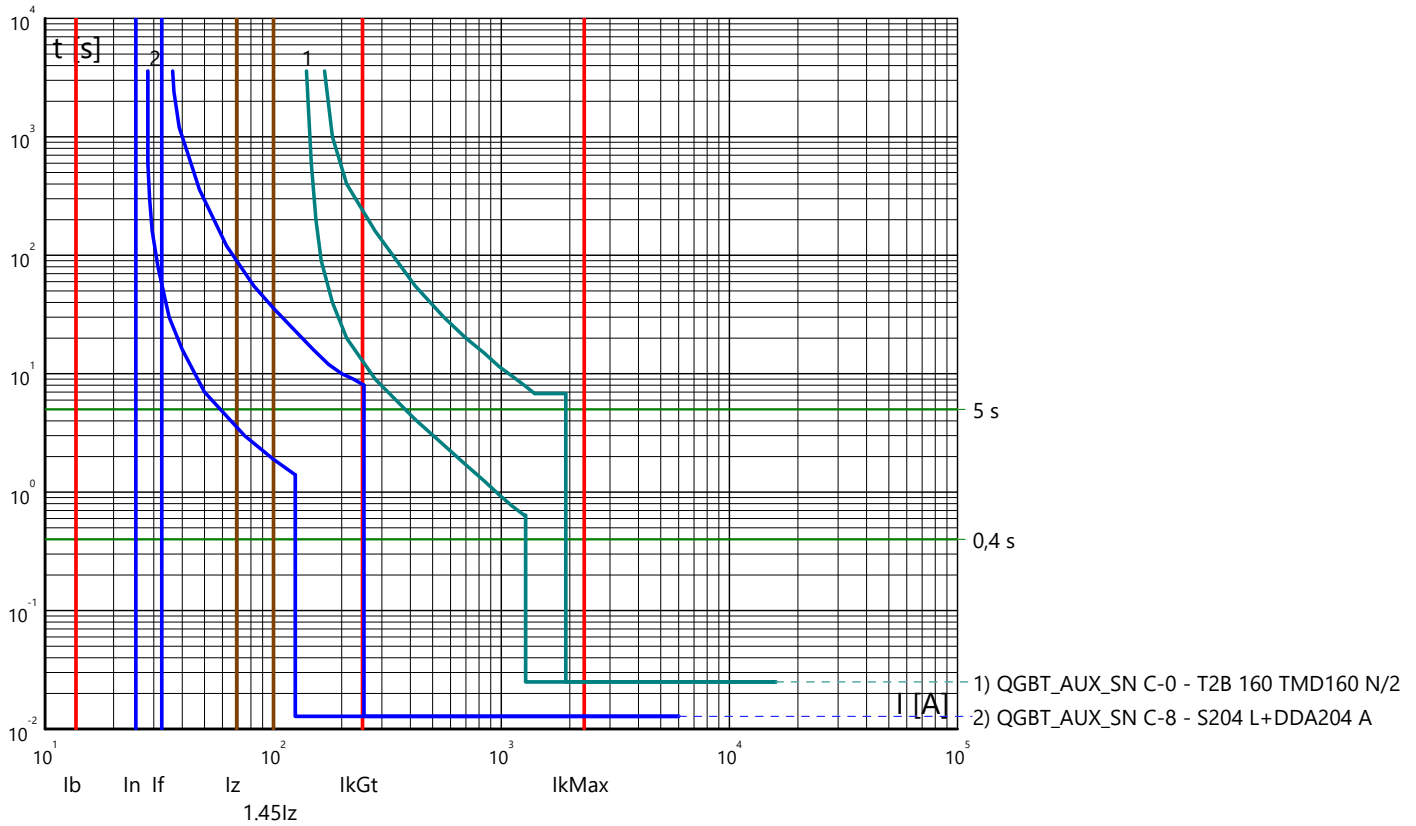

Partenza: QGBT_AUX_SN C-9

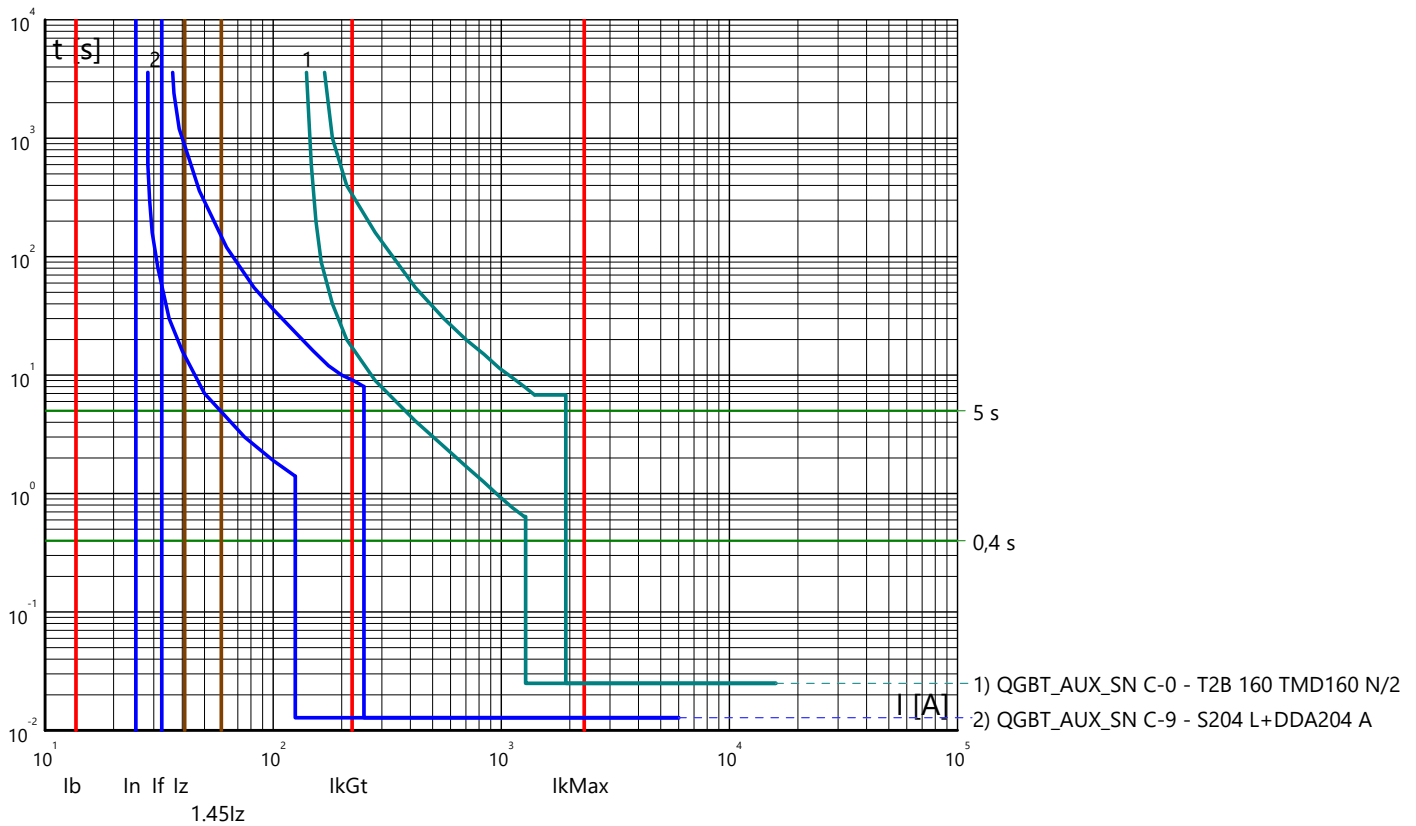

Curve tempo corrente: IMPIANTO AGROVOLTAICO "SERRAMANNA 1"
 Quadro: QUADRO GENERALE BT AUSILIARI - SEZIONE UPS

Arrivo: QGBT_AUX_UPS C-0

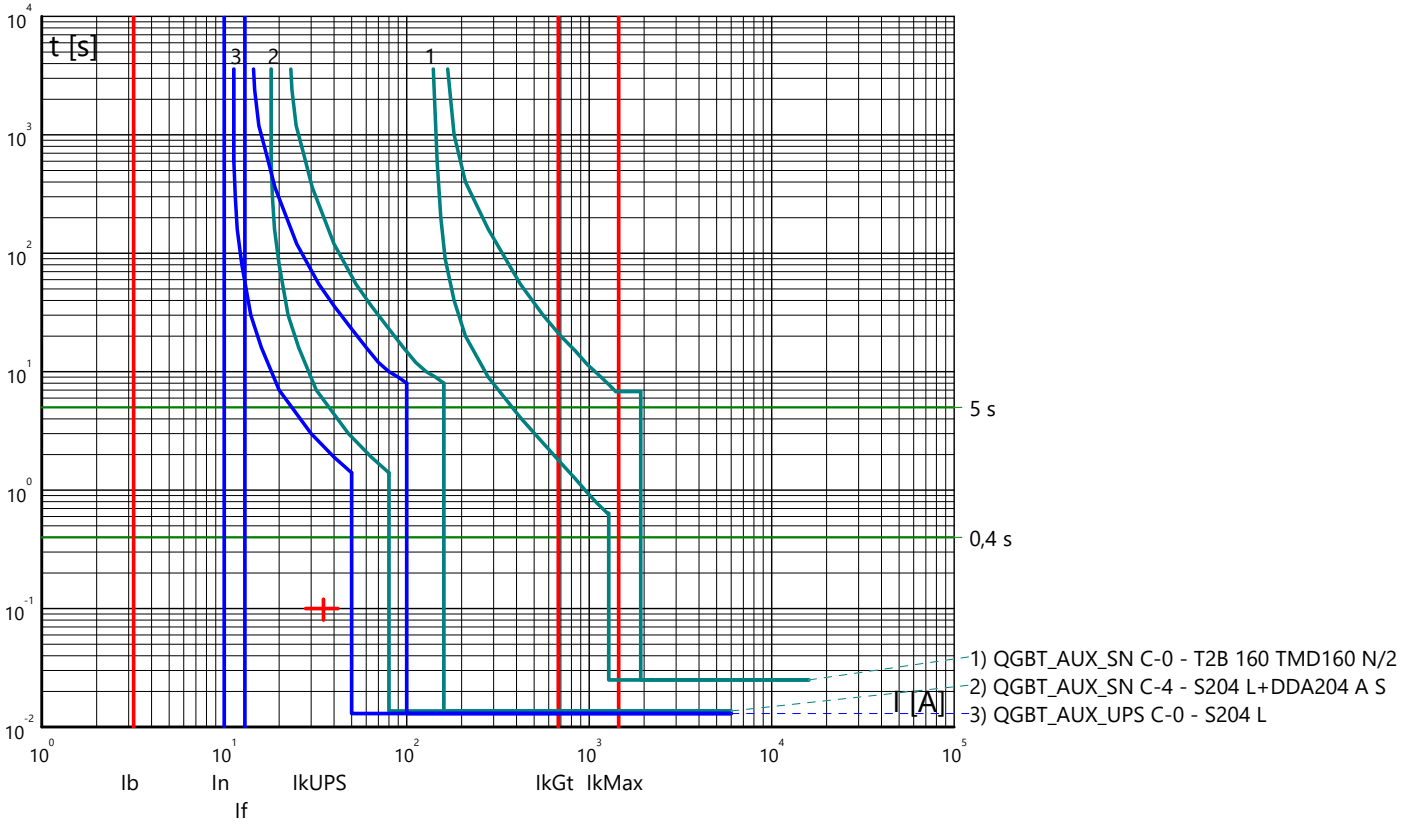

Partenza: QGBT_AUX_UPS C-1

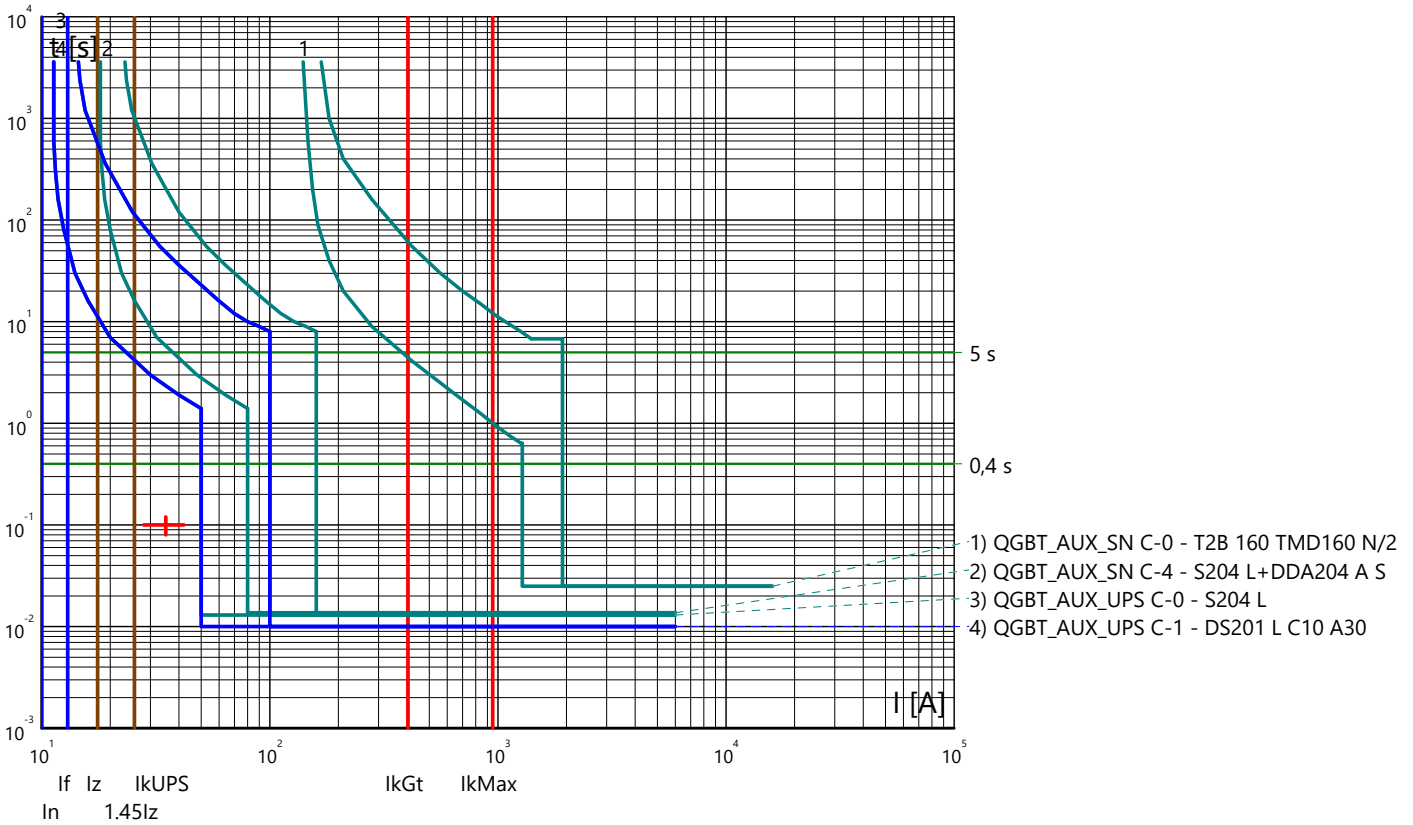

Curve tempo corrente: IMPIANTO AGROVOLTAICO "SERRAMANNA 1"
 Quadro: QUADRO GENERALE BT AUSILIARI - SEZIONE UPS

Partenza: QGBT_AUX_UPS C-2

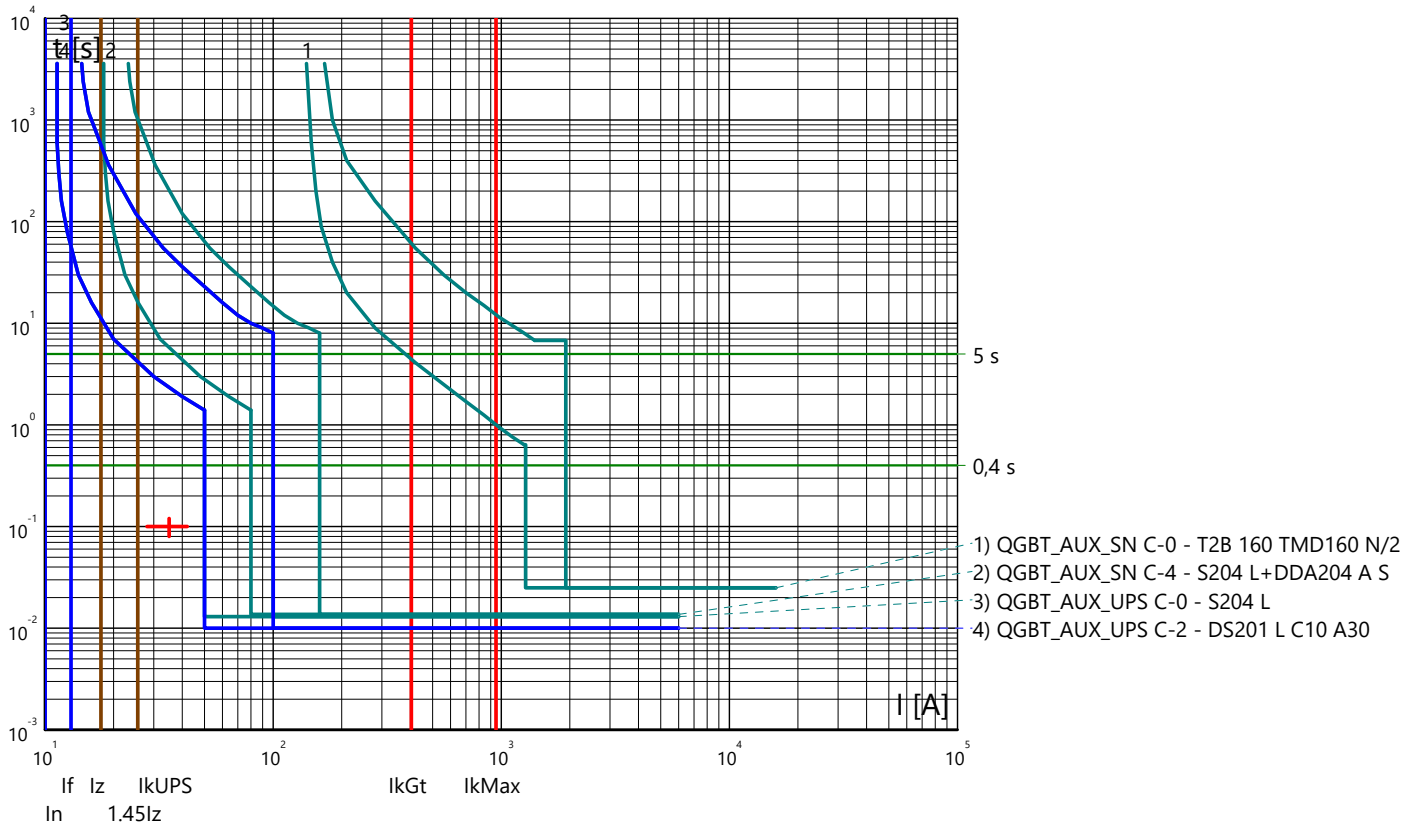

Partenza: QGBT_AUX_UPS C-3

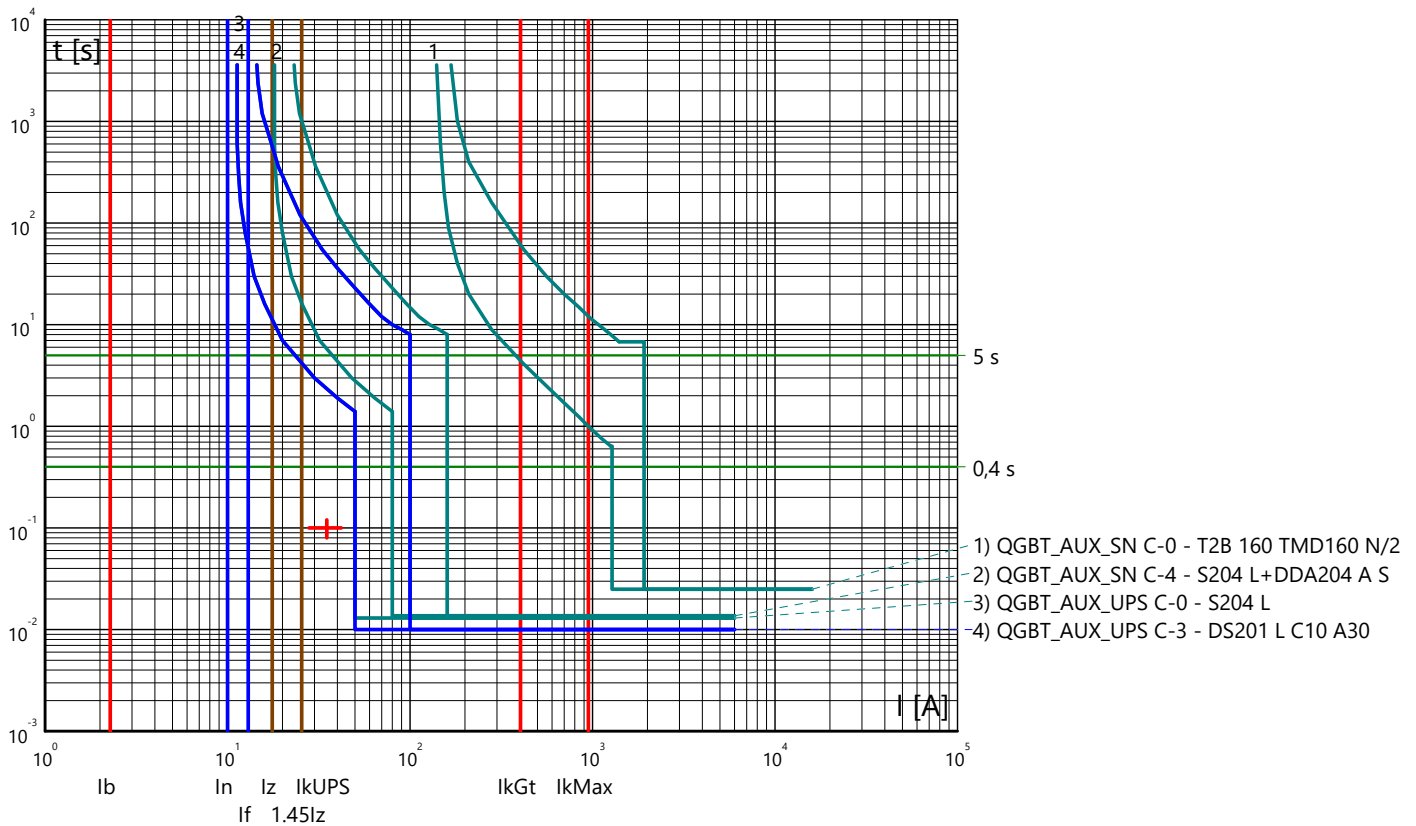

Curve tempo corrente: IMPIANTO AGROVOLTAICO "SERRAMANNA 1"
 Quadro: QUADRO GENERALE BT AUSILIARI - SEZIONE UPS

Partenza: QGBT_AUX_UPS C-4

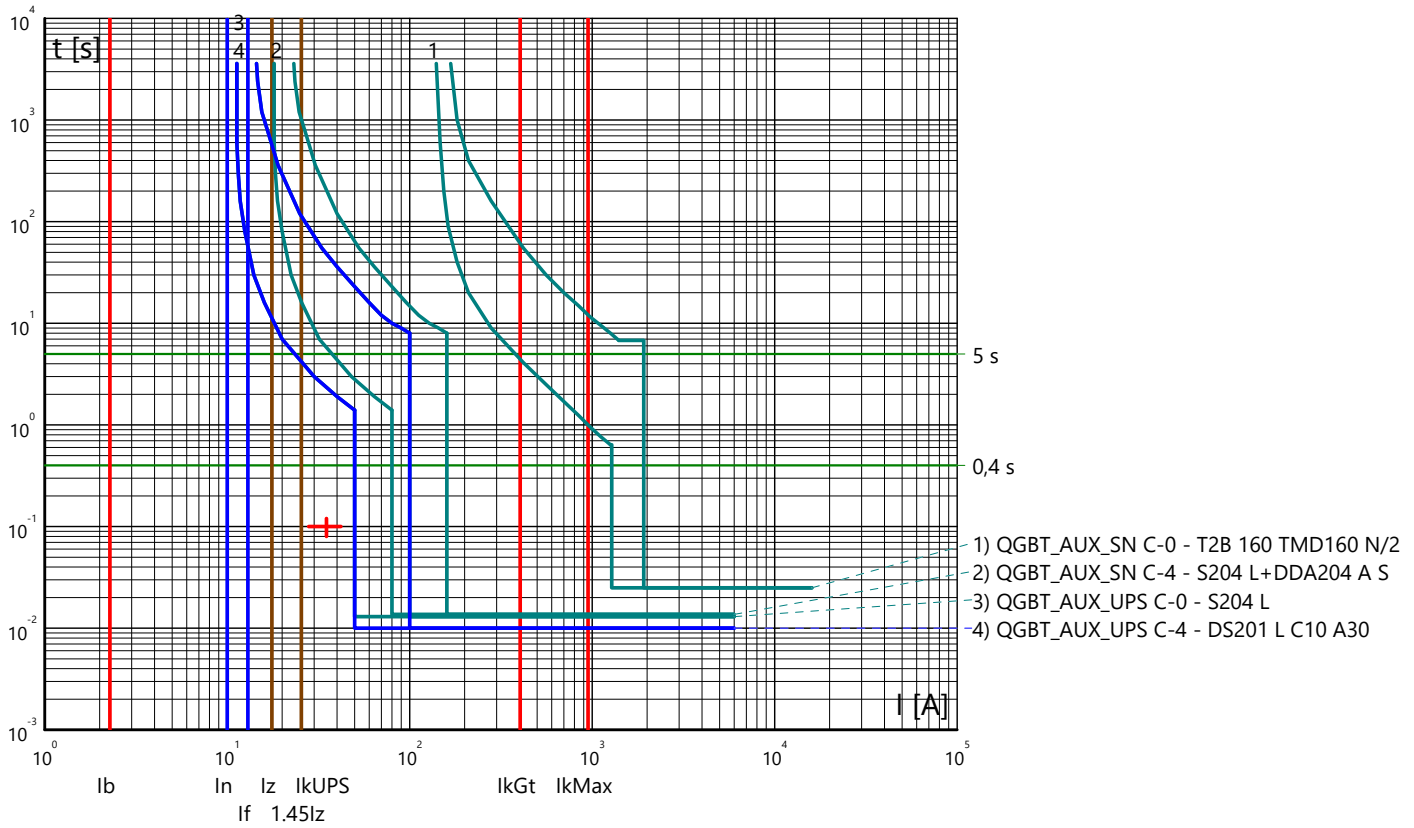

Curve tempo corrente: IMPIANTO AGROVOLTAICO "SERRAMANNA 1"
 Quadro: QUADRO GENERALE BT AUSILIARI - SEZIONE NORMALE

Arrivo: QGBT_AUX_SN C-0

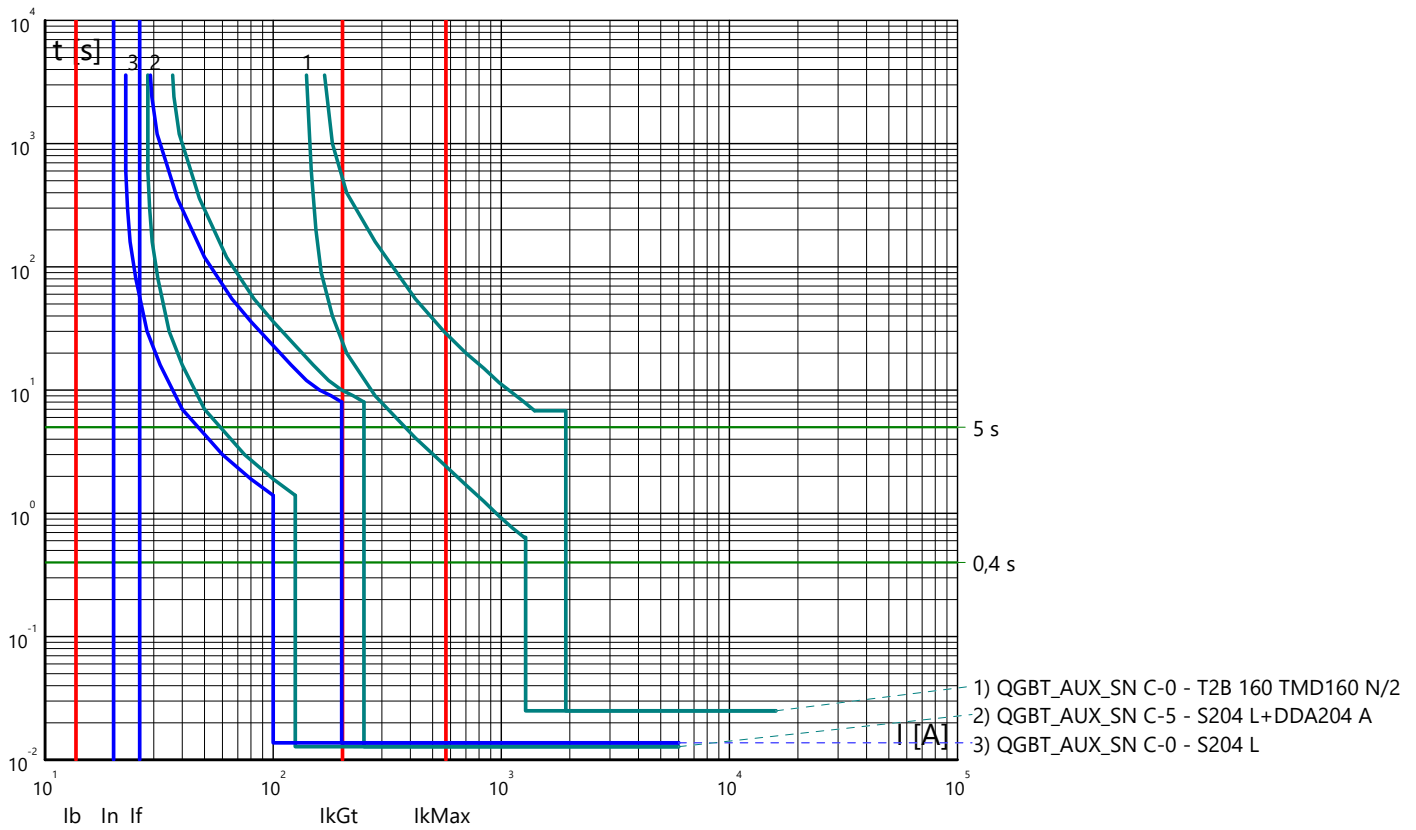

Partenza: QGBT_AUX_SN C-1

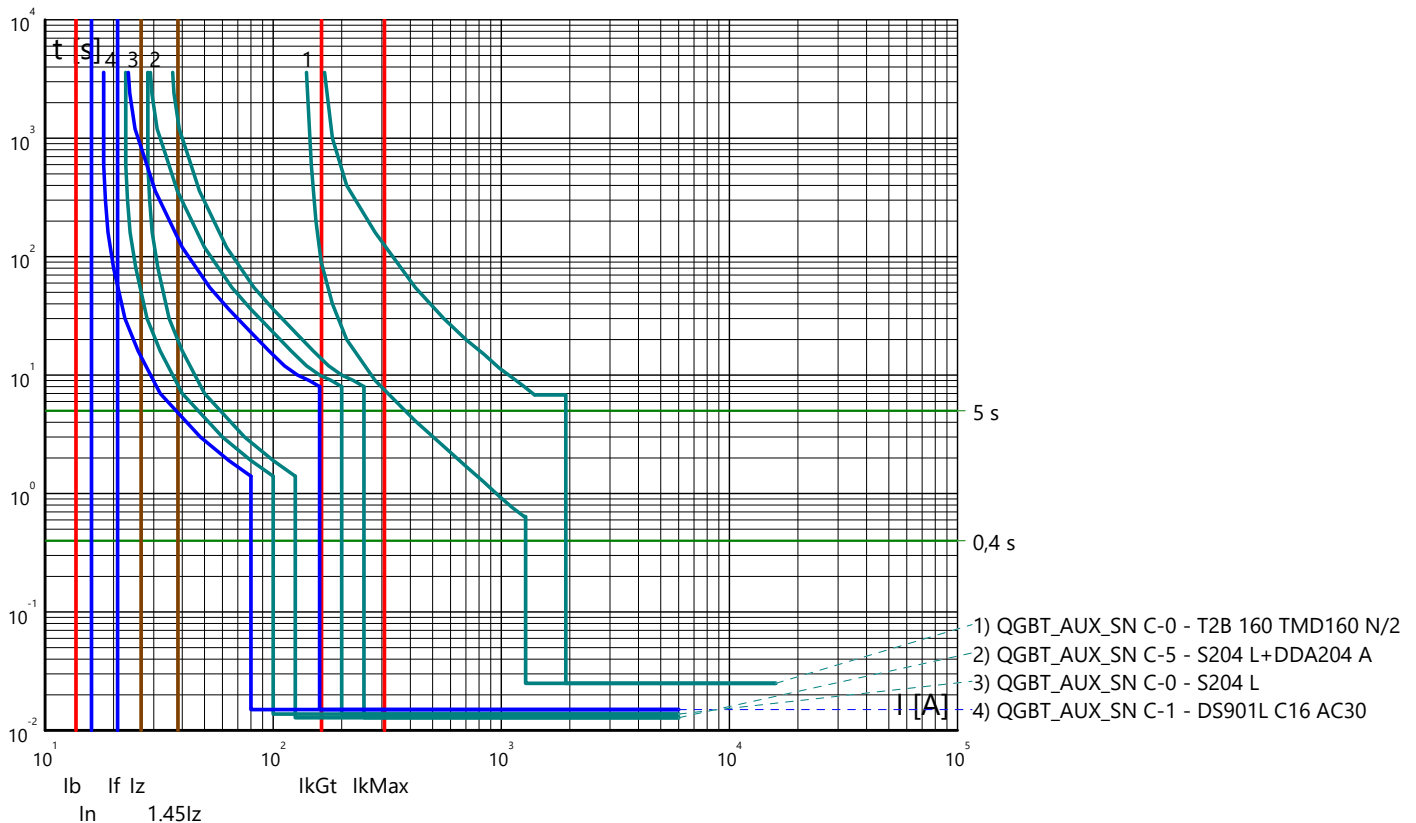

Curve tempo corrente: IMPIANTO AGROVOLTAICO "SERRAMANNA 1"
 Quadro: QUADRO GENERALE BT AUSILIARI - SEZIONE NORMALE

Partenza: QGBT_AUX_SN C-2

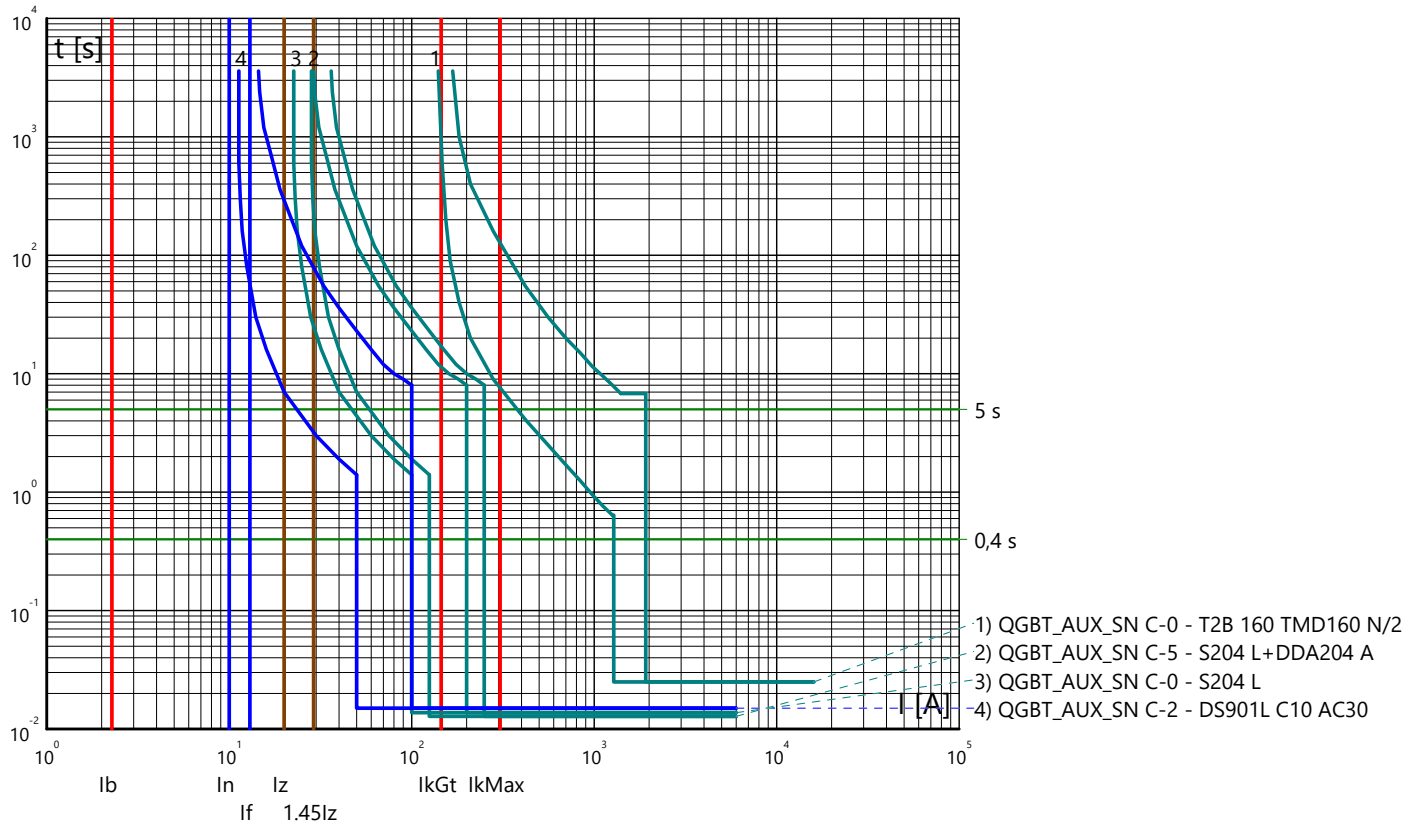

Partenza: QGBT_AUX_SN C-3

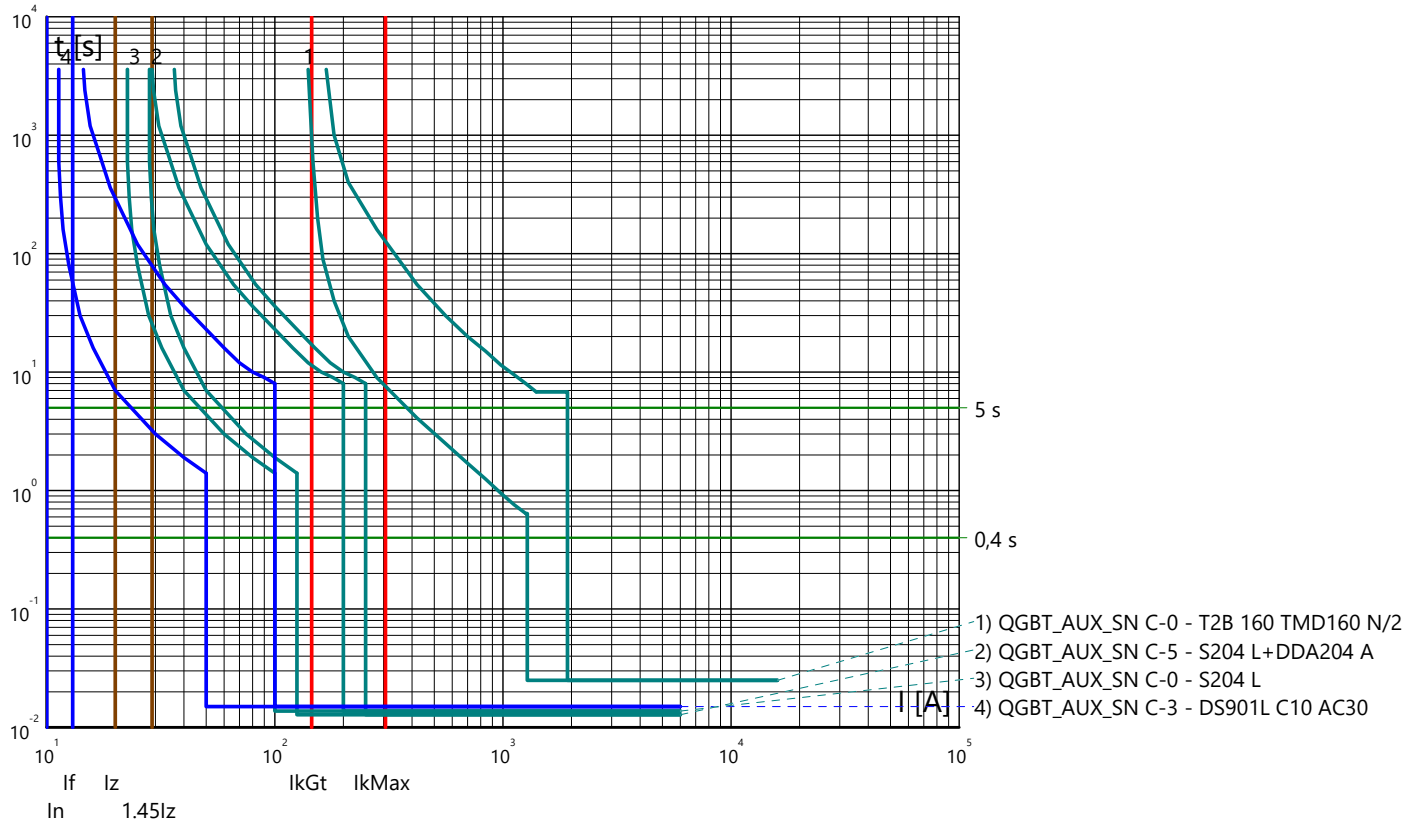

Curve tempo corrente: IMPIANTO AGROVOLTAICO "SERRAMANNA 1"
 Quadro: QUADRO GENERALE BT AUSILIARI - SEZIONE NORMALE

Partenza: QGBT_AUX_SN C-4

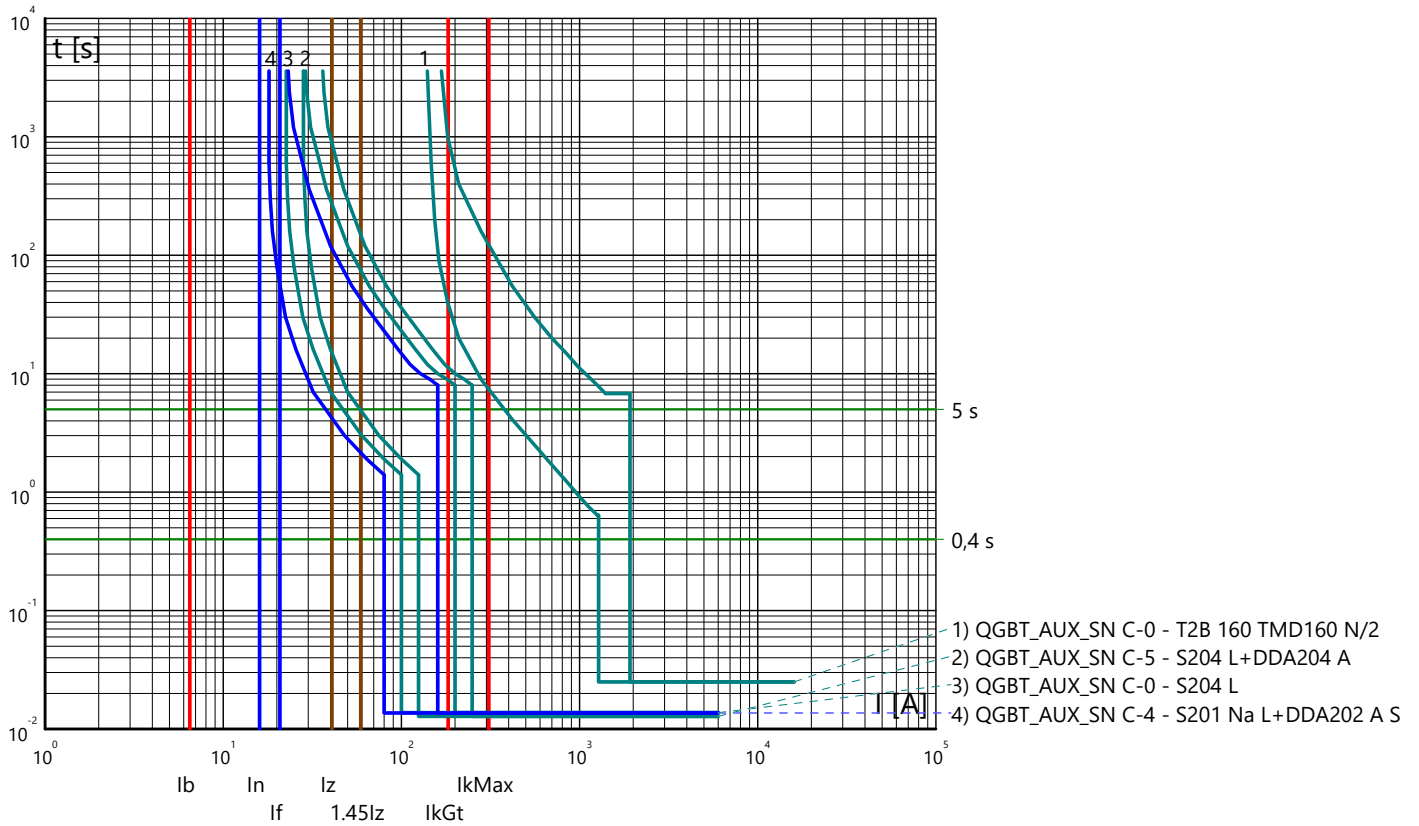

Curve tempo corrente: IMPIANTO AGROVOLTAICO "SERRAMANNA 1"
 Quadro: QUADRO GENERALE BT AUSILIARI - SEZIONE UPS

Arrivo: QGBT_AUX_UPS C-0

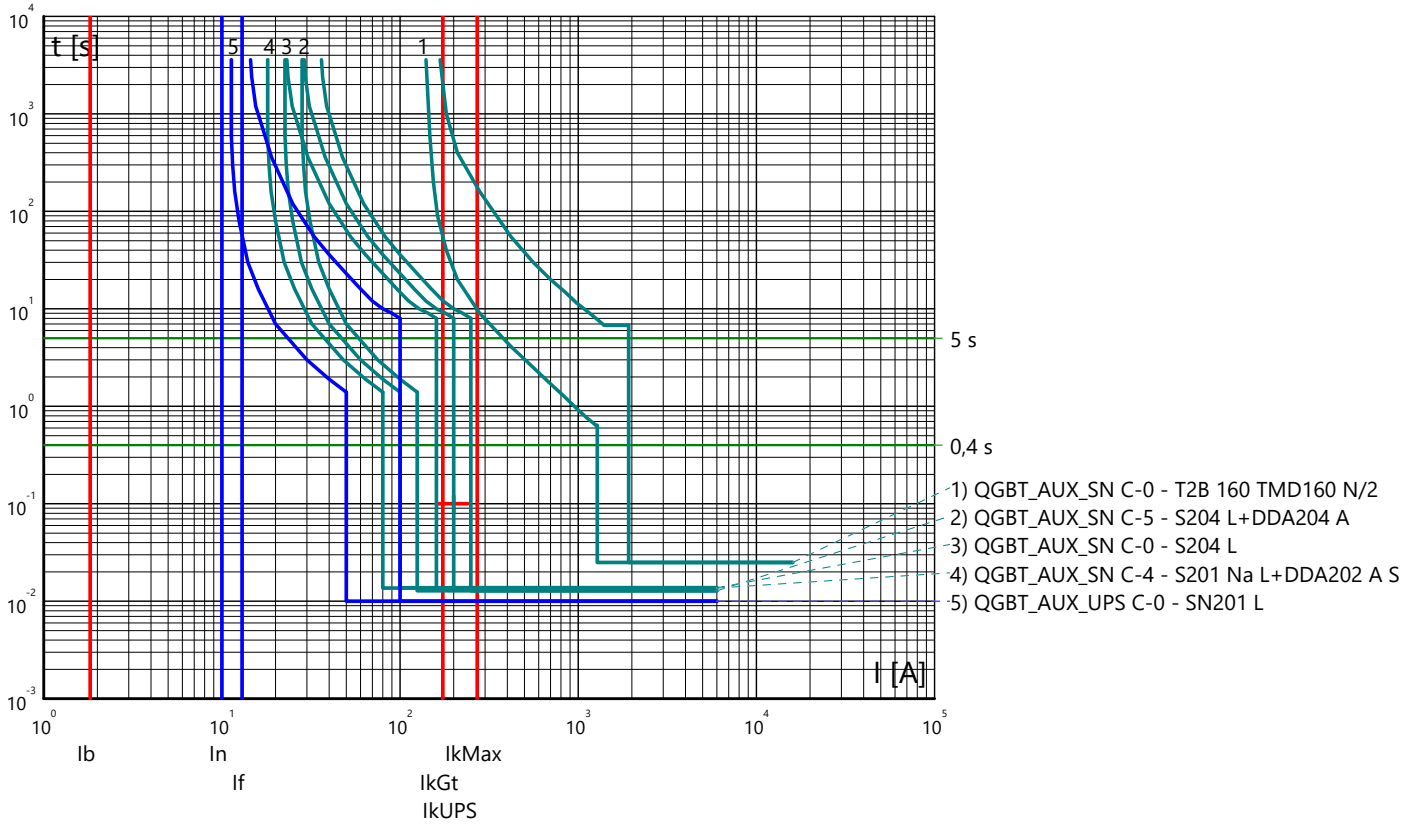

Partenza: QGBT_AUX_UPS C-1

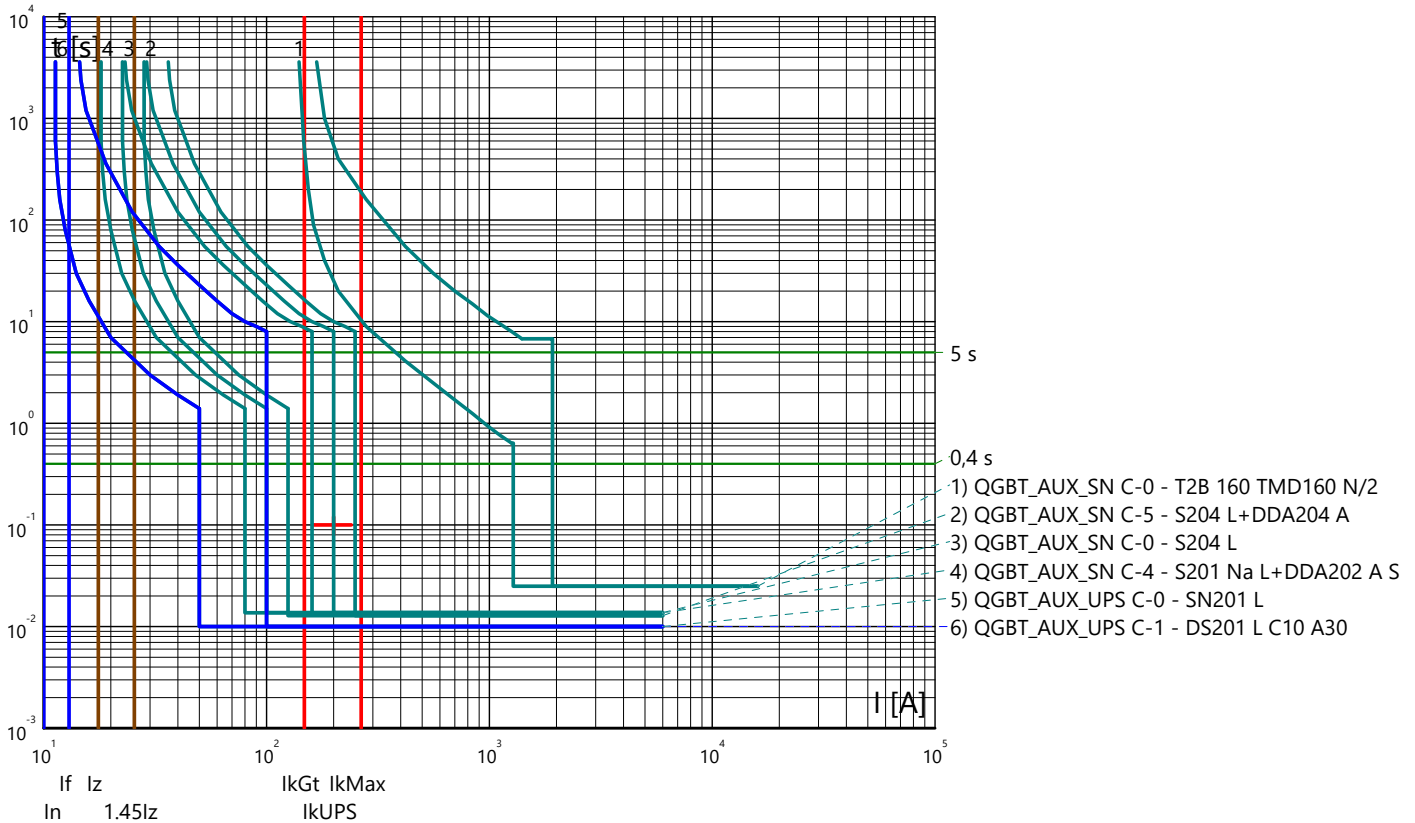

Curve tempo corrente: IMPIANTO AGROVOLTAICO "SERRAMANNA 1"
 Quadro: QUADRO GENERALE BT AUSILIARI - SEZIONE UPS

Partenza: QGBT_AUX_UPS C-2

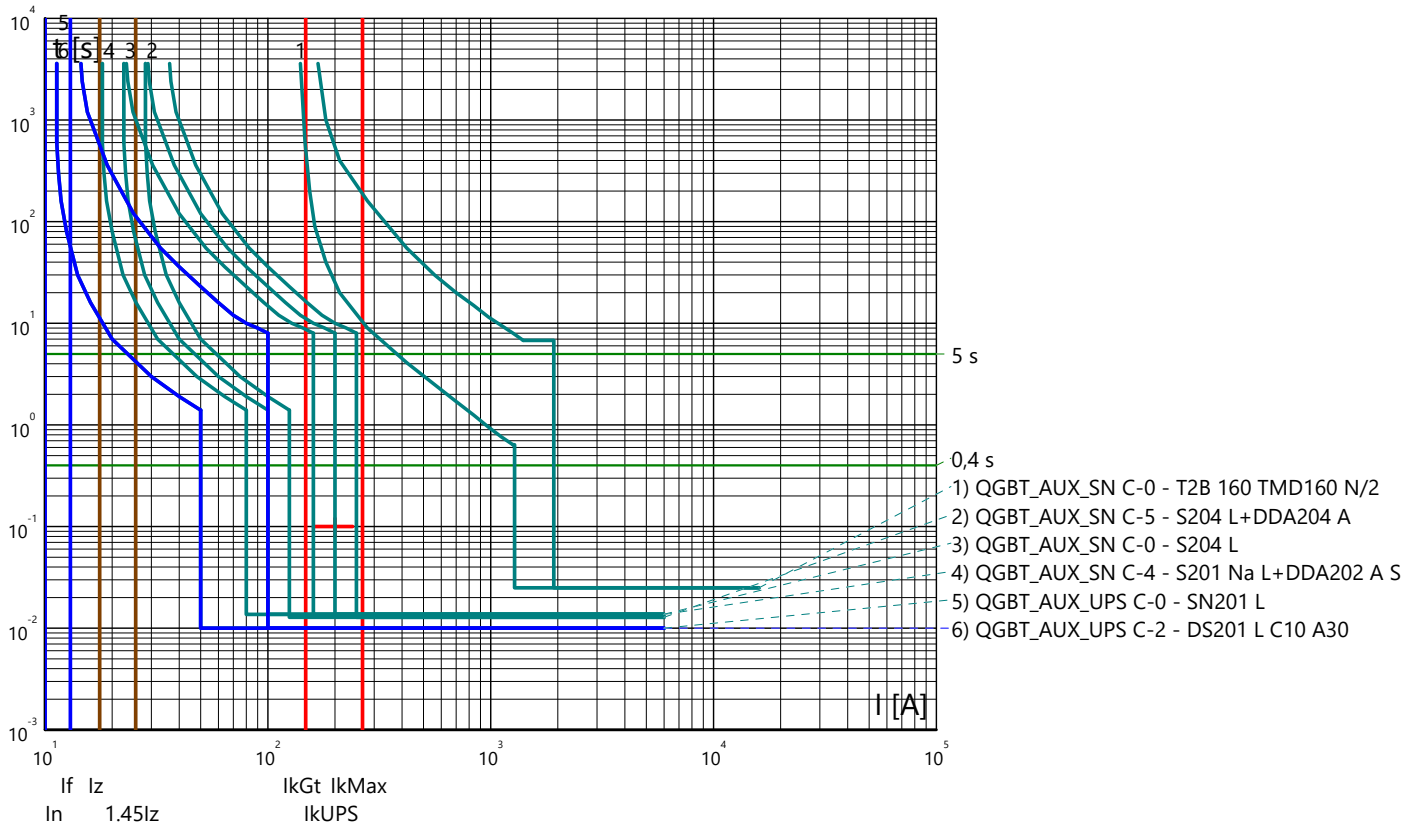

Curve tempo corrente: IMPIANTO AGROVOLTAICO "SERRAMANNA 1"
 Quadro: QUADRO GENERALE BT AUSILIARI - SEZIONE NORMALE

Arrivo: QGBT_AUX_SN C-0

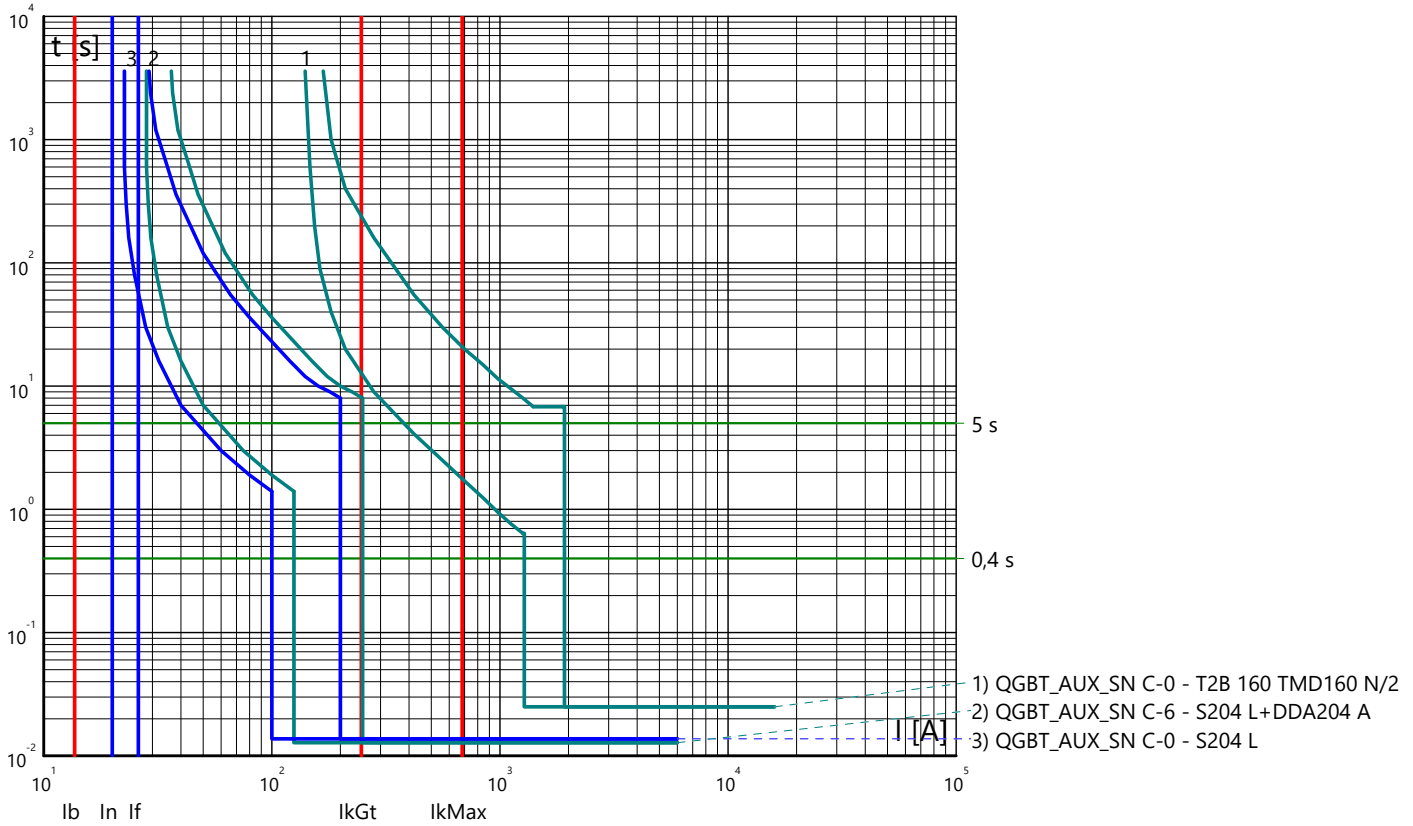

Partenza: QGBT_AUX_SN C-1

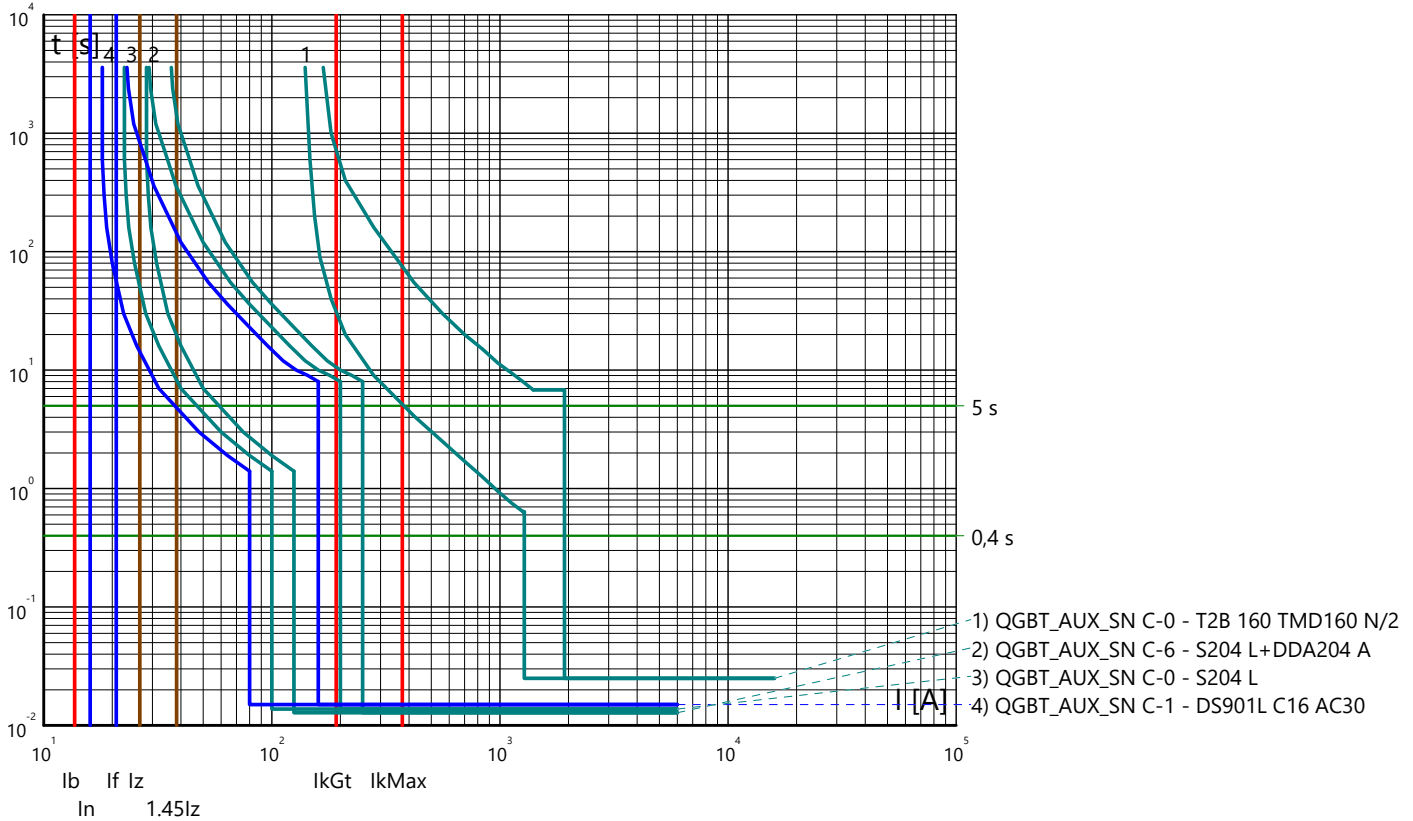

Curve tempo corrente: IMPIANTO AGROVOLTAICO "SERRAMANNA 1"
 Quadro: QUADRO GENERALE BT AUSILIARI - SEZIONE NORMALE

Partenza: QGBT_AUX_SN C-2

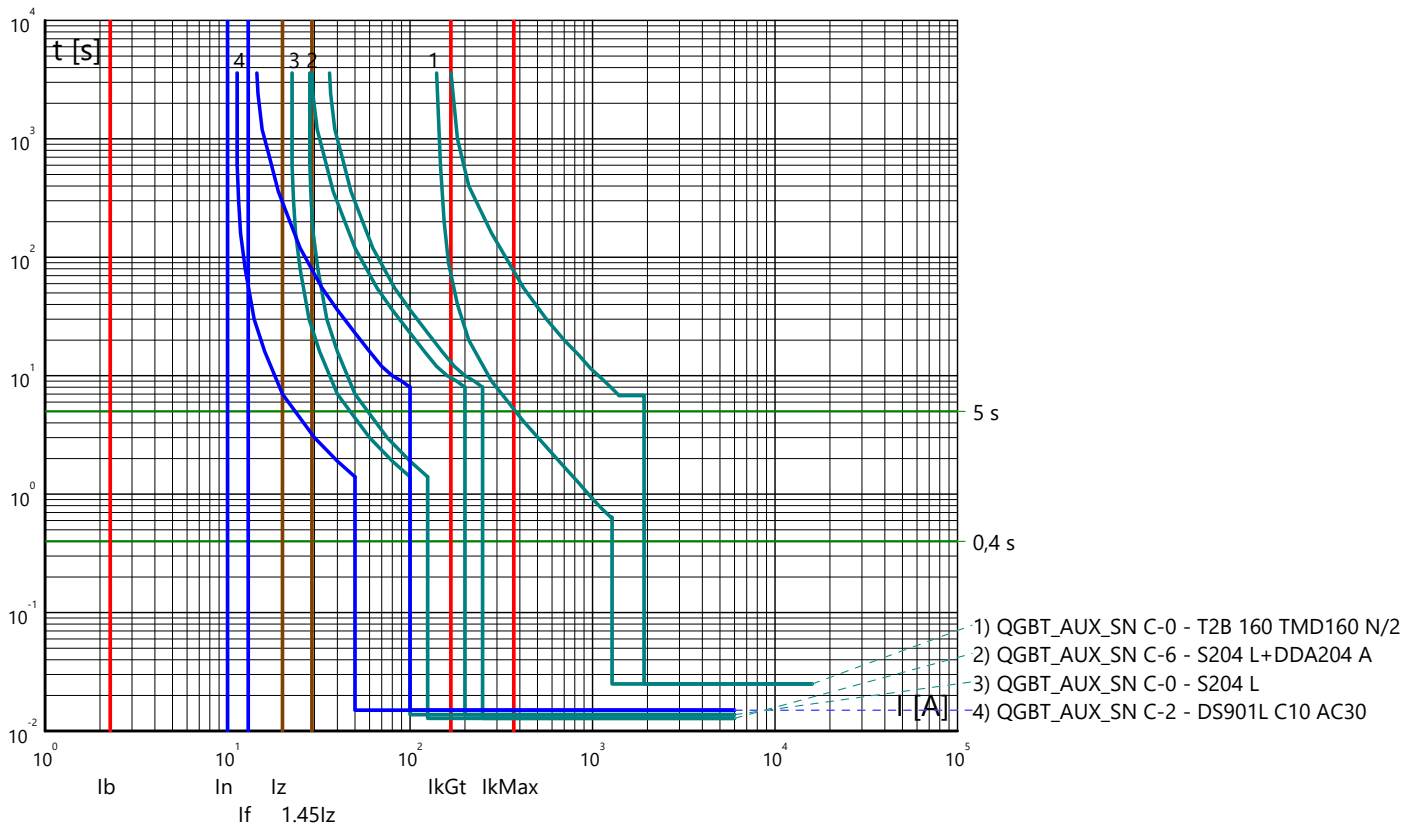

Partenza: QGBT_AUX_SN C-3

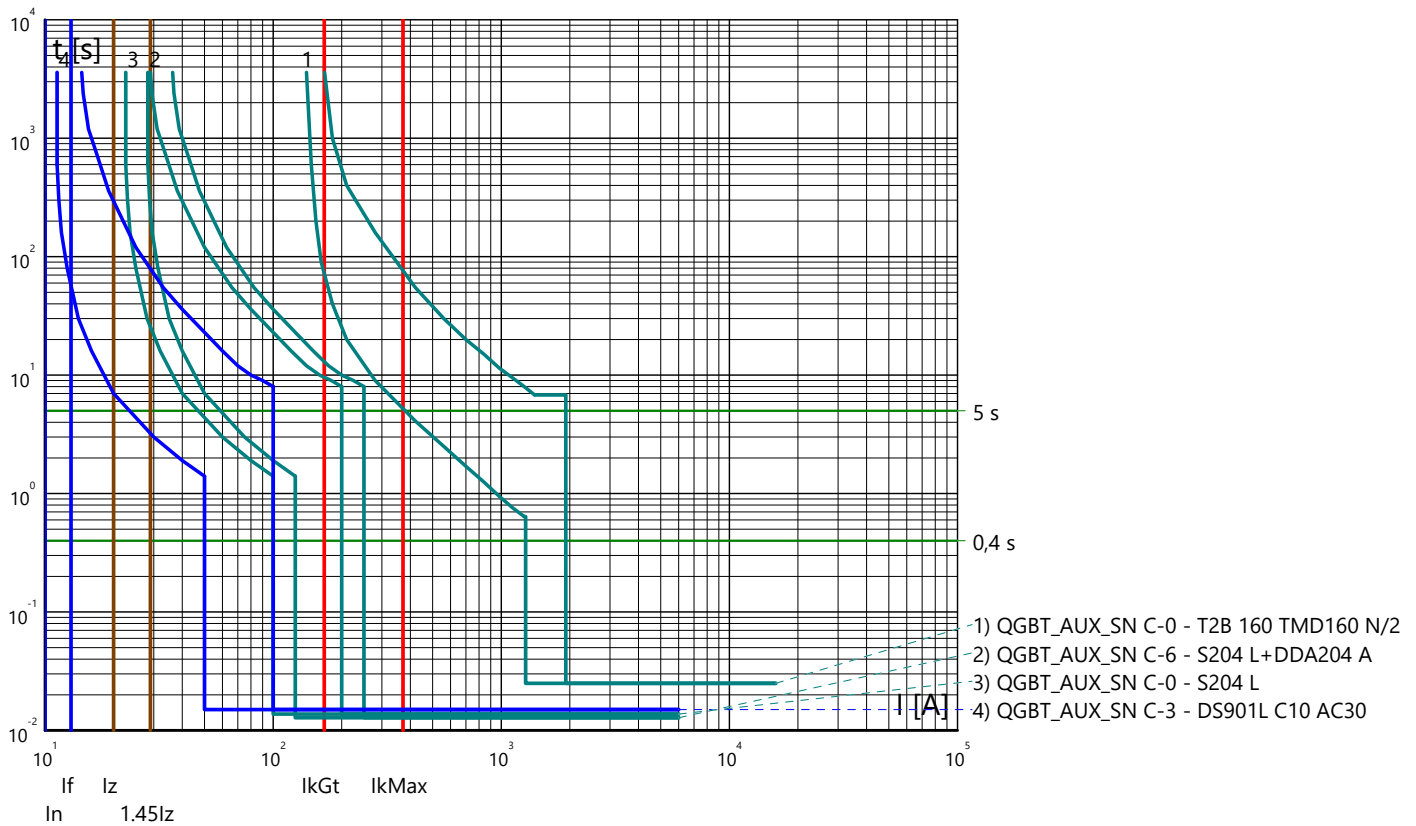

Curve tempo corrente: IMPIANTO AGROVOLTAICO "SERRAMANNA 1"
 Quadro: QUADRO GENERALE BT AUSILIARI - SEZIONE NORMALE

Partenza: QGBT_AUX_SN C-4

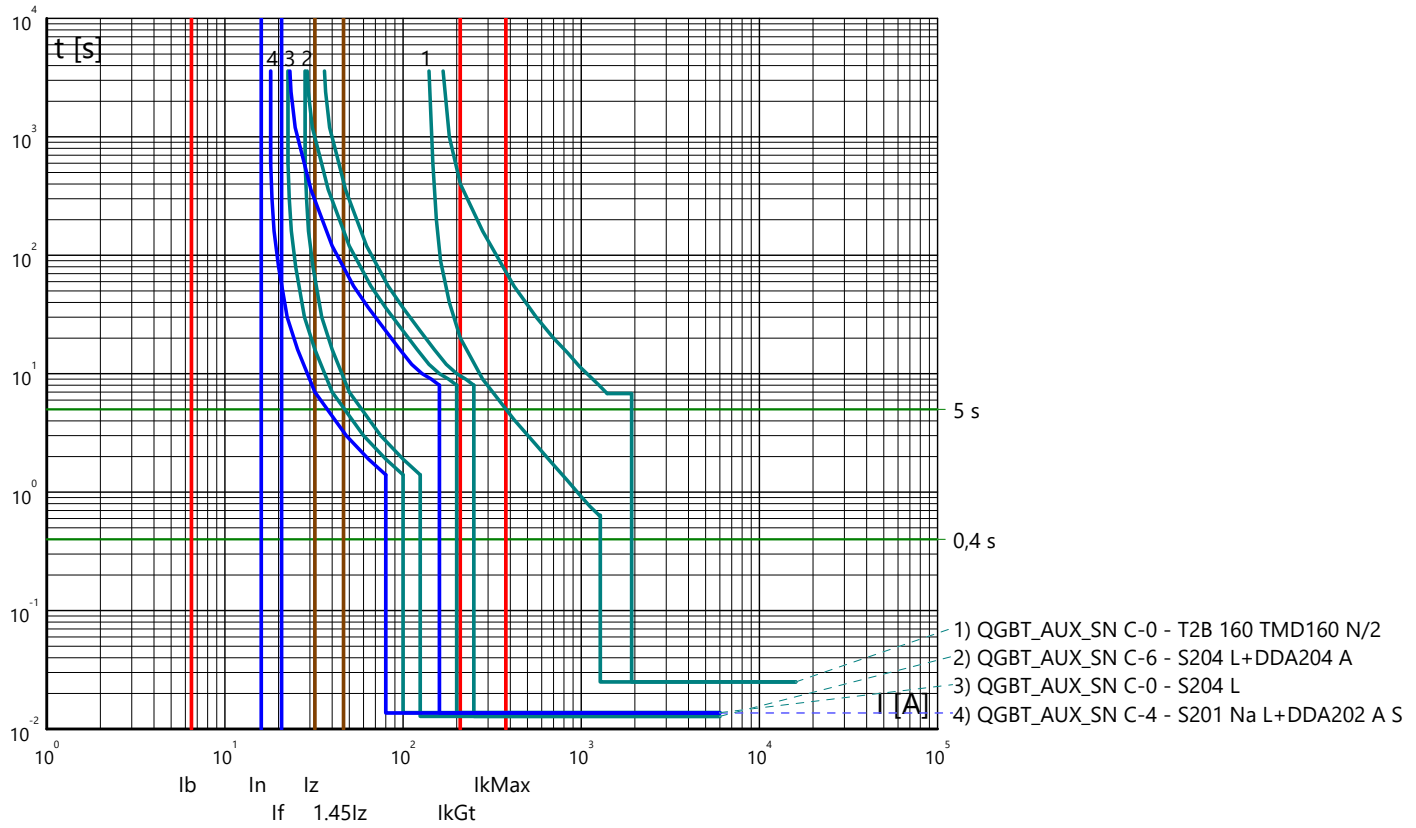

Curve tempo corrente: IMPIANTO AGROVOLTAICO "SERRAMANNA 1"
 Quadro: QUADRO GENERALE BT AUSILIARI - SEZIONE UPS

Arrivo: QGBT_AUX_UPS C-0

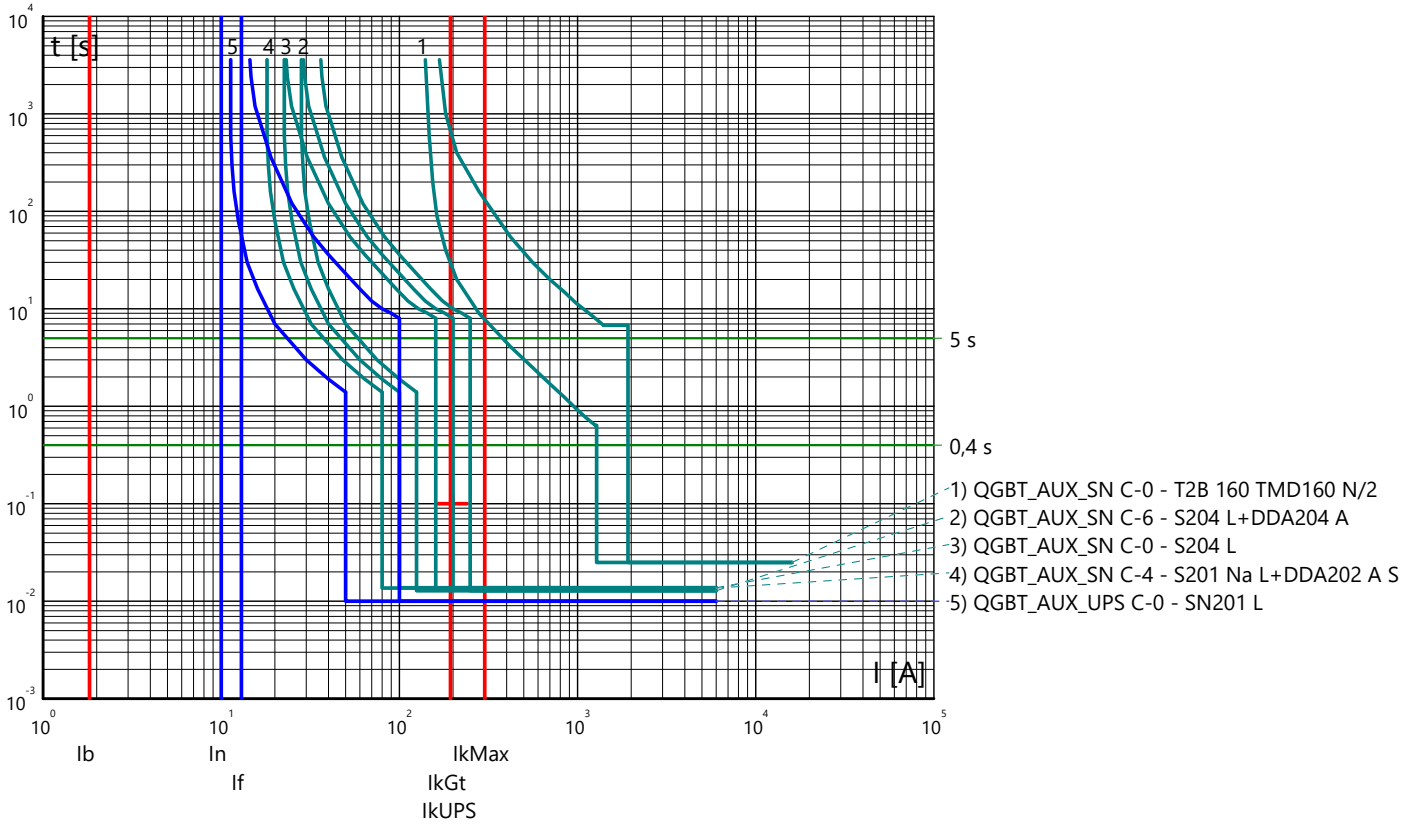

Partenza: QGBT_AUX_UPS C-1

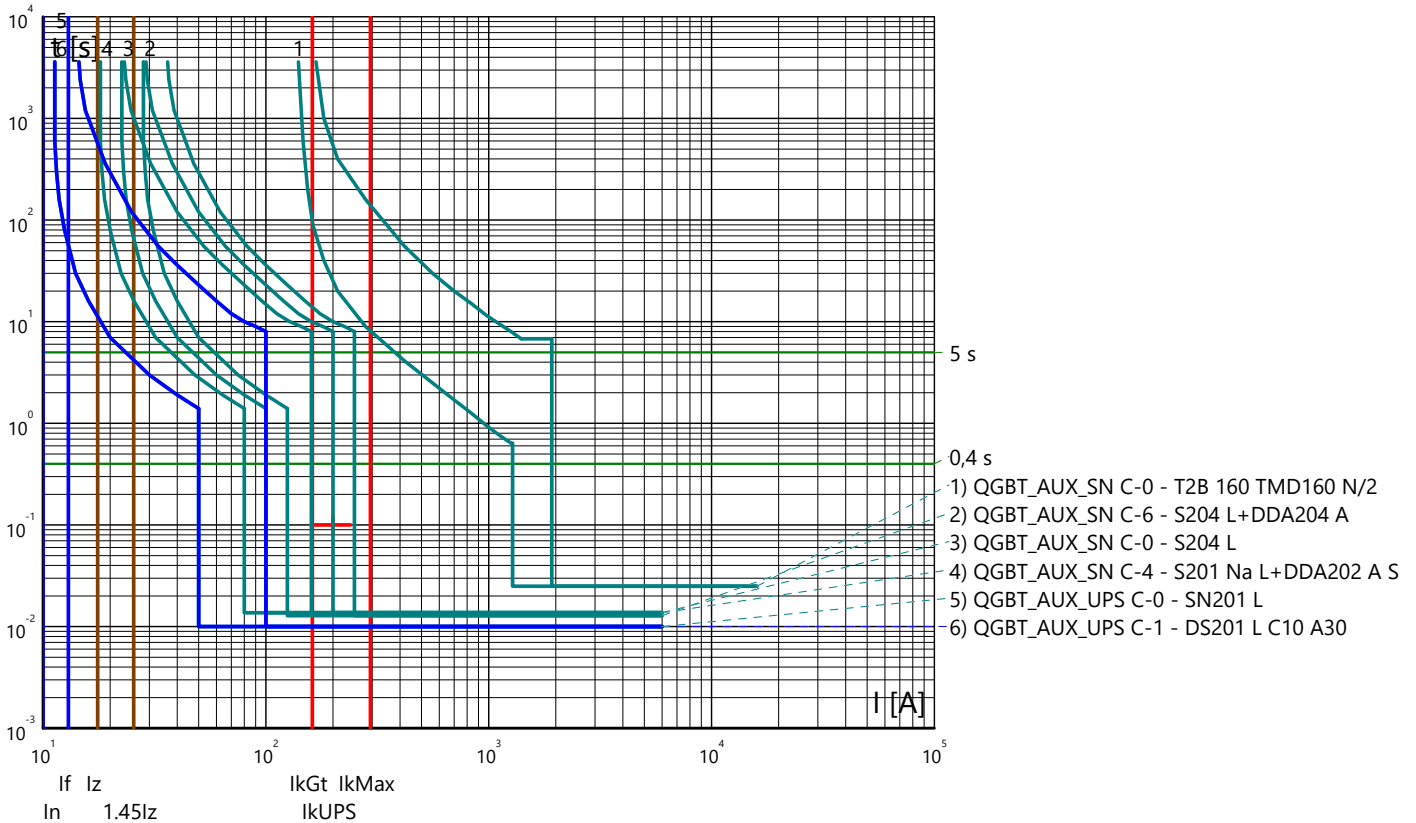

Curve tempo corrente: IMPIANTO AGROVOLTAICO "SERRAMANNA 1"
 Quadro: QUADRO GENERALE BT AUSILIARI - SEZIONE UPS

Partenza: QGBT_AUX_UPS C-2

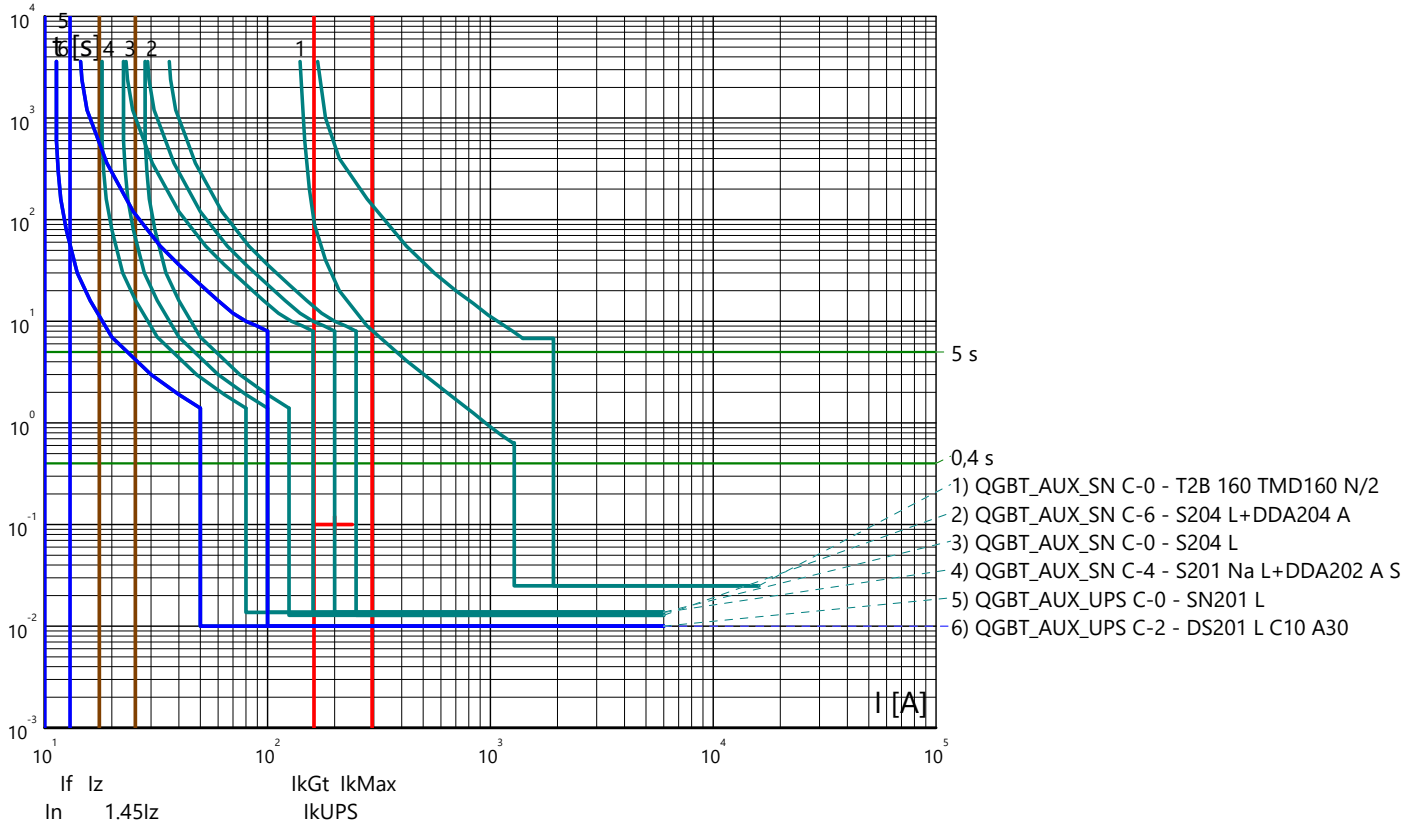

Curve tempo corrente: IMPIANTO AGROVOLTAICO "SERRAMANNA 1"
 Quadro: QUADRO GENERALE BT AUSILIARI - SEZIONE NORMALE

Arrivo: QGBT_AUX_SN C-0

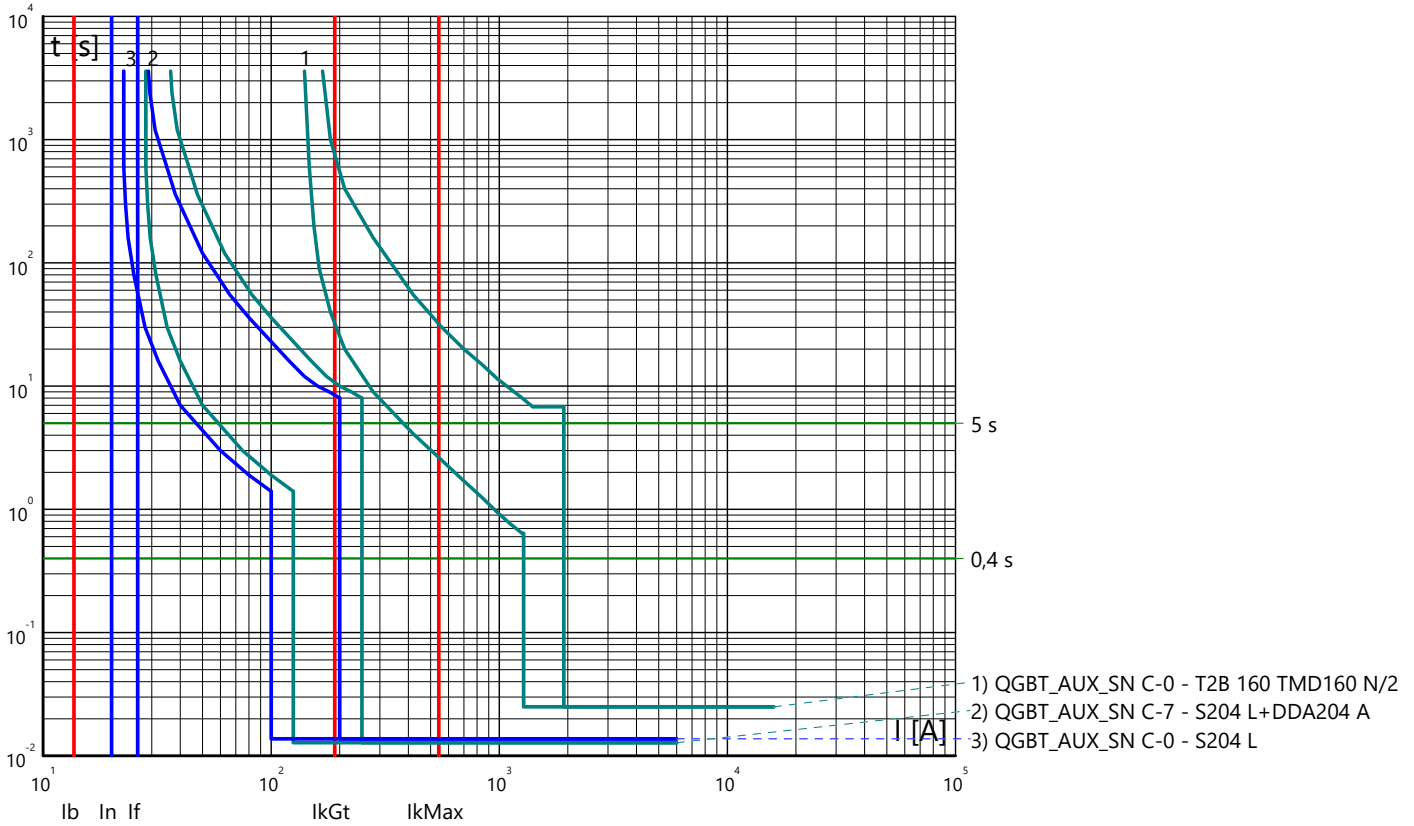

Partenza: QGBT_AUX_SN C-1

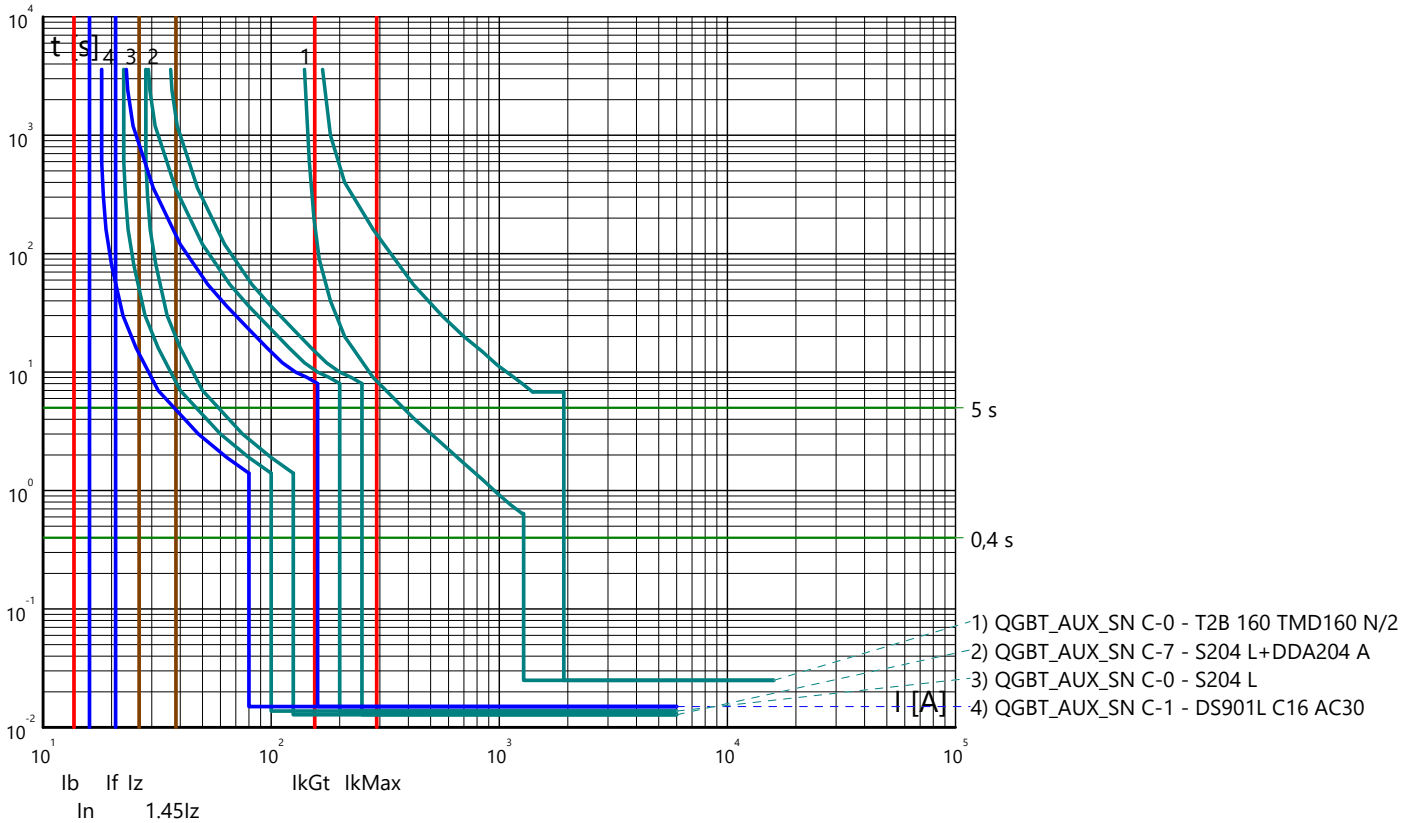

Curve tempo corrente: IMPIANTO AGROVOLTAICO "SERRAMANNA 1"
 Quadro: QUADRO GENERALE BT AUSILIARI - SEZIONE NORMALE

Partenza: QGBT_AUX_SN C-2

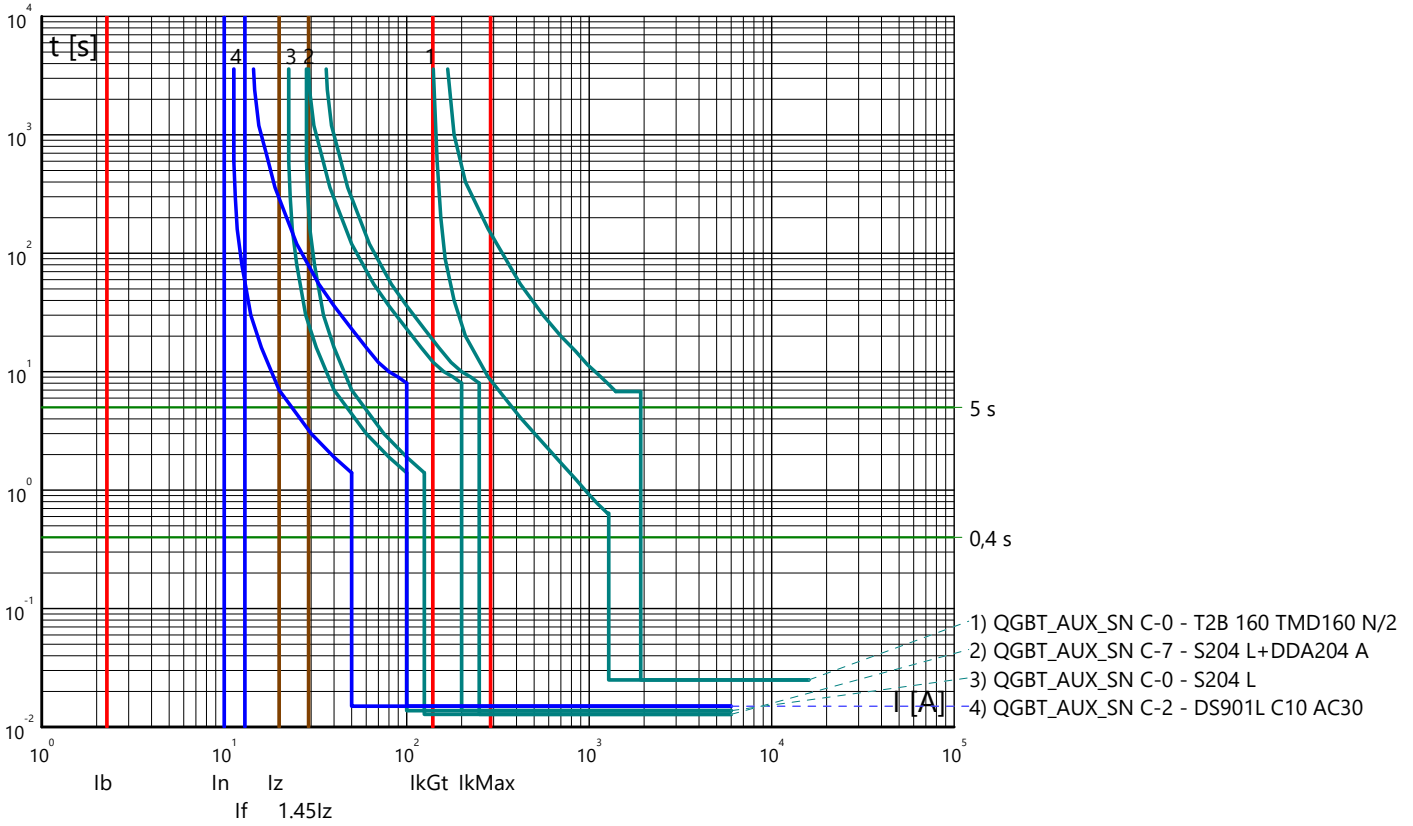

Partenza: QGBT_AUX_SN C-3

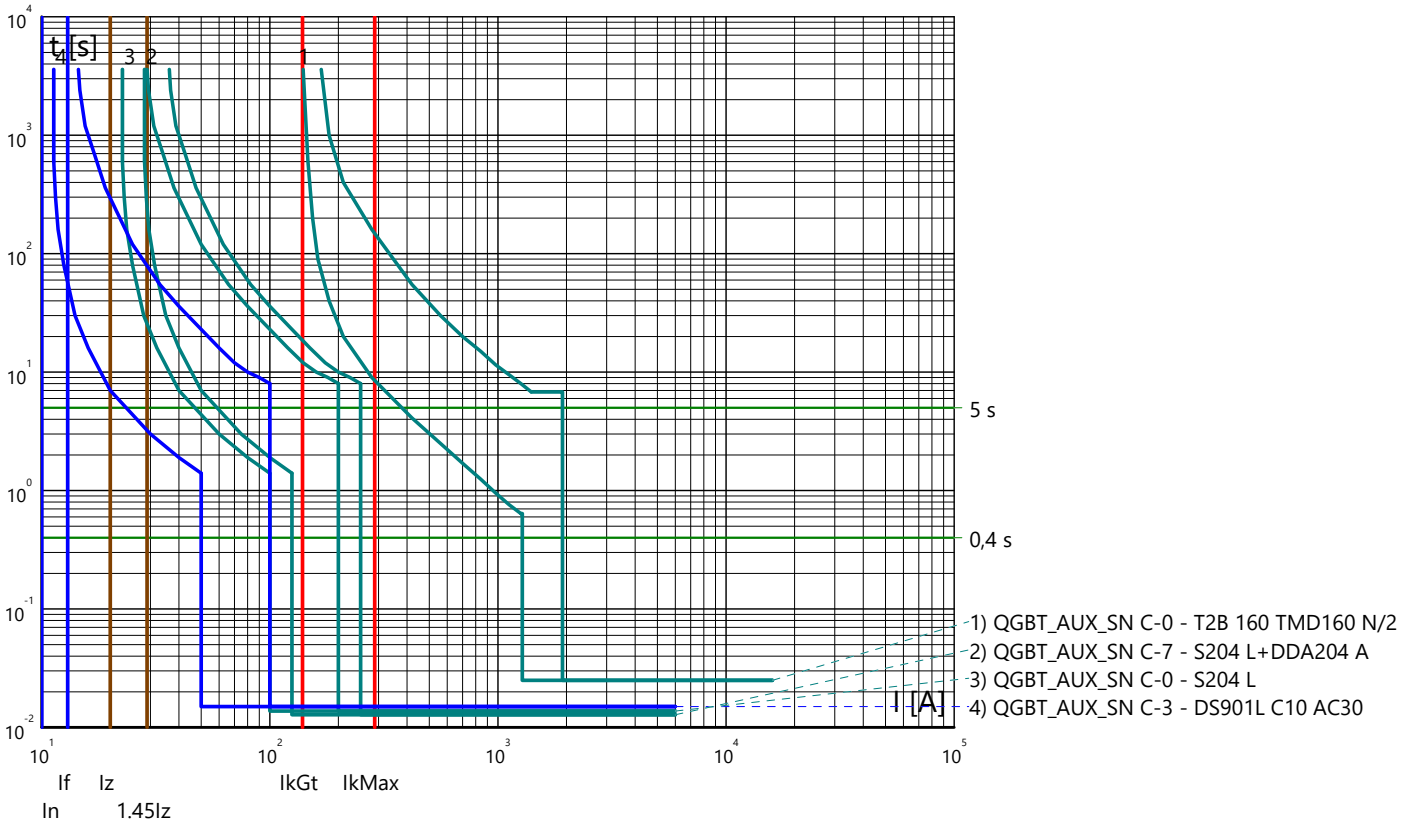

Curve tempo corrente: IMPIANTO AGROVOLTAICO "SERRAMANNA 1"
 Quadro: QUADRO GENERALE BT AUSILIARI - SEZIONE NORMALE

Partenza: QGBT_AUX_SN C-4

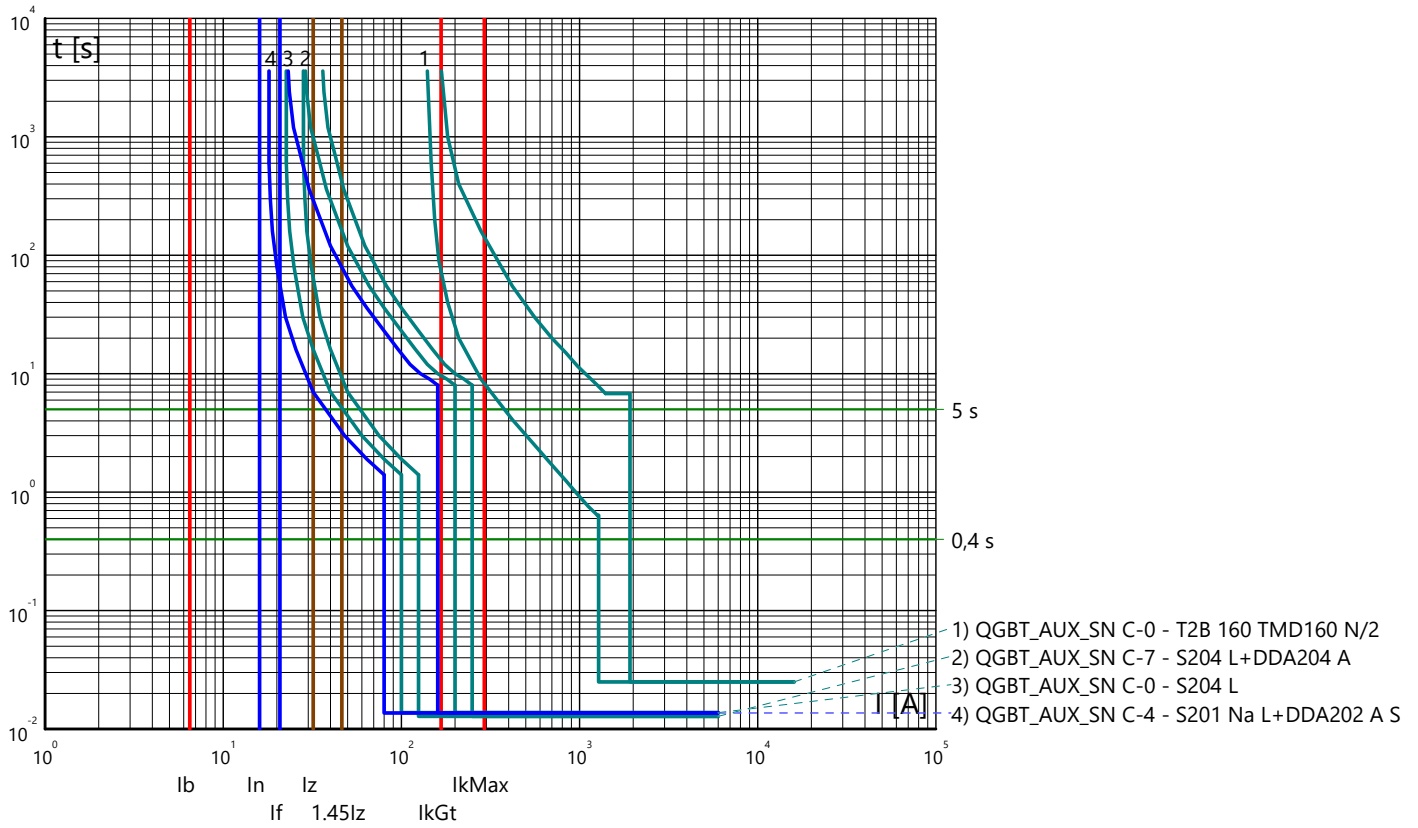

Curve tempo corrente: IMPIANTO AGROVOLTAICO "SERRAMANNA 1"
 Quadro: QUADRO GENERALE BT AUSILIARI - SEZIONE UPS

Arrivo: QGBT_AUX_UPS C-0

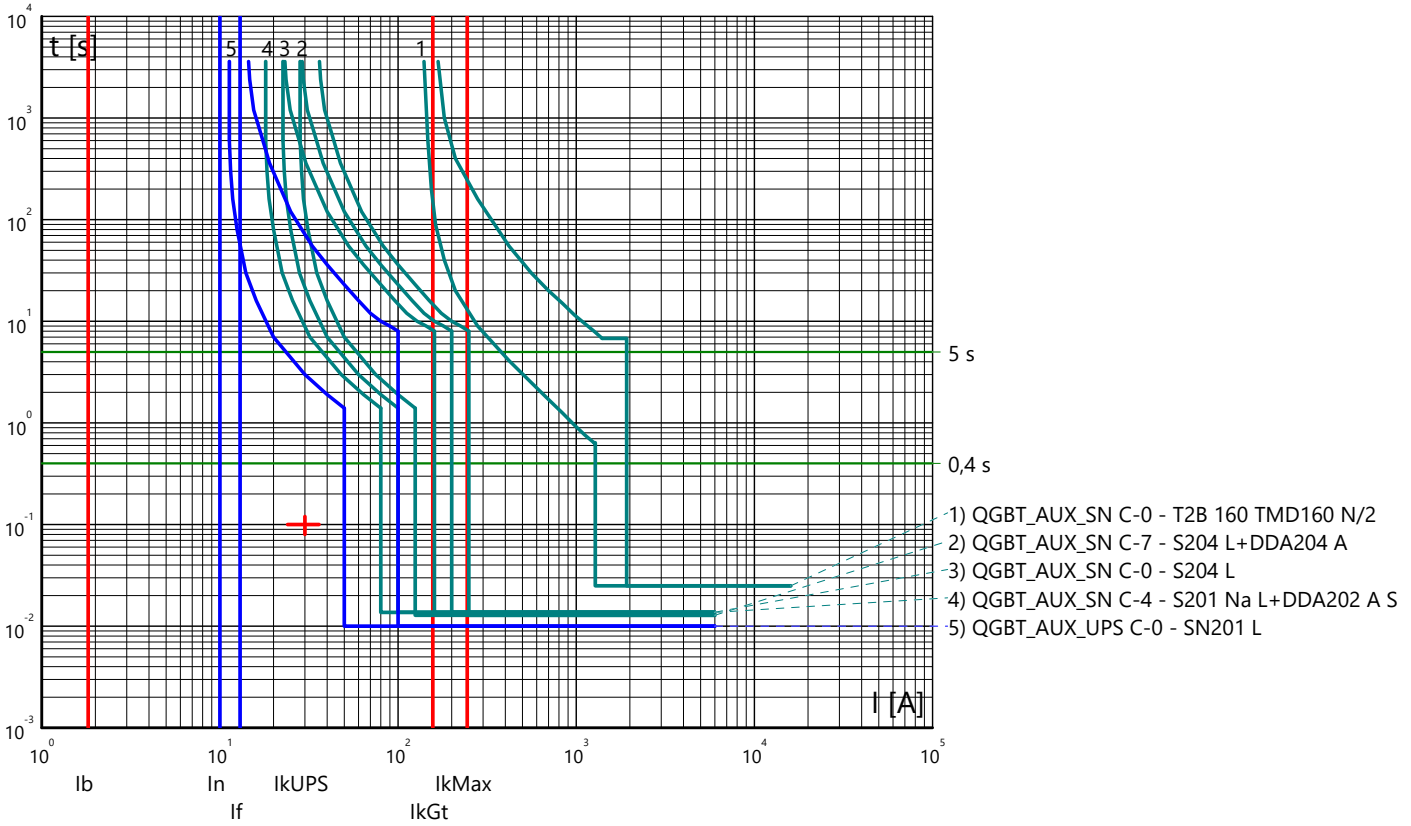

Partenza: QGBT_AUX_UPS C-1

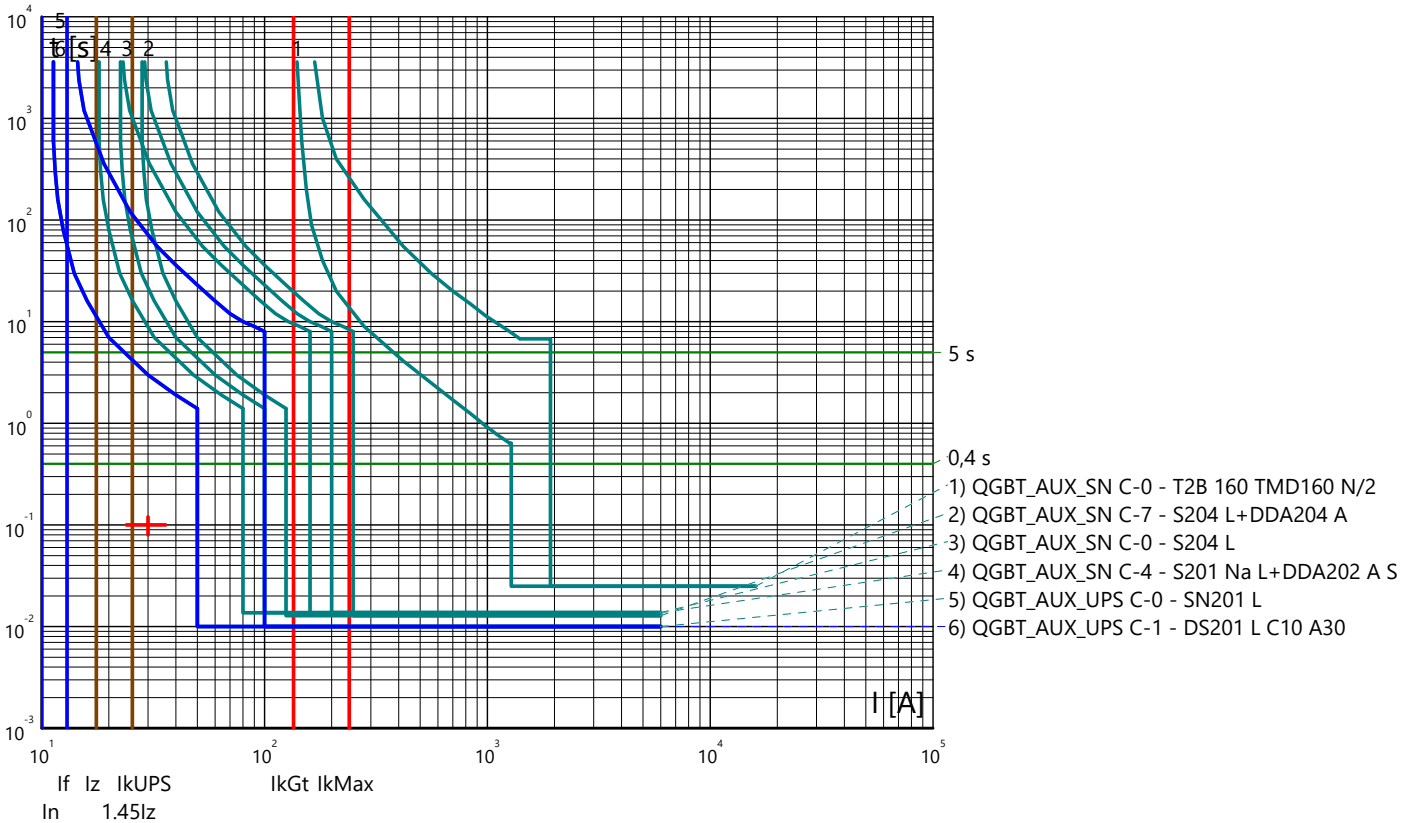

Curve tempo corrente: IMPIANTO AGROVOLTAICO "SERRAMANNA 1"
 Quadro: QUADRO GENERALE BT AUSILIARI - SEZIONE UPS

Partenza: QGBT_AUX_UPS C-2

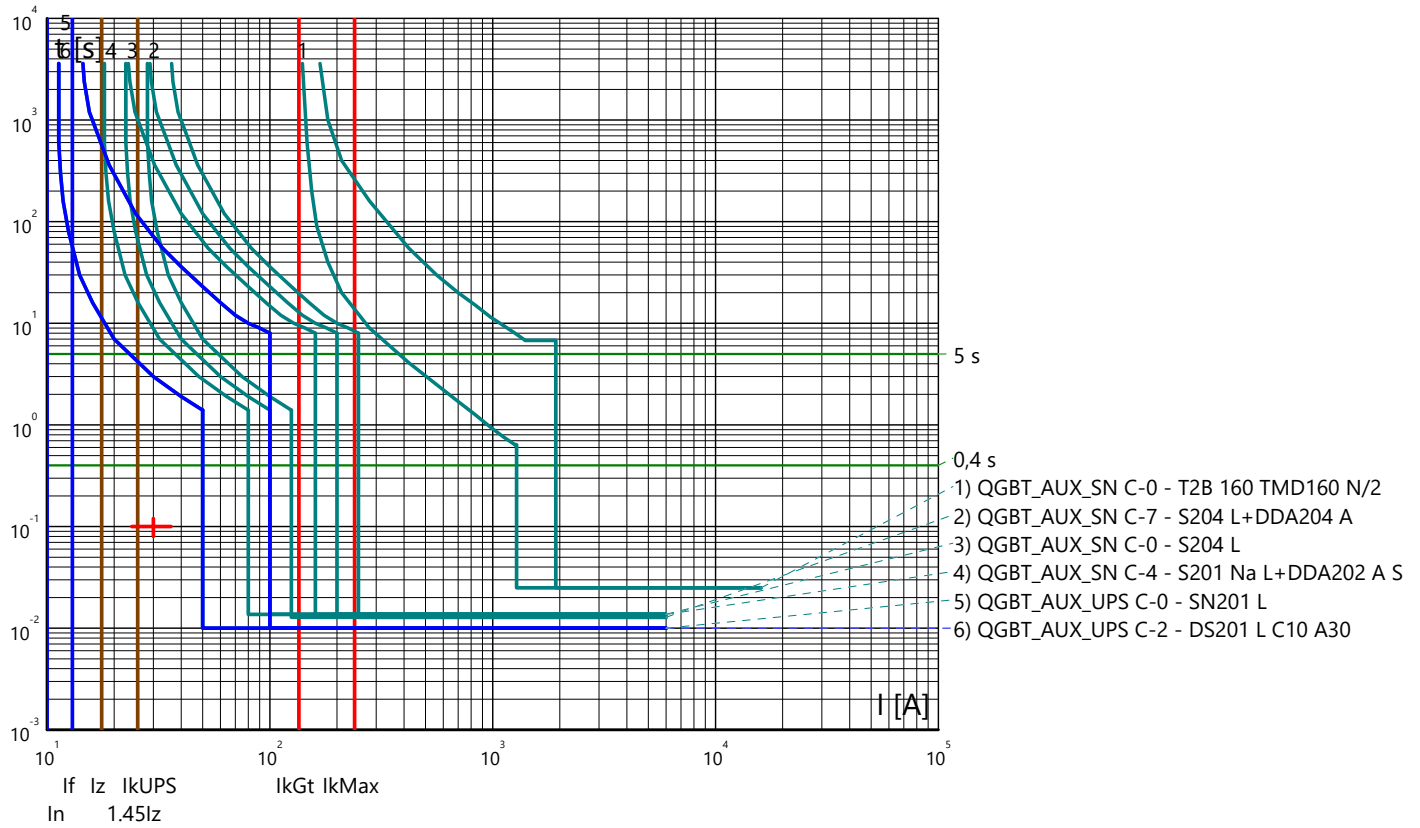

Curve tempo corrente: IMPIANTO AGROVOLTAICO "SERRAMANNA 1"
 Quadro: QUADRO GENERALE BT AUSILIARI - SEZIONE NORMALE

Arrivo: QGBT_AUX_SN C-0

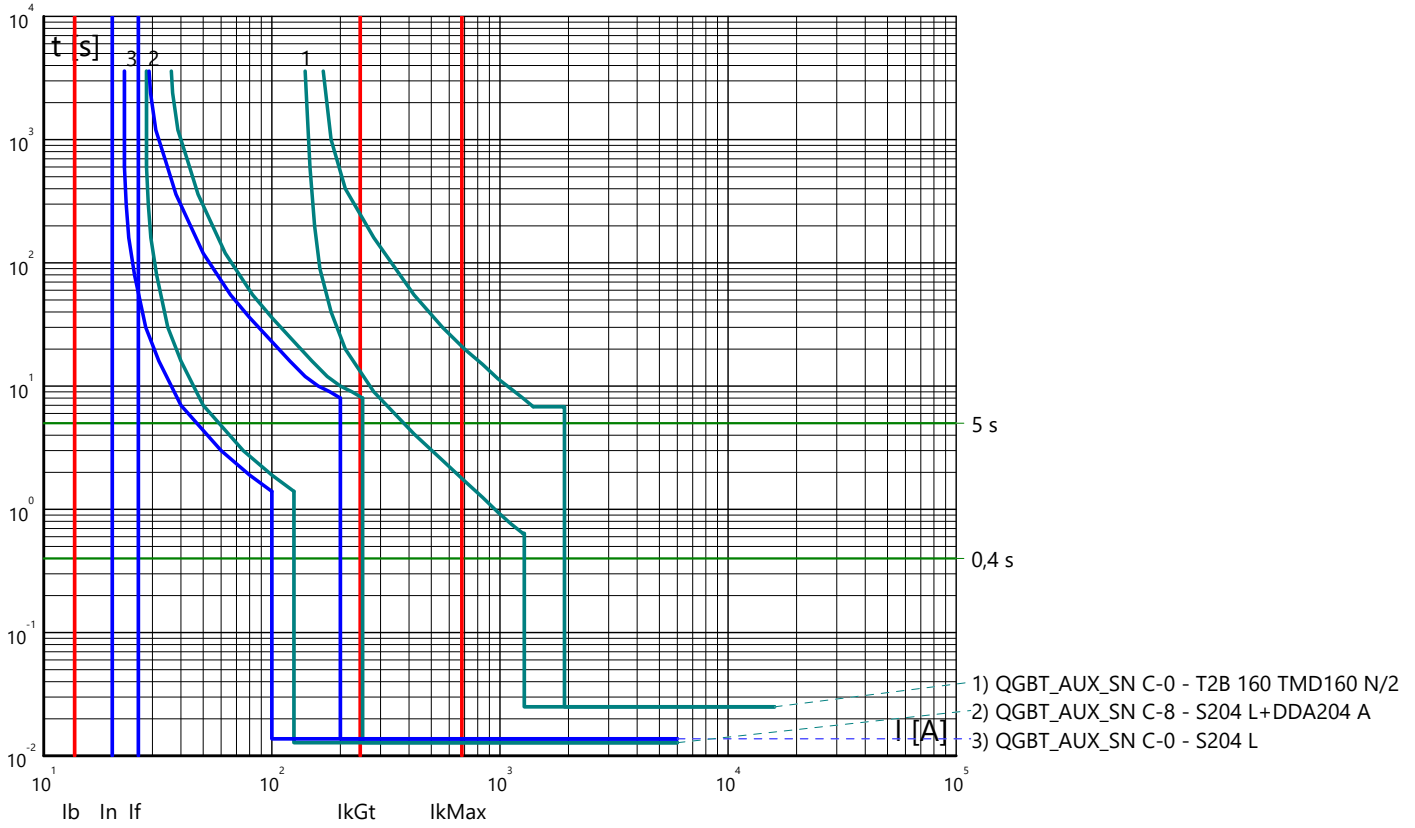

Partenza: QGBT_AUX_SN C-1

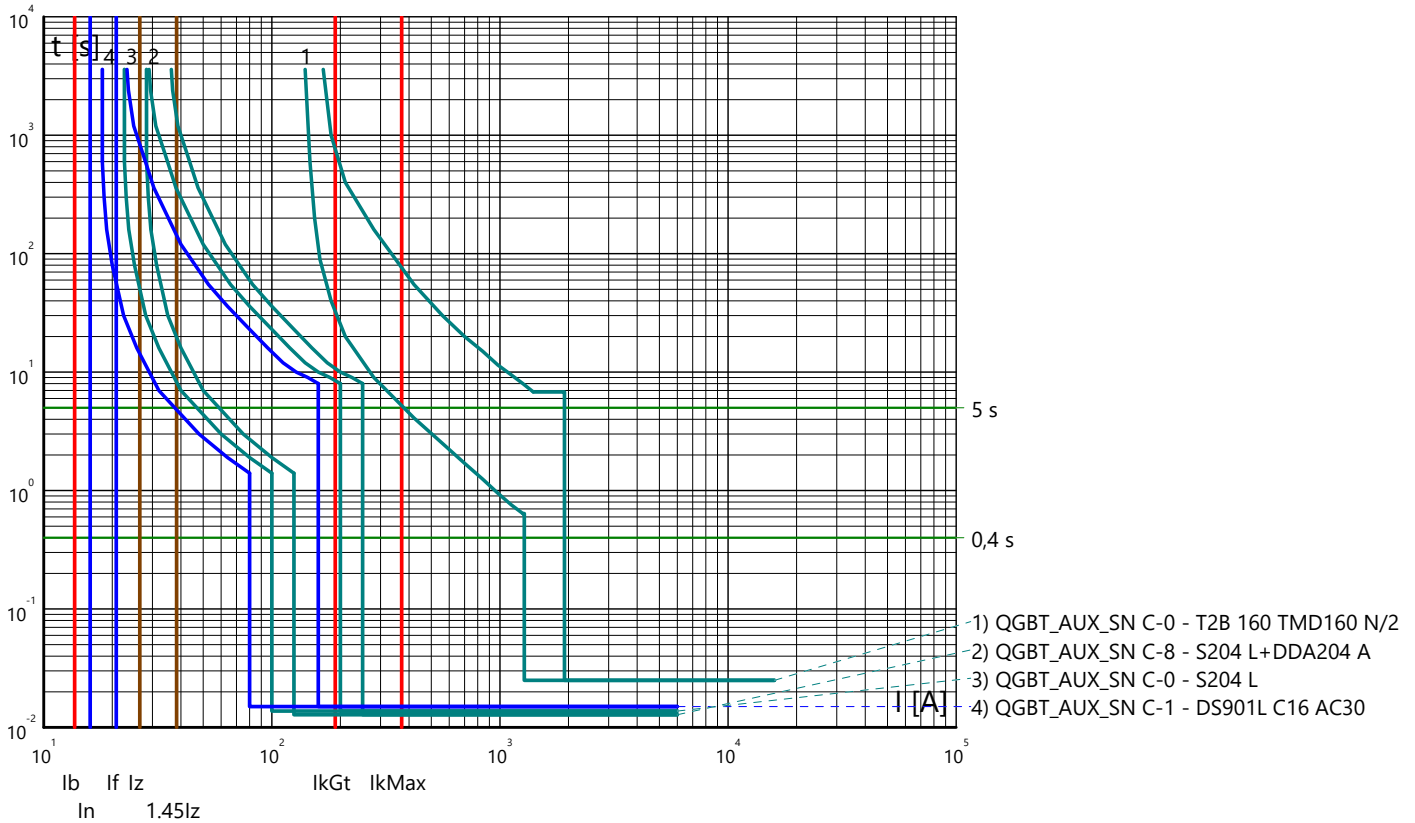

Curve tempo corrente: IMPIANTO AGROVOLTAICO "SERRAMANNA 1"
 Quadro: QUADRO GENERALE BT AUSILIARI - SEZIONE NORMALE

Partenza: QGBT_AUX_SN C-2

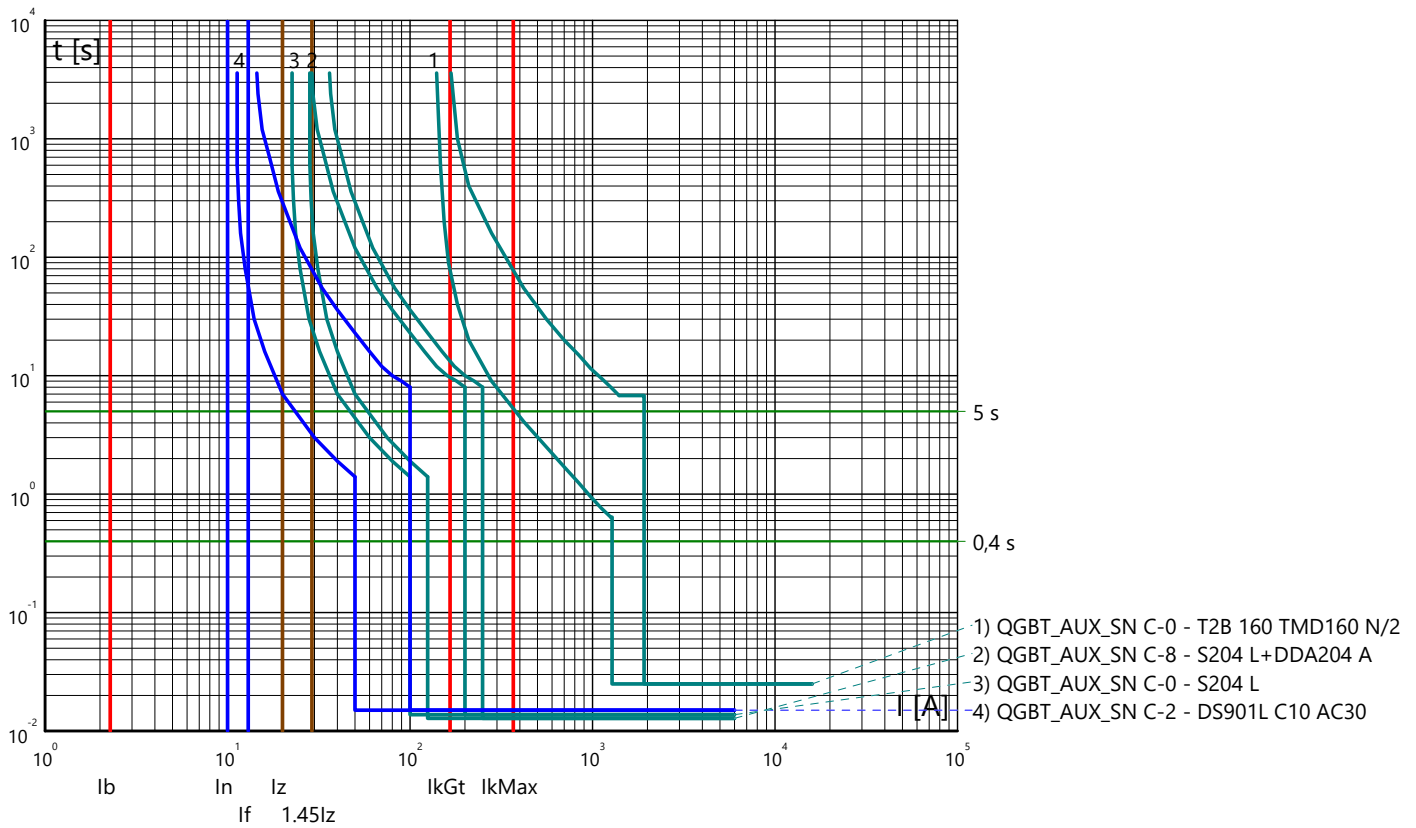

Partenza: QGBT_AUX_SN C-3

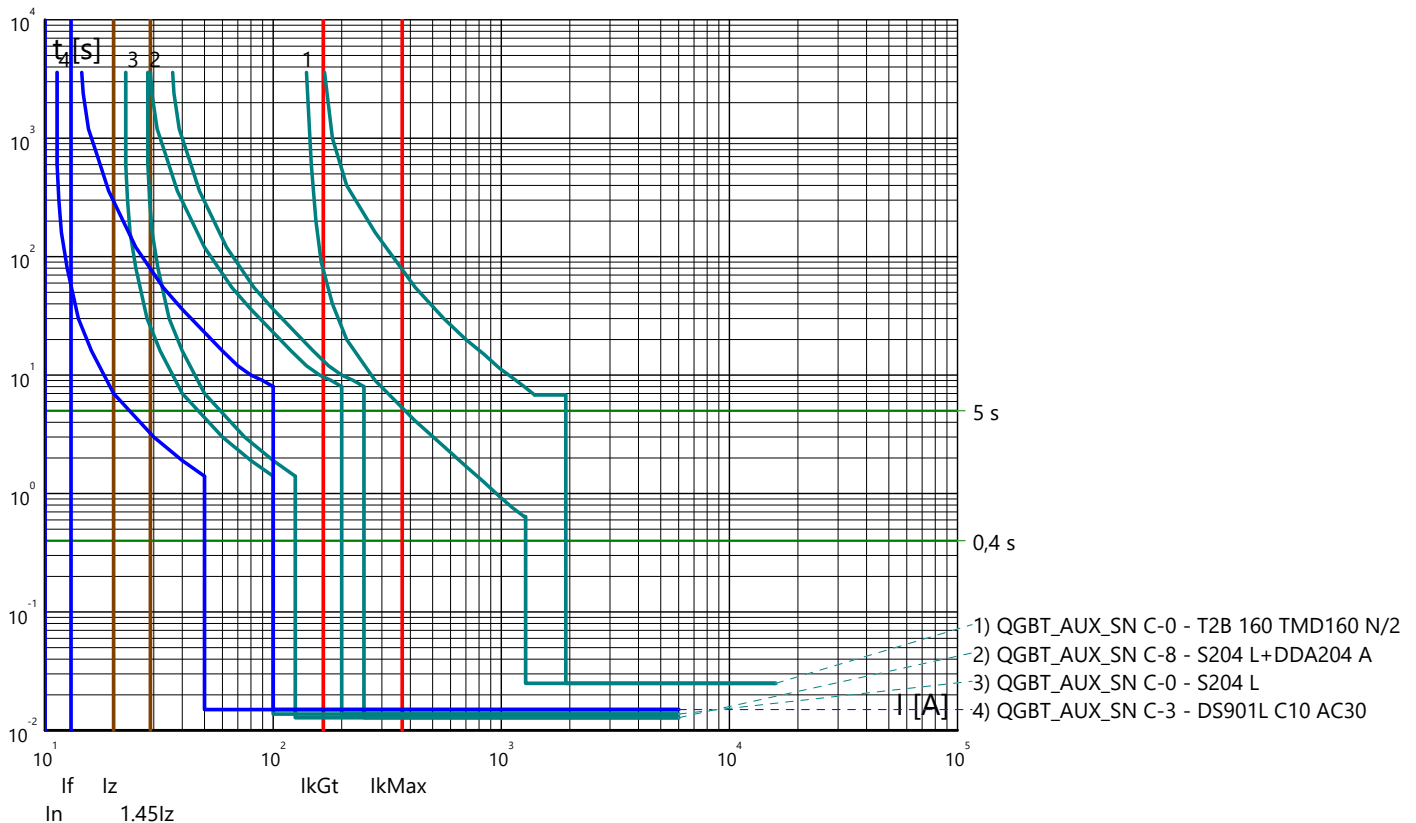

Curve tempo corrente: IMPIANTO AGROVOLTAICO "SERRAMANNA 1"
 Quadro: QUADRO GENERALE BT AUSILIARI - SEZIONE NORMALE

Partenza: QGBT_AUX_SN C-4

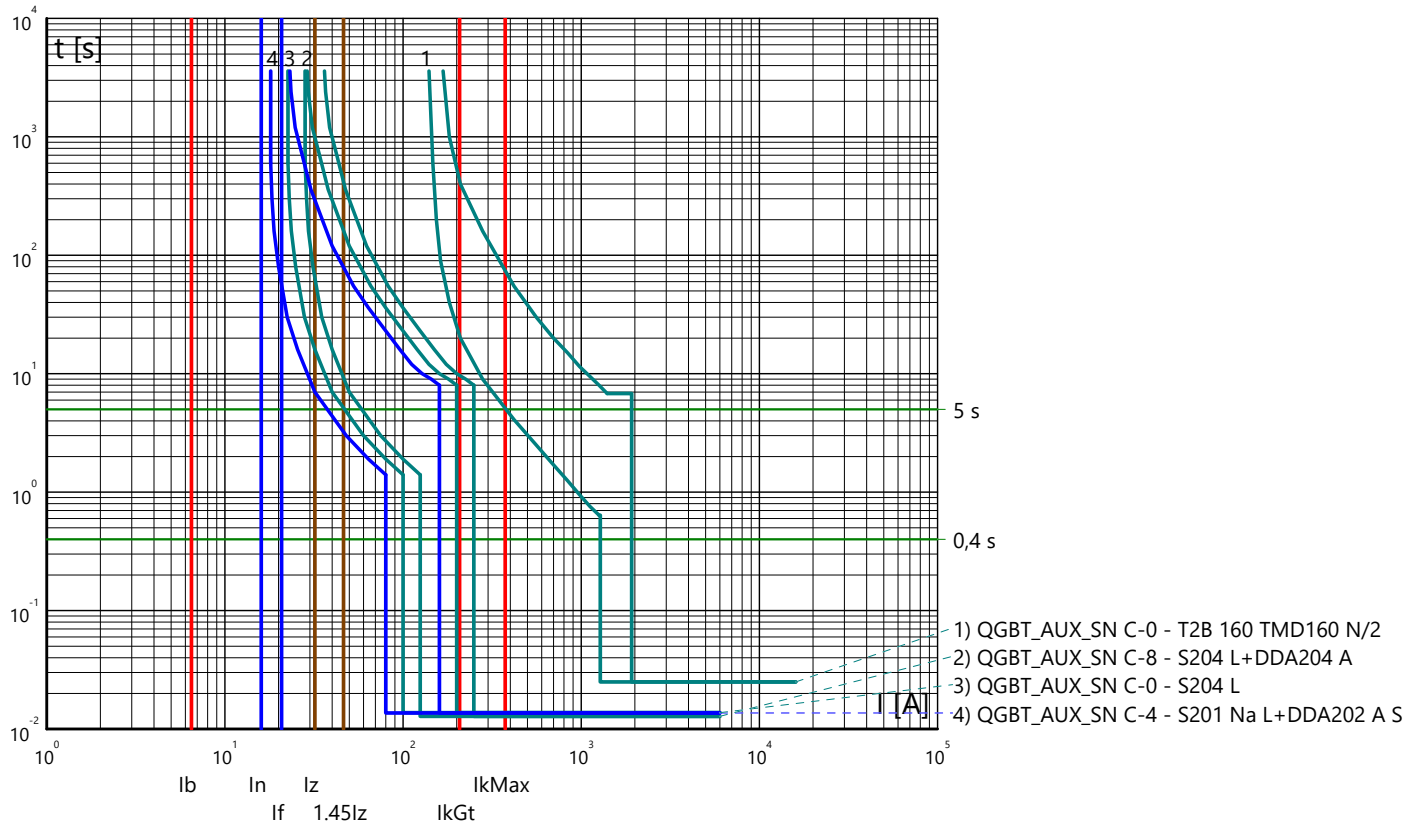

- 1) QGBT_AUX_SN C-0 - T2B 160 TMD160 N/2
- 2) QGBT_AUX_SN C-8 - S204 L+DDA204 A
- 3) QGBT_AUX_SN C-0 - S204 L
- 4) QGBT_AUX_SN C-4 - S201 Na L+DDA202 A S

Curve tempo corrente: IMPIANTO AGROVOLTAICO "SERRAMANNA 1"
 Quadro: QUADRO GENERALE BT AUSILIARI - SEZIONE UPS

Arrivo: QGBT_AUX_UPS C-0

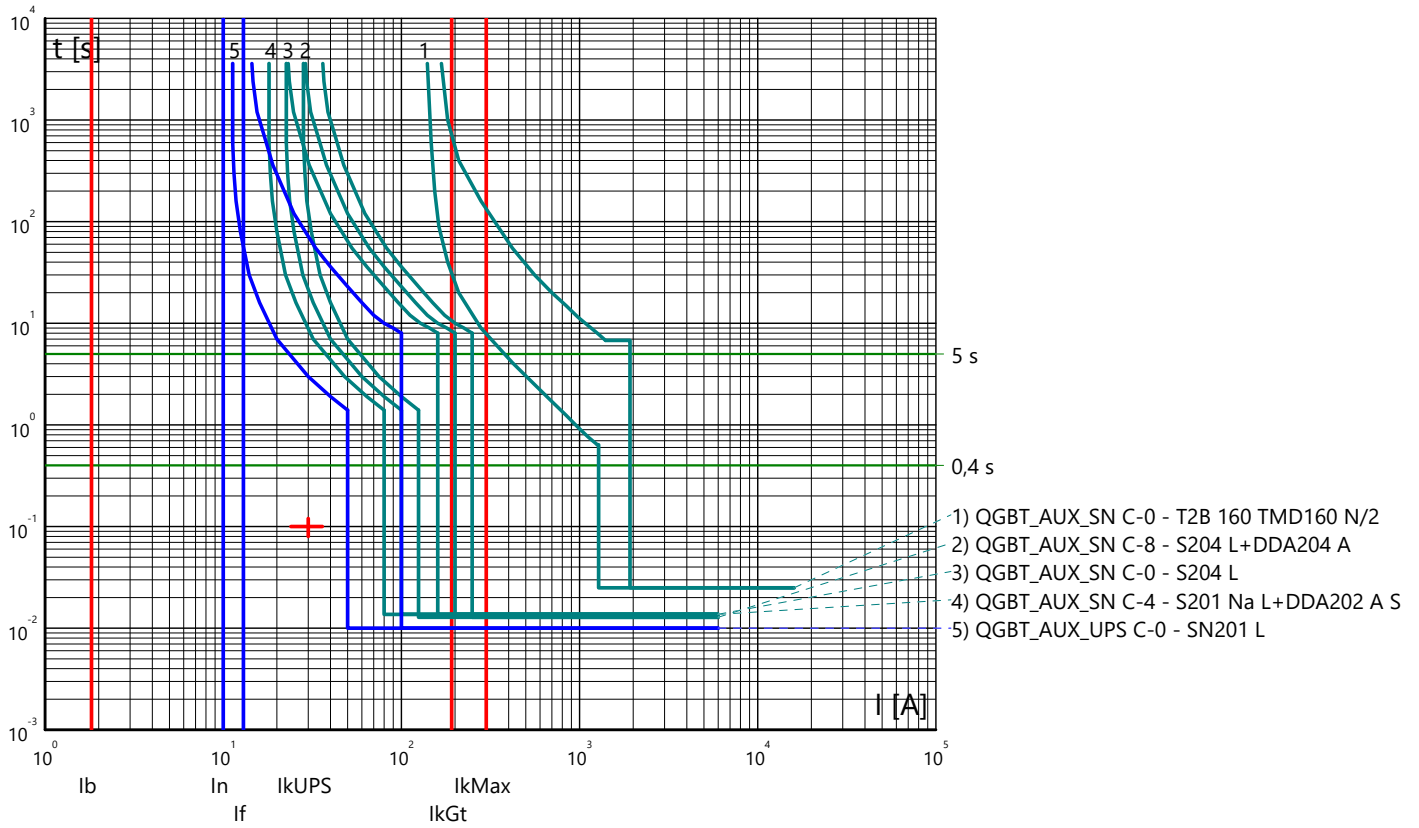

Partenza: QGBT_AUX_UPS C-1

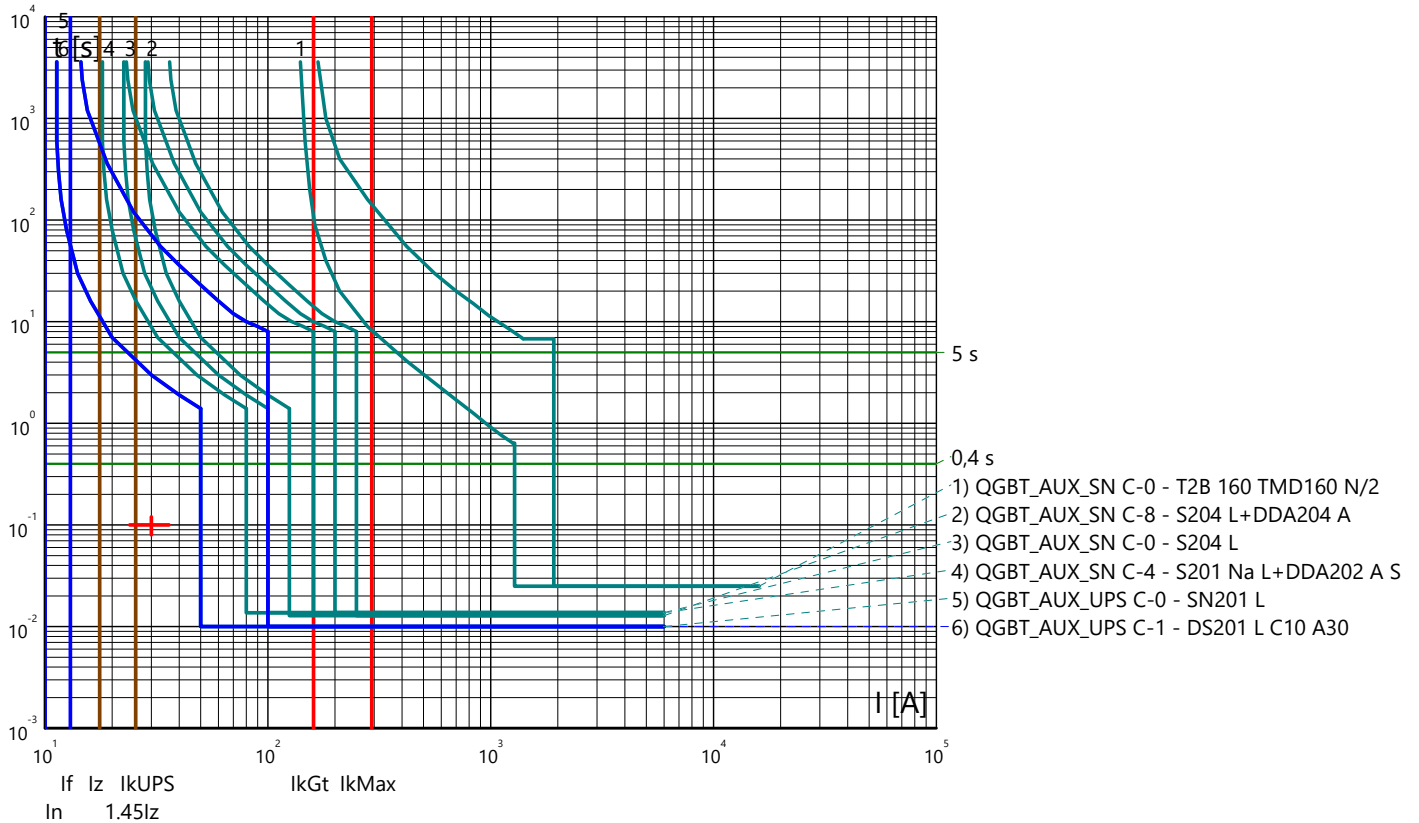

Curve tempo corrente: IMPIANTO AGROVOLTAICO "SERRAMANNA 1"
 Quadro: QUADRO GENERALE BT AUSILIARI - SEZIONE UPS

Partenza: QGBT_AUX_UPS C-2

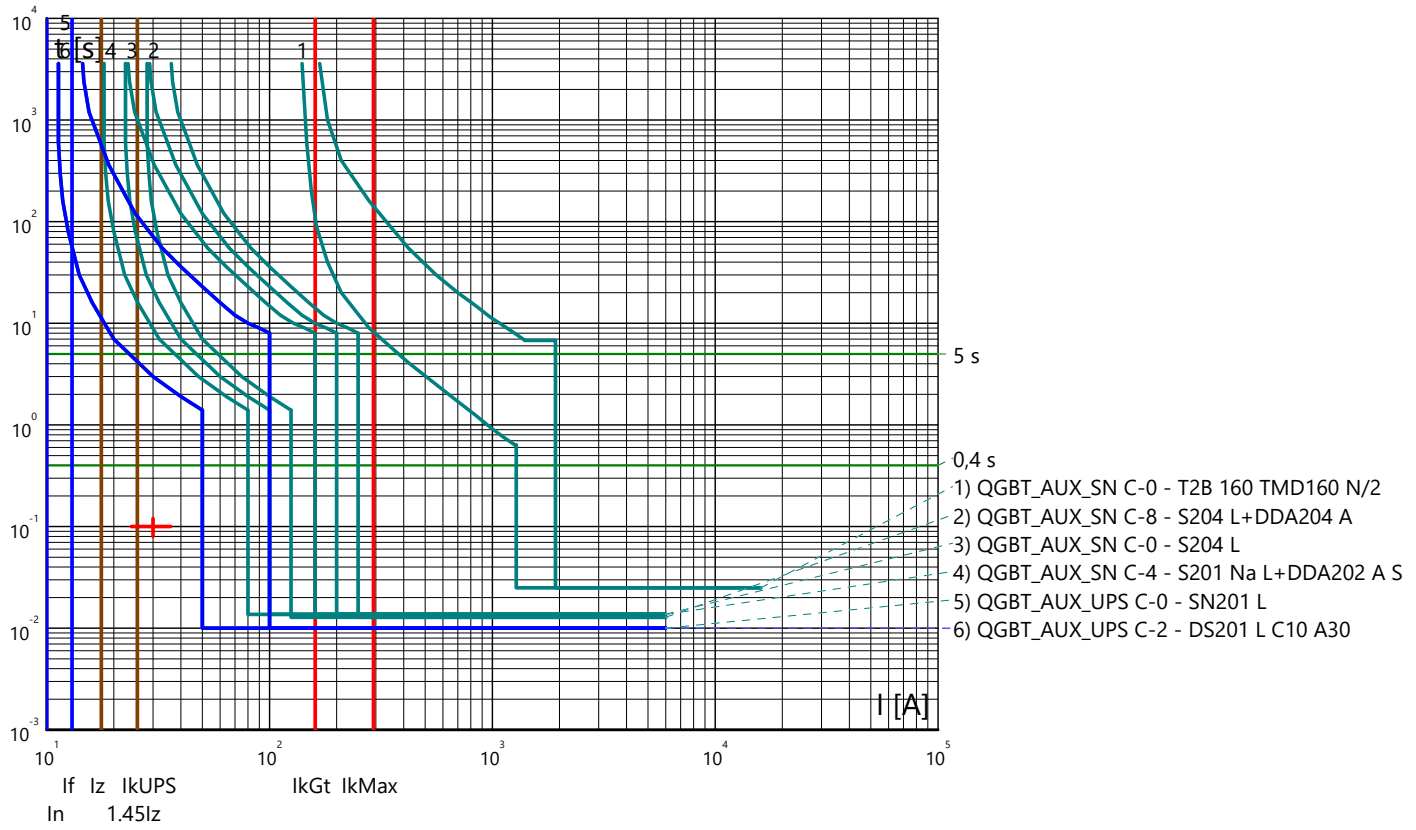

Curve tempo corrente: IMPIANTO AGROVOLTAICO "SERRAMANNA 1"
 Quadro: QUADRO GENERALE BT AUSILIARI - SEZIONE NORMALE

Arrivo: QGBT_AUX_SN C-0

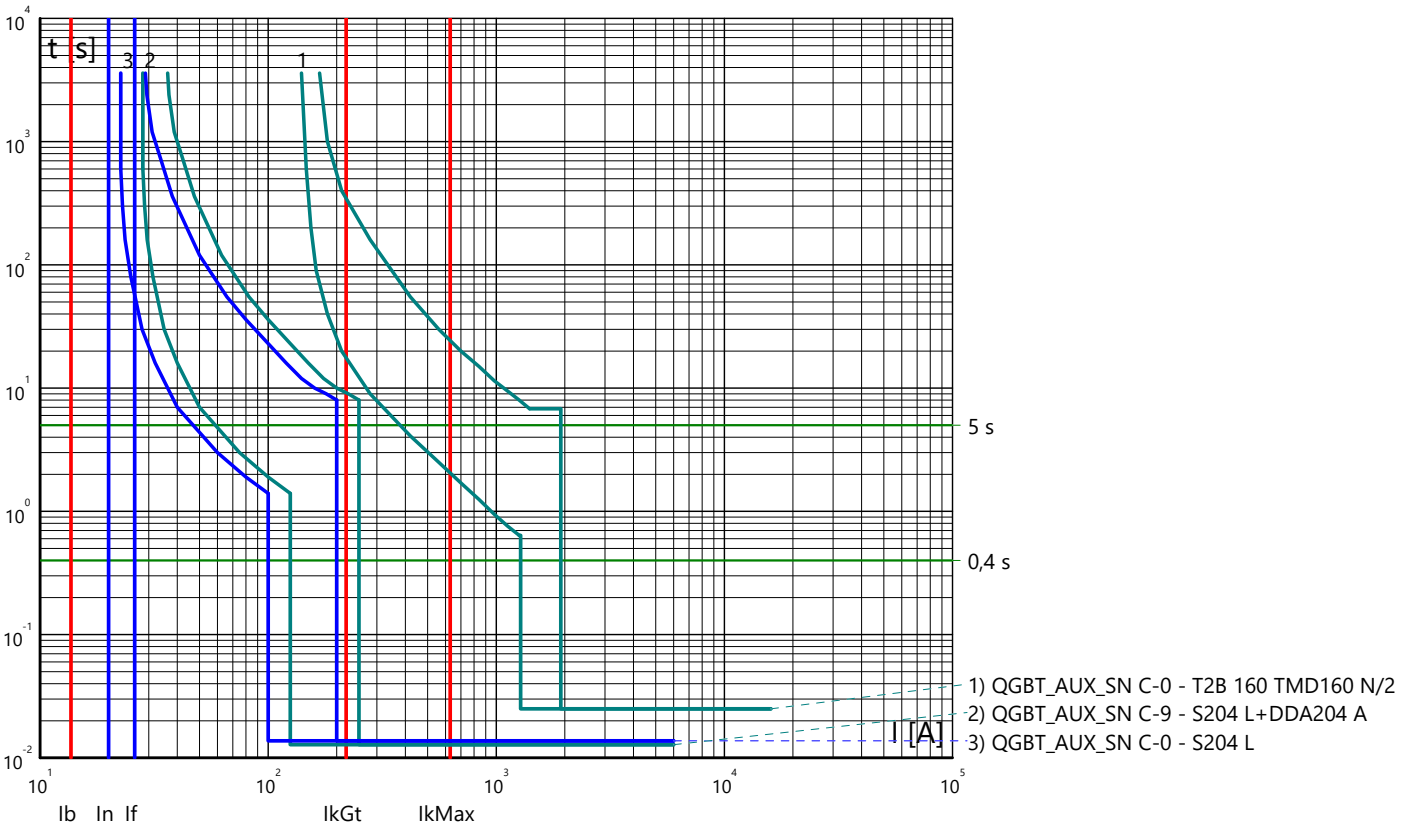

Partenza: QGBT_AUX_SN C-1

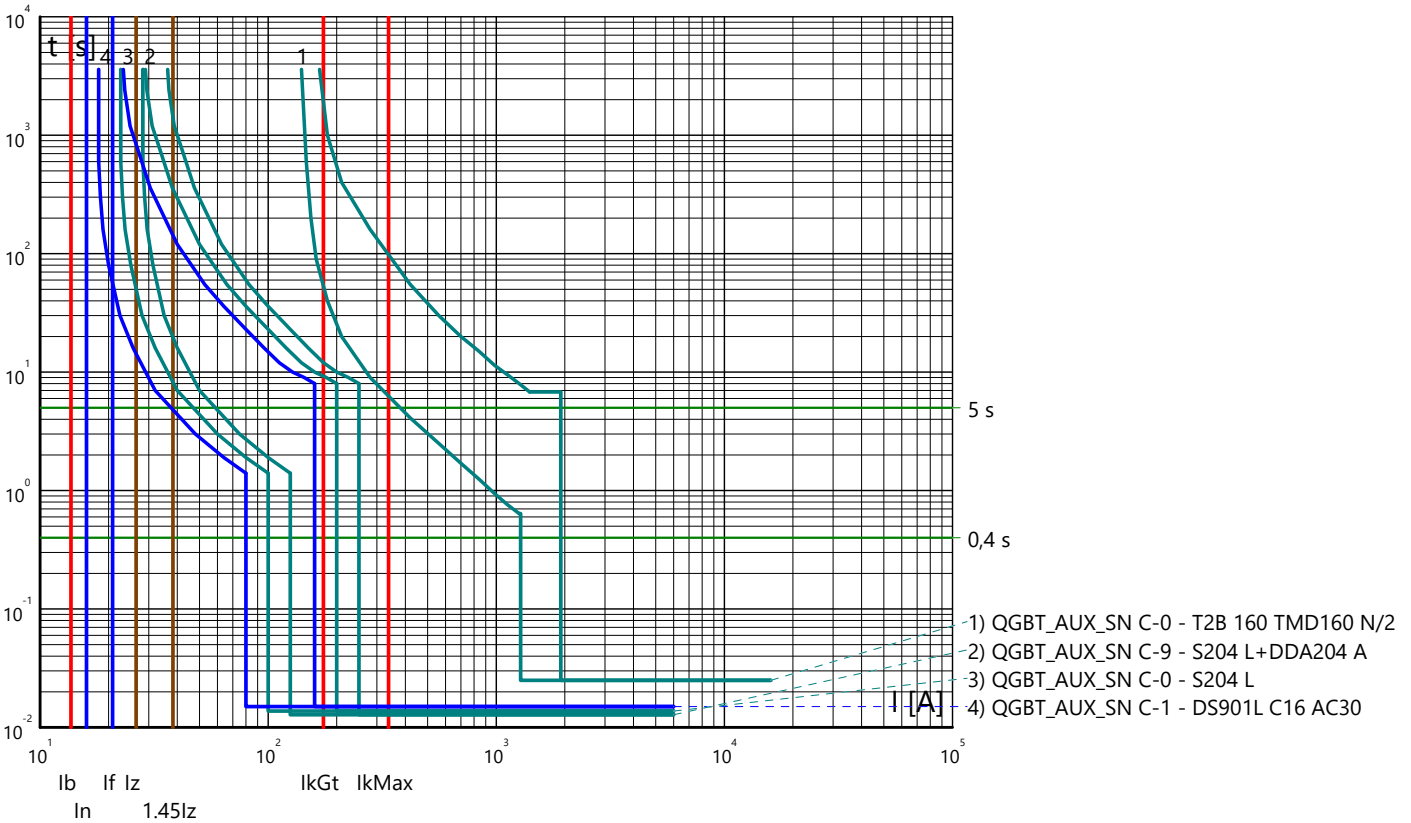

Curve tempo corrente: IMPIANTO AGROVOLTAICO "SERRAMANNA 1"
 Quadro: QUADRO GENERALE BT AUSILIARI - SEZIONE NORMALE

Partenza: QGBT_AUX_SN C-2

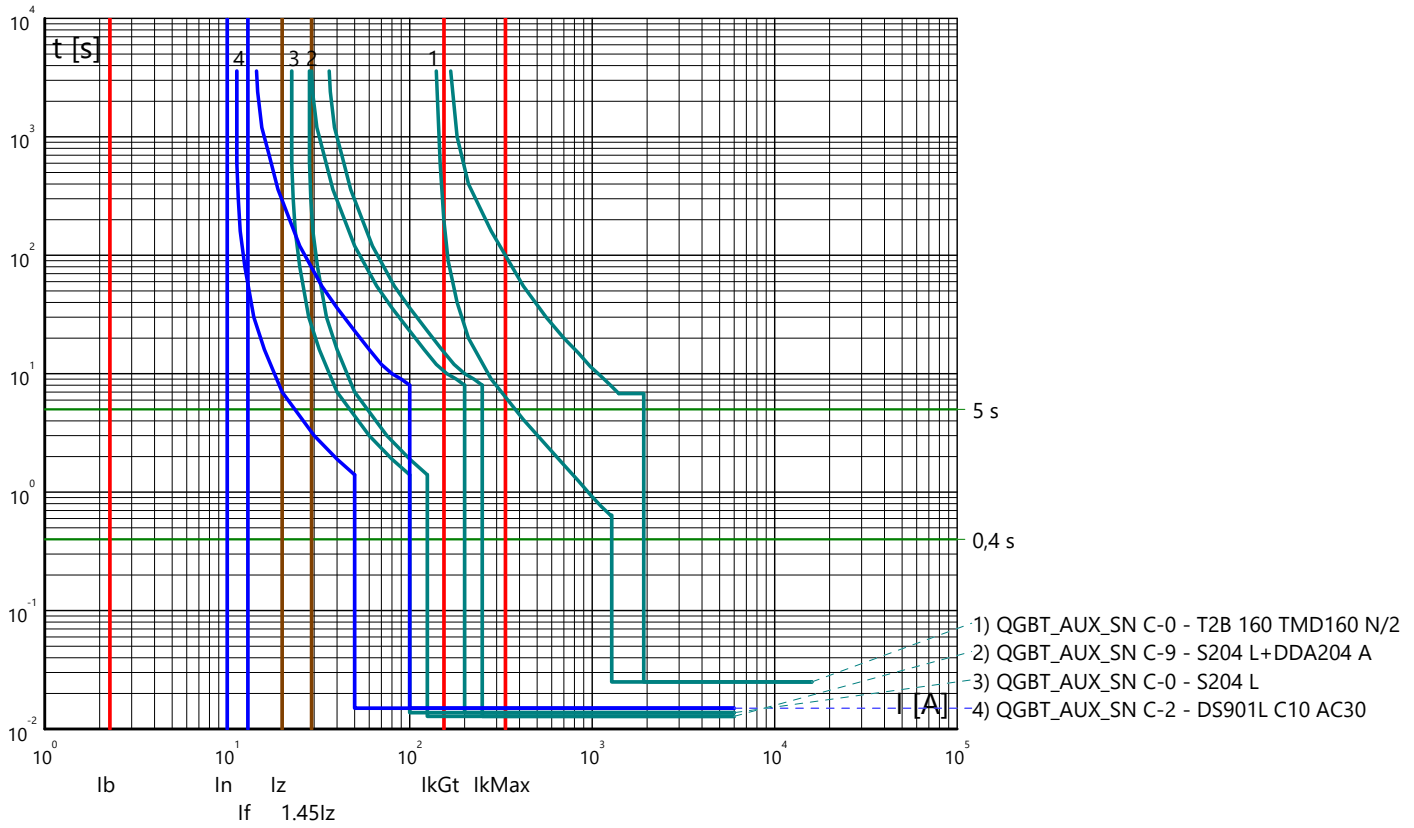

Partenza: QGBT_AUX_SN C-3

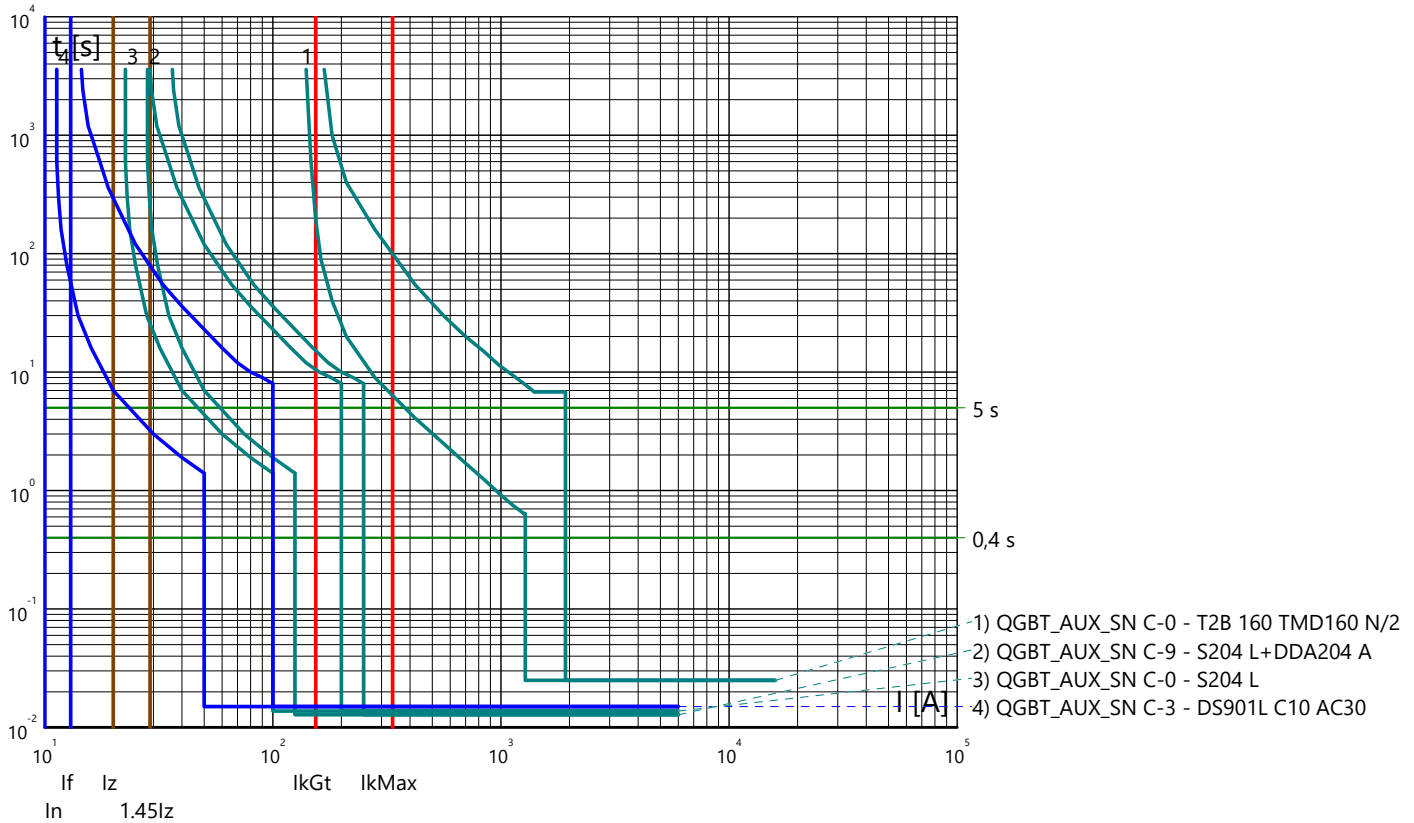

Curve tempo corrente: IMPIANTO AGROVOLTAICO "SERRAMANNA 1"
 Quadro: QUADRO GENERALE BT AUSILIARI - SEZIONE NORMALE

Partenza: QGBT_AUX_SN C-4

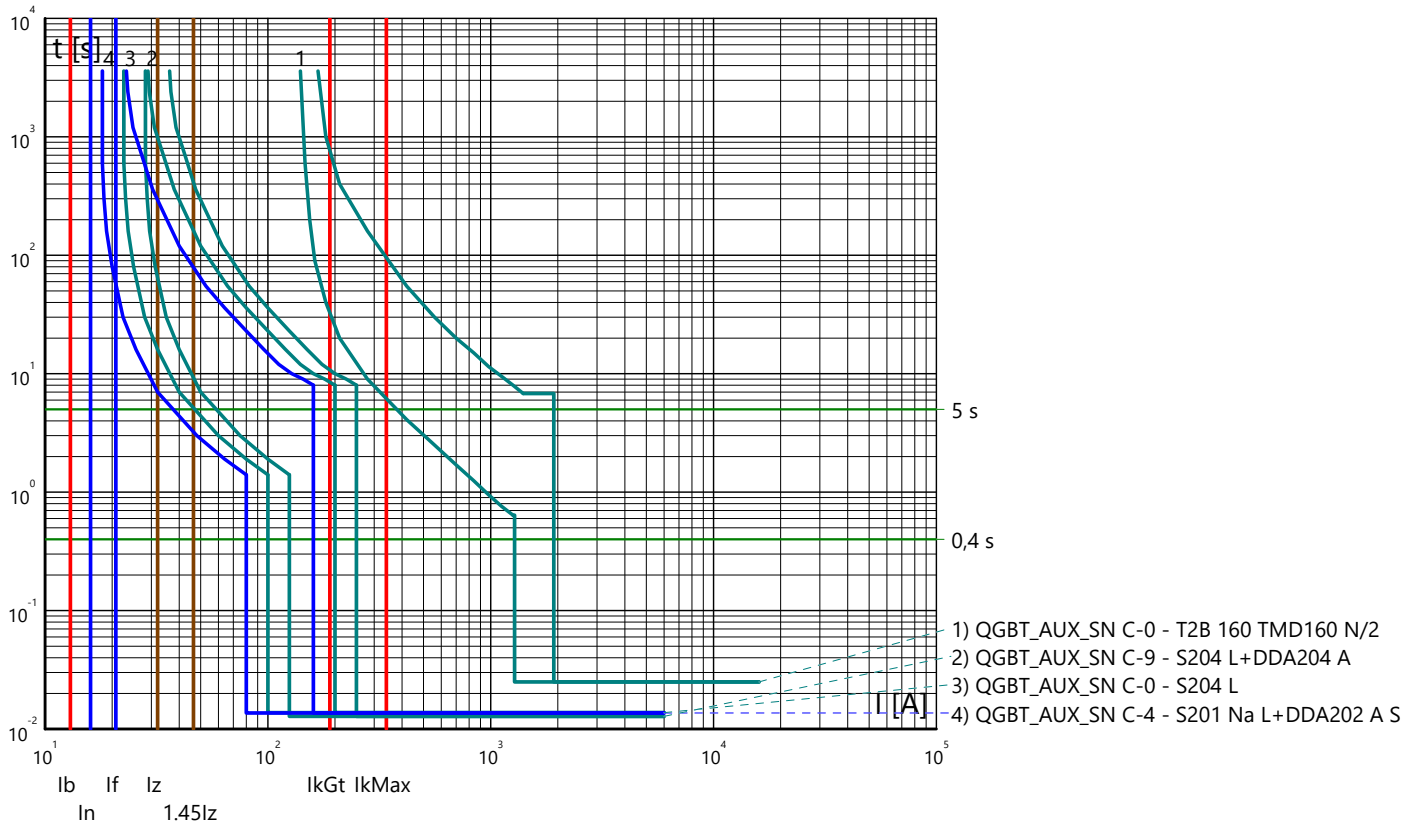

Curve tempo corrente: IMPIANTO AGROVOLTAICO "SERRAMANNA 1"
 Quadro: QUADRO GENERALE BT AUSILIARI - SEZIONE UPS

Arrivo: QGBT_AUX_UPS C-0

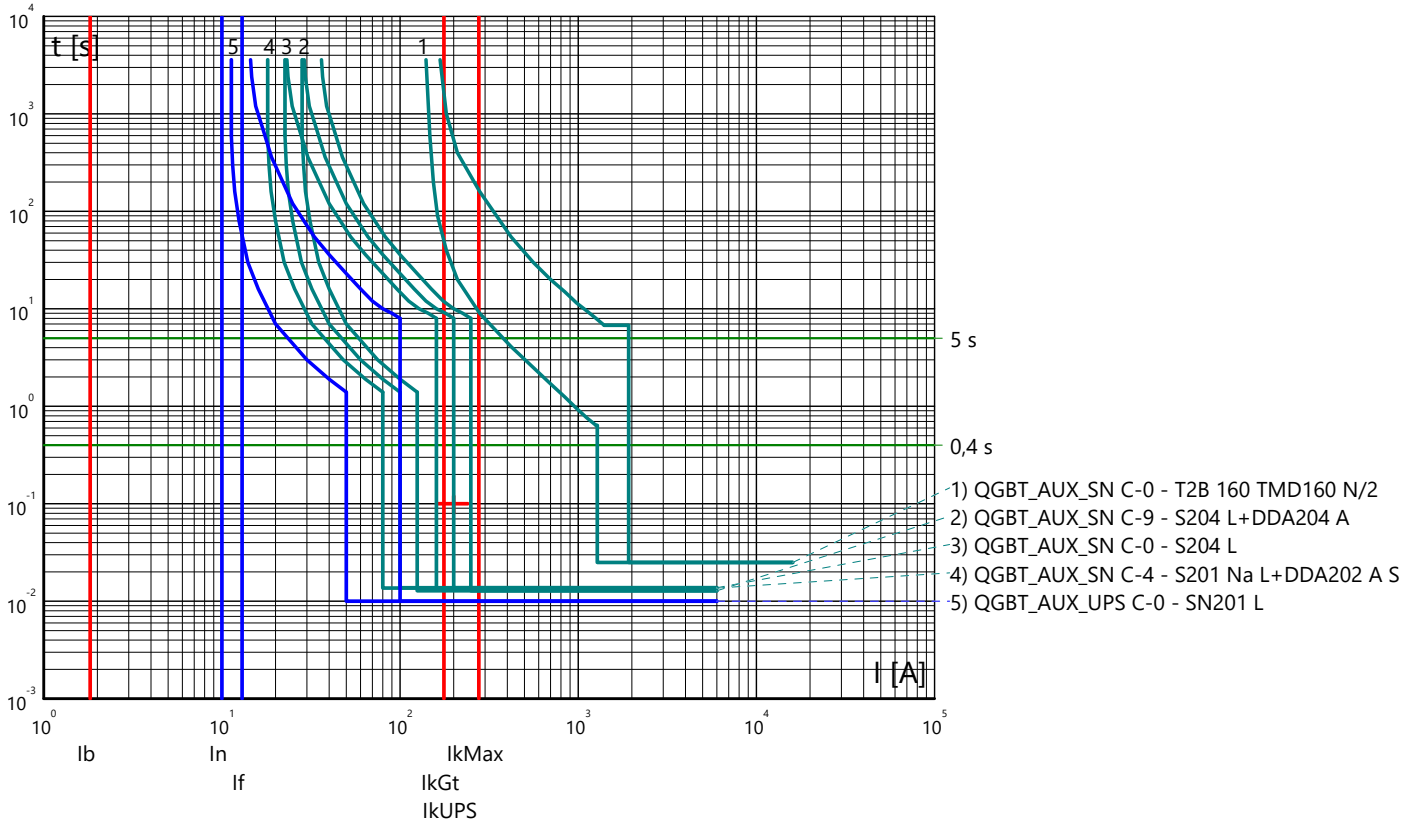

Partenza: QGBT_AUX_UPS C-1

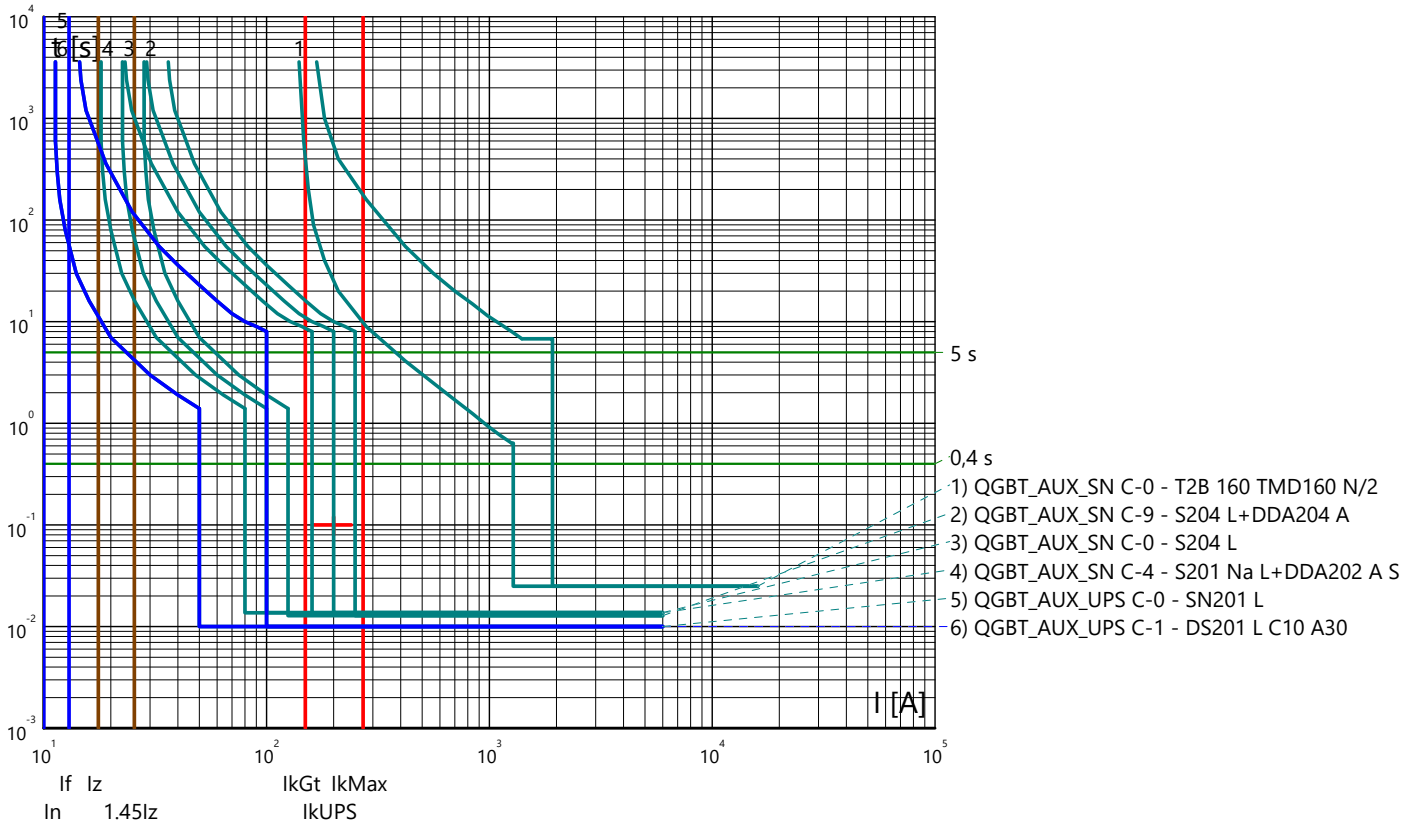

Curve tempo corrente: IMPIANTO AGROVOLTAICO "SERRAMANNA 1"
 Quadro: QUADRO GENERALE BT AUSILIARI - SEZIONE UPS

Partenza: QGBT_AUX_UPS C-2

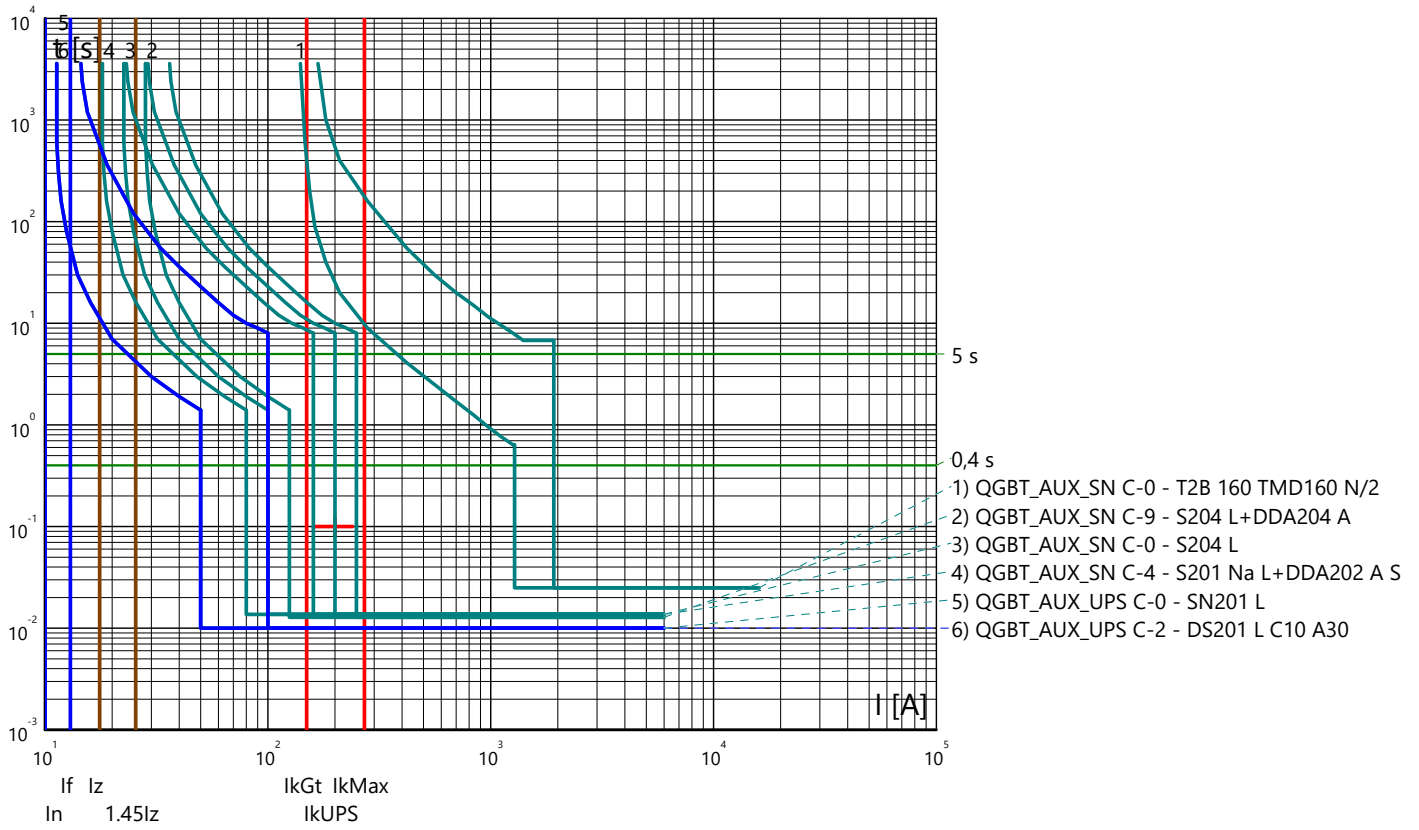

Curve tempo corrente: IMPIANTO AGROVOLTAICO "SERRAMANNA 1"
 Quadro: QUADRO MT CABINA CAMPO 2

Arrivo: QMT_C2 C-0

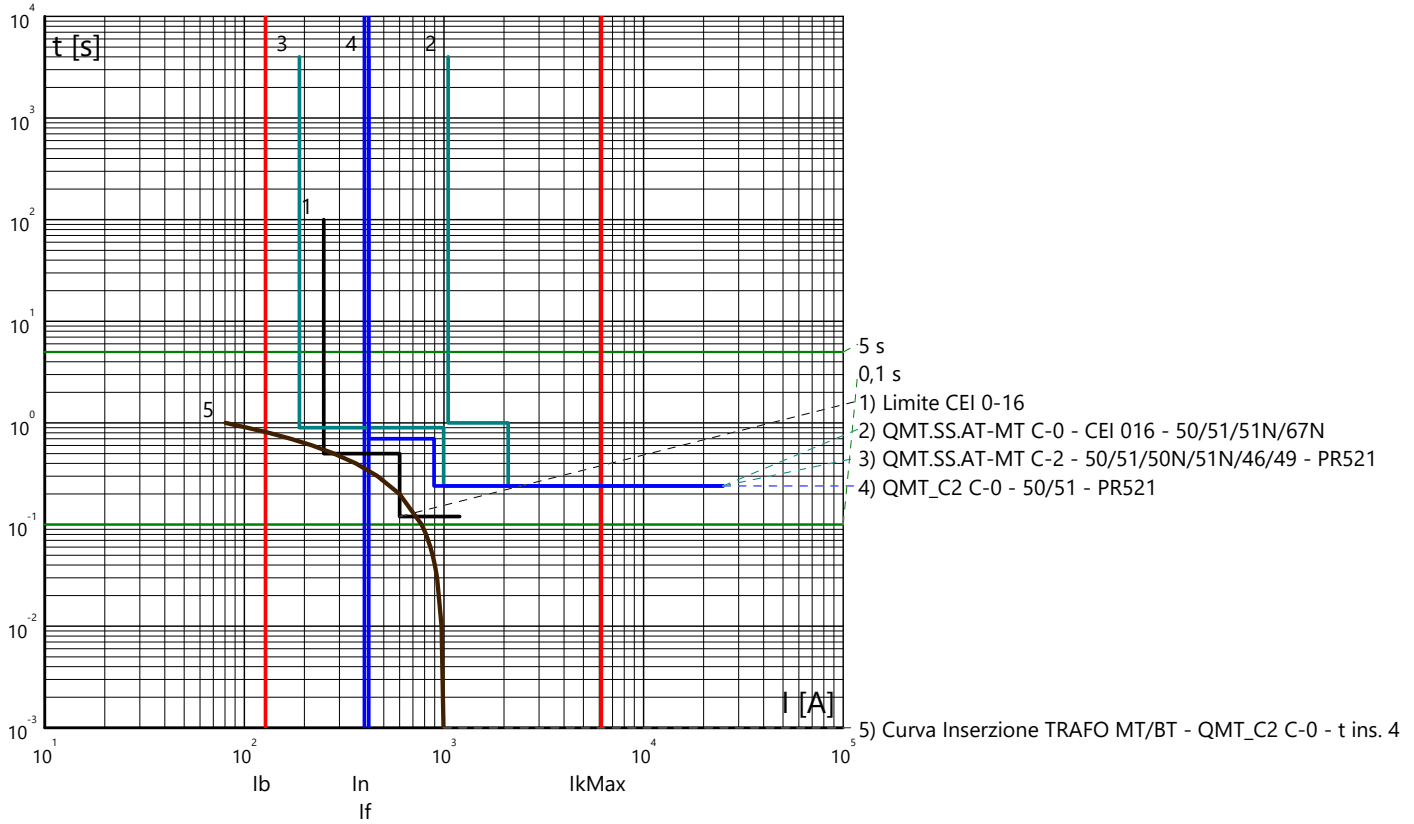

Partenza: QMT_C2 C-1

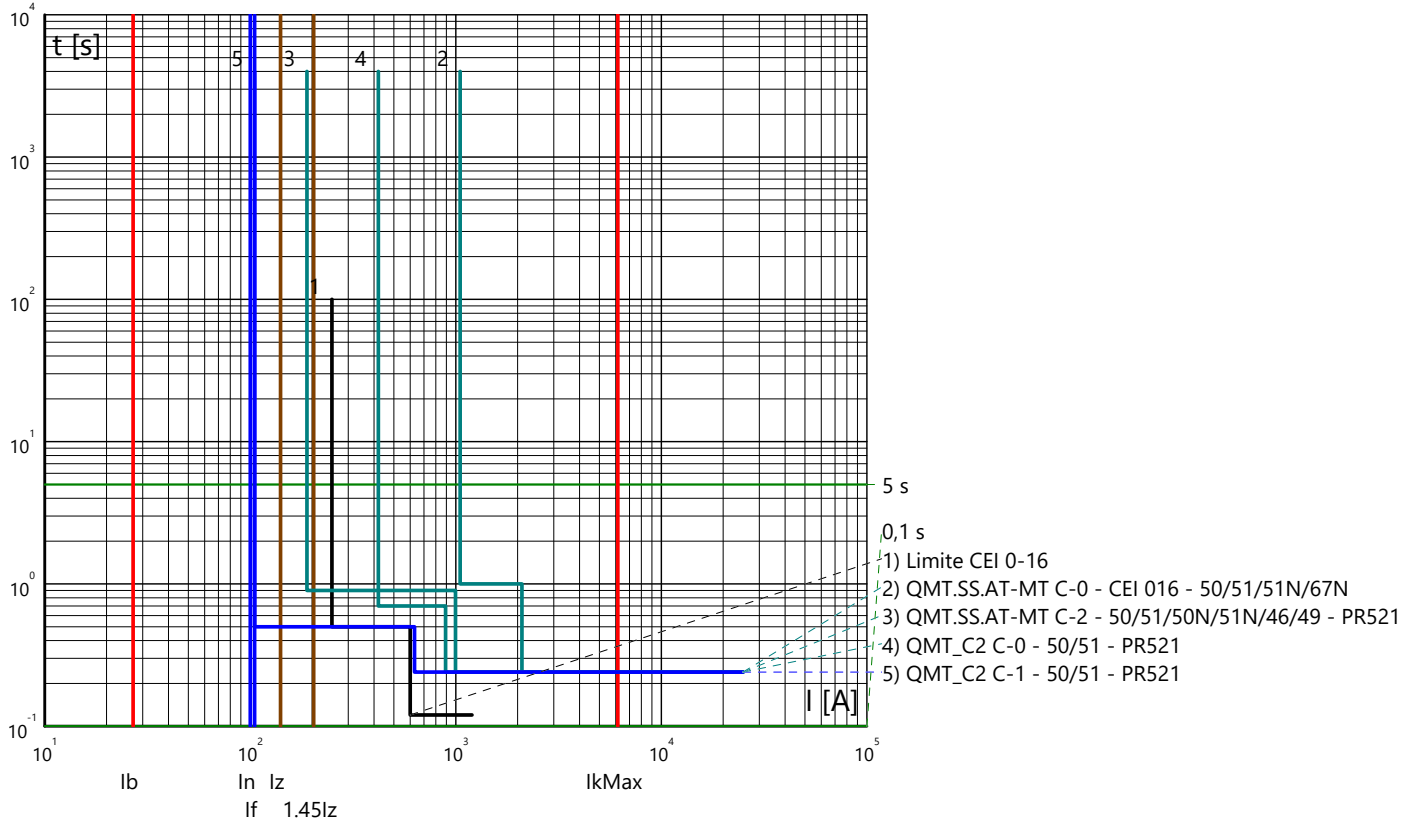

Curve tempo corrente: IMPIANTO AGROVOLTAICO "SERRAMANNA 1"
 Quadro: QUADRO MT CABINA CAMPO 2

Partenza: QMT_C2 C-2

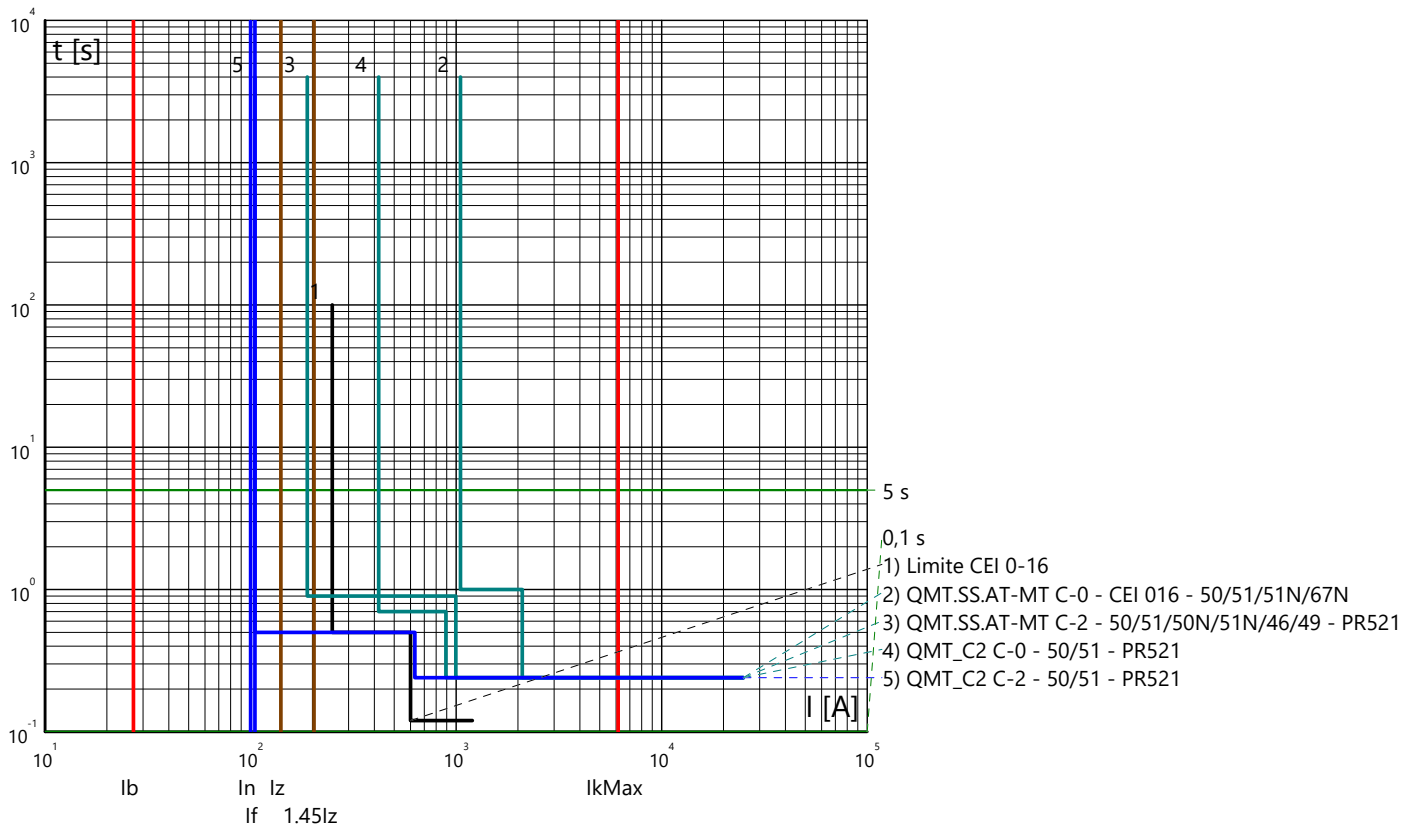

Partenza: QMT_C2 C-3

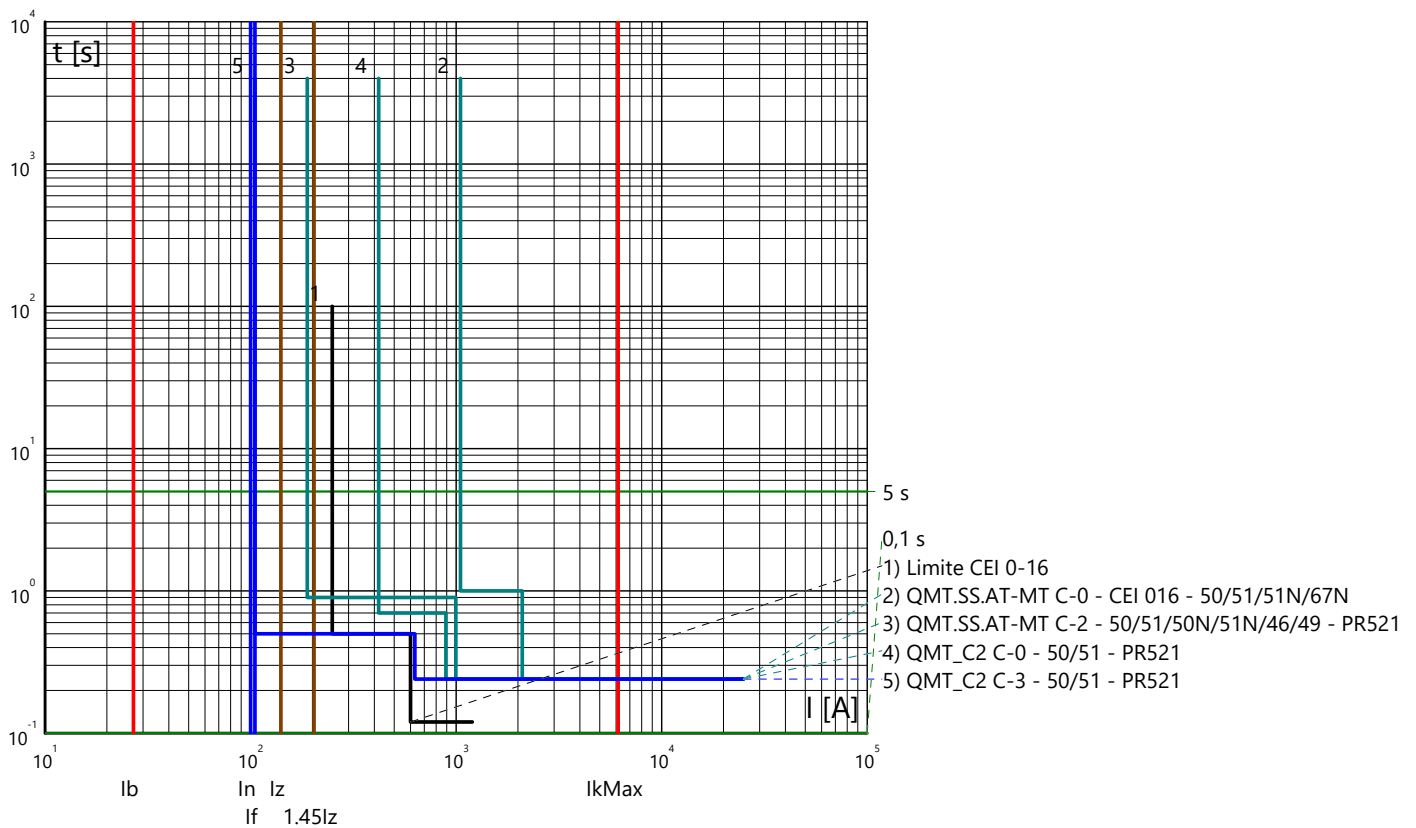

Curve tempo corrente: IMPIANTO AGROVOLTAICO "SERRAMANNA 1"
 Quadro: QUADRO MT CABINA CAMPO 2

Partenza: QMT_C2 C-4

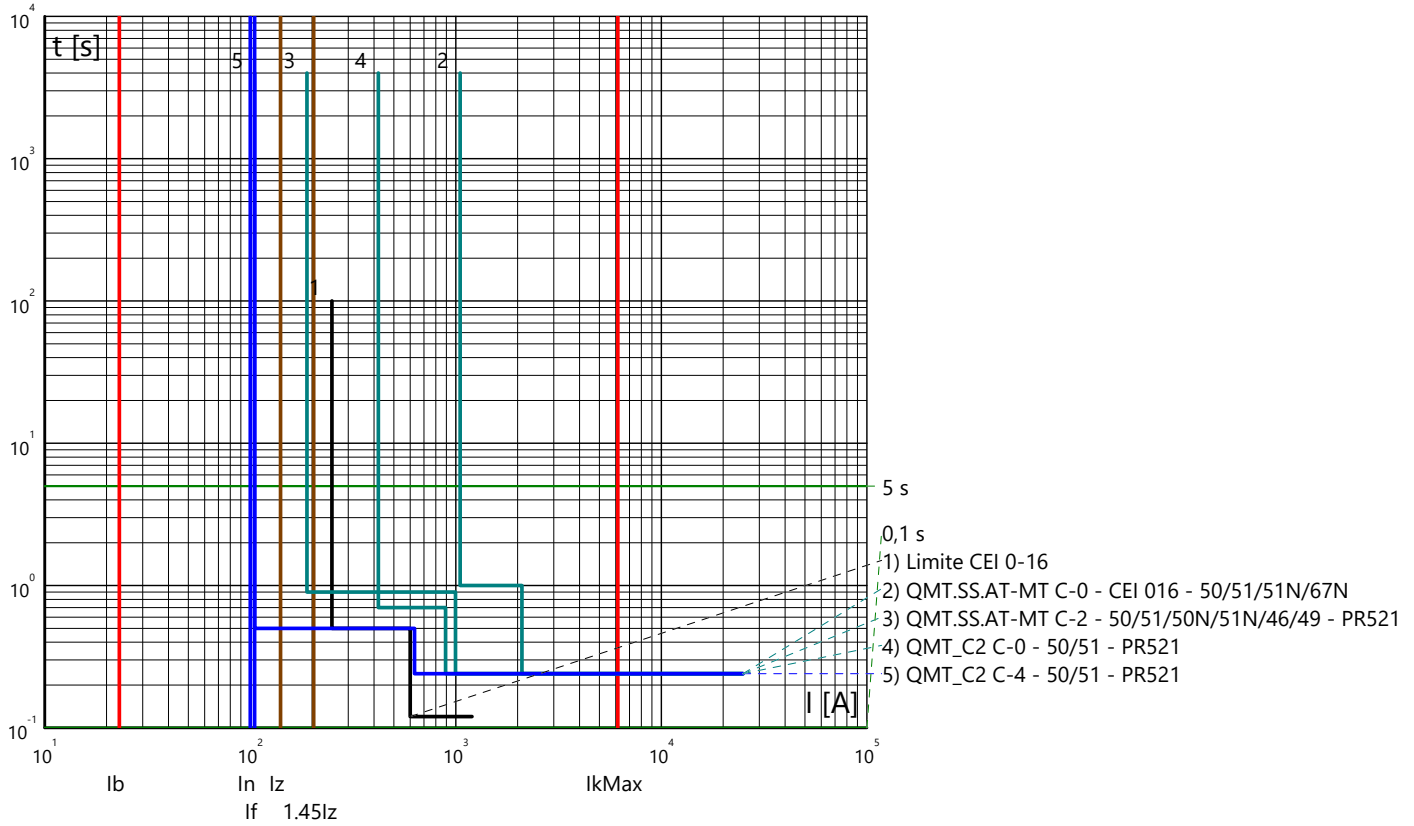

Partenza: QMT_C2 C-5

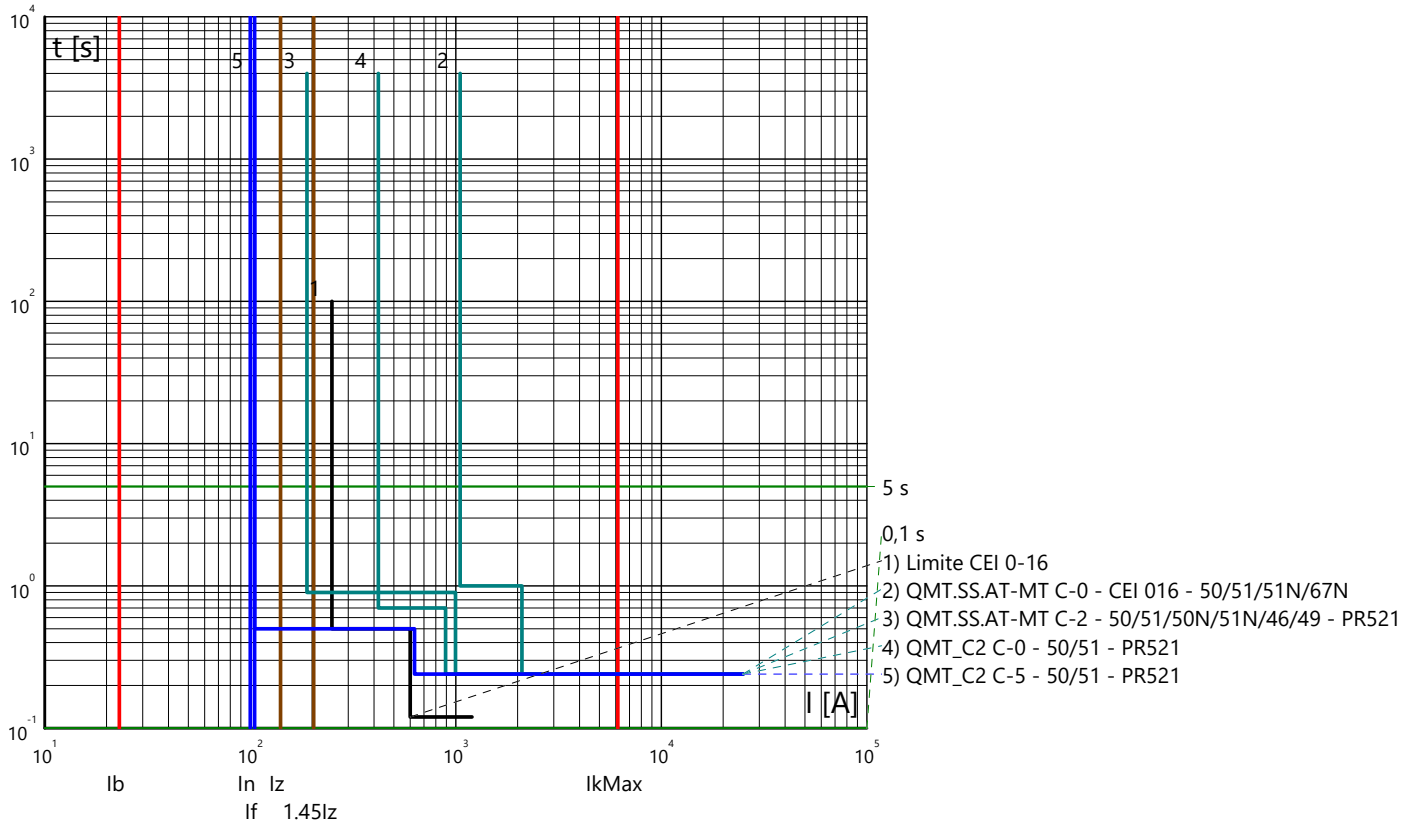

Curve tempo corrente: IMPIANTO AGROVOLTAICO "SERRAMANNA 1"
 Quadro: QUADRO MT CABINA CAMPO 2

Partenza: QMT_C2 C-6

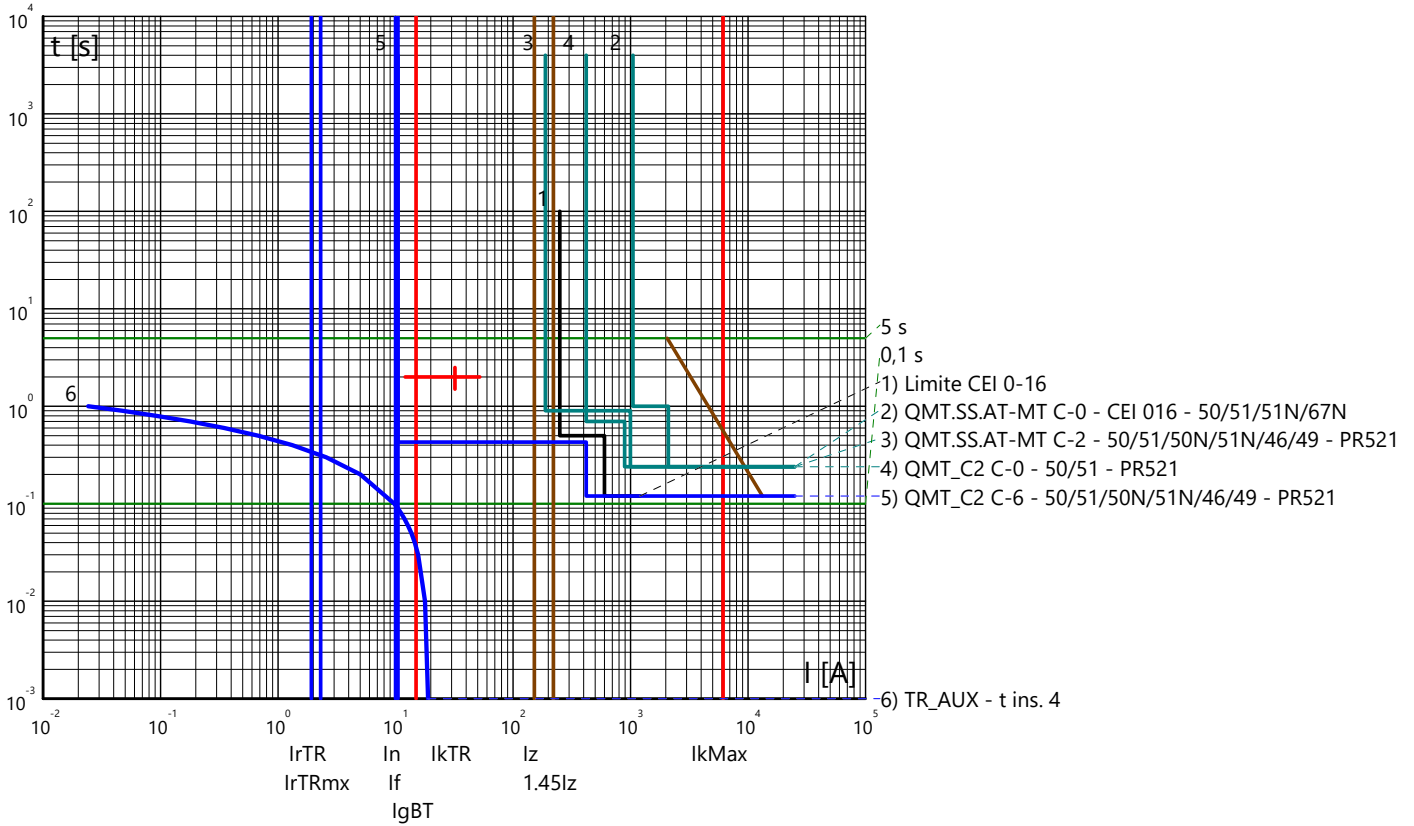

Partenza: QMT_SC2-1 C-1

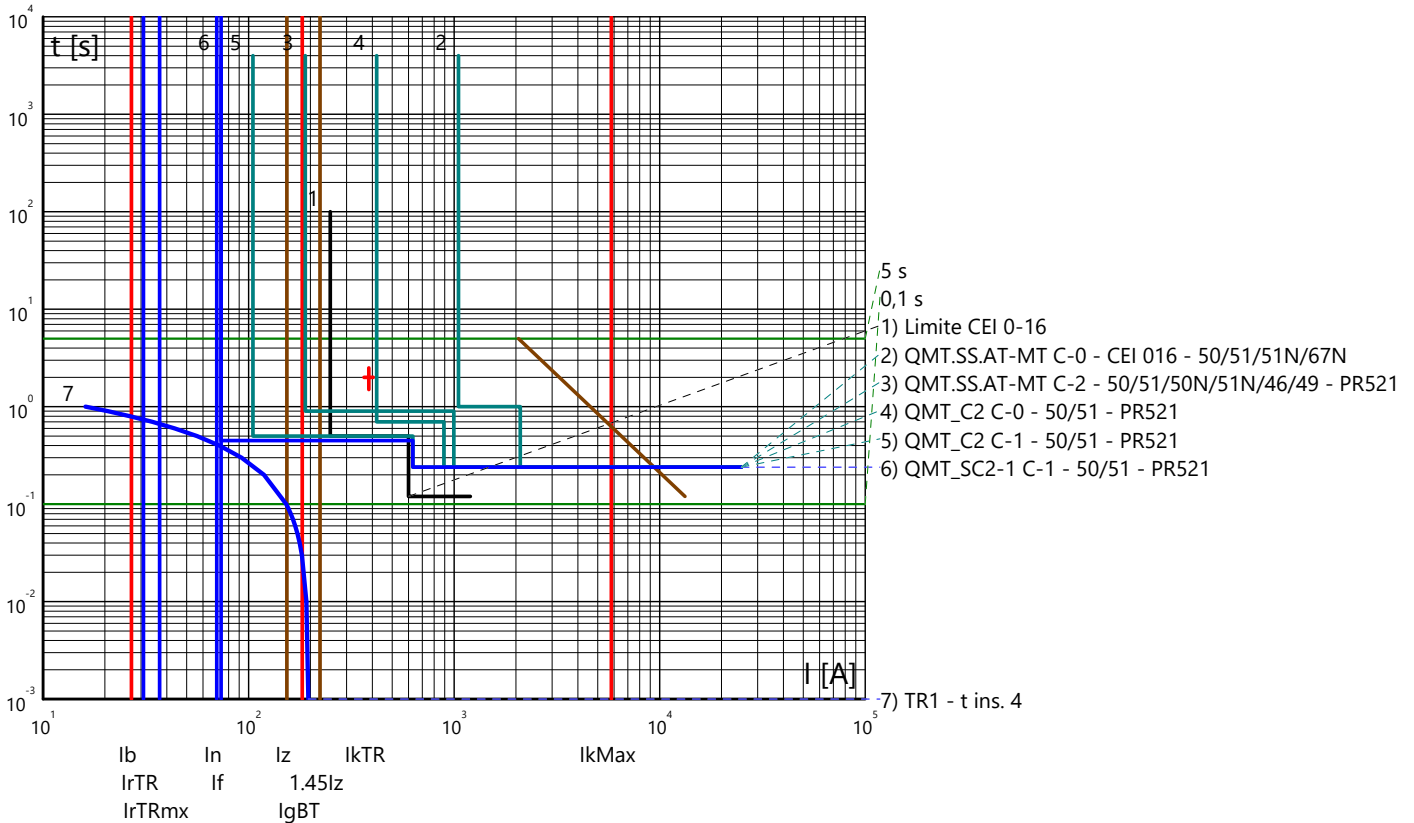

Curve tempo corrente: IMPIANTO AGROVOLTAICO "SERRAMANNA 1"
 Quadro: QUADRO GENERALE BT SOTTOCAMPO 2-1

Arrivo: QGBT_SC2-1 C-0

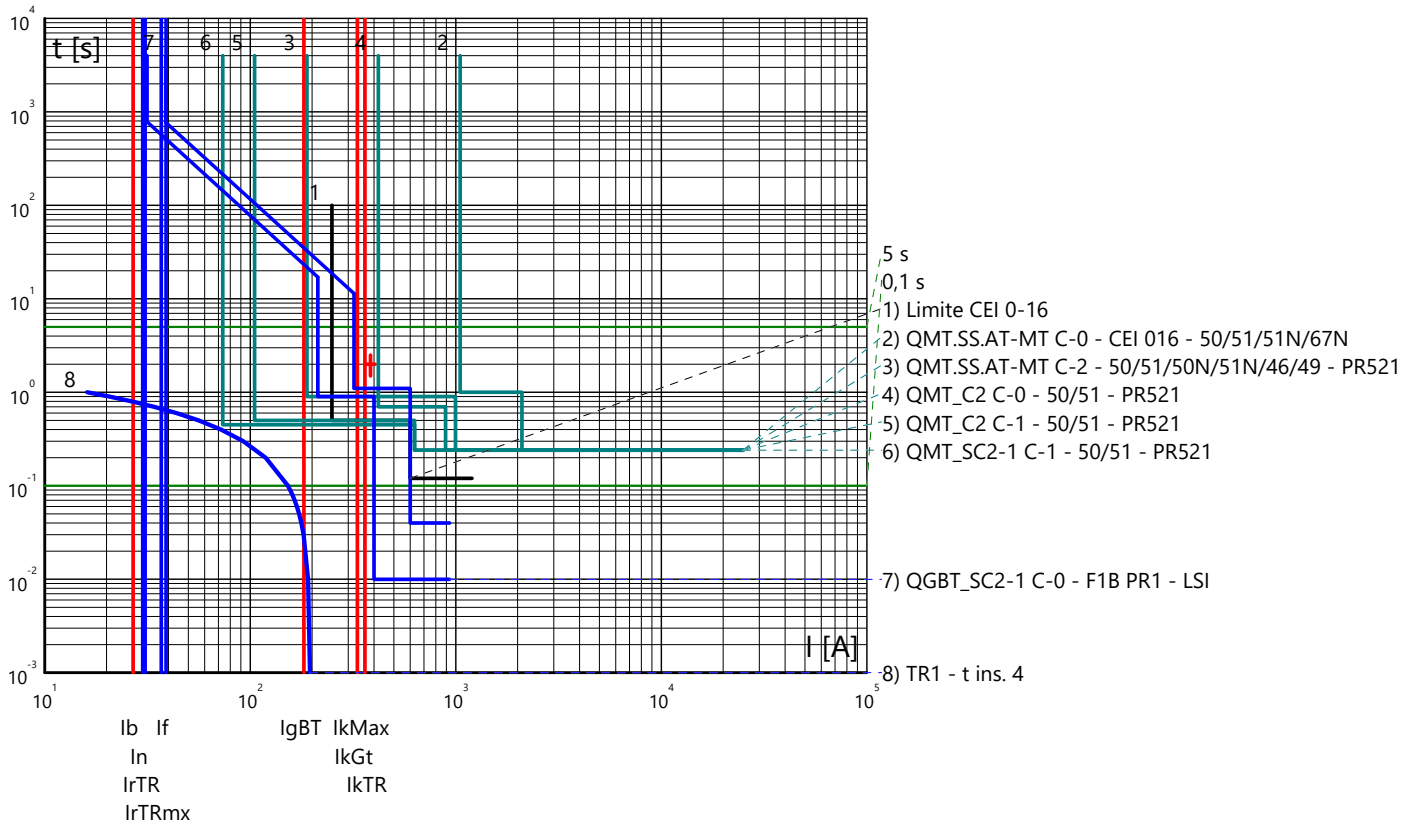

Partenza: QGBT_SC2-1 C-1

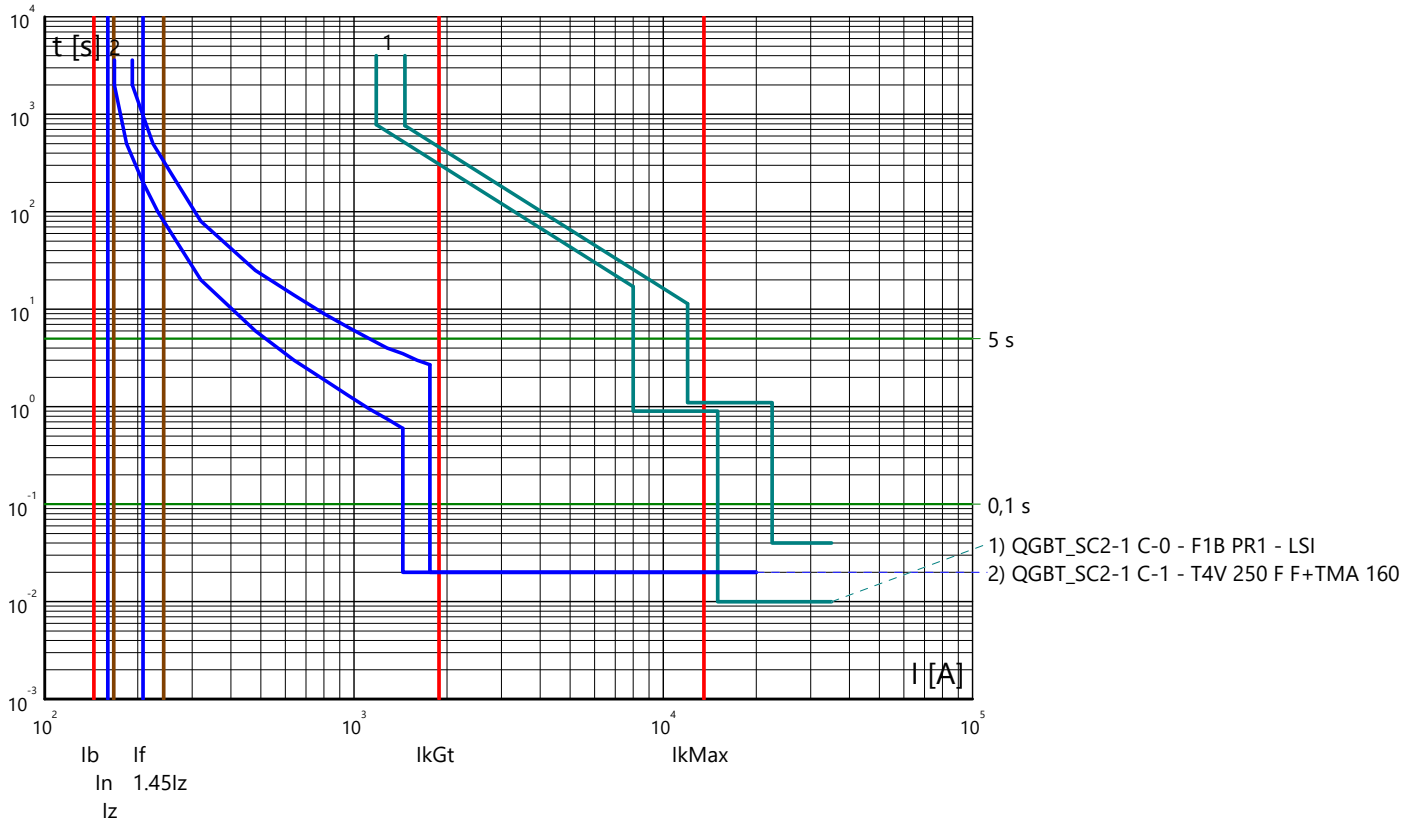

Curve tempo corrente: IMPIANTO AGROVOLTAICO "SERRAMANNA 1"
 Quadro: QUADRO GENERALE BT SOTTOCAMPO 2-1

Partenza: QGBT_SC2-1 C-2

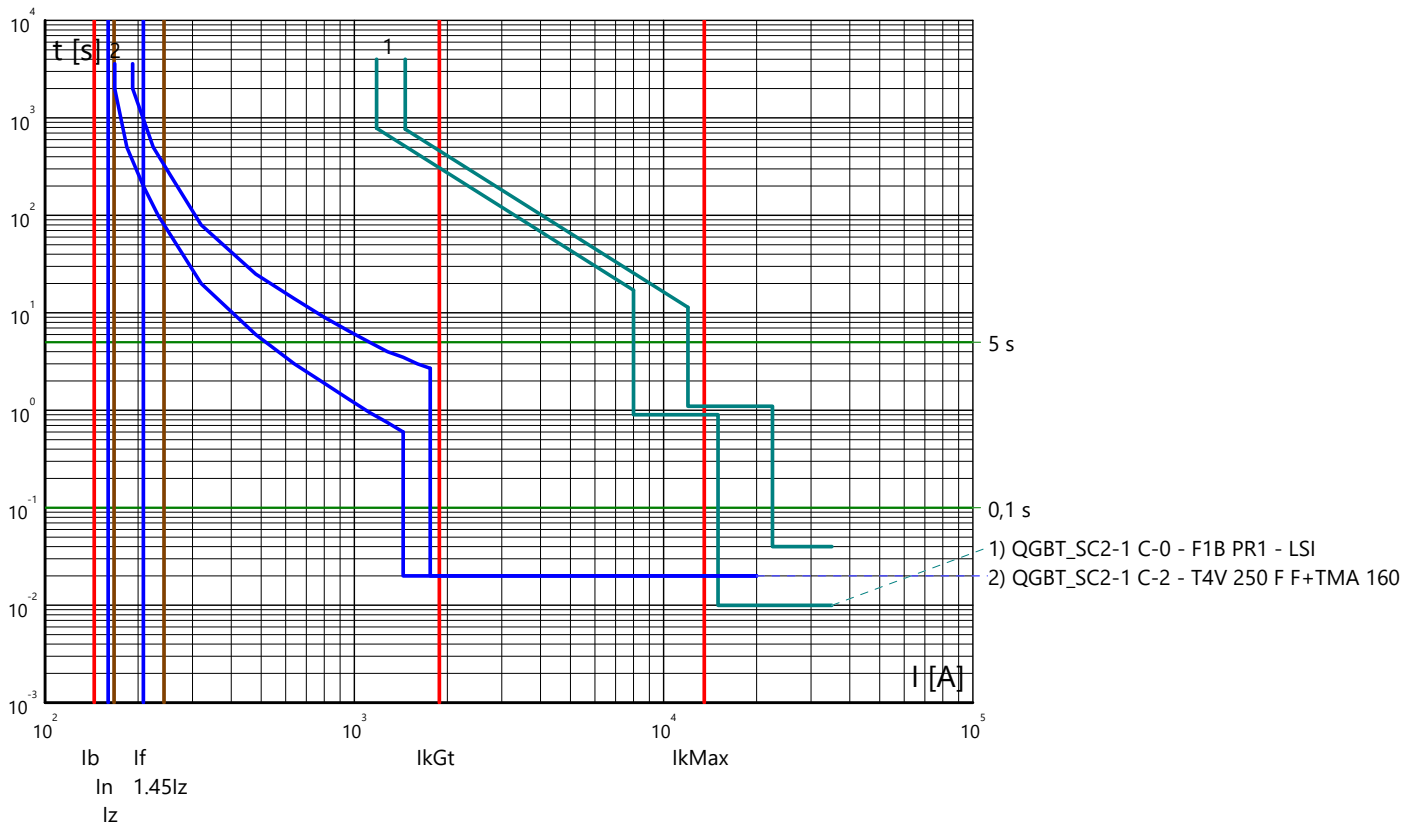

Partenza: QGBT_SC2-1 C-3

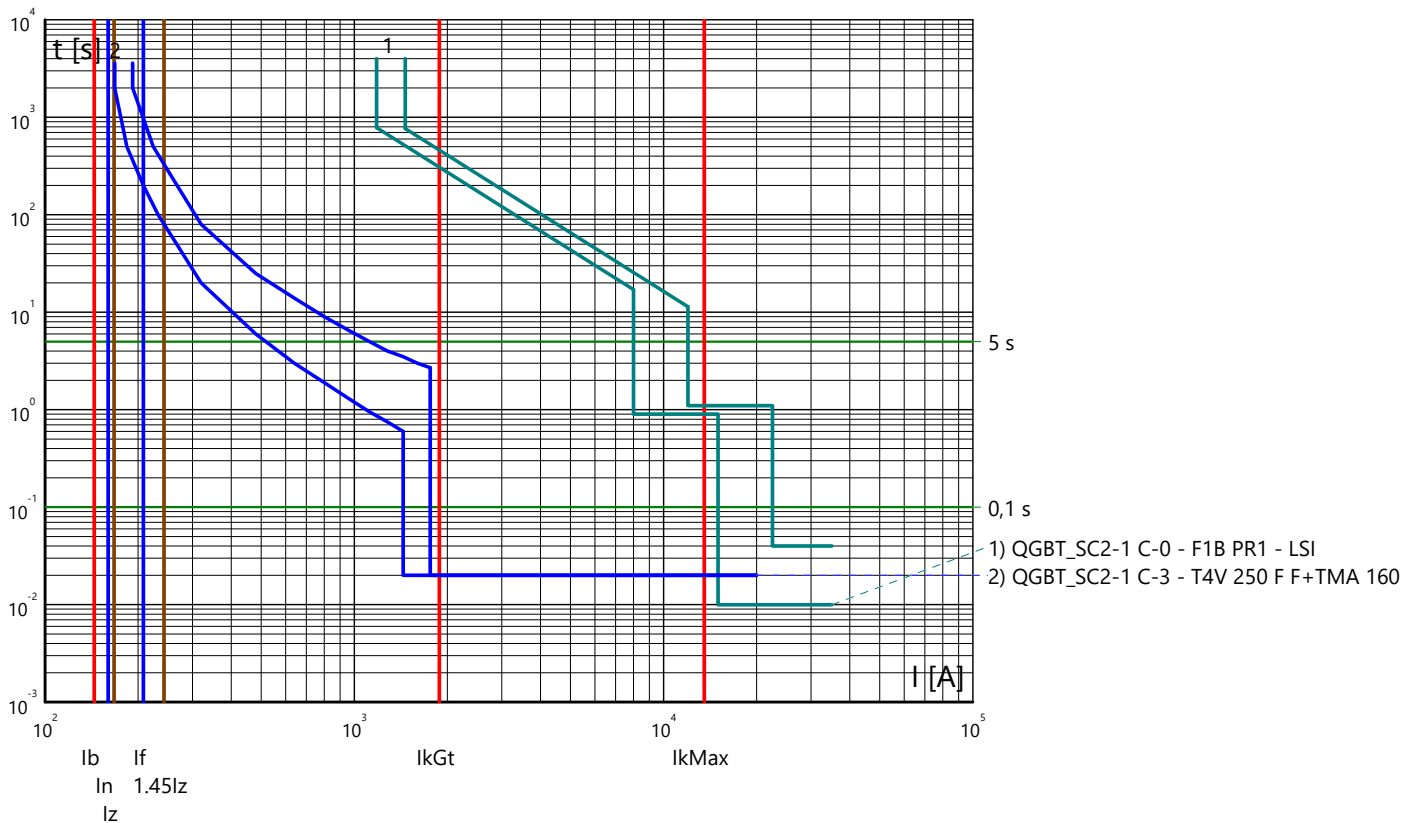

Curve tempo corrente: IMPIANTO AGROVOLTAICO "SERRAMANNA 1"
 Quadro: QUADRO GENERALE BT SOTTOCAMPO 2-1

Partenza: QGBT_SC2-1 C-4

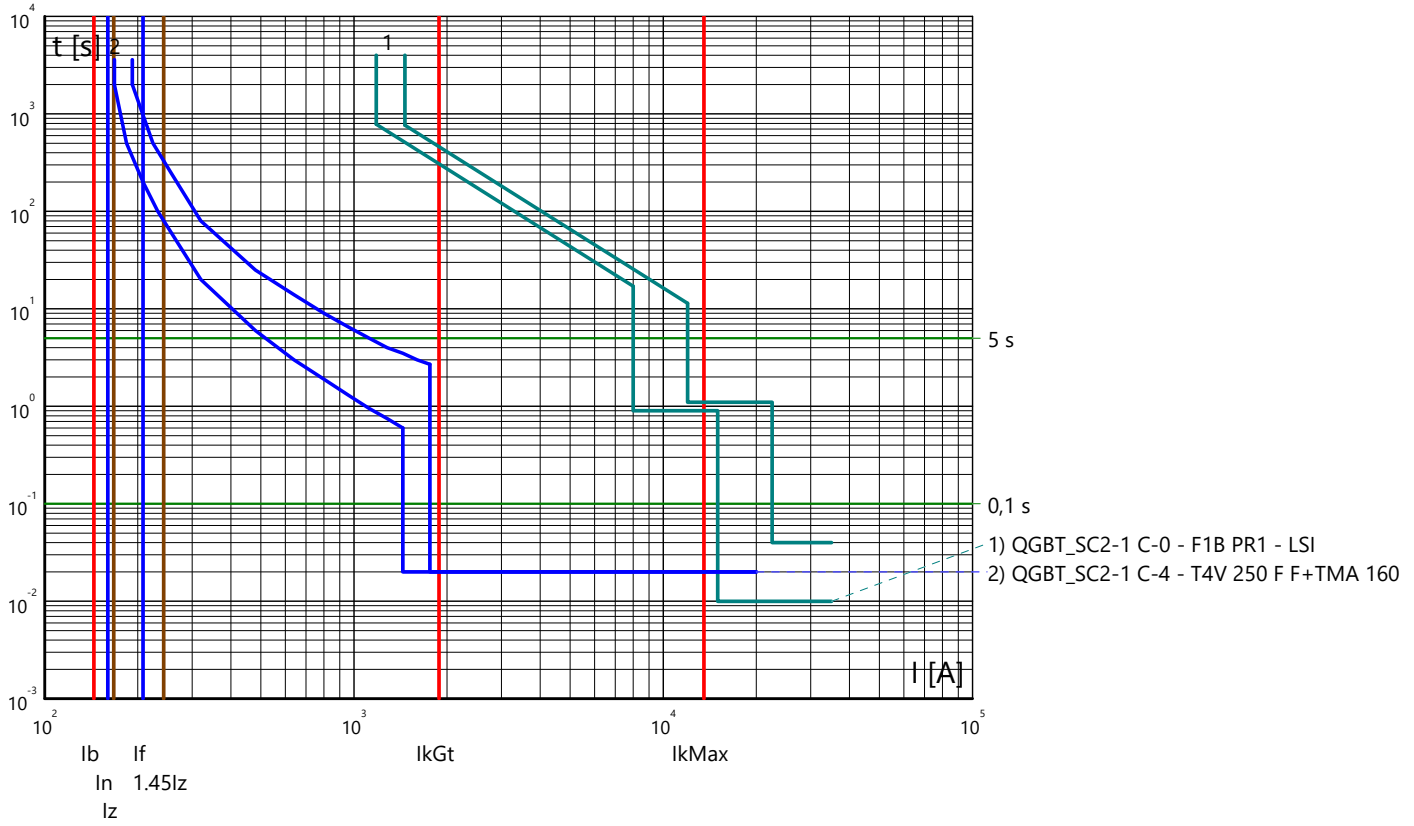

Partenza: QGBT_SC2-1 C-5

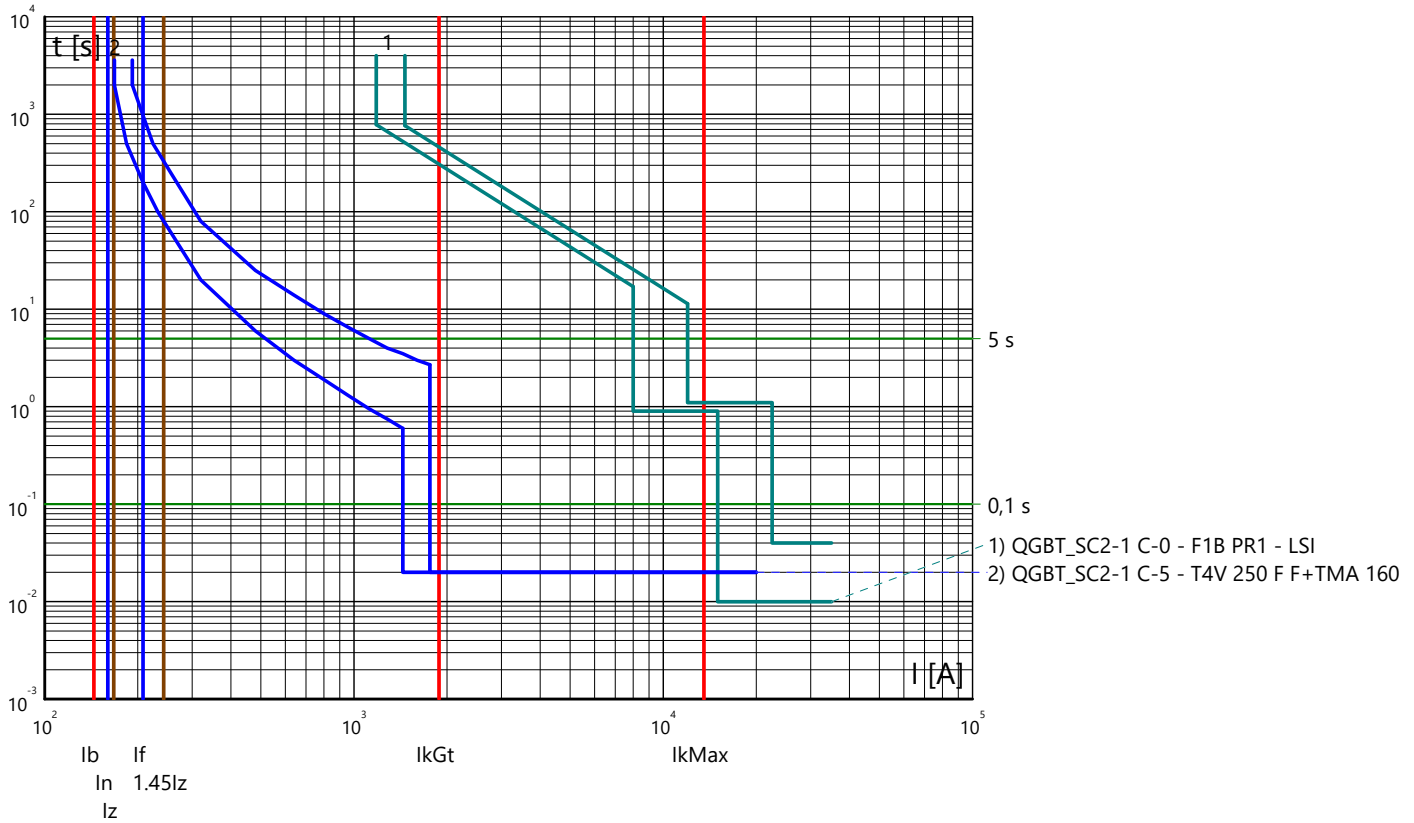

Curve tempo corrente: IMPIANTO AGROVOLTAICO "SERRAMANNA 1"
 Quadro: QUADRO GENERALE BT SOTTOCAMPO 2-1

Partenza: QGBT_SC2-1 C-6

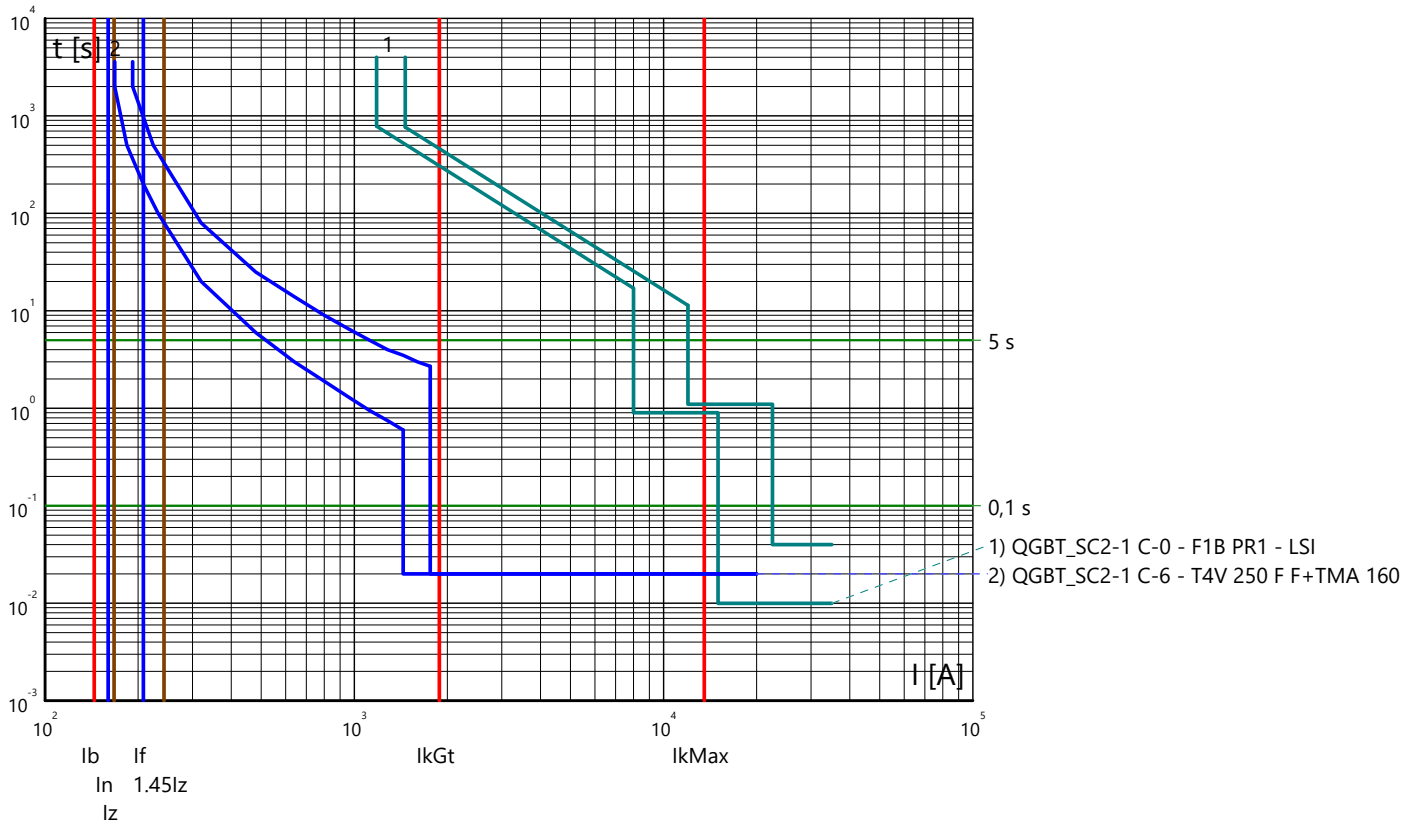

Partenza: QGBT_SC2-1 C-7

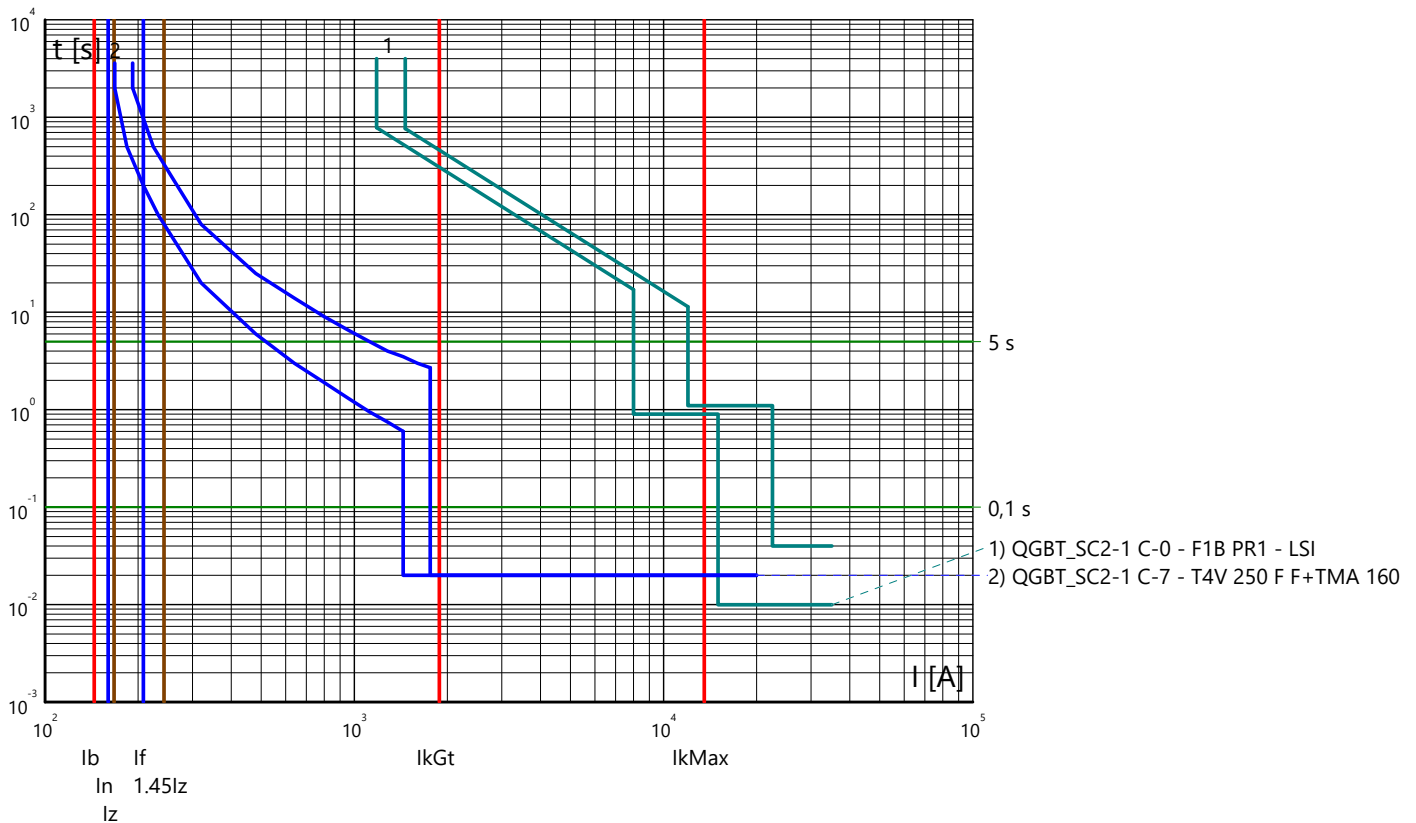

Curve tempo corrente: IMPIANTO AGROVOLTAICO "SERRAMANNA 1"
 Quadro: QUADRO MT SOTTOCAMPO 2-2

Partenza: QMT_SC2-2 C-1

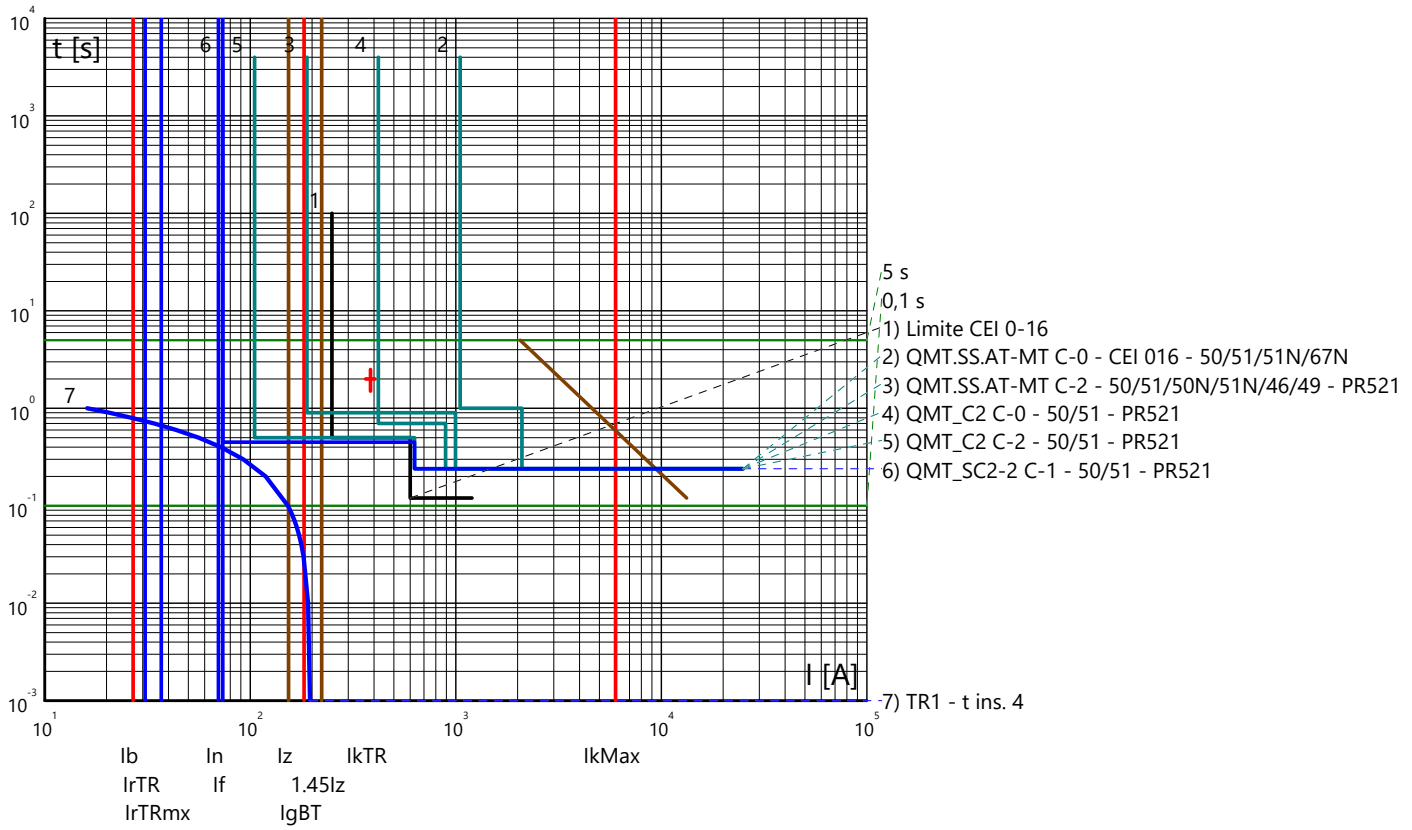

Curve tempo corrente: IMPIANTO AGROVOLTAICO "SERRAMANNA 1"
 Quadro: QUADRO GENERALE BT SOTTOCAMPO 2-2

Arrivo: QGBT_SC2-2 C-0

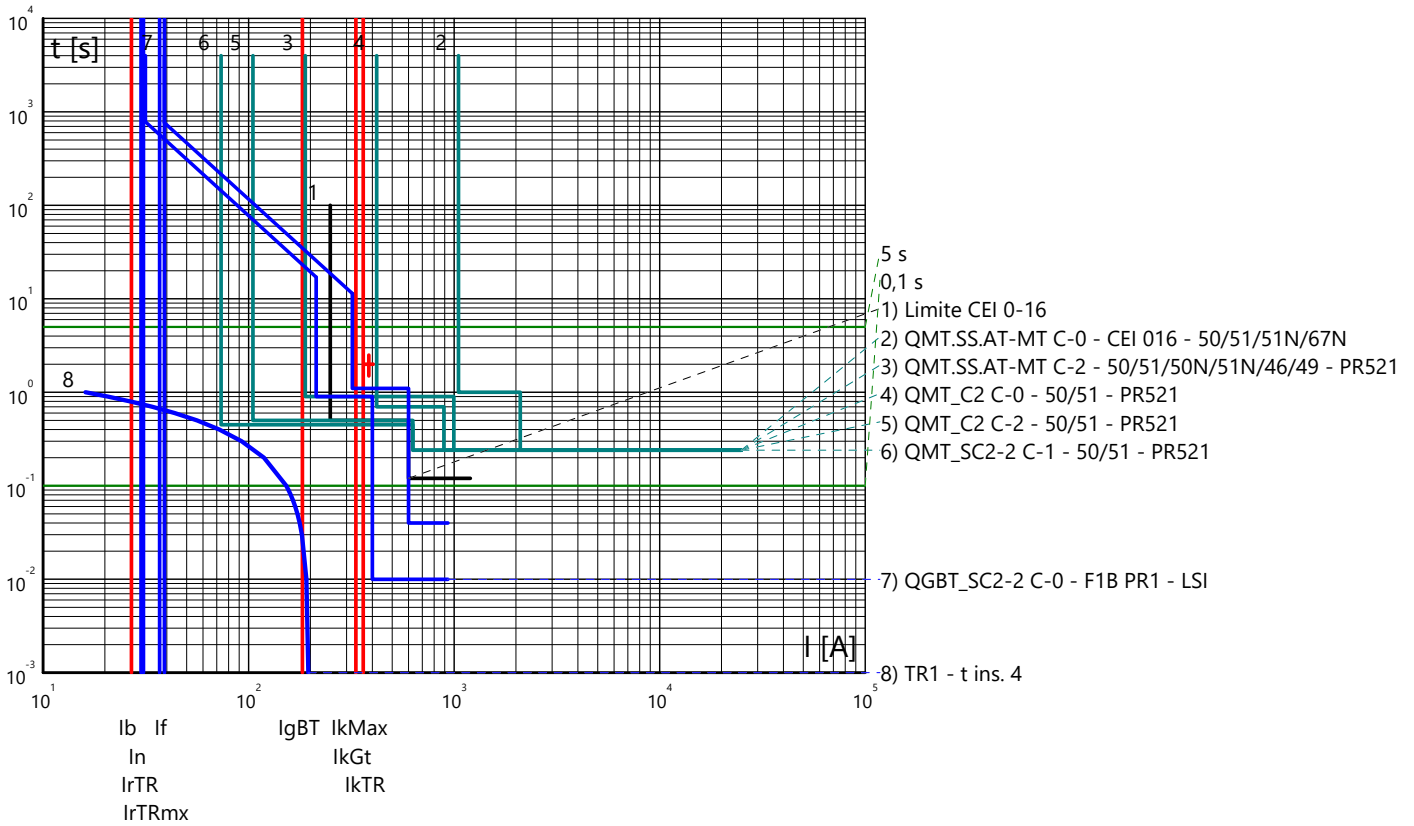

Partenza: QGBT_SC2-2 C-1

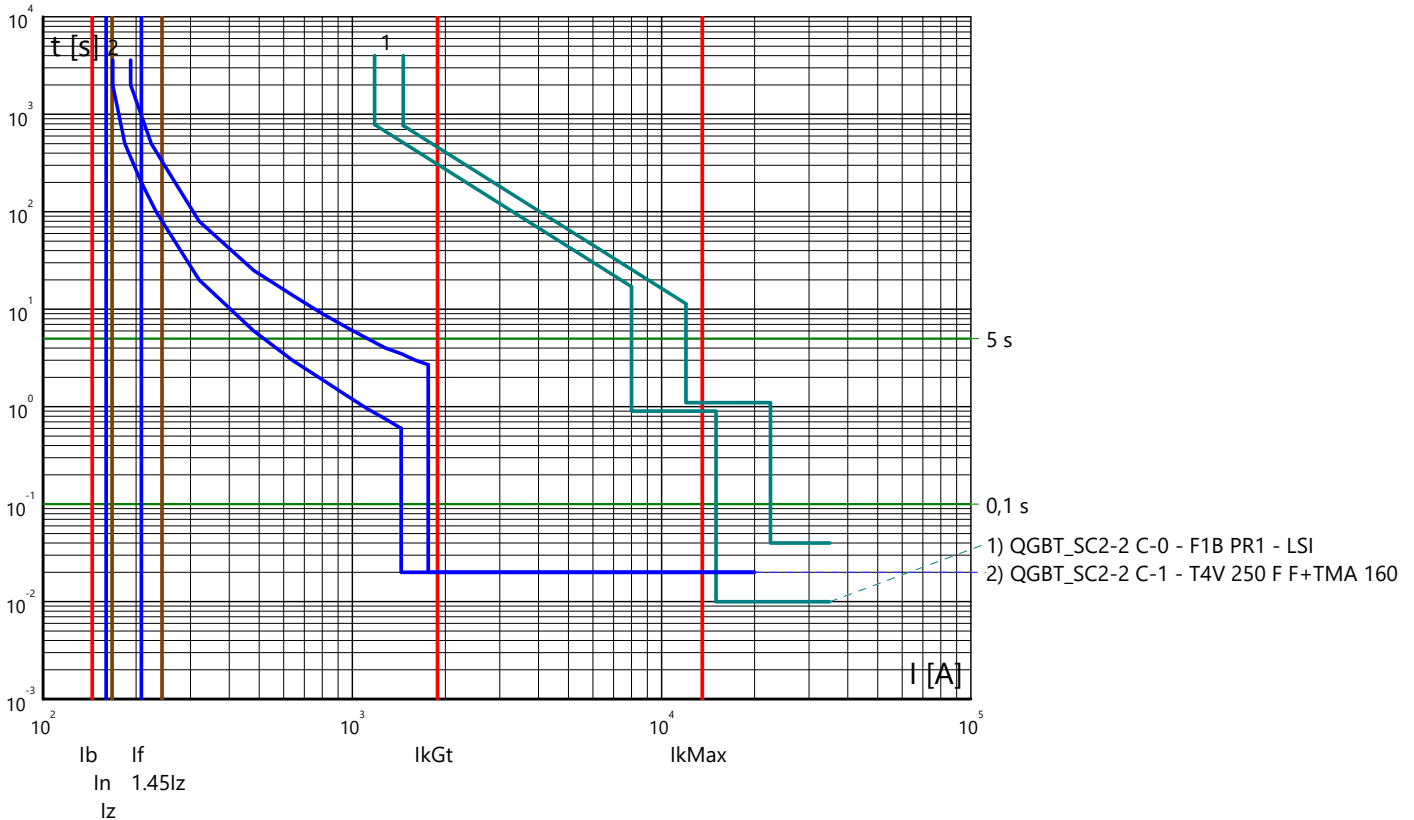

Curve tempo corrente: IMPIANTO AGROVOLTAICO "SERRAMANNA 1"
 Quadro: QUADRO GENERALE BT SOTTOCAMPO 2-2

Partenza: QGBT_SC2-2 C-2

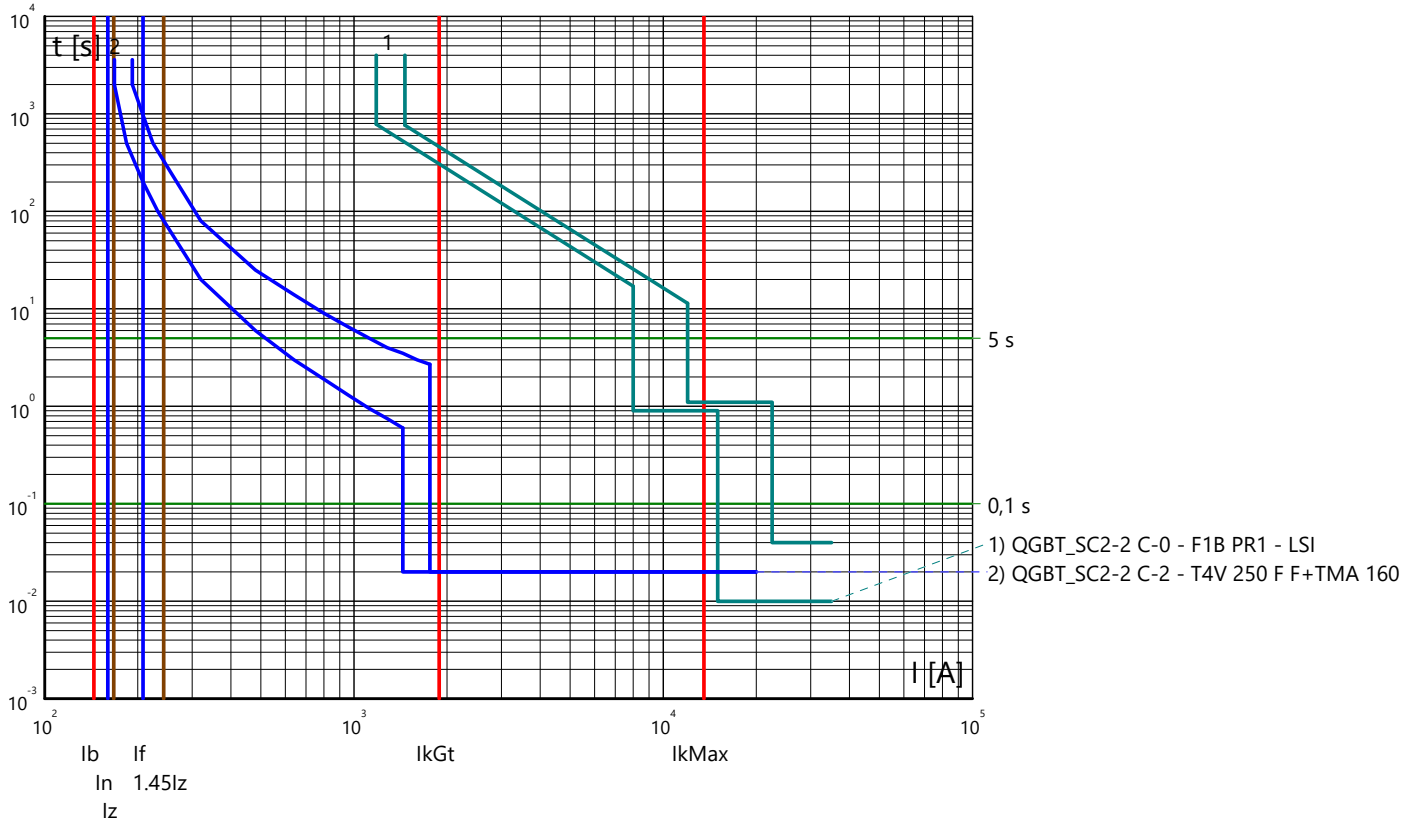

Partenza: QGBT_SC2-2 C-3

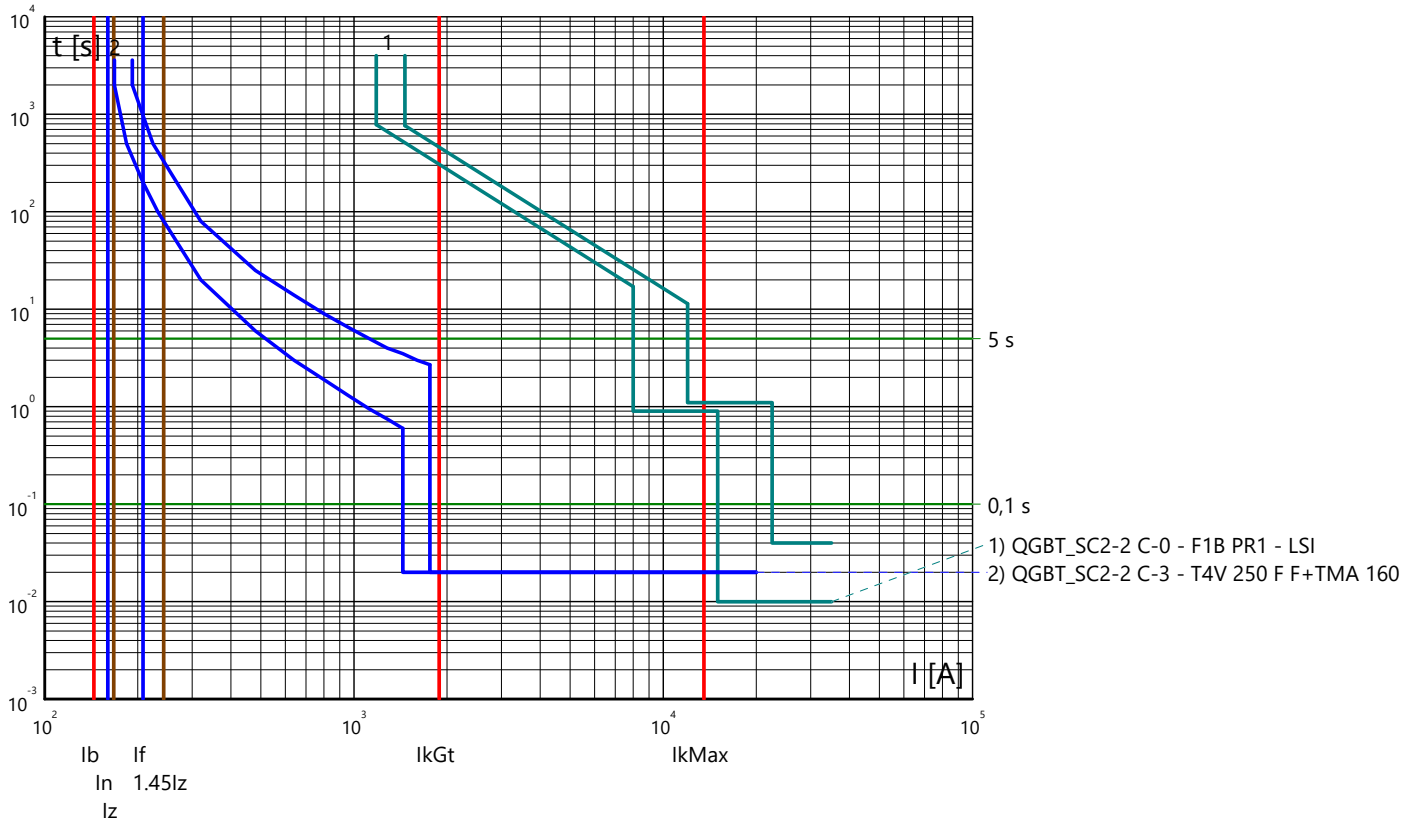

Curve tempo corrente: IMPIANTO AGROVOLTAICO "SERRAMANNA 1"
 Quadro: QUADRO GENERALE BT SOTTOCAMPO 2-2

Partenza: QGBT_SC2-2 C-4

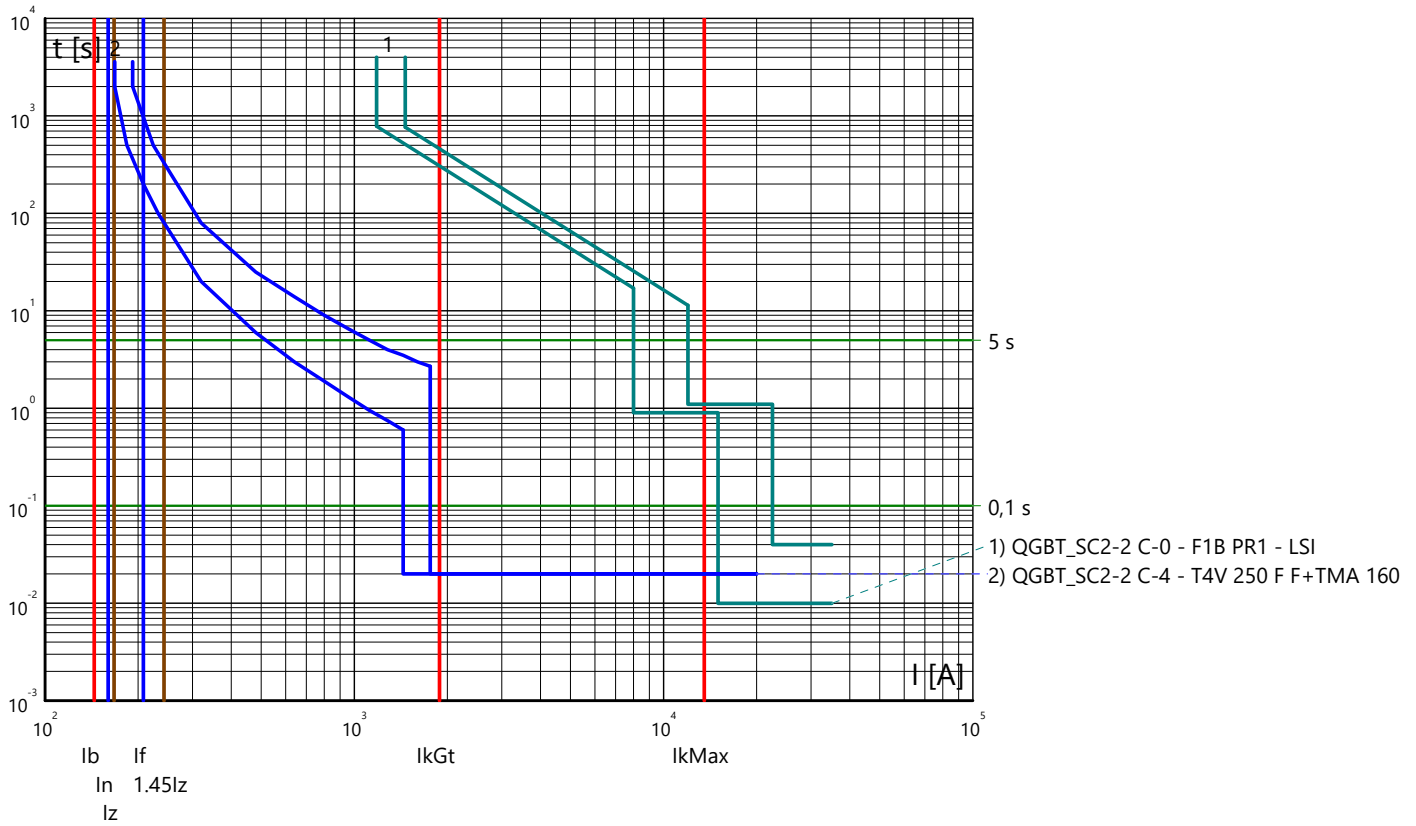

Partenza: QGBT_SC2-2 C-5

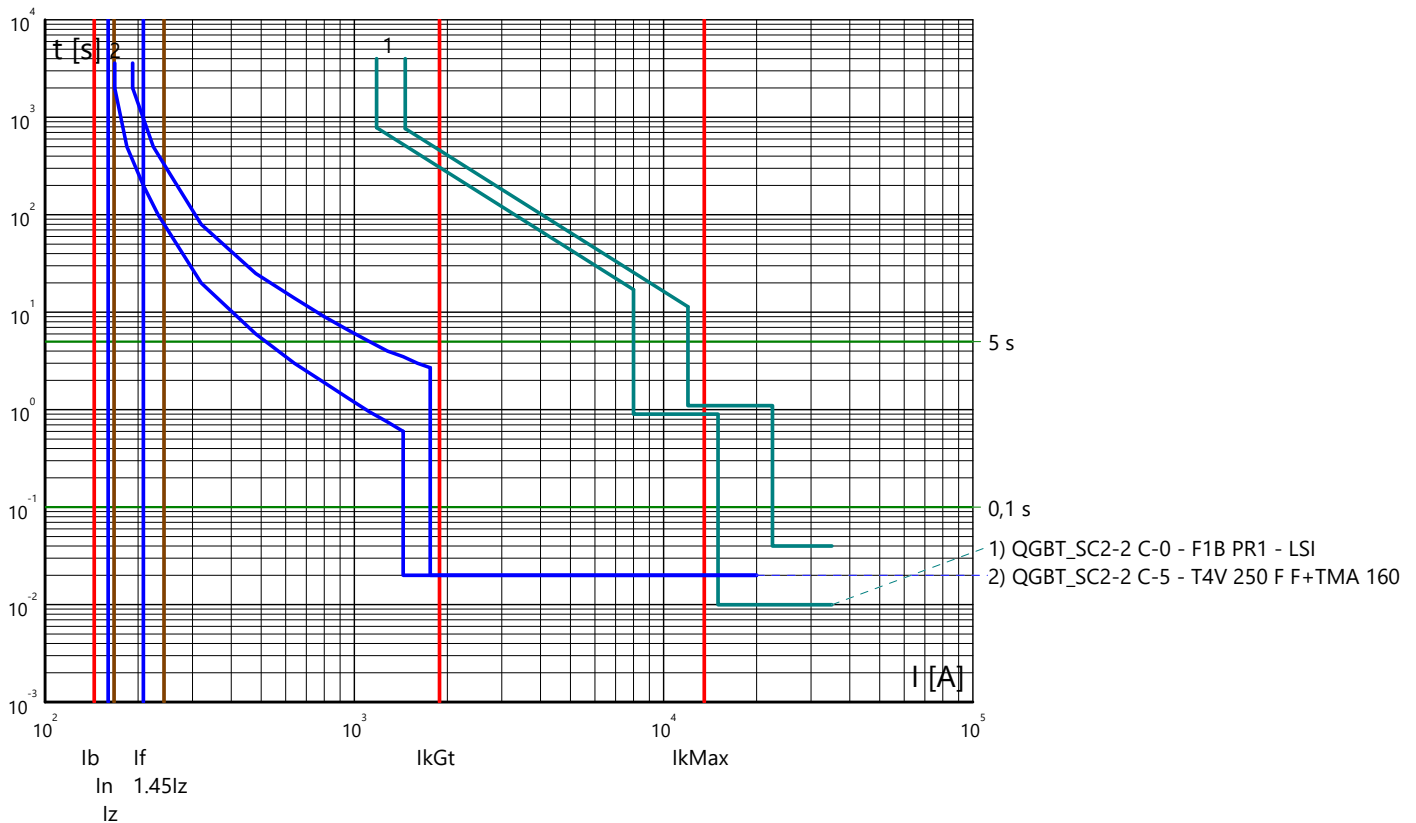

Curve tempo corrente: IMPIANTO AGROVOLTAICO "SERRAMANNA 1"
 Quadro: QUADRO GENERALE BT SOTTOCAMPO 2-2

Partenza: QGBT_SC2-2 C-6

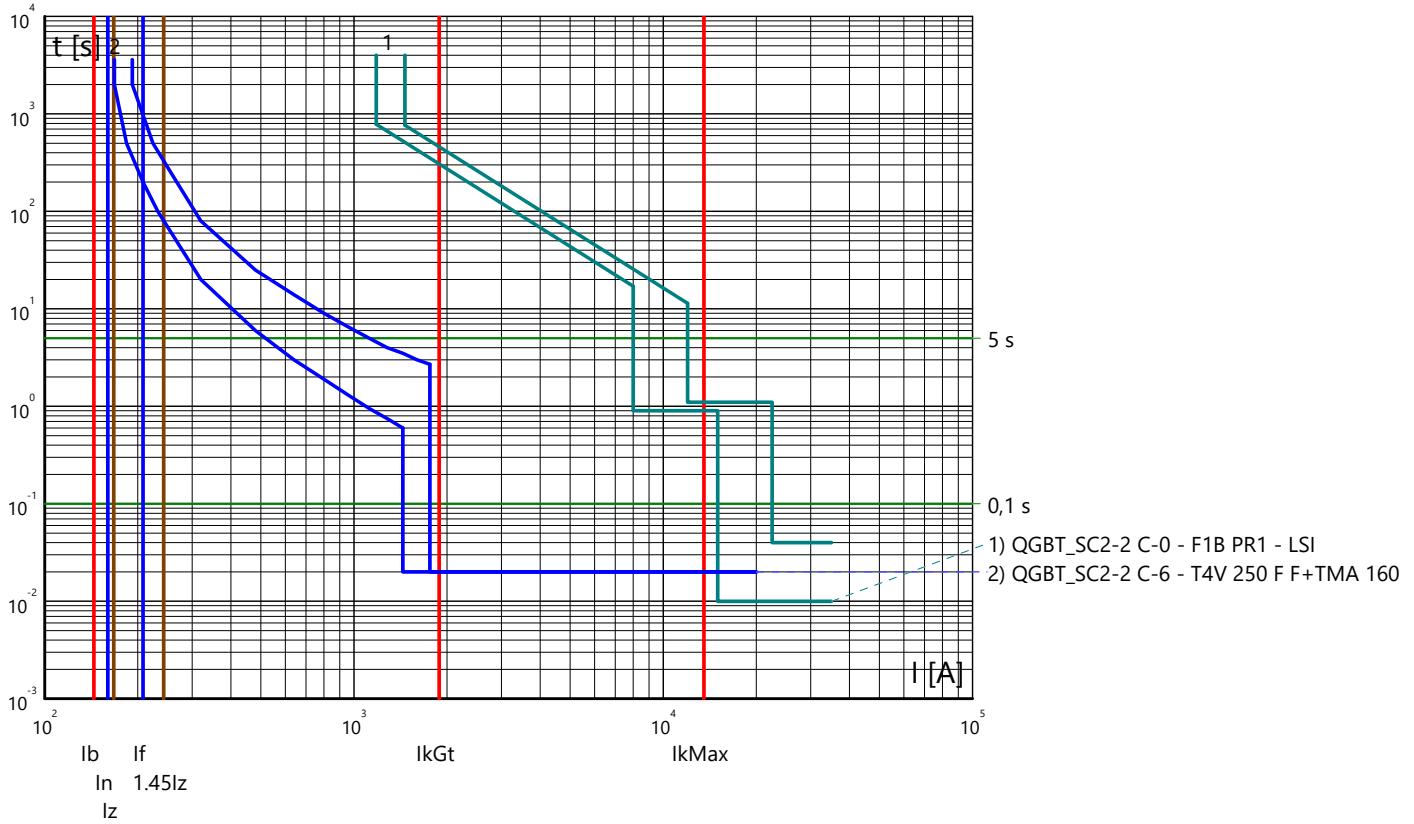

Partenza: QGBT_SC2-2 C-7

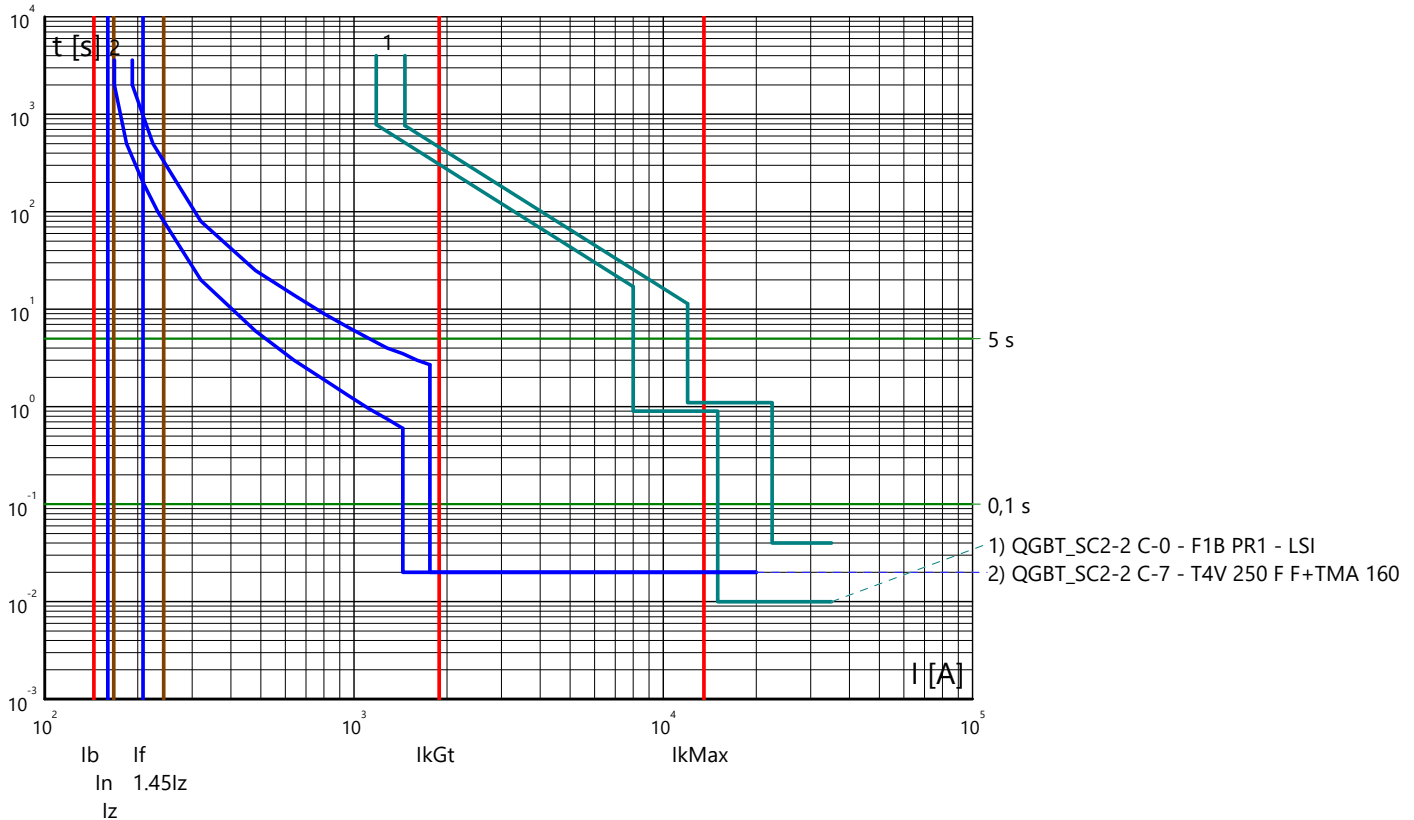

Curve tempo corrente: IMPIANTO AGROVOLTAICO "SERRAMANNA 1"
 Quadro: QUADRO MT SOTTOCAMPO 2-3

Partenza: QMT_SC2-3 C-1

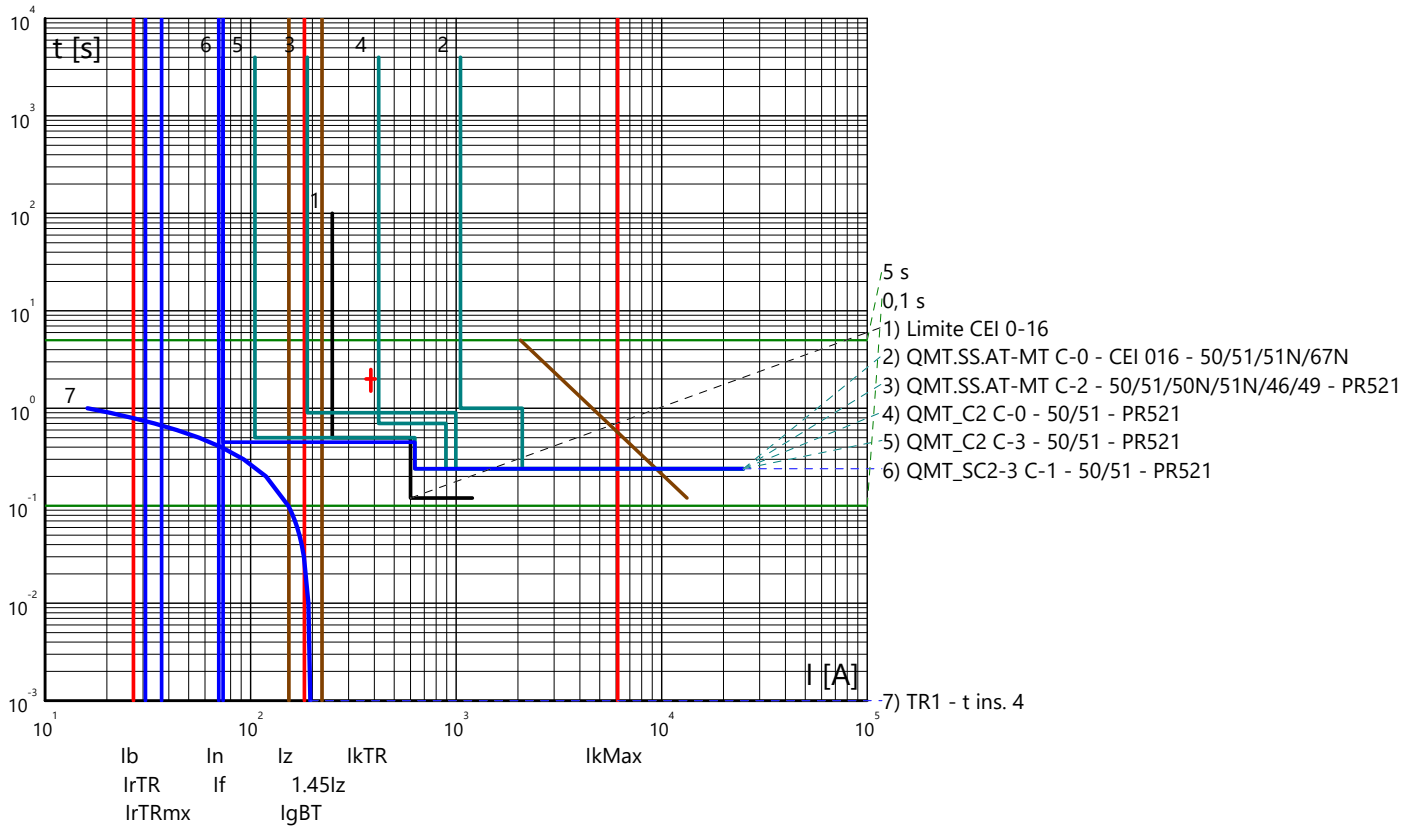

Curve tempo corrente: IMPIANTO AGROVOLTAICO "SERRAMANNA 1"
 Quadro: QUADRO GENERALE BT SOTTOCAMPO 2-3

Arrivo: QGBT_SC2-3 C-0

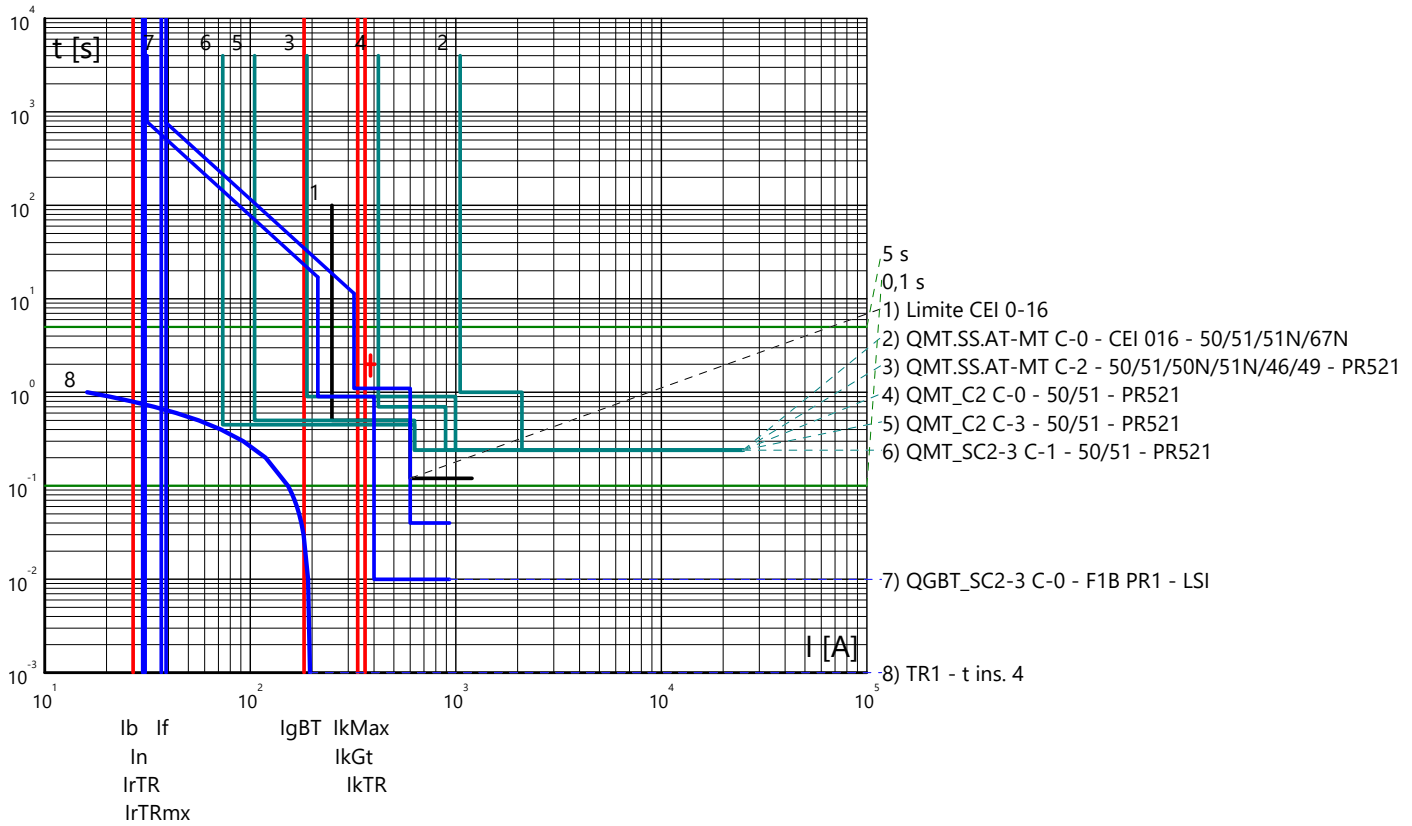

Partenza: QGBT_SC2-3 C-1

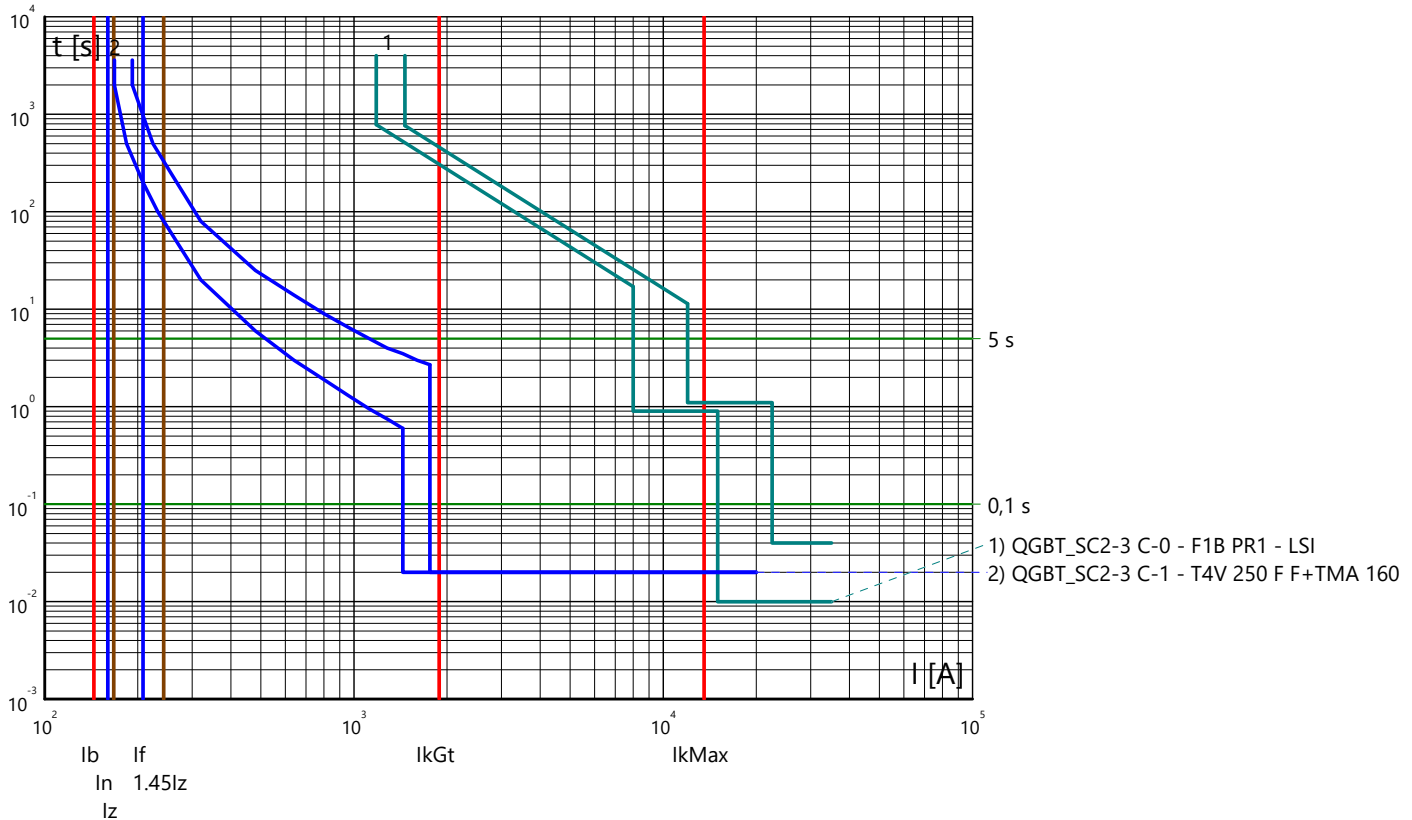

Curve tempo corrente: IMPIANTO AGROVOLTAICO "SERRAMANNA 1"
 Quadro: QUADRO GENERALE BT SOTTOCAMPO 2-3

Partenza: QGBT_SC2-3 C-2

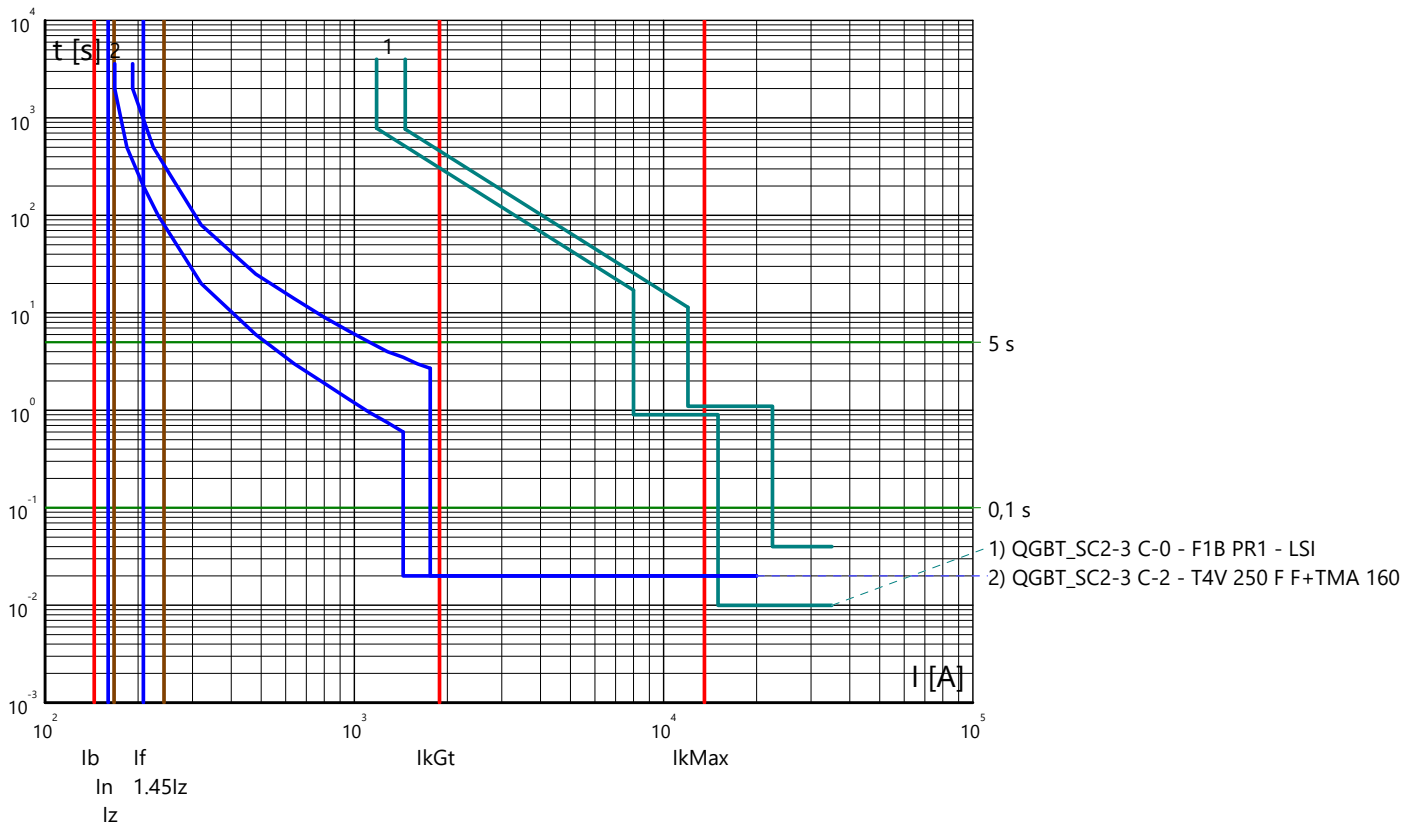

Partenza: QGBT_SC2-3 C-3

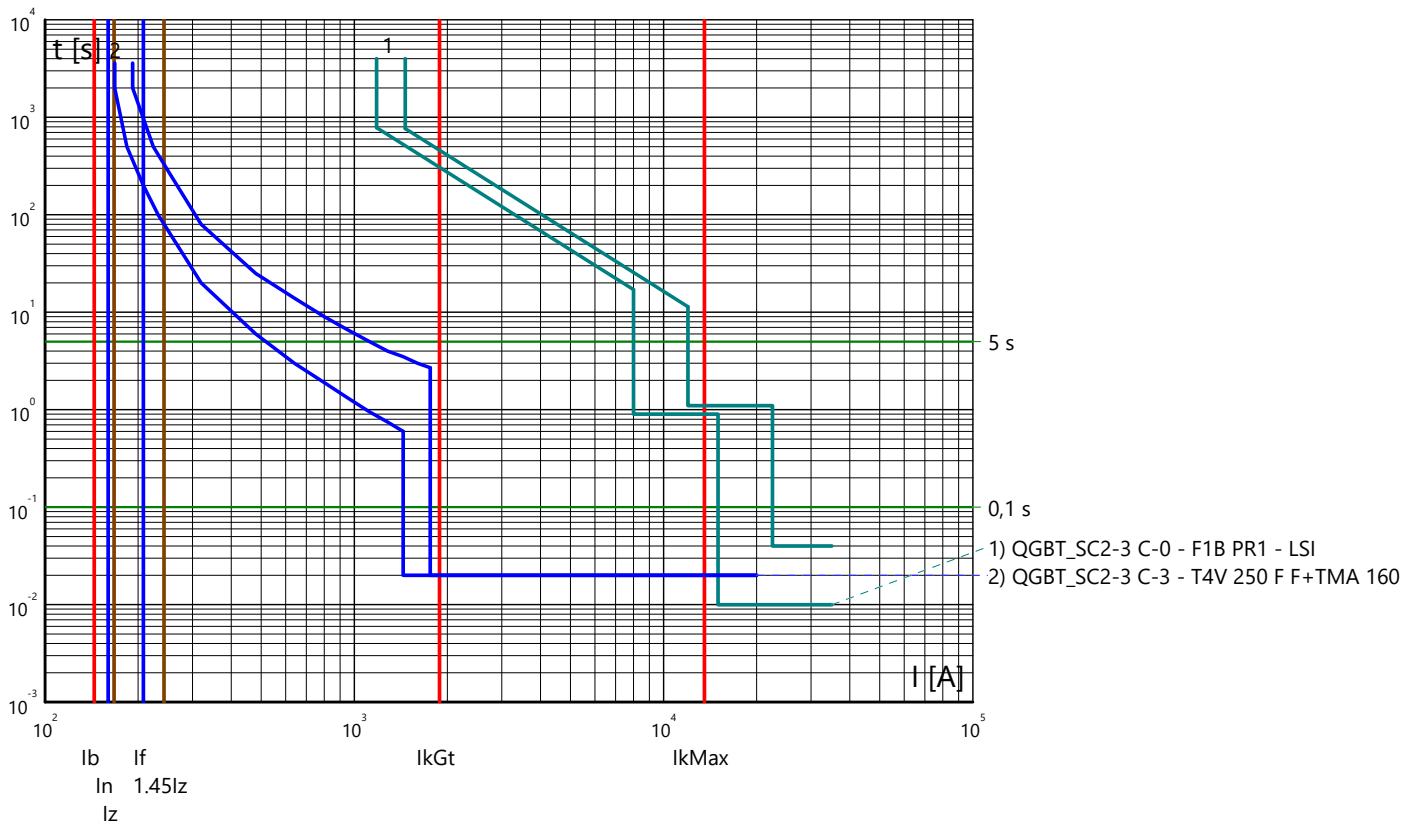

Curve tempo corrente: IMPIANTO AGROVOLTAICO "SERRAMANNA 1"
 Quadro: QUADRO GENERALE BT SOTTOCAMPO 2-3

Partenza: QGBT_SC2-3 C-4

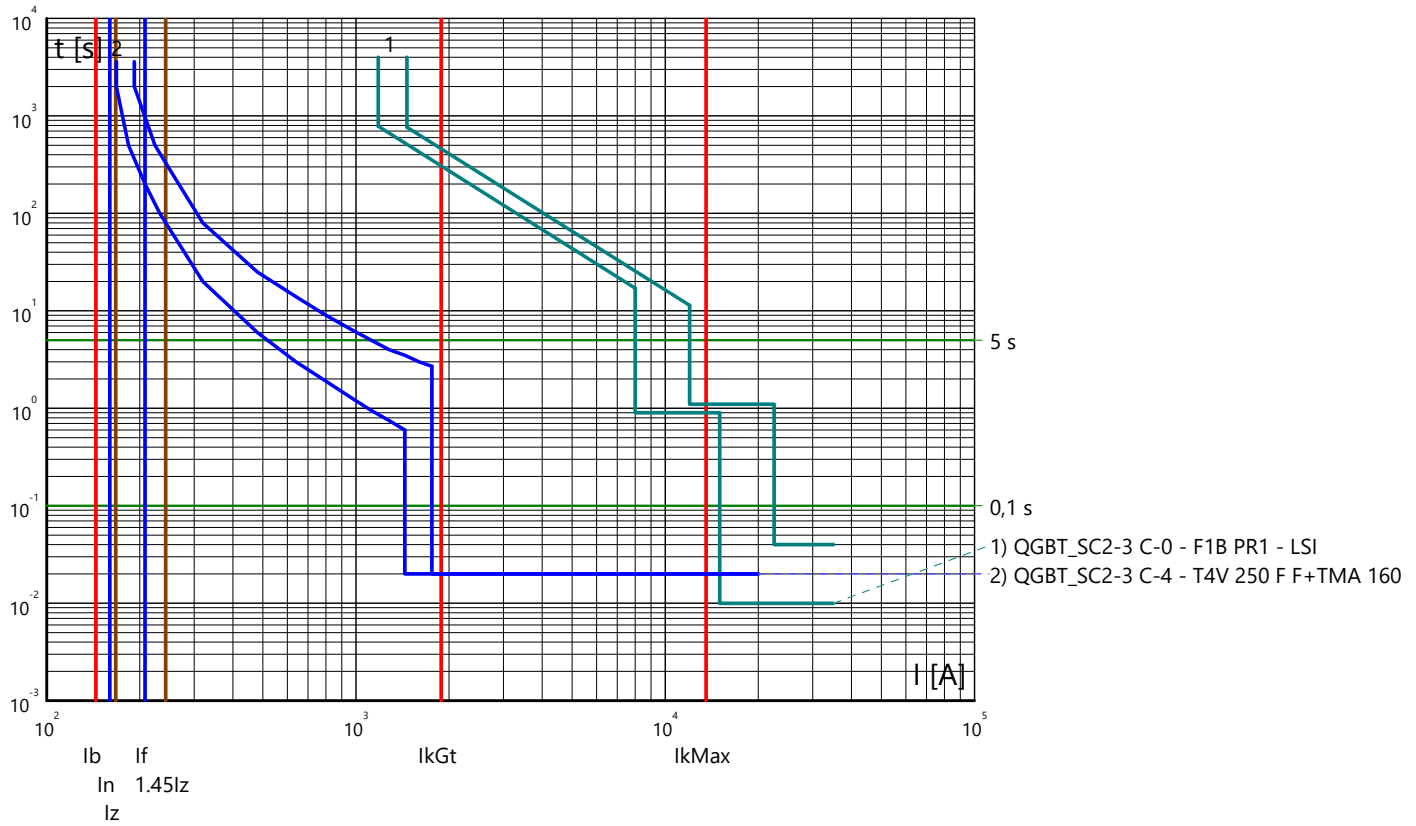

Partenza: QGBT_SC2-3 C-5

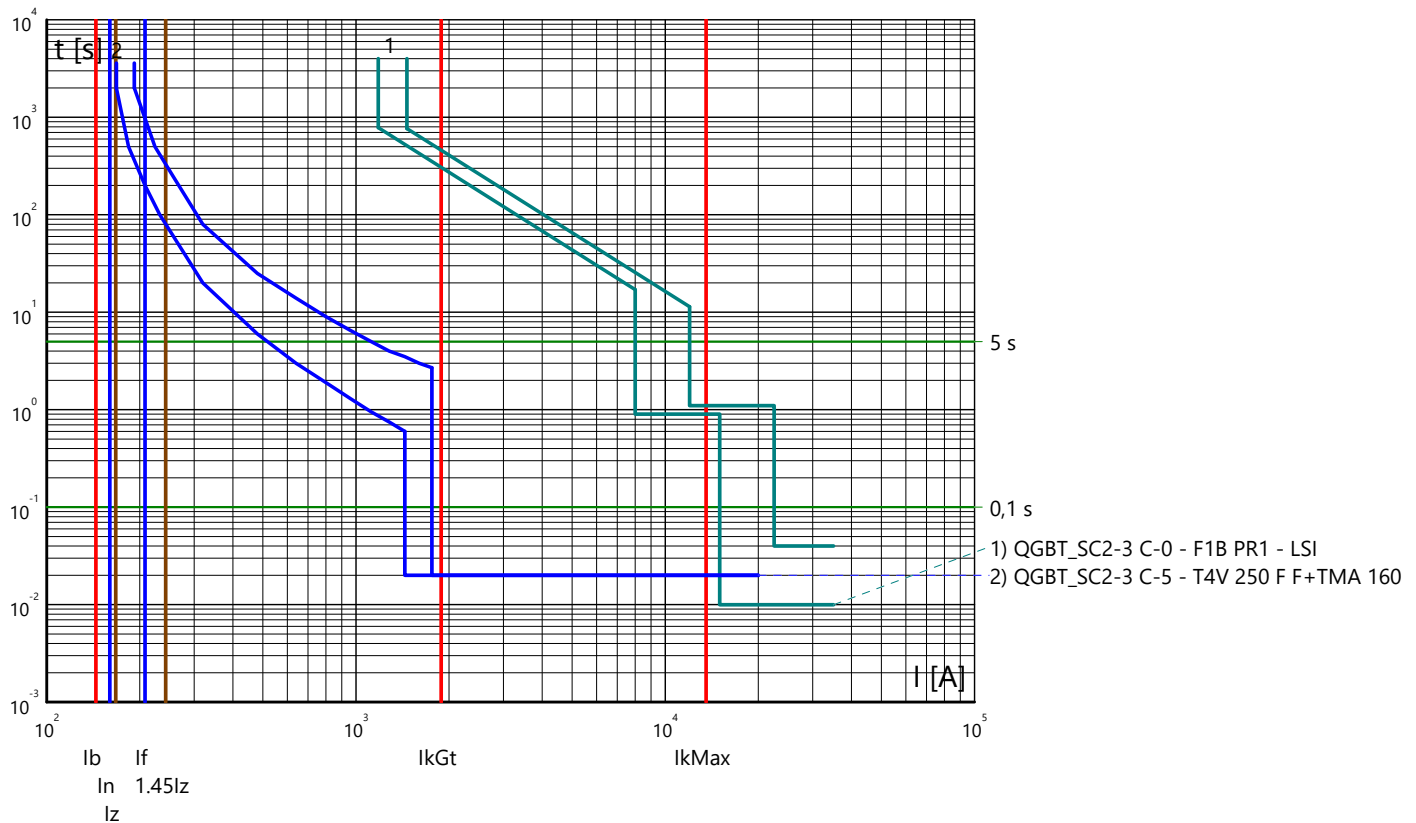

Curve tempo corrente: IMPIANTO AGROVOLTAICO "SERRAMANNA 1"
 Quadro: QUADRO GENERALE BT SOTTOCAMPO 2-3

Partenza: QGBT_SC2-3 C-6

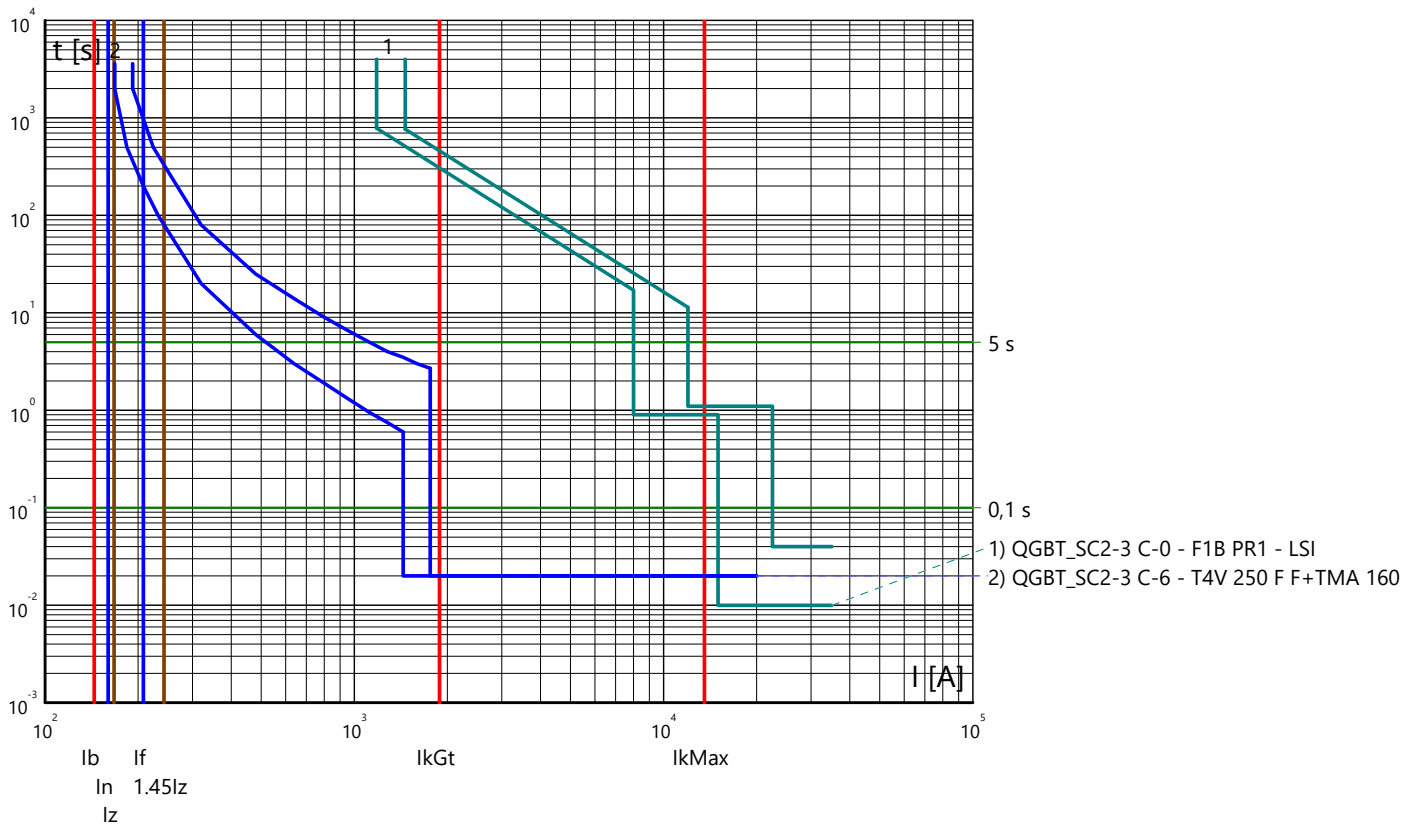

Partenza: QGBT_SC2-3 C-7

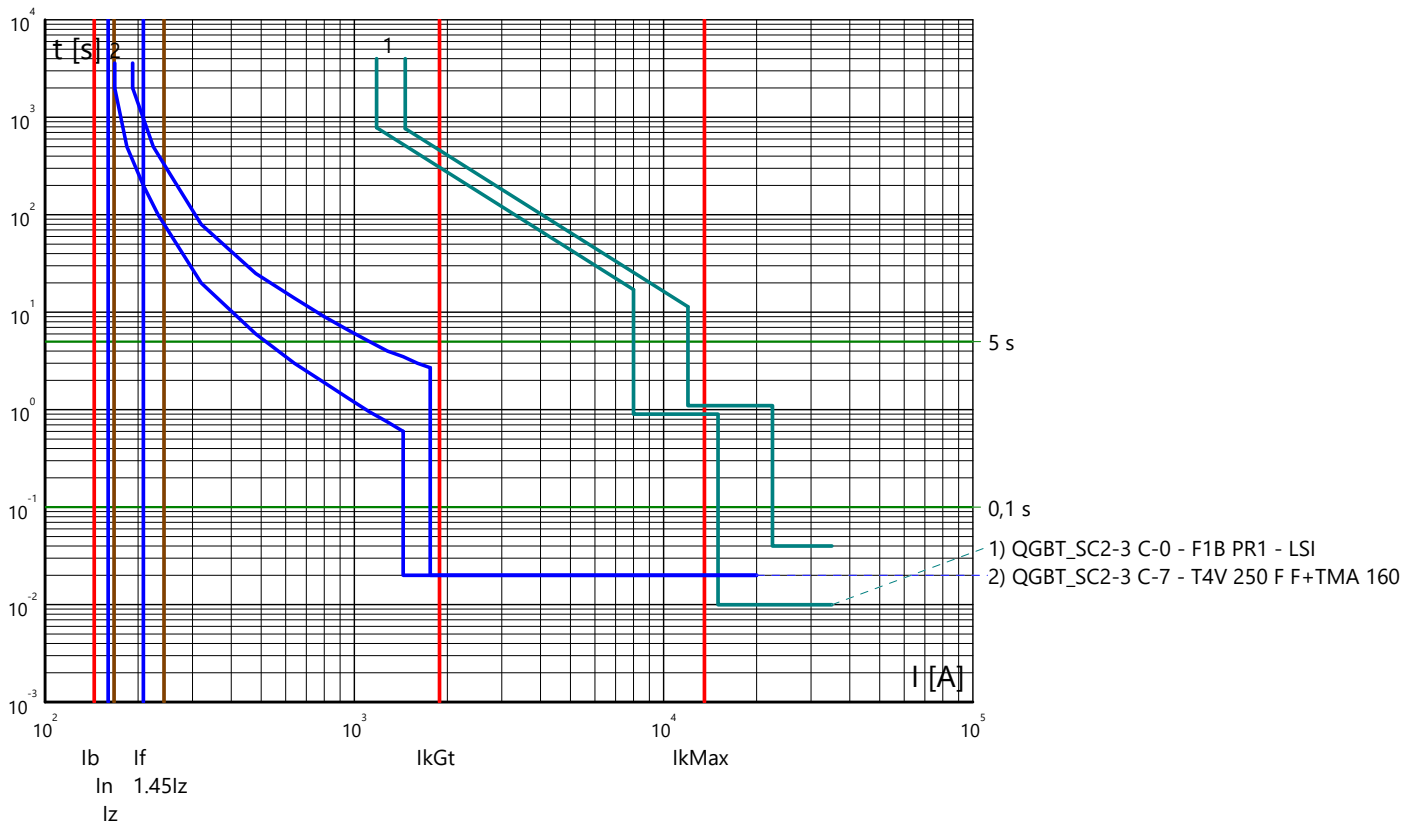

Curve tempo corrente: IMPIANTO AGROVOLTAICO "SERRAMANNA 1"
 Quadro: QUADRO MT SOTTOCAMPO 2-4

Partenza: QMT_SC2-4 C-1

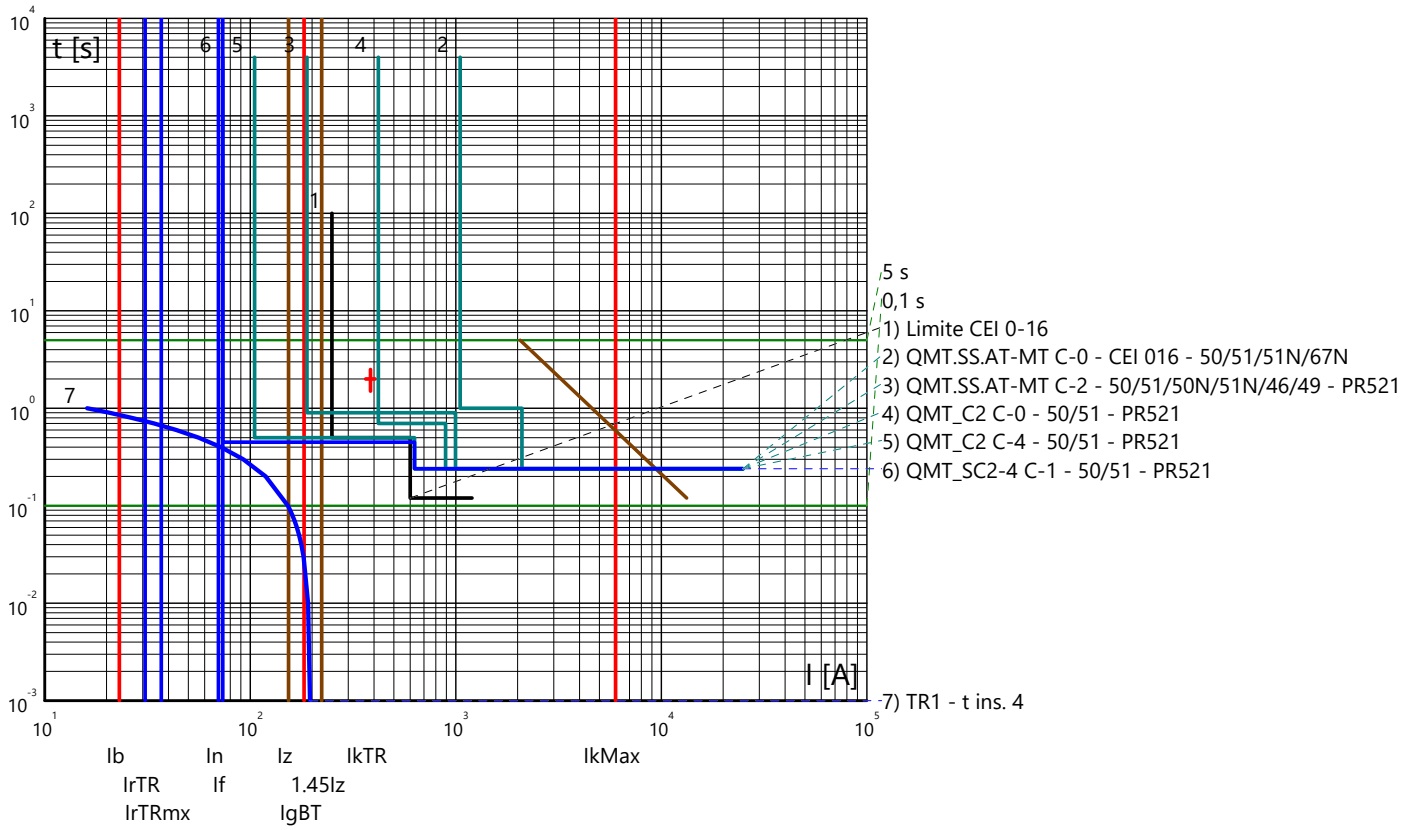

Curve tempo corrente: IMPIANTO AGROVOLTAICO "SERRAMANNA 1"
 Quadro: QUADRO GENERALE BT SOTTOCAMPO 2-4

Arrivo: QGBT_SC2-4 C-0

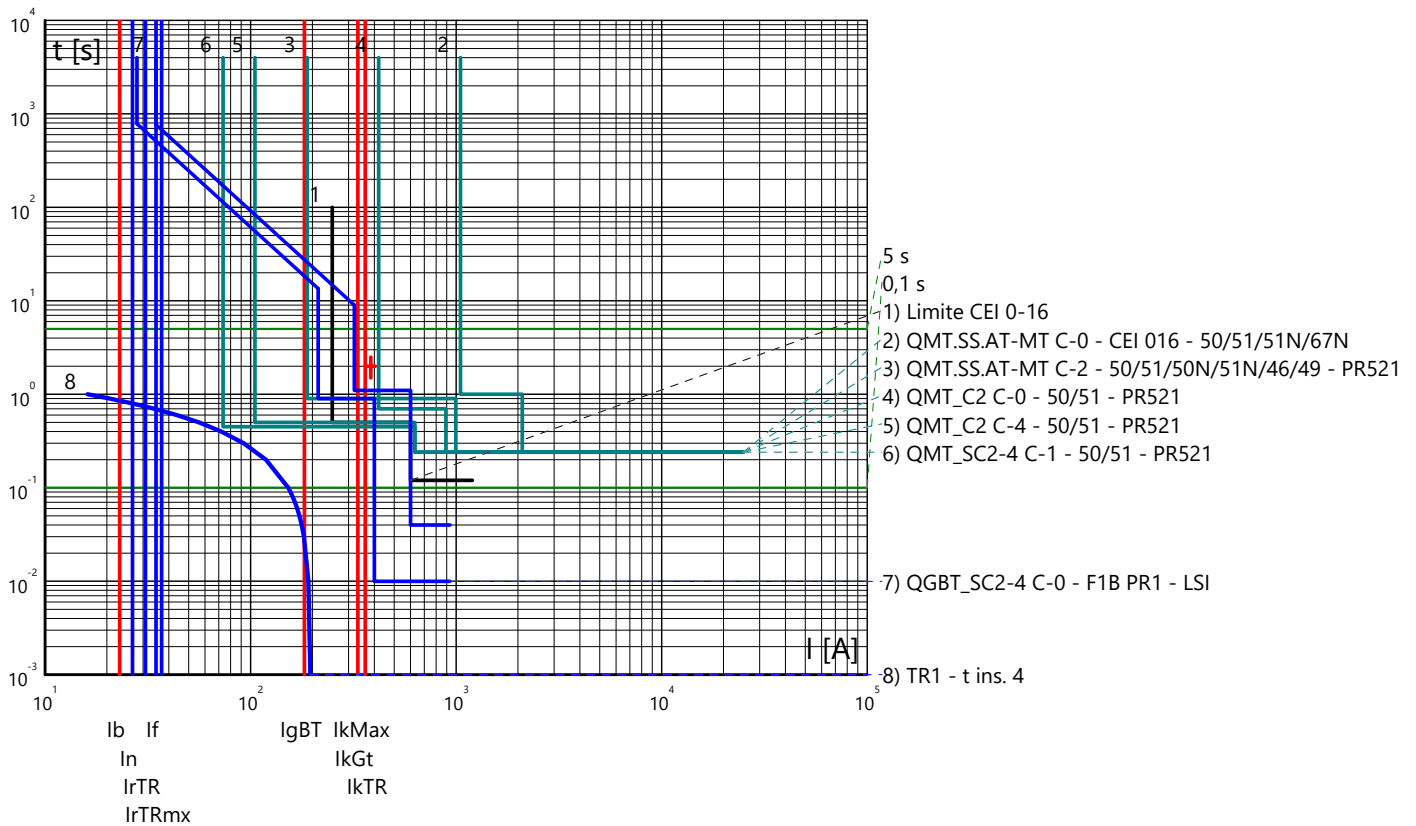

Partenza: QGBT_SC2-4 C-1

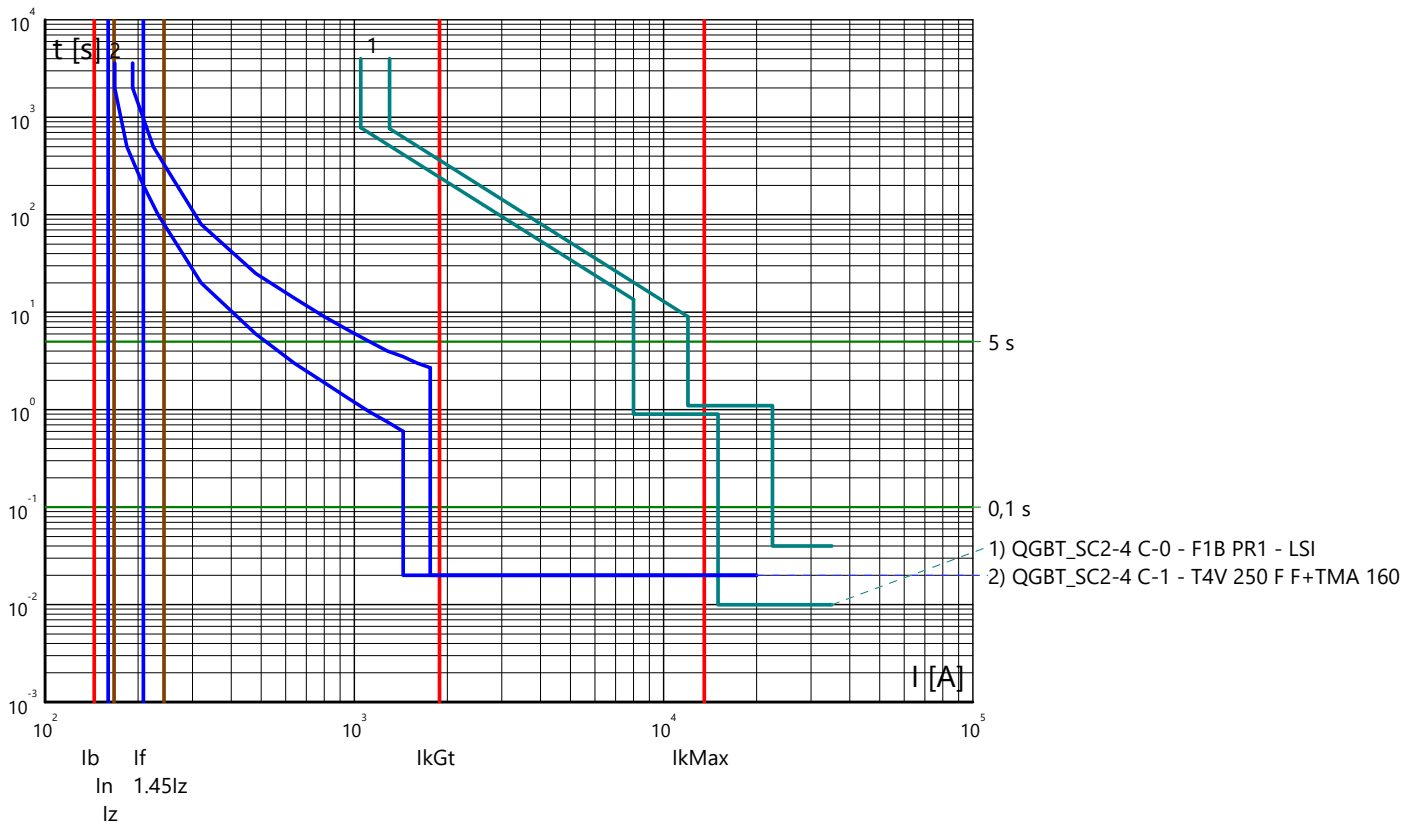

Curve tempo corrente: IMPIANTO AGROVOLTAICO "SERRAMANNA 1"
 Quadro: QUADRO GENERALE BT SOTTOCAMPO 2-4

Partenza: QGBT_SC2-4 C-2

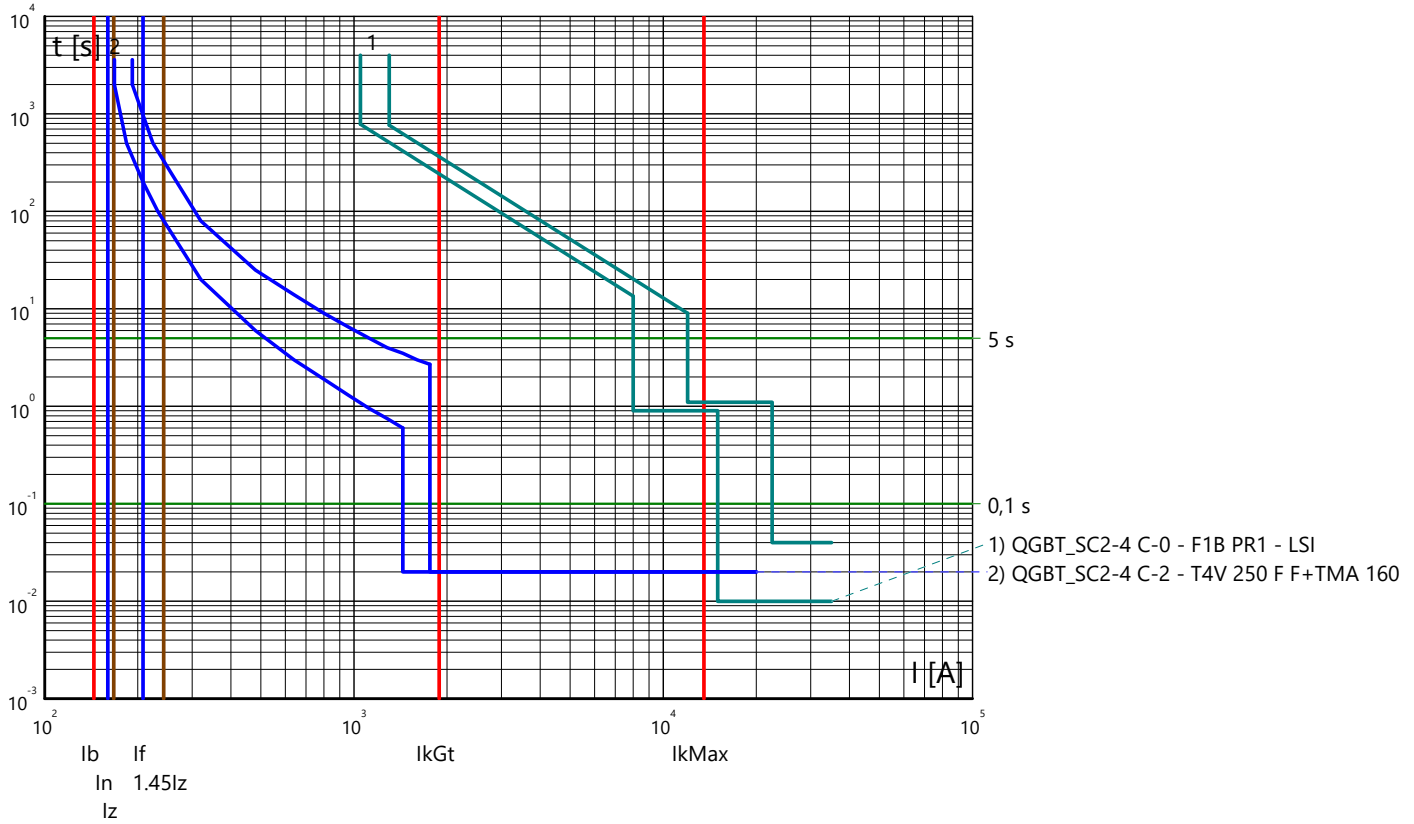

Partenza: QGBT_SC2-4 C-3

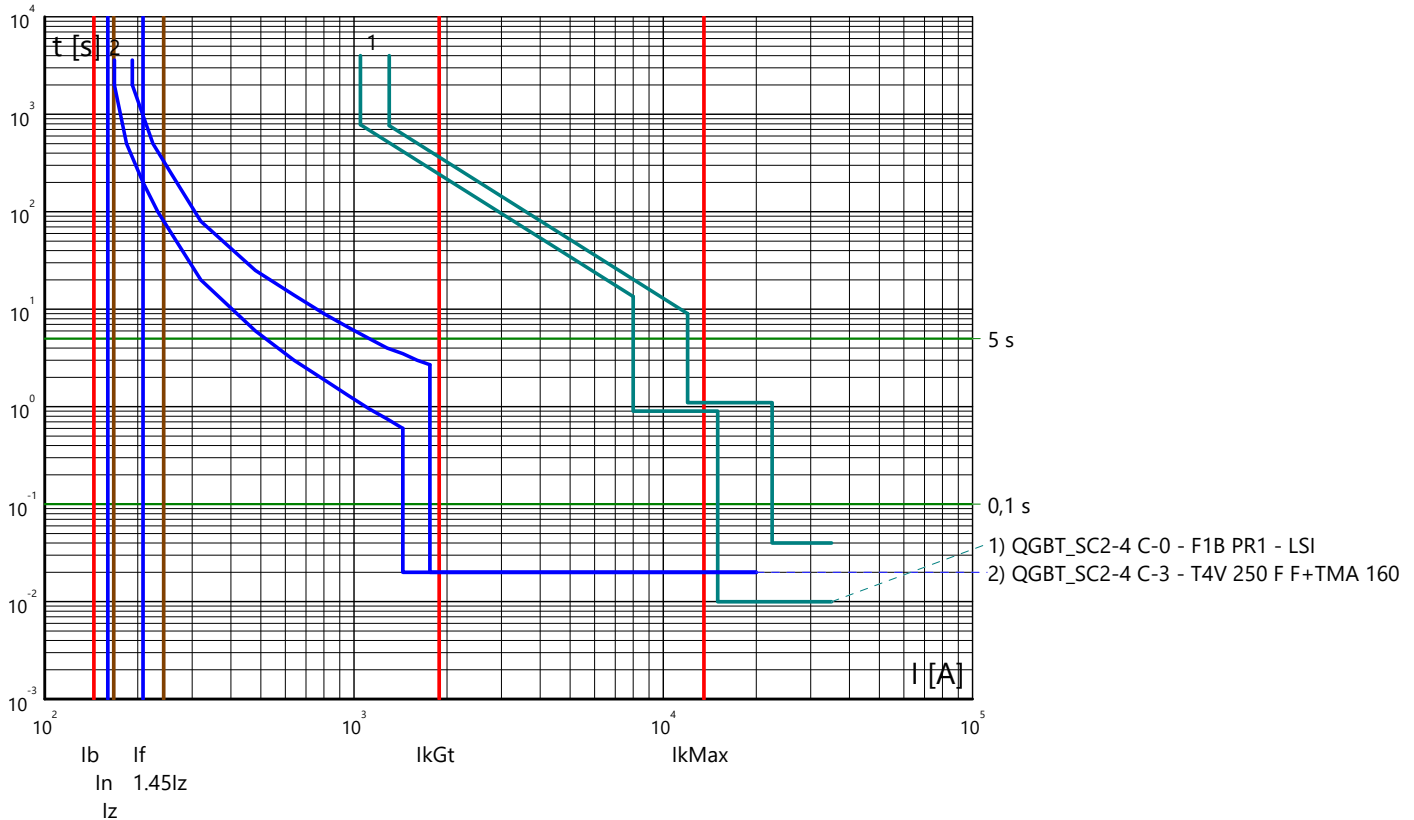

Curve tempo corrente: IMPIANTO AGROVOLTAICO "SERRAMANNA 1"
 Quadro: QUADRO GENERALE BT SOTTOCAMPO 2-4

Partenza: QGBT_SC2-4 C-4

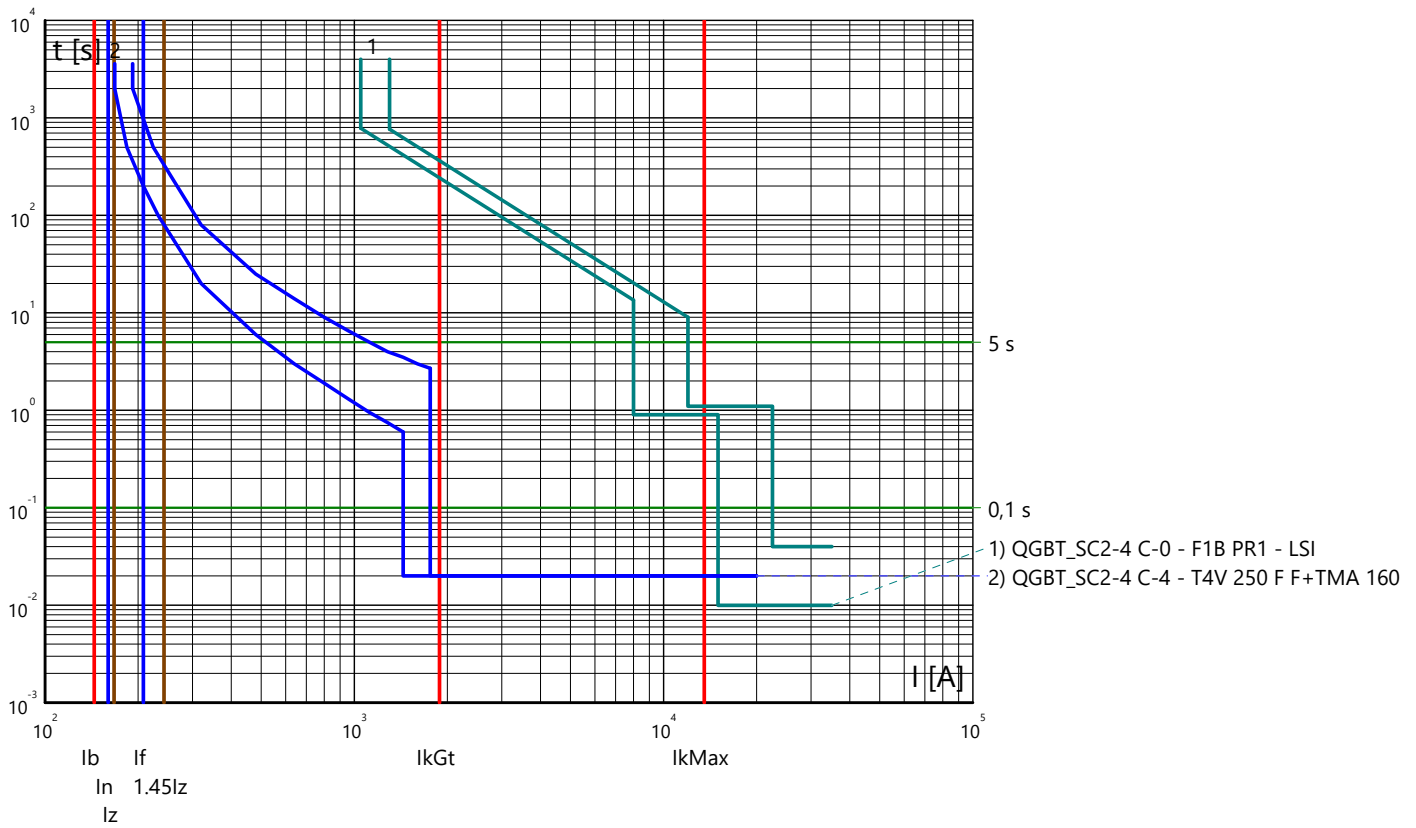

Partenza: QGBT_SC2-4 C-5

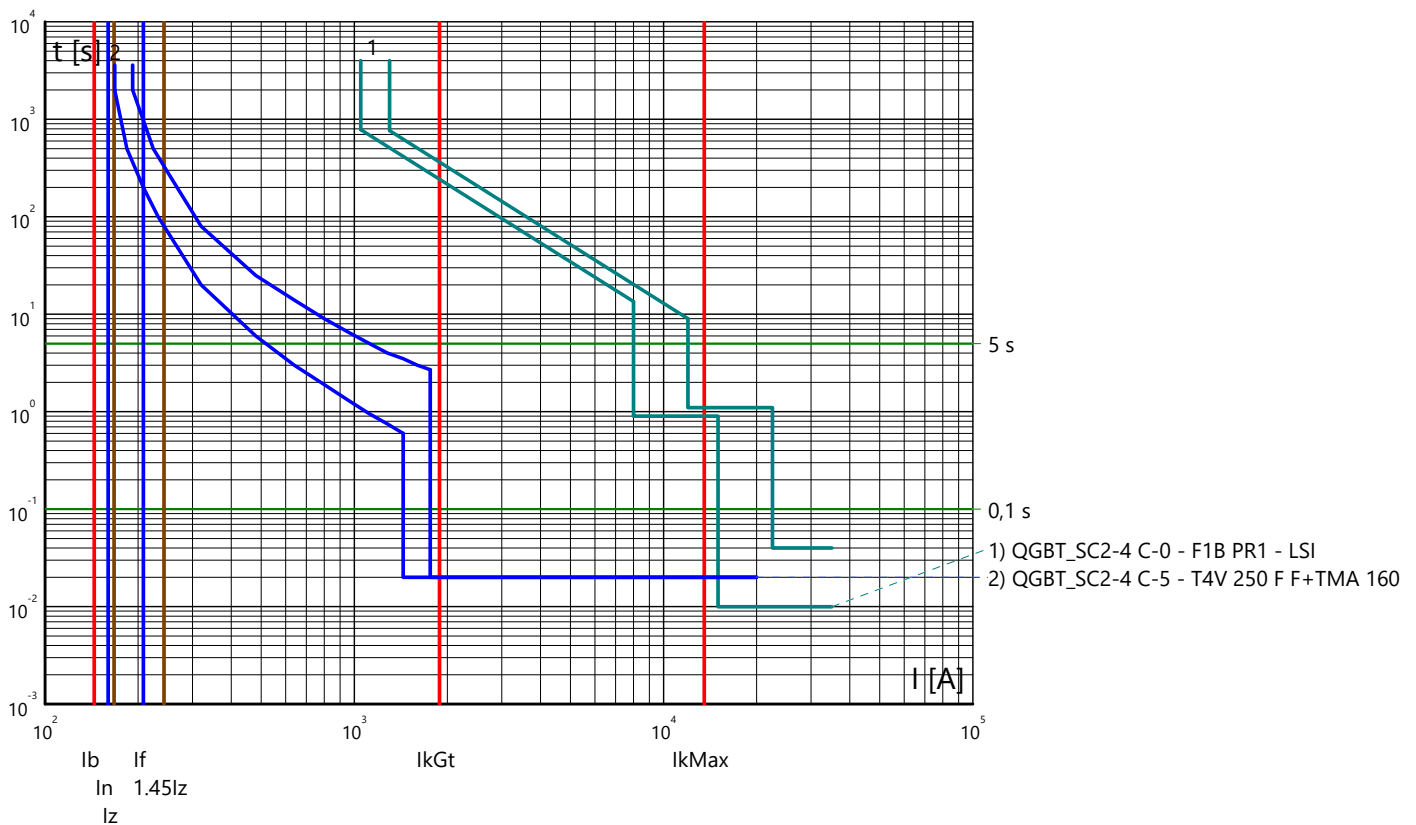

Curve tempo corrente: IMPIANTO AGROVOLTAICO "SERRAMANNA 1"
 Quadro: QUADRO GENERALE BT SOTTOCAMPO 2-4

Partenza: QGBT_SC2-4 C-6

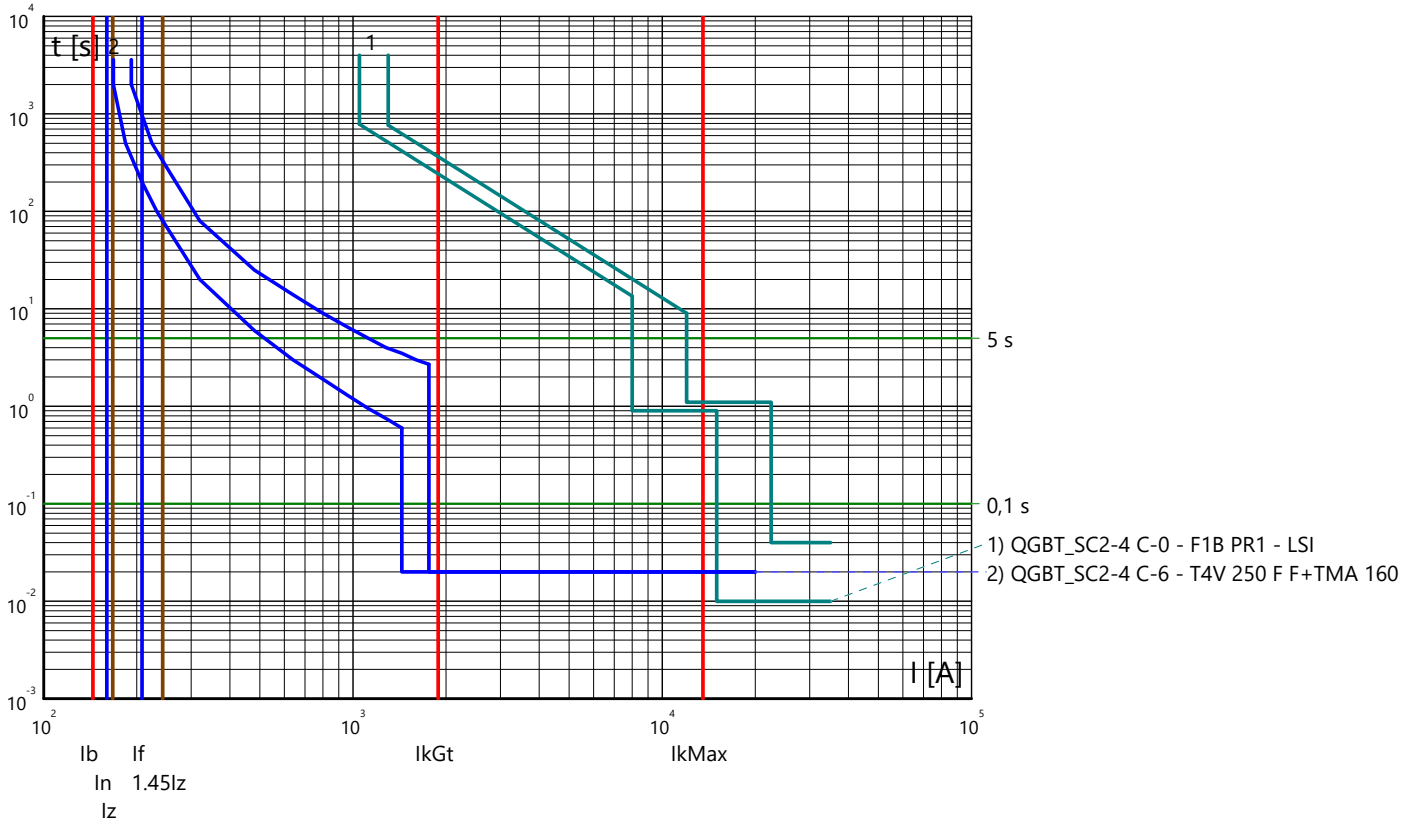

Partenza: QMT_SC2-5 C-1

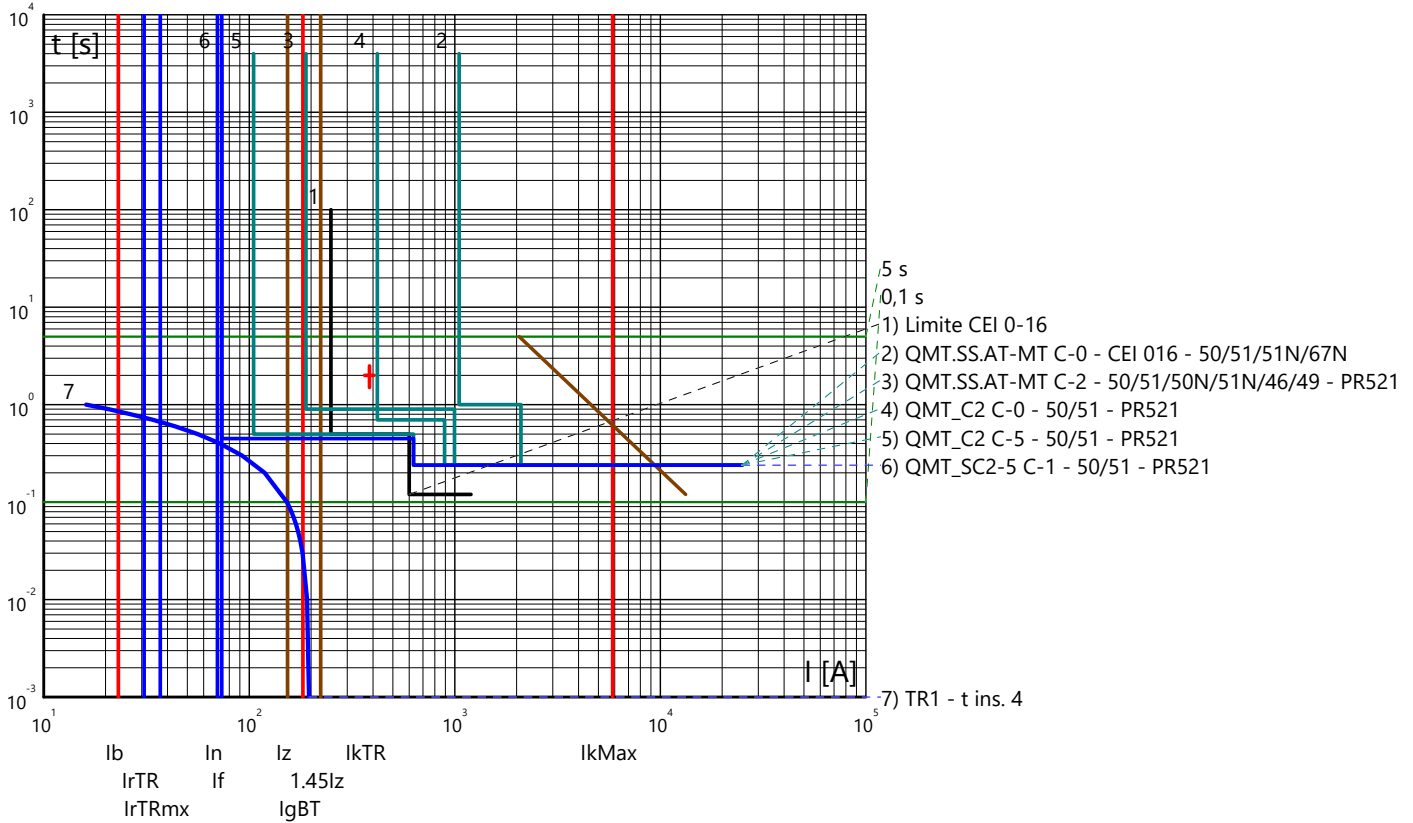

Curve tempo corrente: IMPIANTO AGROVOLTAICO "SERRAMANNA 1"
 Quadro: QUADRO GENERALE BT SOTTOCAMPO 2-5

Arrivo: QGBT_SC2-5 C-0

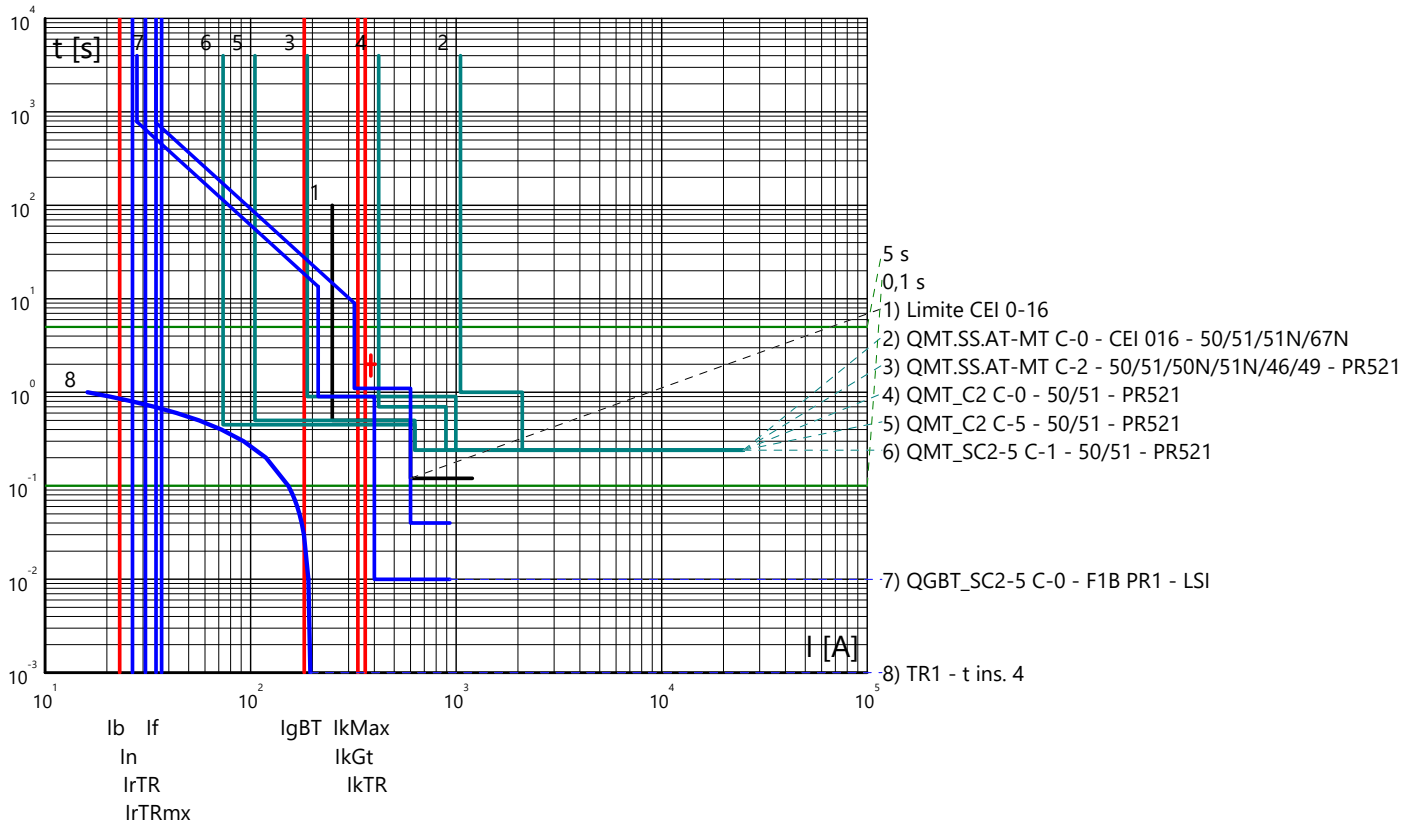

Partenza: QGBT_SC2-5 C-1

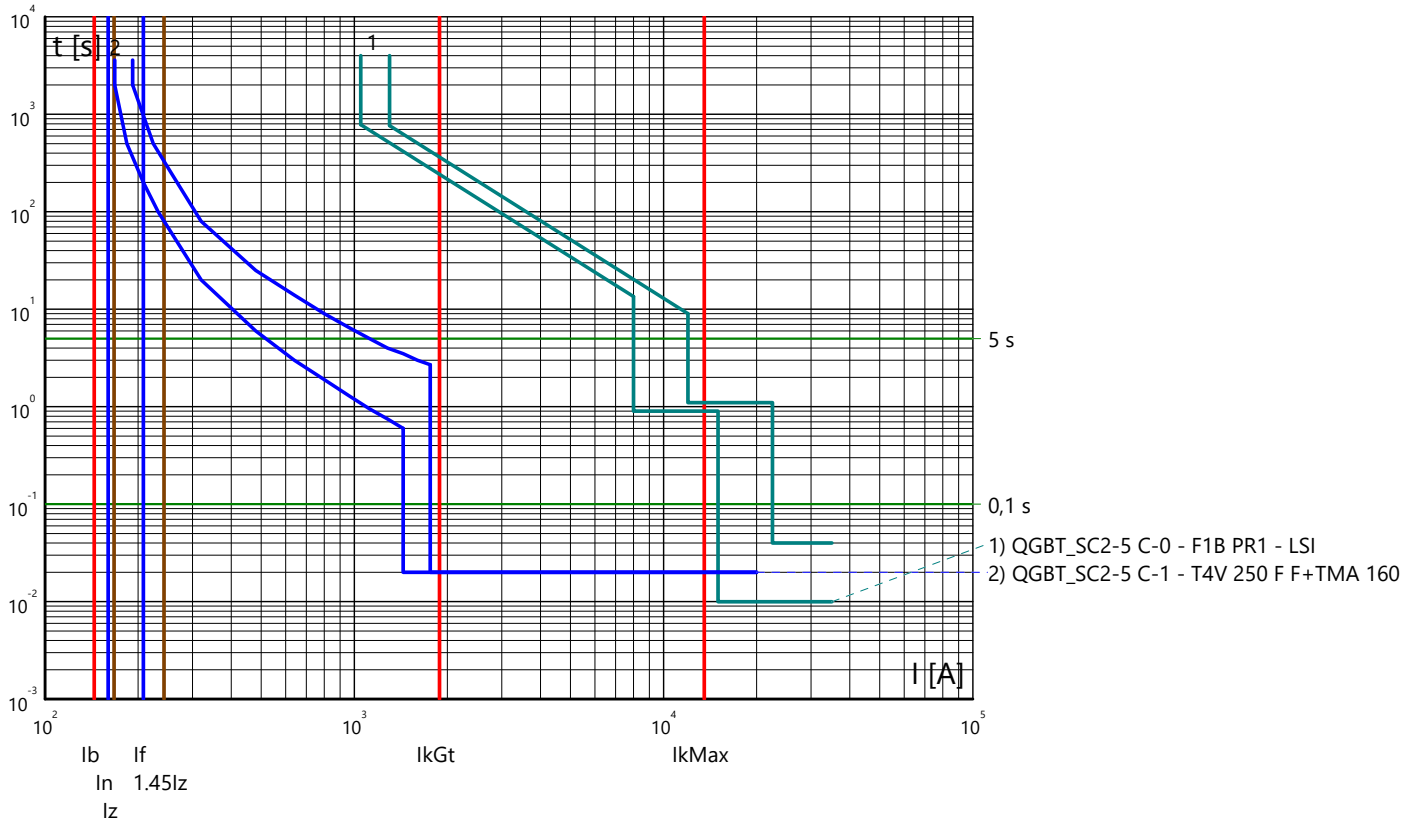

Curve tempo corrente: IMPIANTO AGROVOLTAICO "SERRAMANNA 1"
 Quadro: QUADRO GENERALE BT SOTTOCAMPO 2-5

Partenza: QGBT_SC2-5 C-2

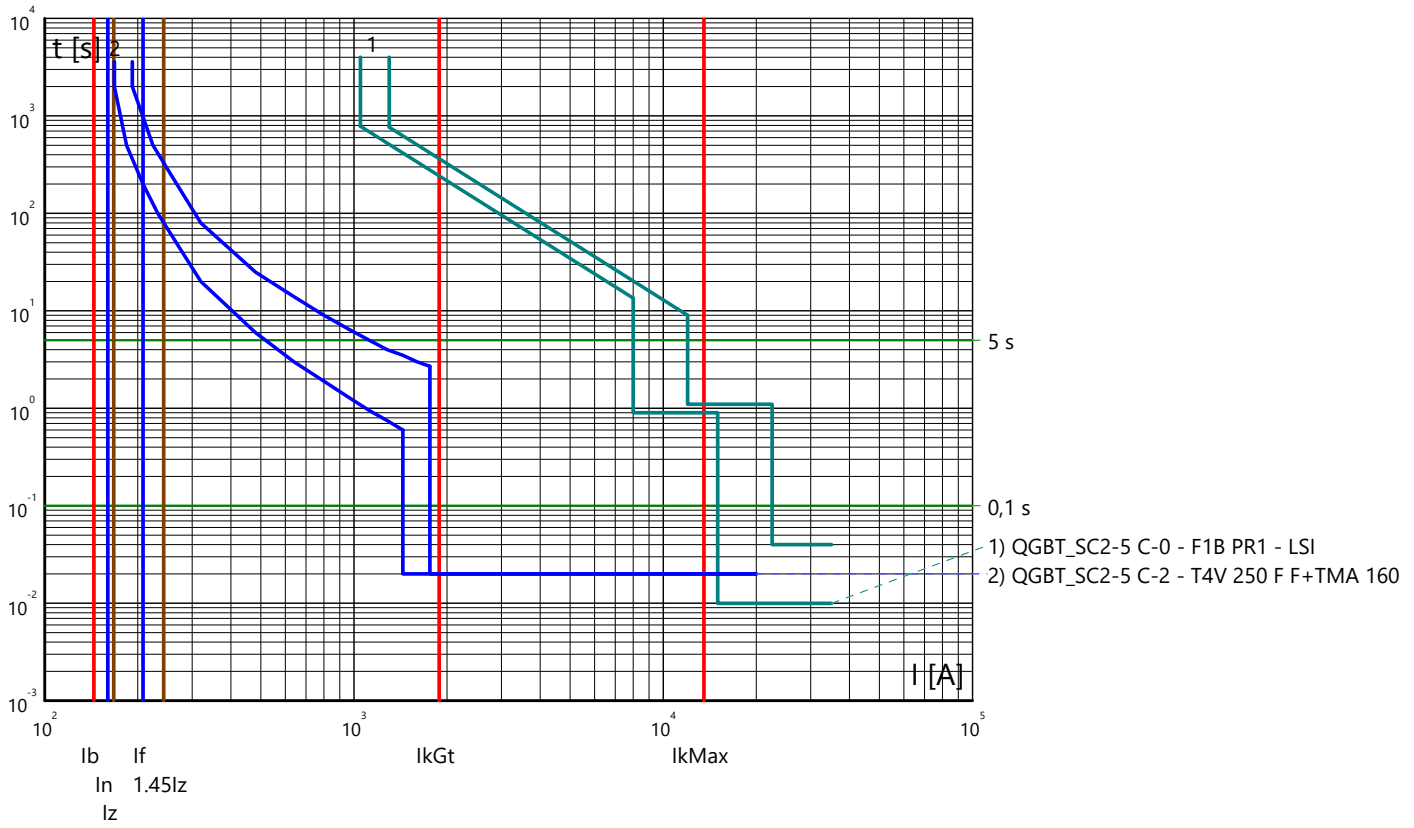

Partenza: QGBT_SC2-5 C-3

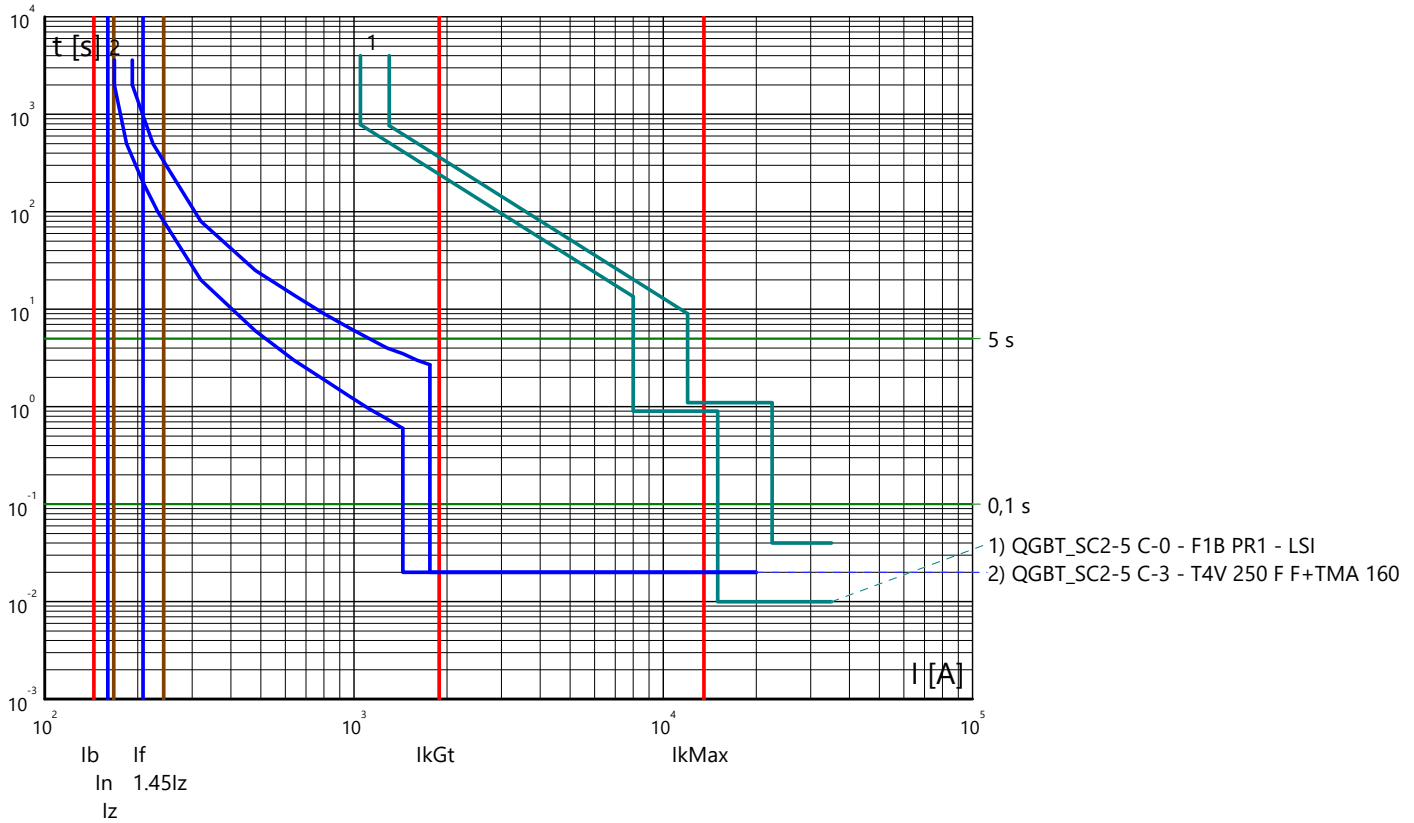

Curve tempo corrente: IMPIANTO AGROVOLTAICO "SERRAMANNA 1"
 Quadro: QUADRO GENERALE BT SOTTOCAMPO 2-5

Partenza: QGBT_SC2-5 C-4

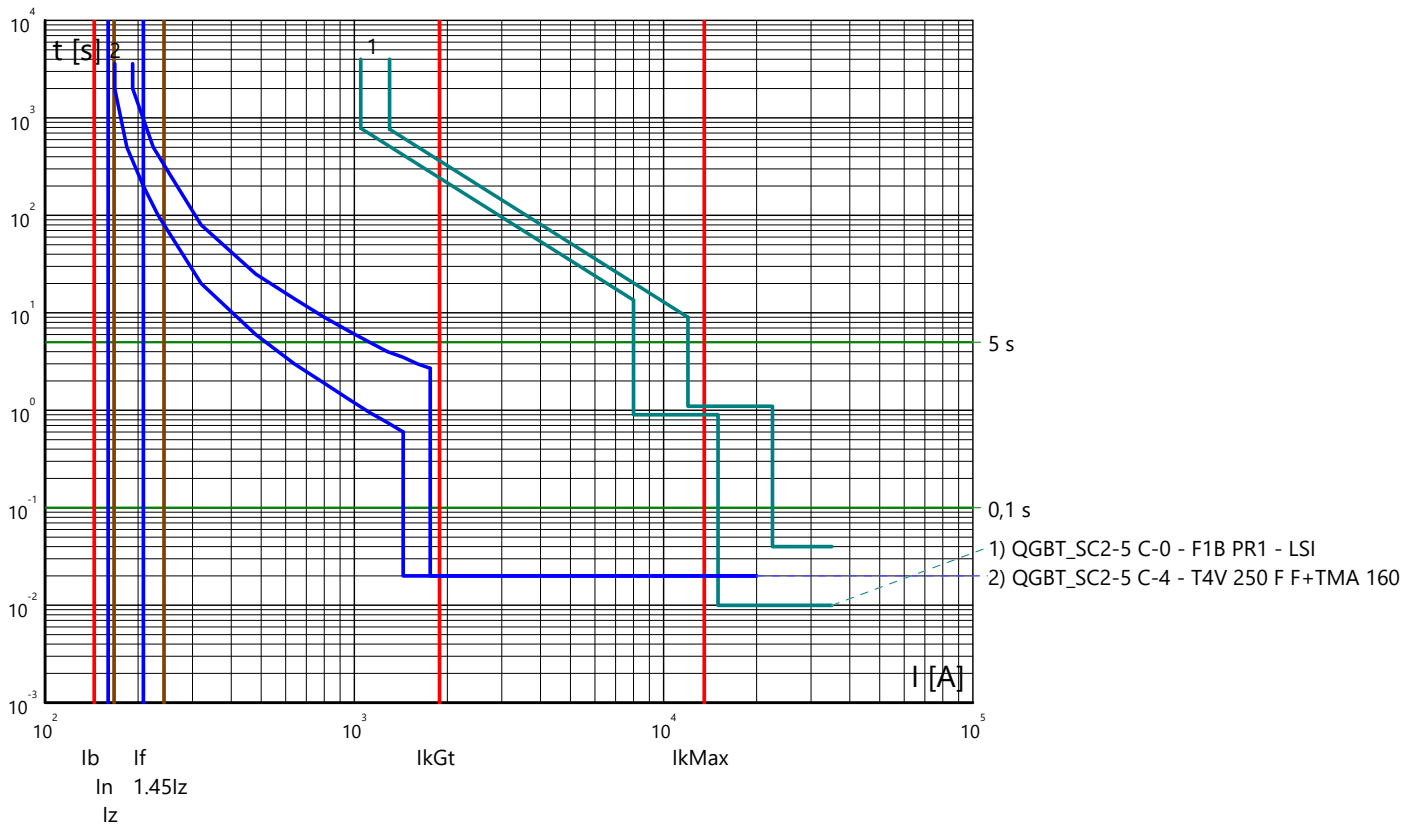

Partenza: QGBT_SC2-5 C-5

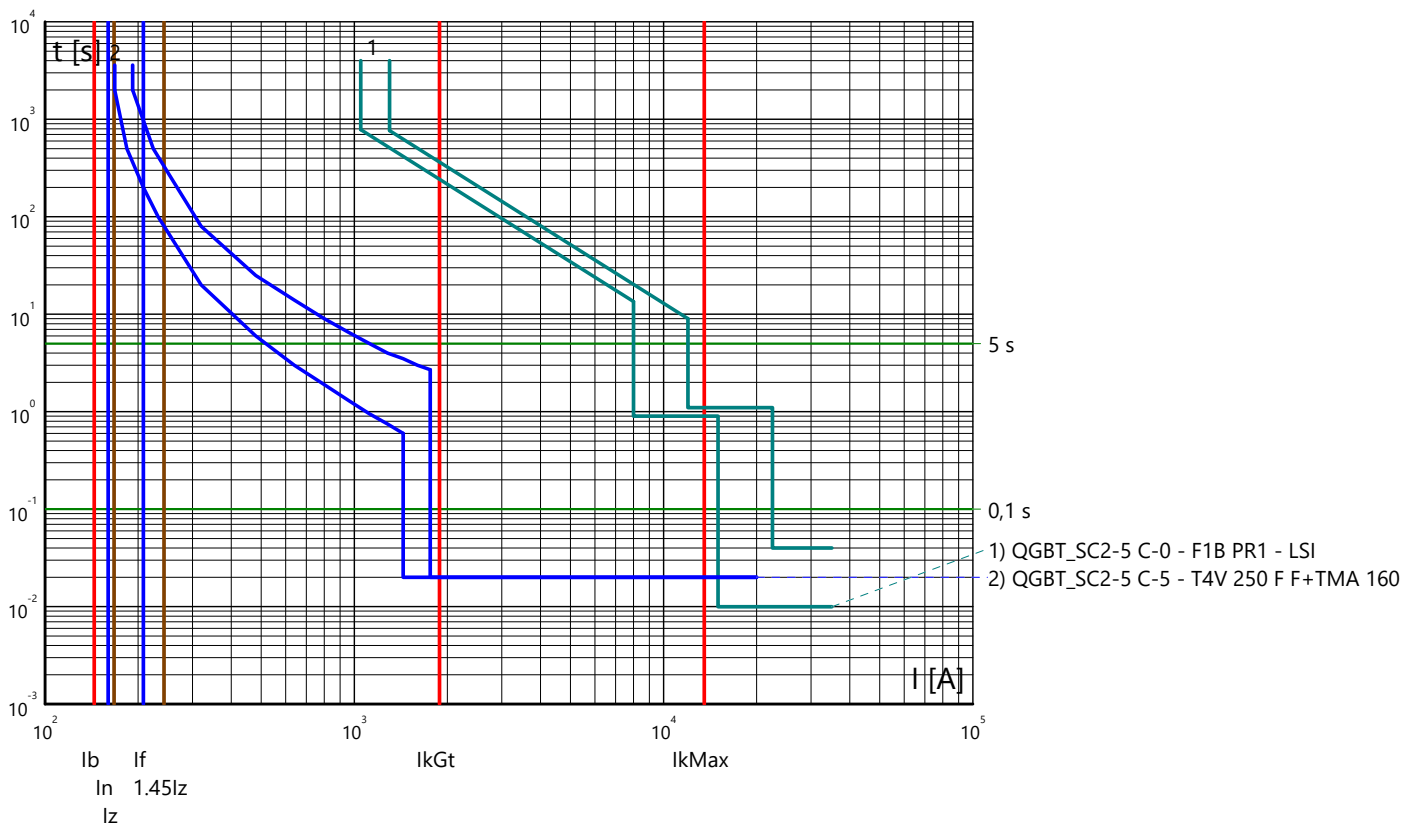

Curve tempo corrente: IMPIANTO AGROVOLTAICO "SERRAMANNA 1"
 Quadro: QUADRO GENERALE BT SOTTOCAMPO 2-5

Partenza: QGBT_SC2-5 C-6

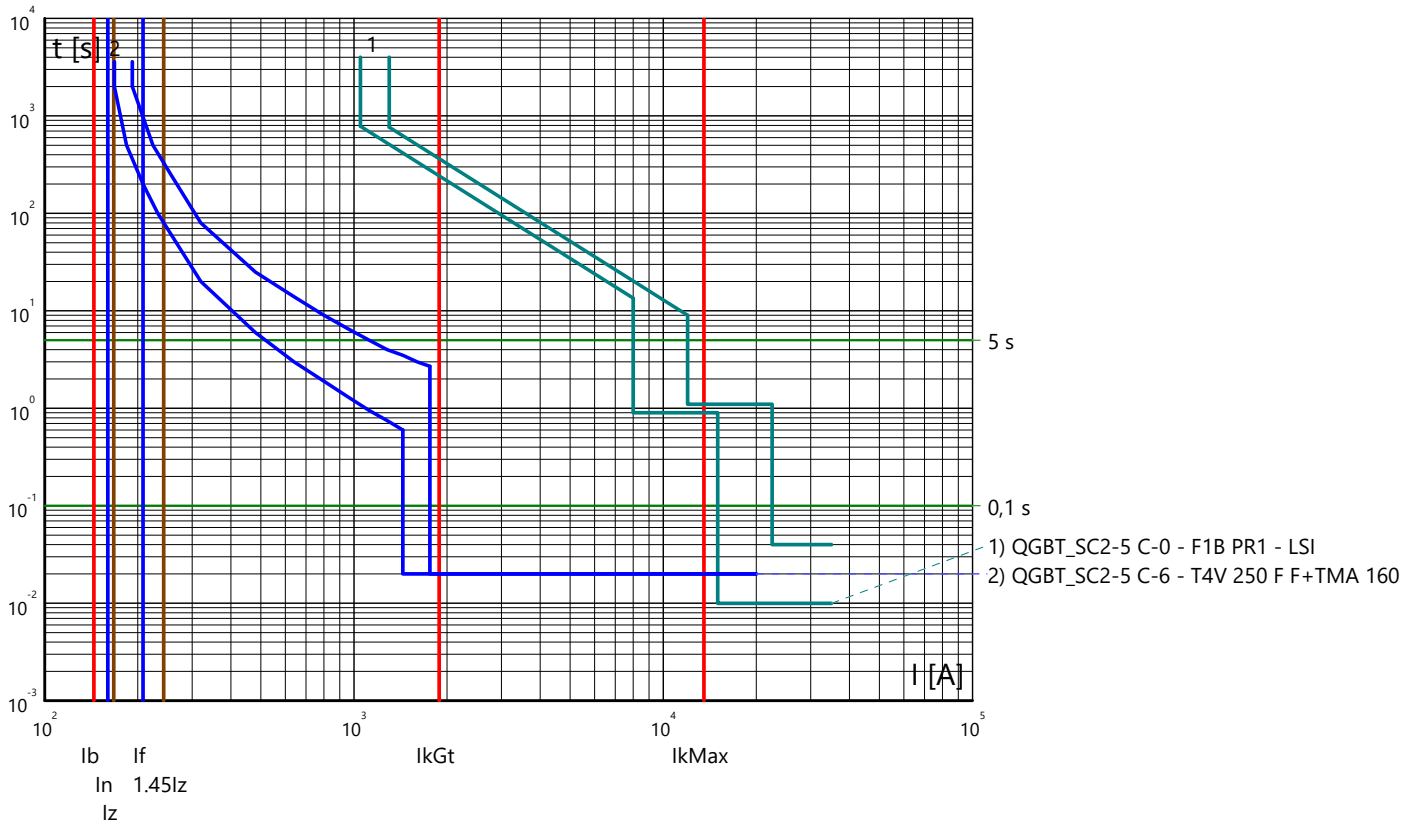

Curve tempo corrente: IMPIANTO AGROVOLTAICO "SERRAMANNA 1"
 Quadro: QUADRO GENERALE BT AUSILIARI - SEZIONE NORMALE

Arrivo: QGBT_AUX_SN C-0

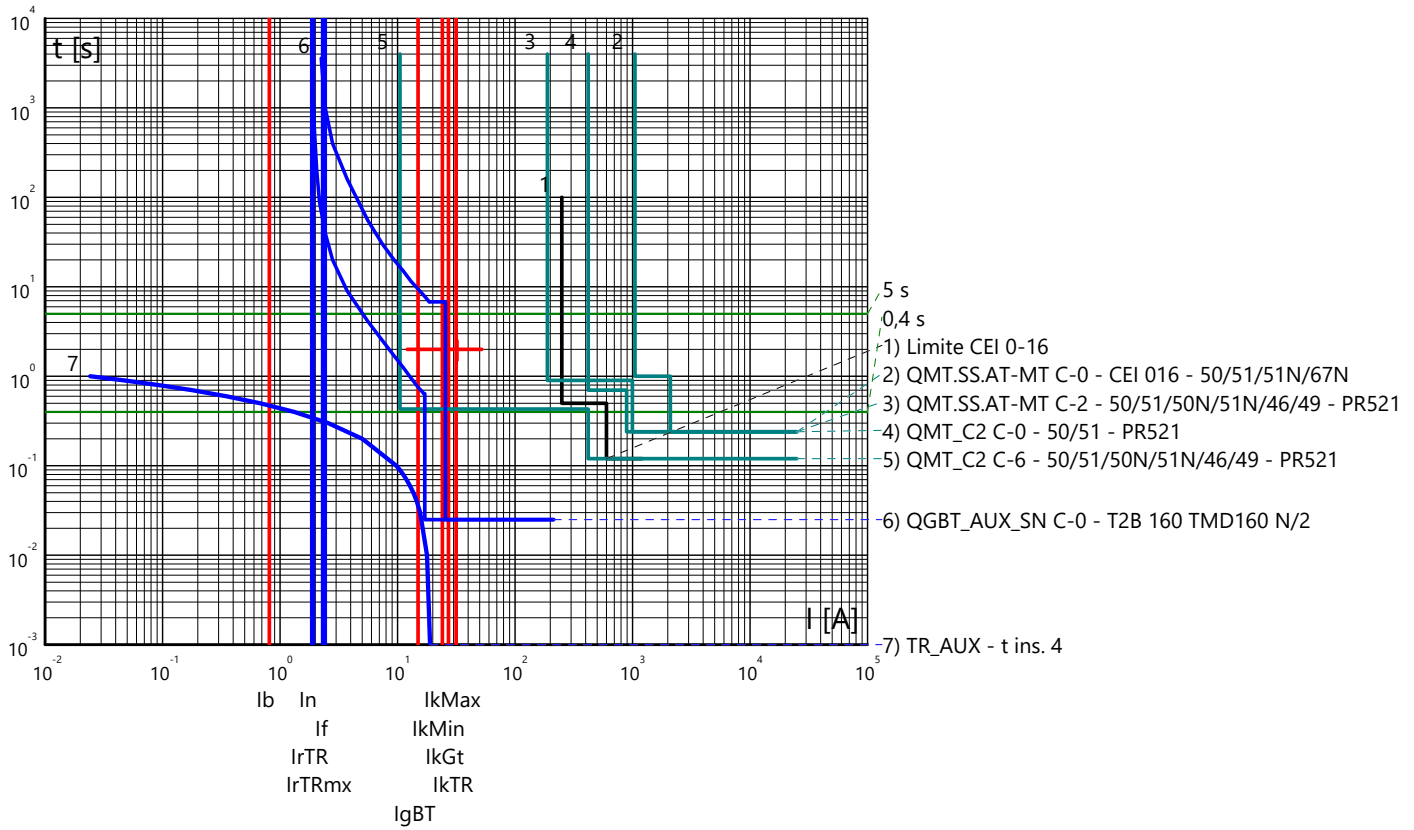

Partenza: QGBT_AUX_SN C-1

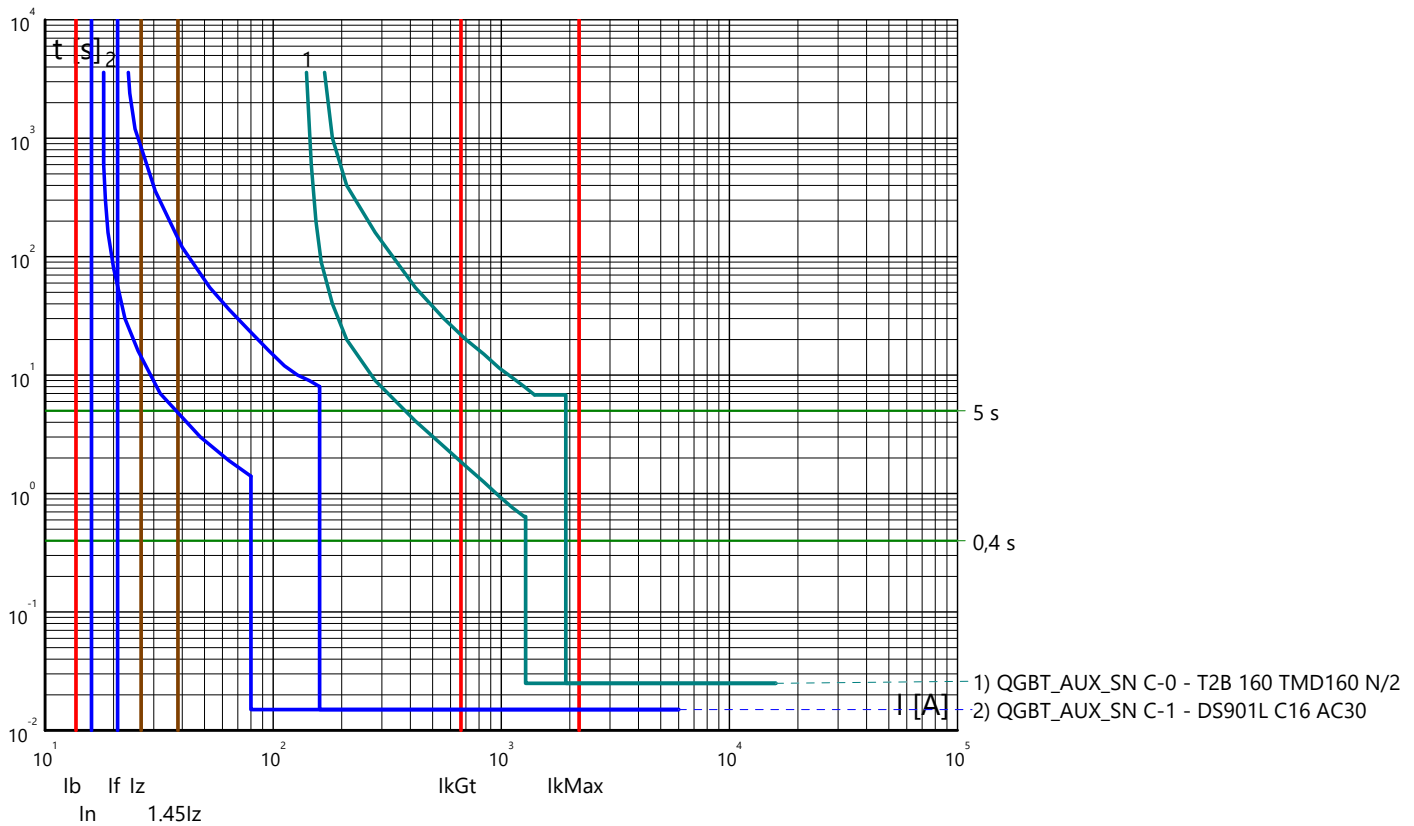

Curve tempo corrente: IMPIANTO AGROVOLTAICO "SERRAMANNA 1"
 Quadro: QUADRO GENERALE BT AUSILIARI - SEZIONE NORMALE

Partenza: QGBT_AUX_SN C-2

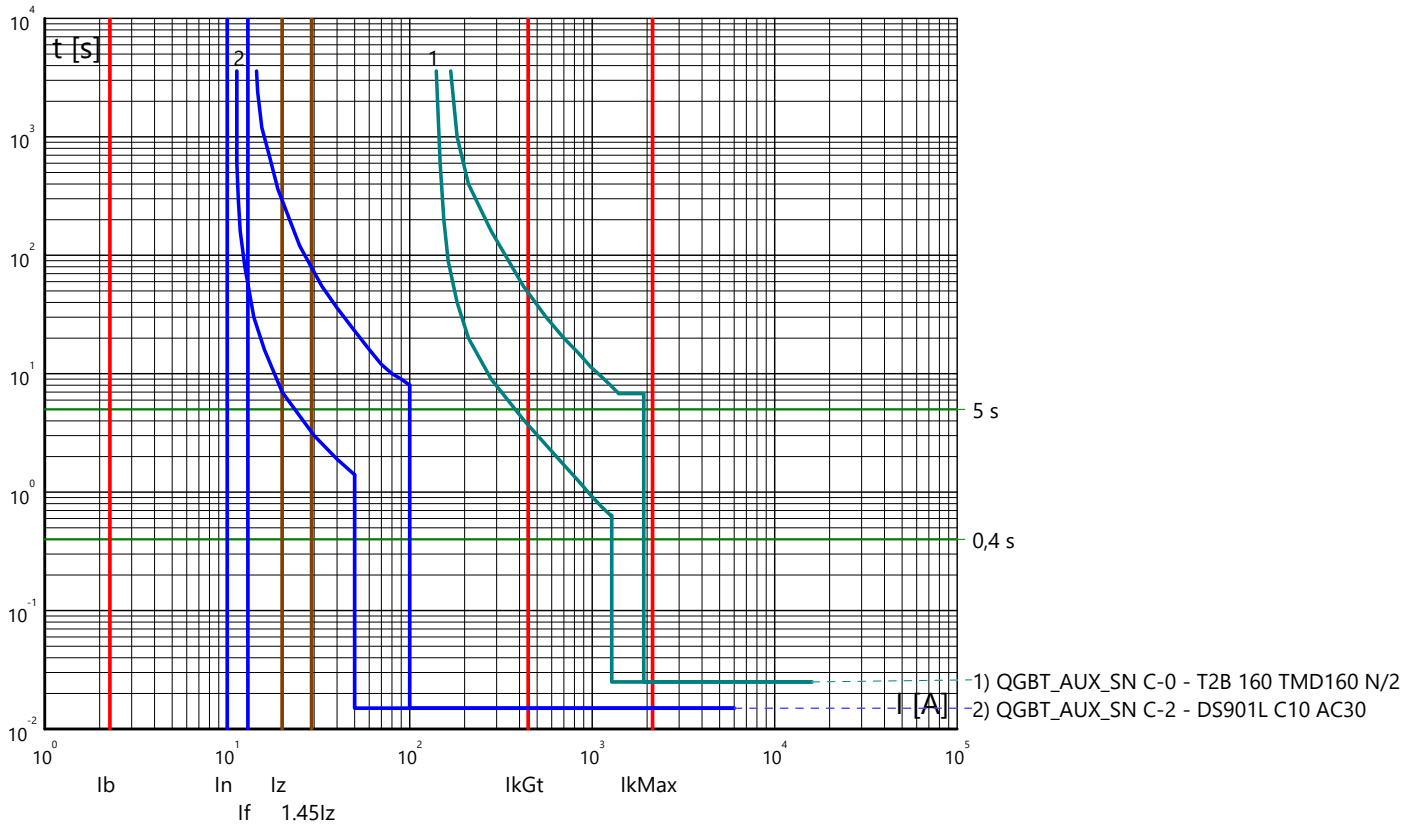

Partenza: QGBT_AUX_SN C-3

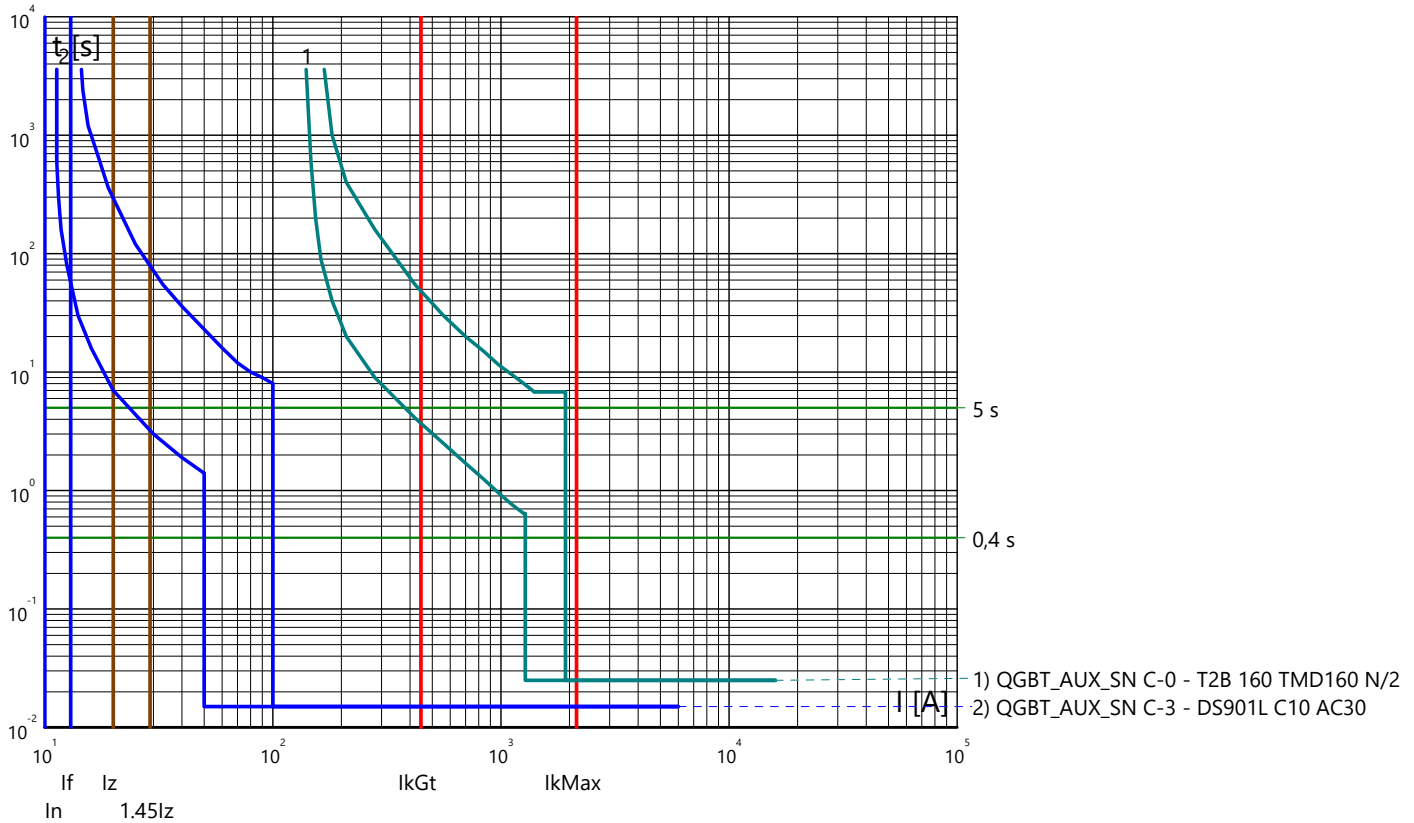

Curve tempo corrente: IMPIANTO AGROVOLTAICO "SERRAMANNA 1"
 Quadro: QUADRO GENERALE BT AUSILIARI - SEZIONE NORMALE

Partenza: QGBT_AUX_SN C-4

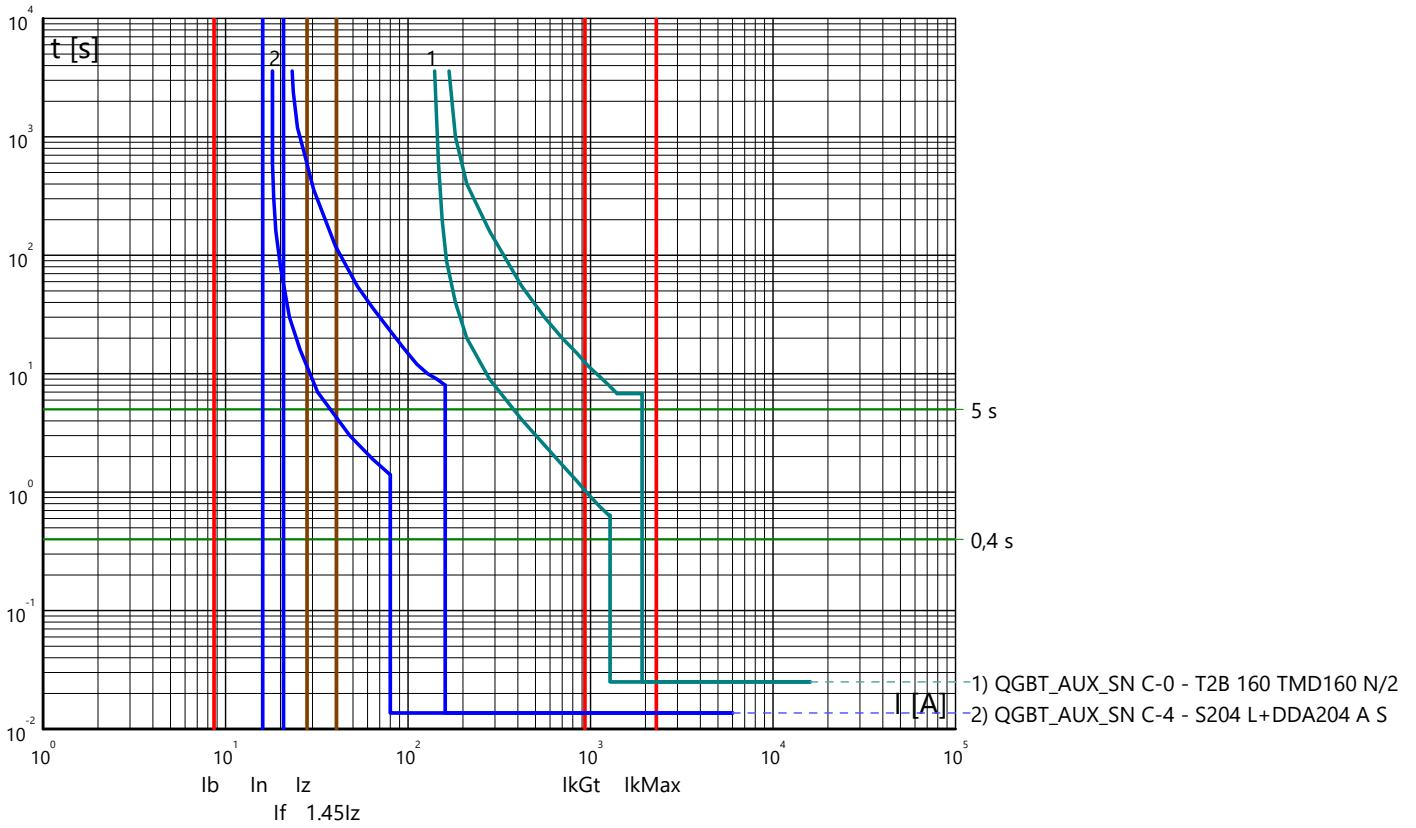

Partenza: QGBT_AUX_SN C-5

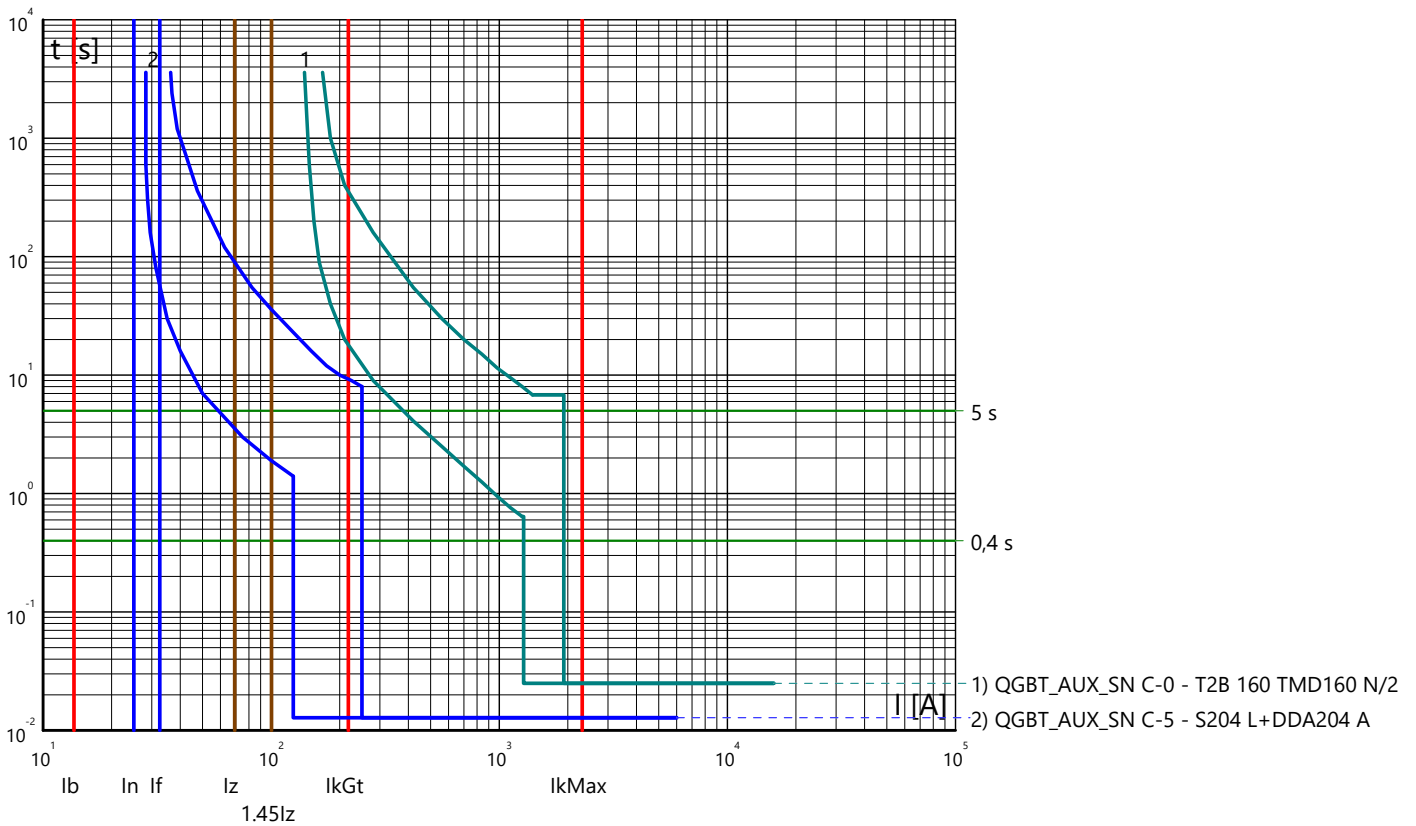

Curve tempo corrente: IMPIANTO AGROVOLTAICO "SERRAMANNA 1"
 Quadro: QUADRO GENERALE BT AUSILIARI - SEZIONE NORMALE

Partenza: QGBT_AUX_SN C-6

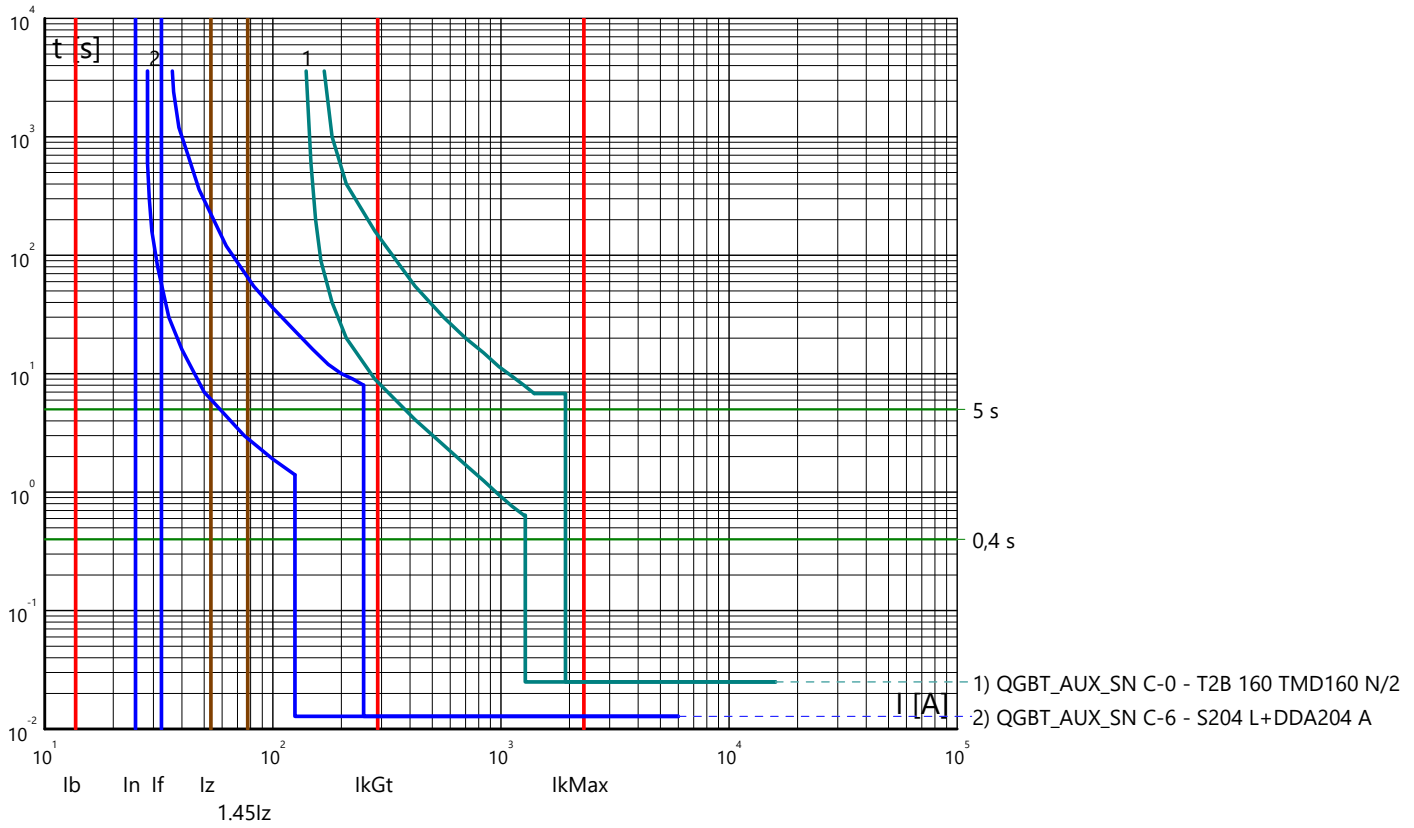

Partenza: QGBT_AUX_SN C-7

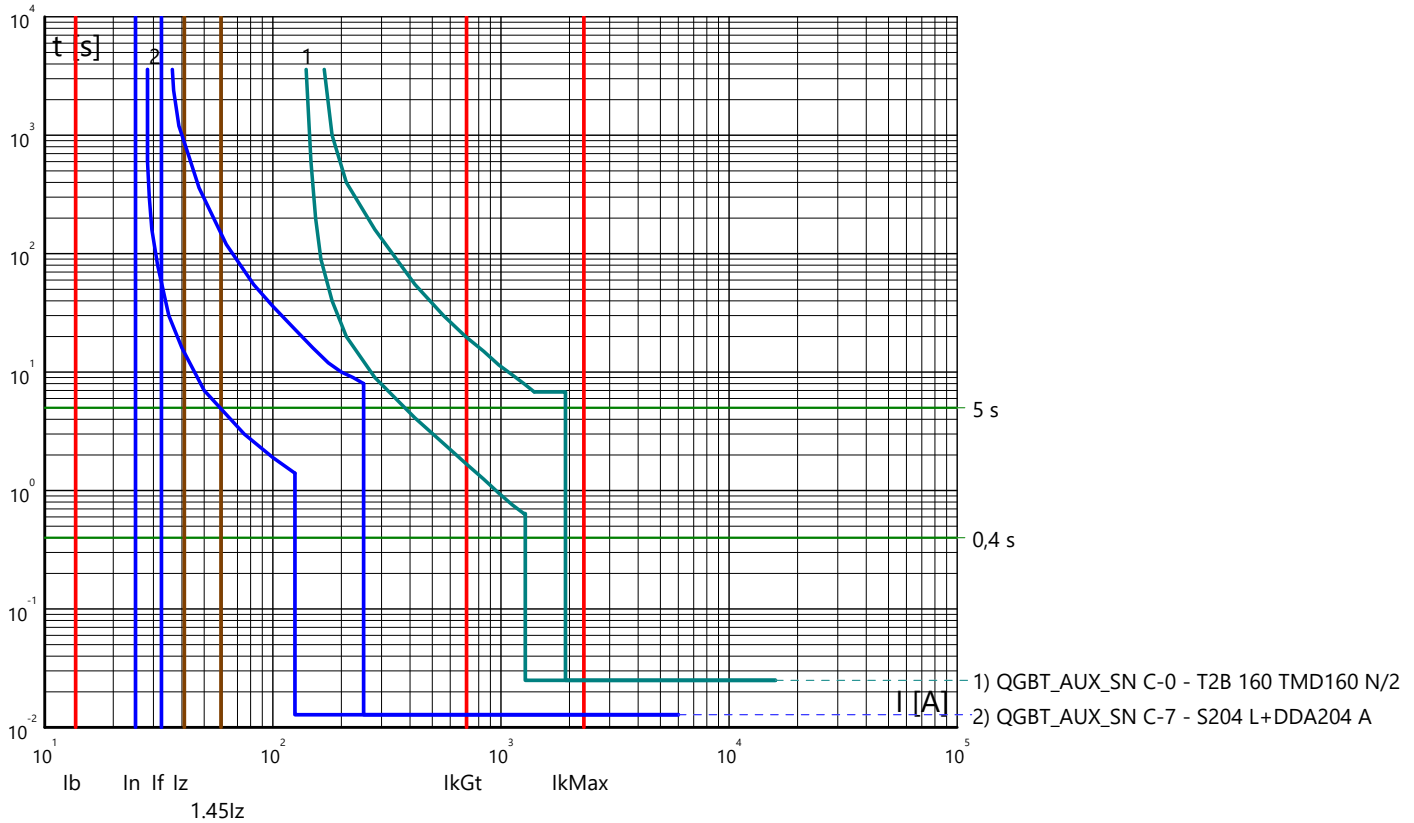

Curve tempo corrente: IMPIANTO AGROVOLTAICO "SERRAMANNA 1"
 Quadro: QUADRO GENERALE BT AUSILIARI - SEZIONE NORMALE

Partenza: QGBT_AUX_SN C-8

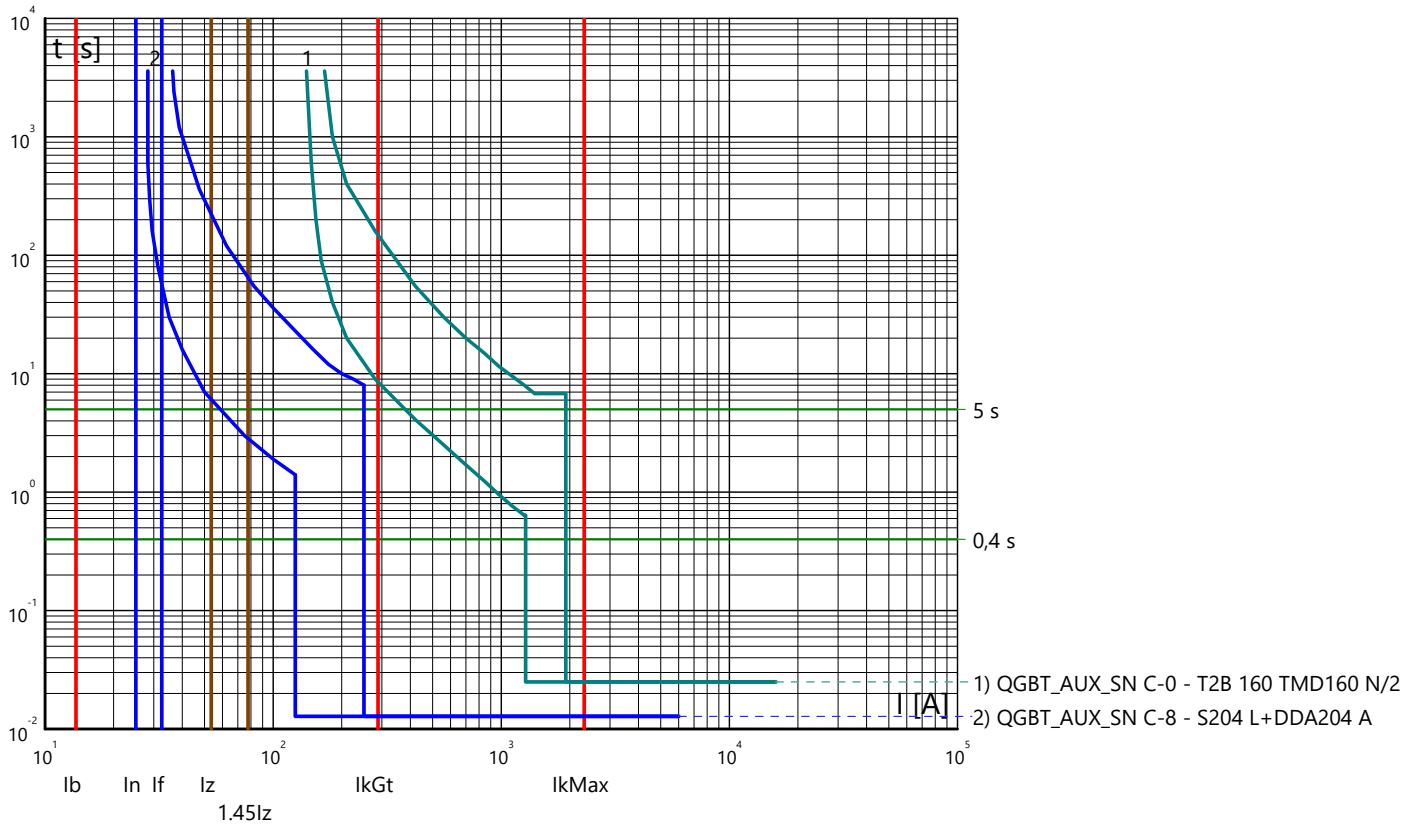

Partenza: QGBT_AUX_SN C-9

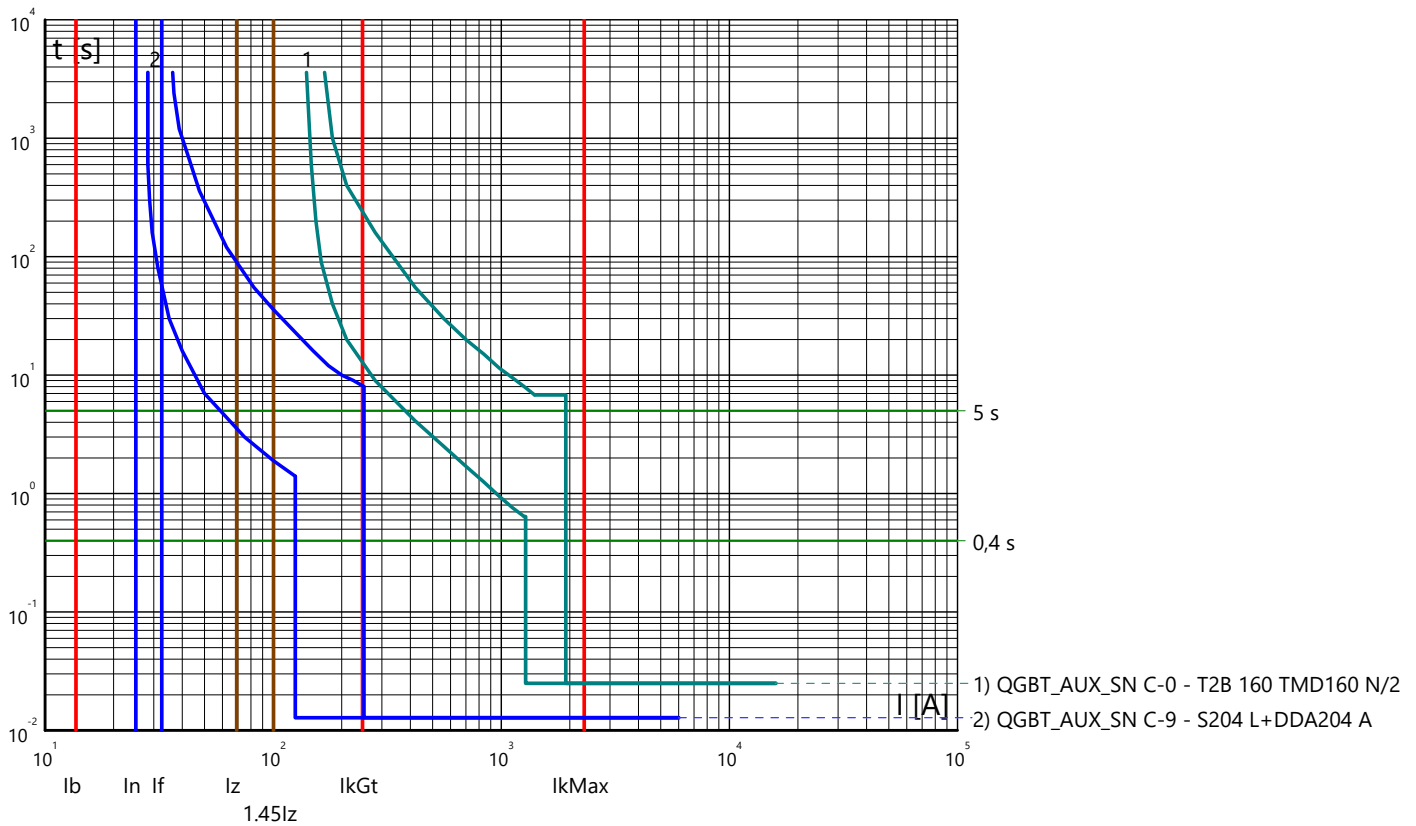

Curve tempo corrente: IMPIANTO AGROVOLTAICO "SERRAMANNA 1"
 Quadro: QUADRO GENERALE BT AUSILIARI - SEZIONE UPS

Arrivo: QGBT_AUX_UPS C-0

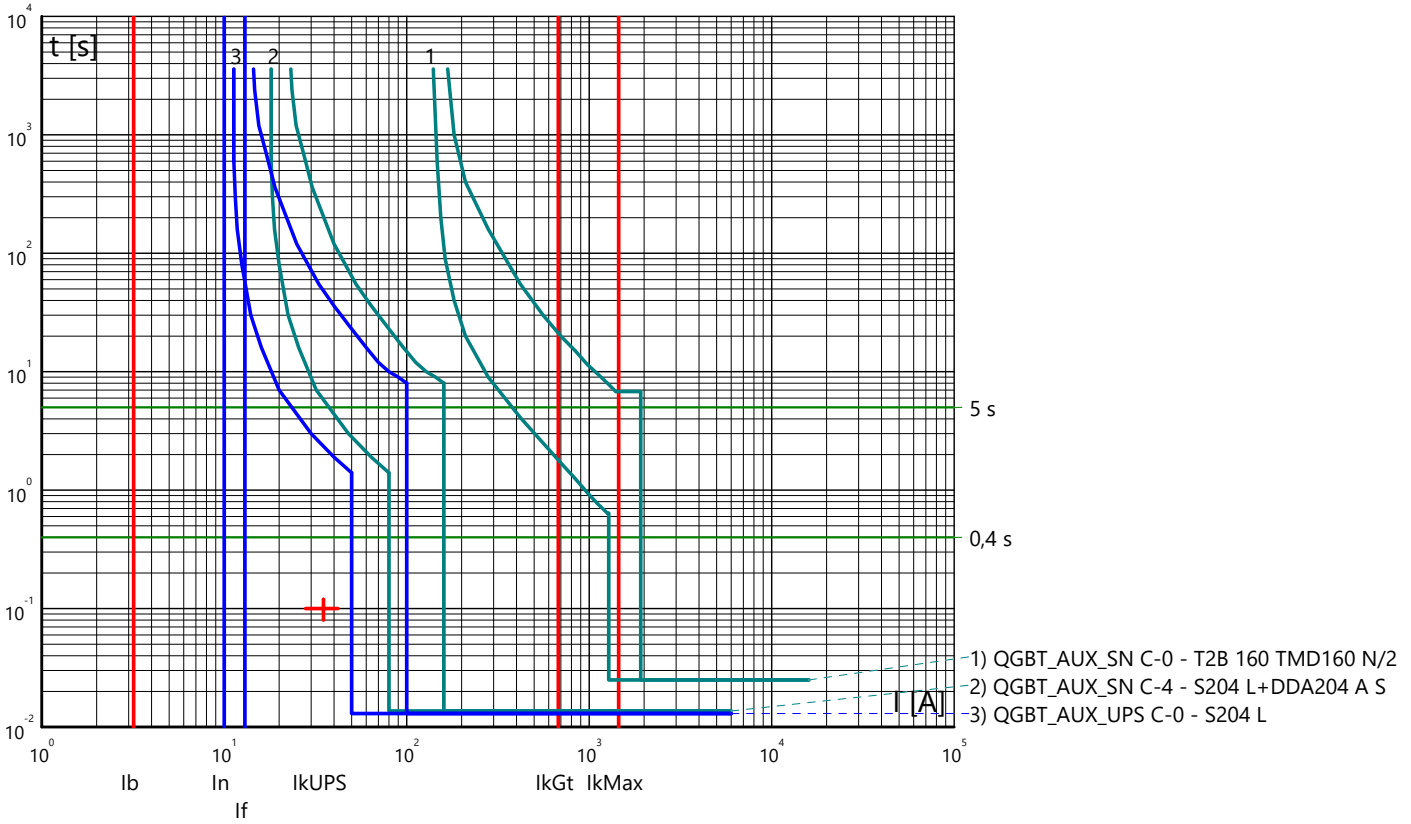

Partenza: QGBT_AUX_UPS C-1

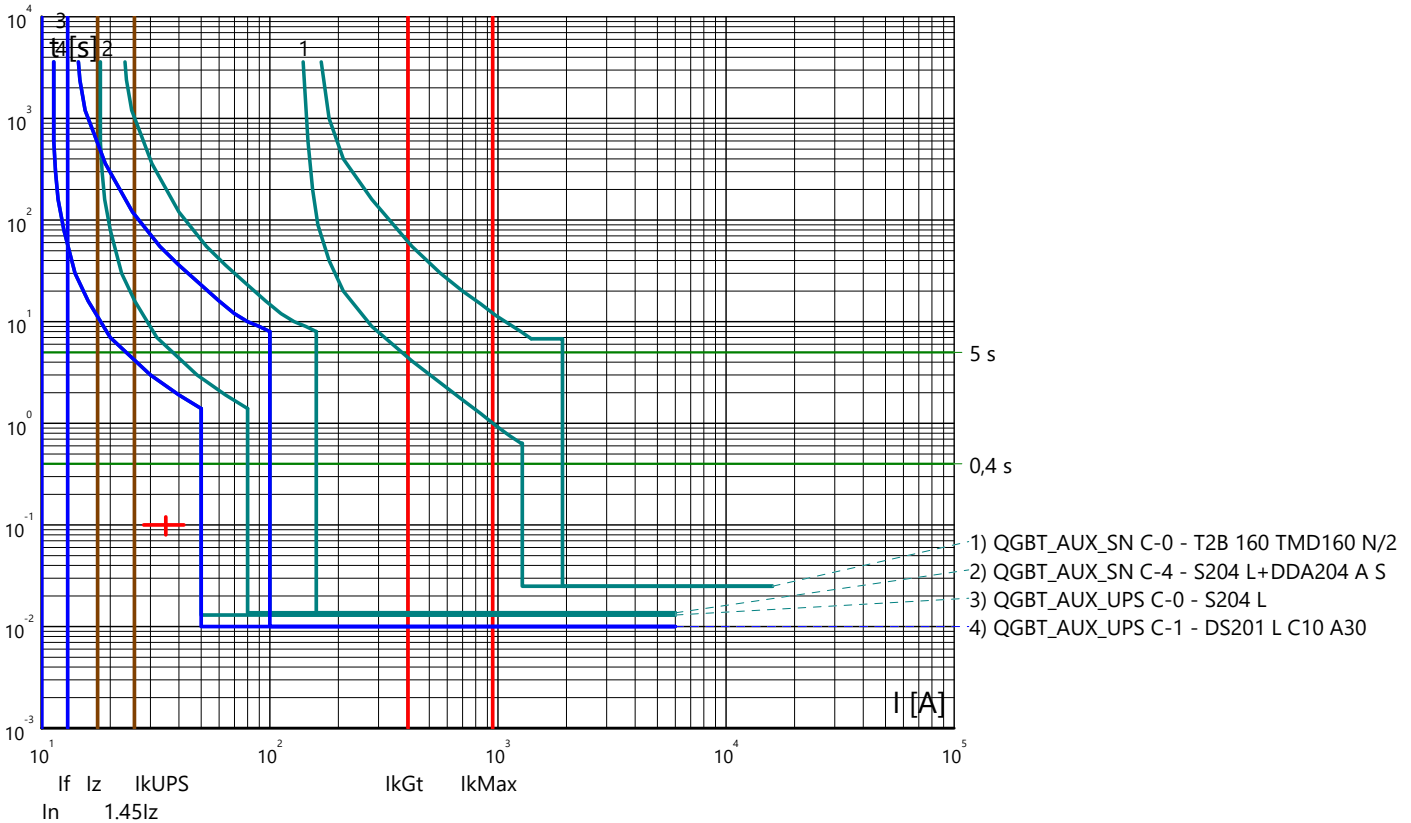

Curve tempo corrente: IMPIANTO AGROVOLTAICO "SERRAMANNA 1"
 Quadro: QUADRO GENERALE BT AUSILIARI - SEZIONE UPS

Partenza: QGBT_AUX_UPS C-2

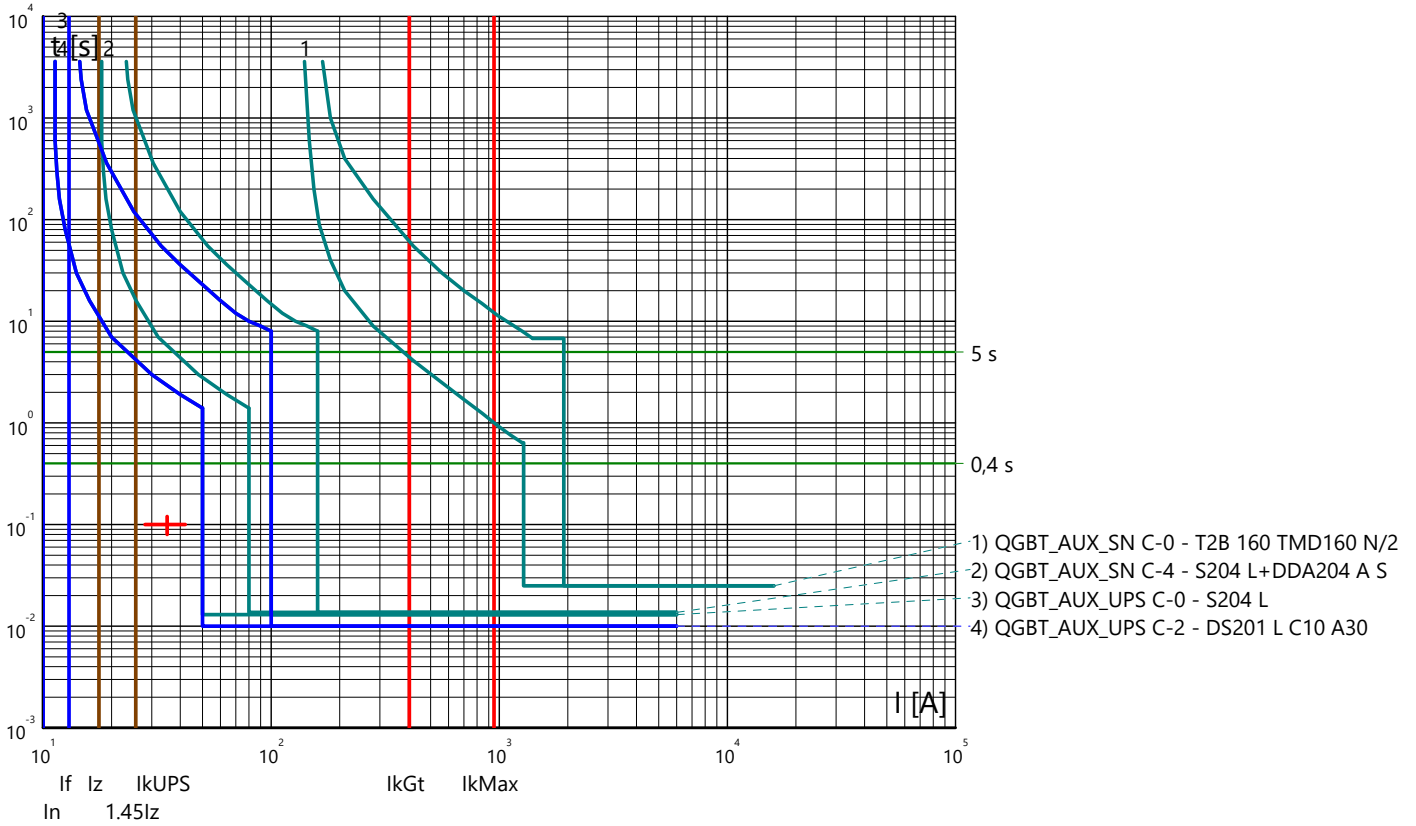

Partenza: QGBT_AUX_UPS C-3

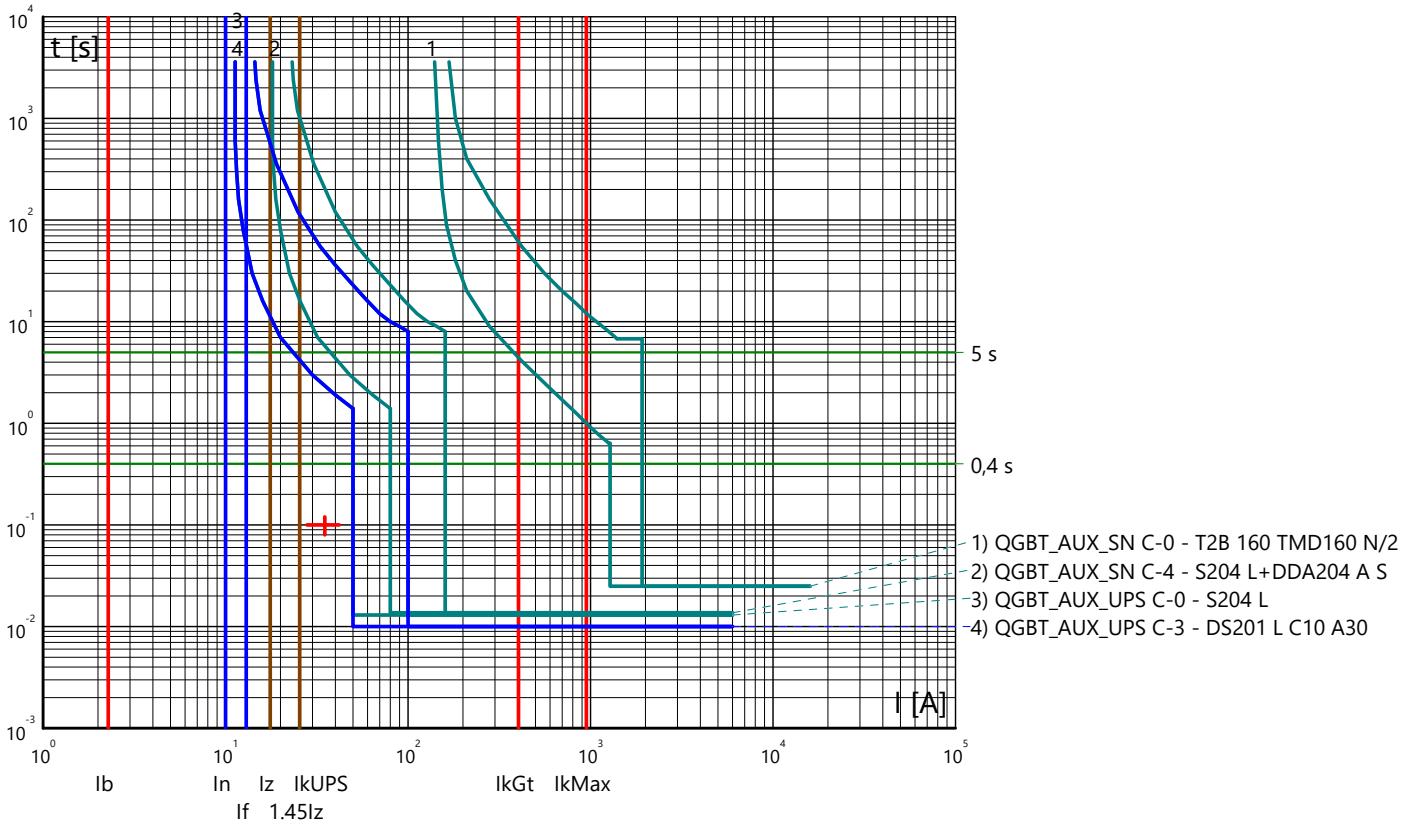

Curve tempo corrente: IMPIANTO AGROVOLTAICO "SERRAMANNA 1"
 Quadro: QUADRO GENERALE BT AUSILIARI - SEZIONE UPS

Partenza: QGBT_AUX_UPS C-4

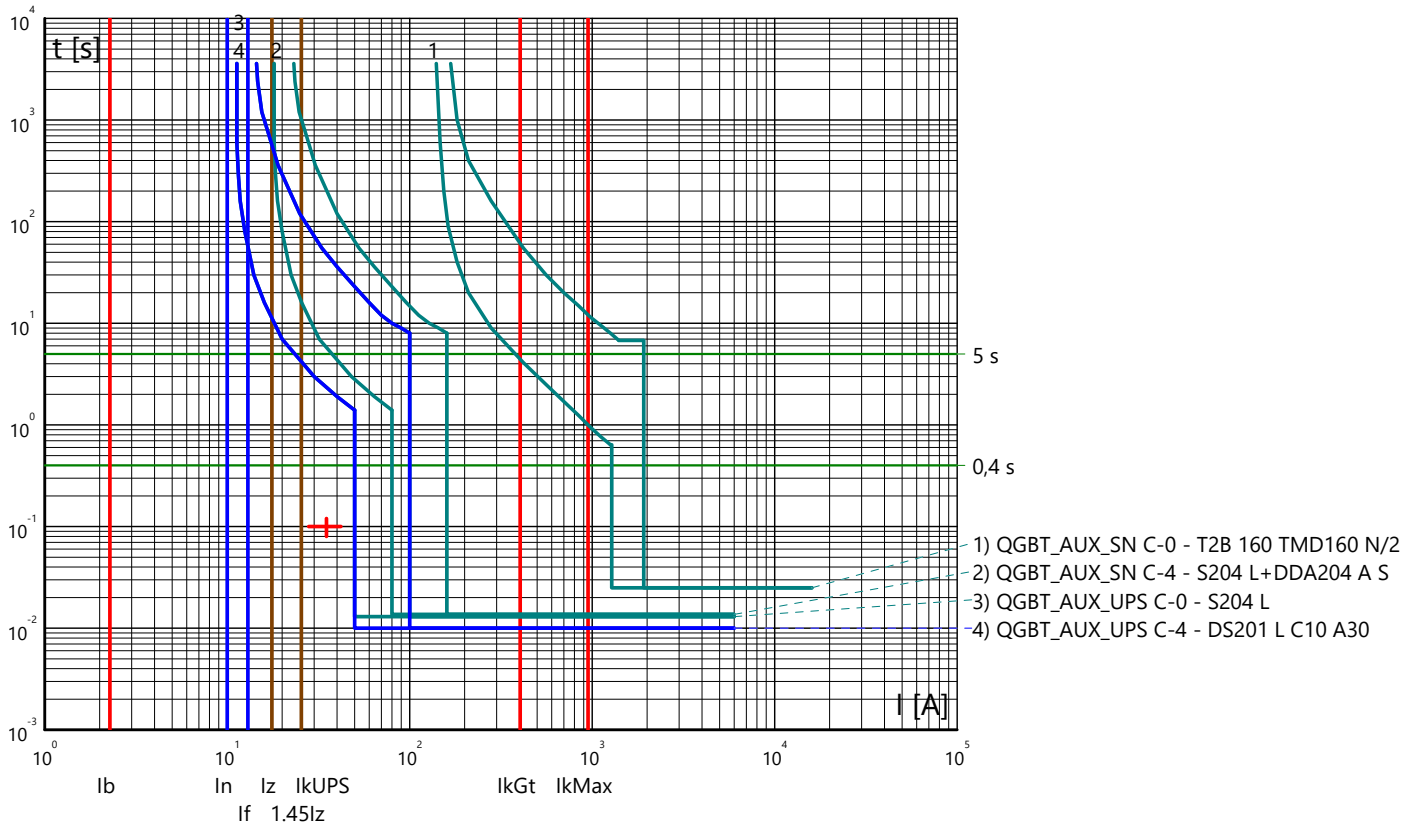

Curve tempo corrente: IMPIANTO AGROVOLTAICO "SERRAMANNA 1"
 Quadro: QUADRO GENERALE BT AUSILIARI - SEZIONE NORMALE

Arrivo: QGBT_AUX_SN C-0

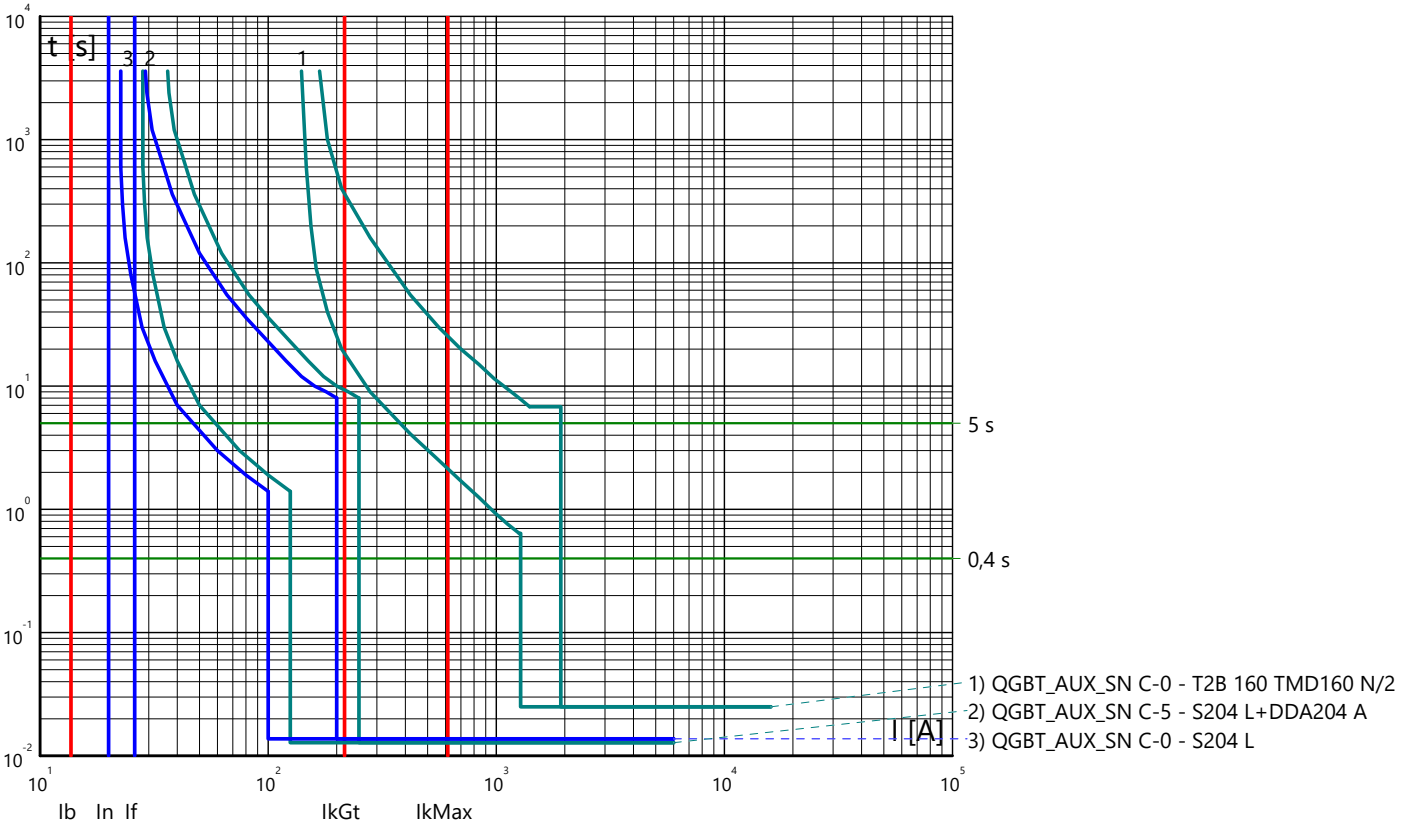

Partenza: QGBT_AUX_SN C-1

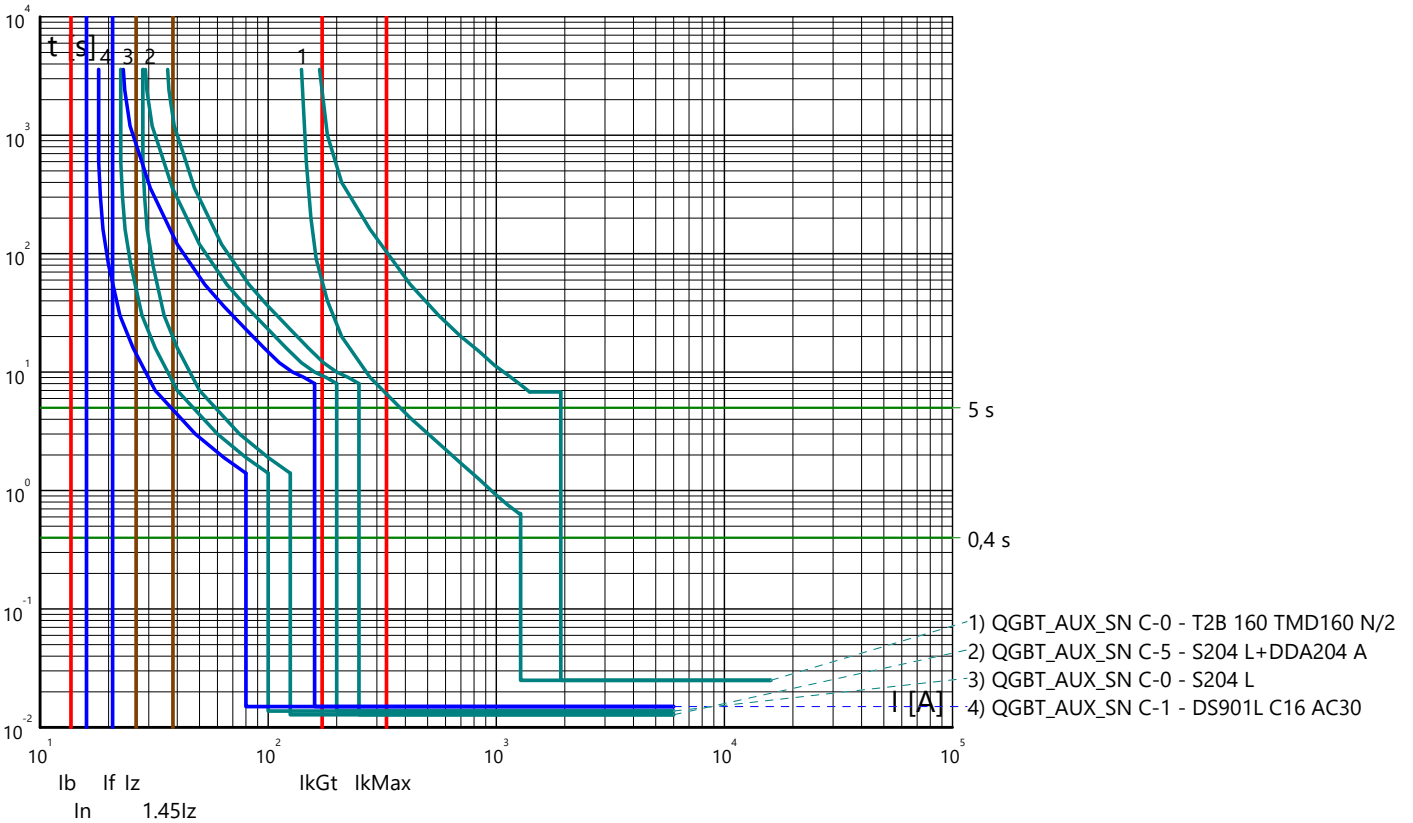

Curve tempo corrente: IMPIANTO AGROVOLTAICO "SERRAMANNA 1"
 Quadro: QUADRO GENERALE BT AUSILIARI - SEZIONE NORMALE

Partenza: QGBT_AUX_SN C-2

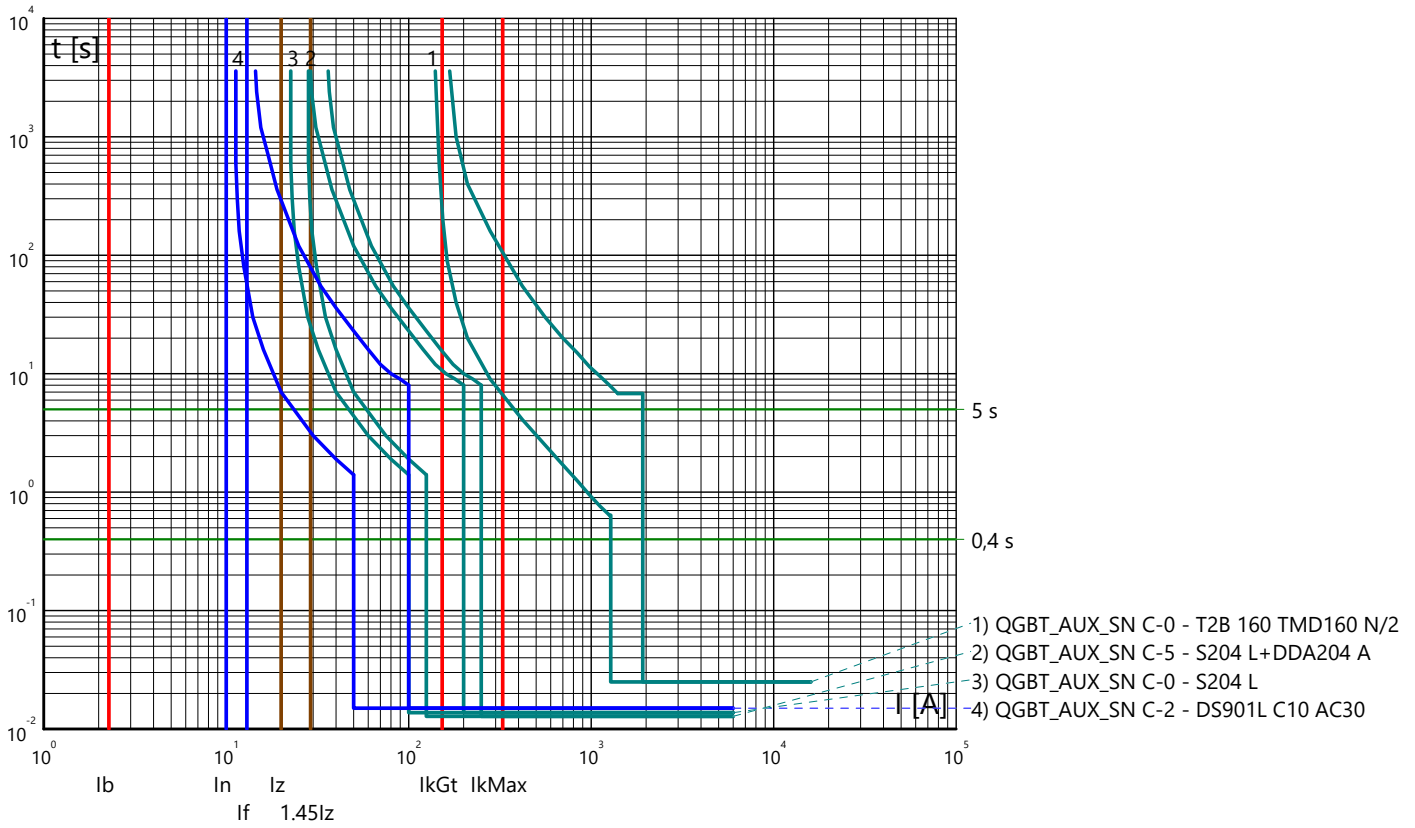

Partenza: QGBT_AUX_SN C-3

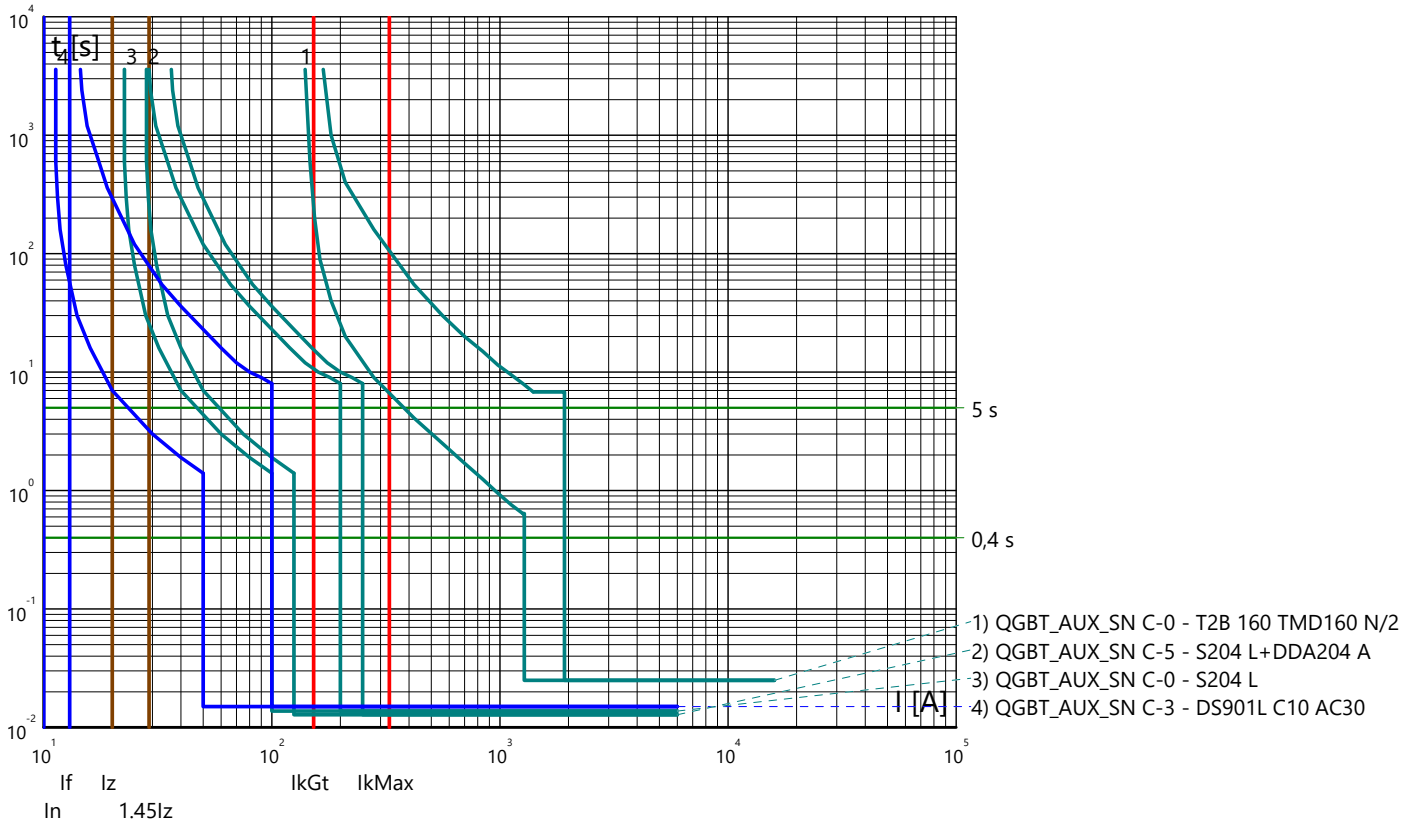

Curve tempo corrente: IMPIANTO AGROVOLTAICO "SERRAMANNA 1"
 Quadro: QUADRO GENERALE BT AUSILIARI - SEZIONE NORMALE

Partenza: QGBT_AUX_SN C-4

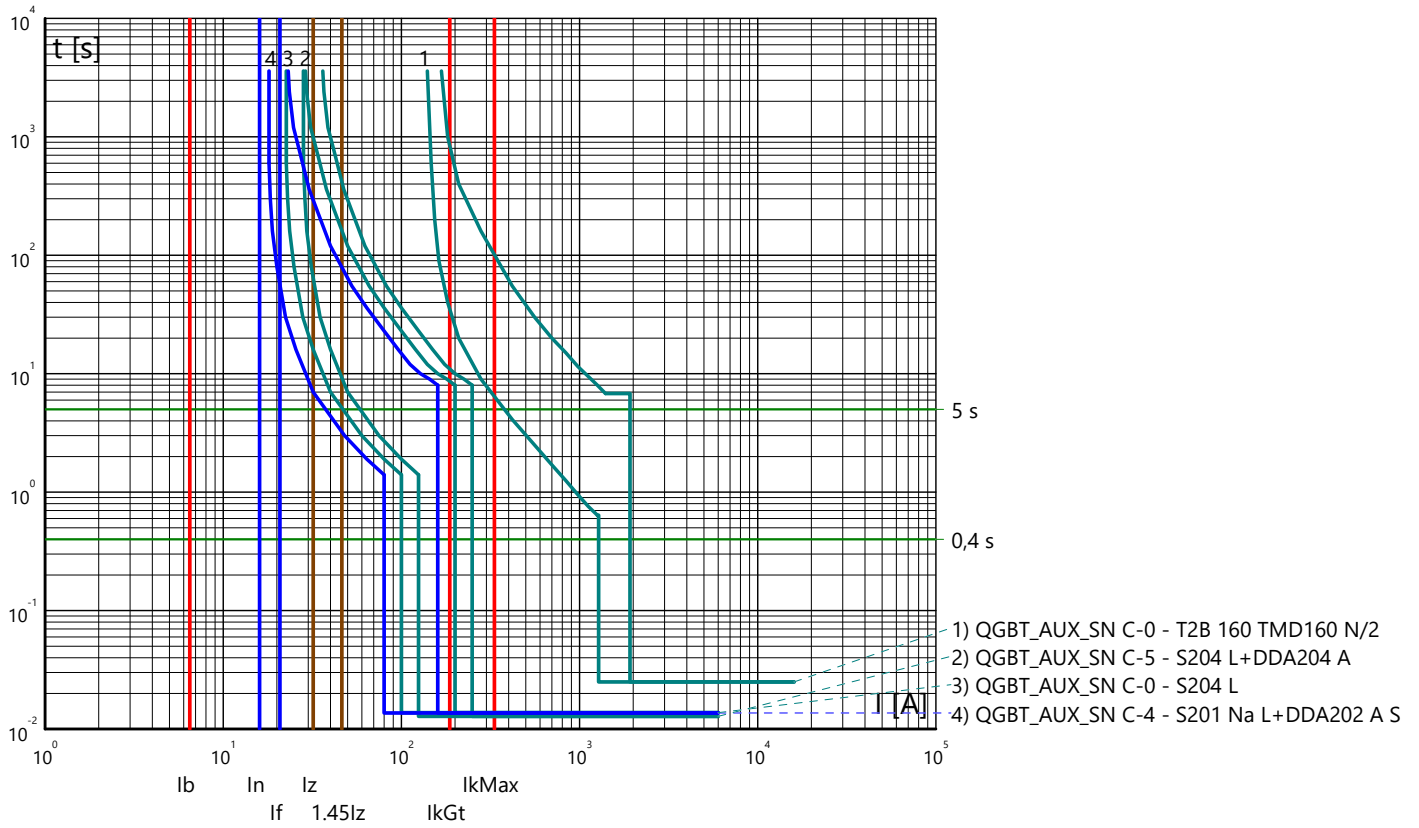

Curve tempo corrente: IMPIANTO AGROVOLTAICO "SERRAMANNA 1"
 Quadro: QUADRO GENERALE BT AUSILIARI - SEZIONE UPS

Arrivo: QGBT_AUX_UPS C-0

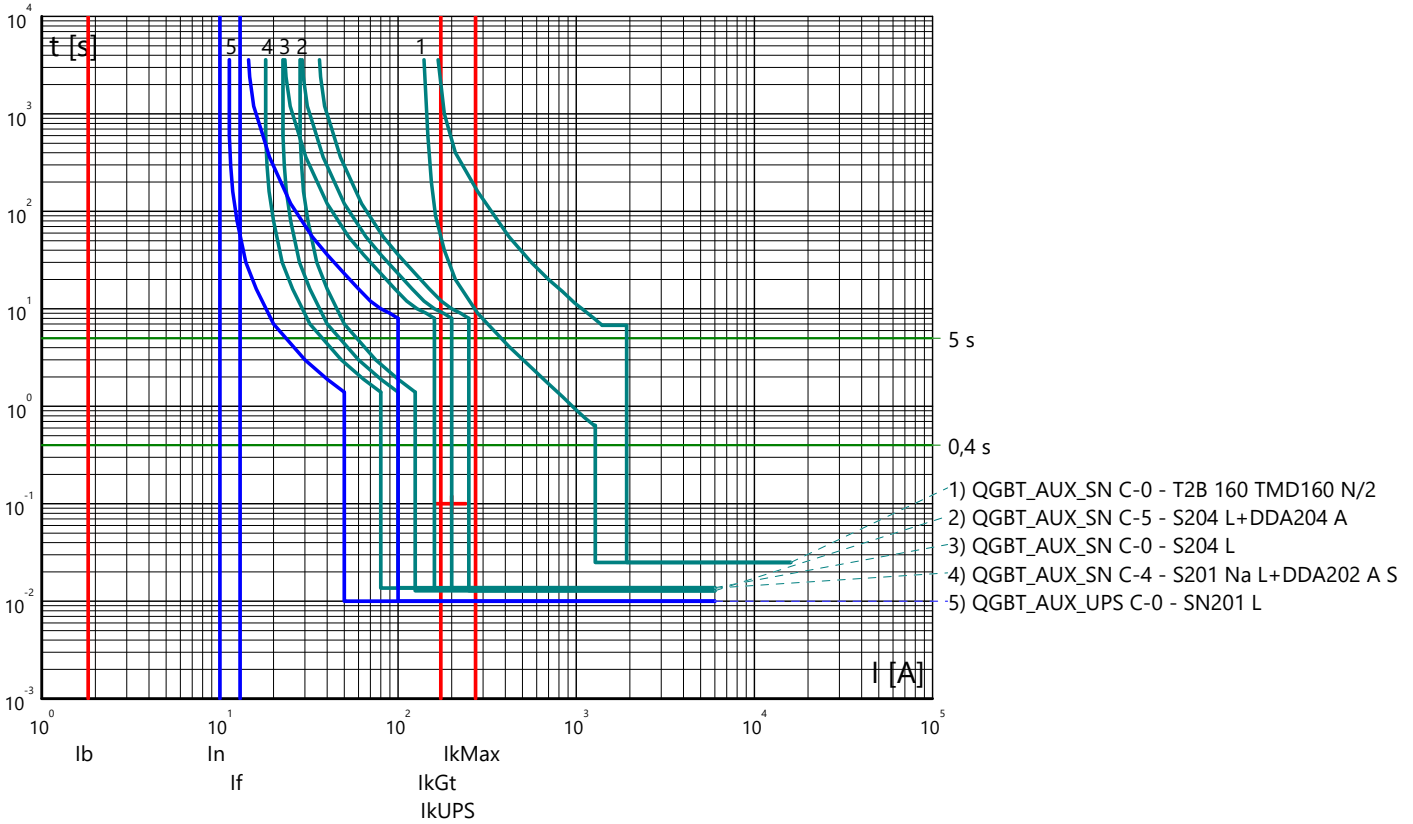

Partenza: QGBT_AUX_UPS C-1

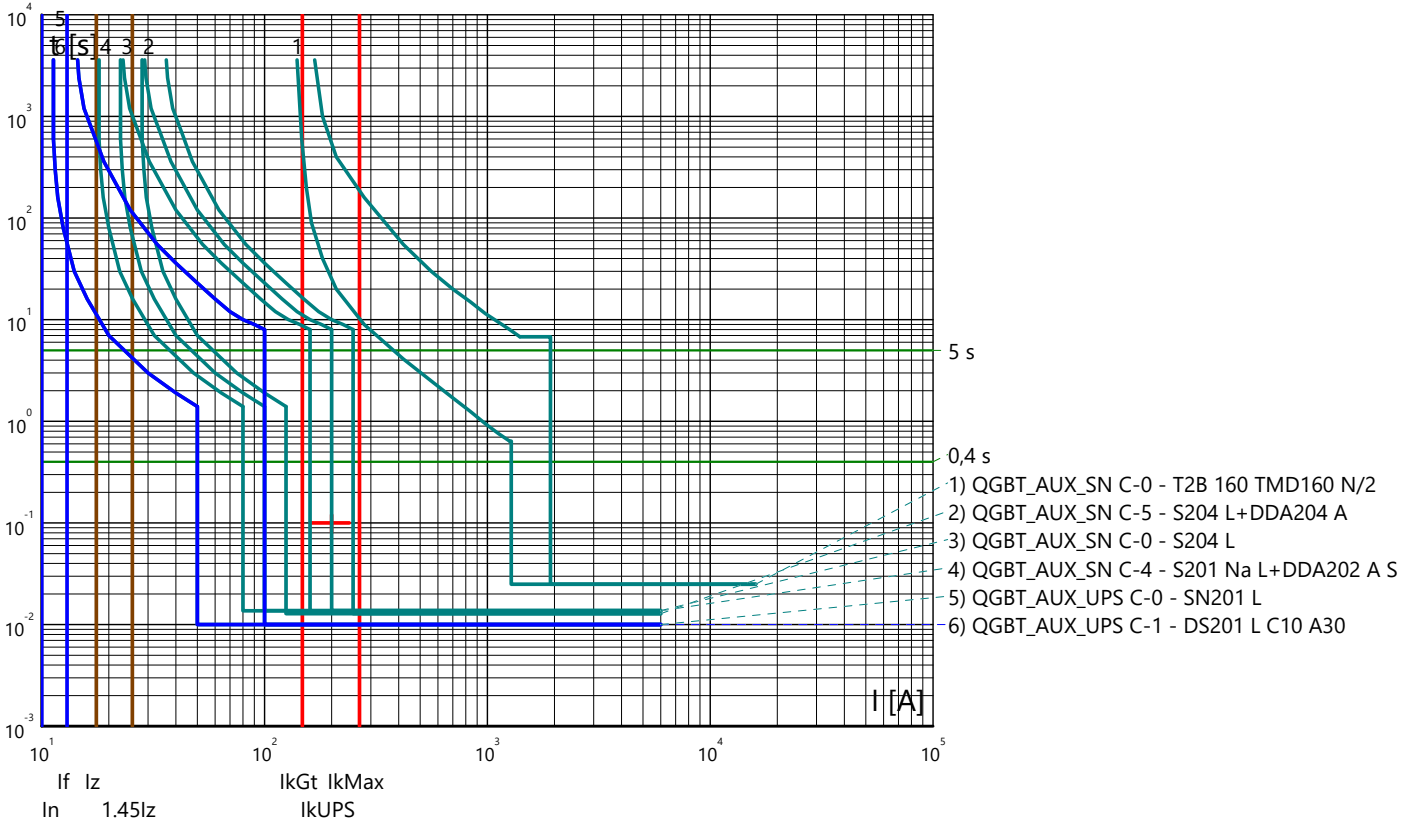

Curve tempo corrente: IMPIANTO AGROVOLTAICO "SERRAMANNA 1"
 Quadro: QUADRO GENERALE BT AUSILIARI - SEZIONE UPS

Partenza: QGBT_AUX_UPS C-2

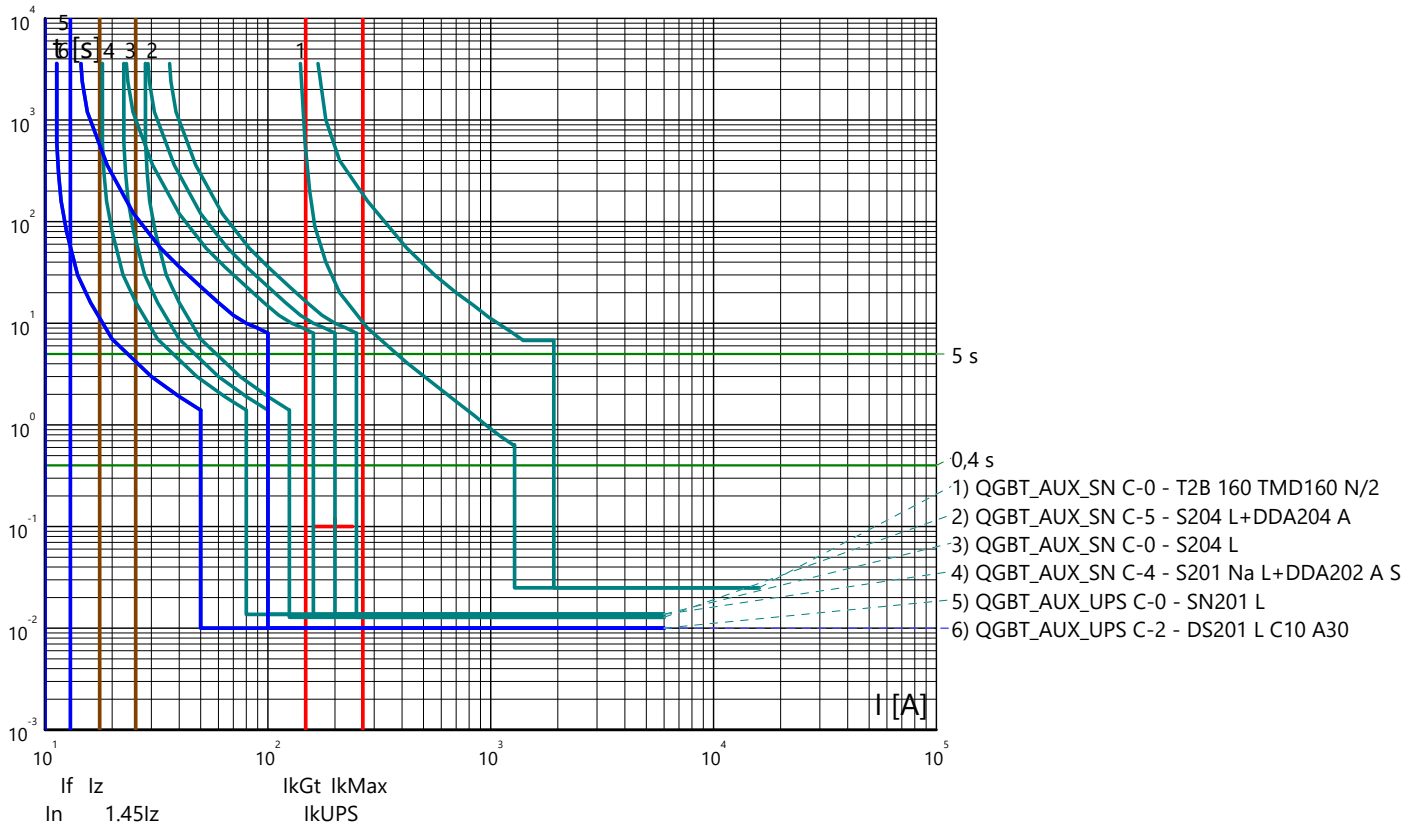

Curve tempo corrente: IMPIANTO AGROVOLTAICO "SERRAMANNA 1"
 Quadro: QUADRO GENERALE BT AUSILIARI - SEZIONE NORMALE

Arrivo: QGBT_AUX_SN C-0

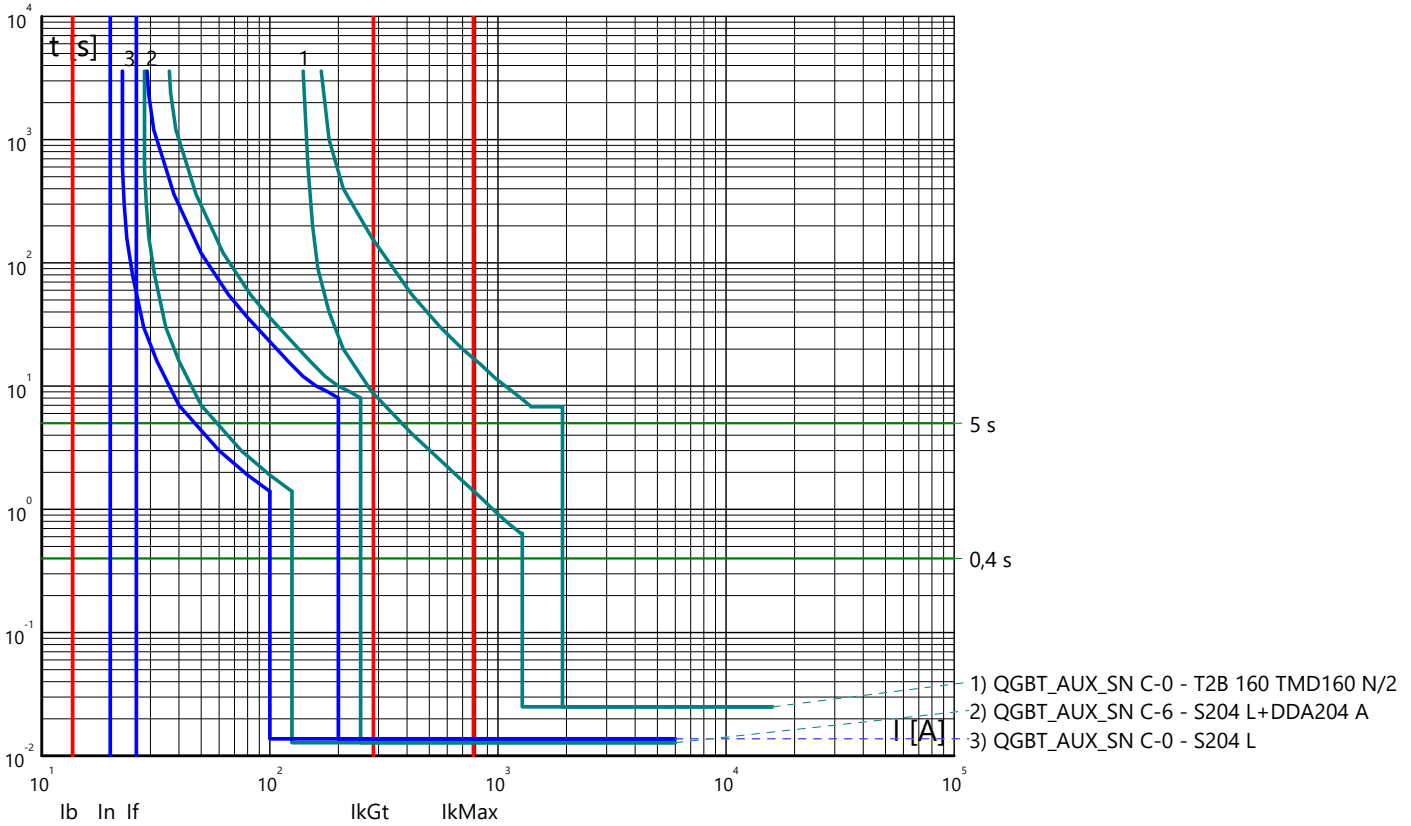

Partenza: QGBT_AUX_SN C-1

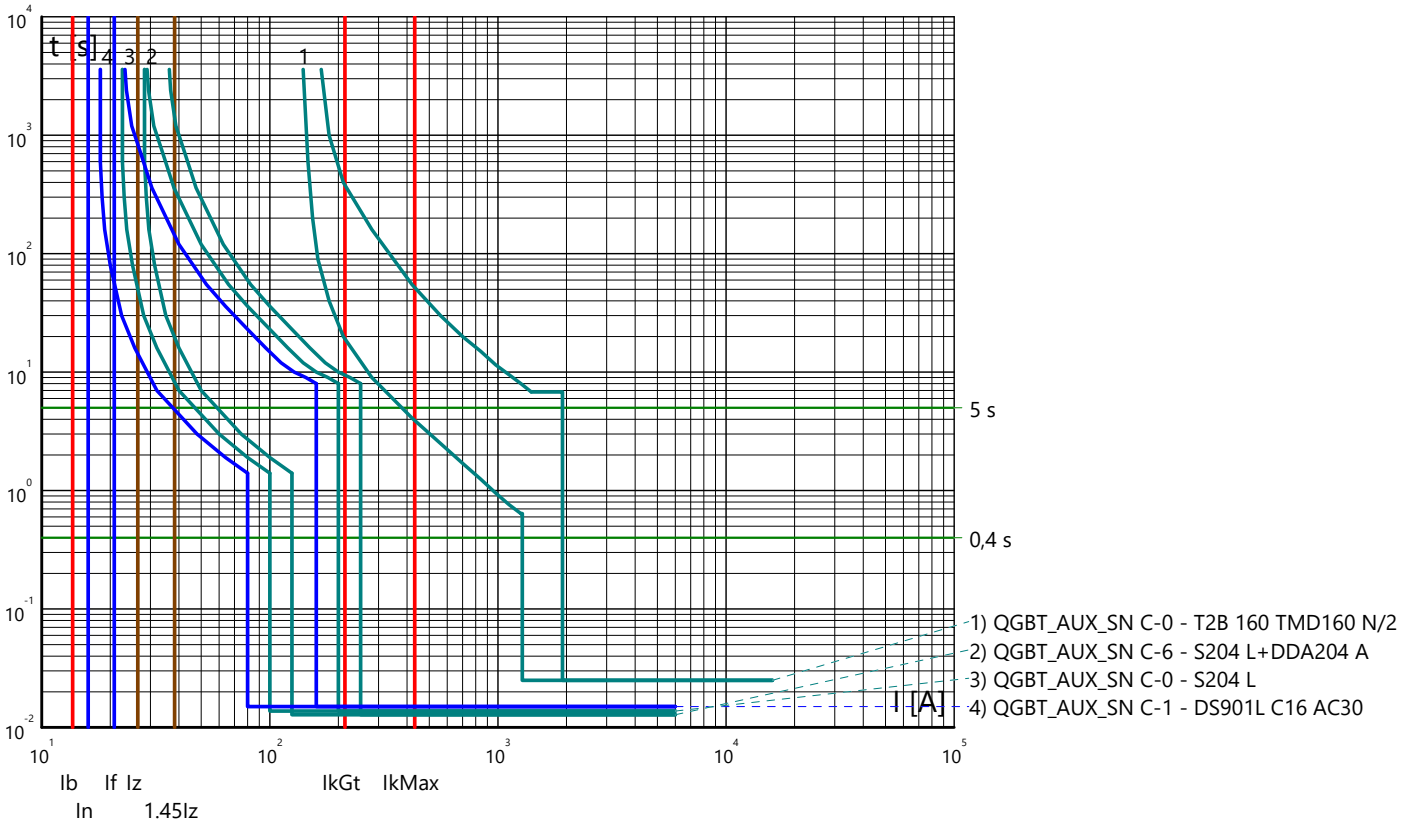

Curve tempo corrente: IMPIANTO AGROVOLTAICO "SERRAMANNA 1"
 Quadro: QUADRO GENERALE BT AUSILIARI - SEZIONE NORMALE

Partenza: QGBT_AUX_SN C-2

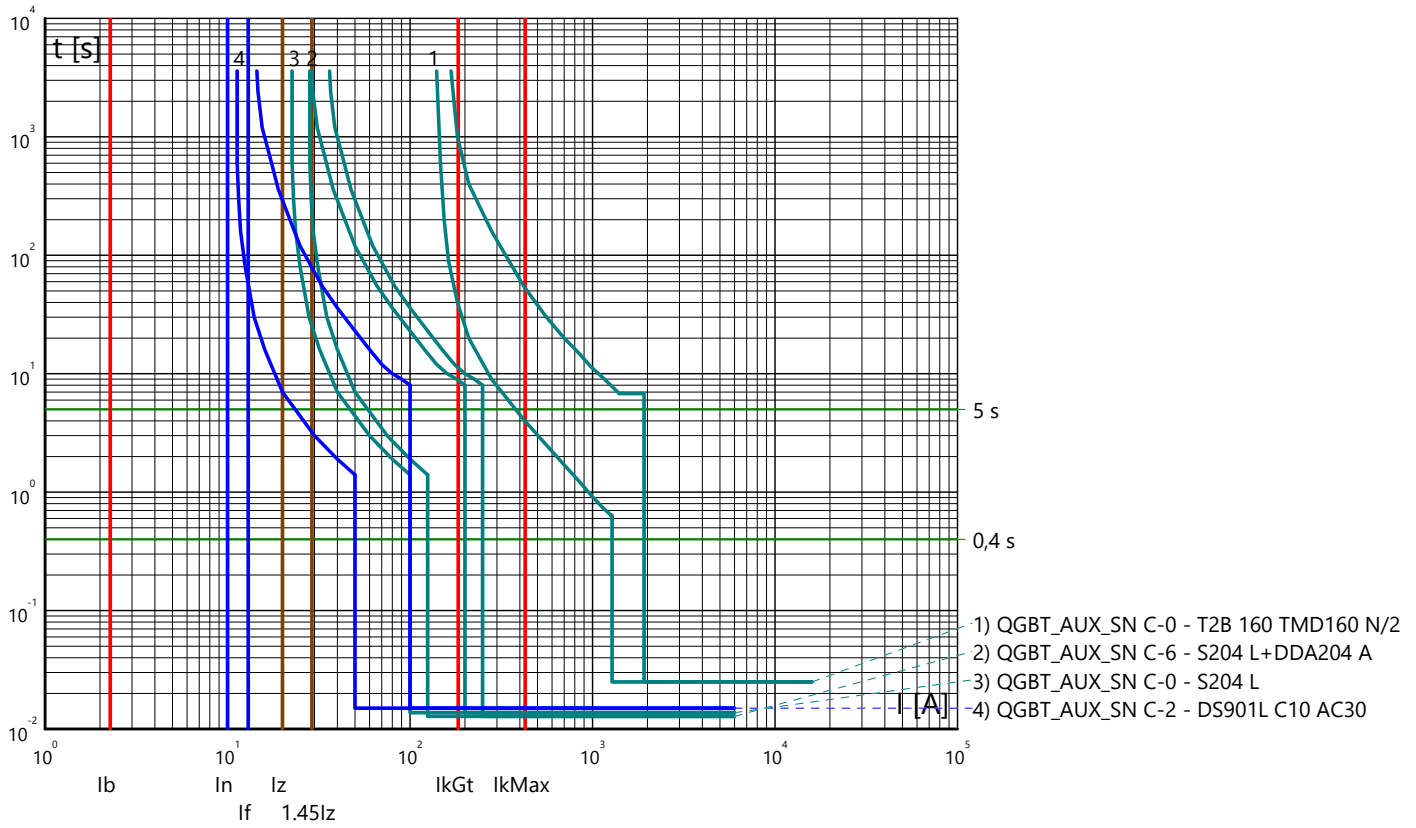

Partenza: QGBT_AUX_SN C-3

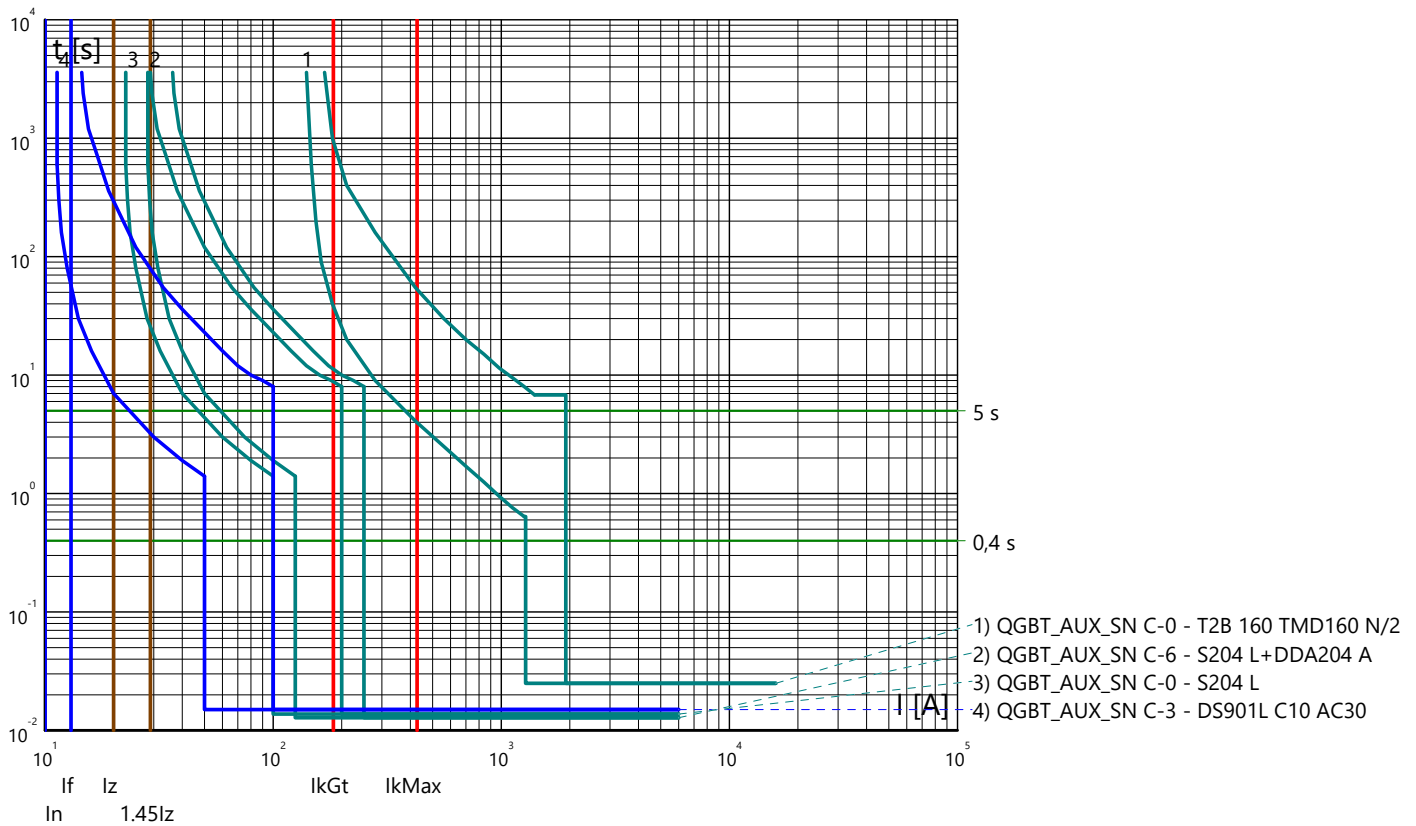

Curve tempo corrente: IMPIANTO AGROVOLTAICO "SERRAMANNA 1"
 Quadro: QUADRO GENERALE BT AUSILIARI - SEZIONE NORMALE

Partenza: QGBT_AUX_SN C-4

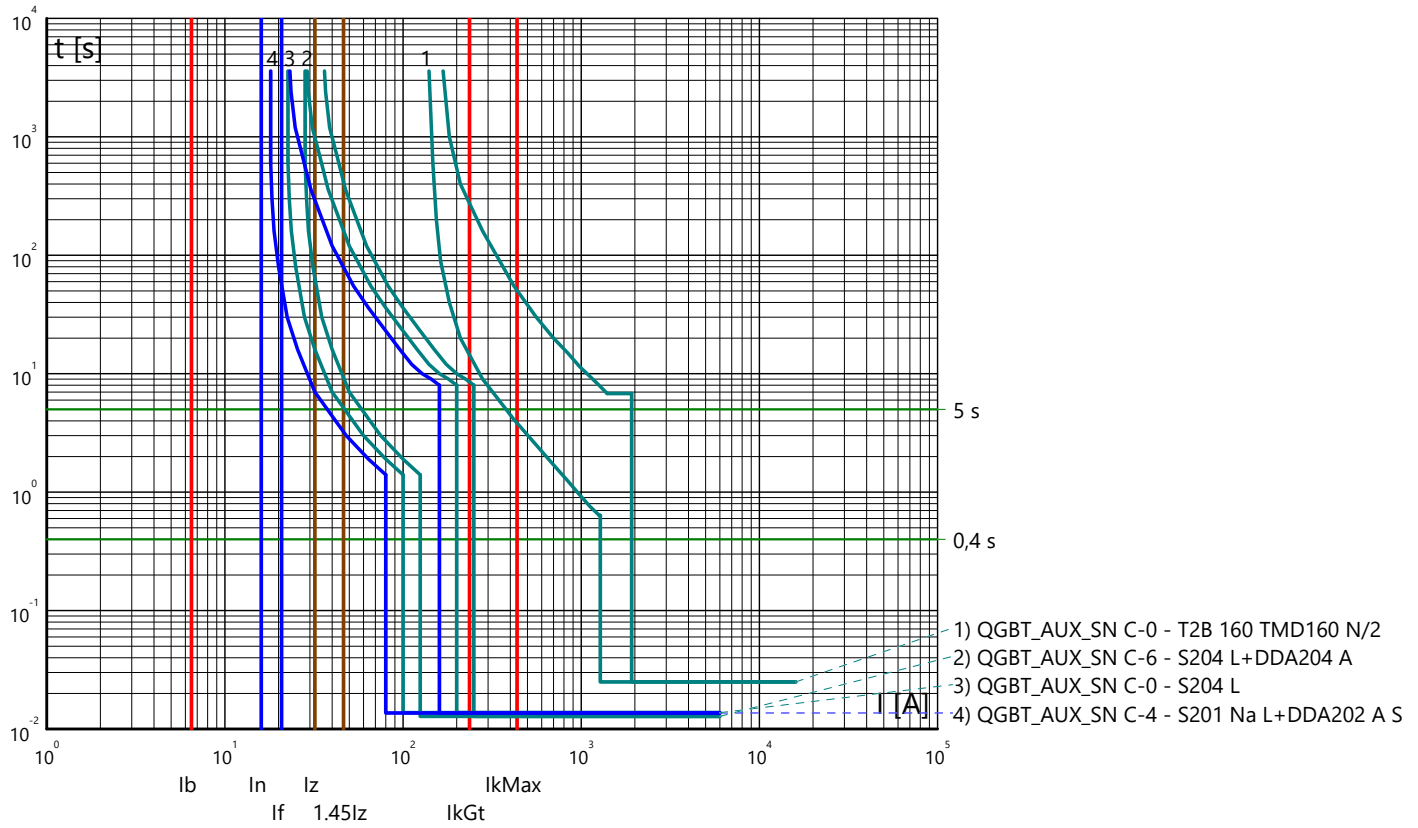

Curve tempo corrente: IMPIANTO AGROVOLTAICO "SERRAMANNA 1"
 Quadro: QUADRO GENERALE BT AUSILIARI - SEZIONE UPS

Arrivo: QGBT_AUX_UPS C-0

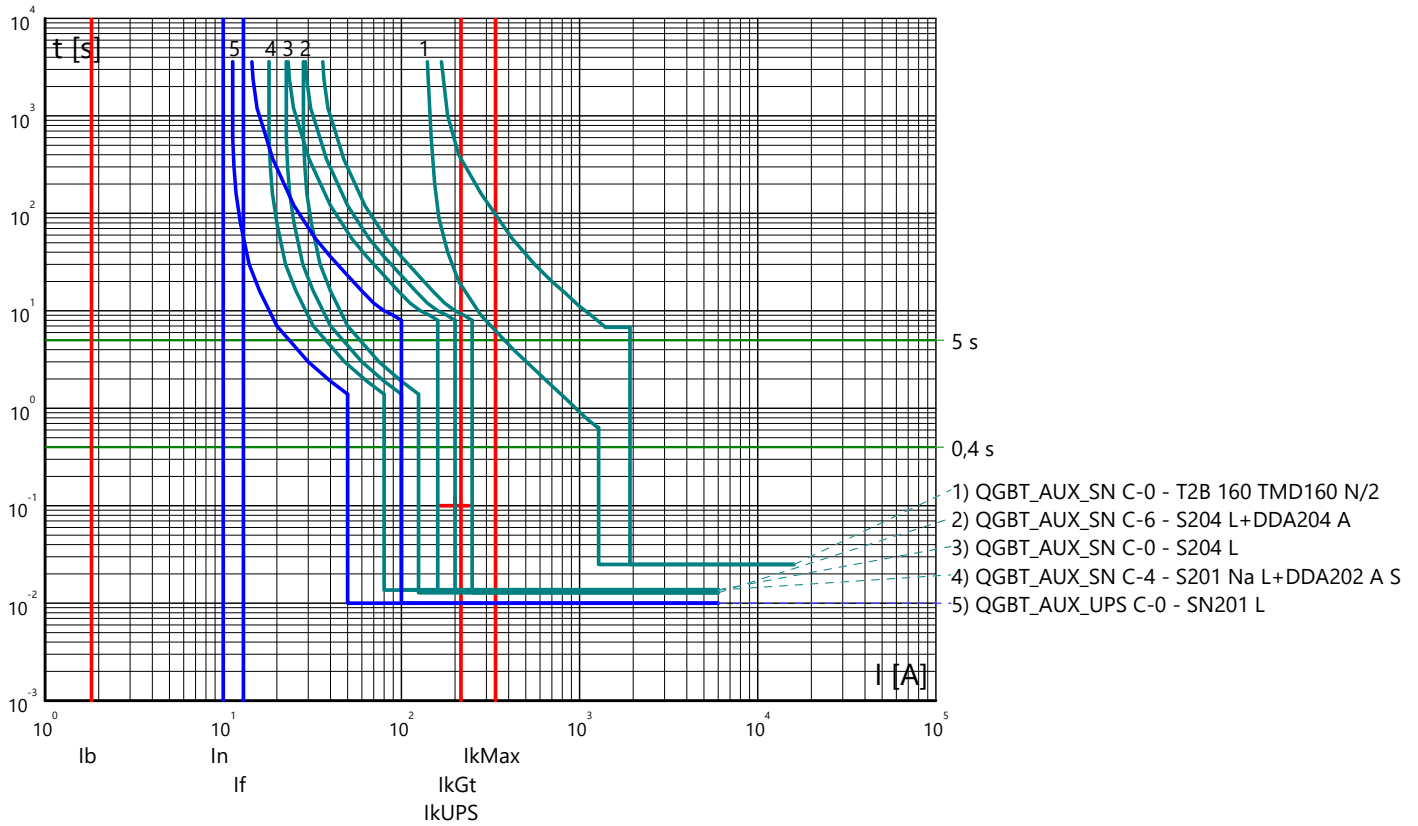

Partenza: QGBT_AUX_UPS C-1

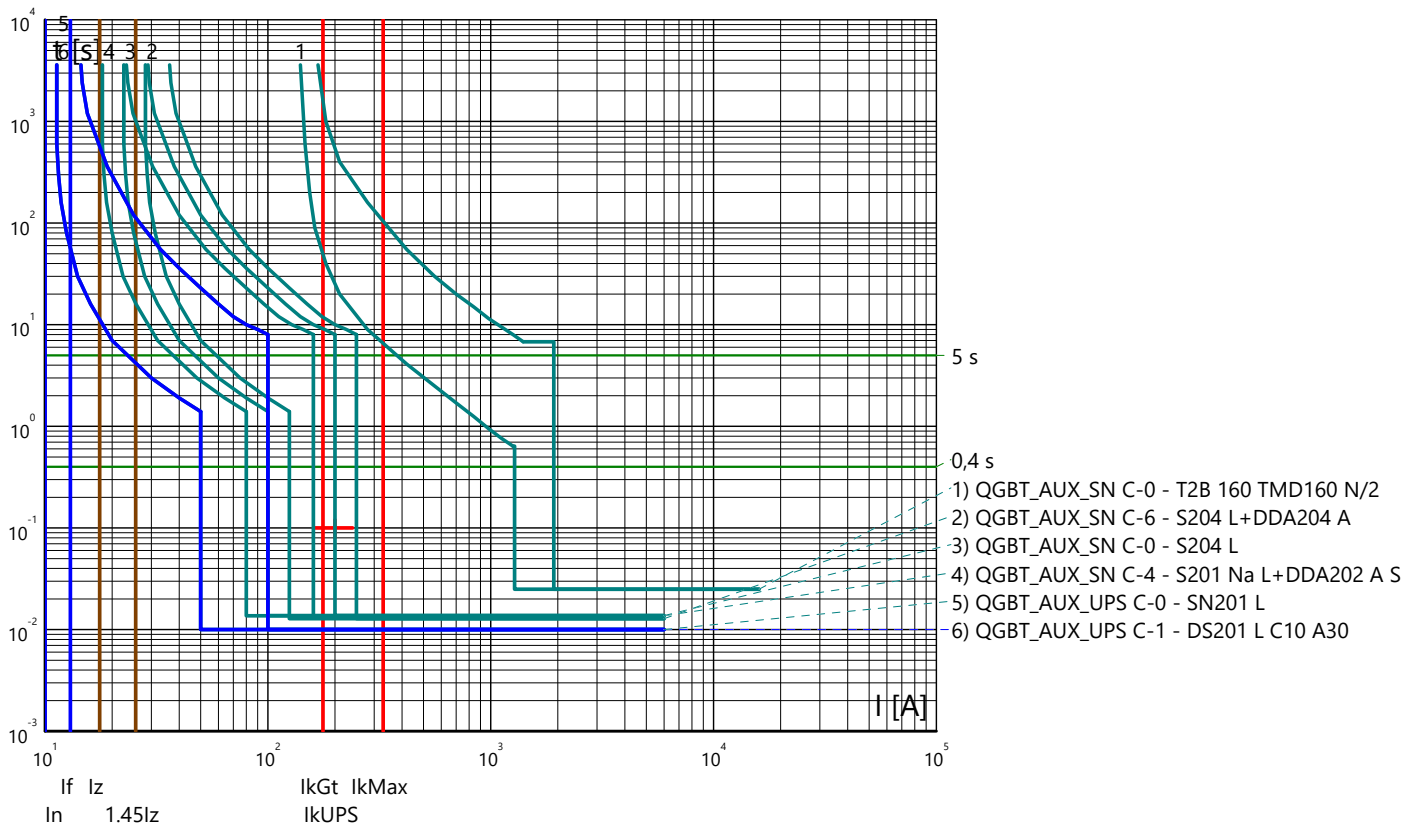

Curve tempo corrente: IMPIANTO AGROVOLTAICO "SERRAMANNA 1"
 Quadro: QUADRO GENERALE BT AUSILIARI - SEZIONE UPS

Partenza: QGBT_AUX_UPS C-2

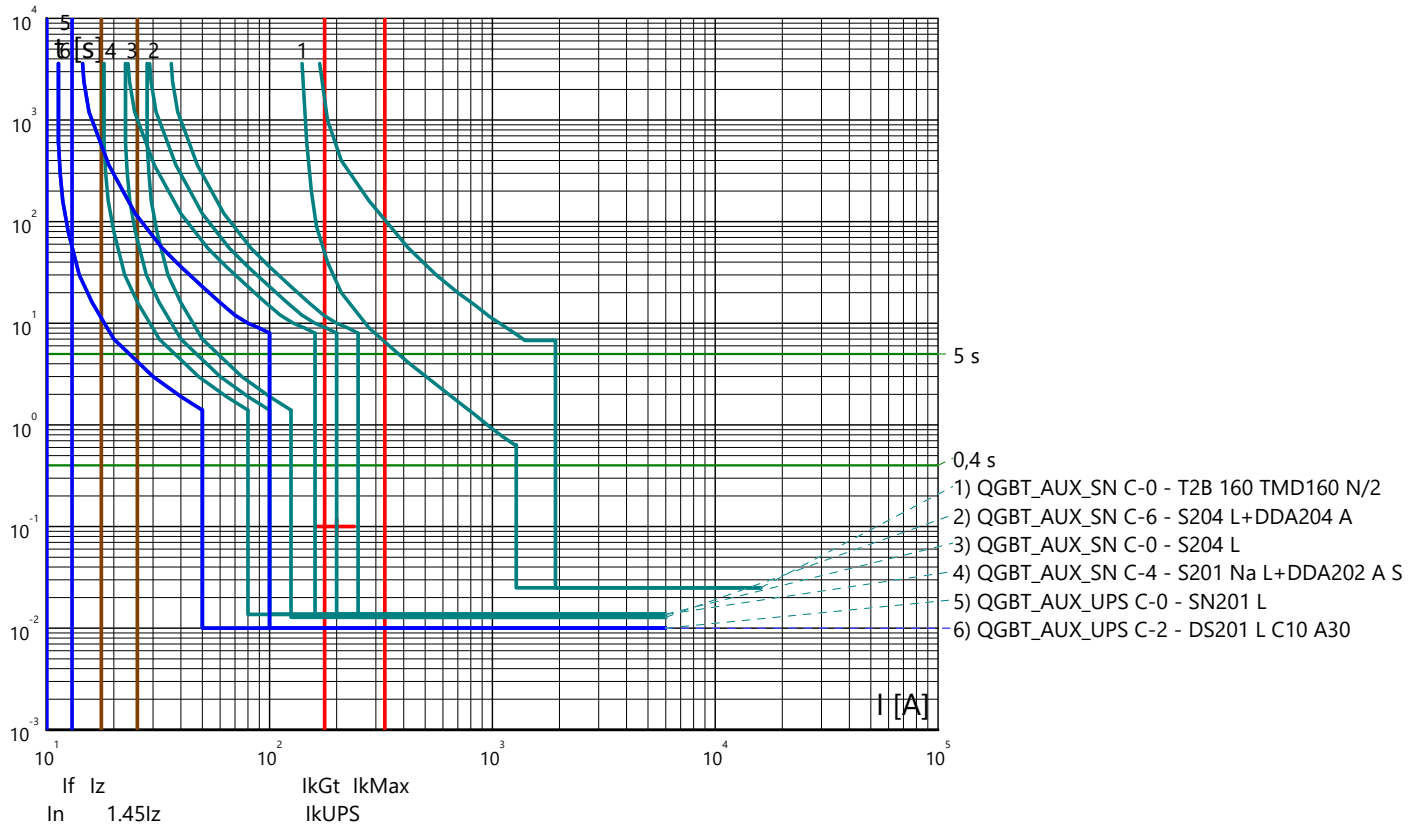

Curve tempo corrente: IMPIANTO AGROVOLTAICO "SERRAMANNA 1"
 Quadro: QUADRO GENERALE BT AUSILIARI - SEZIONE NORMALE

Arrivo: QGBT_AUX_SN C-0

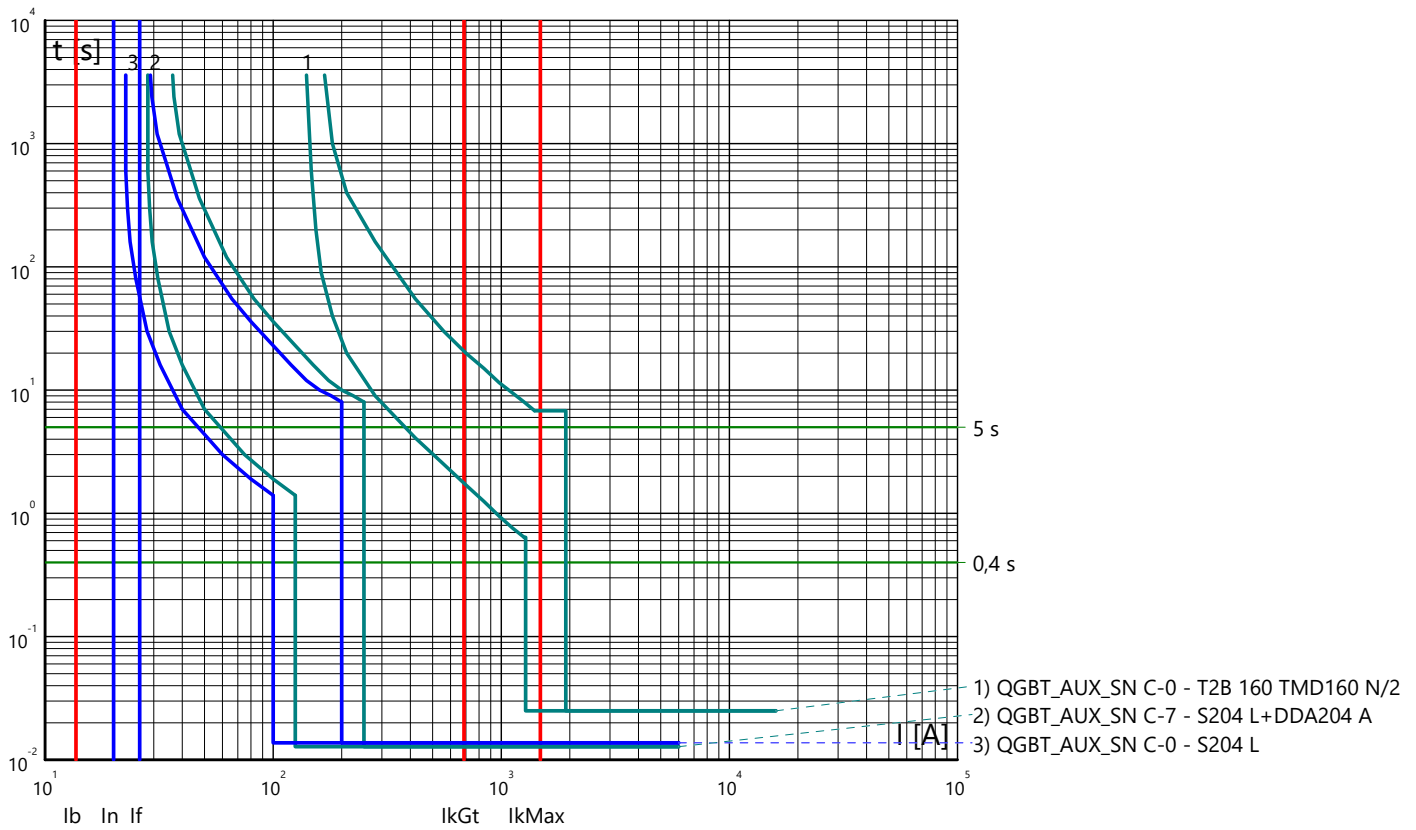

Partenza: QGBT_AUX_SN C-1

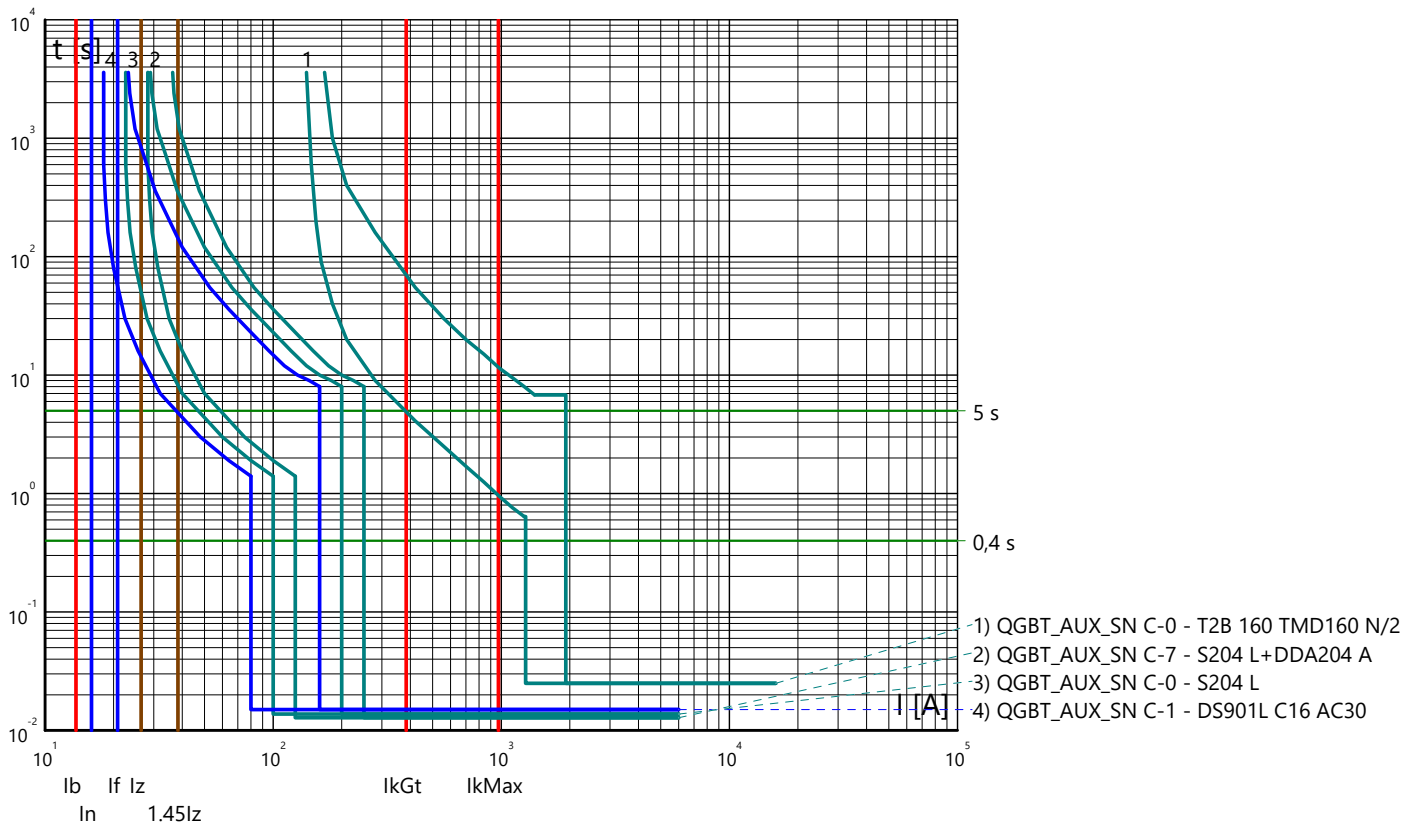

Curve tempo corrente: IMPIANTO AGROVOLTAICO "SERRAMANNA 1"
 Quadro: QUADRO GENERALE BT AUSILIARI - SEZIONE NORMALE

Partenza: QGBT_AUX_SN C-2

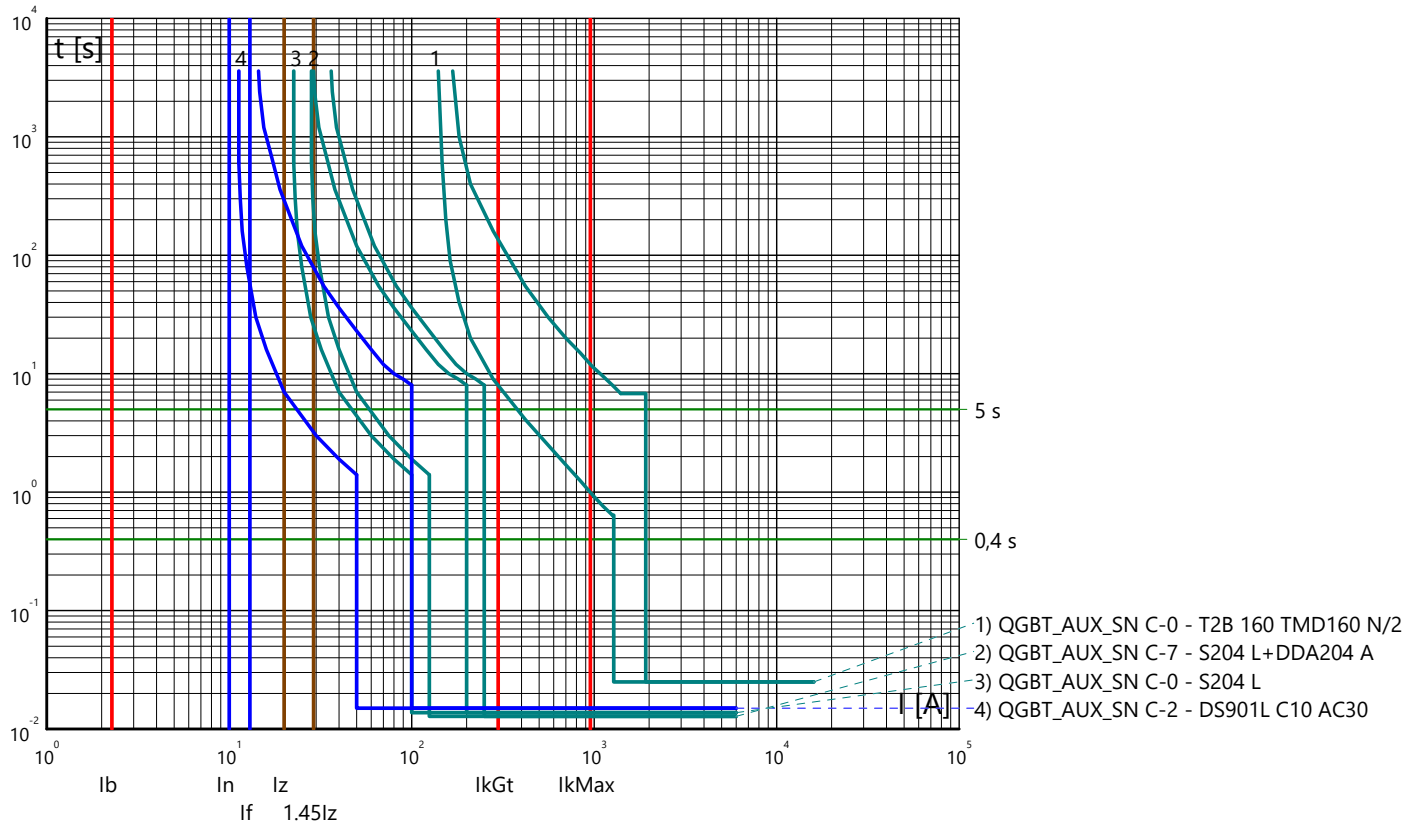

Partenza: QGBT_AUX_SN C-3

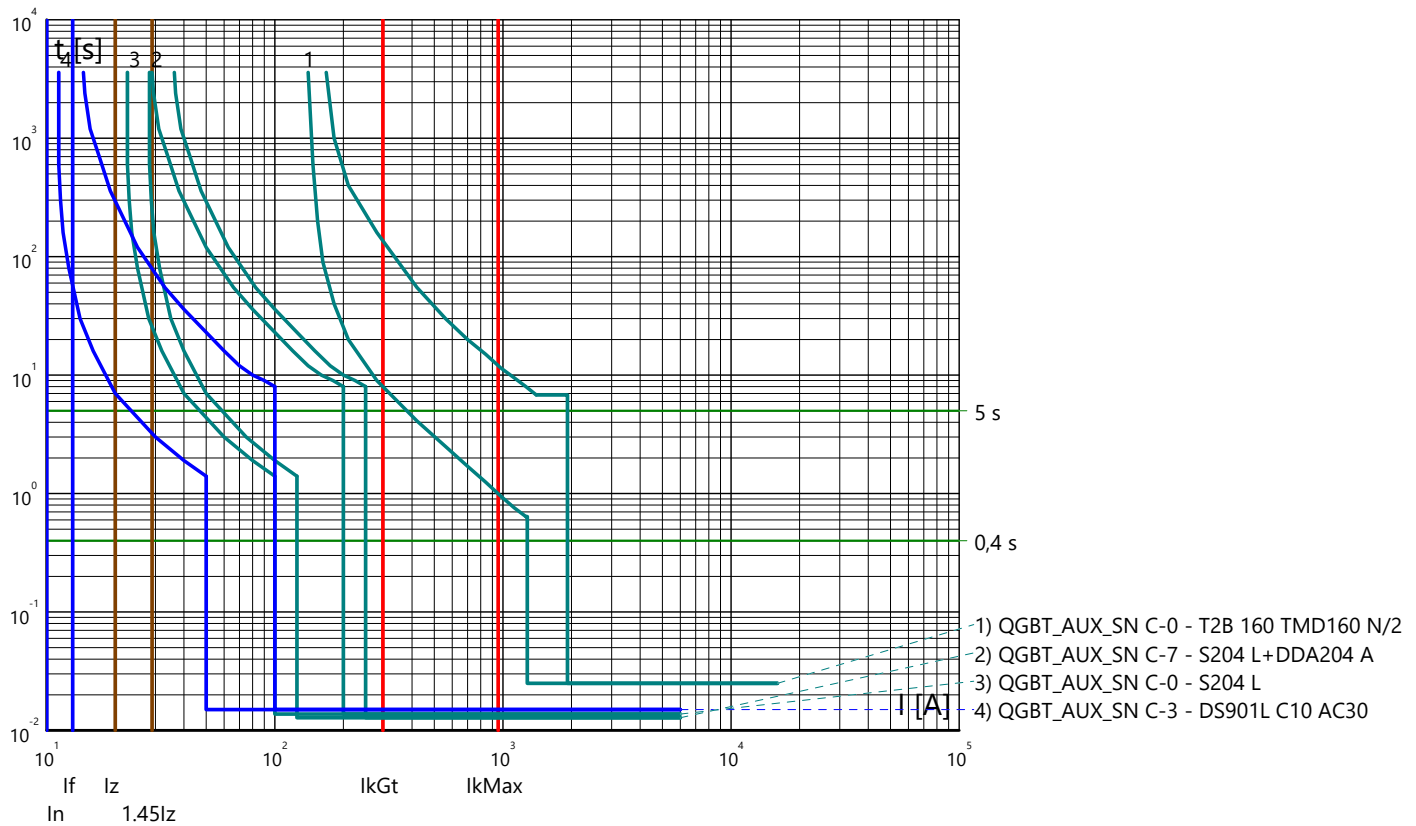

Curve tempo corrente: IMPIANTO AGROVOLTAICO "SERRAMANNA 1"
 Quadro: QUADRO GENERALE BT AUSILIARI - SEZIONE NORMALE

Partenza: QGBT_AUX_SN C-4

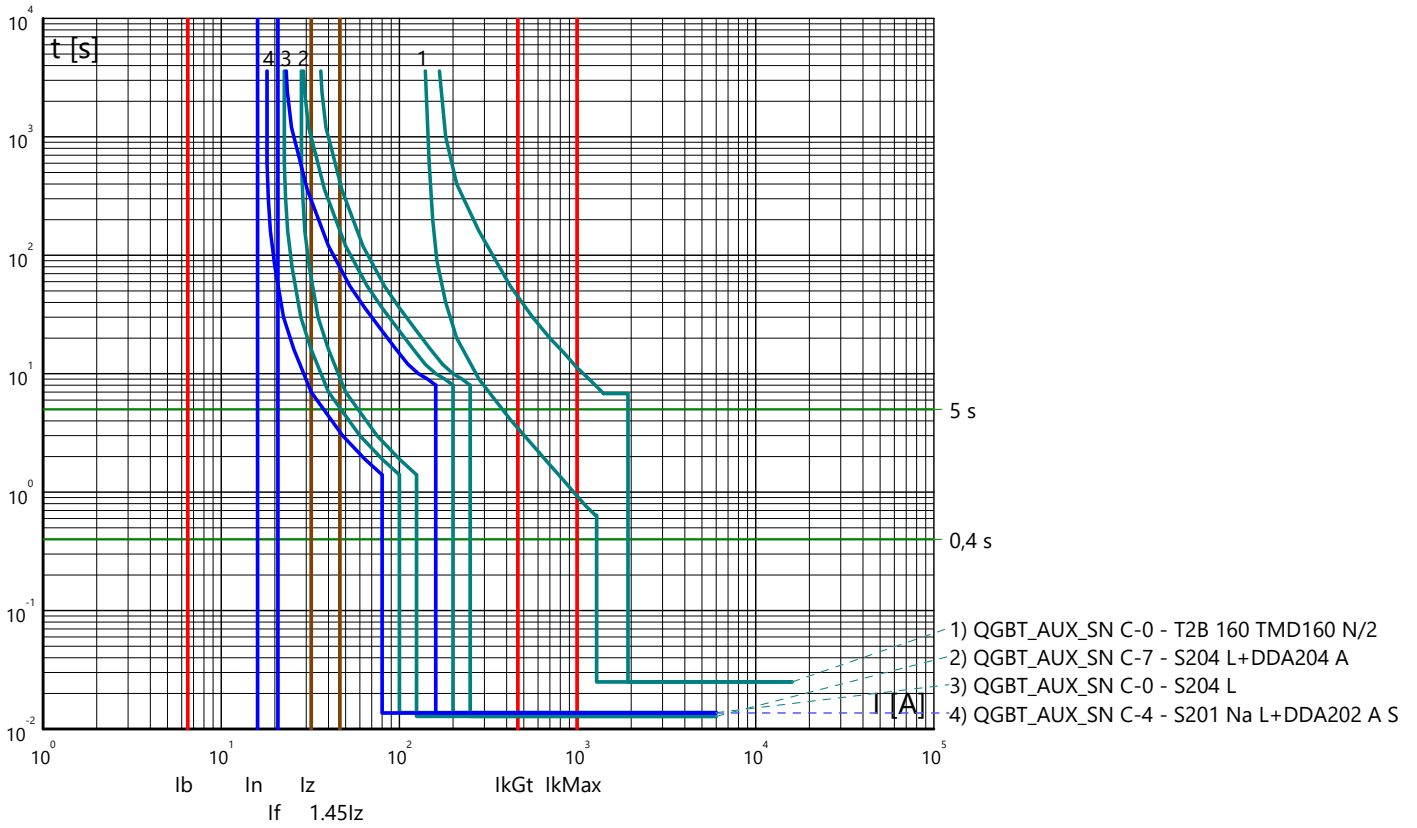

Curve tempo corrente: IMPIANTO AGROVOLTAICO "SERRAMANNA 1"
 Quadro: QUADRO GENERALE BT AUSILIARI - SEZIONE UPS

Arrivo: QGBT_AUX_UPS C-0

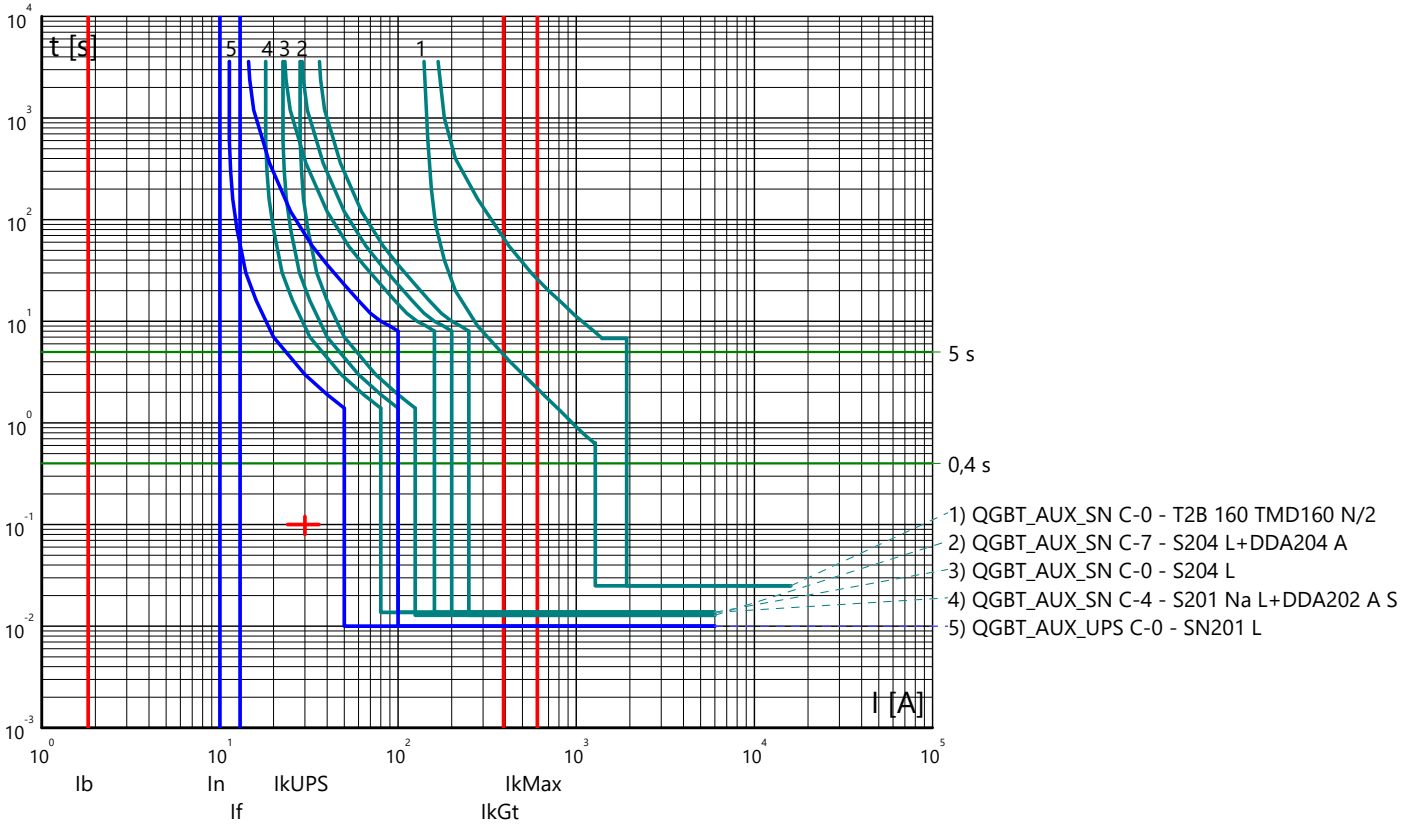

Partenza: QGBT_AUX_UPS C-1

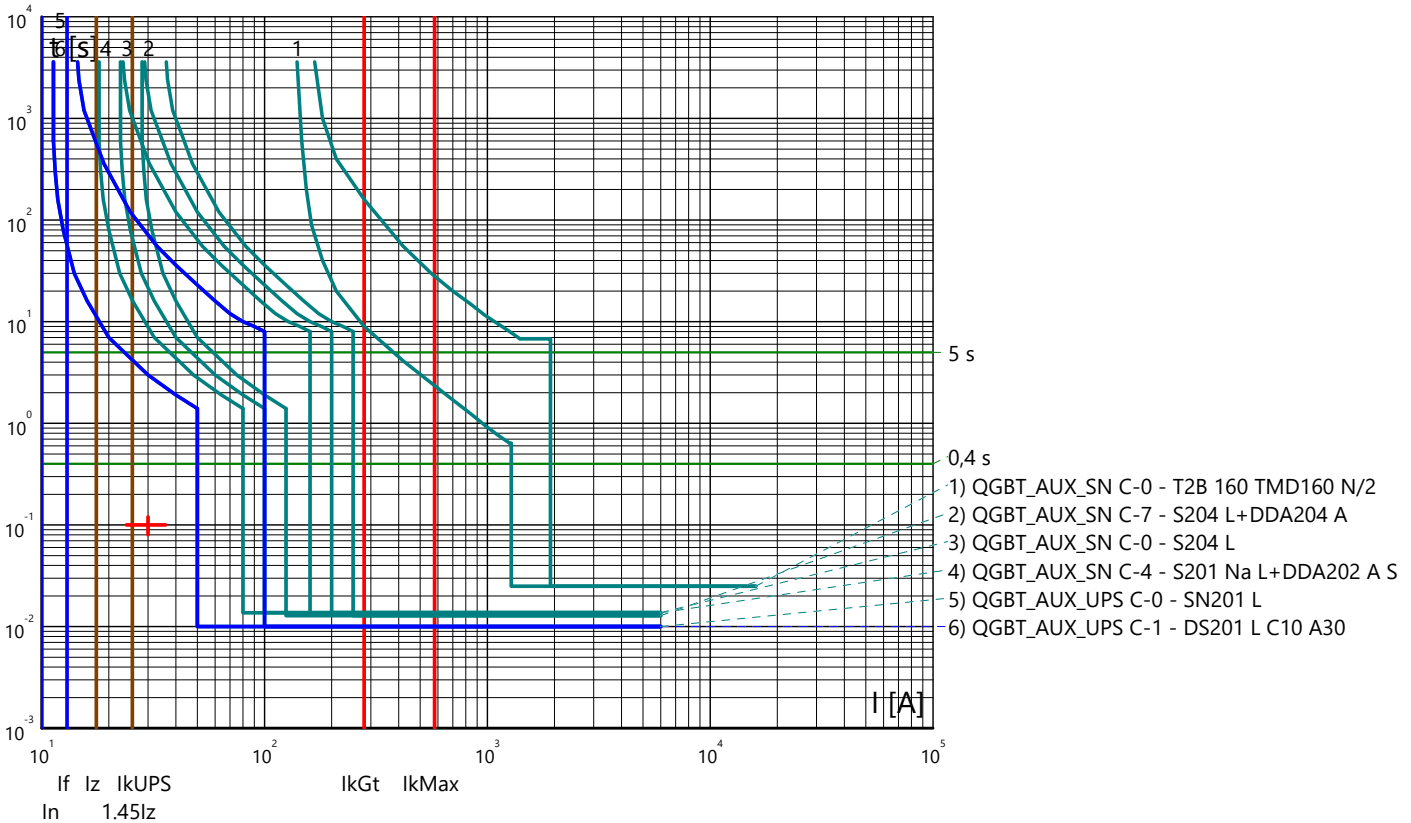

Curve tempo corrente: IMPIANTO AGROVOLTAICO "SERRAMANNA 1"
 Quadro: QUADRO GENERALE BT AUSILIARI - SEZIONE UPS

Partenza: QGBT_AUX_UPS C-2

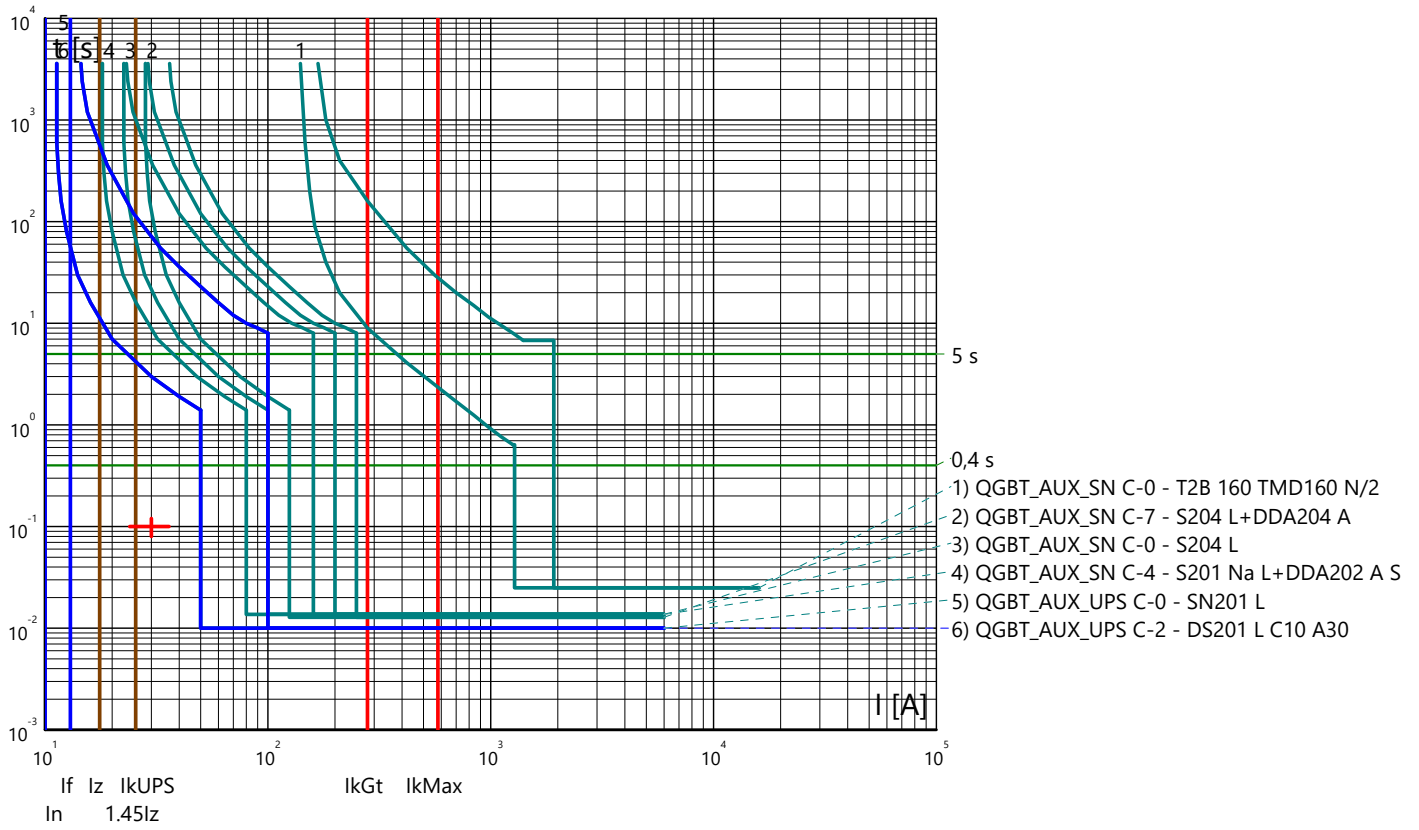

Curve tempo corrente: IMPIANTO AGROVOLTAICO "SERRAMANNA 1"
 Quadro: QUADRO GENERALE BT AUSILIARI - SEZIONE NORMALE

Arrivo: QGBT_AUX_SN C-0

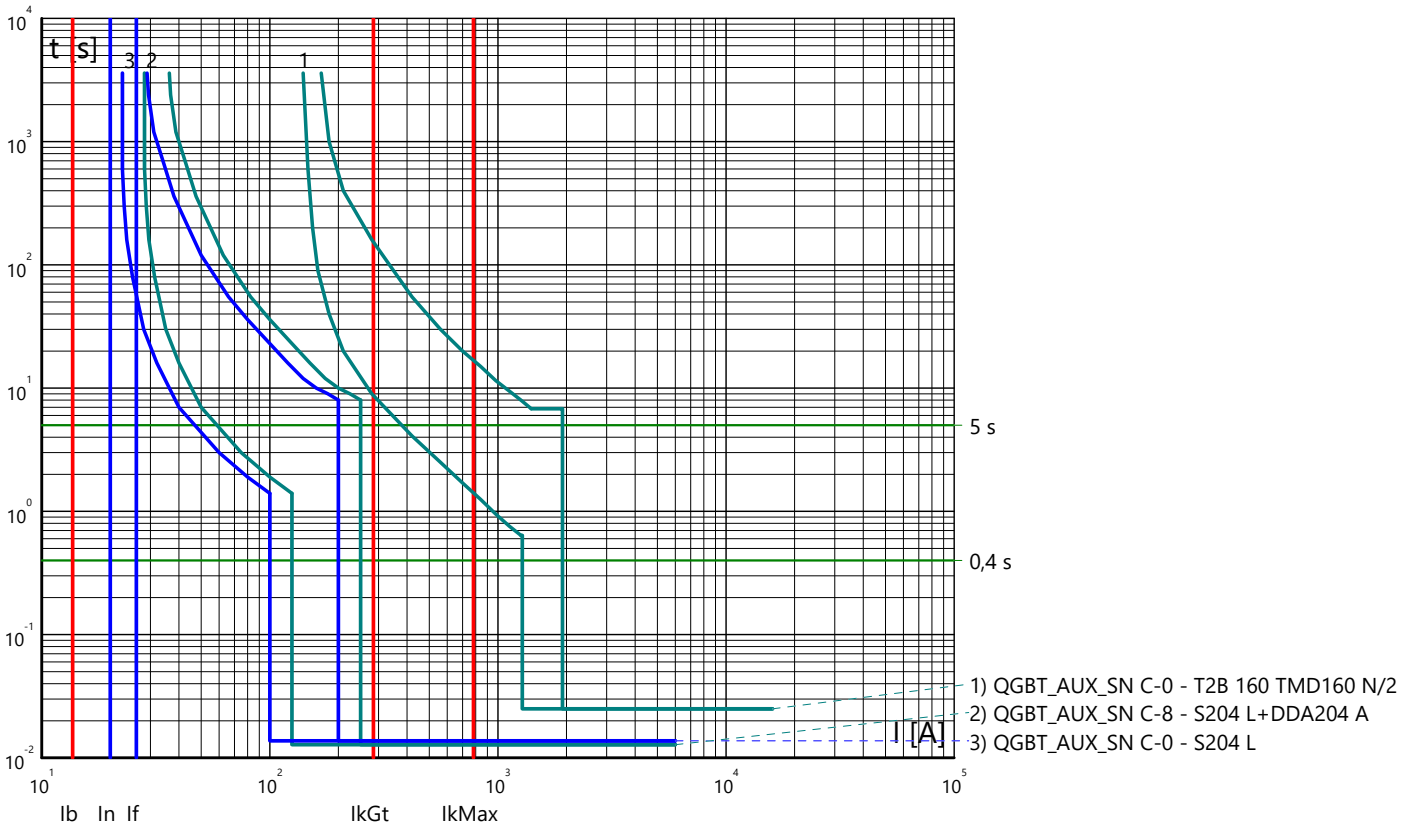

Partenza: QGBT_AUX_SN C-1

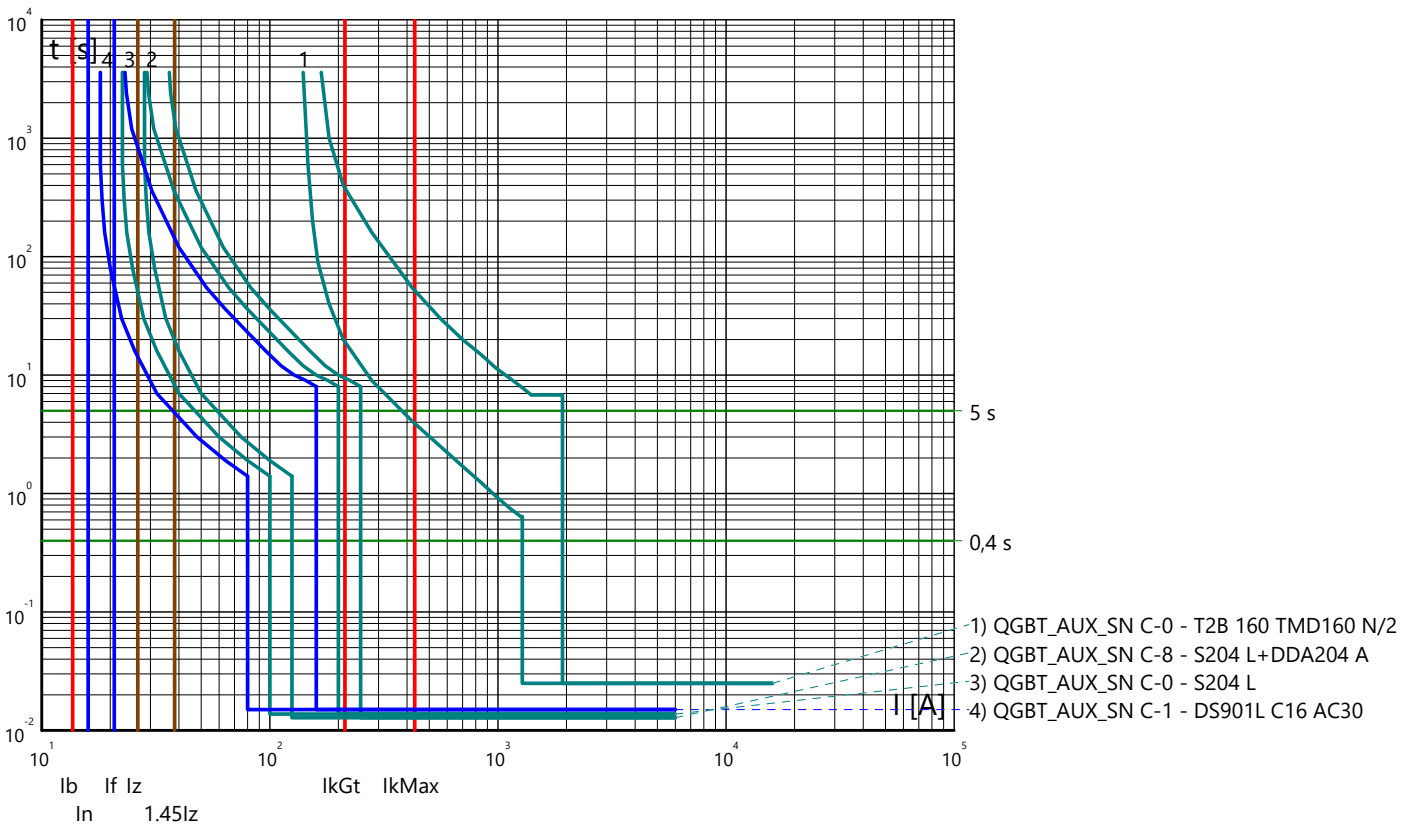

Curve tempo corrente: IMPIANTO AGROVOLTAICO "SERRAMANNA 1"
 Quadro: QUADRO GENERALE BT AUSILIARI - SEZIONE NORMALE

Partenza: QGBT_AUX_SN C-2

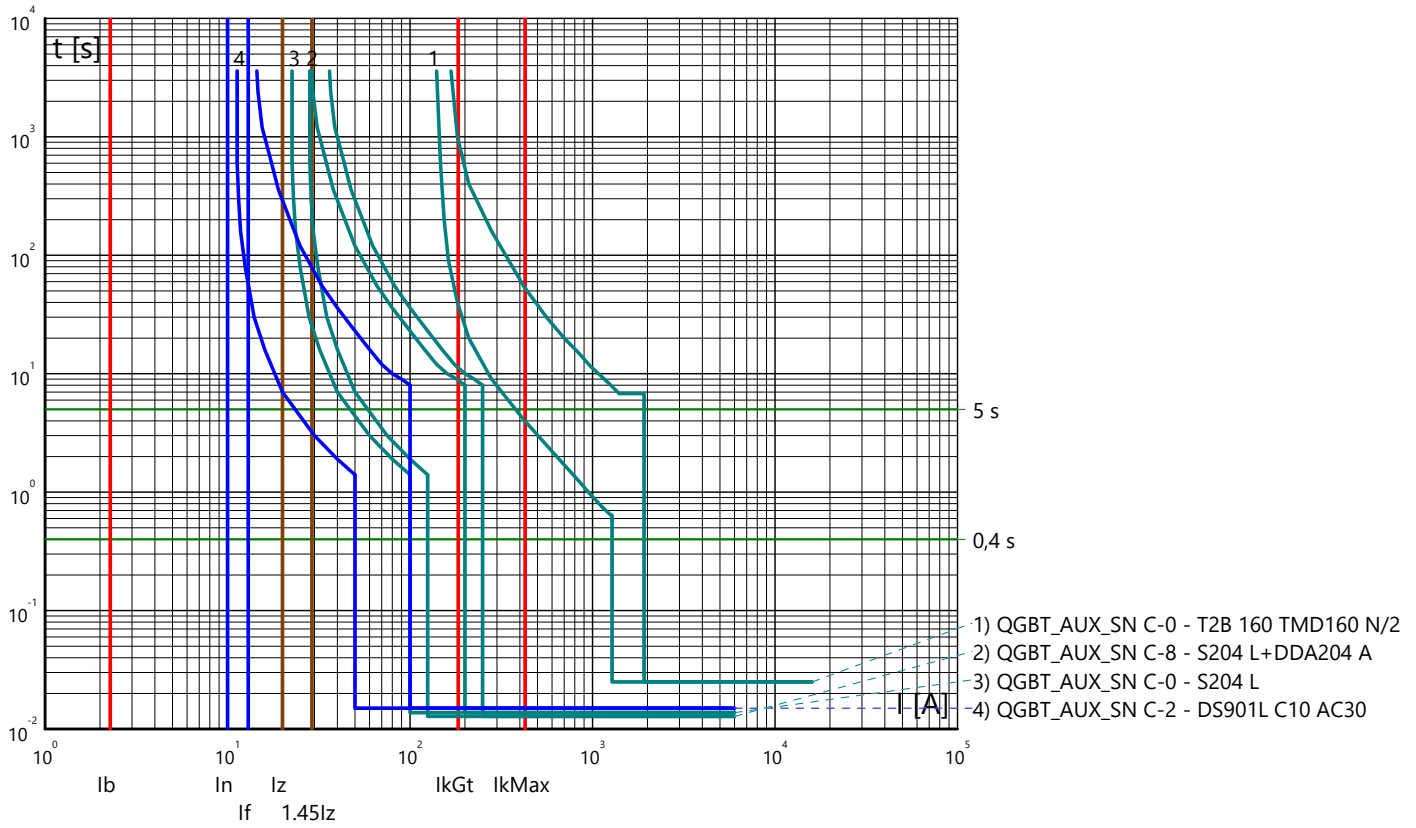

Partenza: QGBT_AUX_SN C-3

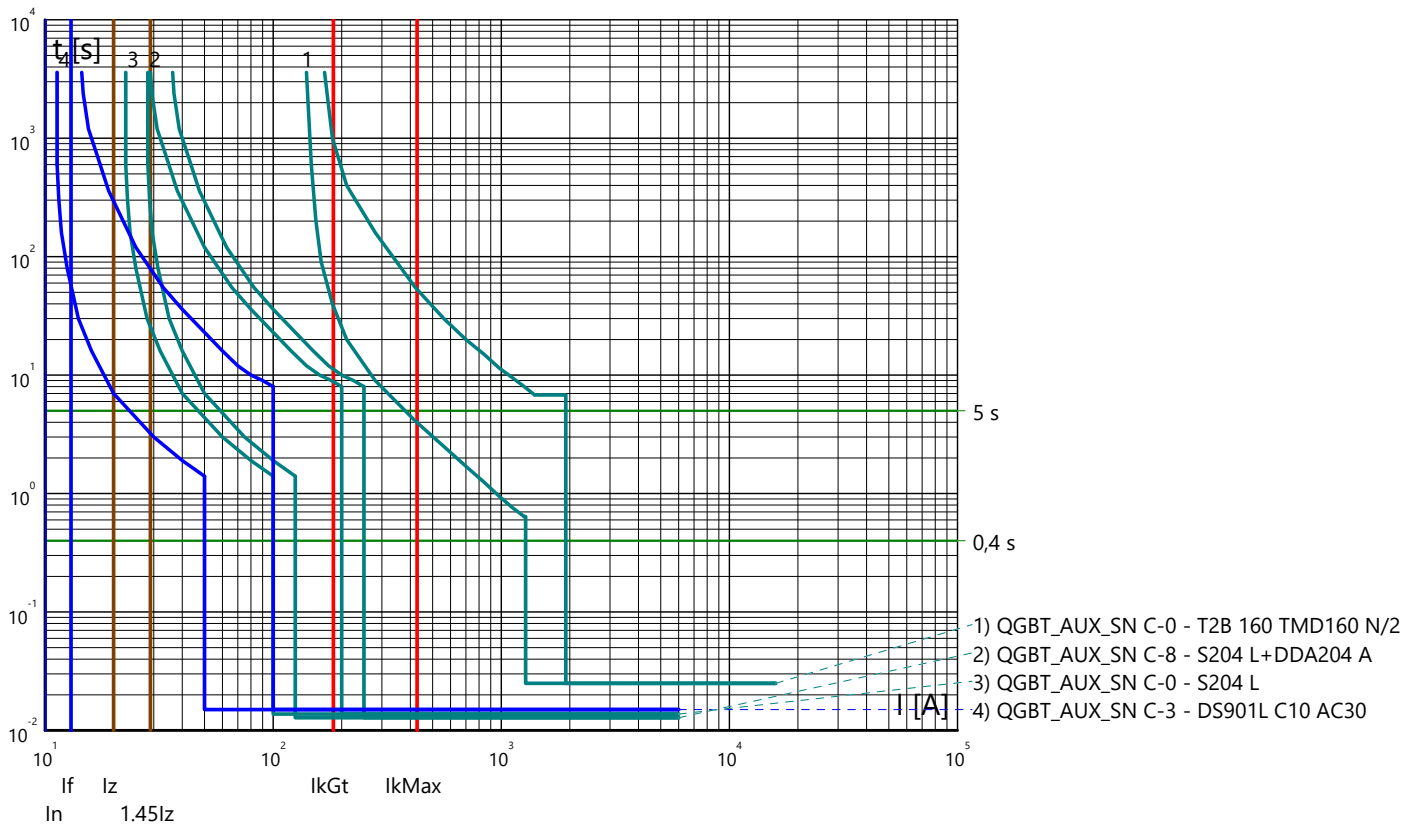

Curve tempo corrente: IMPIANTO AGROVOLTAICO "SERRAMANNA 1"
 Quadro: QUADRO GENERALE BT AUSILIARI - SEZIONE NORMALE

Partenza: QGBT_AUX_SN C-4

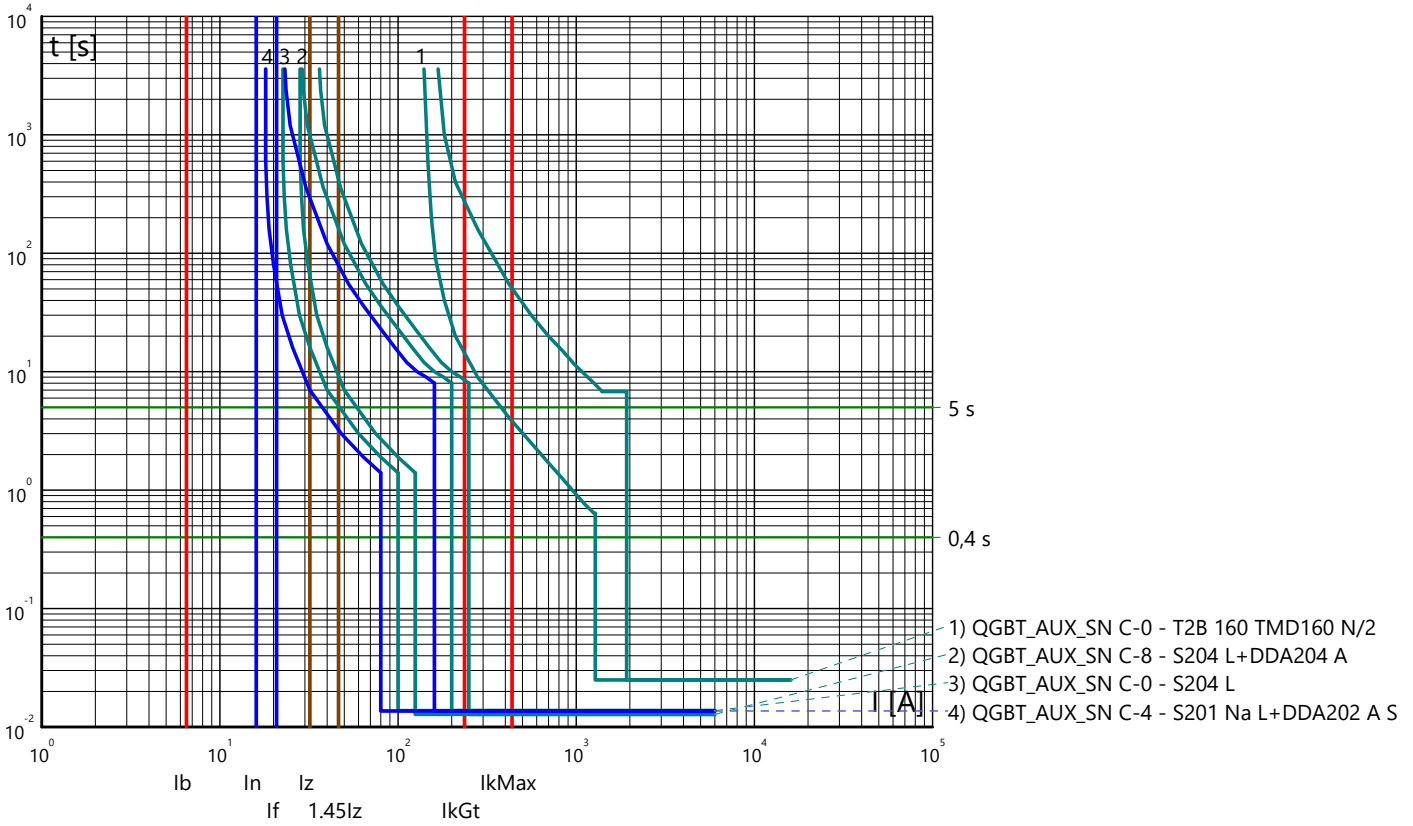

Curve tempo corrente: IMPIANTO AGROVOLTAICO "SERRAMANNA 1"
 Quadro: QUADRO GENERALE BT AUSILIARI - SEZIONE UPS

Arrivo: QGBT_AUX_UPS C-0

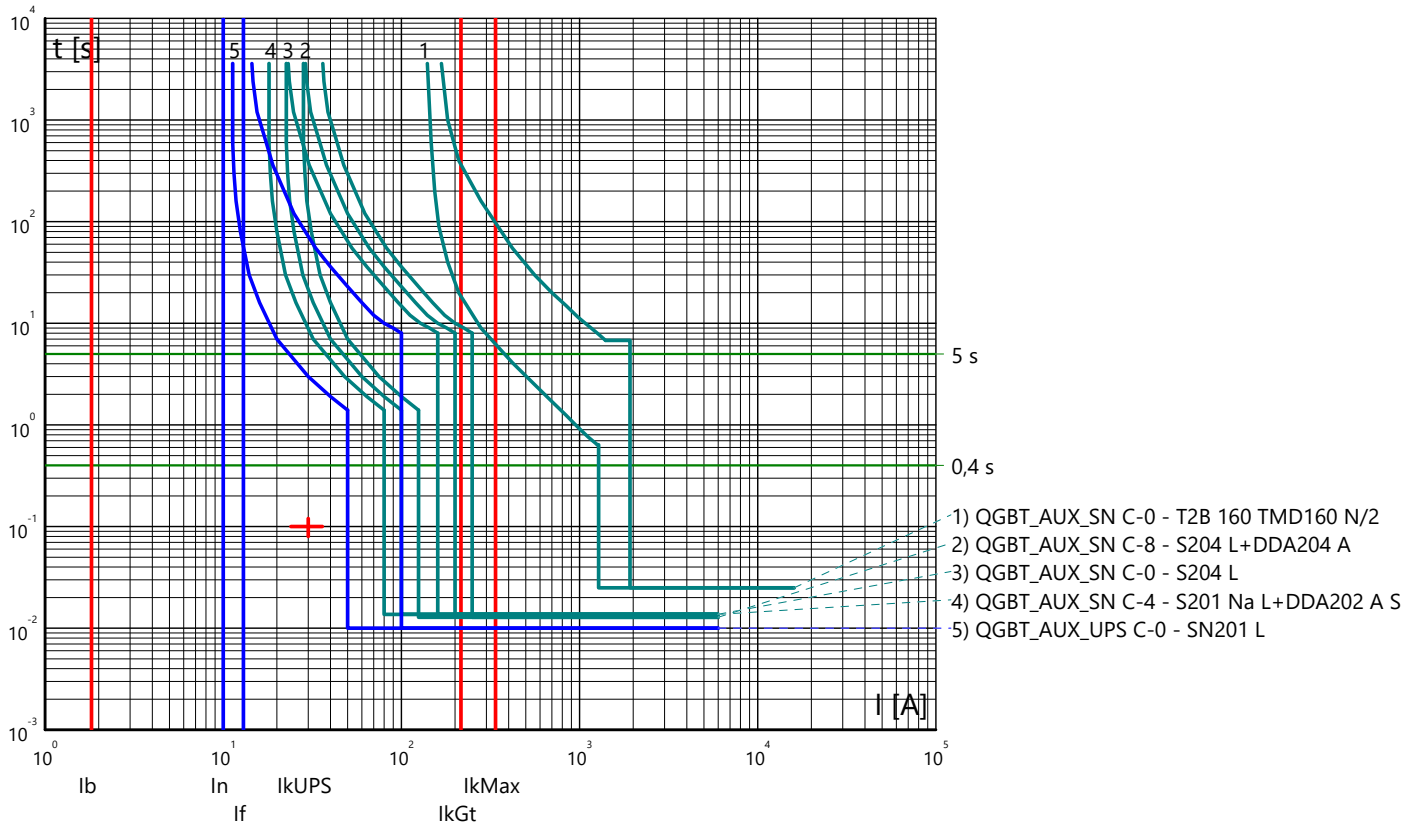

Partenza: QGBT_AUX_UPS C-1

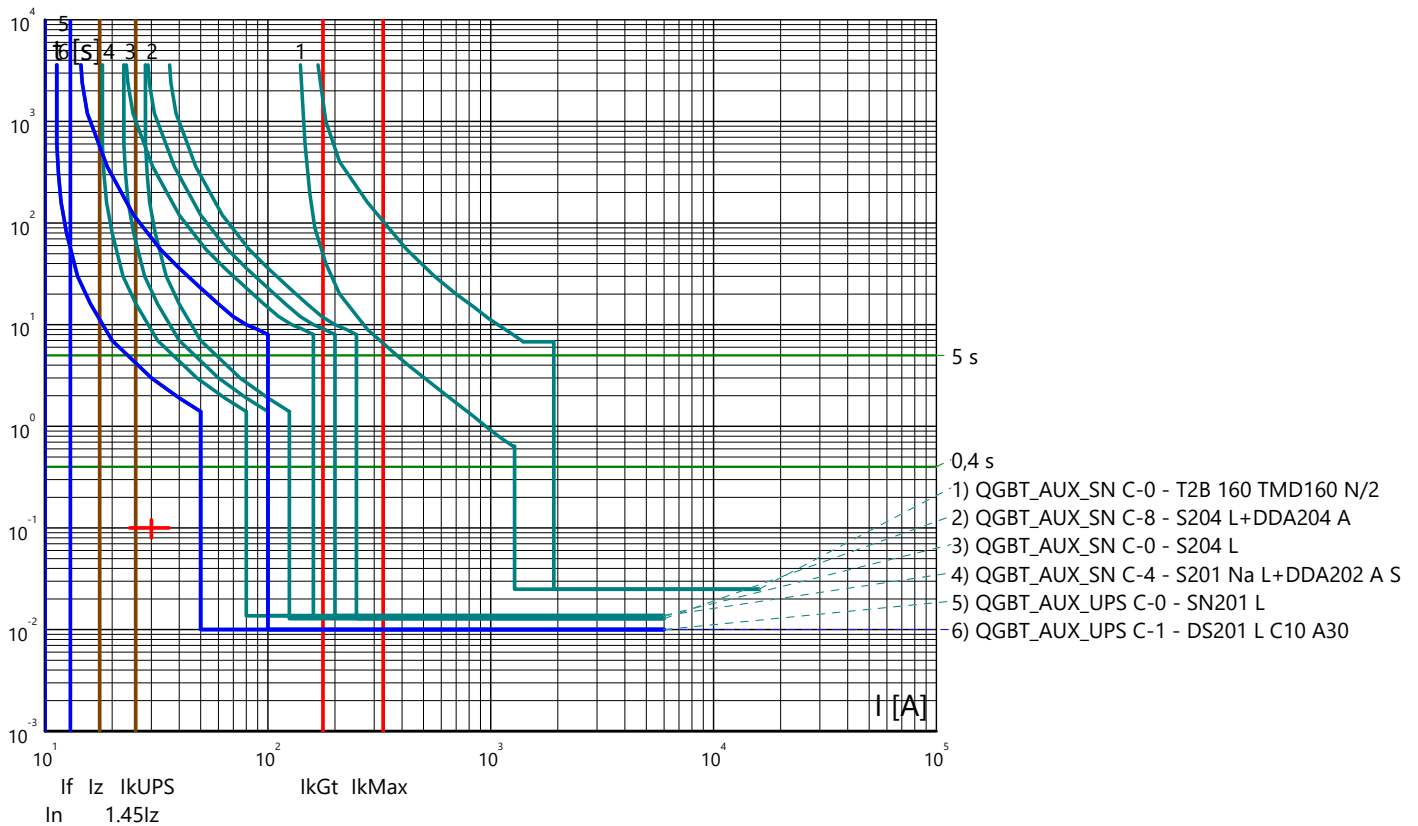

Curve tempo corrente: IMPIANTO AGROVOLTAICO "SERRAMANNA 1"
 Quadro: QUADRO GENERALE BT AUSILIARI - SEZIONE UPS

Partenza: QGBT_AUX_UPS C-2

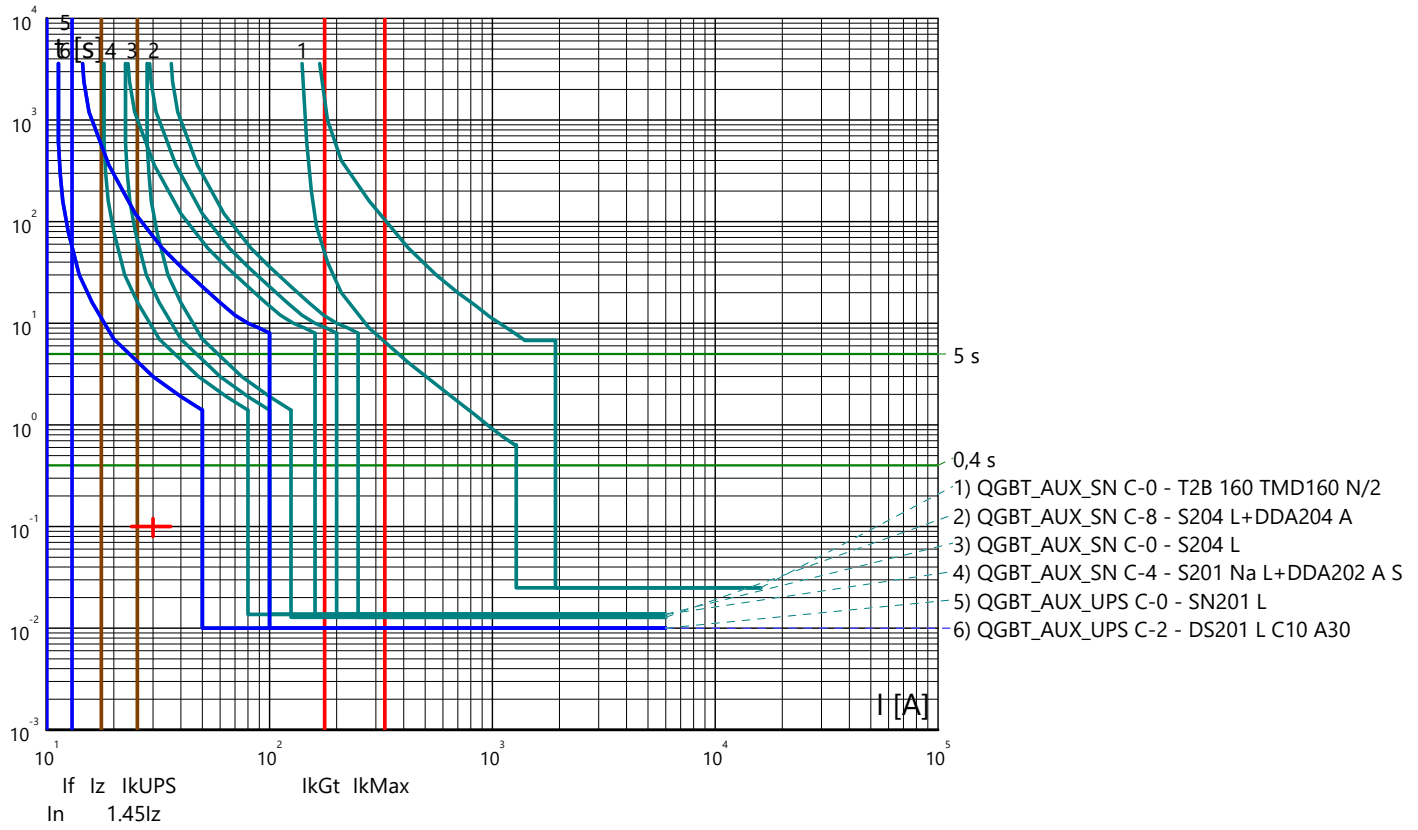

Curve tempo corrente: IMPIANTO AGROVOLTAICO "SERRAMANNA 1"
 Quadro: QUADRO GENERALE BT AUSILIARI - SEZIONE NORMALE

Arrivo: QGBT_AUX_SN C-0

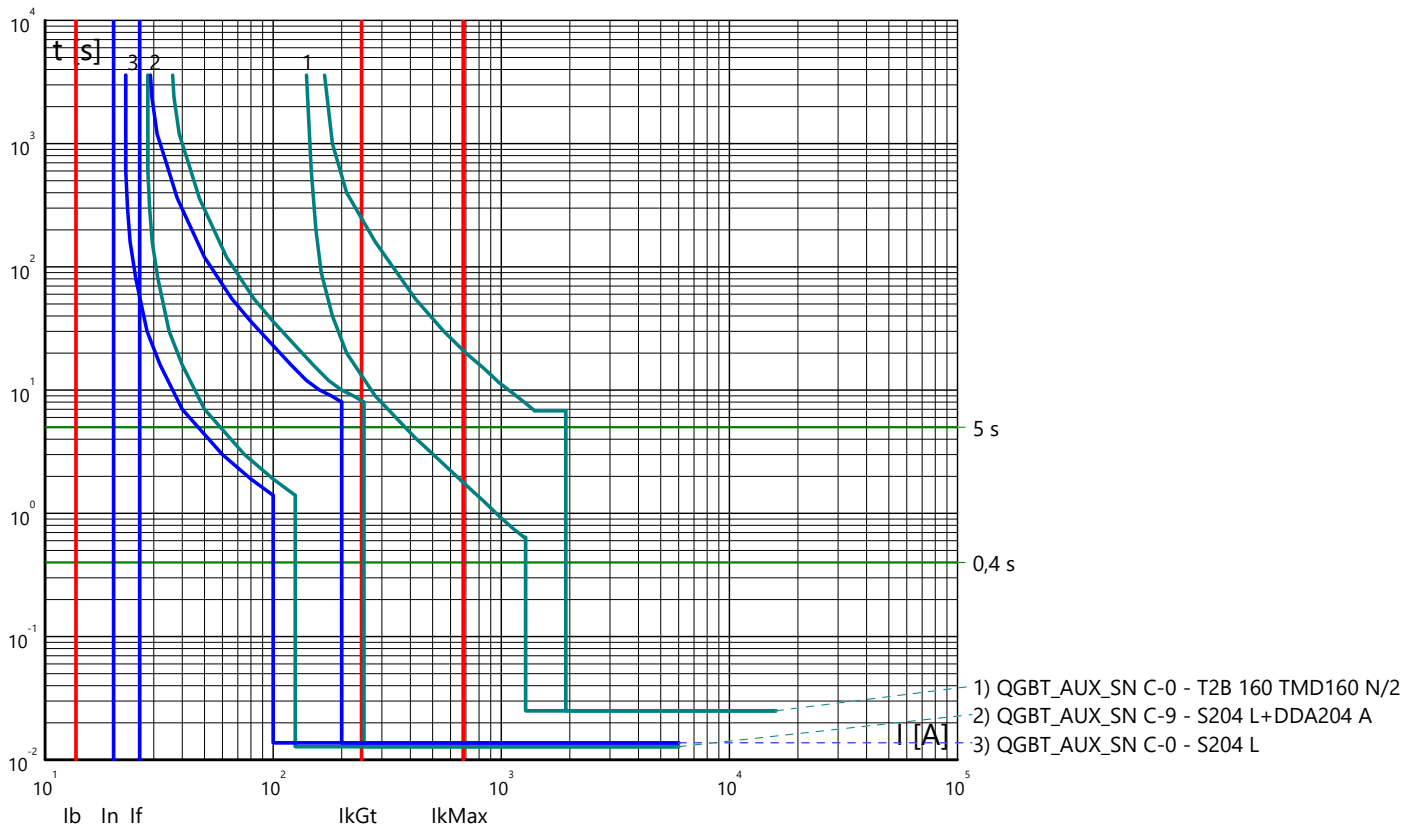

Partenza: QGBT_AUX_SN C-1

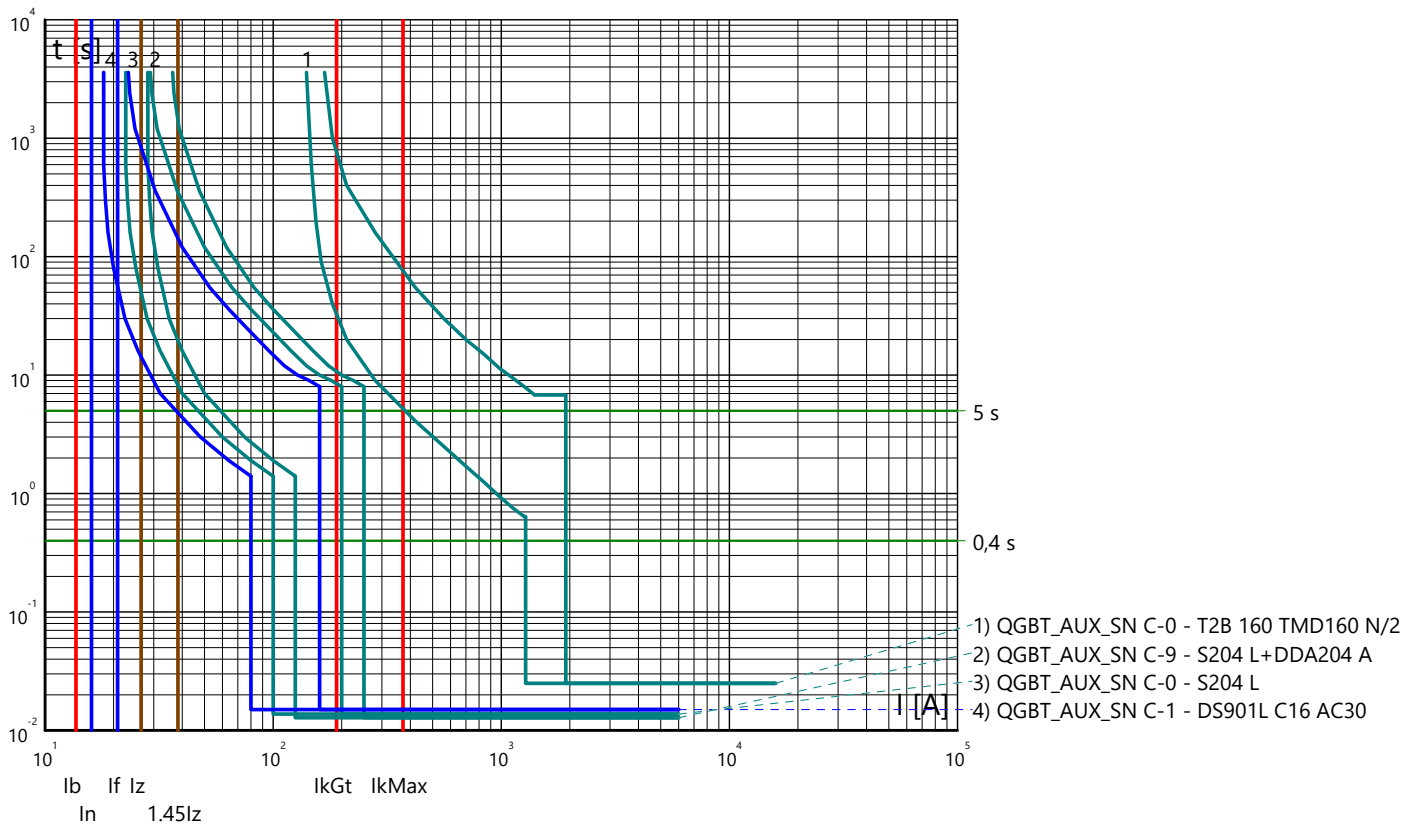

Curve tempo corrente: IMPIANTO AGROVOLTAICO "SERRAMANNA 1"
 Quadro: QUADRO GENERALE BT AUSILIARI - SEZIONE NORMALE

Partenza: QGBT_AUX_SN C-2

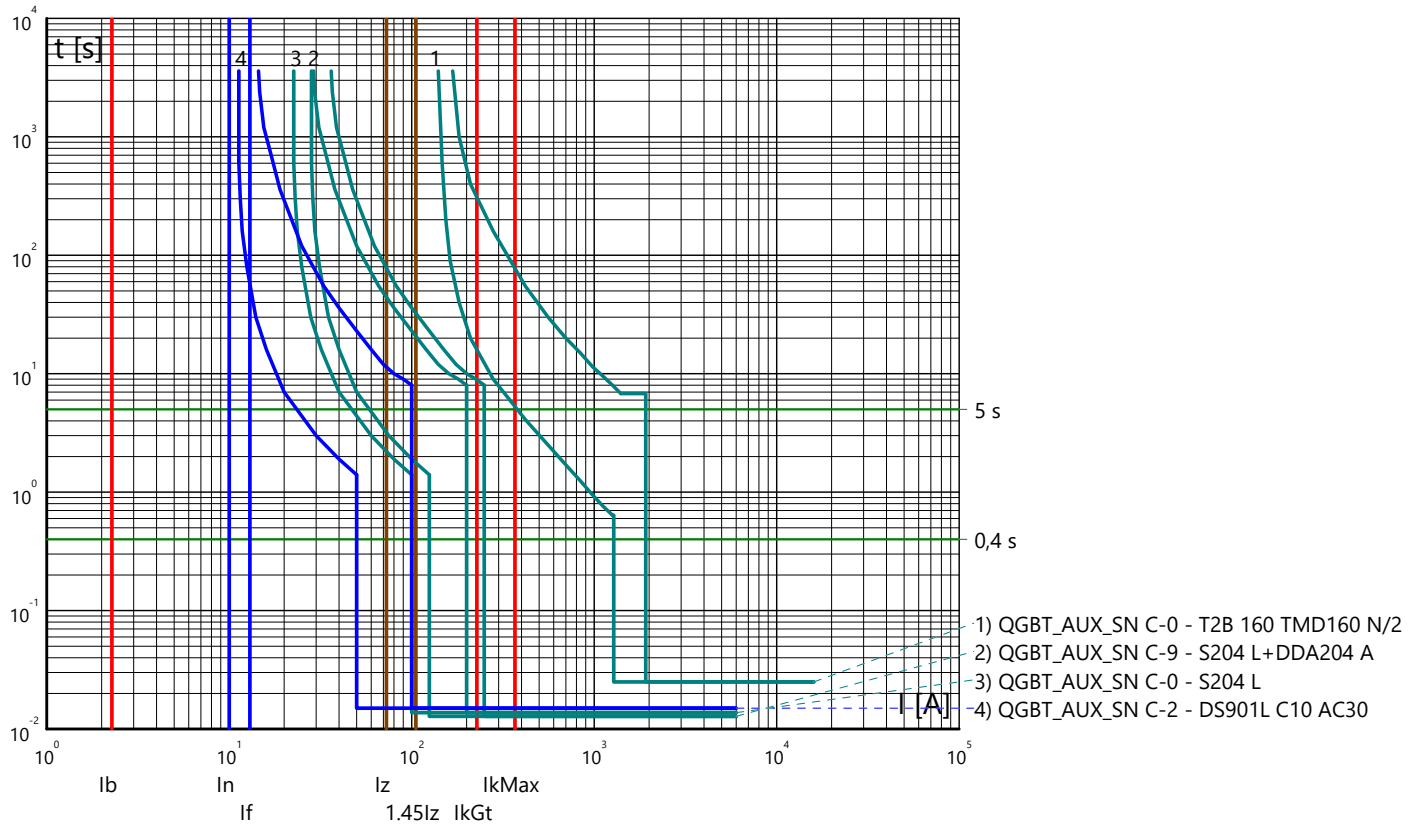

Partenza: QGBT_AUX_SN C-3

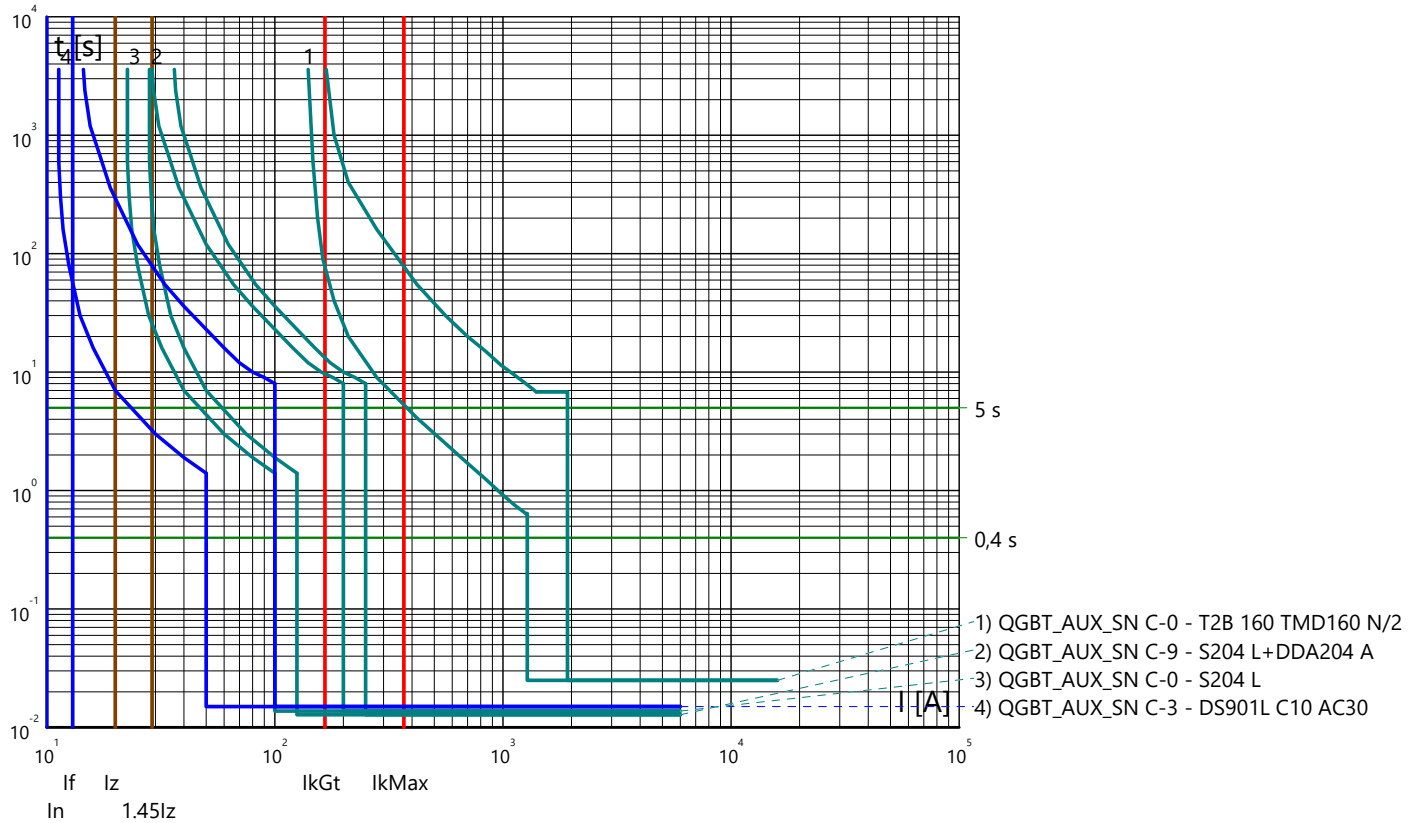

Curve tempo corrente: IMPIANTO AGROVOLTAICO "SERRAMANNA 1"
 Quadro: QUADRO GENERALE BT AUSILIARI - SEZIONE NORMALE

Partenza: QGBT_AUX_SN C-4

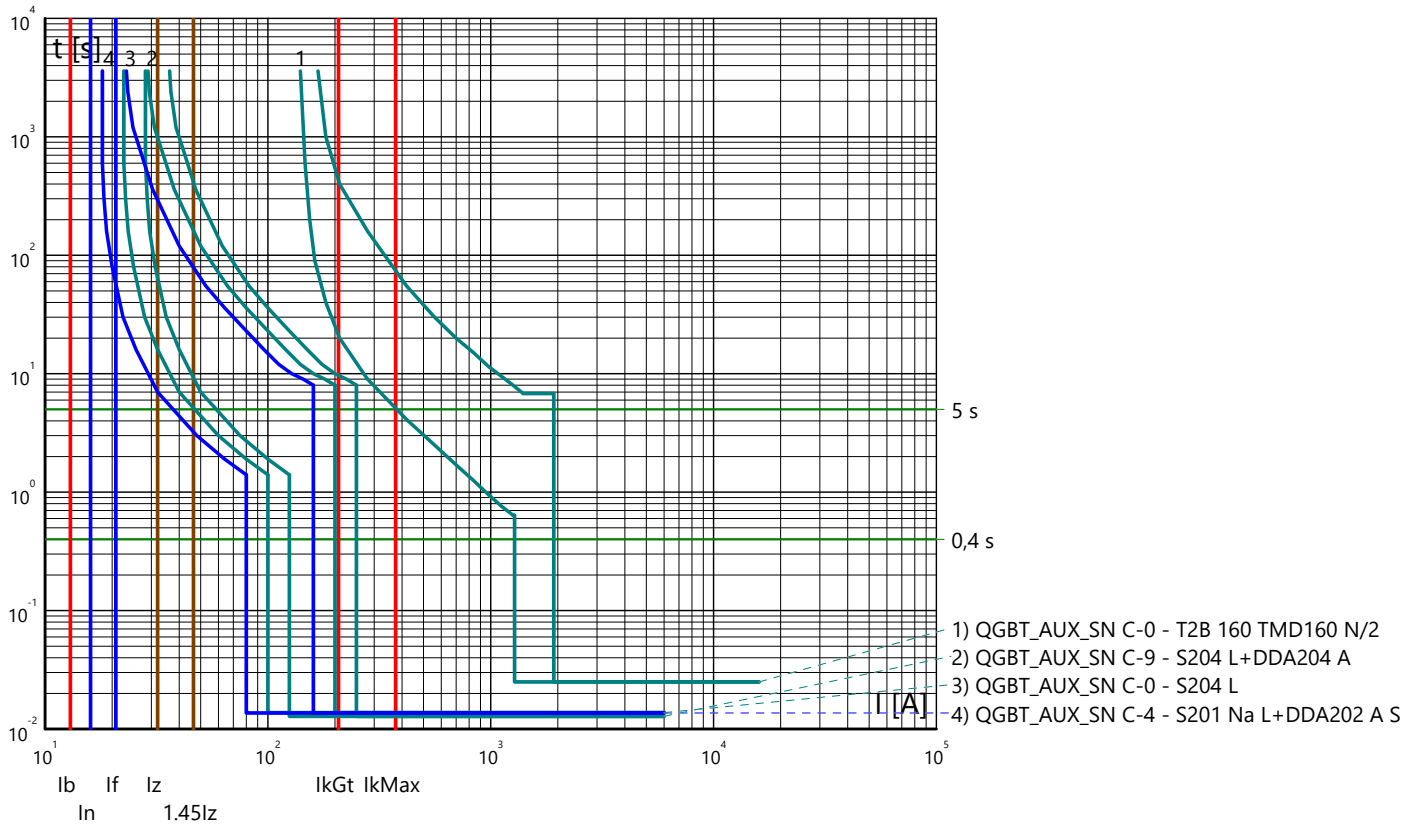

Curve tempo corrente: IMPIANTO AGROVOLTAICO "SERRAMANNA 1"
 Quadro: QUADRO GENERALE BT AUSILIARI - SEZIONE UPS

Arrivo: QGBT_AUX_UPS C-0

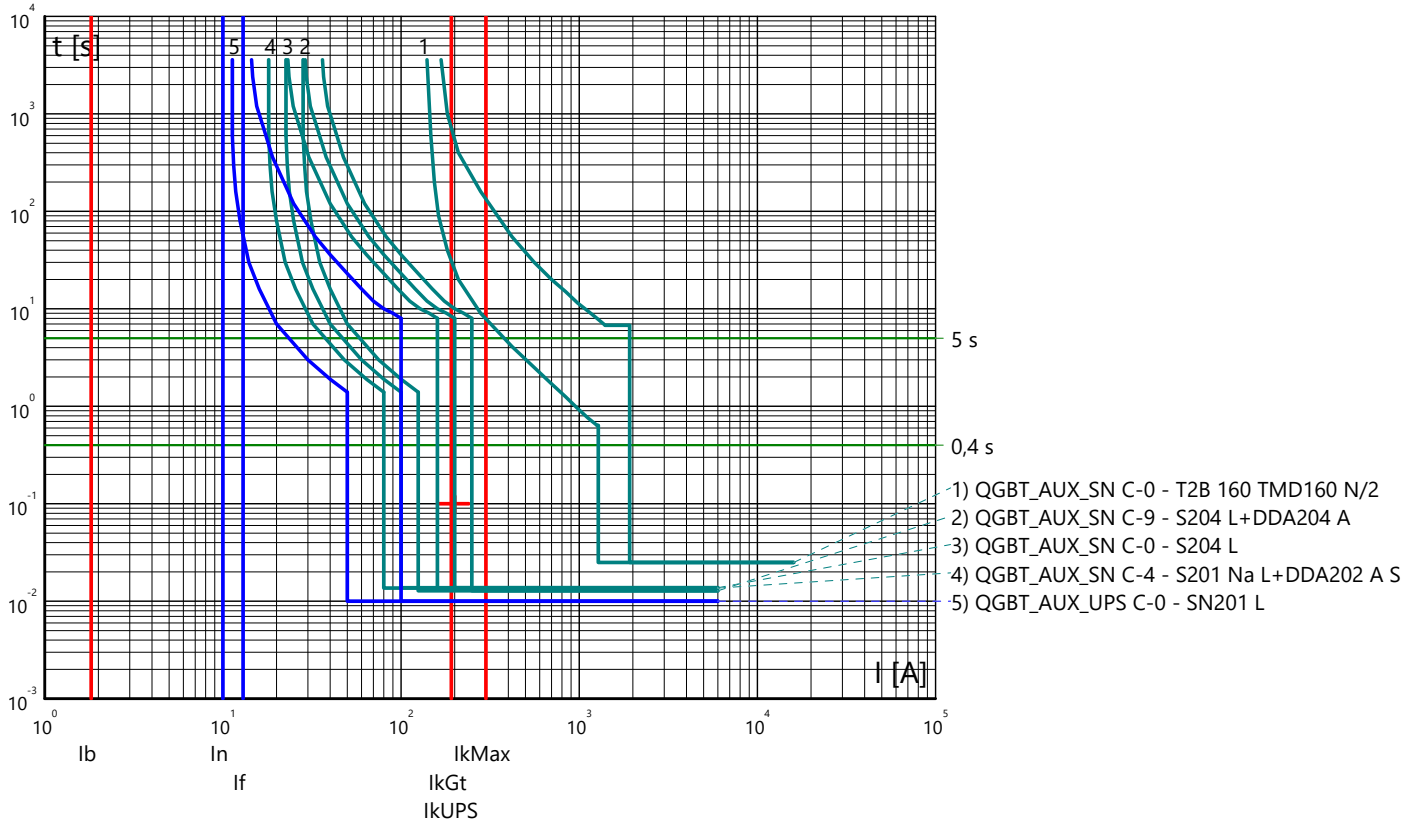

Partenza: QGBT_AUX_UPS C-1

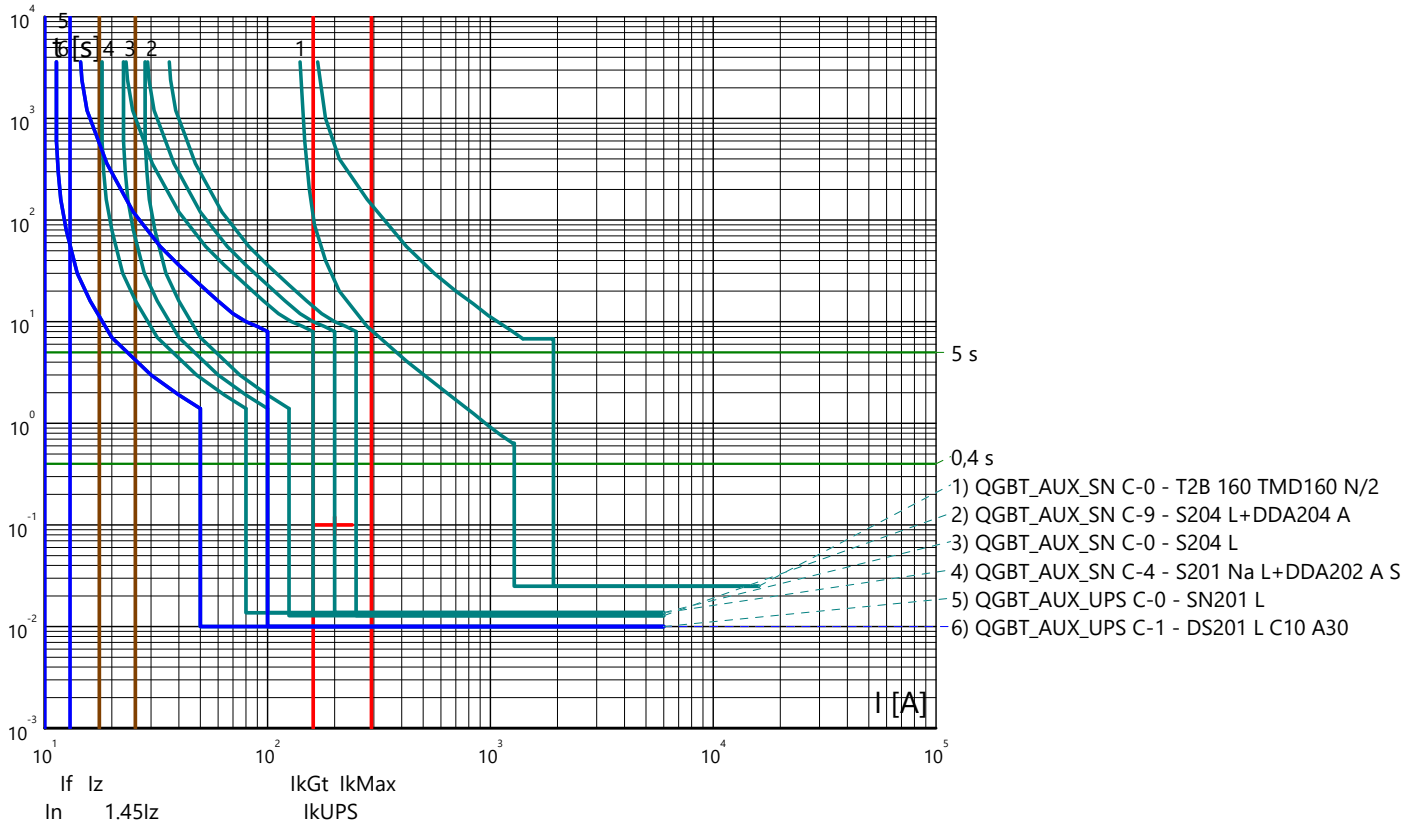

Curve tempo corrente: IMPIANTO AGROVOLTAICO "SERRAMANNA 1"
 Quadro: QUADRO GENERALE BT AUSILIARI - SEZIONE UPS

Partenza: QGBT_AUX_UPS C-2

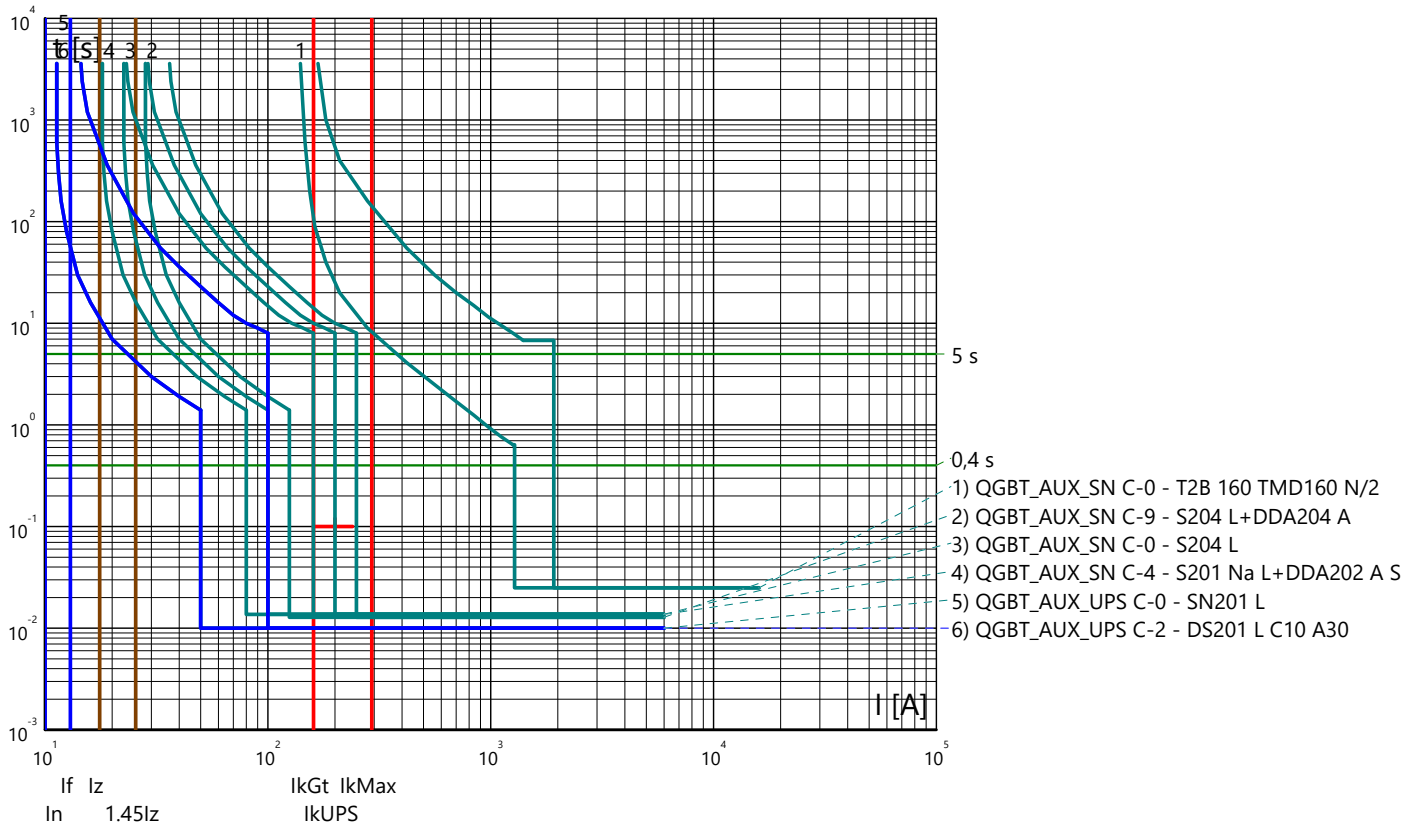

Curve tempo corrente: IMPIANTO AGROVOLTAICO "SERRAMANNA 1"
 Quadro: QUADRO MT CABINA CAMPO 3

Arrivo: QMT_C3 C-0

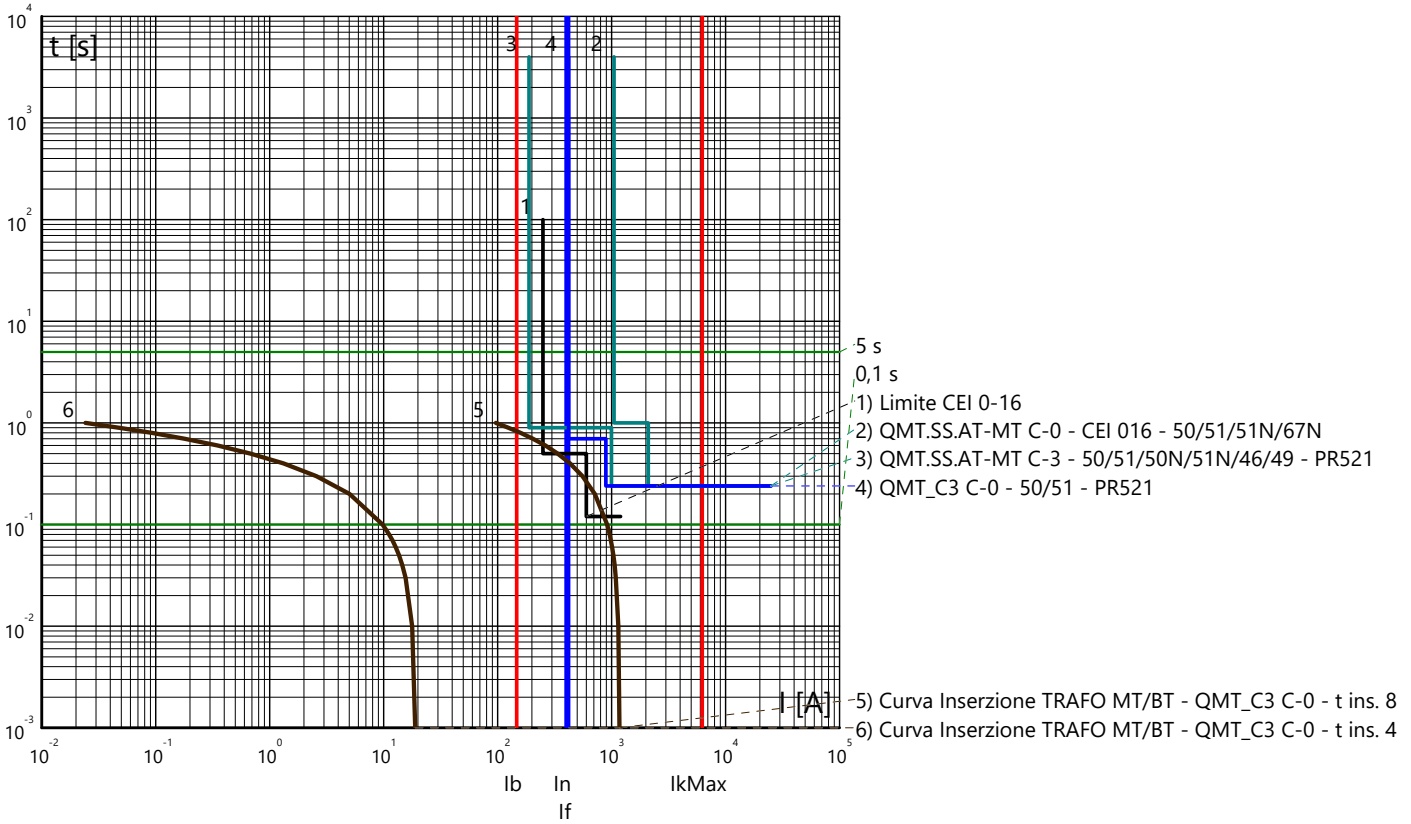

Partenza: QMT_C3 C-1

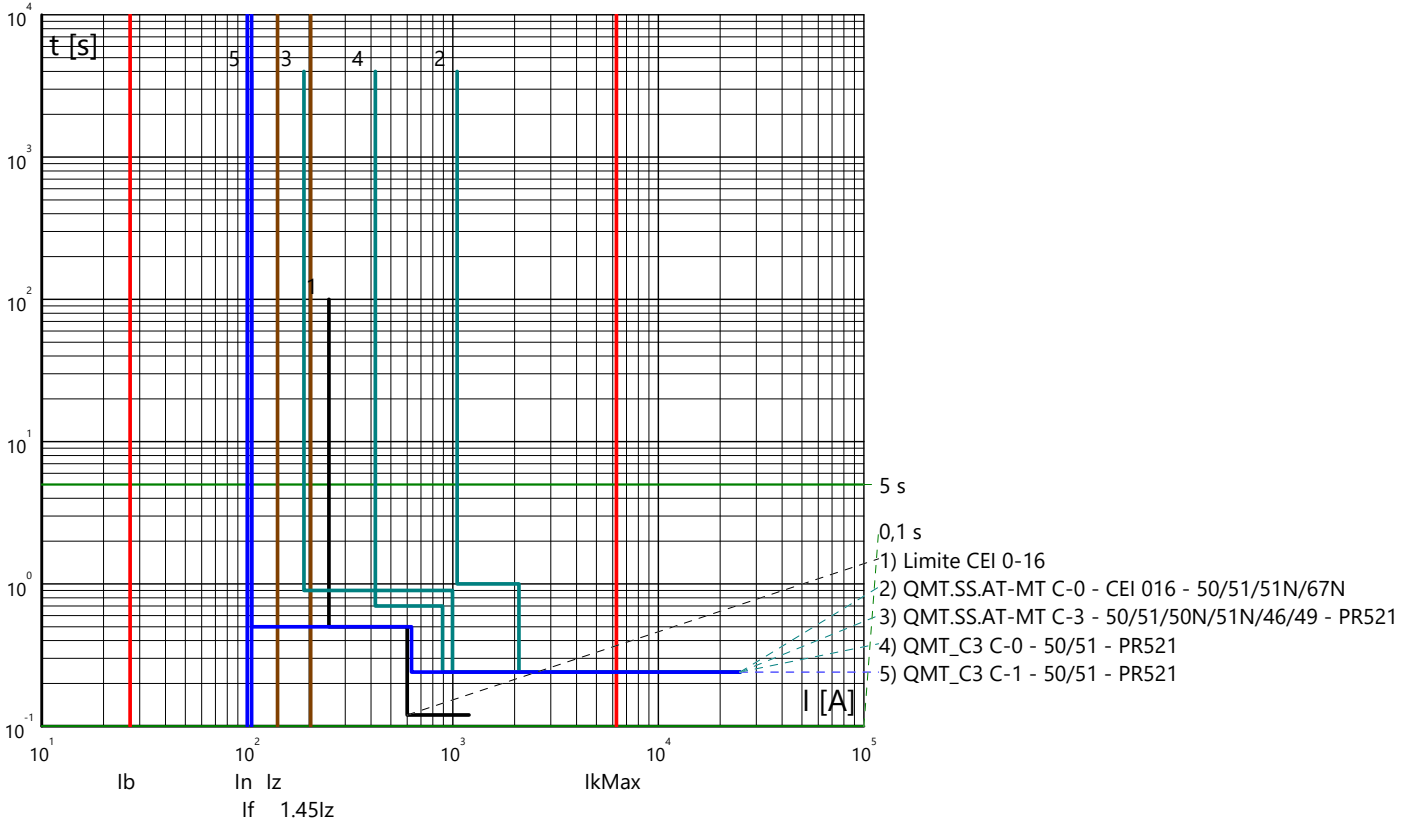

Curve tempo corrente: IMPIANTO AGROVOLTAICO "SERRAMANNA 1"
 Quadro: QUADRO MT CABINA CAMPO 3

Partenza: QMT_C3 C-2

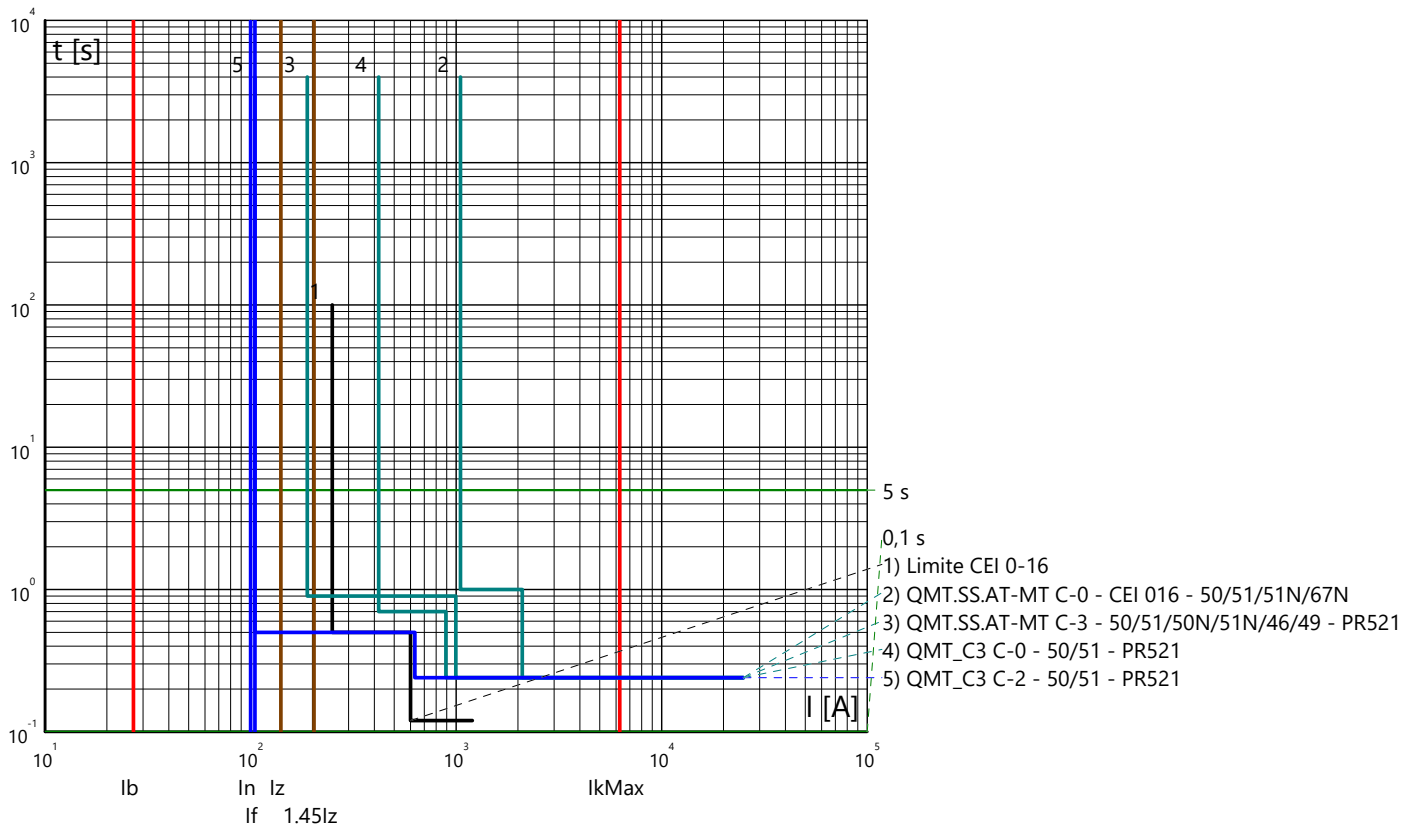

Partenza: QMT_C3 C-3

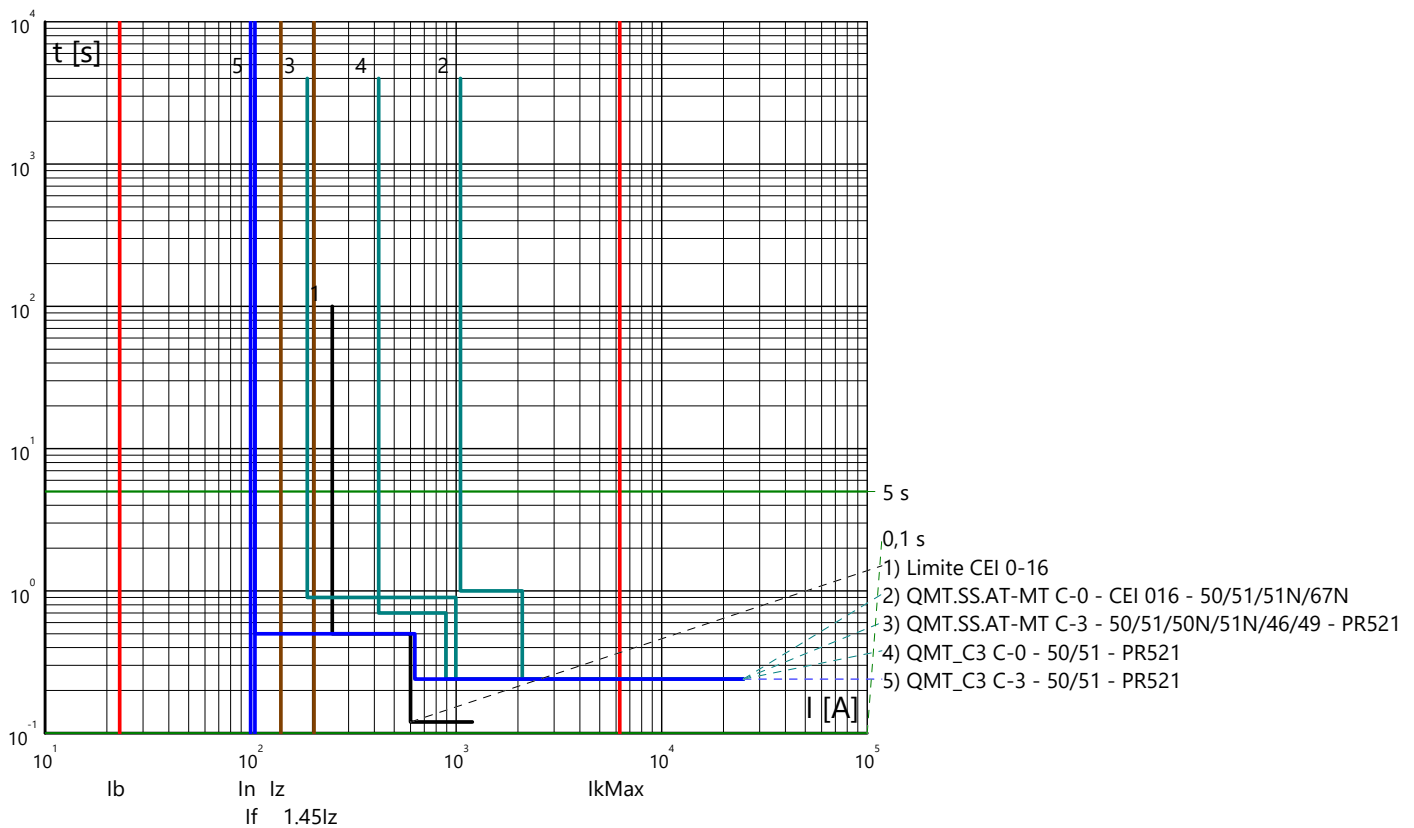

Curve tempo corrente: IMPIANTO AGROVOLTAICO "SERRAMANNA 1"
 Quadro: QUADRO MT CABINA CAMPO 3

Partenza: QMT_C3 C-4

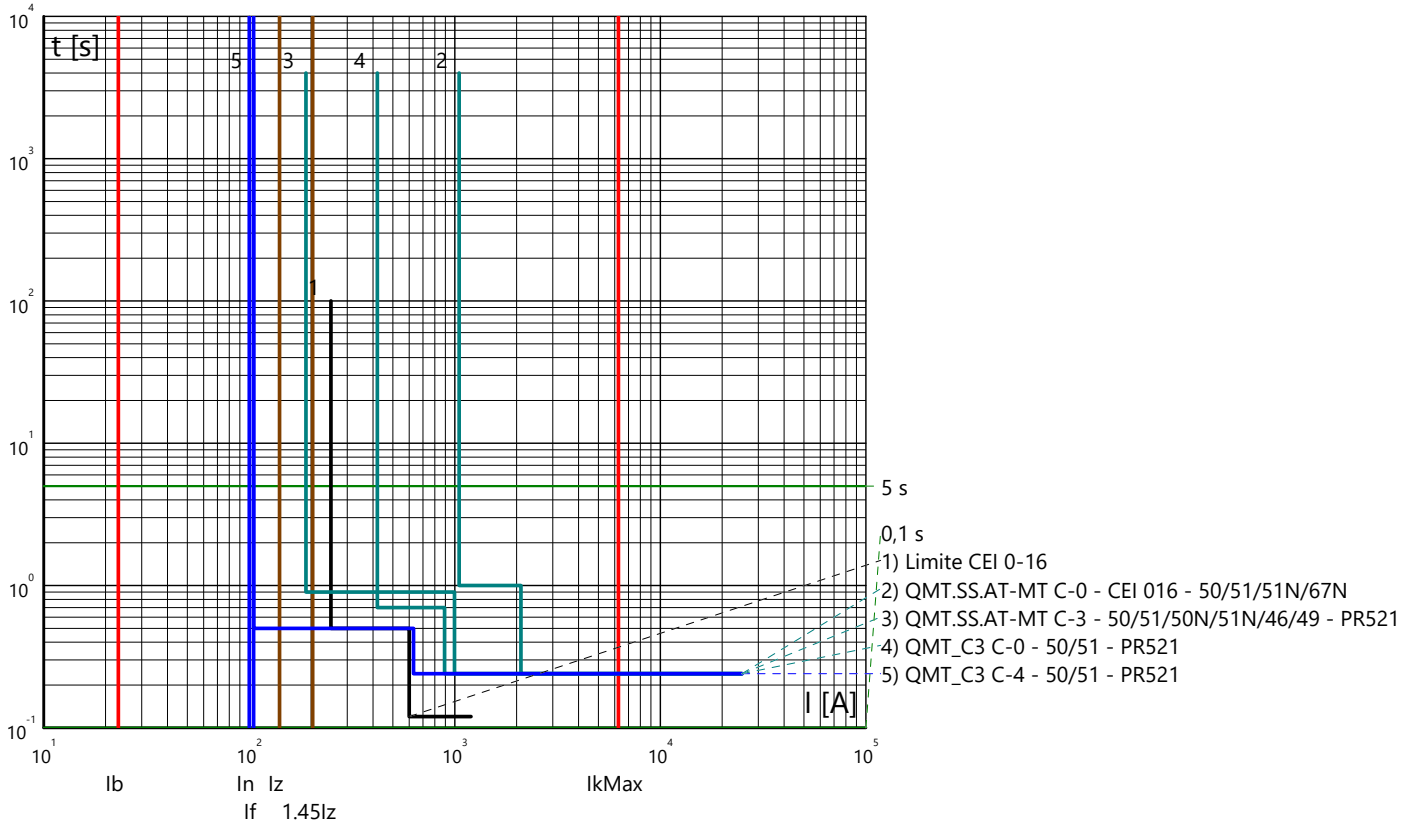

Partenza: QMT_C3 C-5

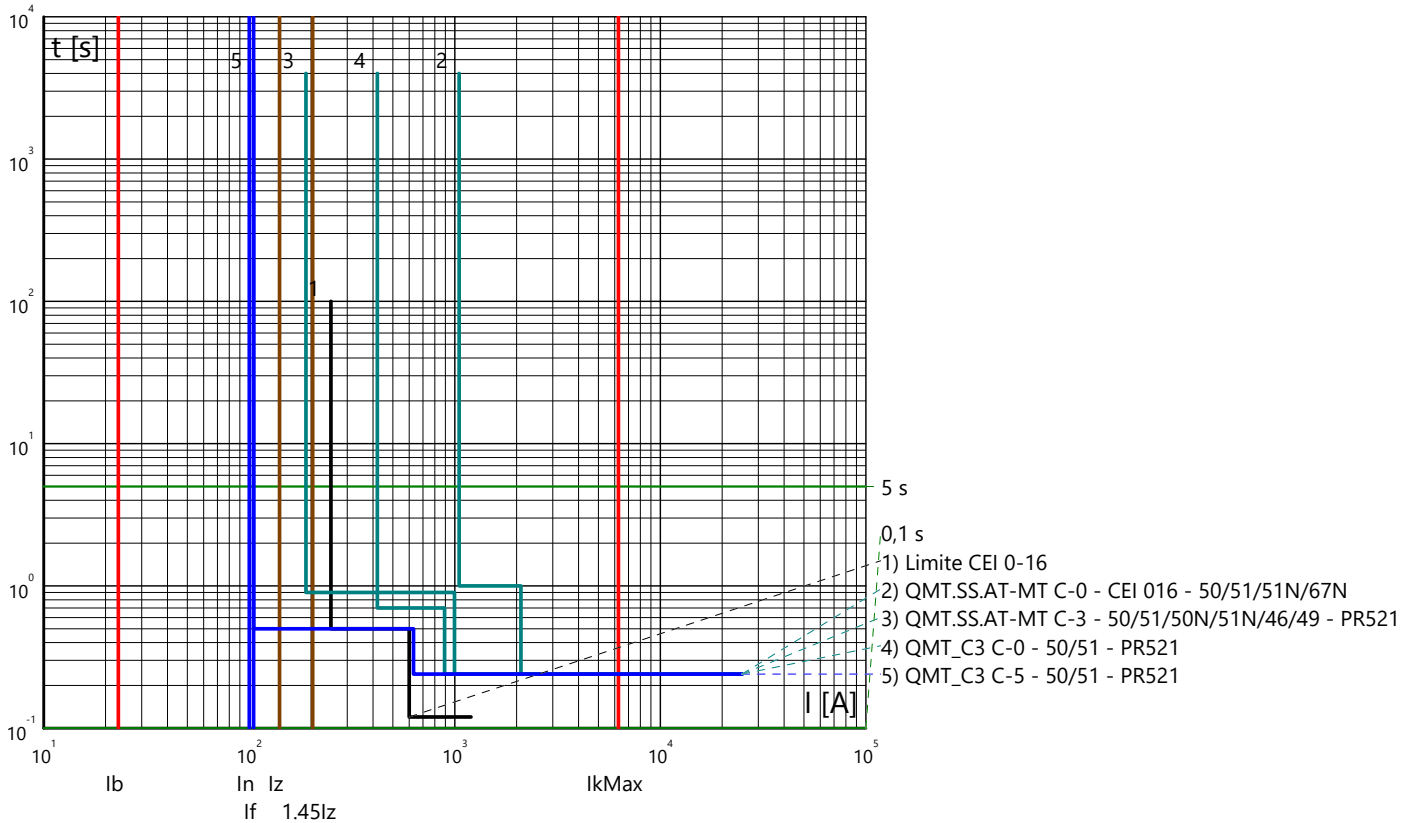

Curve tempo corrente: IMPIANTO AGROVOLTAICO "SERRAMANNA 1"
 Quadro: QUADRO MT CABINA CAMPO 3

Partenza: QMT_C3 C-6

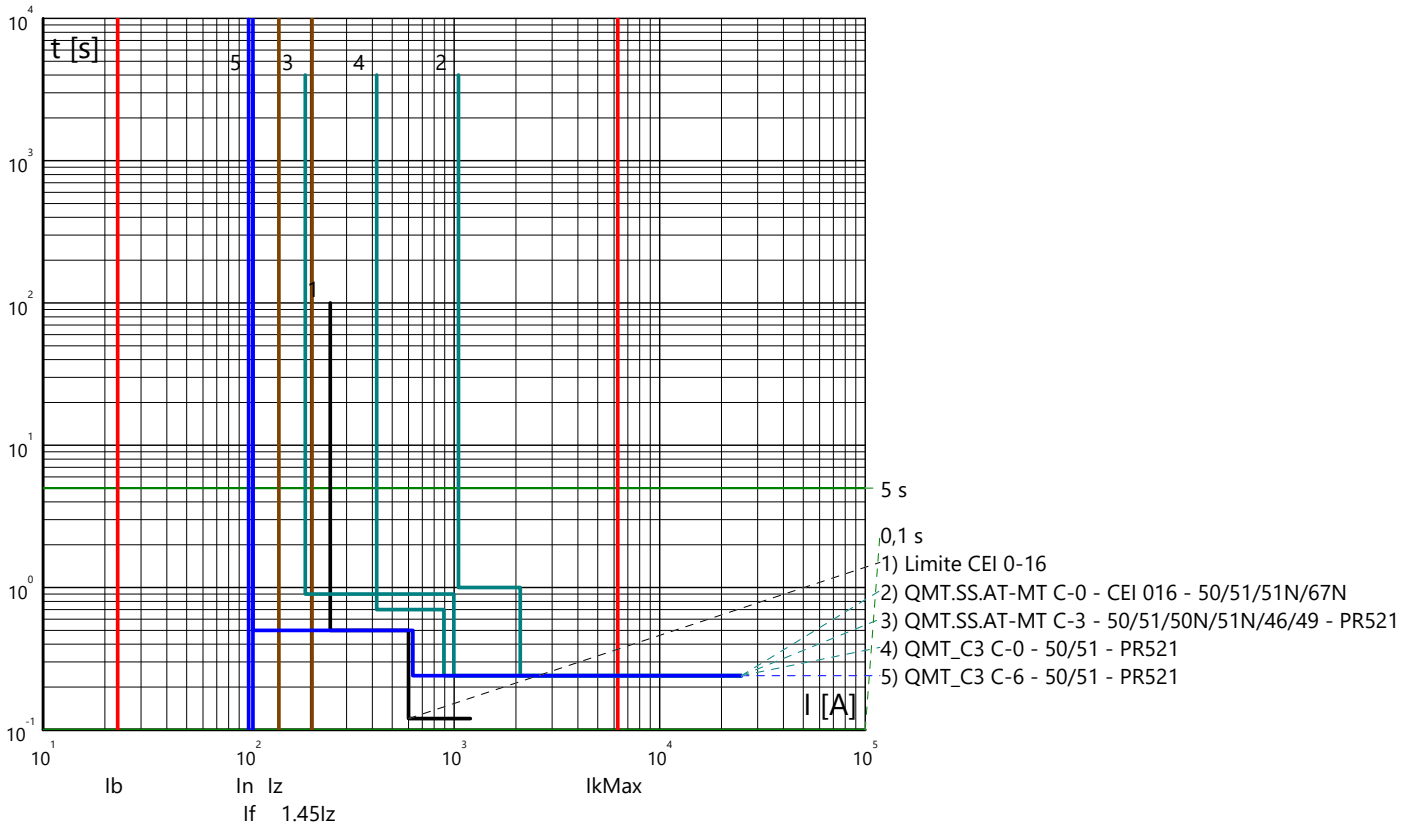

Partenza: QMT_C3 C-7

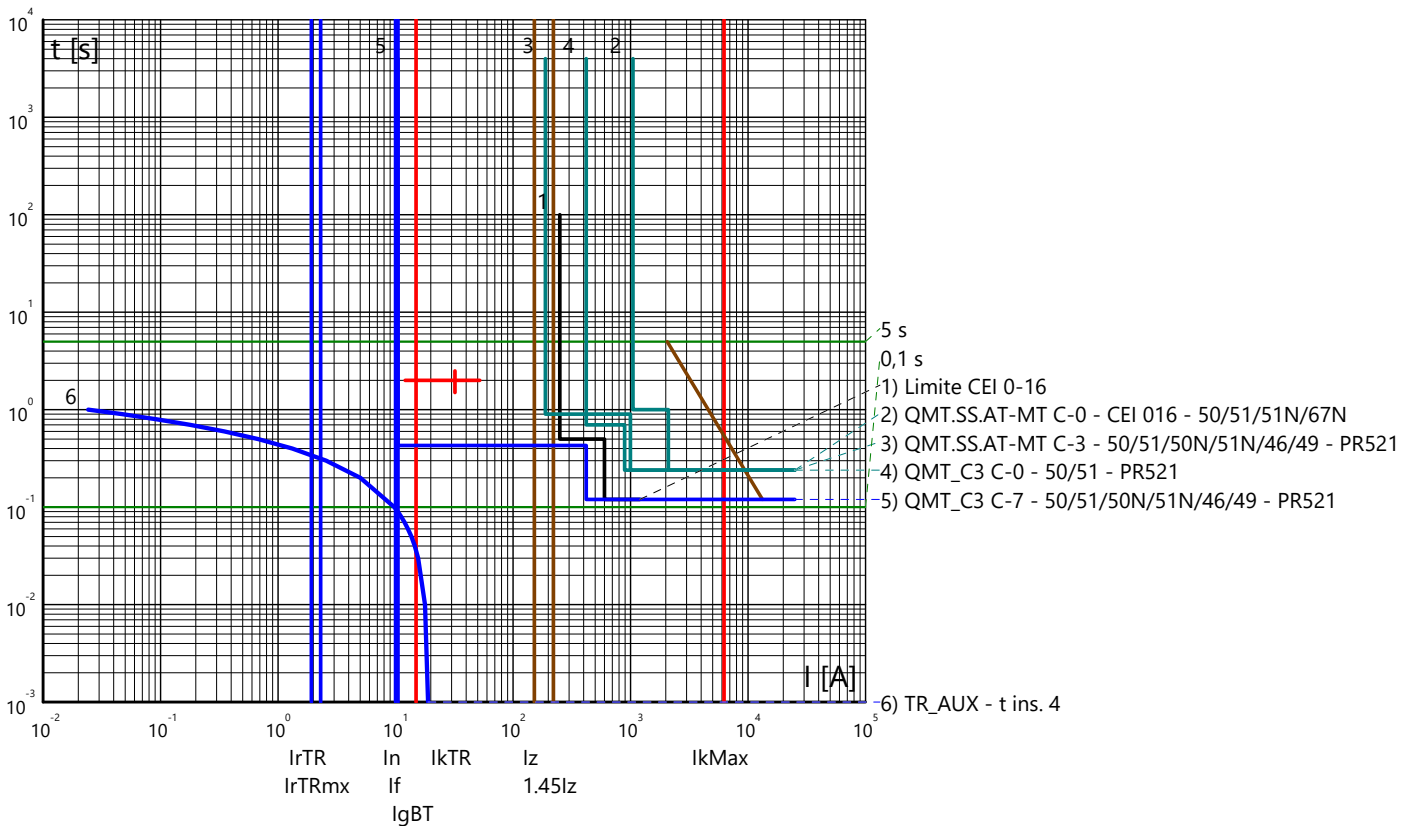

Curve tempo corrente: IMPIANTO AGROVOLTAICO "SERRAMANNA 1"
 Quadro: QUADRO MT SOTTOCAMPO 3-1

Partenza: QMT_SC3-1 C-1

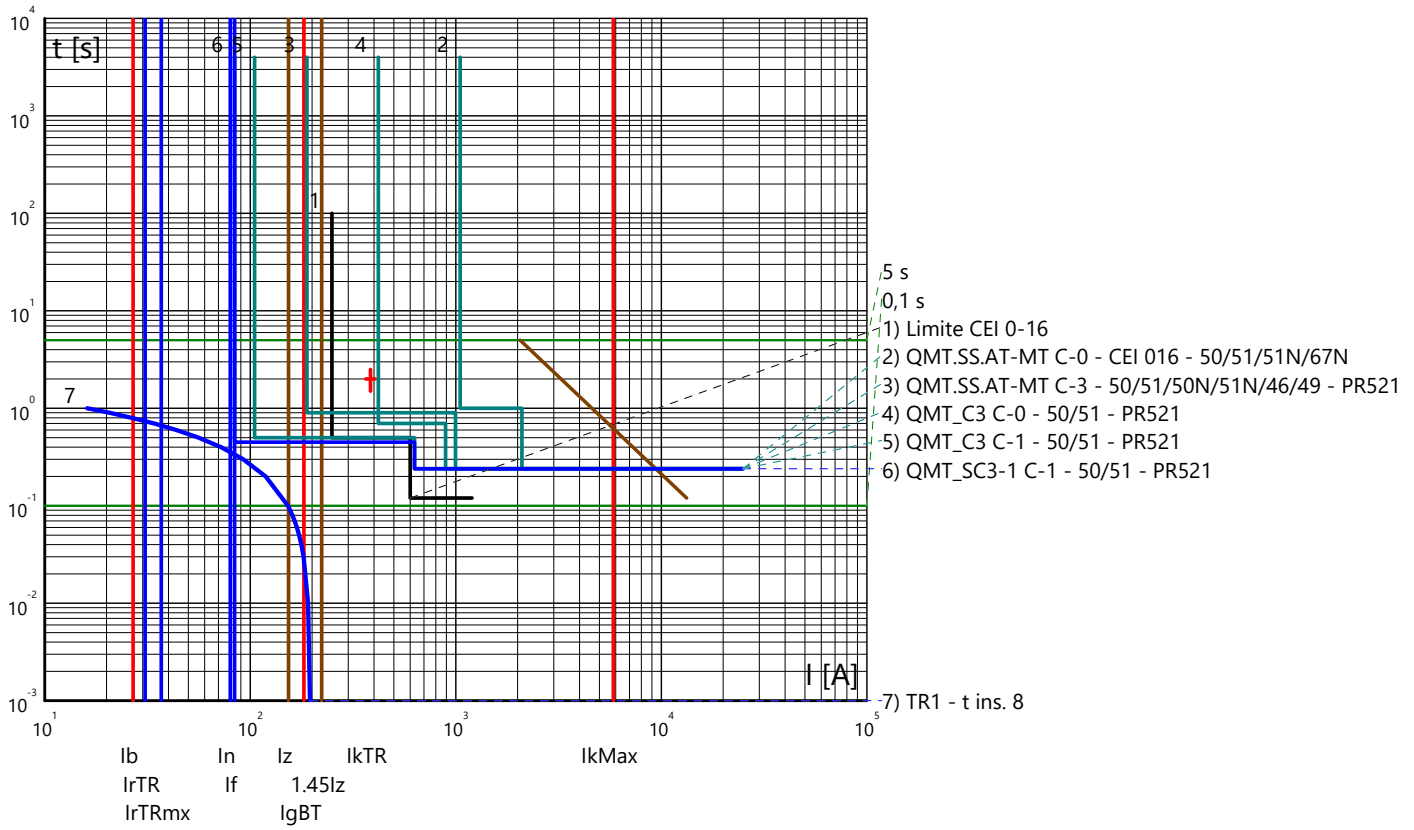

Curve tempo corrente: IMPIANTO AGROVOLTAICO "SERRAMANNA 1"
 Quadro: QUADRO GENERALE BT SOTTOCAMPO 3-1

Arrivo: QGBT_SC3-1 C-0

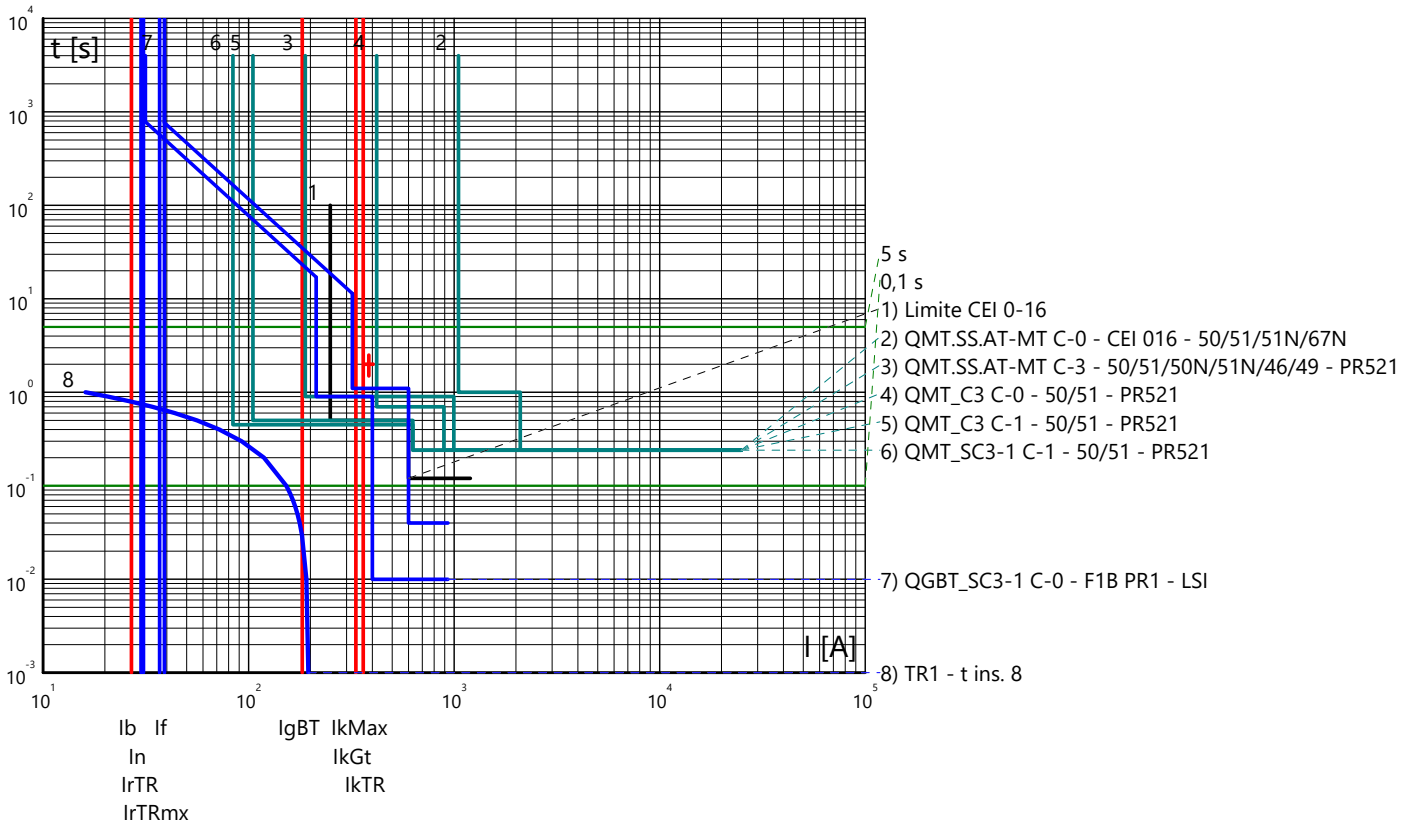

Partenza: QGBT_SC3-1 C-1

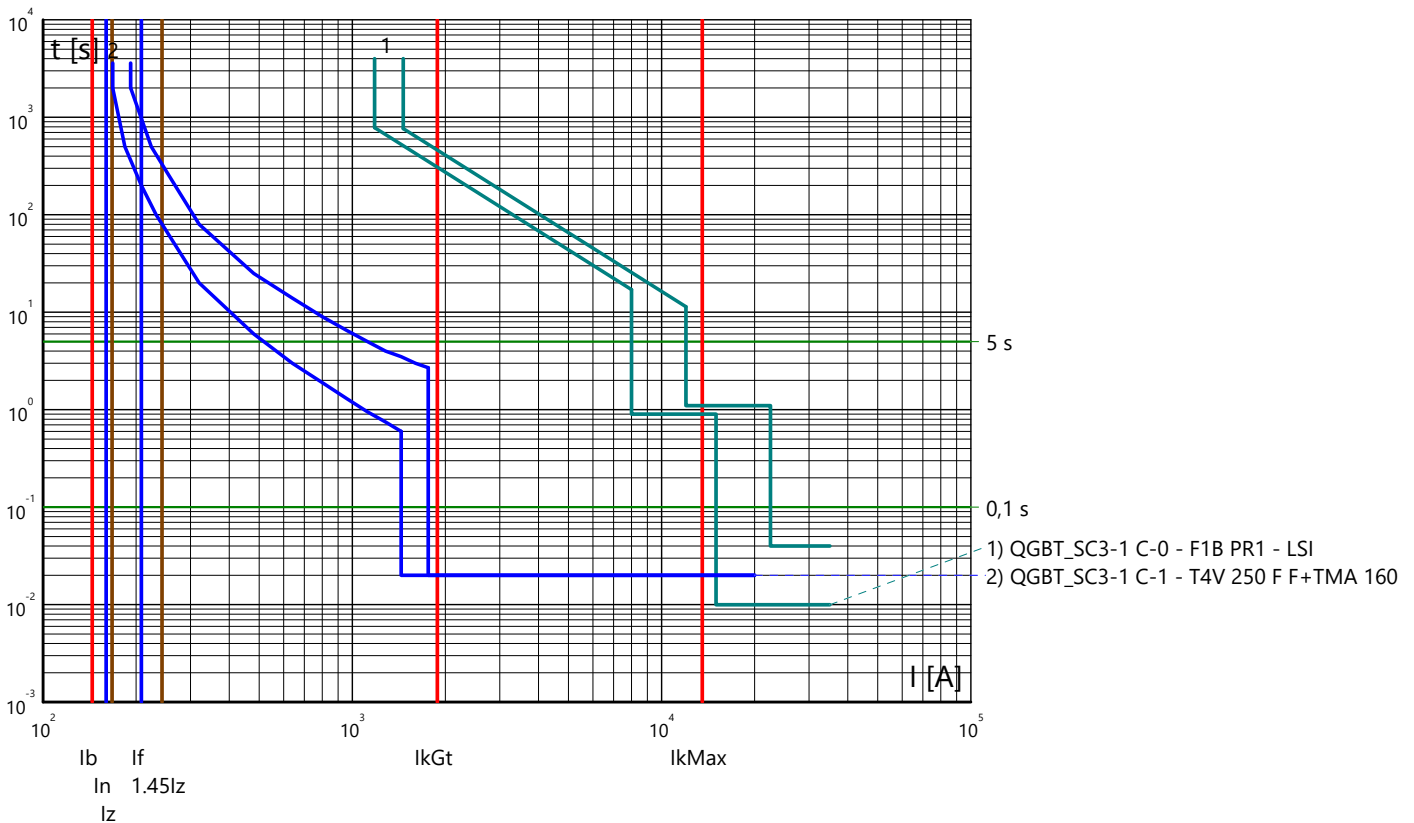

Curve tempo corrente: IMPIANTO AGROVOLTAICO "SERRAMANNA 1"
 Quadro: QUADRO GENERALE BT SOTTOCAMPO 3-1

Partenza: QGBT_SC3-1 C-2

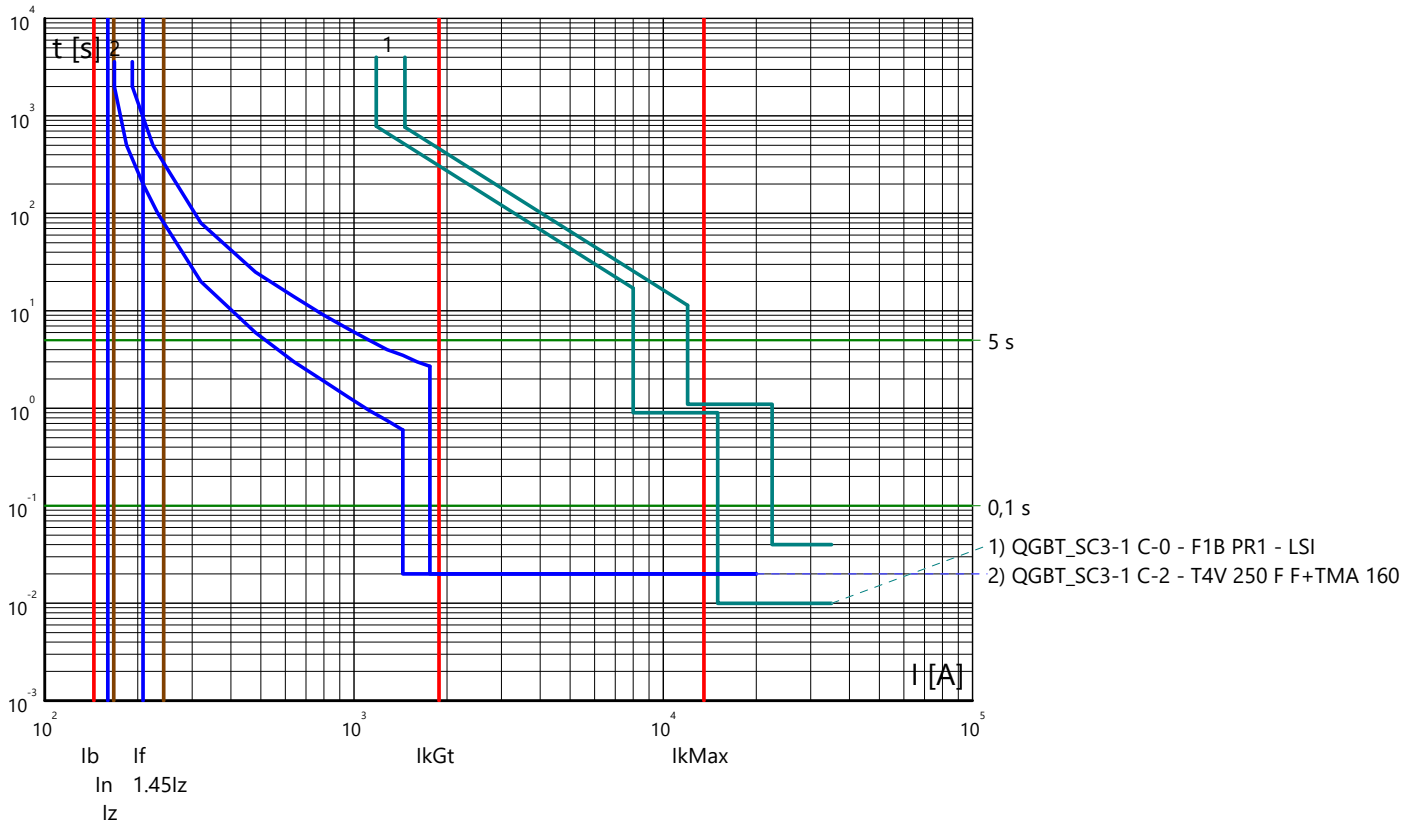

Partenza: QGBT_SC3-1 C-3

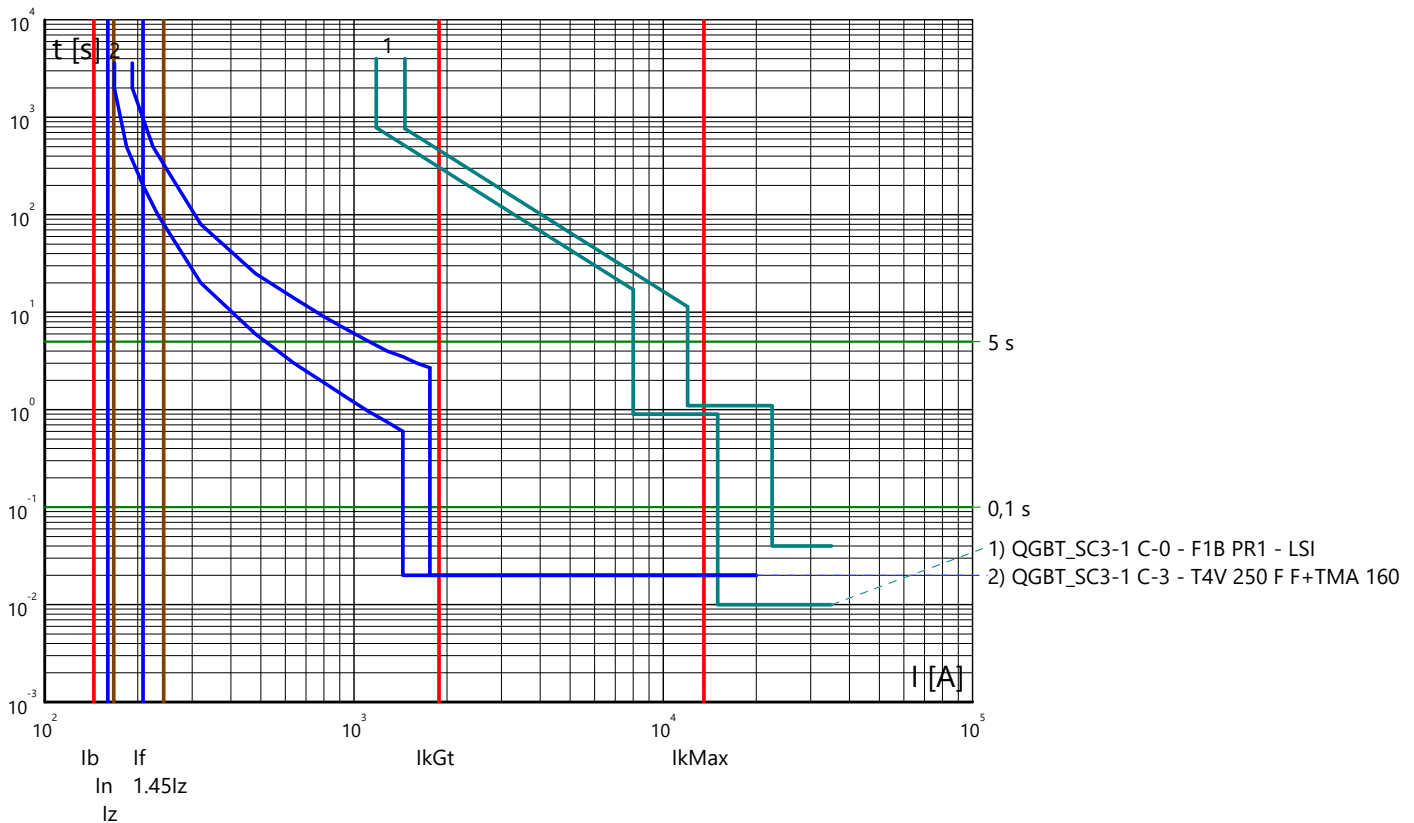

Curve tempo corrente: IMPIANTO AGROVOLTAICO "SERRAMANNA 1"
 Quadro: QUADRO GENERALE BT SOTTOCAMPO 3-1

Partenza: QGBT_SC3-1 C-4

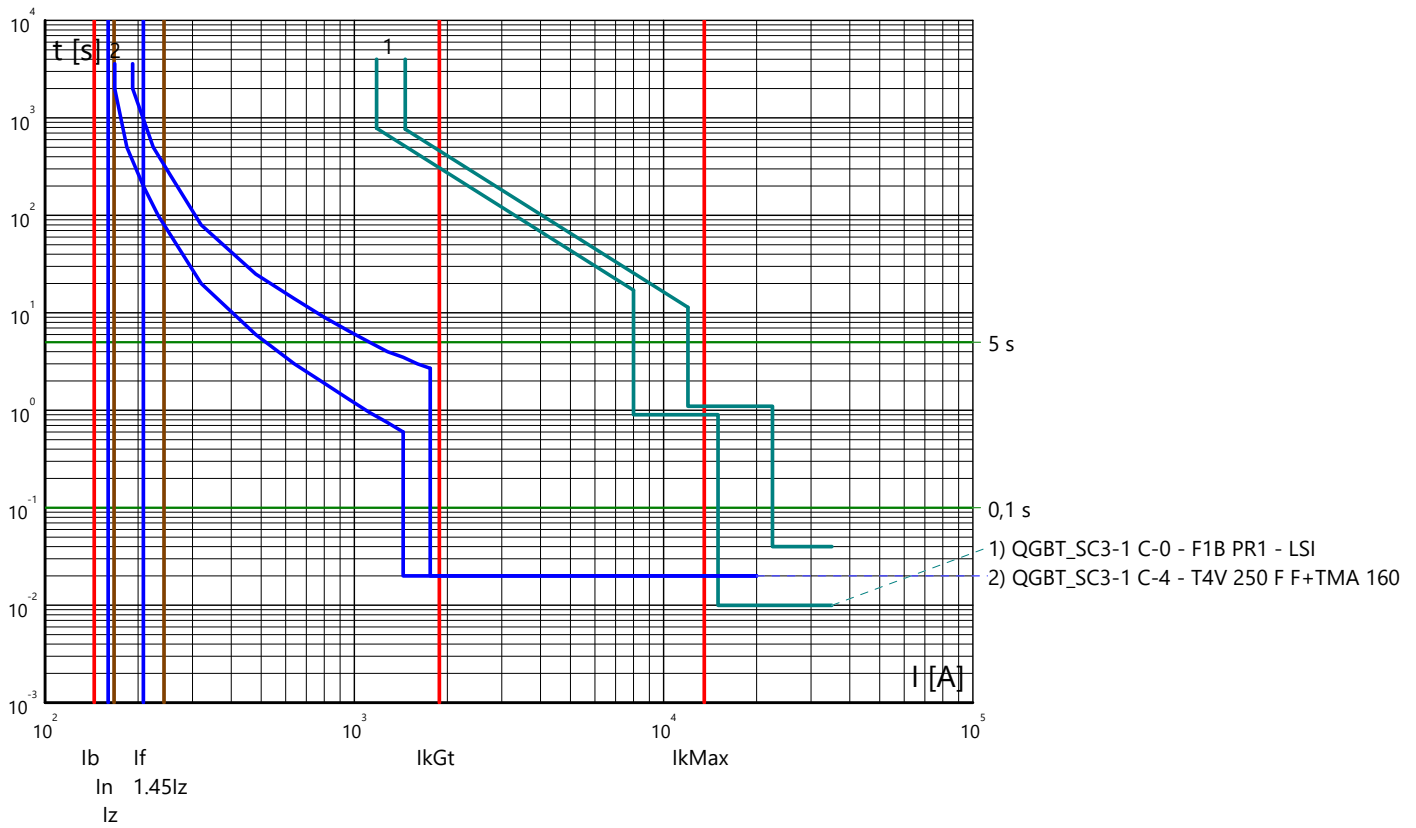

Partenza: QGBT_SC3-1 C-5

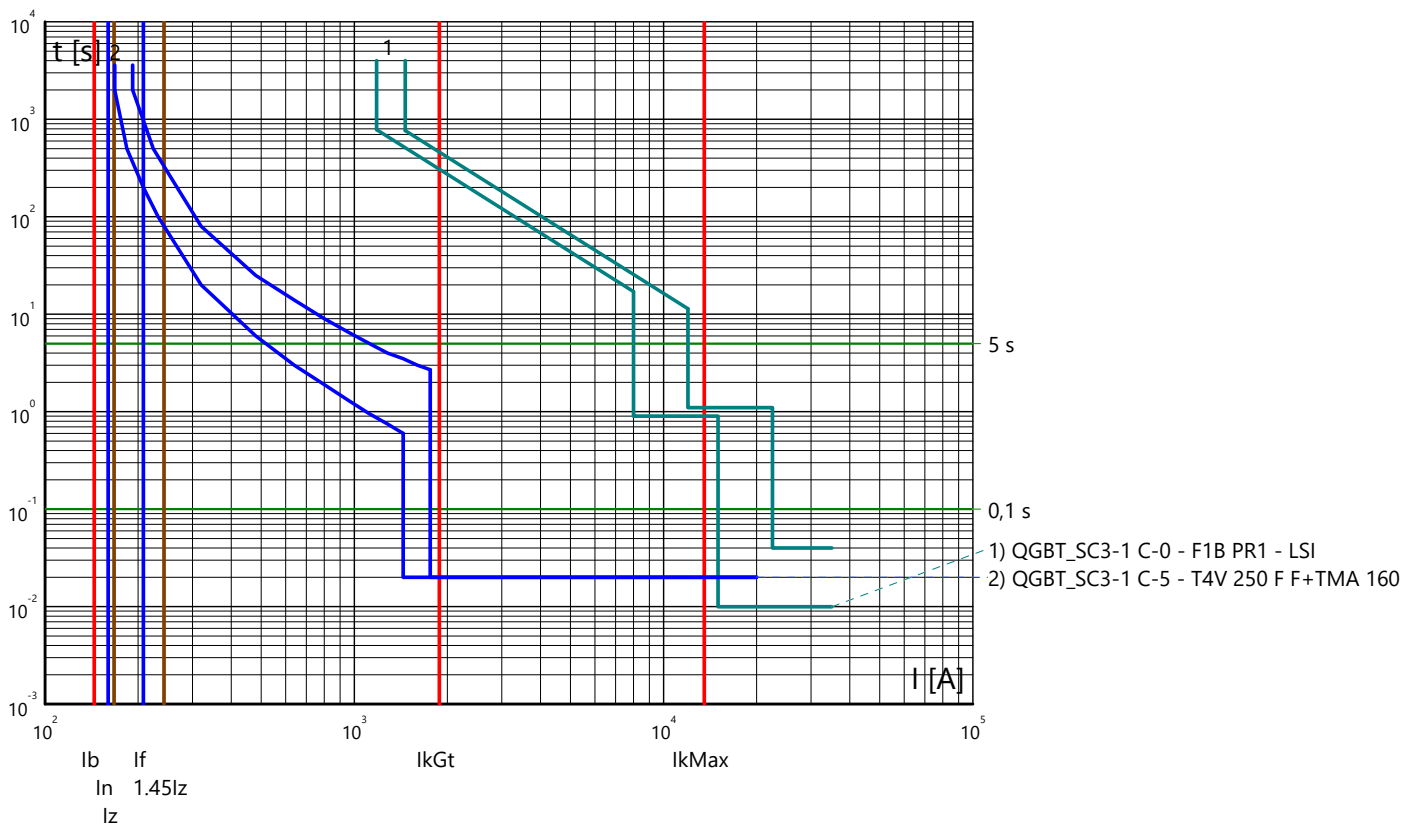

Curve tempo corrente: IMPIANTO AGROVOLTAICO "SERRAMANNA 1"
 Quadro: QUADRO GENERALE BT SOTTOCAMPO 3-1

Partenza: QGBT_SC3-1 C-6

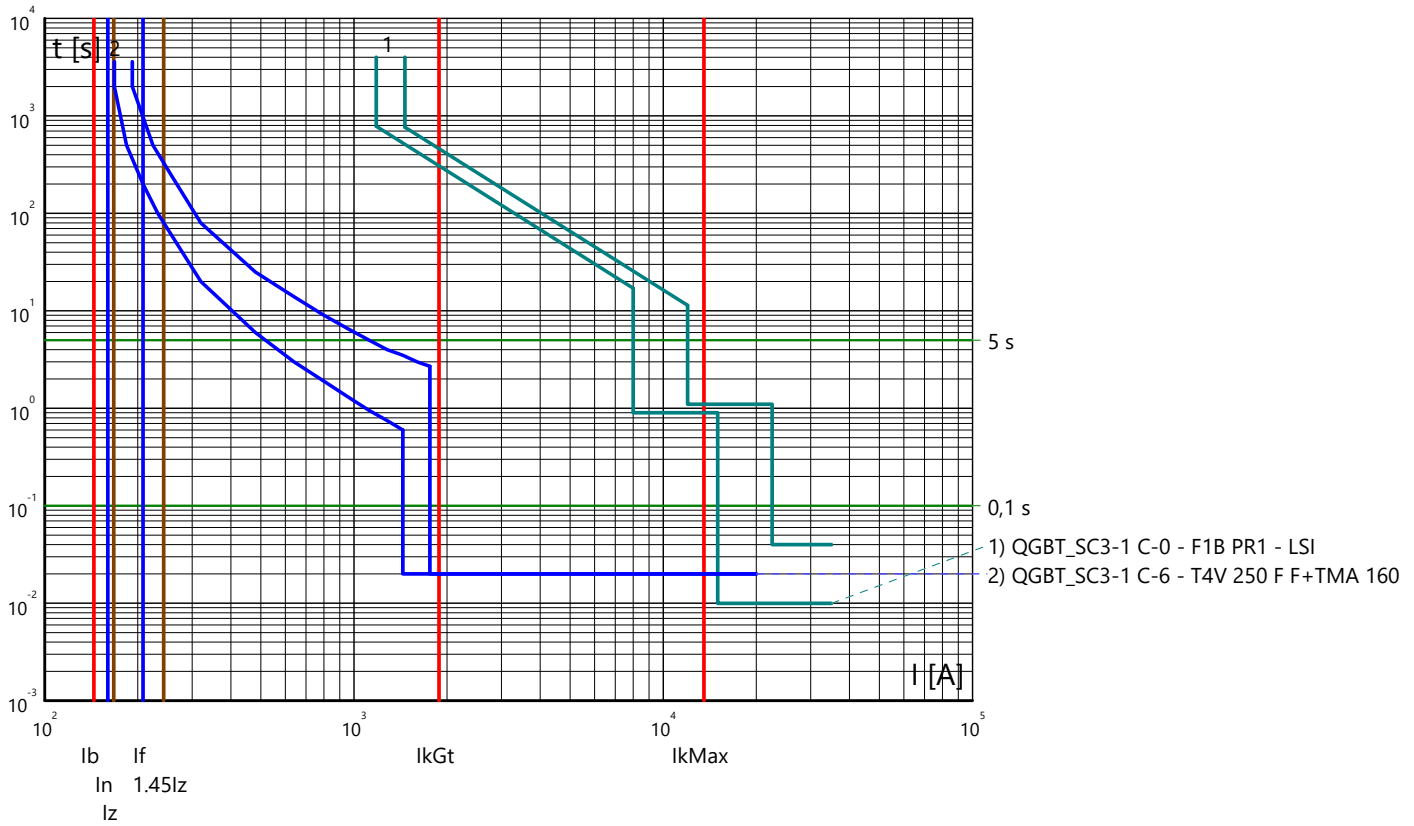

Partenza: QGBT_SC3-1 C-7

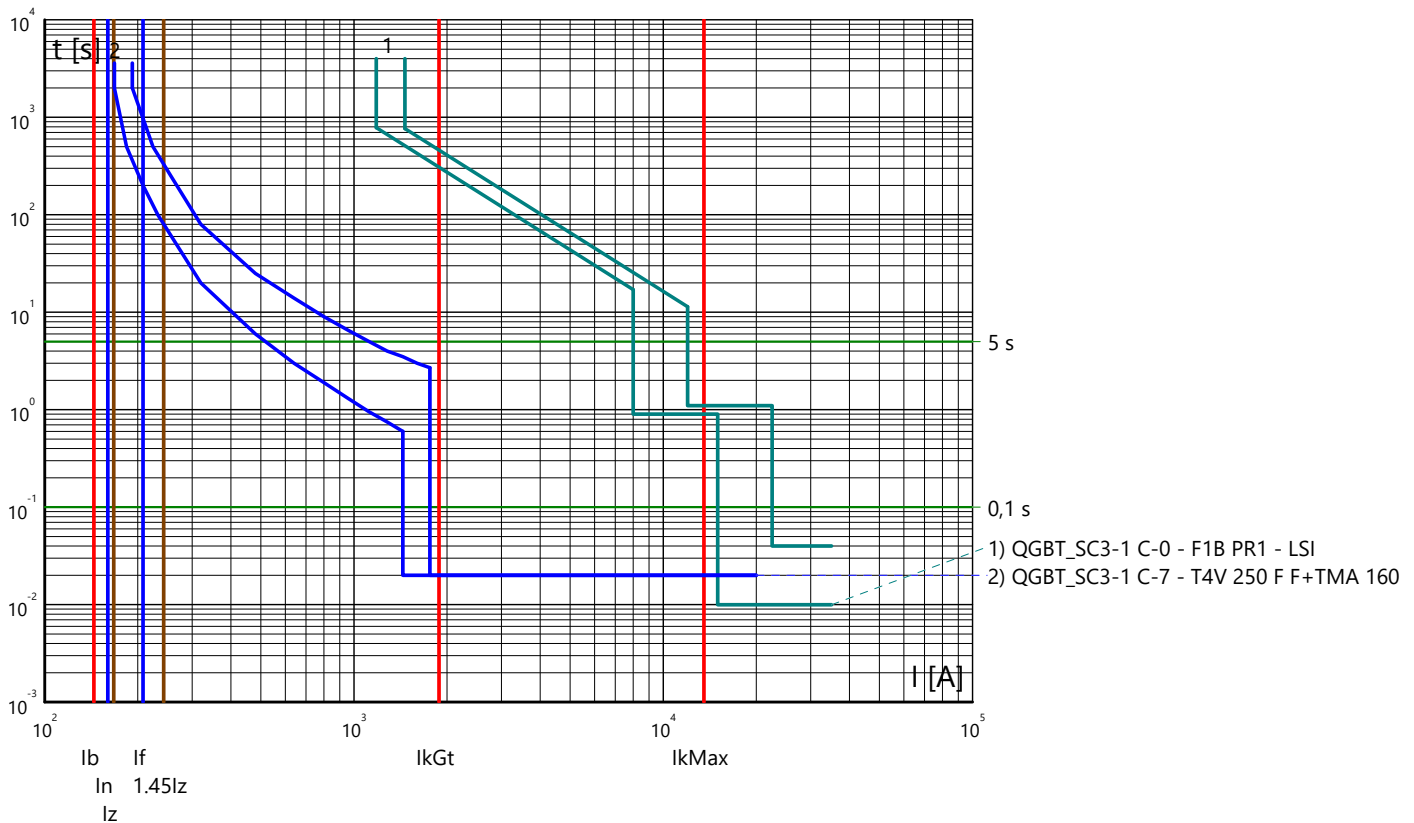

Curve tempo corrente: IMPIANTO AGROVOLTAICO "SERRAMANNA 1"
 Quadro: QUADRO MT SOTTOCAMPO 3-2

Partenza: QMT_SC3-2 C-1

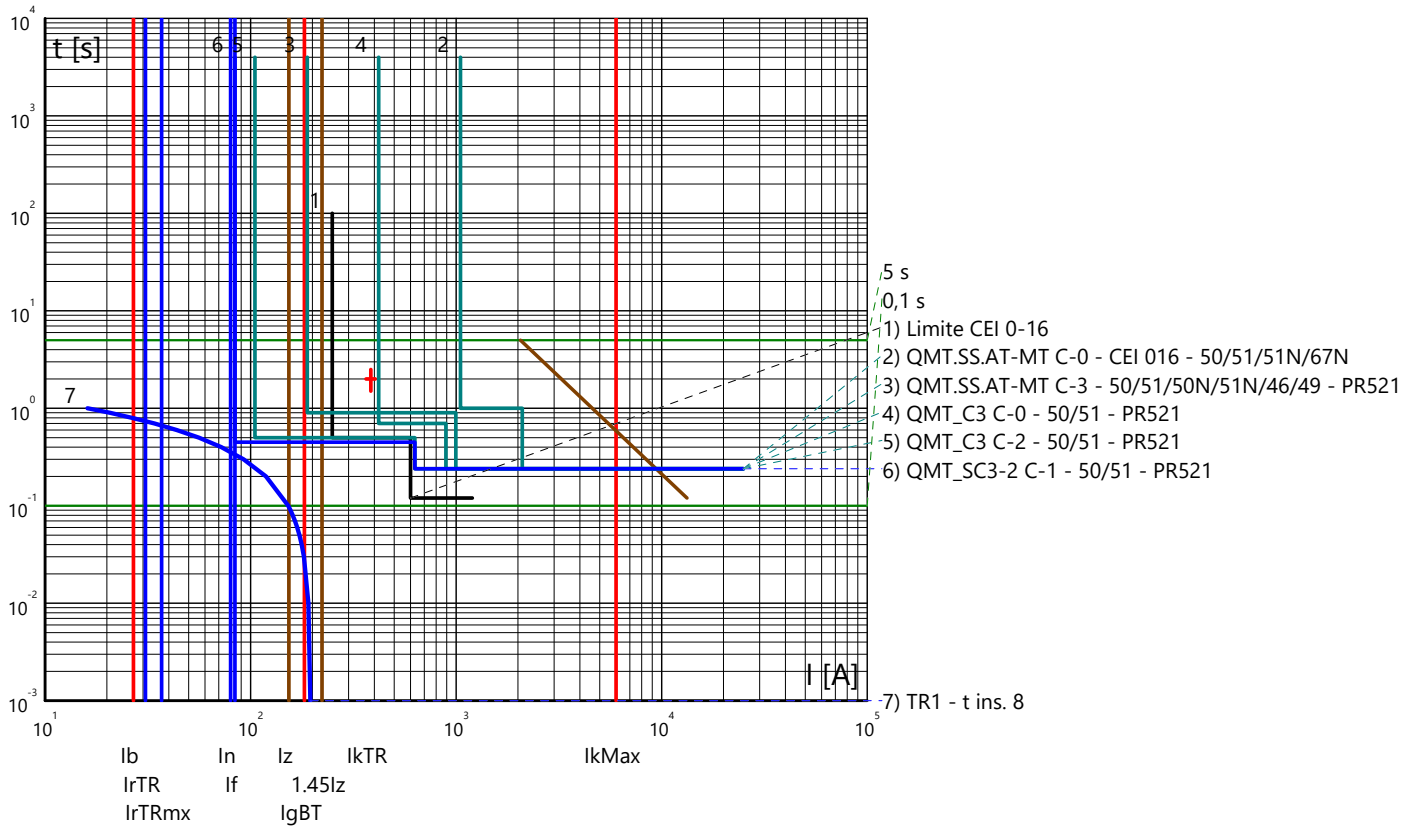

Curve tempo corrente: IMPIANTO AGROVOLTAICO "SERRAMANNA 1"
 Quadro: QUADRO GENERALE BT SOTTOCAMPO 3-2

Arrivo: QGBT_SC3-2 C-0

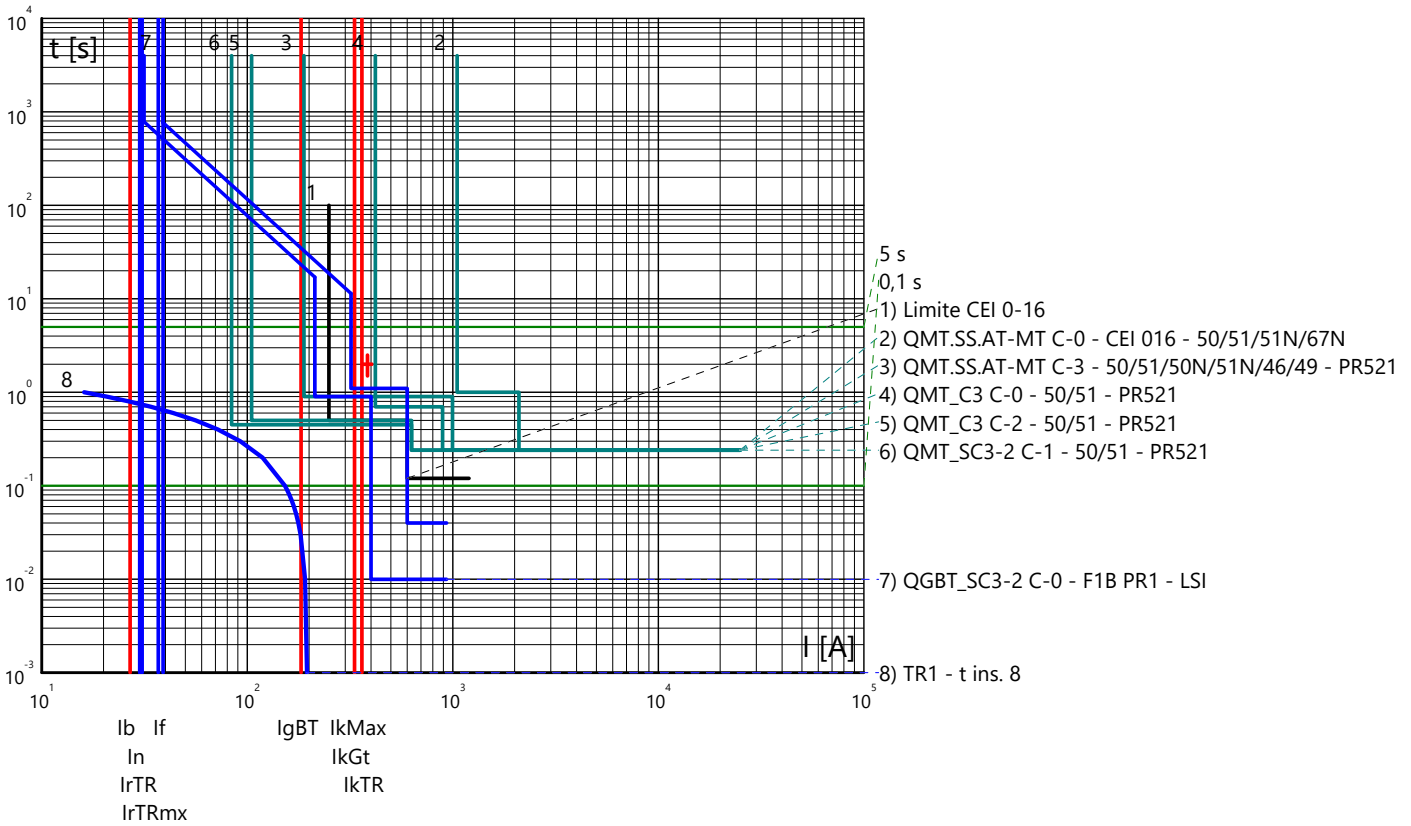

Partenza: QGBT_SC3-2 C-1

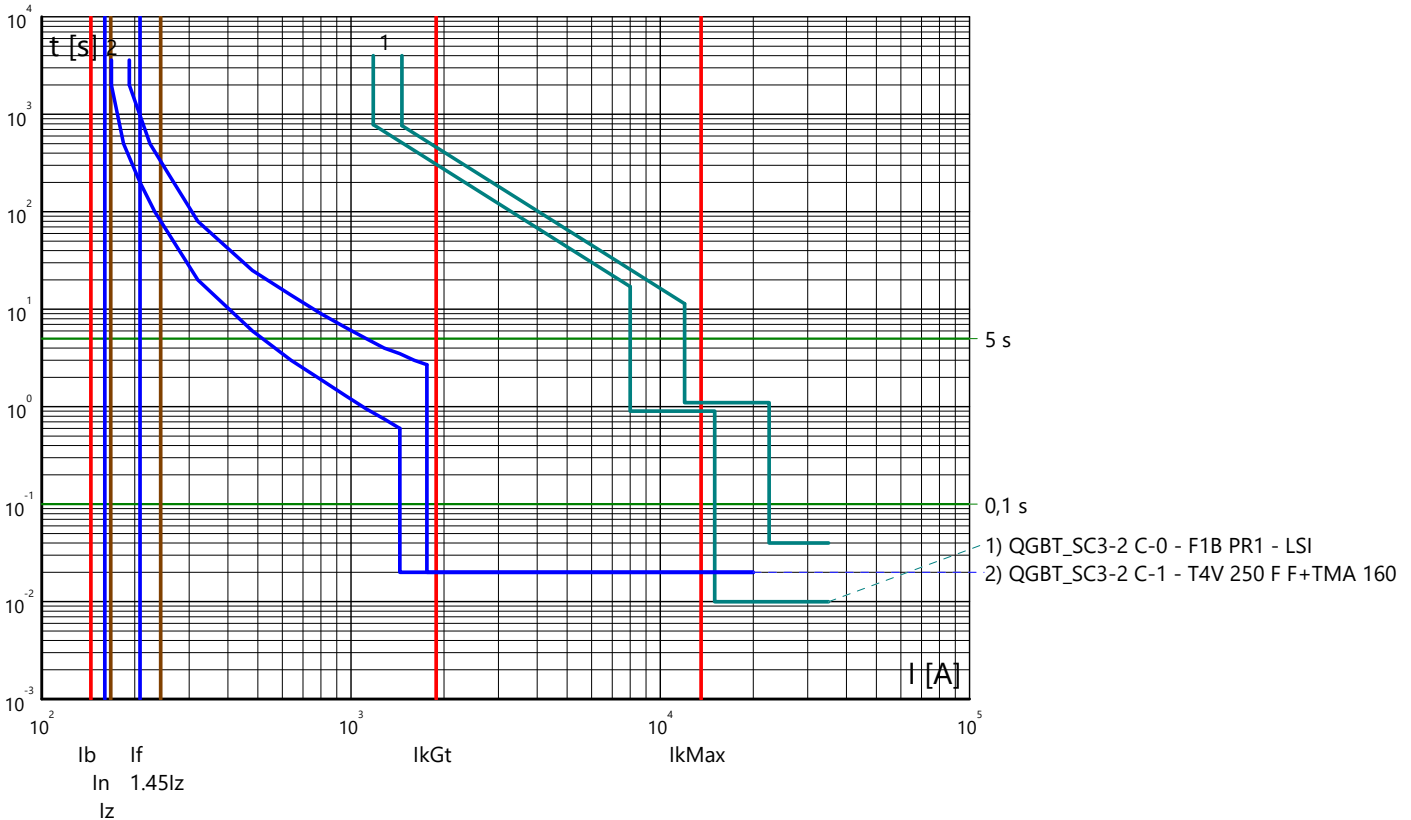

Curve tempo corrente: IMPIANTO AGROVOLTAICO "SERRAMANNA 1"
 Quadro: QUADRO GENERALE BT SOTTOCAMPO 3-2

Partenza: QGBT_SC3-2 C-2

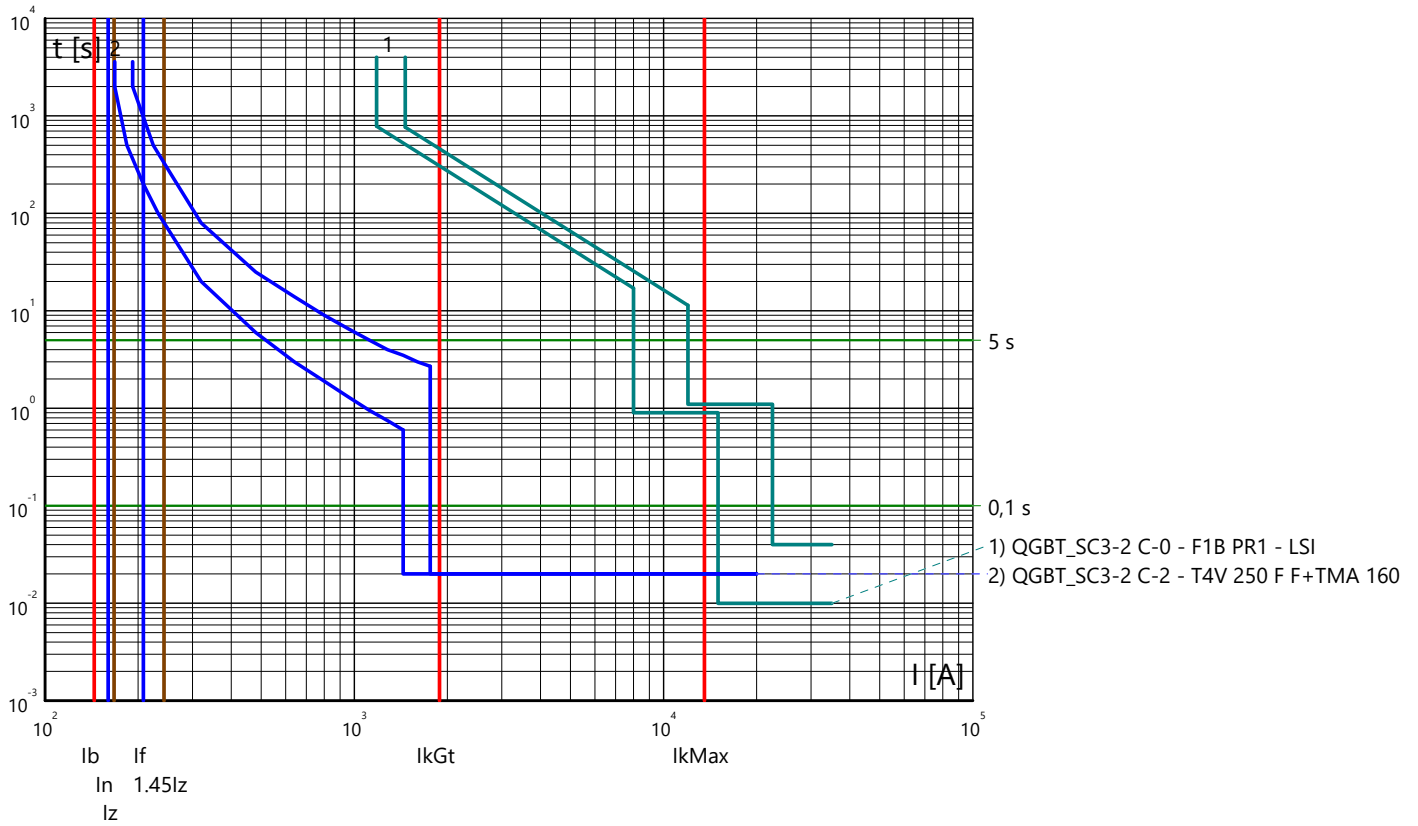

Partenza: QGBT_SC3-2 C-3

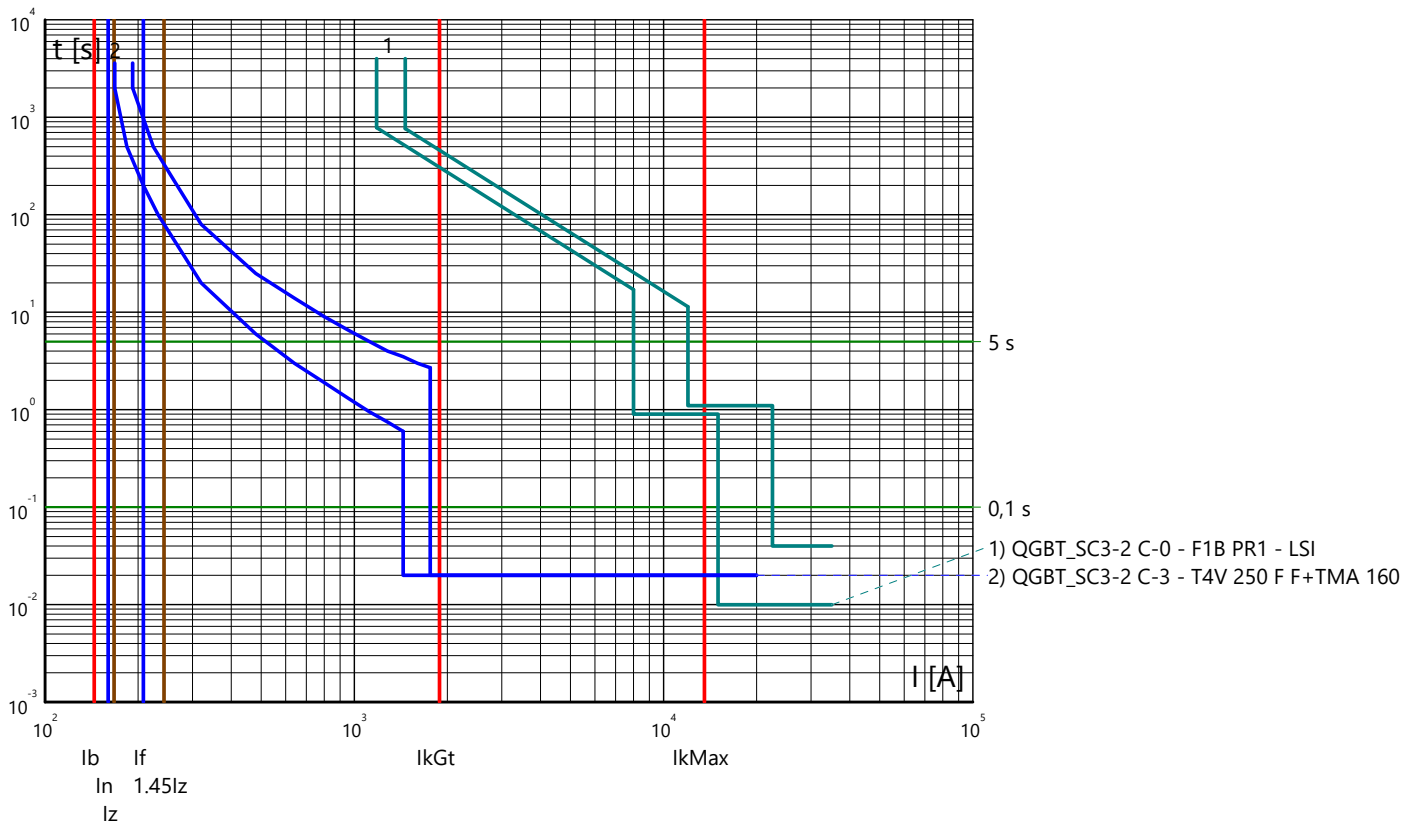

Curve tempo corrente: IMPIANTO AGROVOLTAICO "SERRAMANNA 1"
 Quadro: QUADRO GENERALE BT SOTTOCAMPO 3-2

Partenza: QGBT_SC3-2 C-4

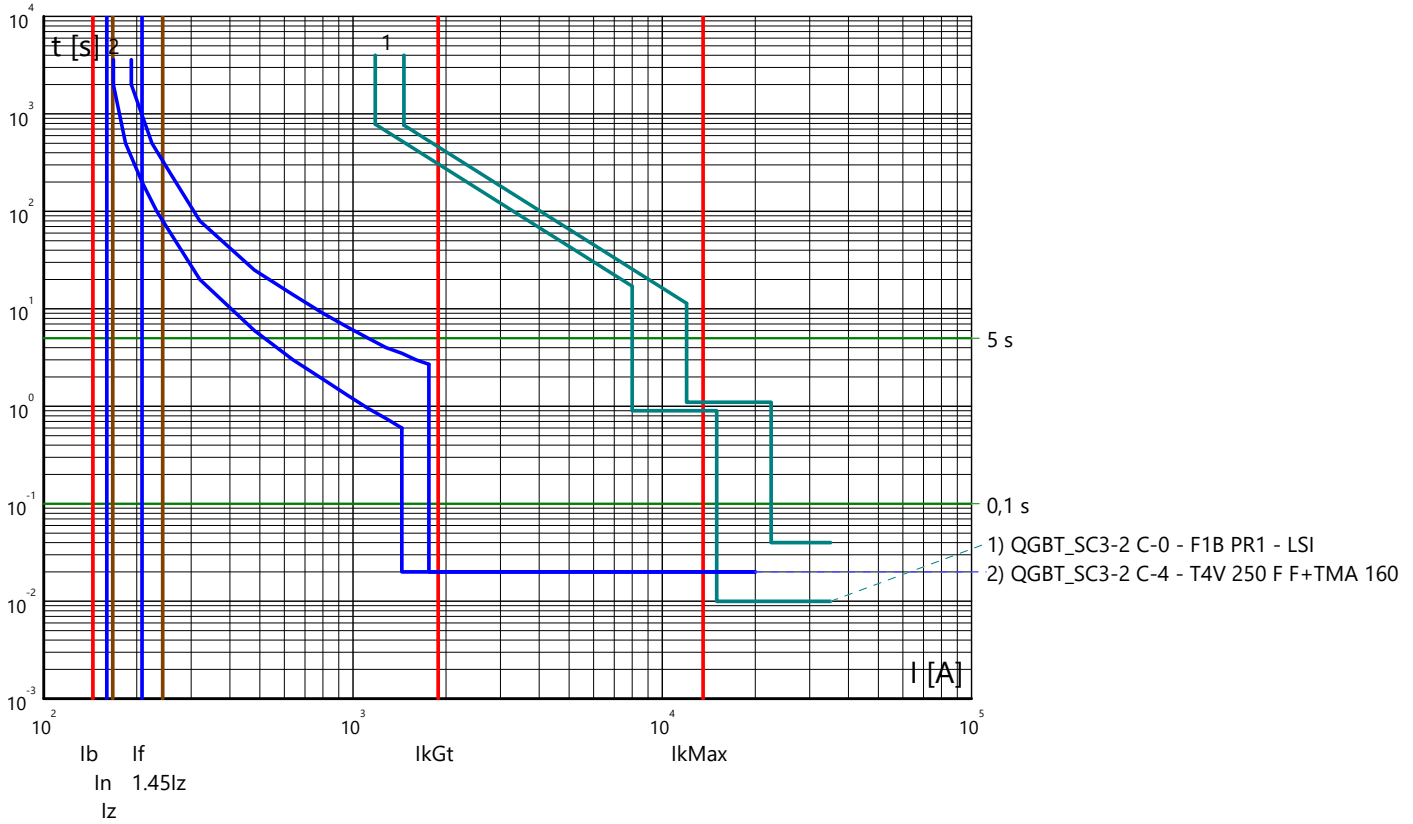

Partenza: QGBT_SC3-2 C-5

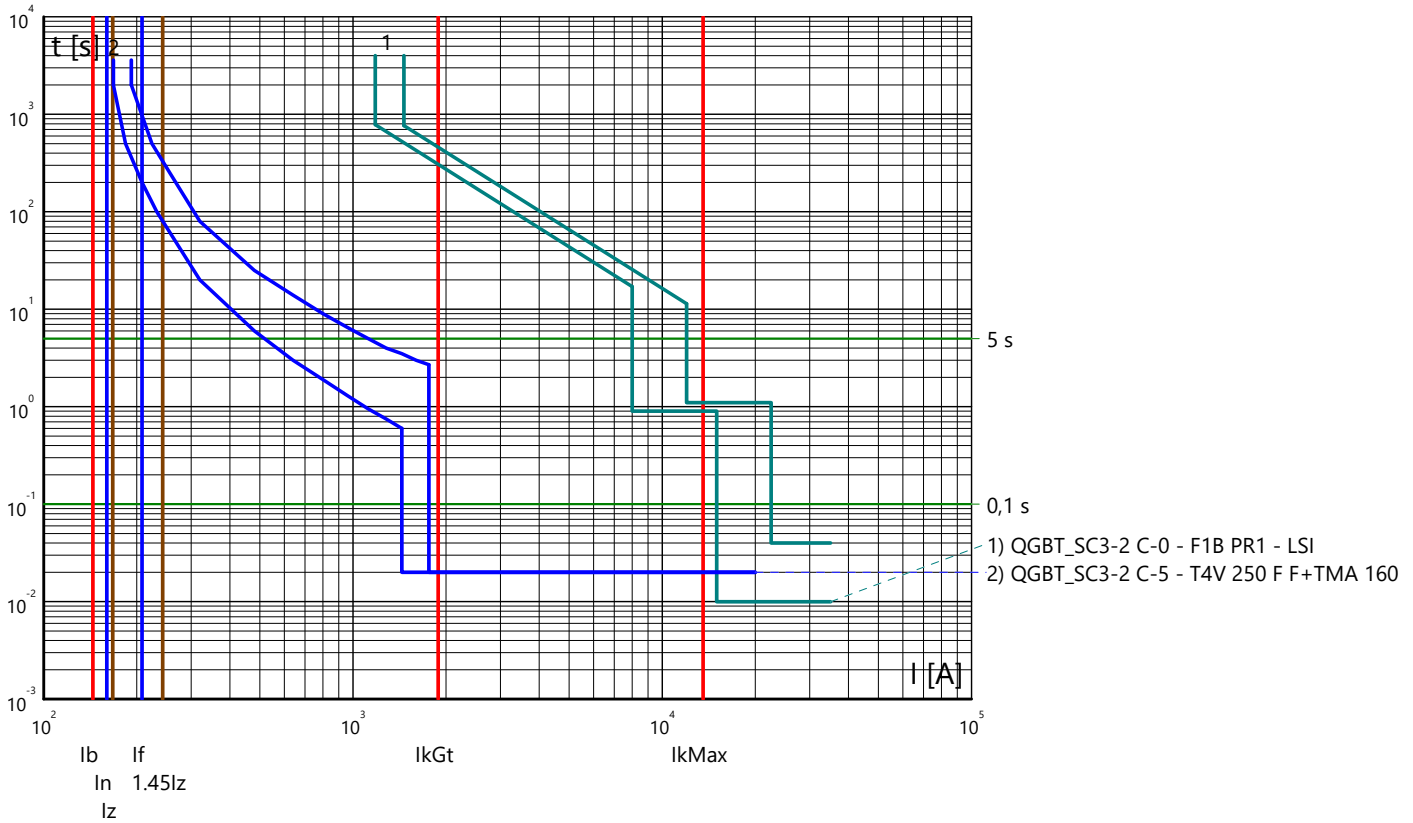

Curve tempo corrente: IMPIANTO AGROVOLTAICO "SERRAMANNA 1"
 Quadro: QUADRO GENERALE BT SOTTOCAMPO 3-2

Partenza: QGBT_SC3-2 C-6

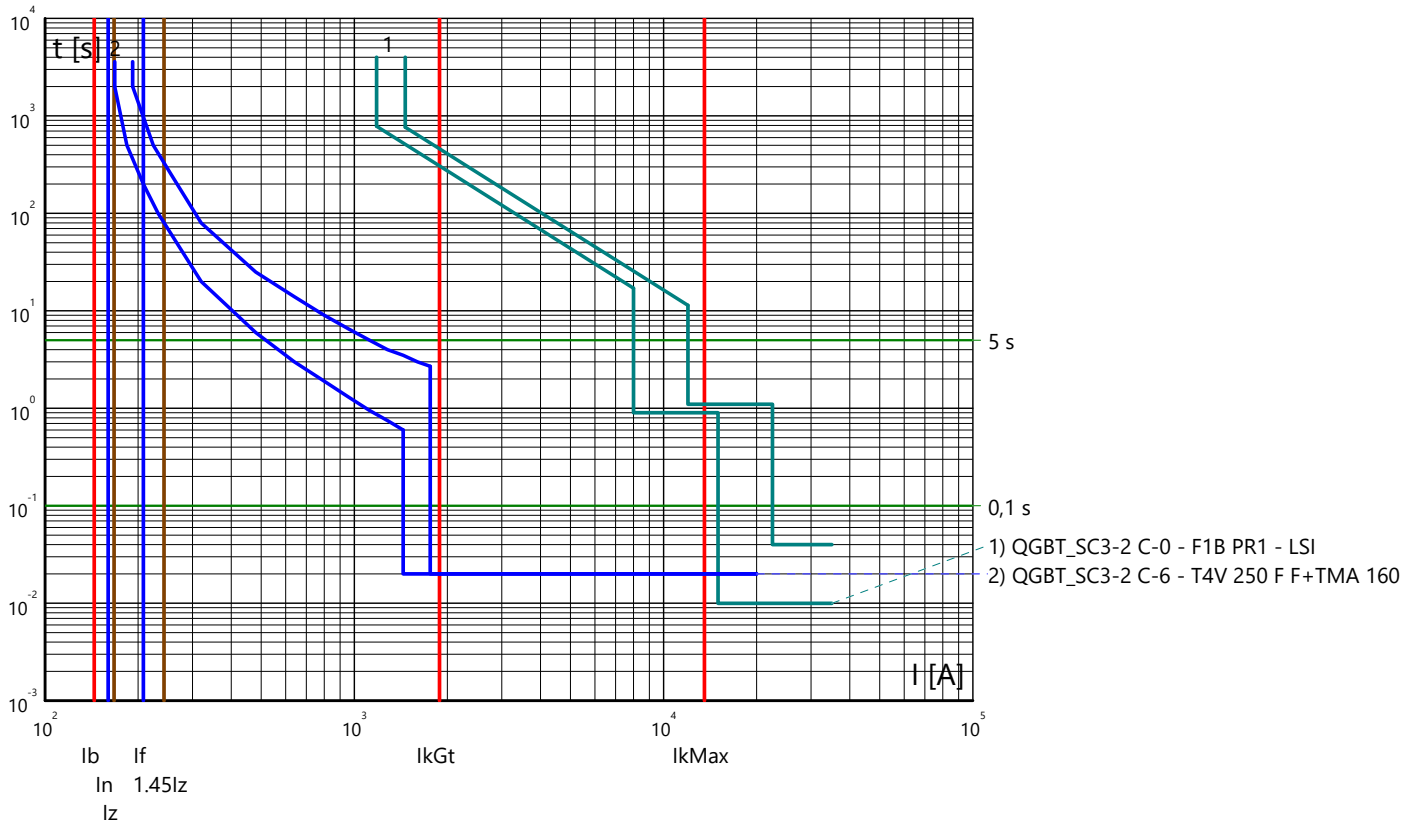

Partenza: QGBT_SC3-2 C-7

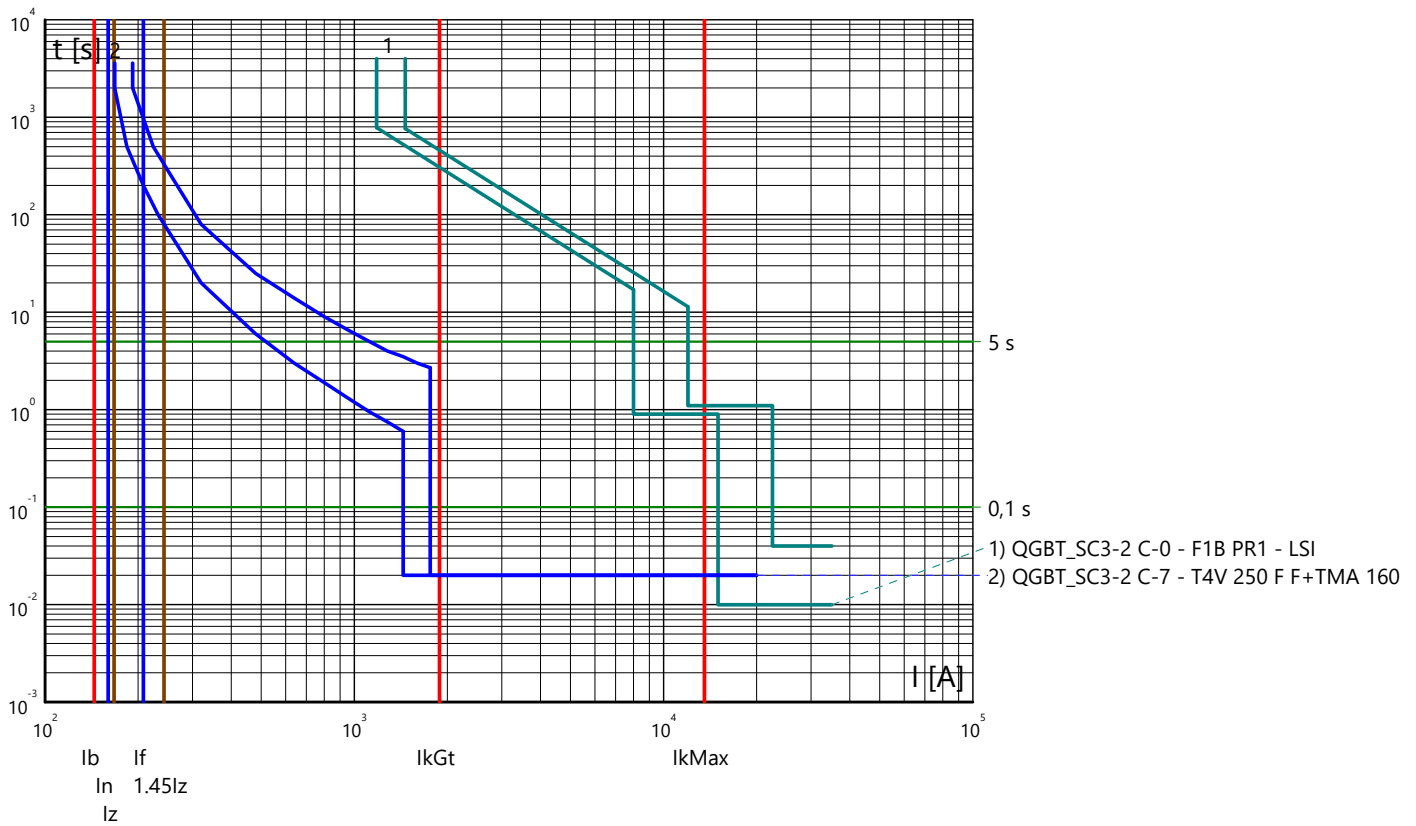

Curve tempo corrente: IMPIANTO AGROVOLTAICO "SERRAMANNA 1"
 Quadro: QUADRO MT SOTTOCAMPO 3-3

Partenza: QMT_SC3-3 C-1

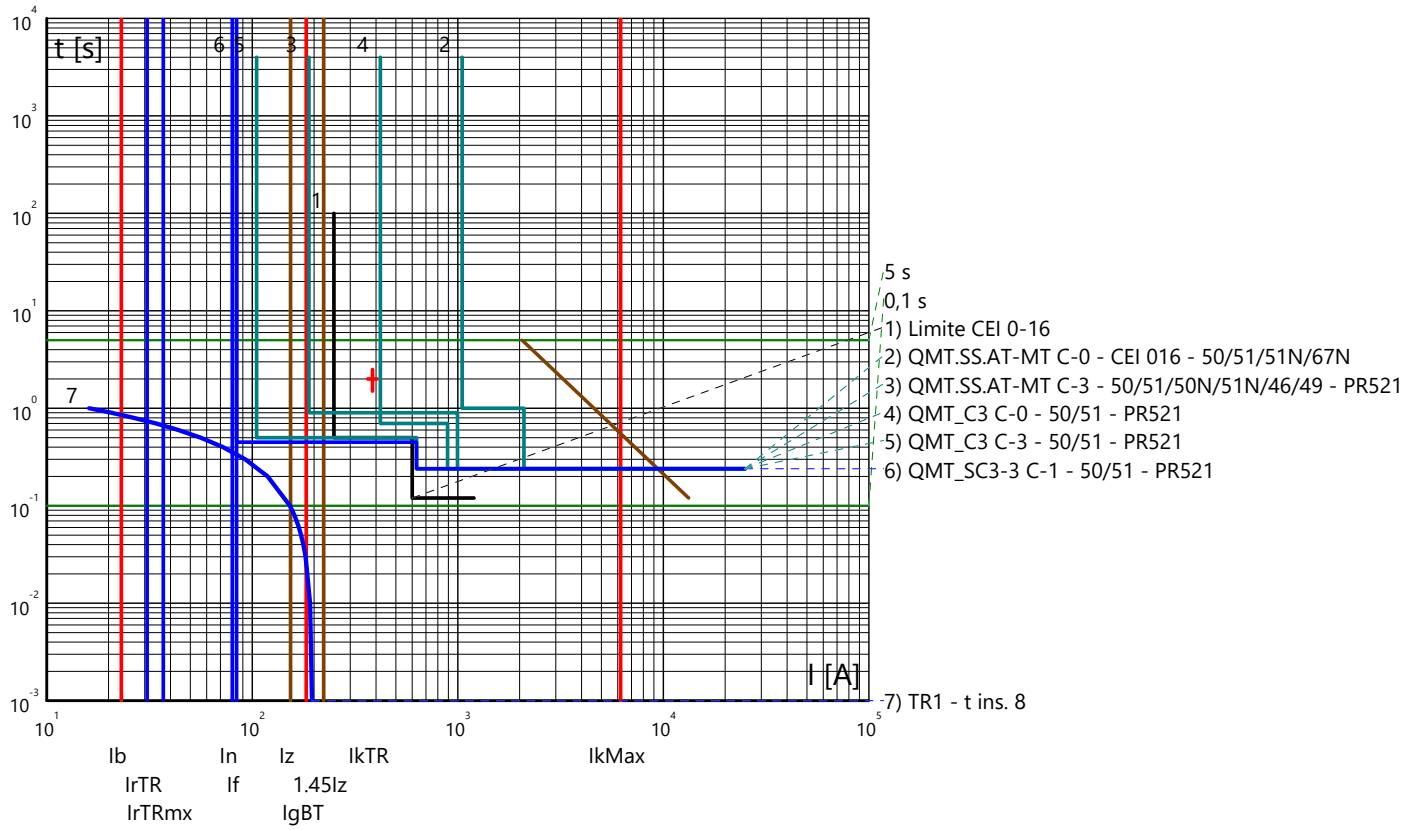

Curve tempo corrente: IMPIANTO AGROVOLTAICO "SERRAMANNA 1"
 Quadro: QUADRO GENERALE BT SOTTOCAMPO 3-3

Arrivo: QGBT_SC3-3 C-0

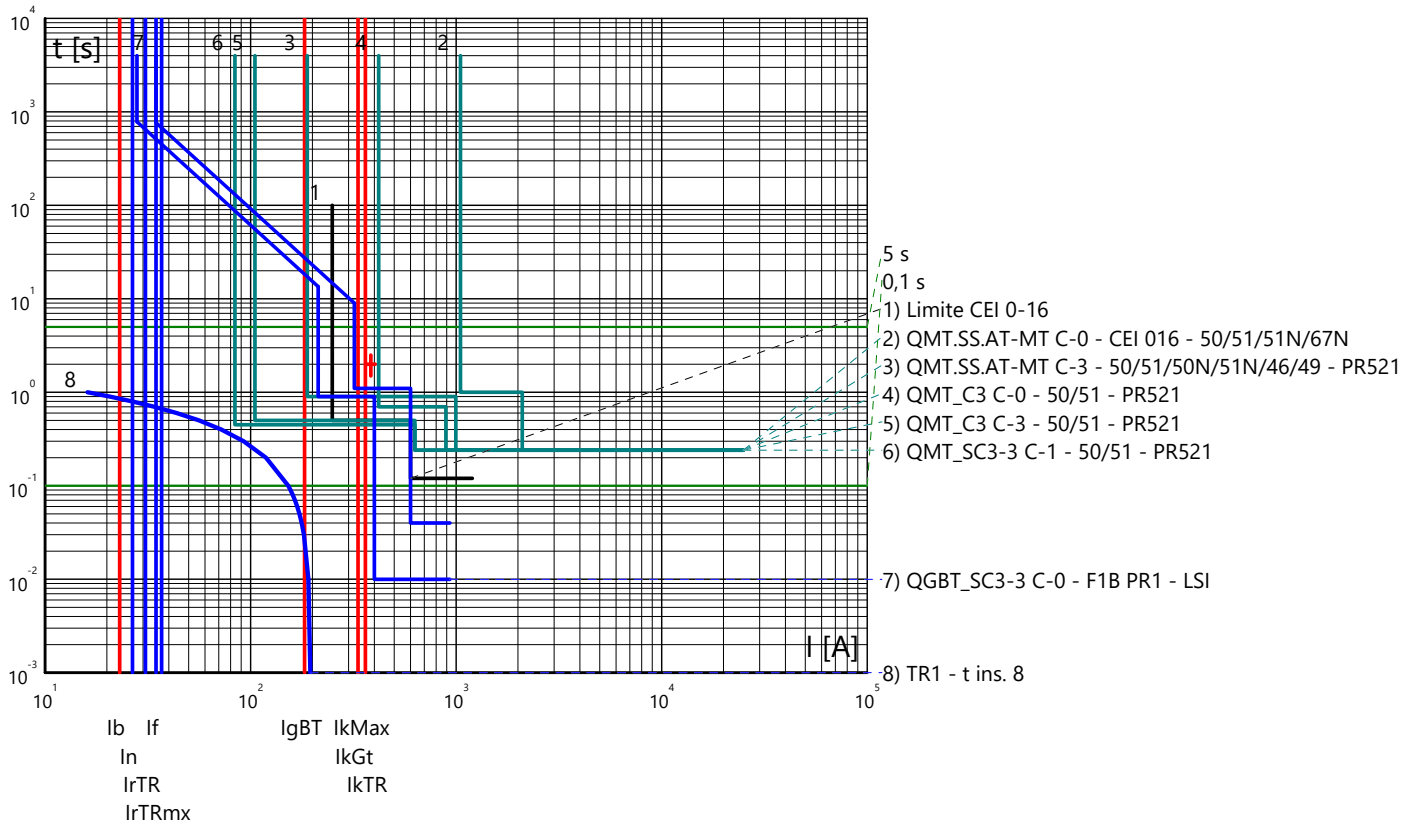

Partenza: QGBT_SC3-3 C-1

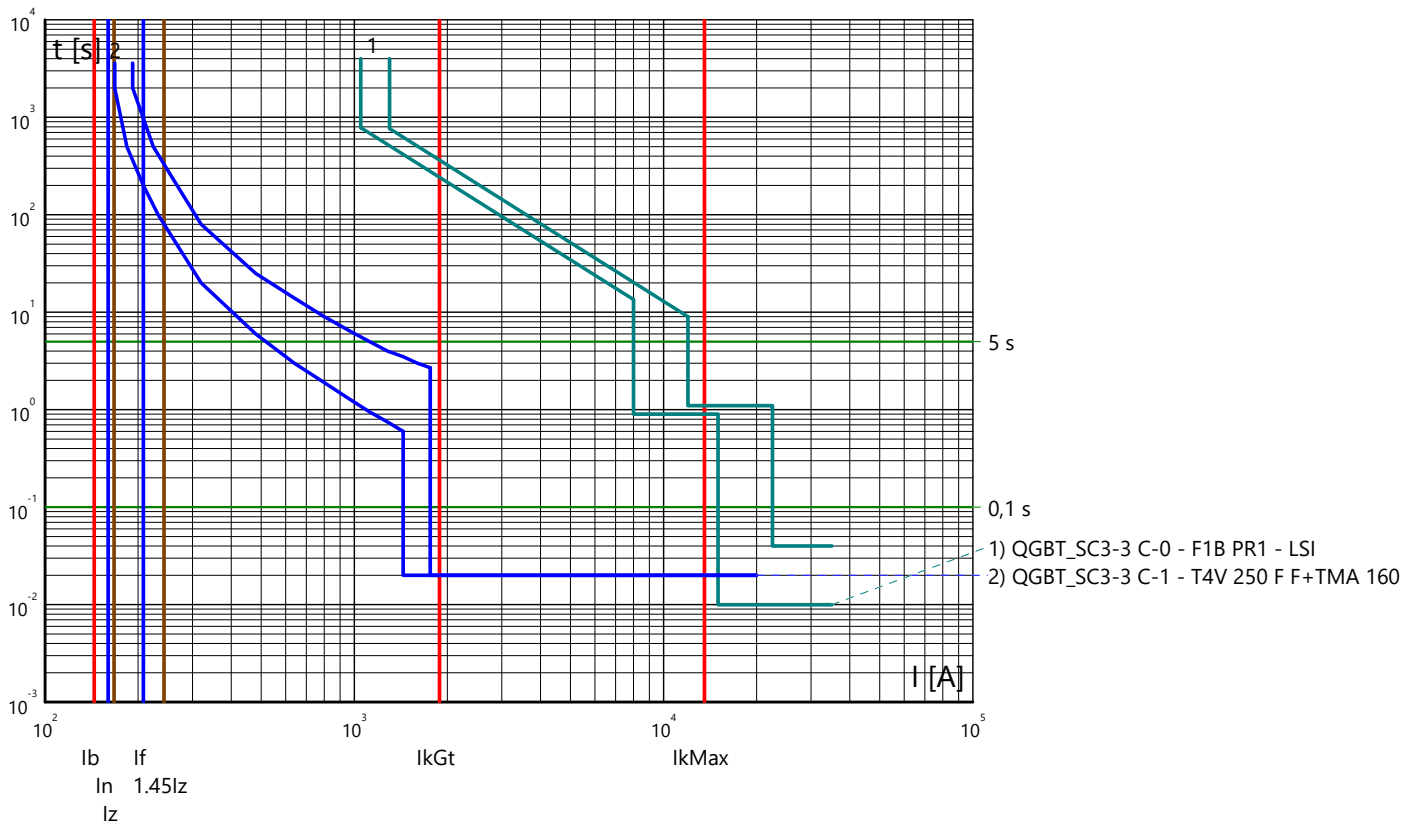

Curve tempo corrente: IMPIANTO AGROVOLTAICO "SERRAMANNA 1"
 Quadro: QUADRO GENERALE BT SOTTOCAMPO 3-3

Partenza: QGBT_SC3-3 C-2

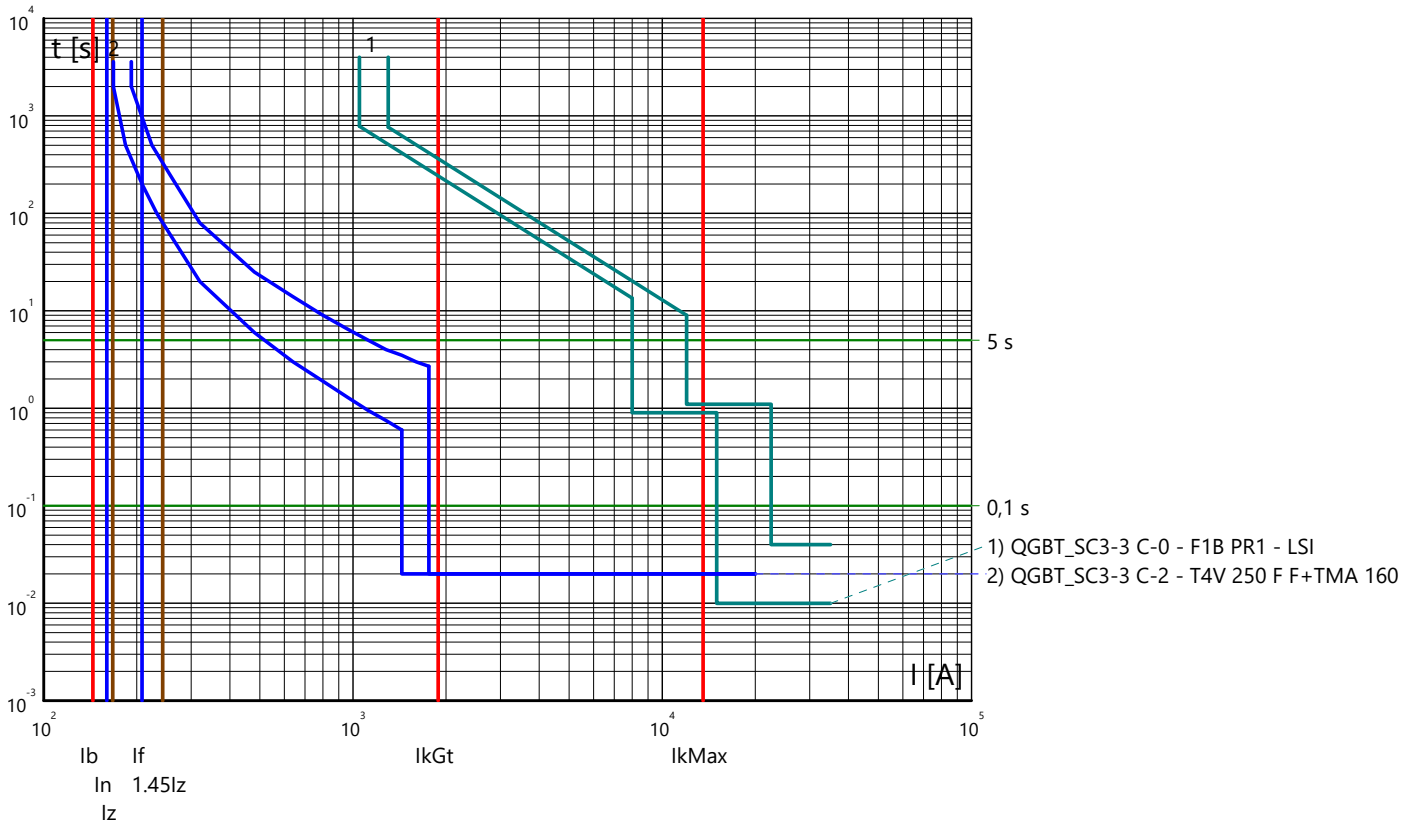

Partenza: QGBT_SC3-3 C-3

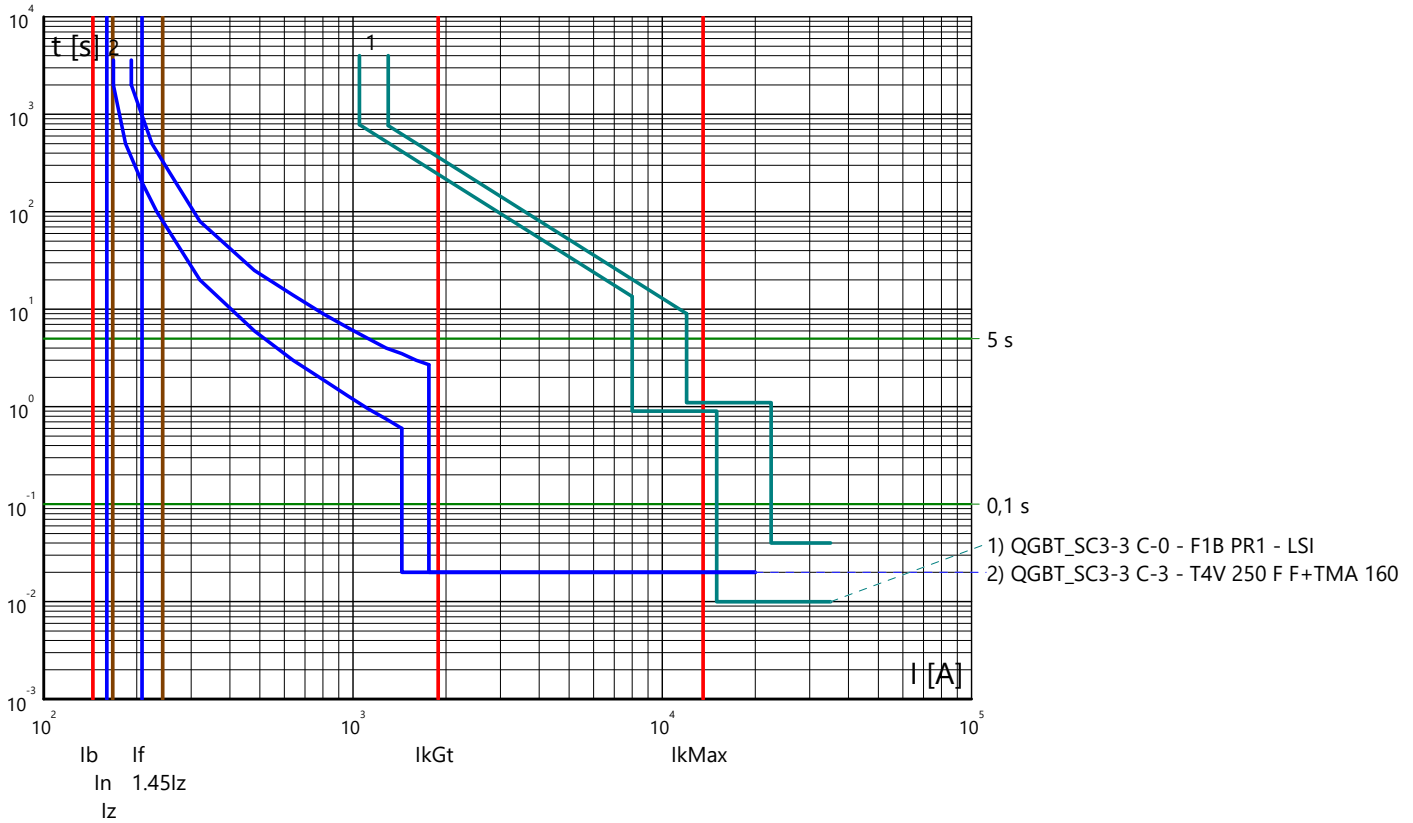

Curve tempo corrente: IMPIANTO AGROVOLTAICO "SERRAMANNA 1"
 Quadro: QUADRO GENERALE BT SOTTOCAMPO 3-3

Partenza: QGBT_SC3-3 C-4

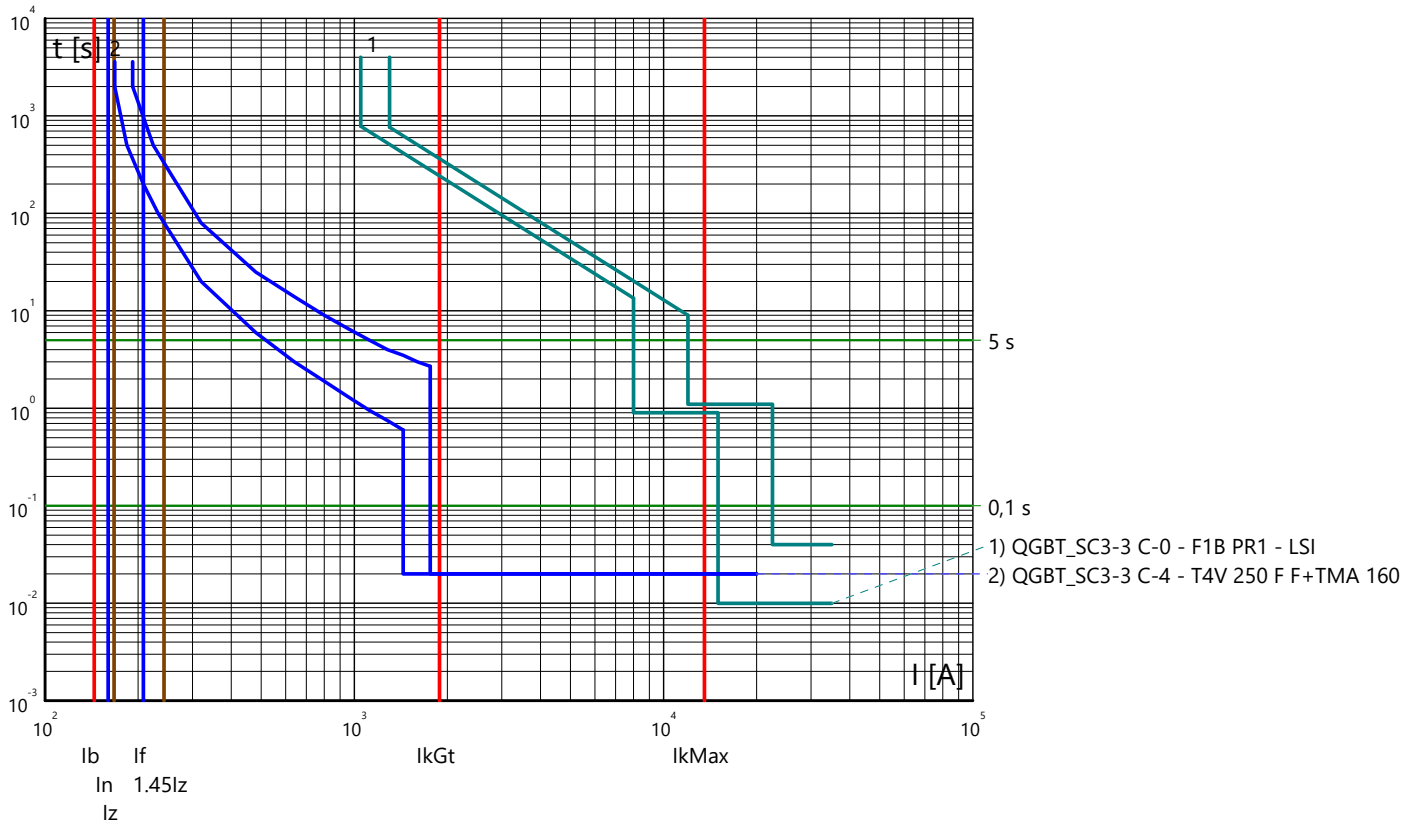

Partenza: QGBT_SC3-3 C-5

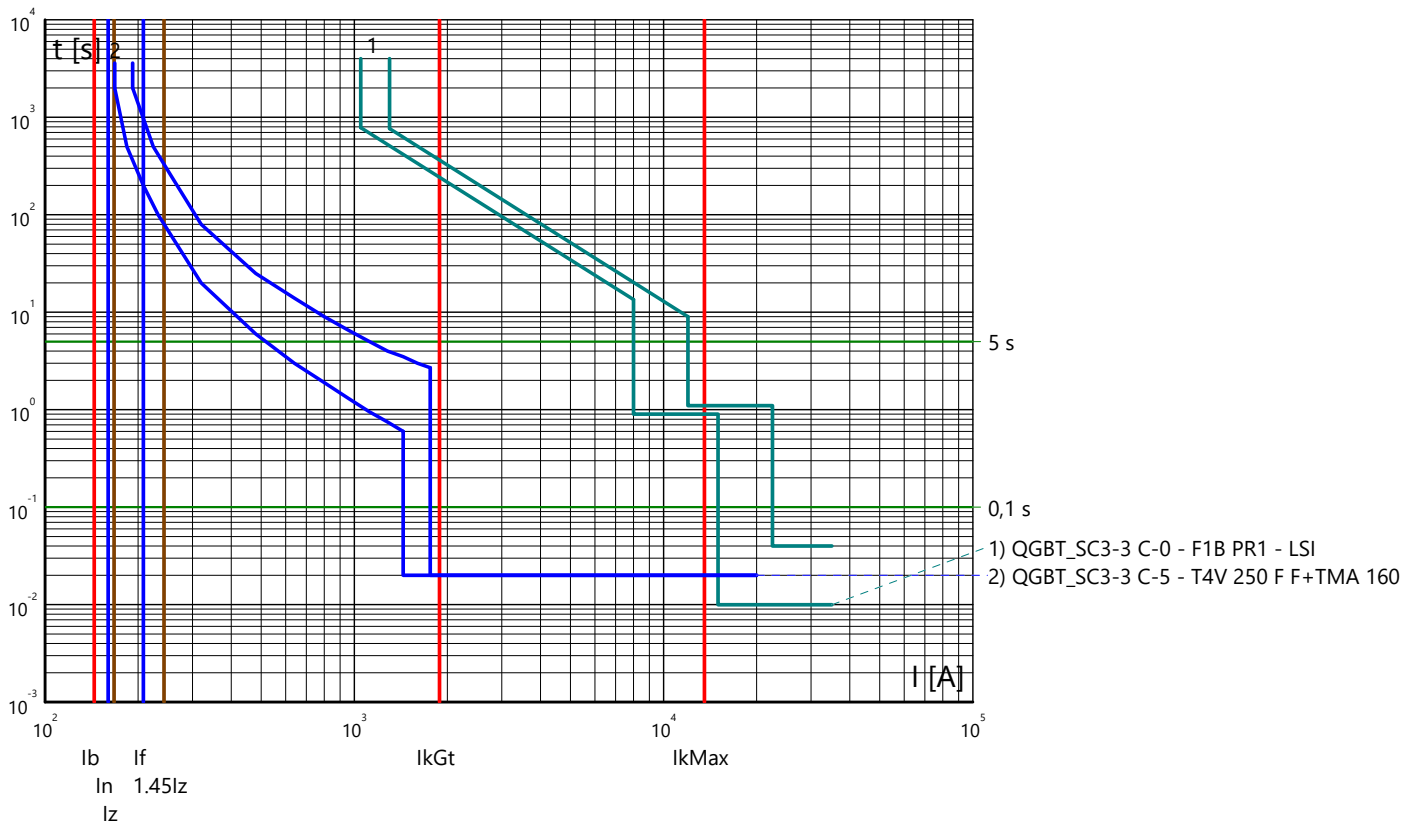

Curve tempo corrente: IMPIANTO AGROVOLTAICO "SERRAMANNA 1"
 Quadro: QUADRO GENERALE BT SOTTOCAMPO 3-3

Partenza: QGBT_SC3-3 C-6

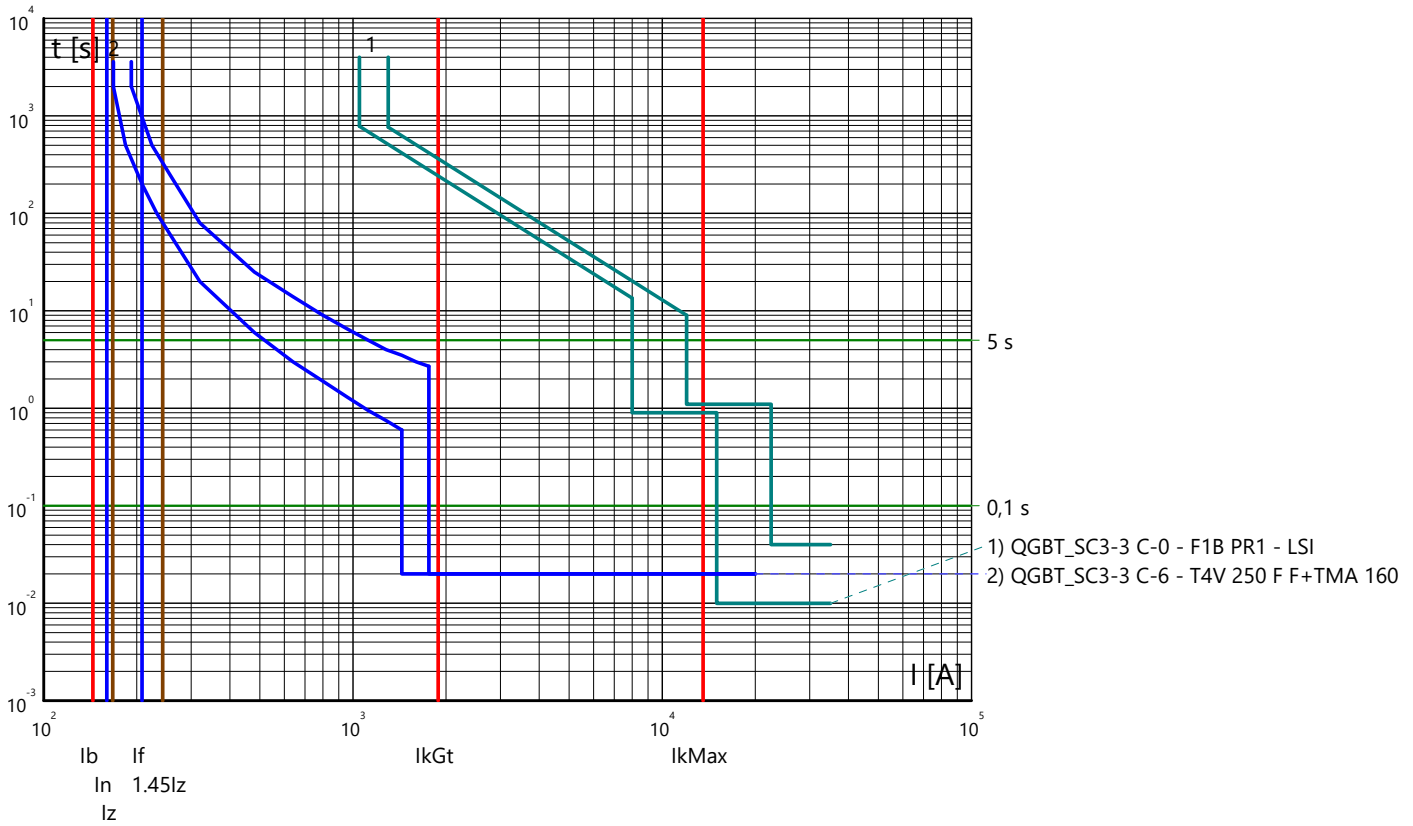

Partenza: QMT_SC3-4 C-1

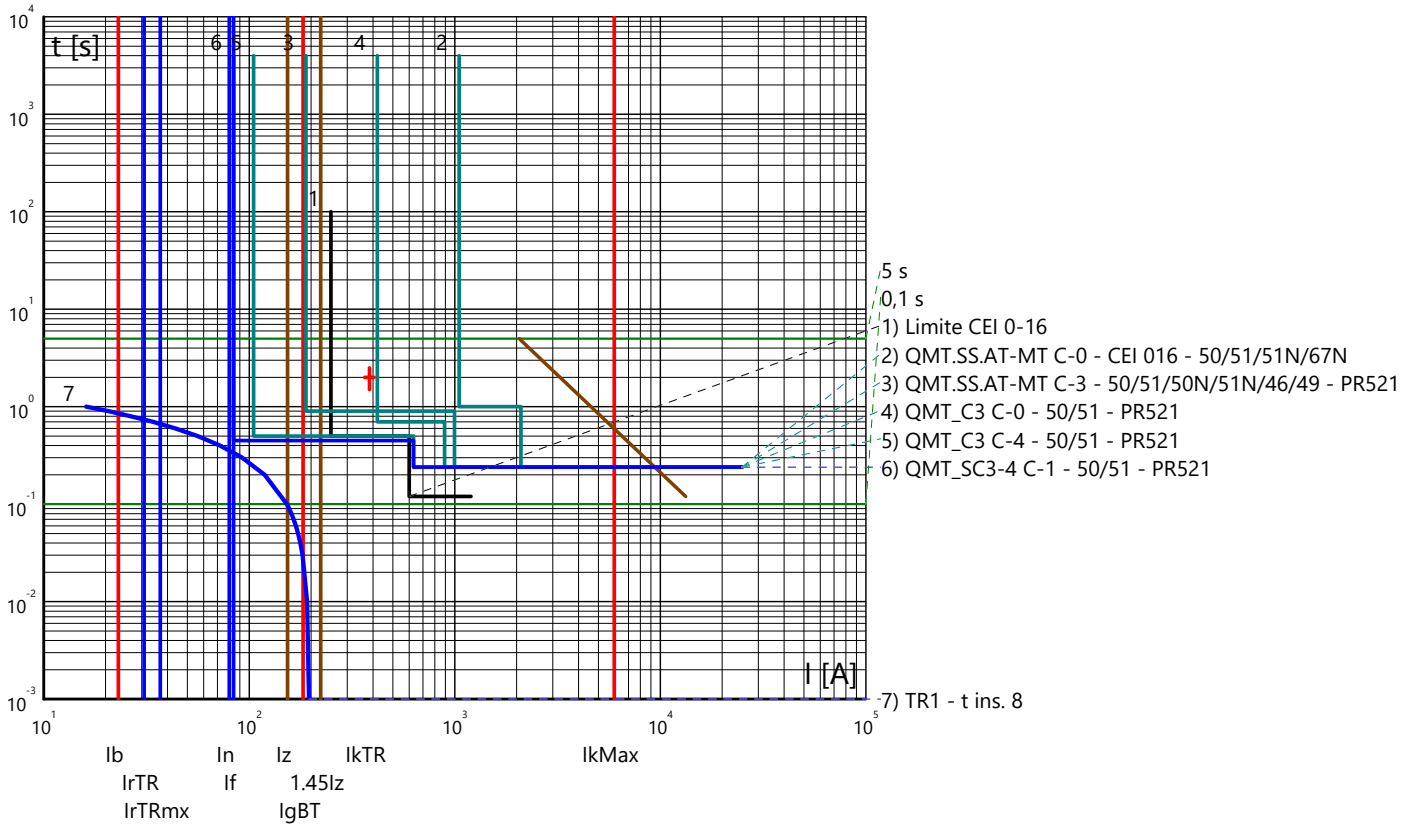

Curve tempo corrente: IMPIANTO AGROVOLTAICO "SERRAMANNA 1"
 Quadro: QUADRO GENERALE BT SOTTOCAMPO 3-4

Arrivo: QGBT_SC3-4 C-0

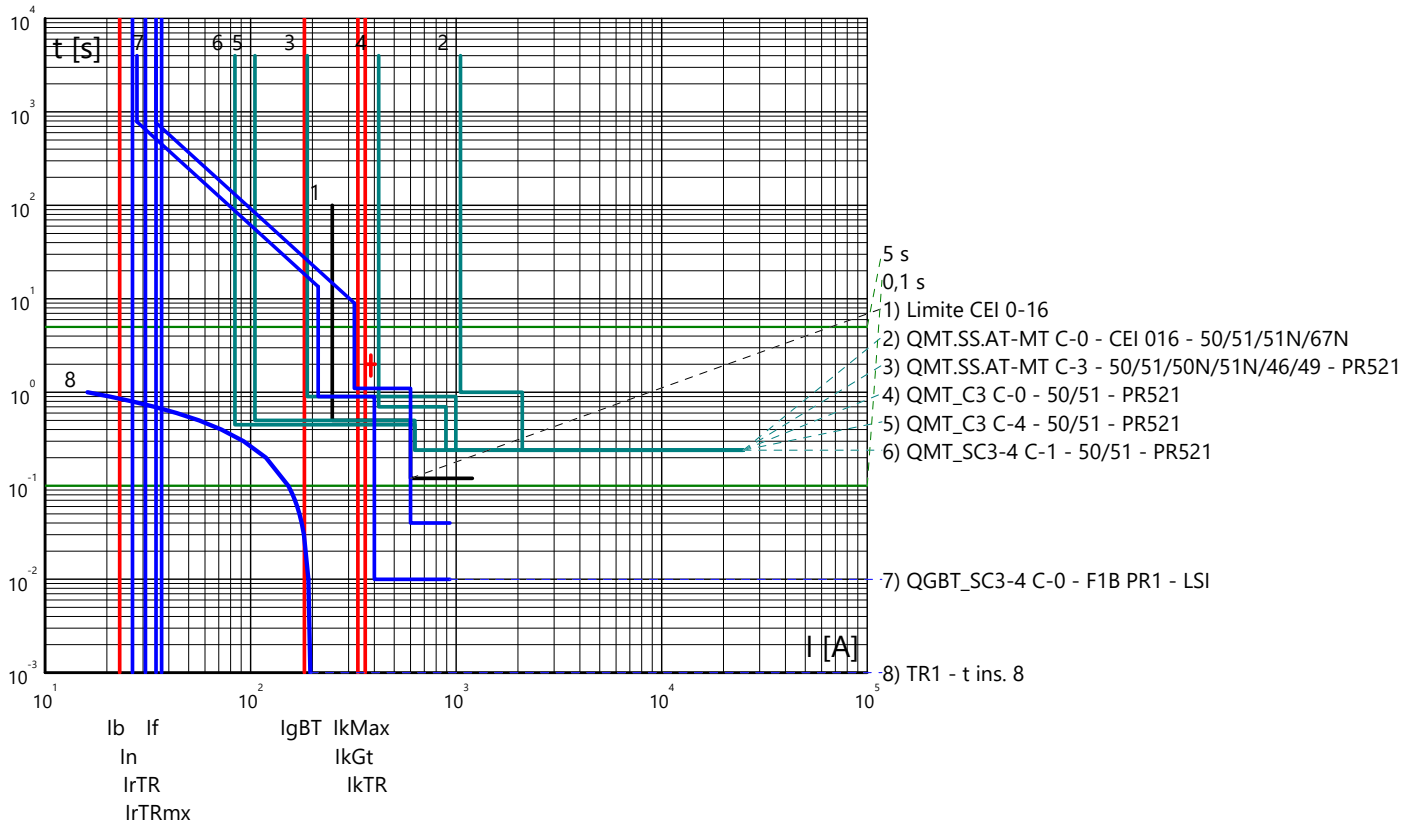

Partenza: QGBT_SC3-4 C-1

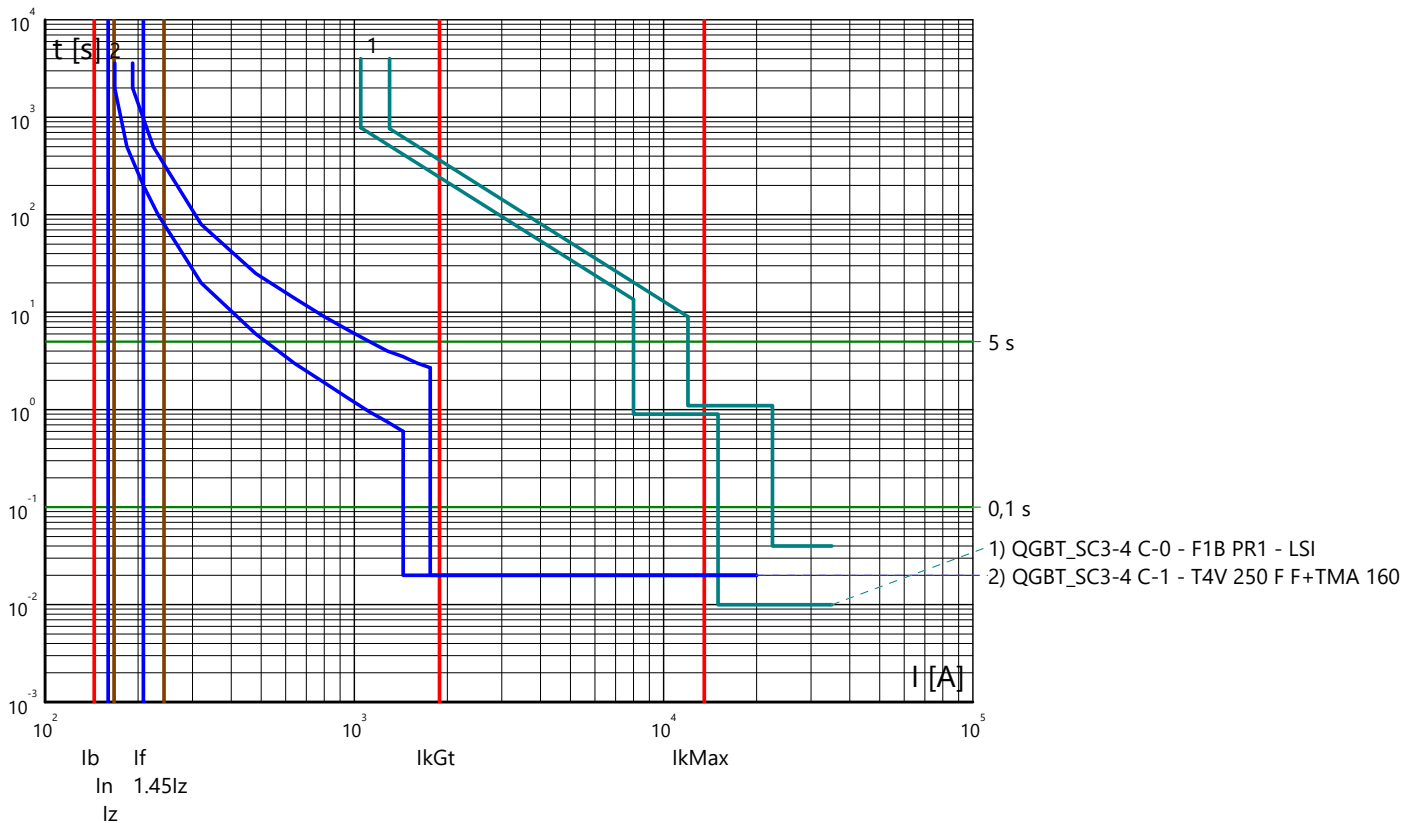

Curve tempo corrente: IMPIANTO AGROVOLTAICO "SERRAMANNA 1"
 Quadro: QUADRO GENERALE BT SOTTOCAMPO 3-4

Partenza: QGBT_SC3-4 C-2

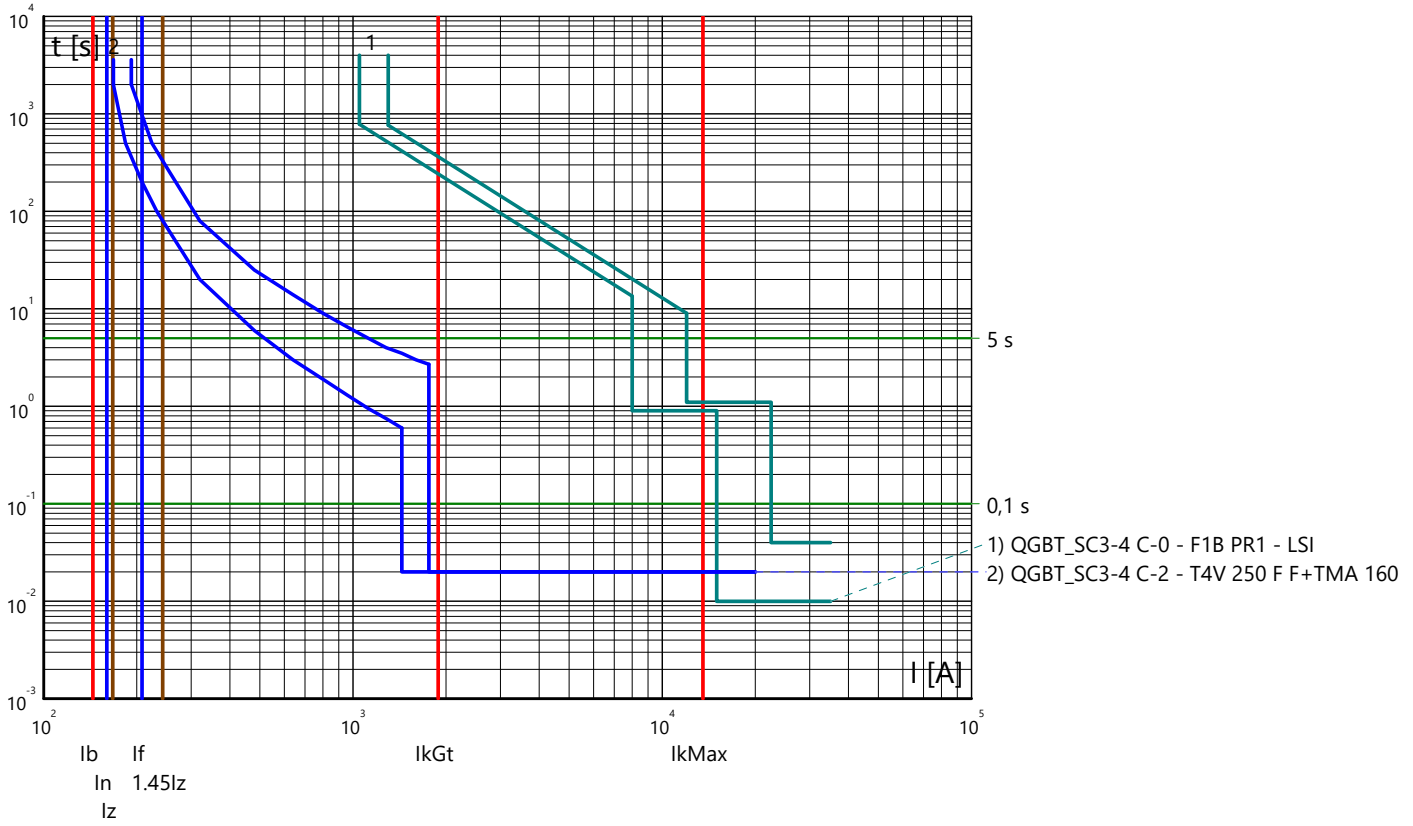

Partenza: QGBT_SC3-4 C-3

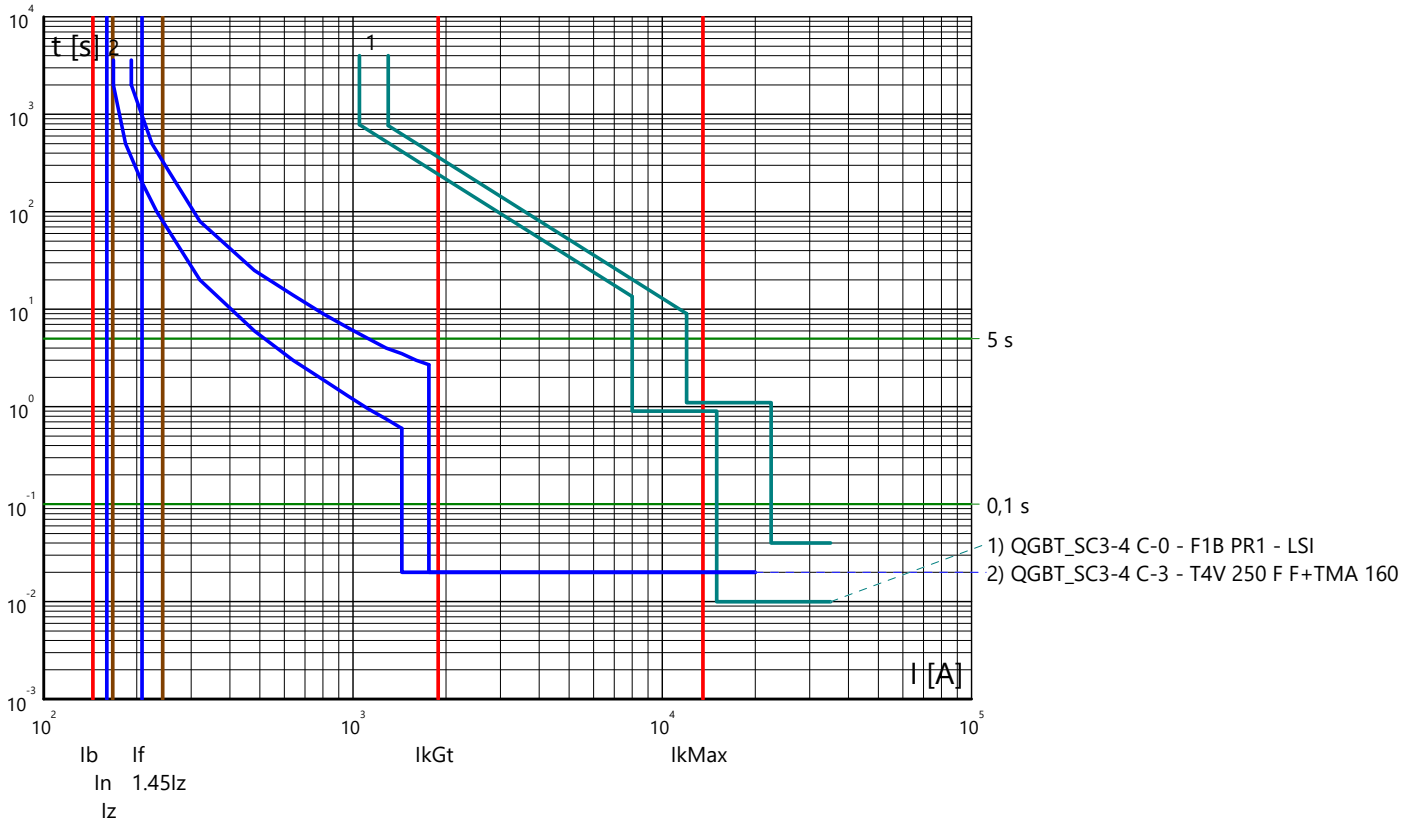

Curve tempo corrente: IMPIANTO AGROVOLTAICO "SERRAMANNA 1"
 Quadro: QUADRO GENERALE BT SOTTOCAMPO 3-4

Partenza: QGBT_SC3-4 C-4

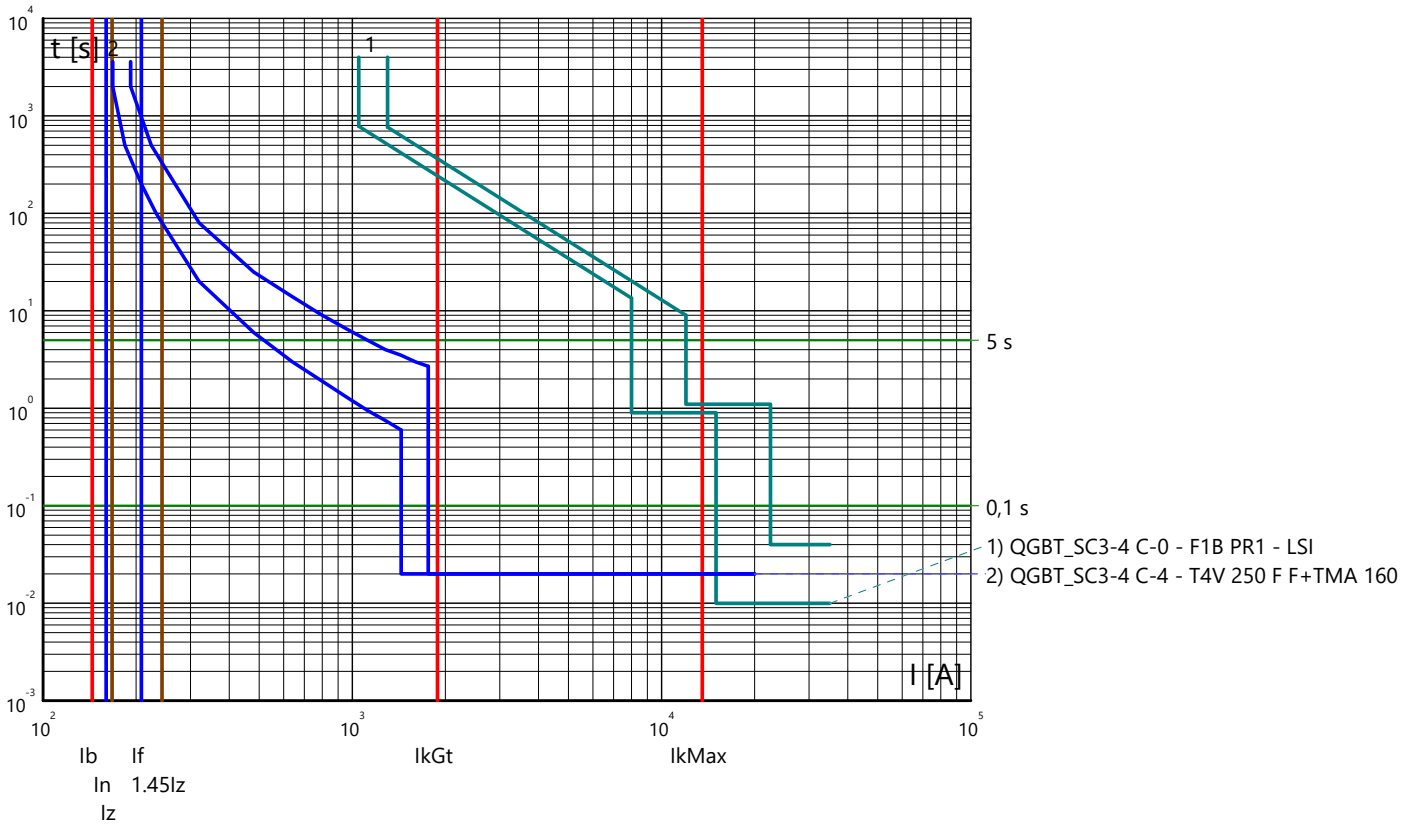

Partenza: QGBT_SC3-4 C-5

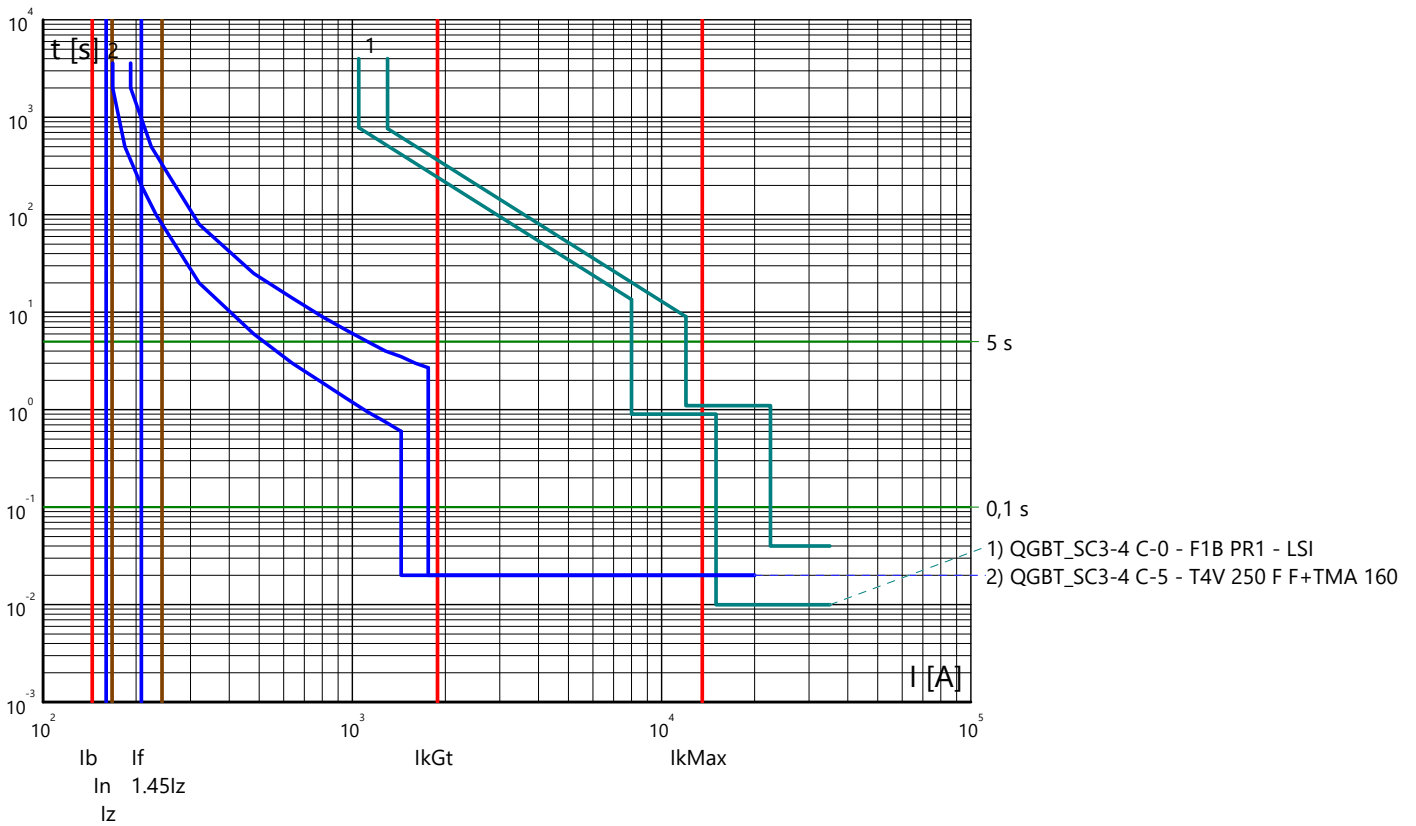

Curve tempo corrente: IMPIANTO AGROVOLTAICO "SERRAMANNA 1"
 Quadro: QUADRO GENERALE BT SOTTOCAMPO 3-4

Partenza: QGBT_SC3-4 C-6

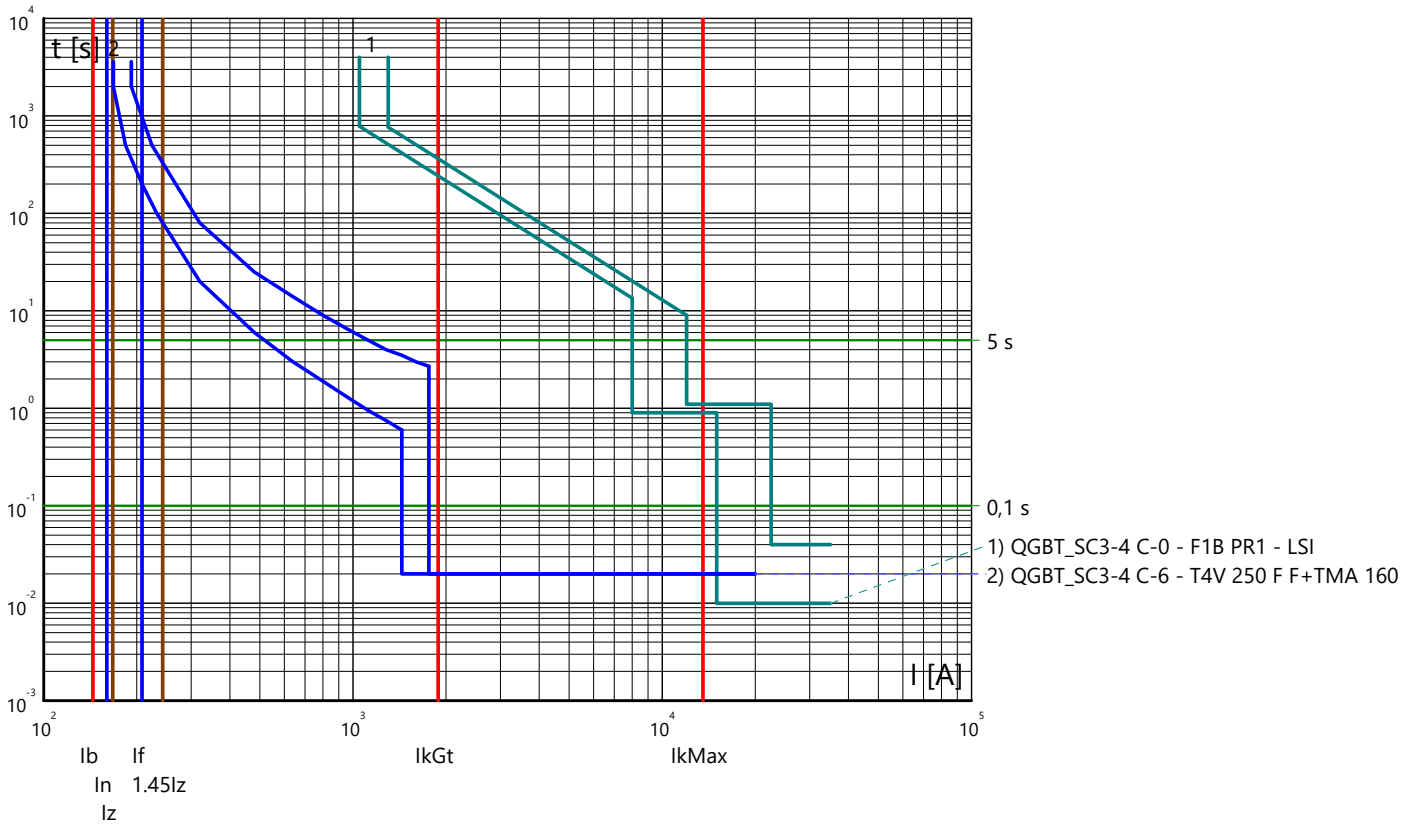

Partenza: QMT_SC 3-5 C-1

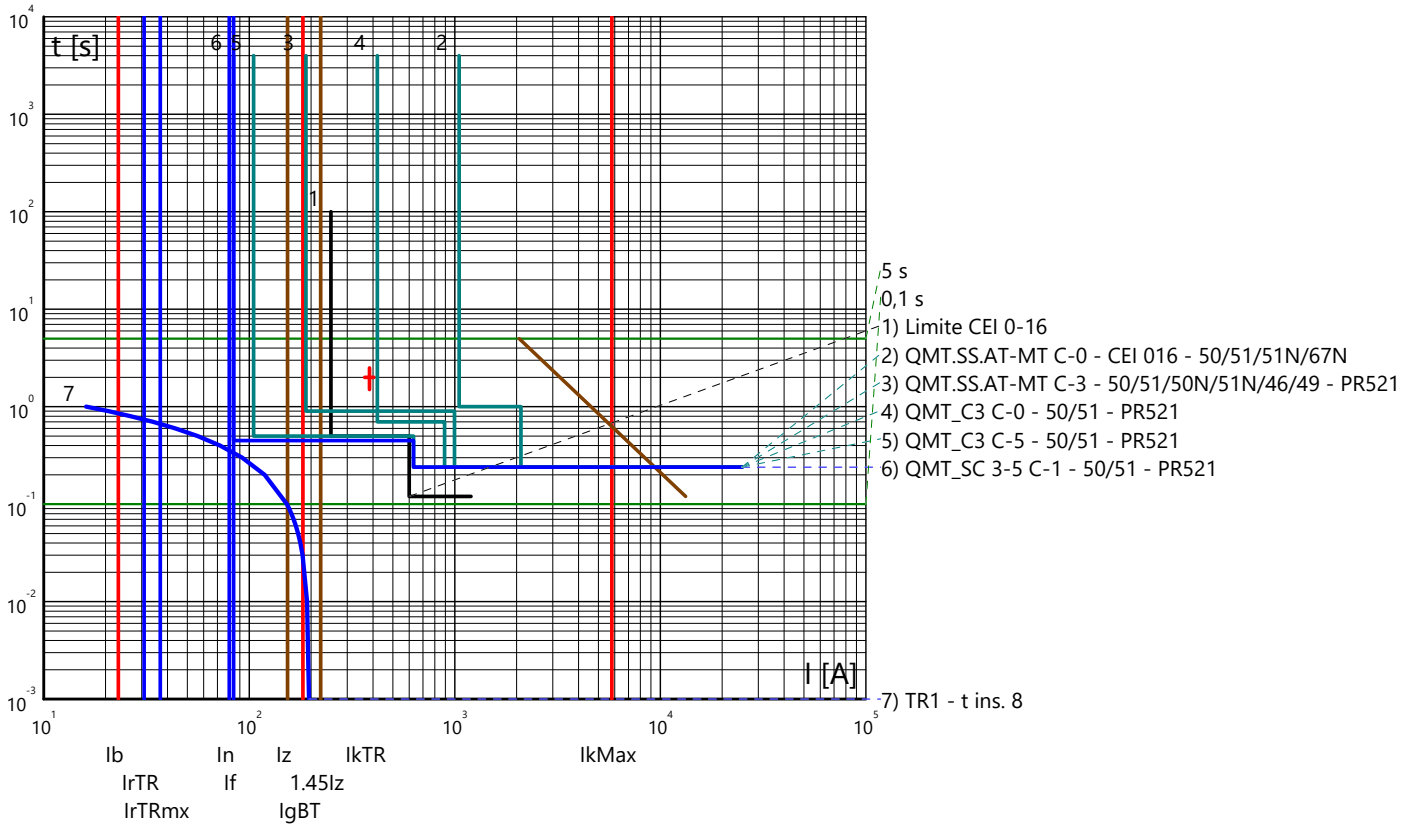

Curve tempo corrente: IMPIANTO AGROVOLTAICO "SERRAMANNA 1"
 Quadro: QUADRO GENERALE BT SOTTOCAMPO 3-5

Arrivo: QGBT_SC 3-5 C-0

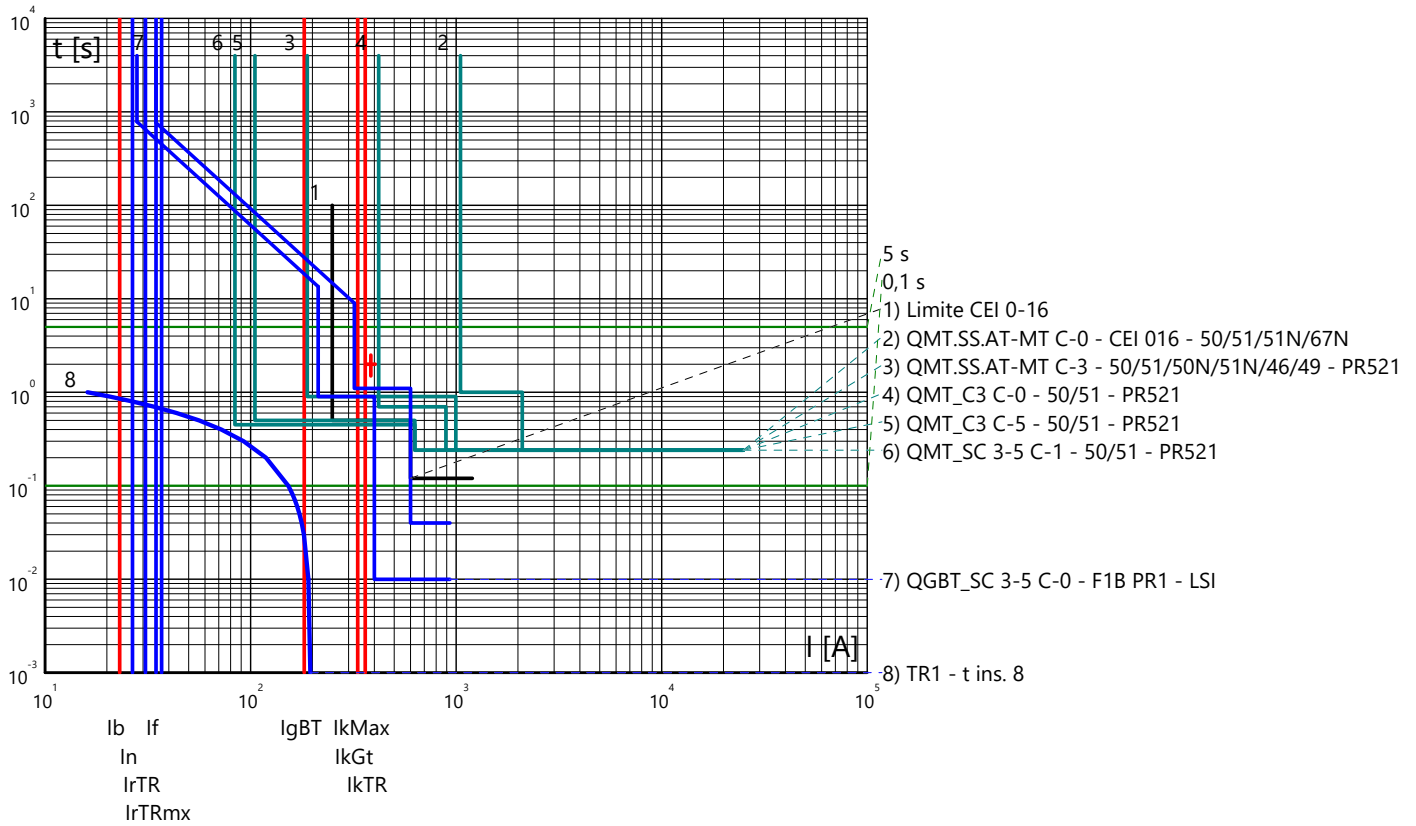

Partenza: QGBT_SC 3-5 C-1

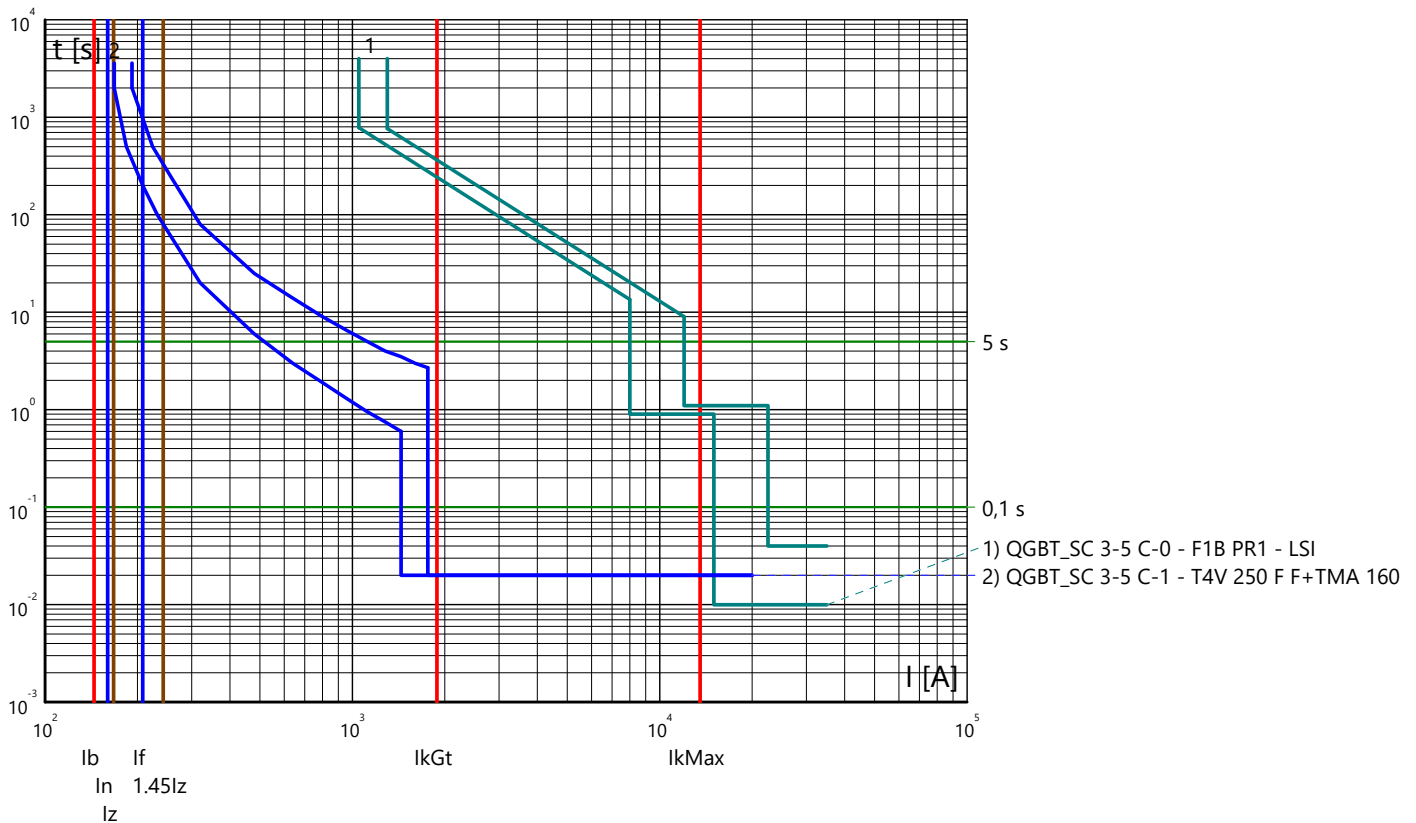

Curve tempo corrente: IMPIANTO AGROVOLTAICO "SERRAMANNA 1"
 Quadro: QUADRO GENERALE BT SOTTOCAMPO 3-5

Partenza: QGBT_SC 3-5 C-2

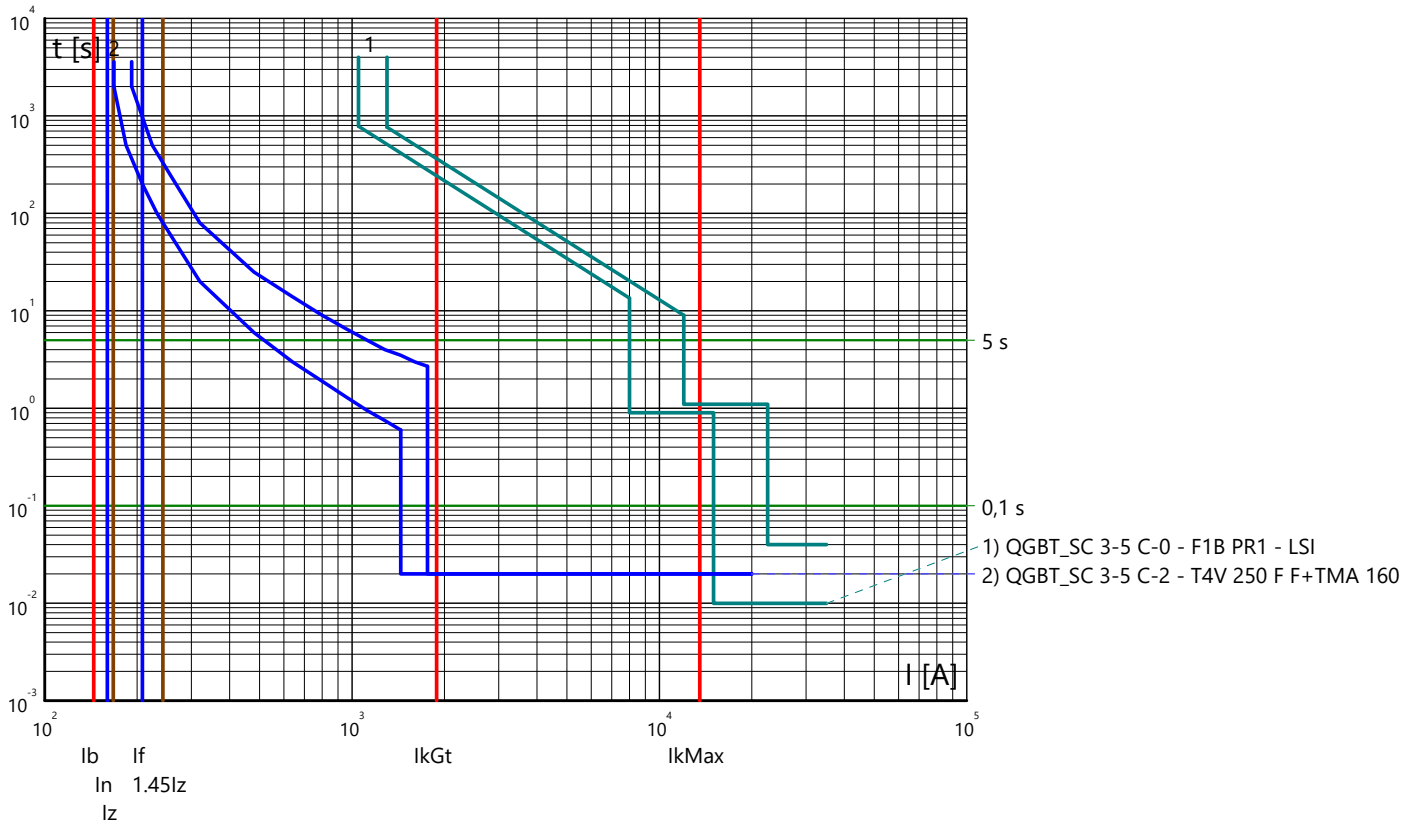

Partenza: QGBT_SC 3-5 C-3

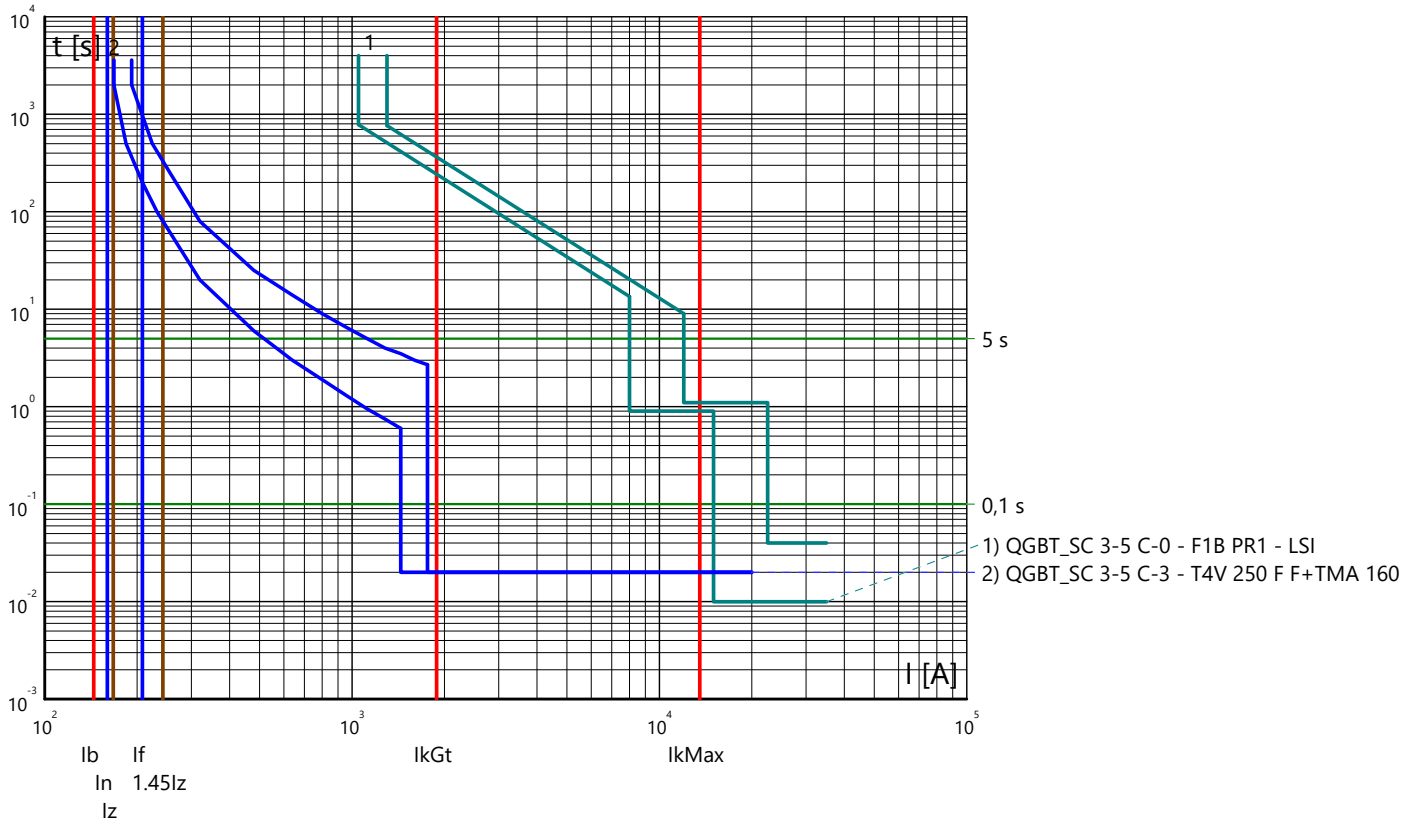

Curve tempo corrente: IMPIANTO AGROVOLTAICO "SERRAMANNA 1"
 Quadro: QUADRO GENERALE BT SOTTOCAMPO 3-5

Partenza: QGBT_SC 3-5 C-4

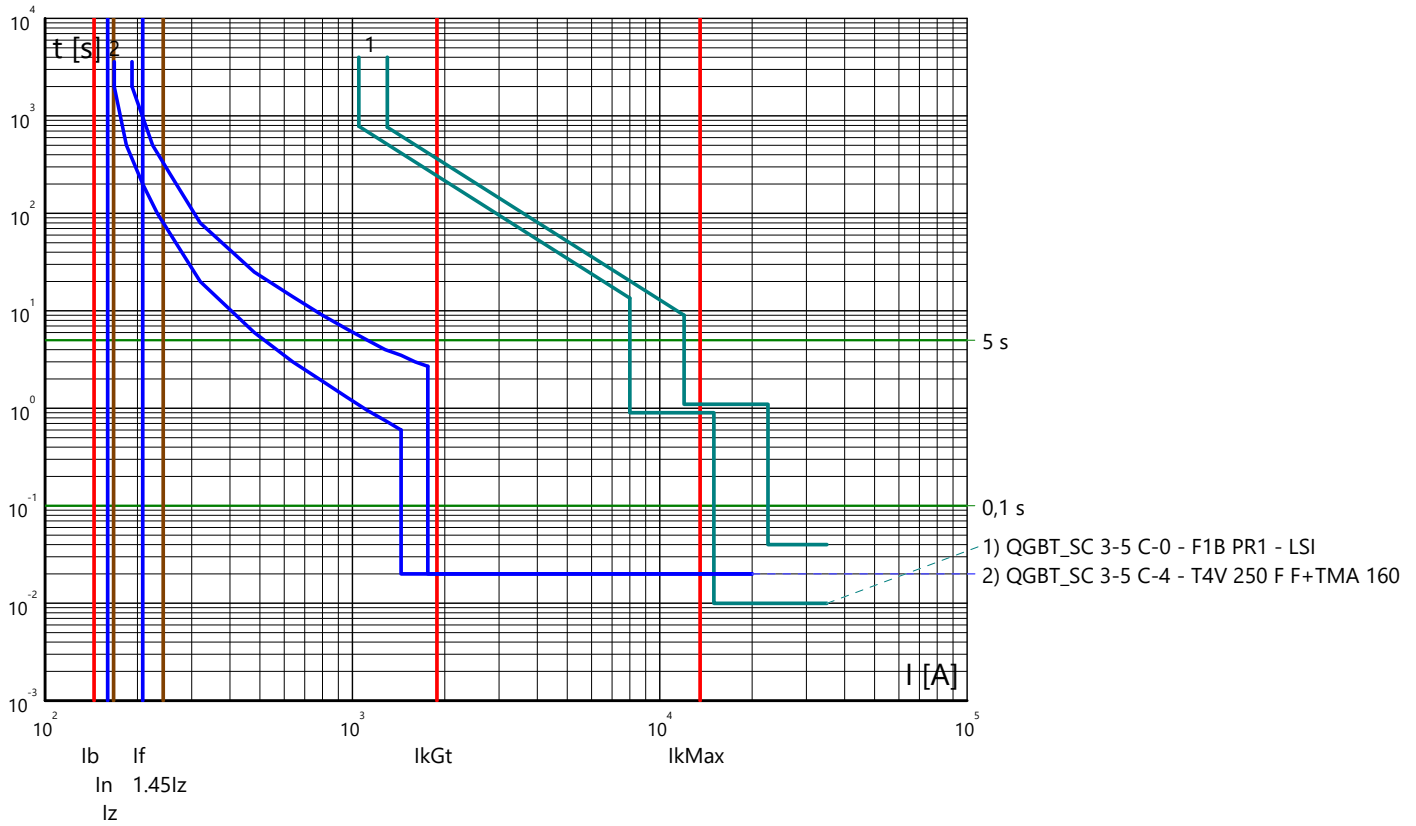

Partenza: QGBT_SC 3-5 C-5

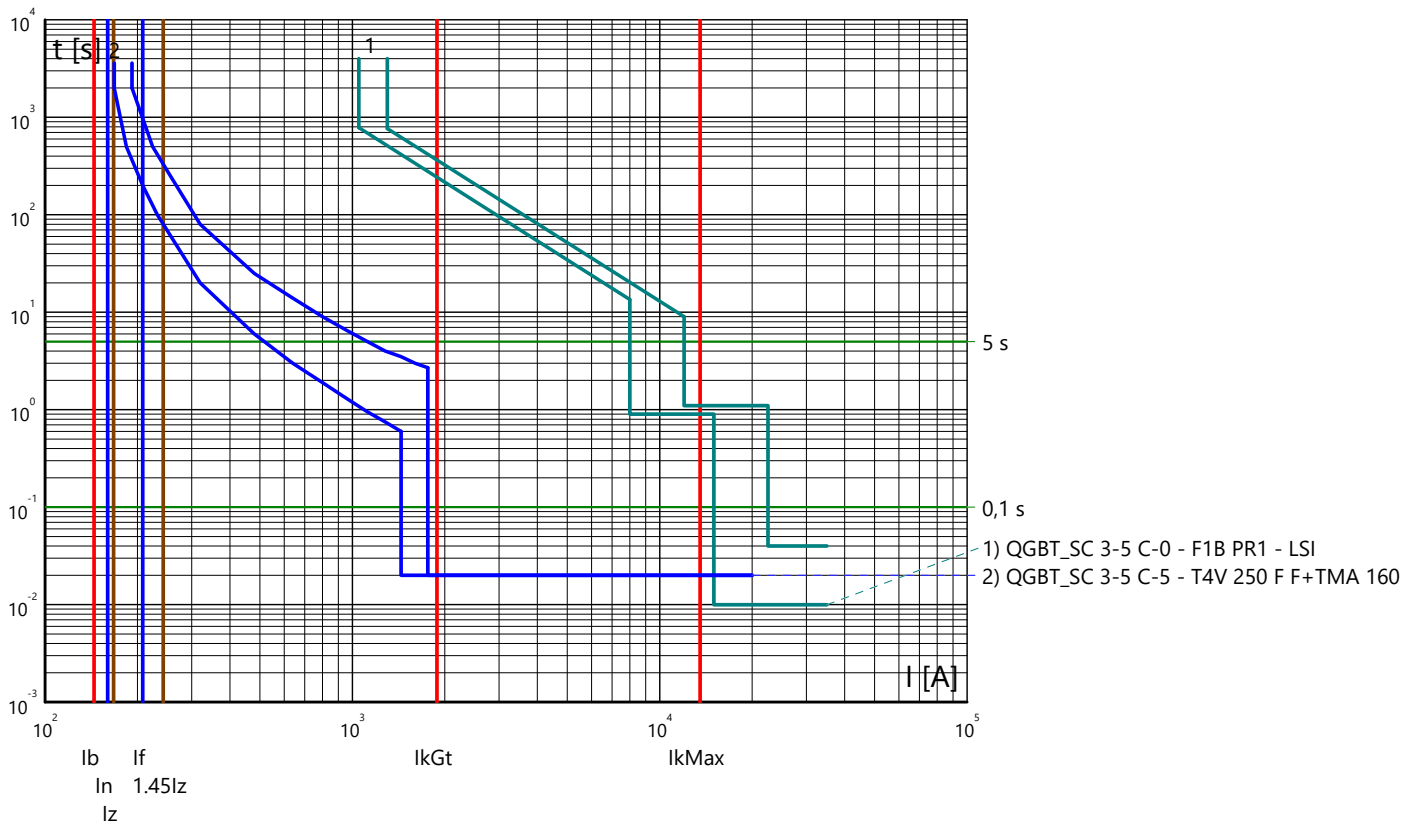

Curve tempo corrente: IMPIANTO AGROVOLTAICO "SERRAMANNA 1"
 Quadro: QUADRO GENERALE BT SOTTOCAMPO 3-5

Partenza: QGBT_SC 3-5 C-6

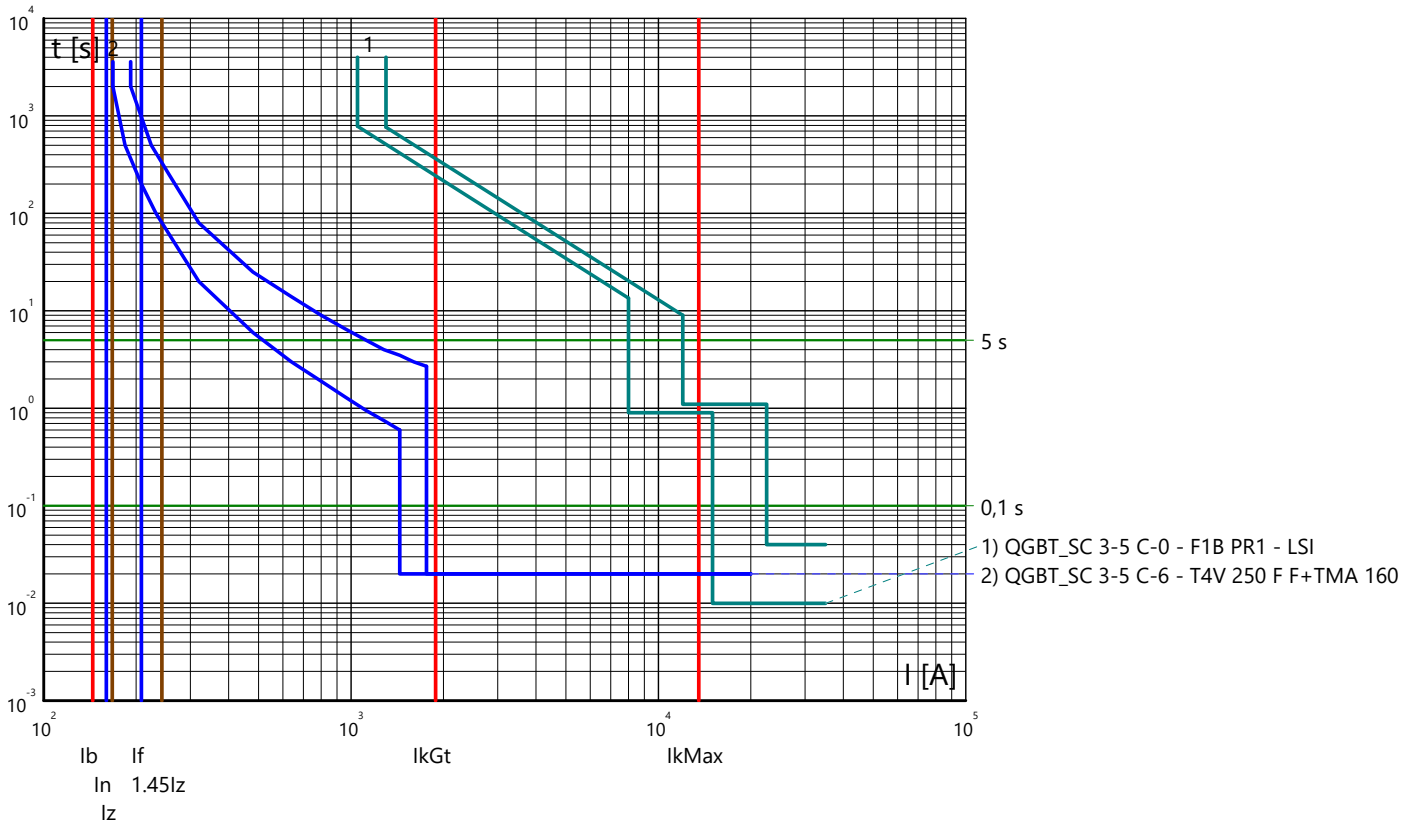

Partenza: QMT_SC3-6 C-1

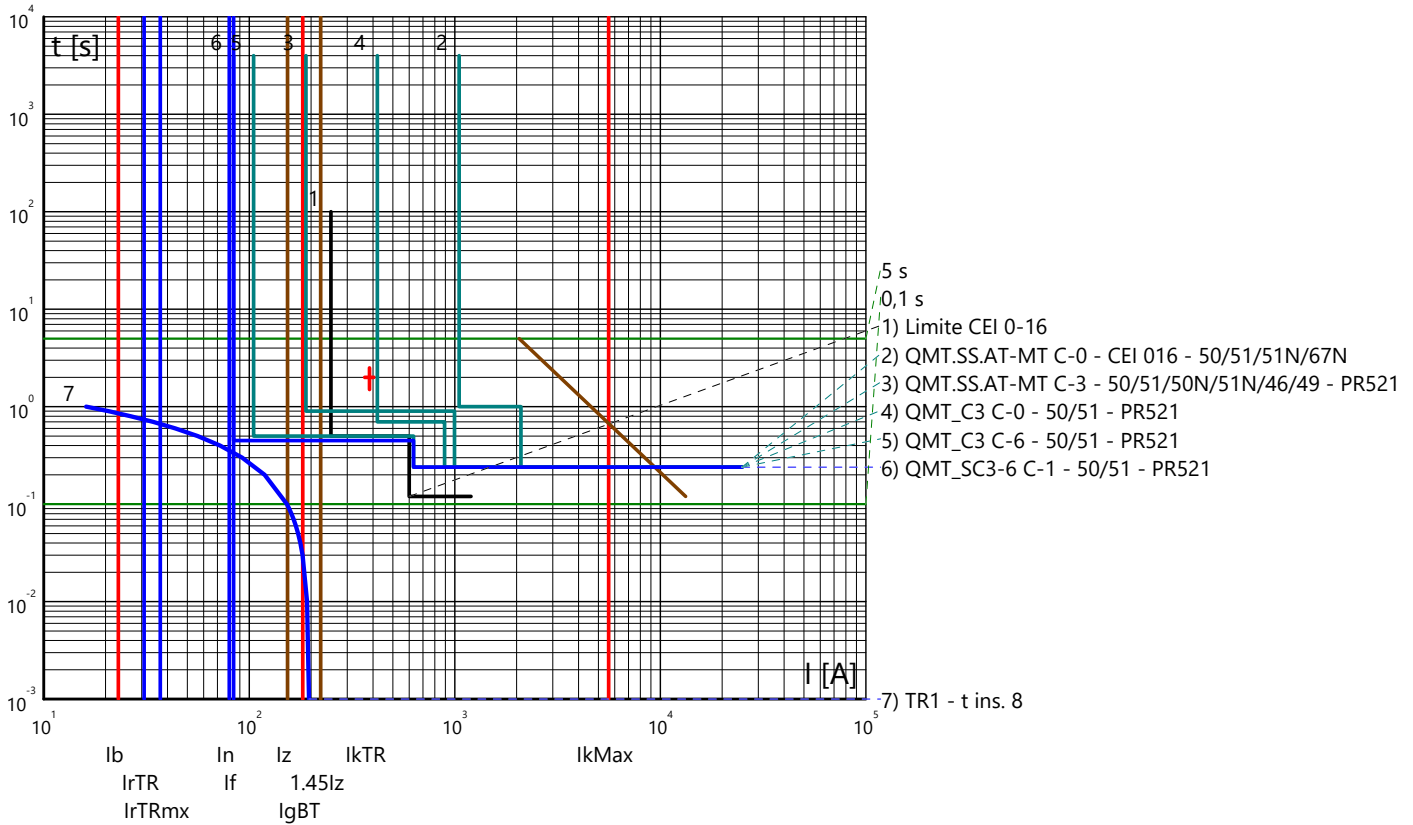

Curve tempo corrente: IMPIANTO AGROVOLTAICO "SERRAMANNA 1"
 Quadro: QUADRO GENERALE BT SOTTOCAMPO 3-6

Arrivo: QGBT_SC3-6 C-0

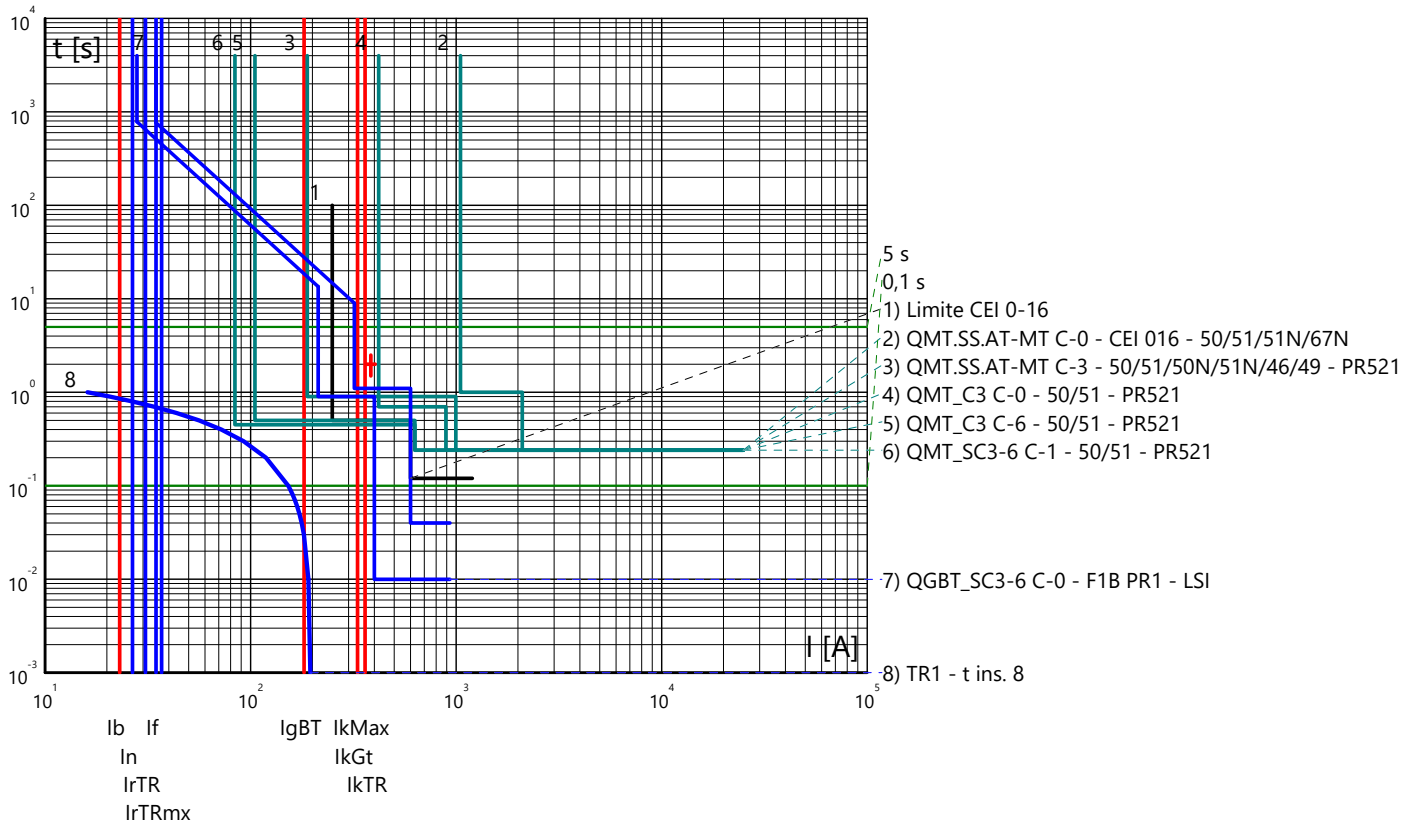

Partenza: QGBT_SC3-6 C-1

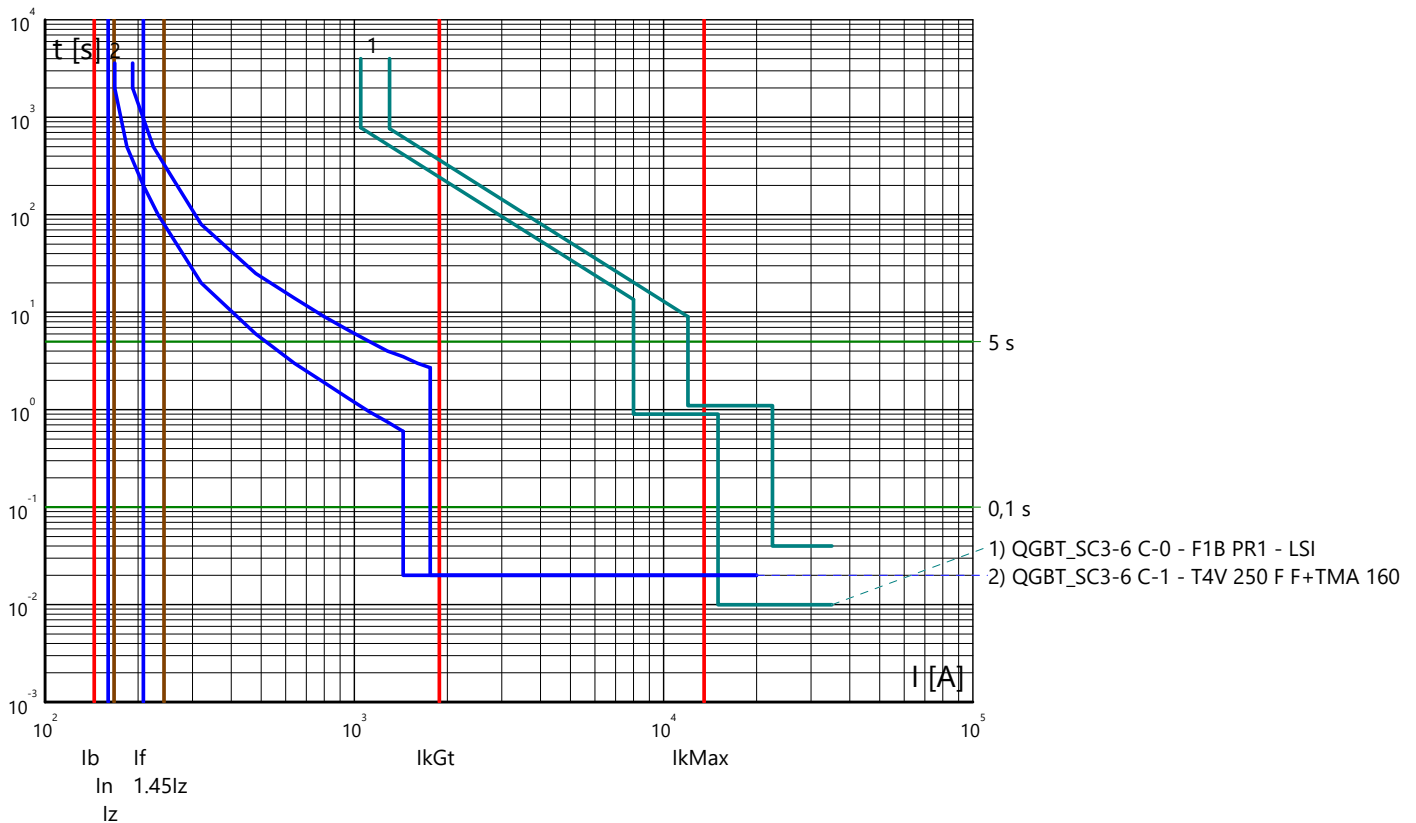

Curve tempo corrente: IMPIANTO AGROVOLTAICO "SERRAMANNA 1"
 Quadro: QUADRO GENERALE BT SOTTOCAMPO 3-6

Partenza: QGBT_SC3-6 C-2

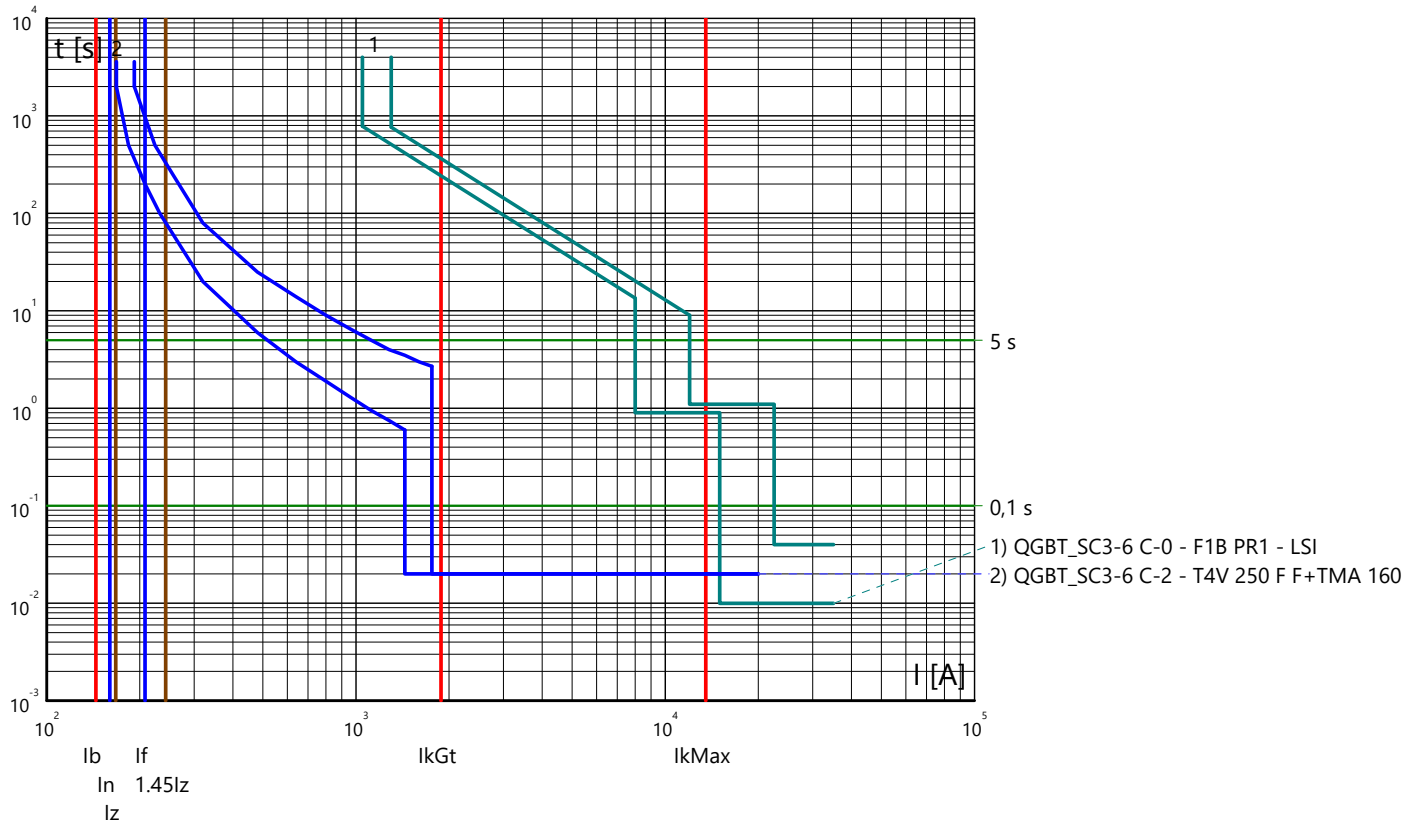

Partenza: QGBT_SC3-6 C-3

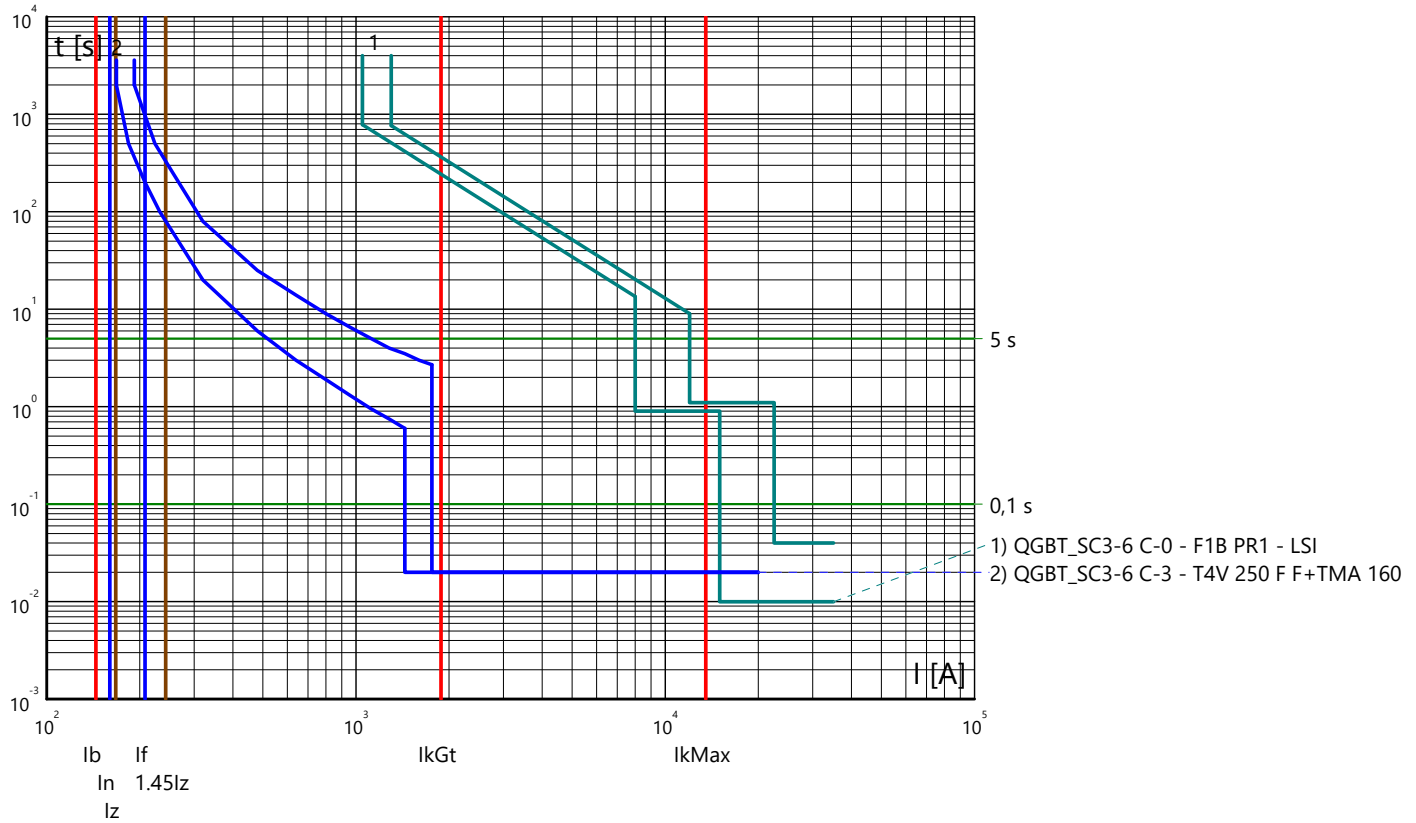

Curve tempo corrente: IMPIANTO AGROVOLTAICO "SERRAMANNA 1"
 Quadro: QUADRO GENERALE BT SOTTOCAMPO 3-6

Partenza: QGBT_SC3-6 C-4

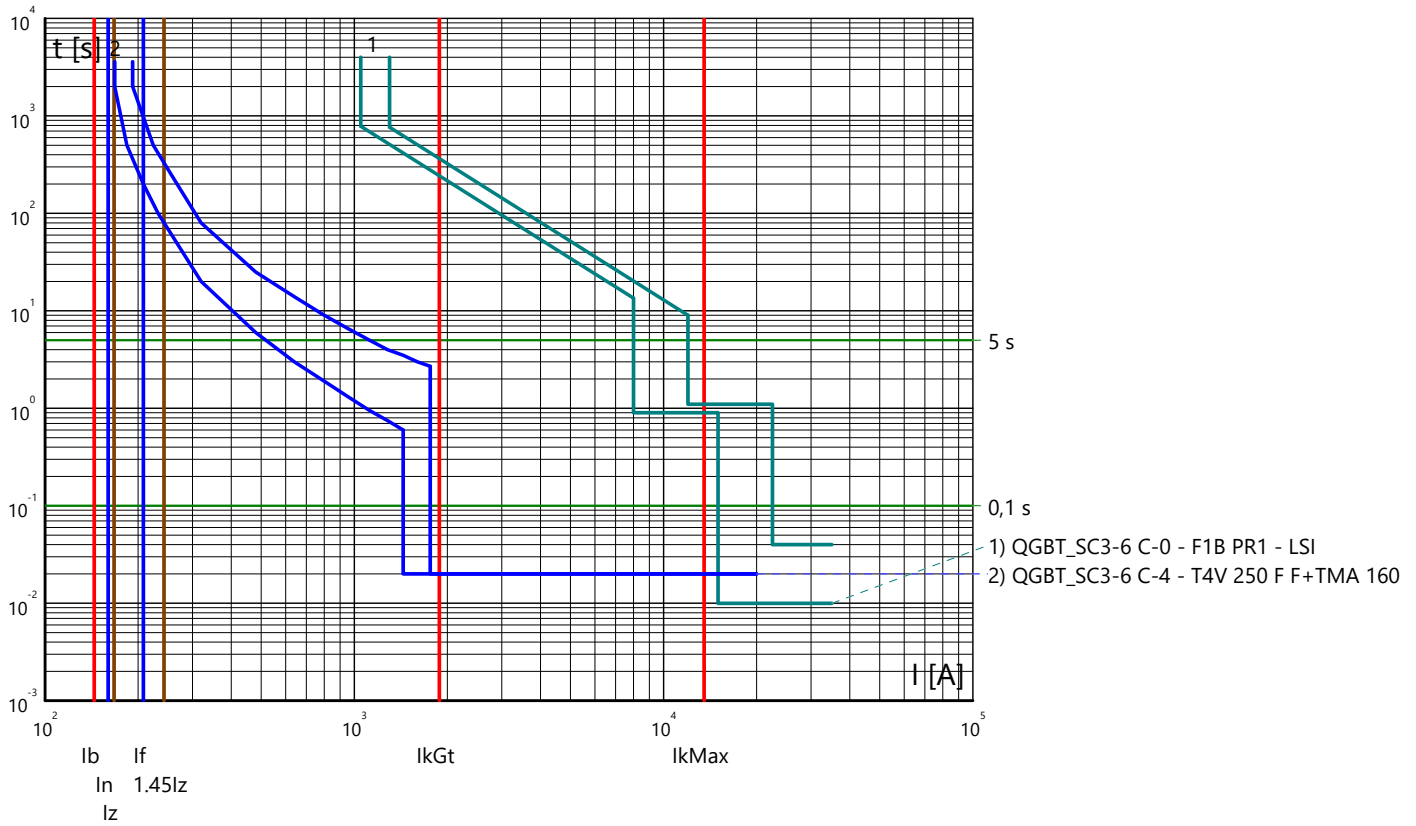

Partenza: QGBT_SC3-6 C-5

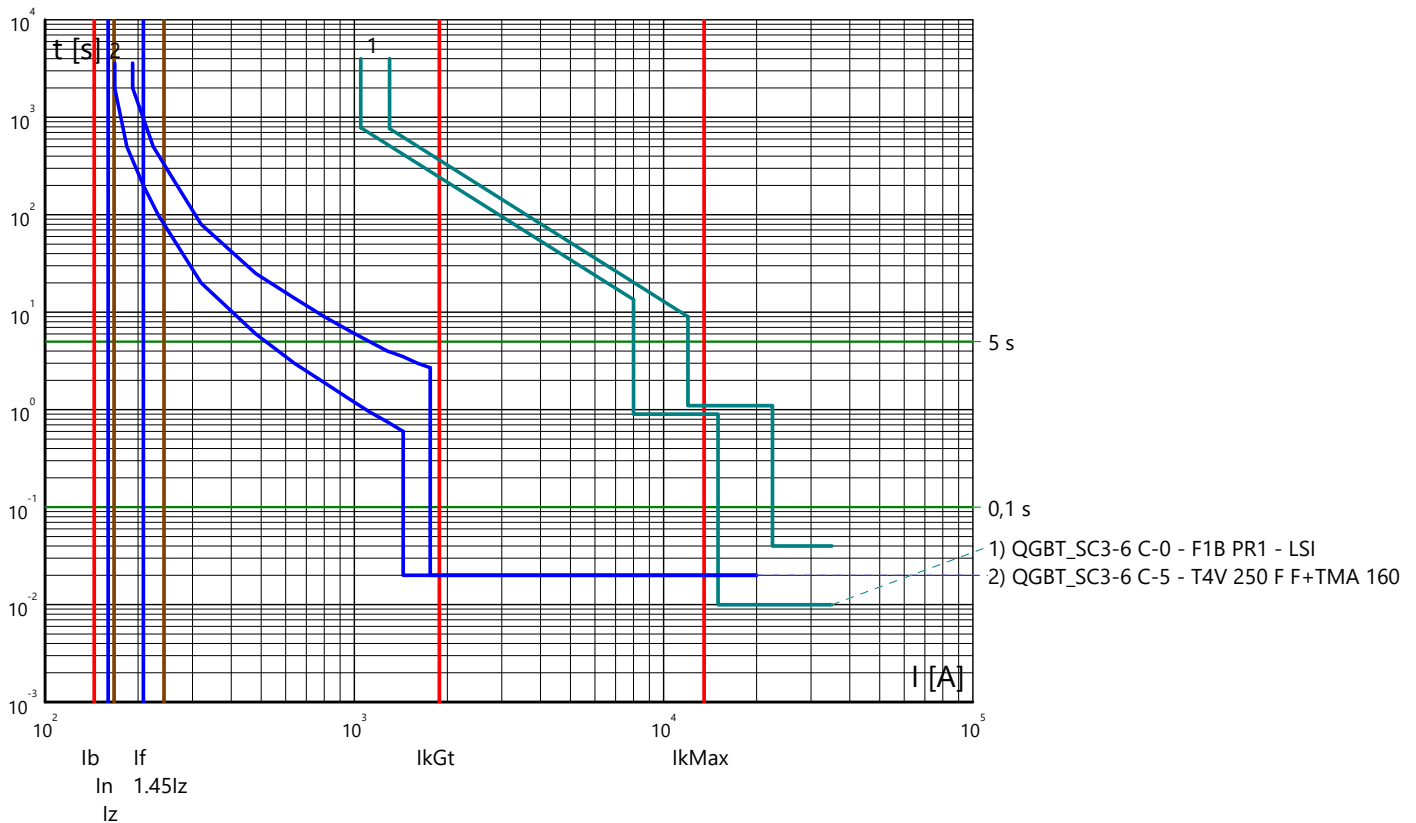

Curve tempo corrente: IMPIANTO AGROVOLTAICO "SERRAMANNA 1"
 Quadro: QUADRO GENERALE BT SOTTOCAMPO 3-6

Partenza: QGBT_SC3-6 C-6

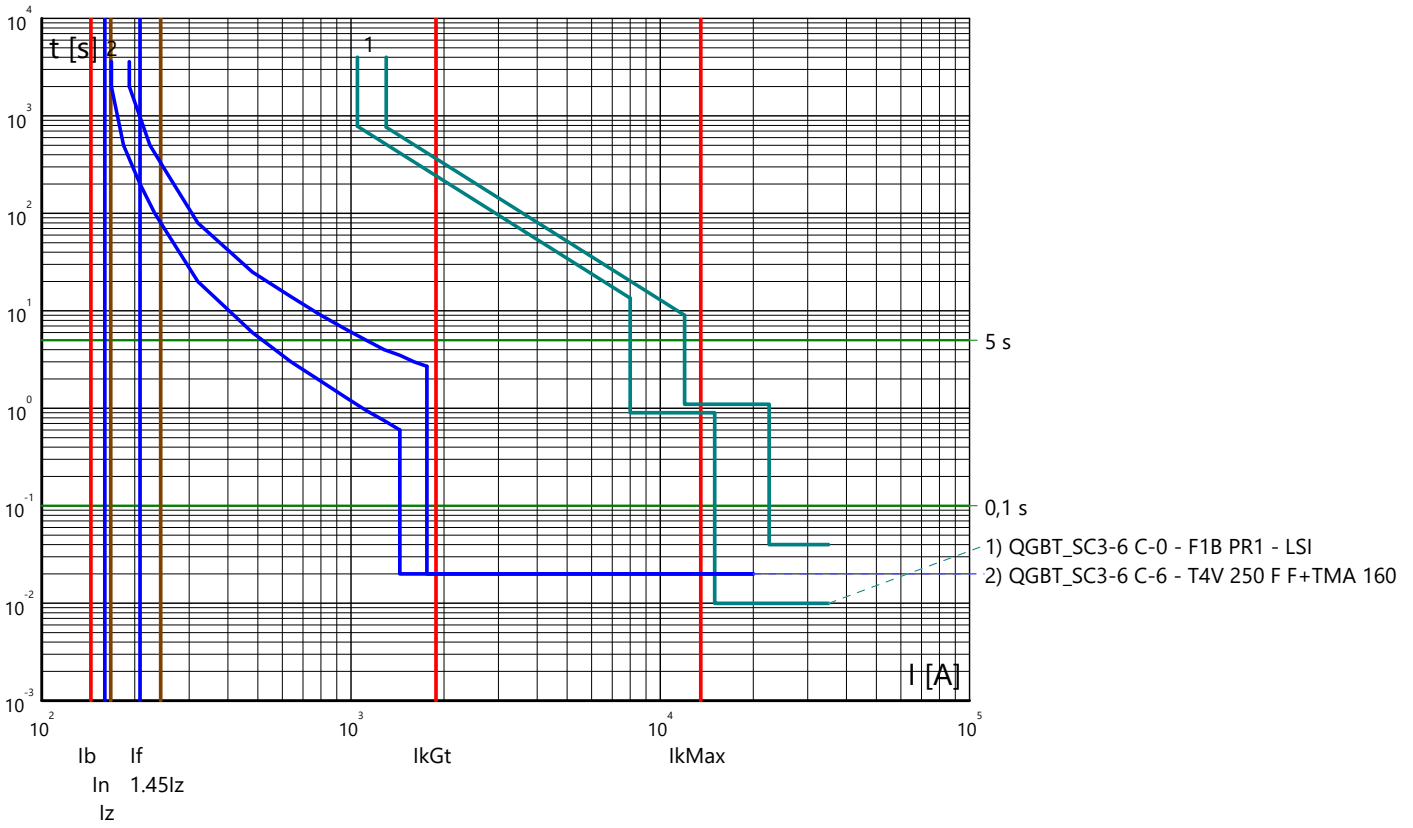

Curve tempo corrente: IMPIANTO AGROVOLTAICO "SERRAMANNA 1"
 Quadro: QUADRO GENERALE BT AUSILIARI - SEZIONE NORMALE

Arrivo: QGBT_AUX_SN C-0

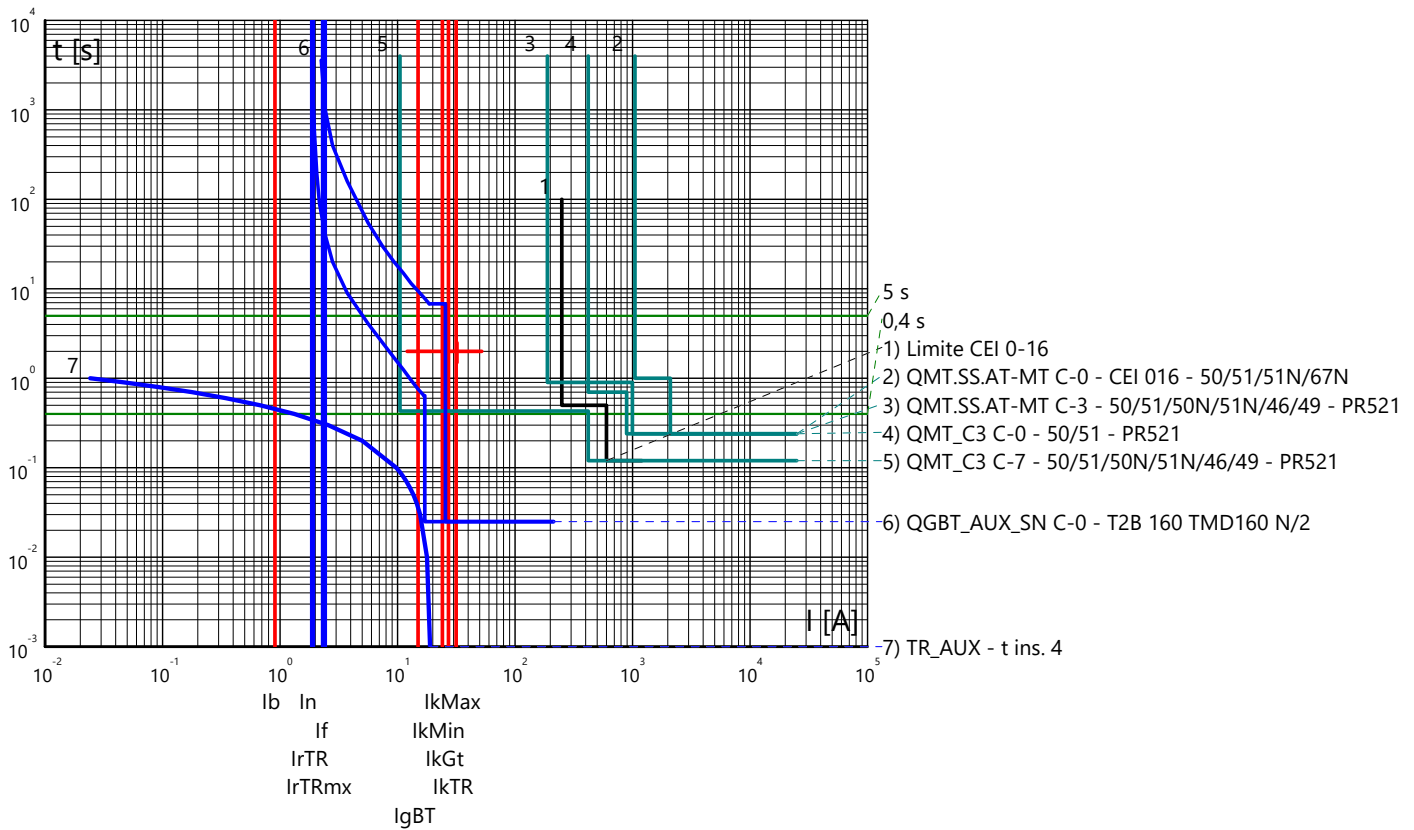

Partenza: QGBT_AUX_SN C-1

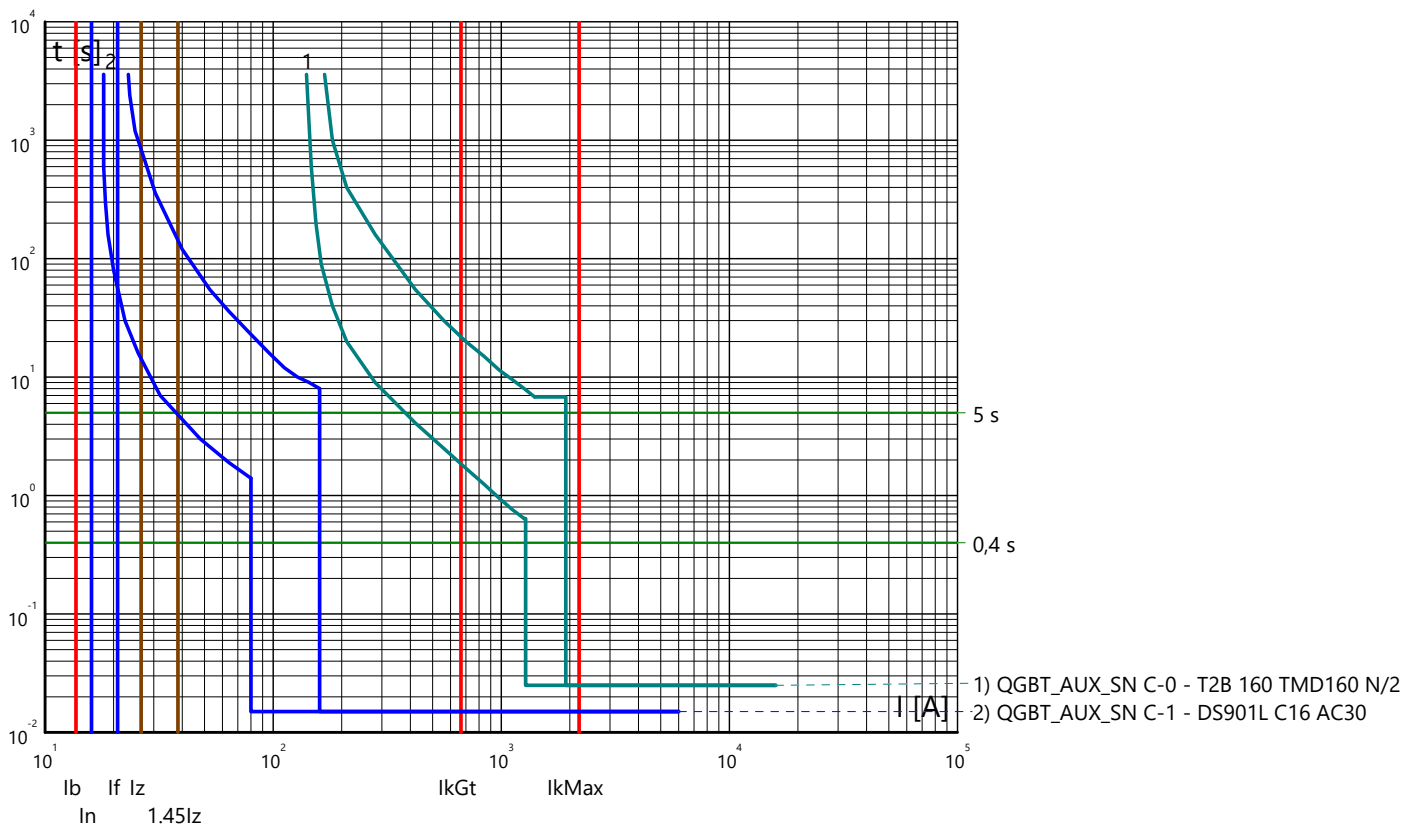

Curve tempo corrente: IMPIANTO AGROVOLTAICO "SERRAMANNA 1"
 Quadro: QUADRO GENERALE BT AUSILIARI - SEZIONE NORMALE

Partenza: QGBT_AUX_SN C-2

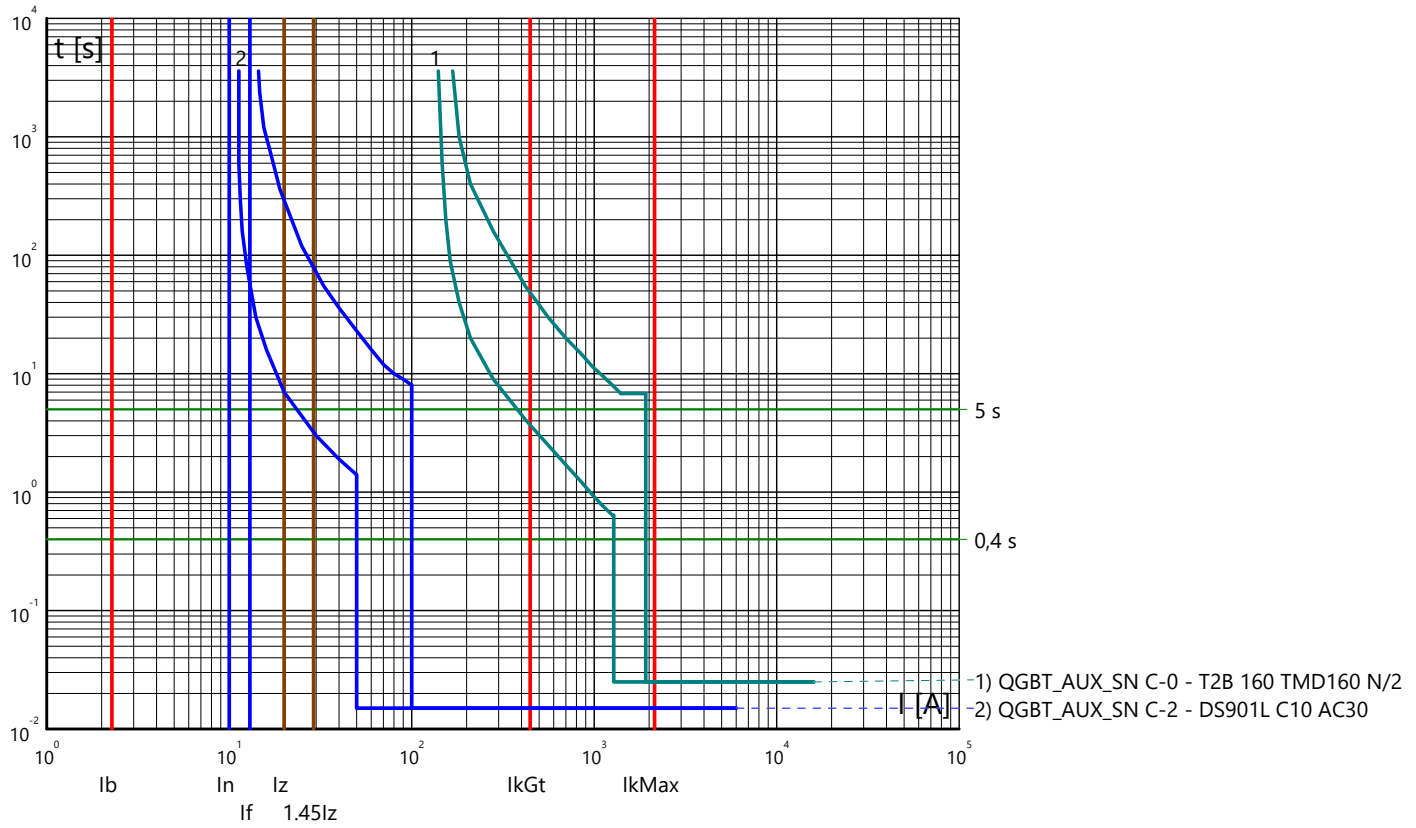

Partenza: QGBT_AUX_SN C-3

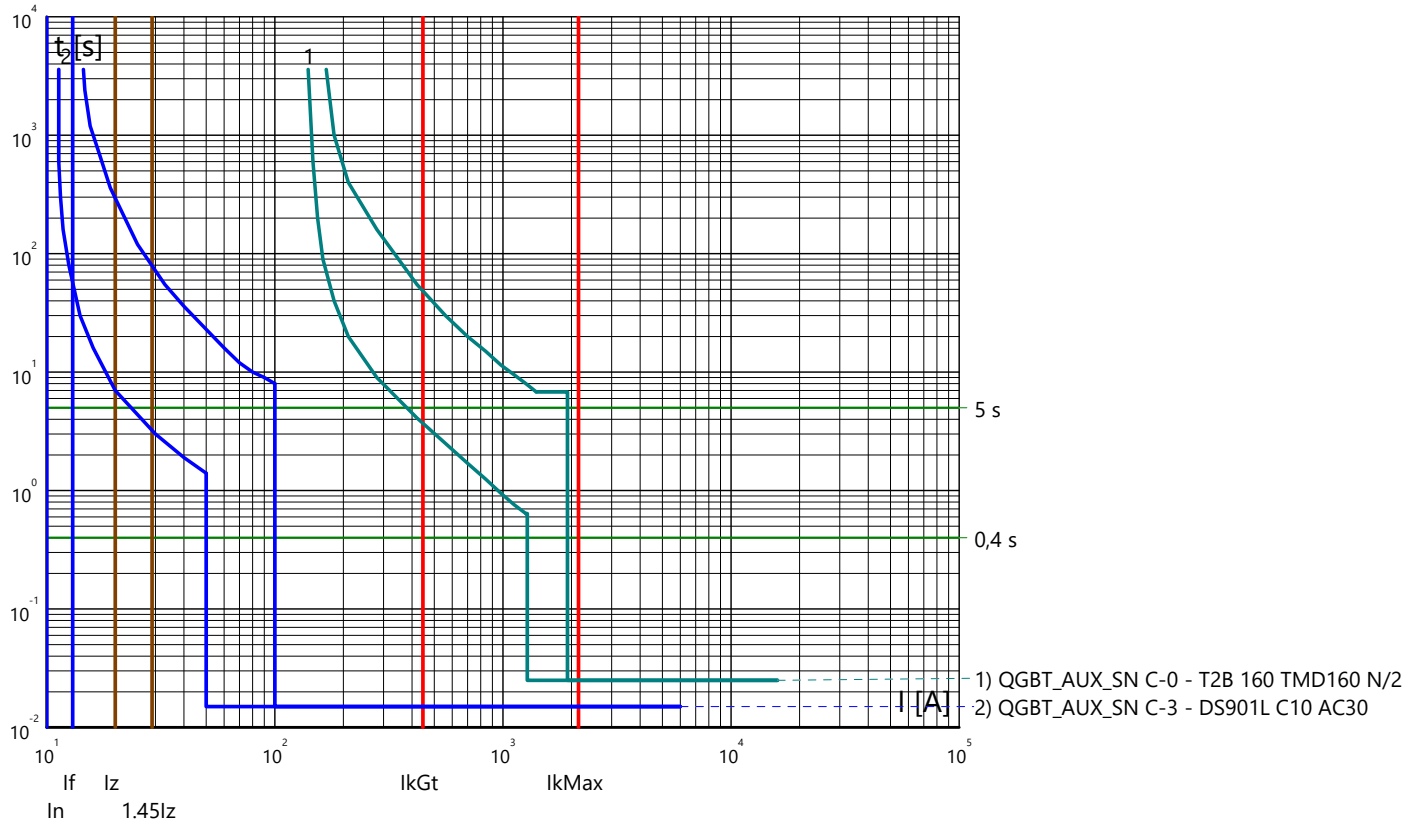

Curve tempo corrente: IMPIANTO AGROVOLTAICO "SERRAMANNA 1"
 Quadro: QUADRO GENERALE BT AUSILIARI - SEZIONE NORMALE

Partenza: QGBT_AUX_SN C-4

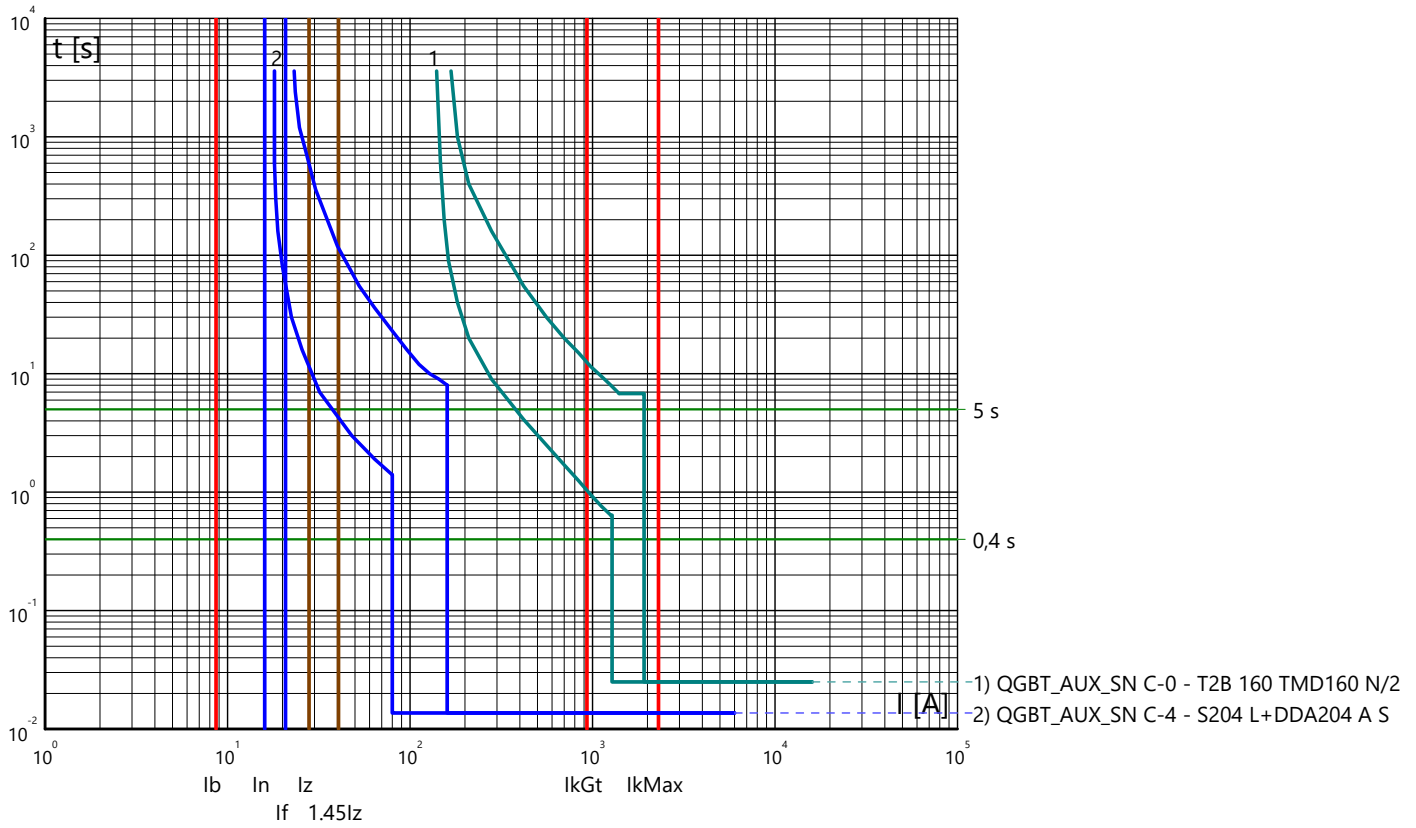

Partenza: QGBT_AUX_SN C-5

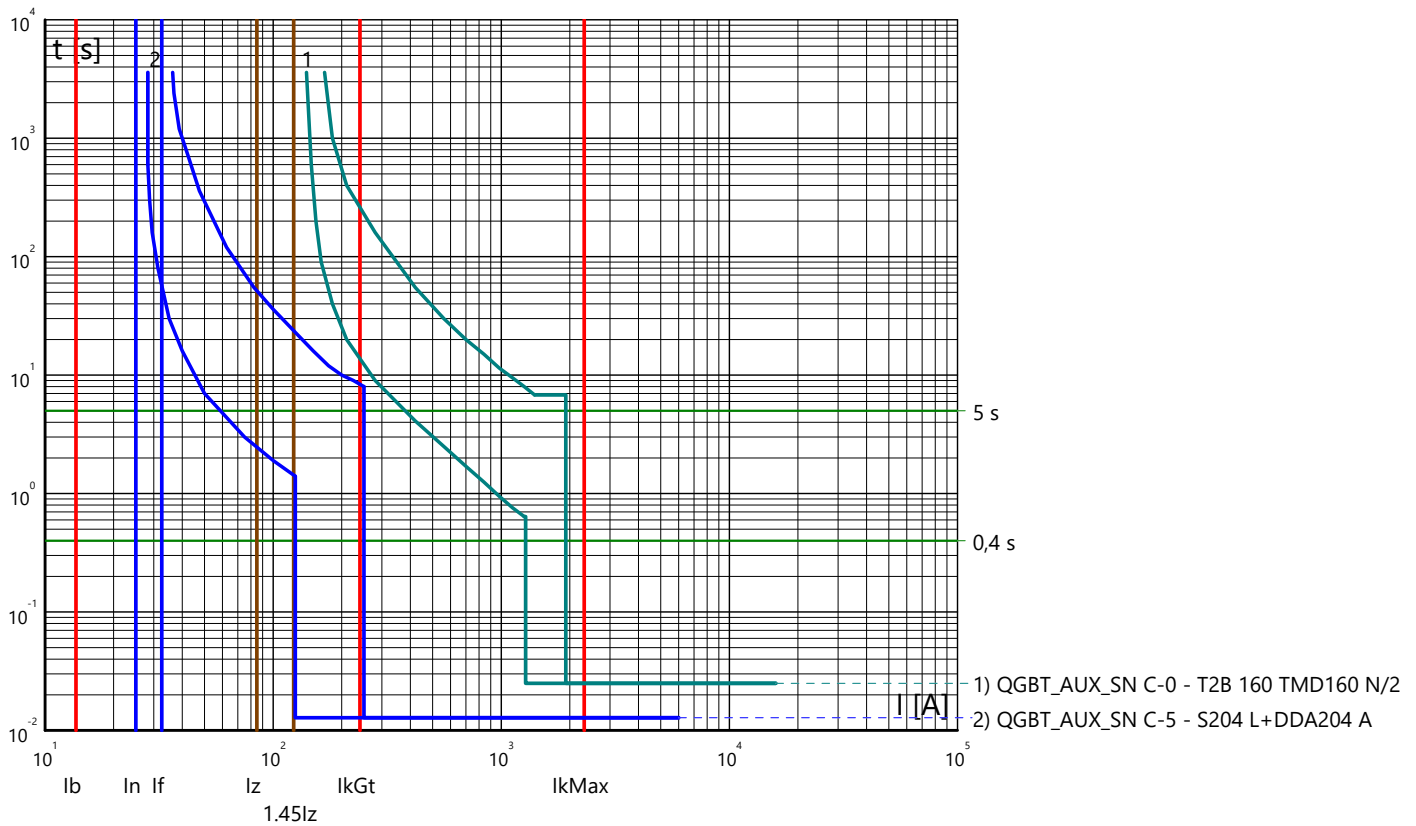

Curve tempo corrente: IMPIANTO AGROVOLTAICO "SERRAMANNA 1"
 Quadro: QUADRO GENERALE BT AUSILIARI - SEZIONE NORMALE

Partenza: QGBT_AUX_SN C-6

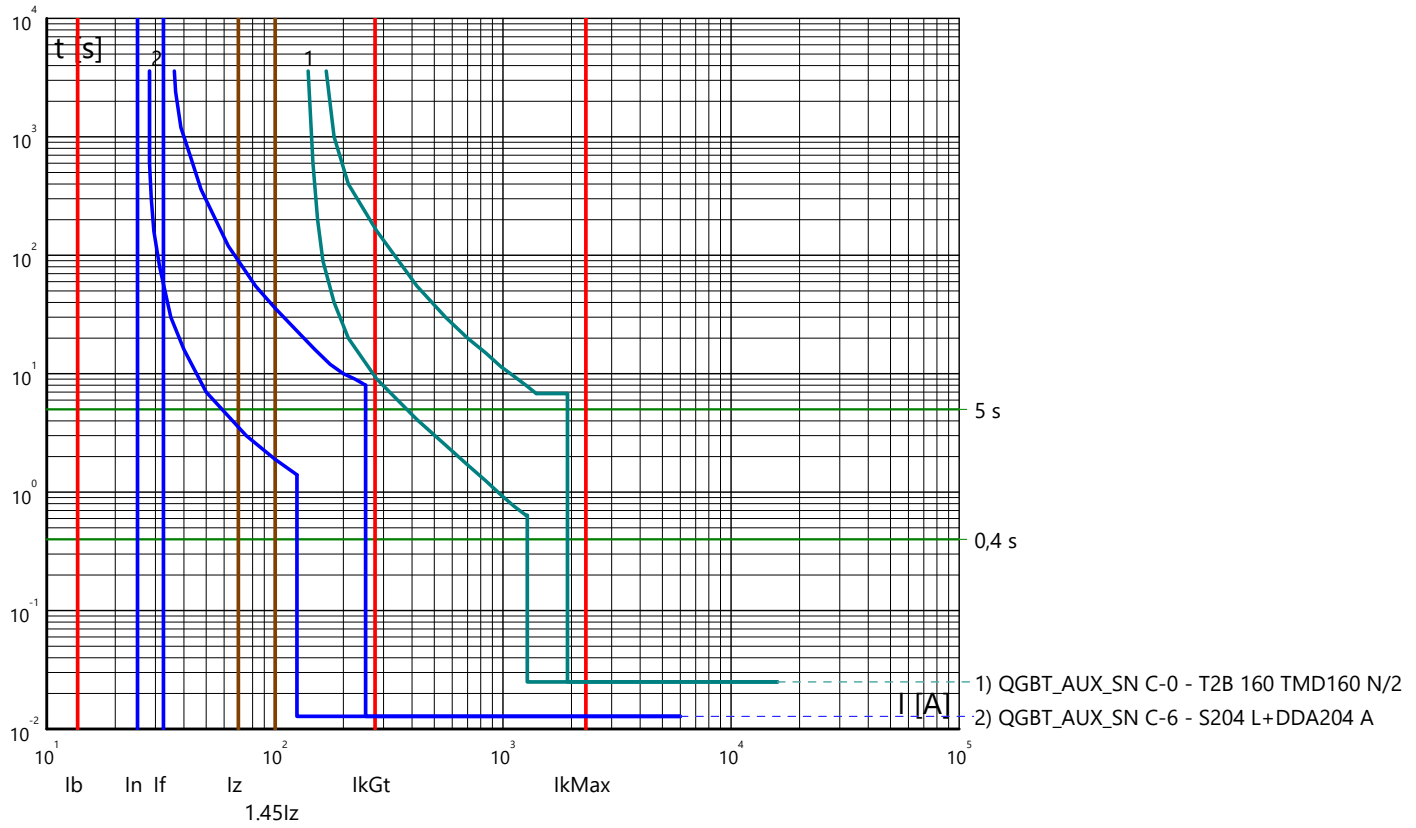

Partenza: QGBT_AUX_SN C-7

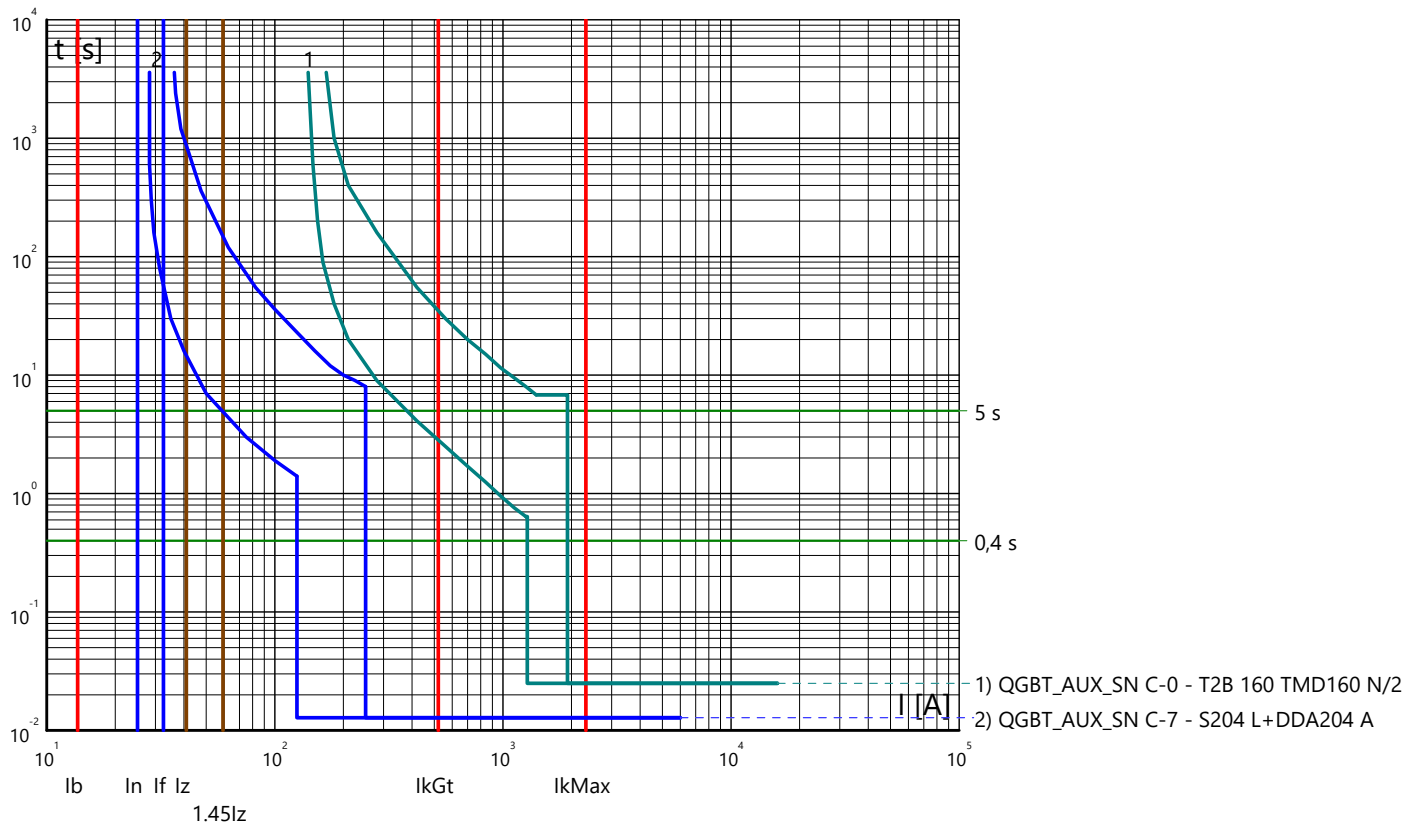

Curve tempo corrente: IMPIANTO AGROVOLTAICO "SERRAMANNA 1"
 Quadro: QUADRO GENERALE BT AUSILIARI - SEZIONE NORMALE

Partenza: QGBT_AUX_SN C-8

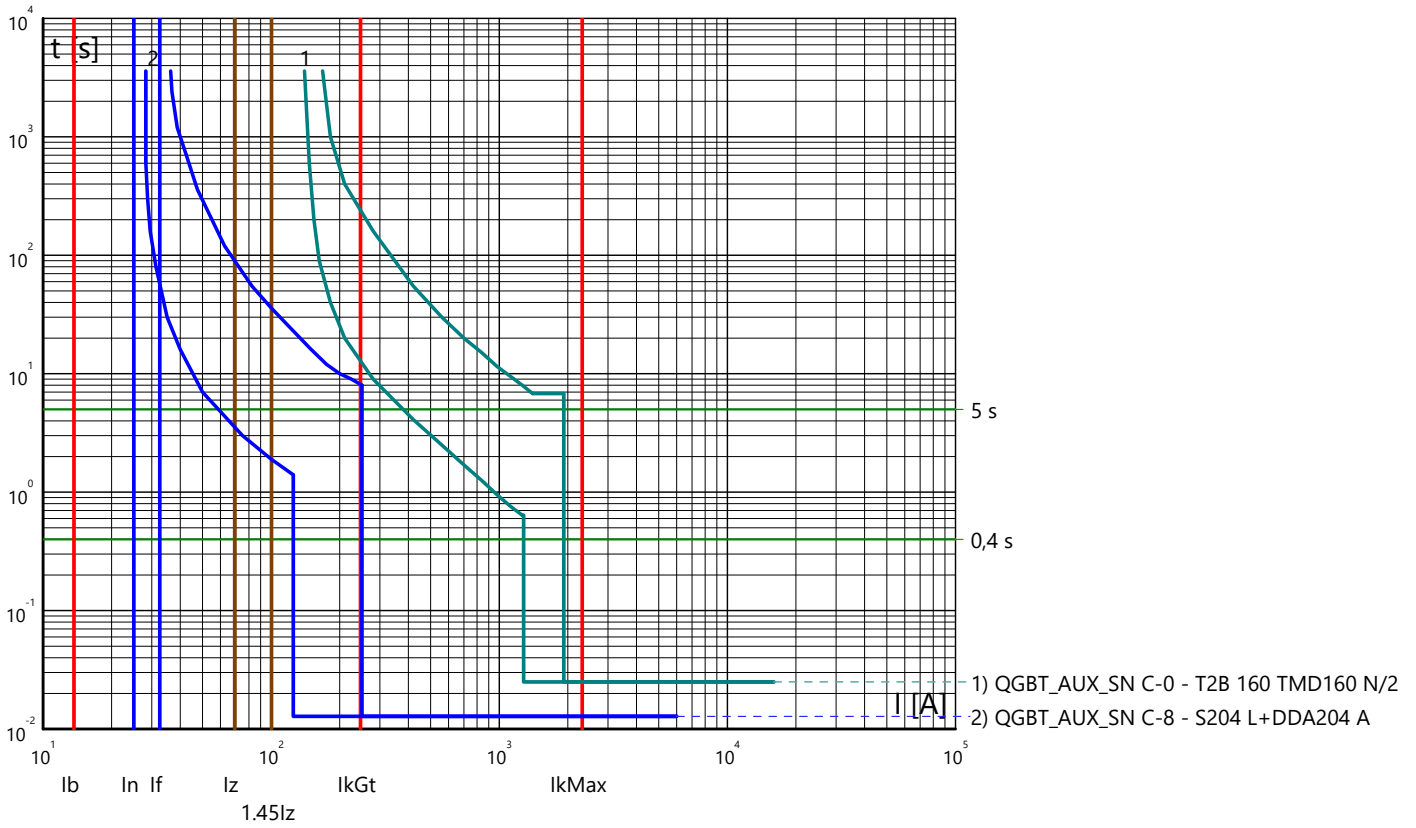

Partenza: QGBT_AUX_SN C-9

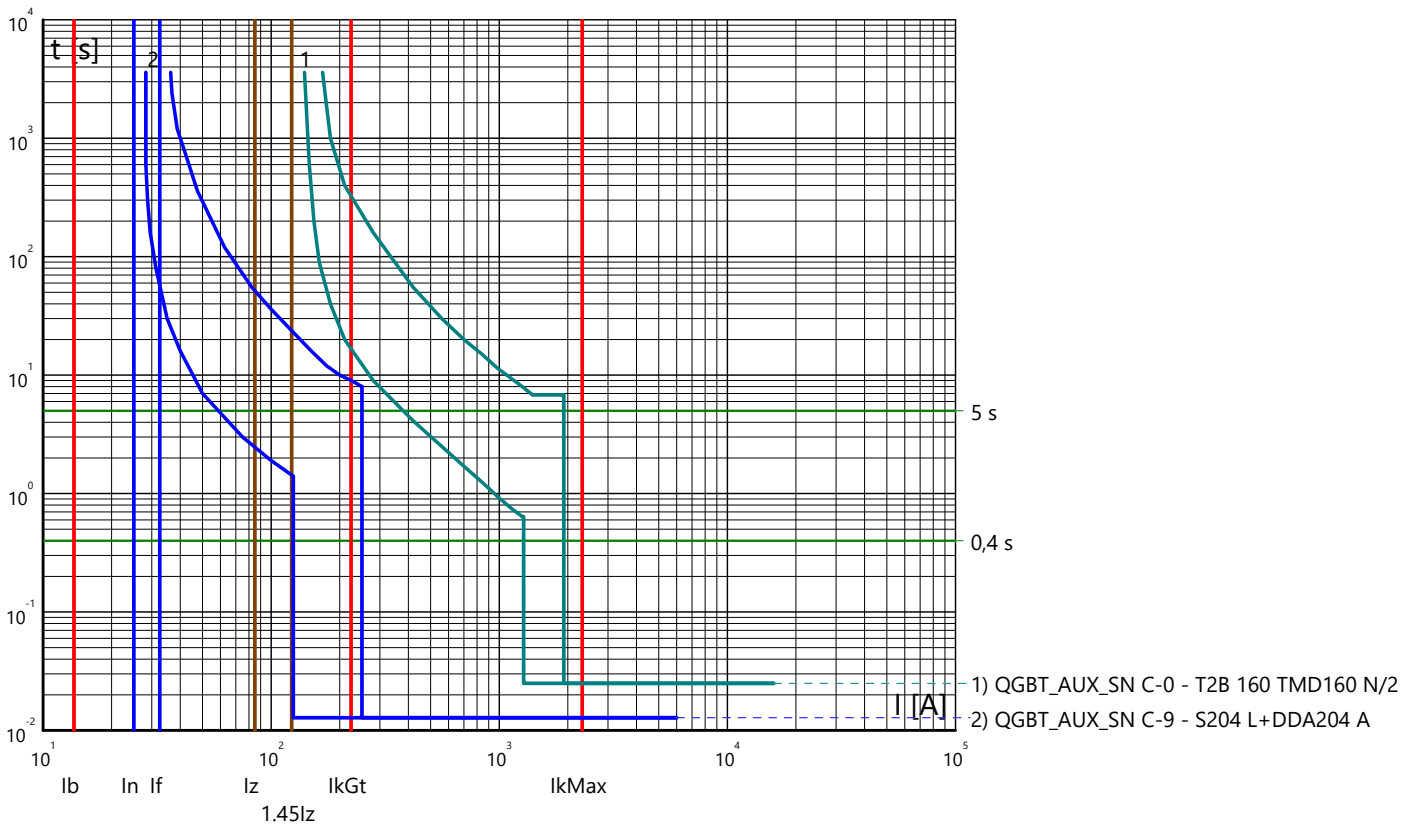

Curve tempo corrente: IMPIANTO AGROVOLTAICO "SERRAMANNA 1"
 Quadro: QUADRO GENERALE BT AUSILIARI - SEZIONE NORMALE

Partenza: QGBT_AUX_SN C-10

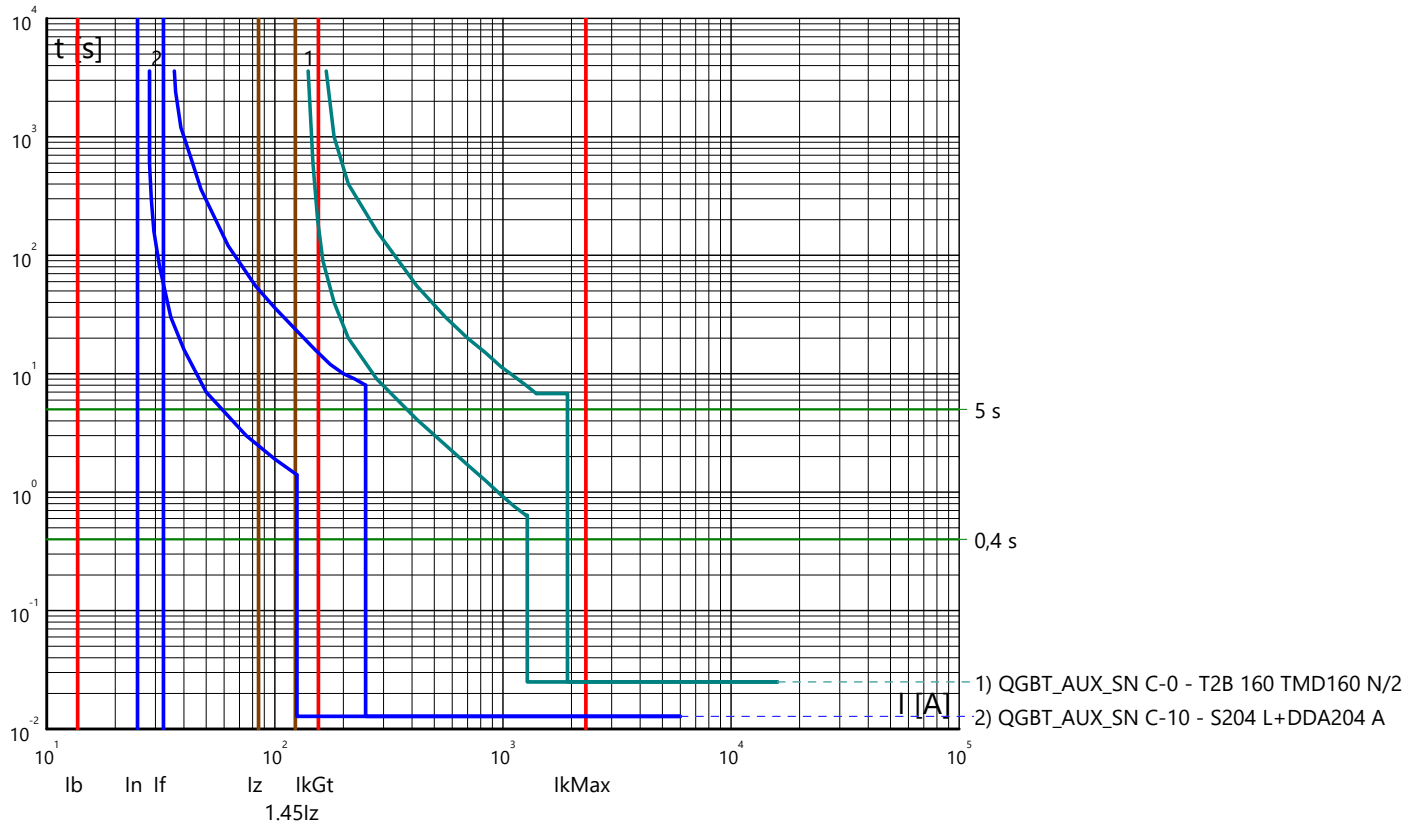

Curve tempo corrente: IMPIANTO AGROVOLTAICO "SERRAMANNA 1"
 Quadro: QUADRO GENERALE BT AUSILIARI - SEZIONE UPS

Arrivo: QGBT_AUX_UPS C-0

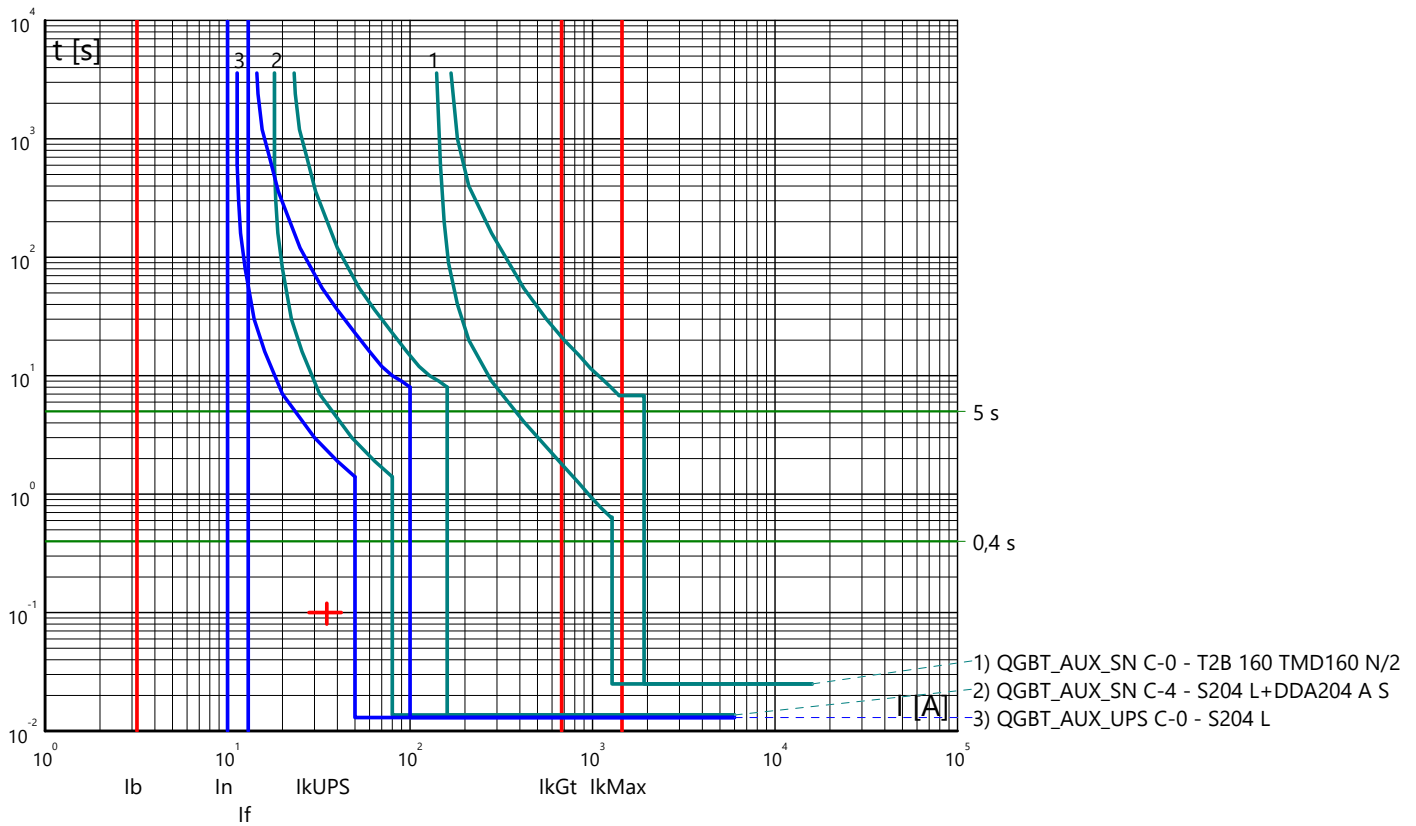

Partenza: QGBT_AUX_UPS C-1

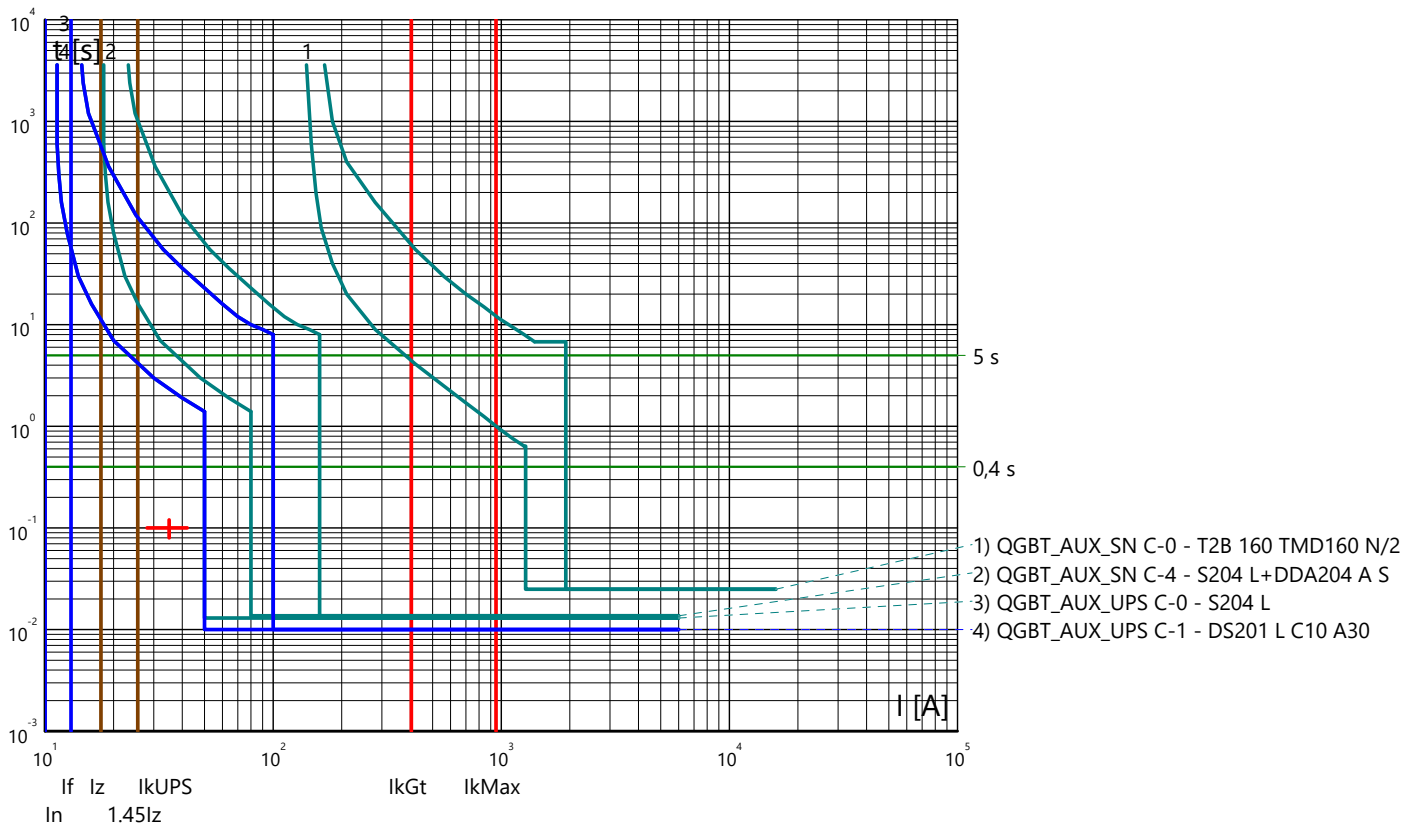

Curve tempo corrente: IMPIANTO AGROVOLTAICO "SERRAMANNA 1"
 Quadro: QUADRO GENERALE BT AUSILIARI - SEZIONE UPS

Partenza: QGBT_AUX_UPS C-2

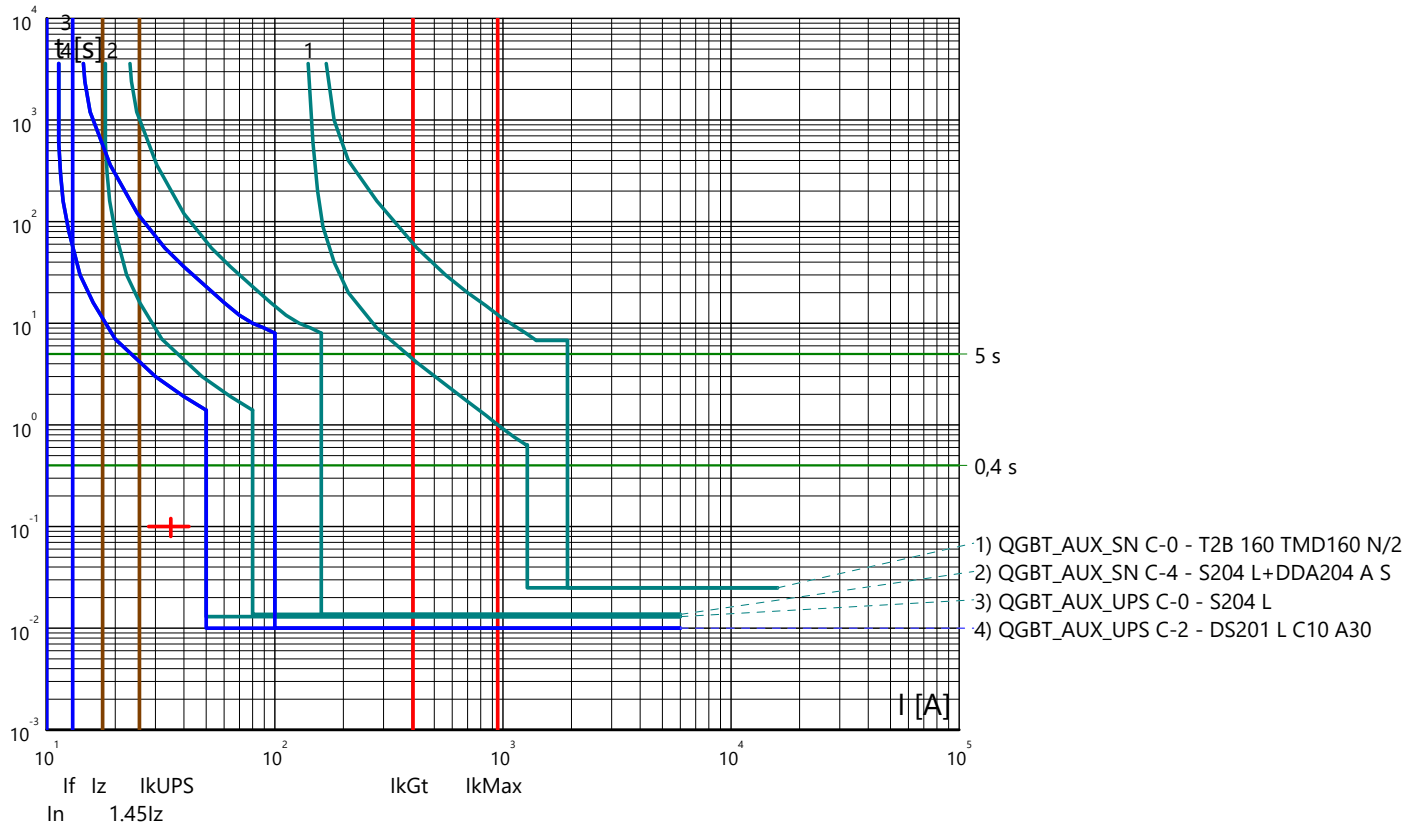

Partenza: QGBT_AUX_UPS C-3

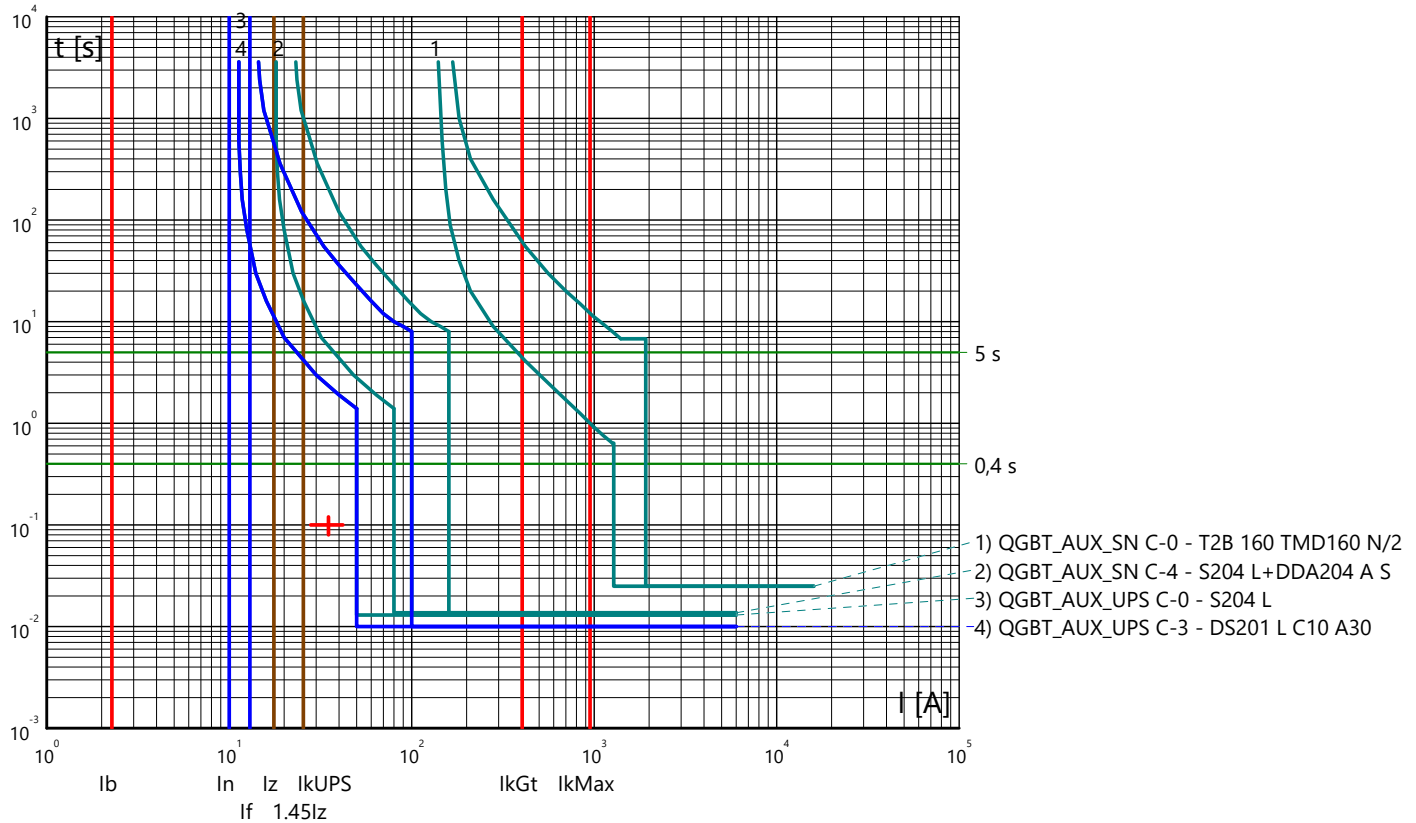

Curve tempo corrente: IMPIANTO AGROVOLTAICO "SERRAMANNA 1"
 Quadro: QUADRO GENERALE BT AUSILIARI - SEZIONE UPS

Partenza: QGBT_AUX_UPS C-4

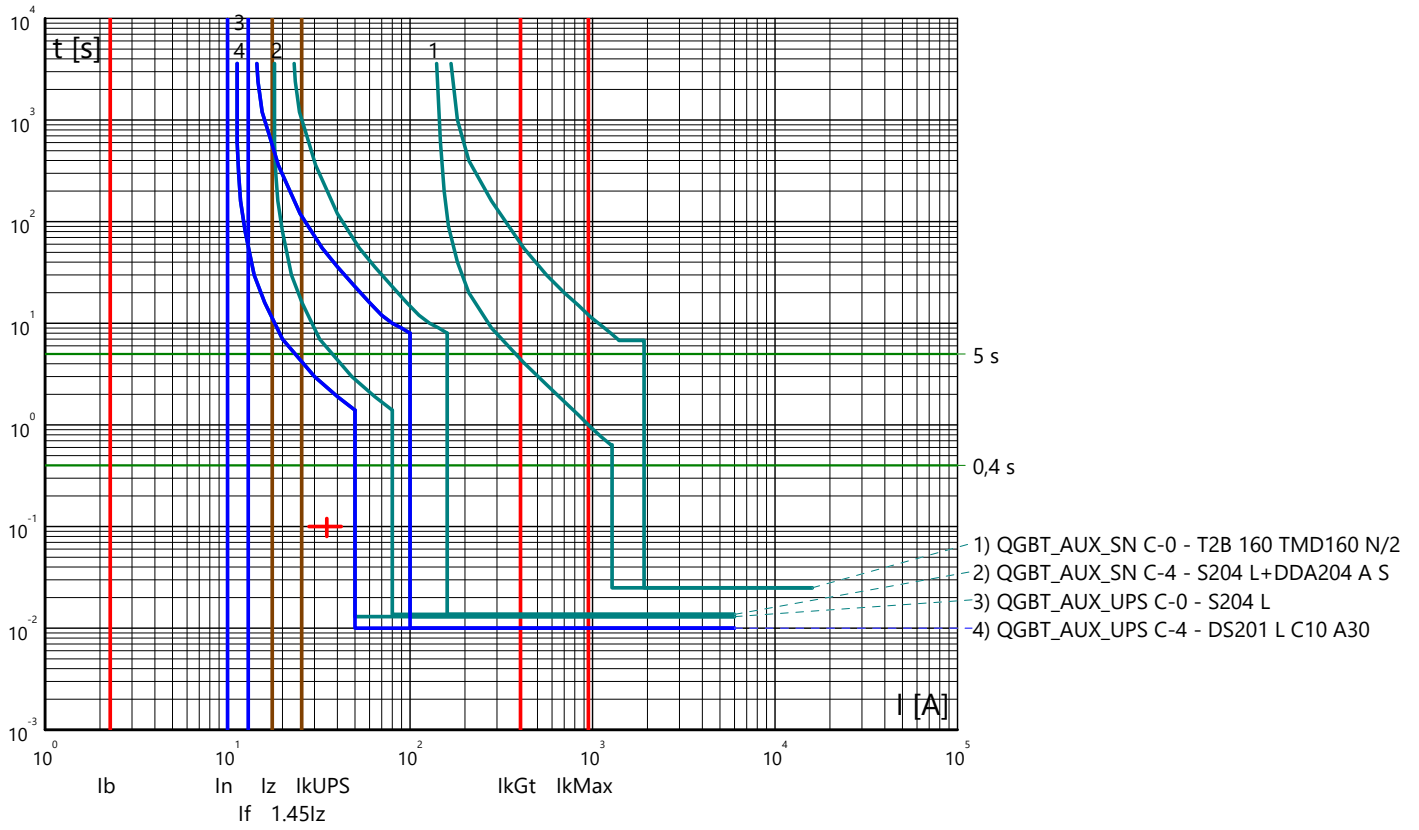

Curve tempo corrente: IMPIANTO AGROVOLTAICO "SERRAMANNA 1"
 Quadro: QUADRO GENERALE BT AUSILIARI - SEZIONE NORMALE

Arrivo: QGBT_AUX_SN C-0

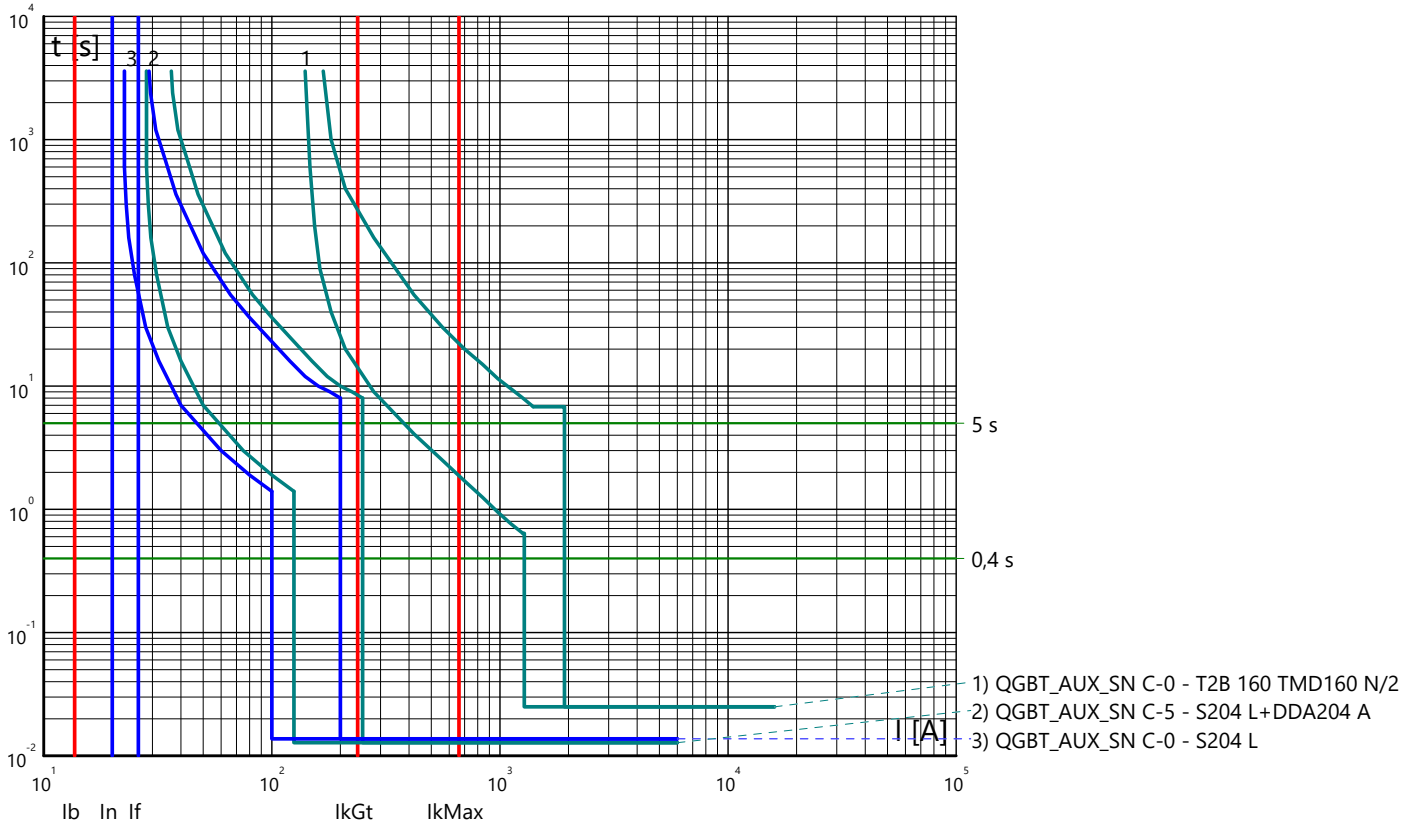

Partenza: QGBT_AUX_SN C-1

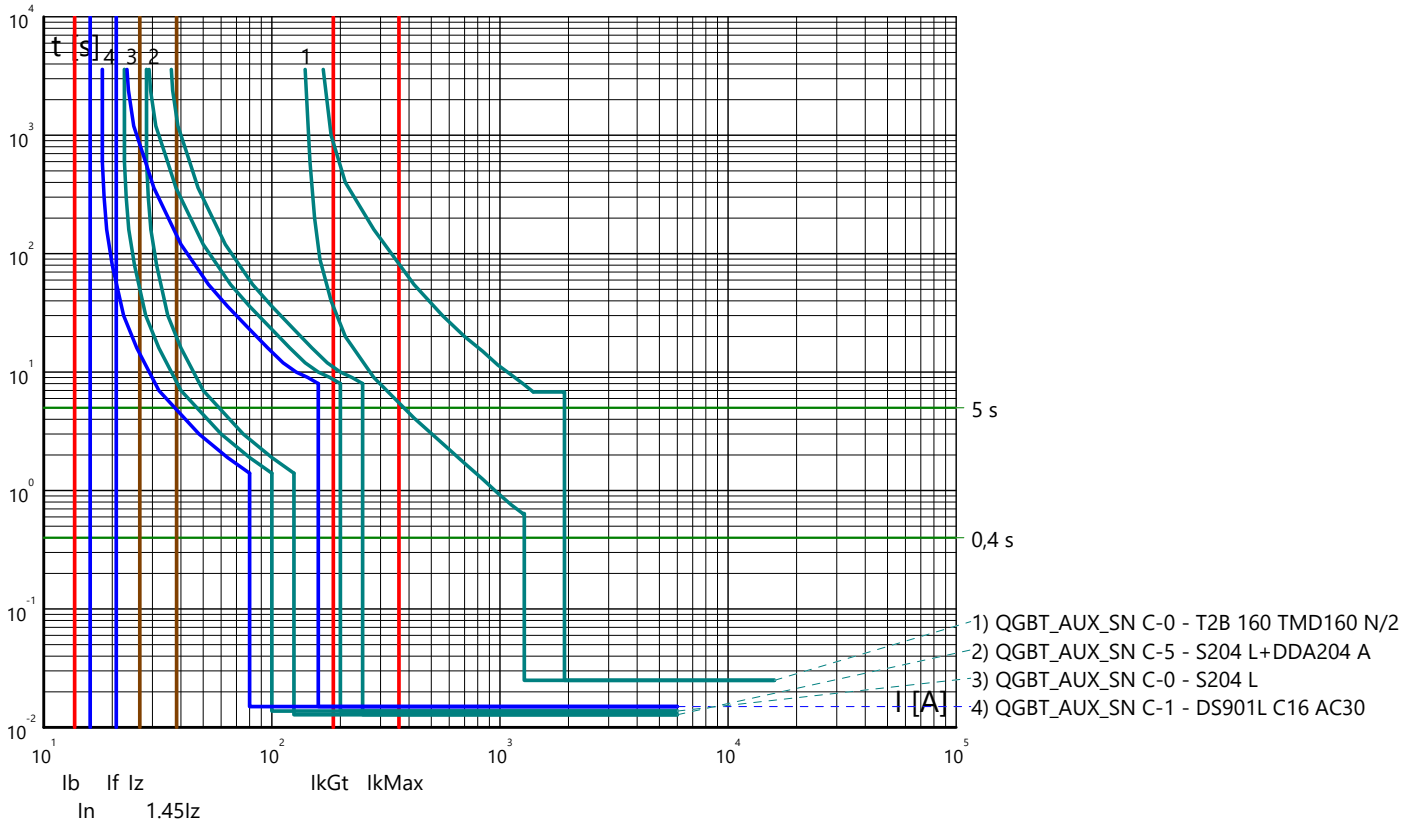

Curve tempo corrente: IMPIANTO AGROVOLTAICO "SERRAMANNA 1"
 Quadro: QUADRO GENERALE BT AUSILIARI - SEZIONE NORMALE

Partenza: QGBT_AUX_SN C-2

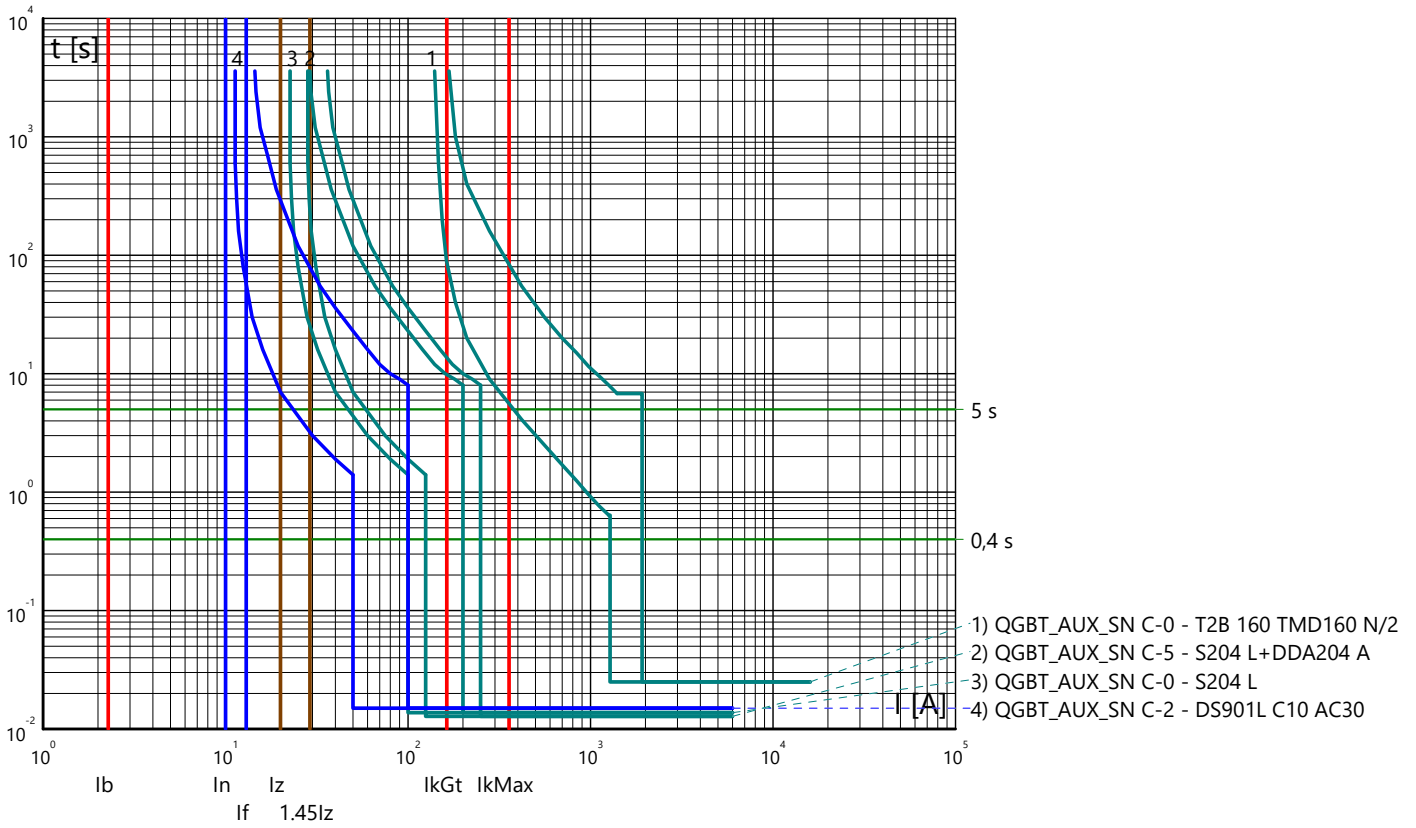

Partenza: QGBT_AUX_SN C-3

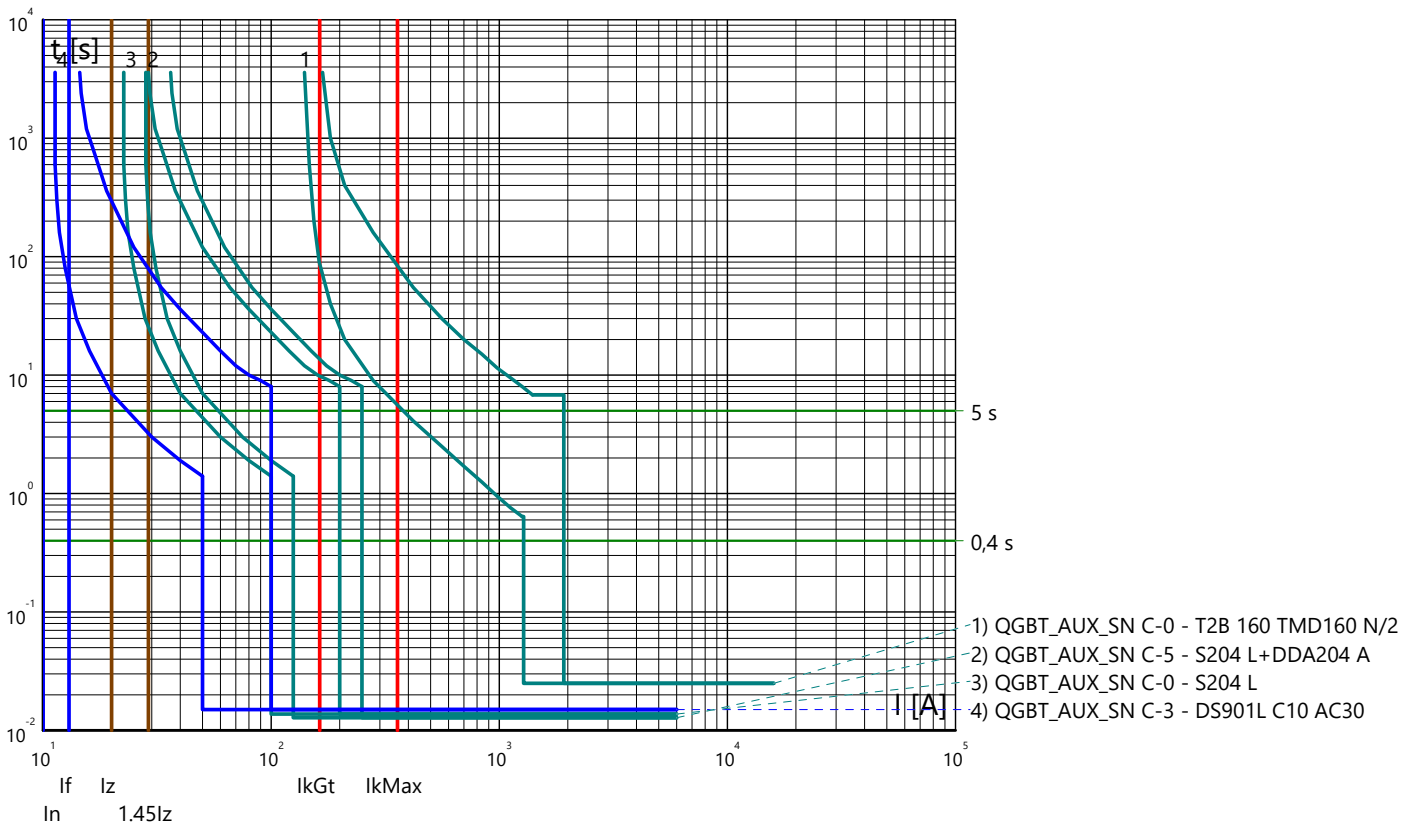

Curve tempo corrente: IMPIANTO AGROVOLTAICO "SERRAMANNA 1"
 Quadro: QUADRO GENERALE BT AUSILIARI - SEZIONE NORMALE

Partenza: QGBT_AUX_SN C-4

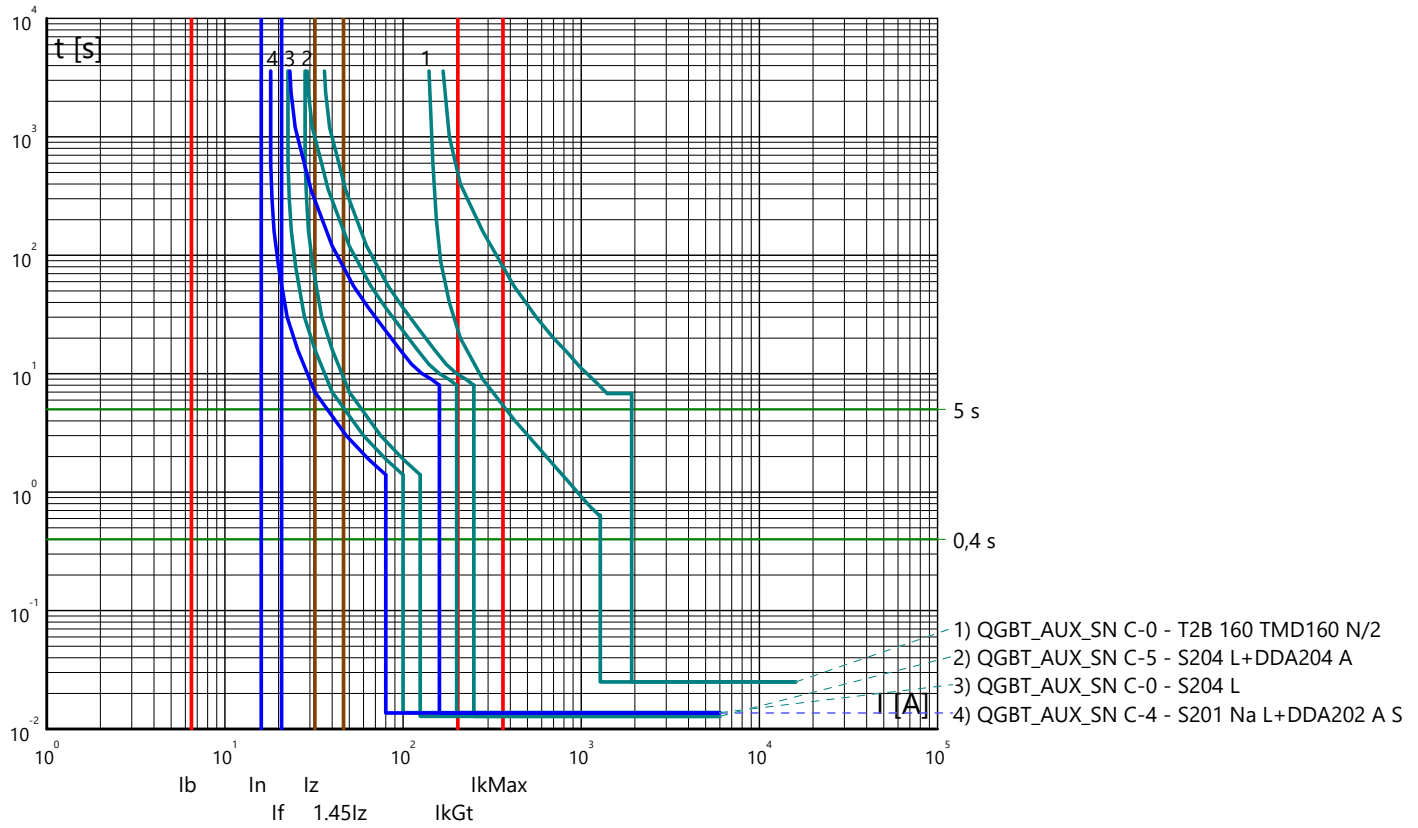

Curve tempo corrente: IMPIANTO AGROVOLTAICO "SERRAMANNA 1"
 Quadro: QUADRO GENERALE BT AUSILIARI - SEZIONE UPS

Arrivo: QGBT_AUX_UPS C-0

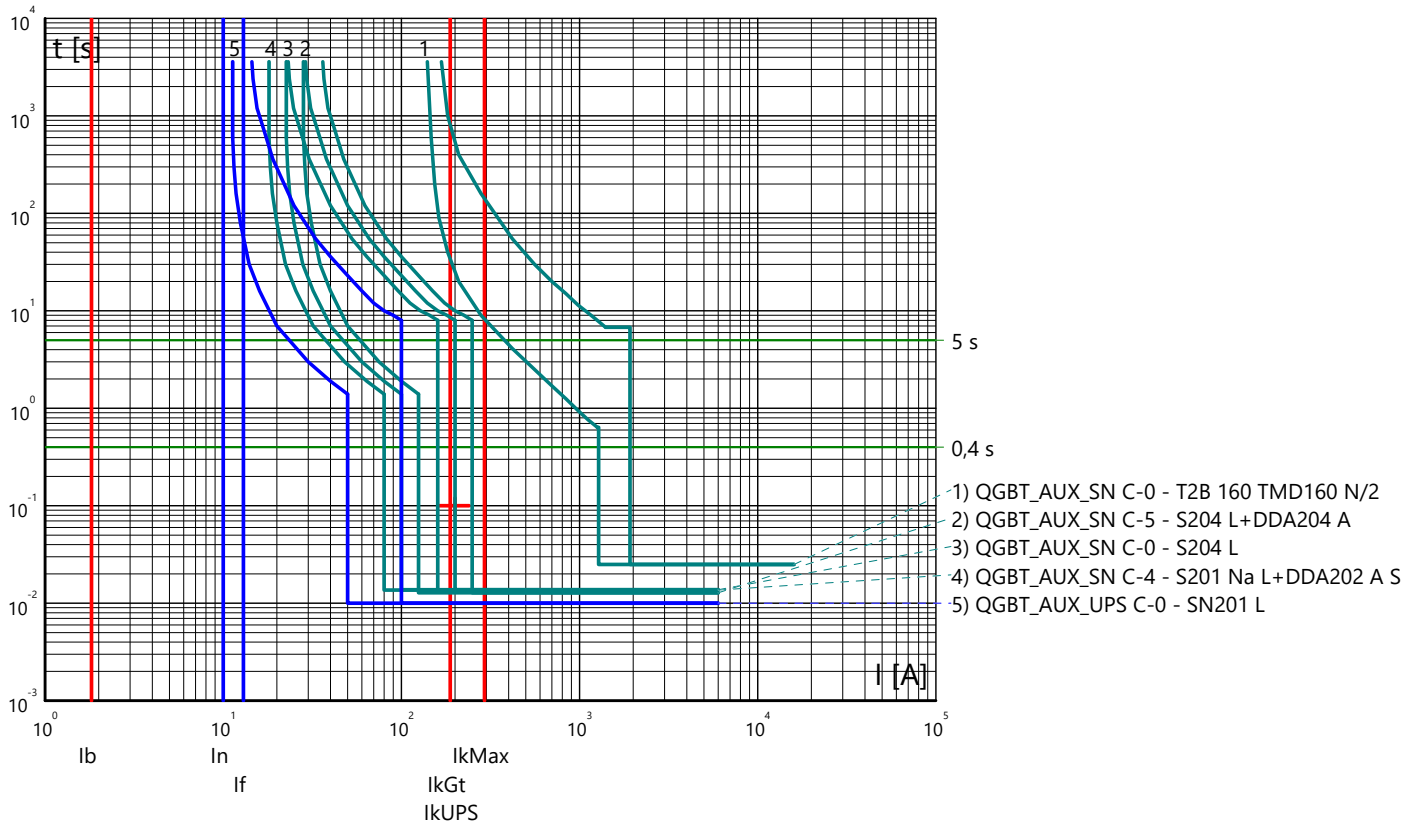

Partenza: QGBT_AUX_UPS C-1

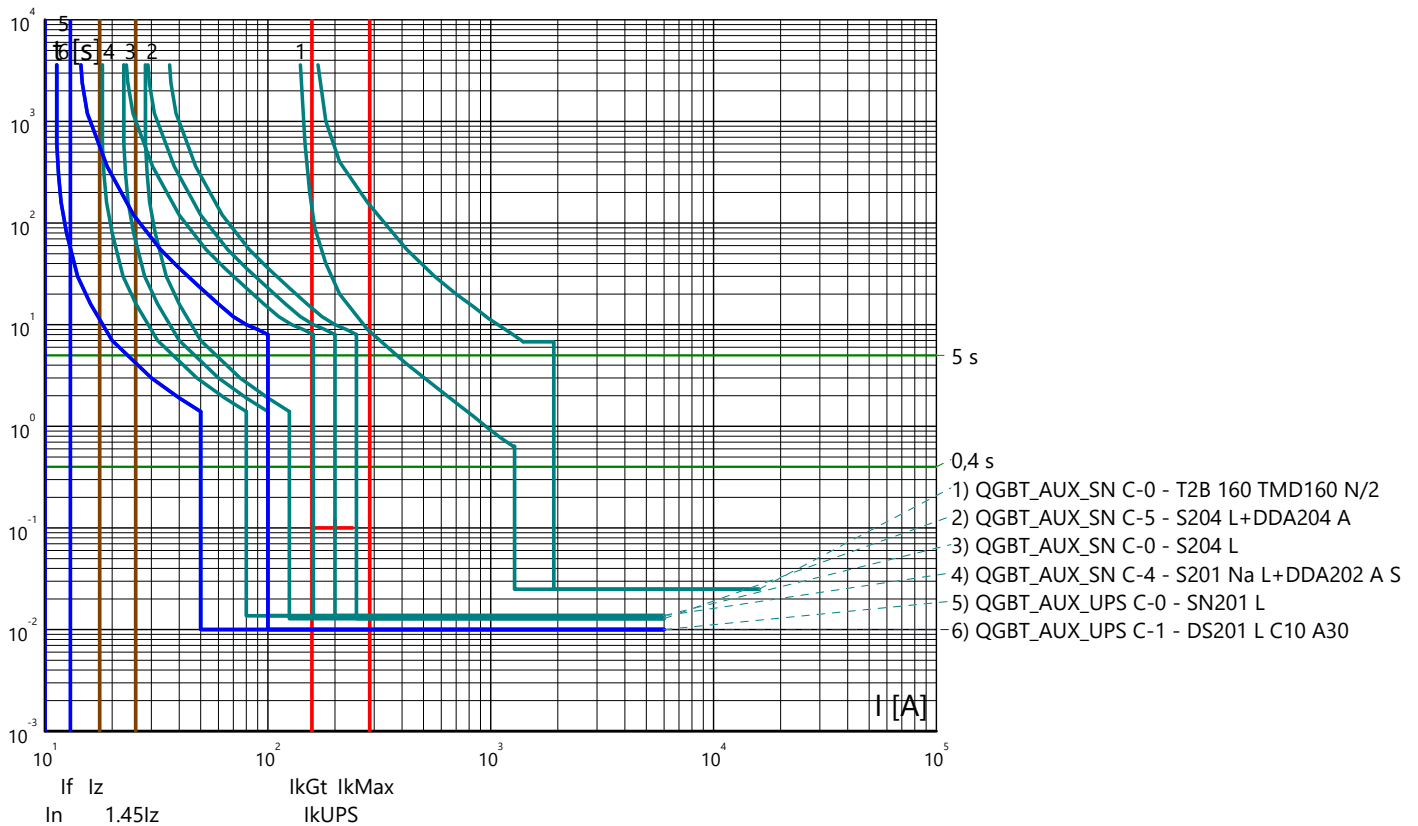

Curve tempo corrente: IMPIANTO AGROVOLTAICO "SERRAMANNA 1"
 Quadro: QUADRO GENERALE BT AUSILIARI - SEZIONE UPS

Partenza: QGBT_AUX_UPS C-2

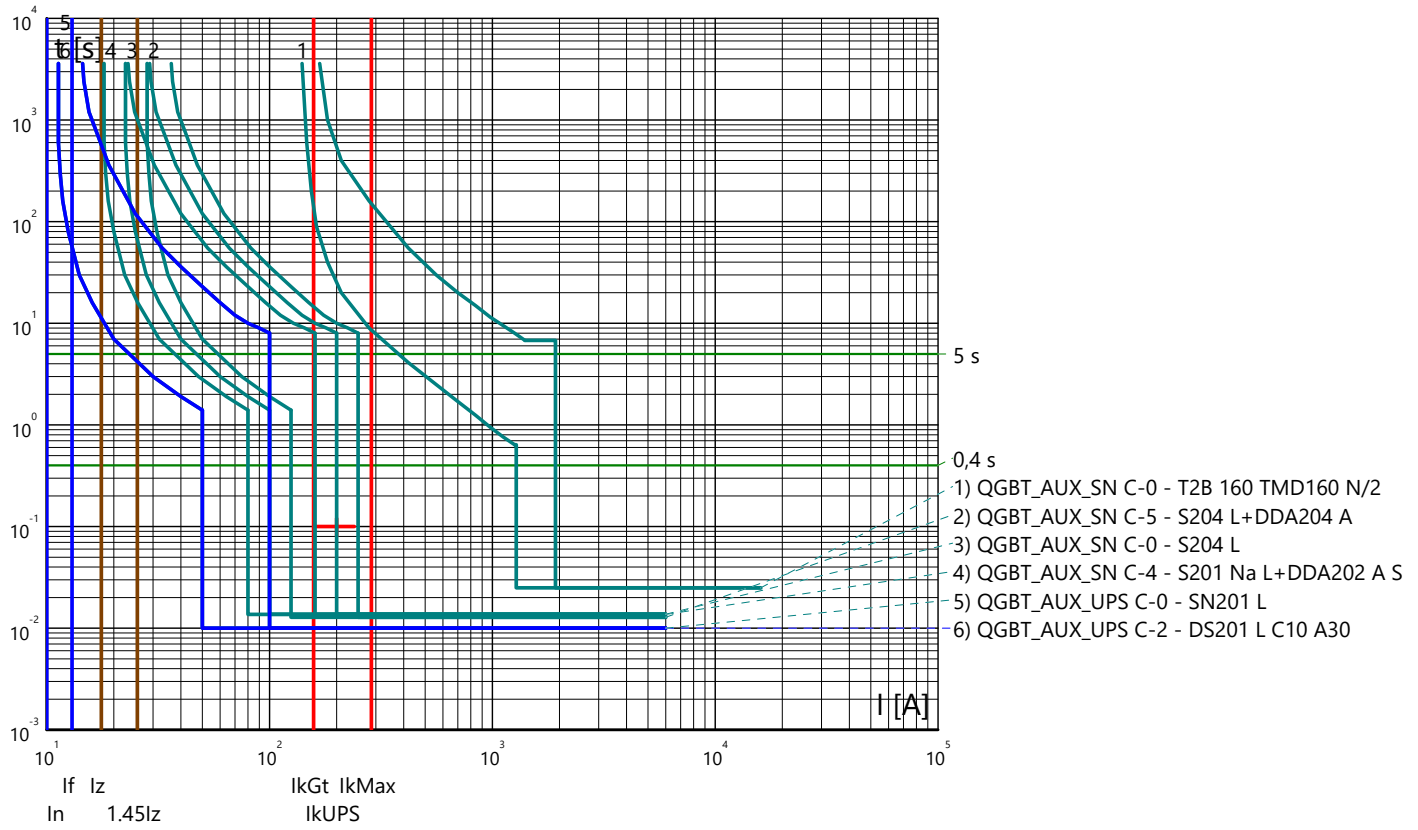

Curve tempo corrente: IMPIANTO AGROVOLTAICO "SERRAMANNA 1"
 Quadro: QUADRO GENERALE BT AUSILIARI - SEZIONE NORMALE

Arrivo: QGBT_AUX_SN C-0

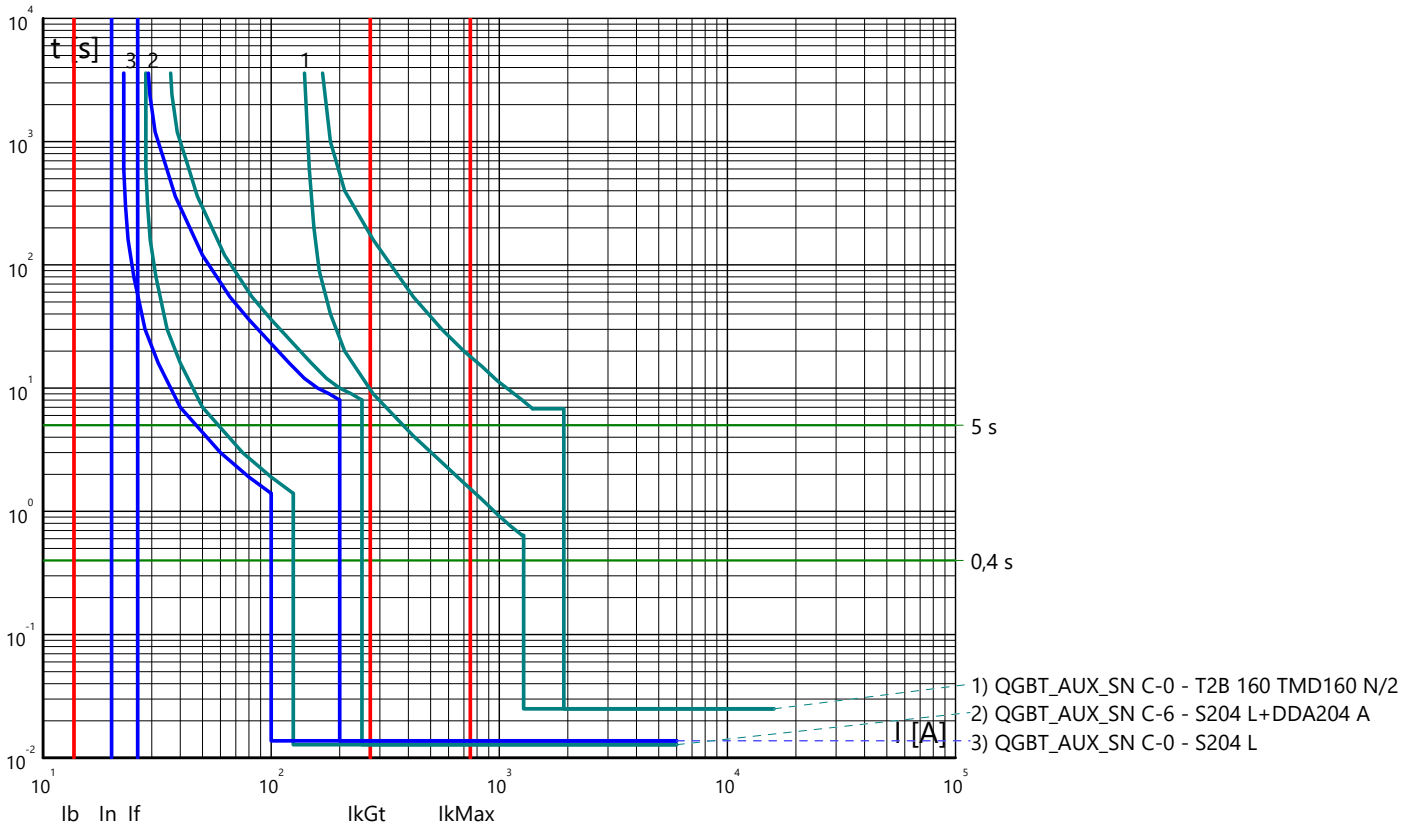

Partenza: QGBT_AUX_SN C-1

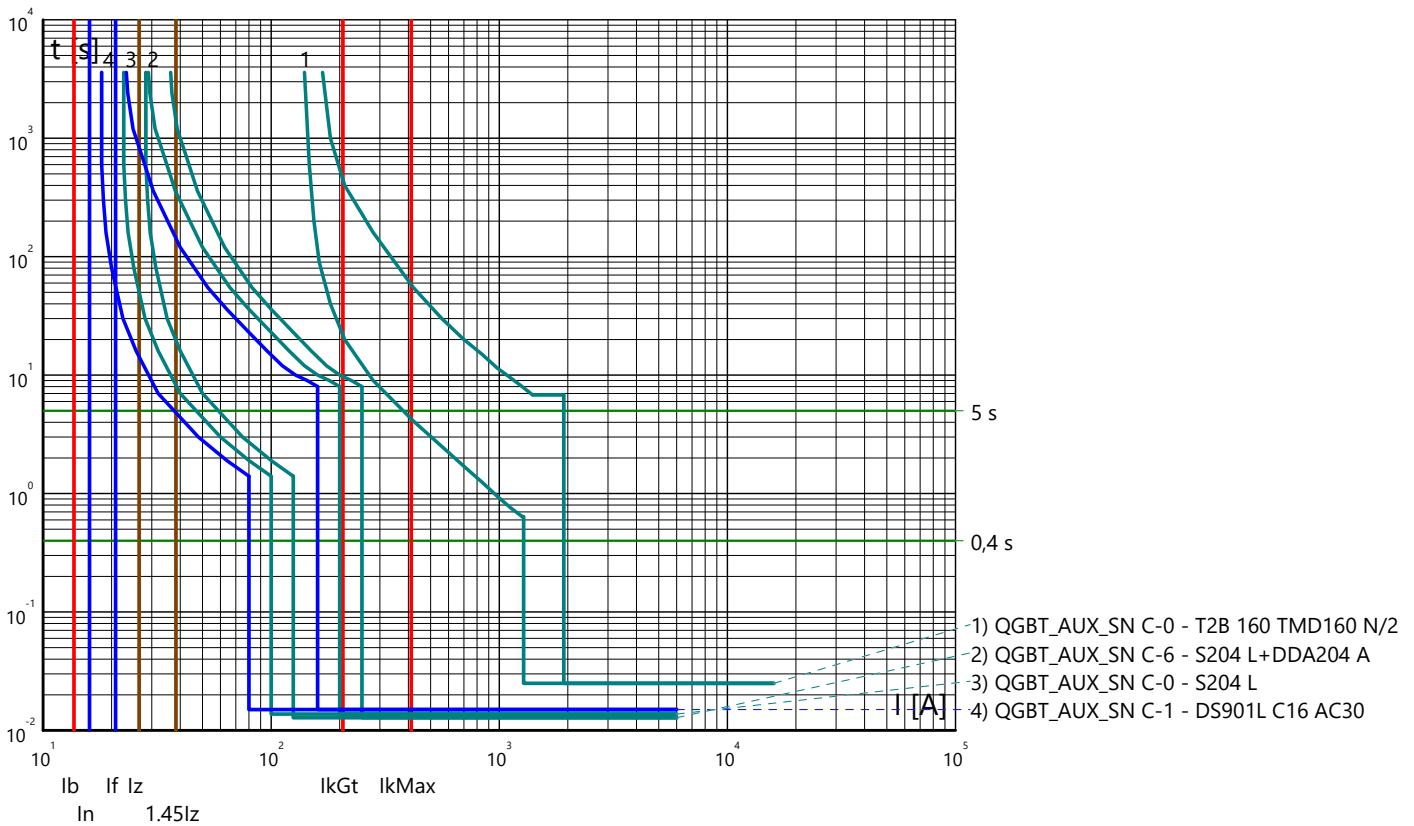

Curve tempo corrente: IMPIANTO AGROVOLTAICO "SERRAMANNA 1"
 Quadro: QUADRO GENERALE BT AUSILIARI - SEZIONE NORMALE

Partenza: QGBT_AUX_SN C-2

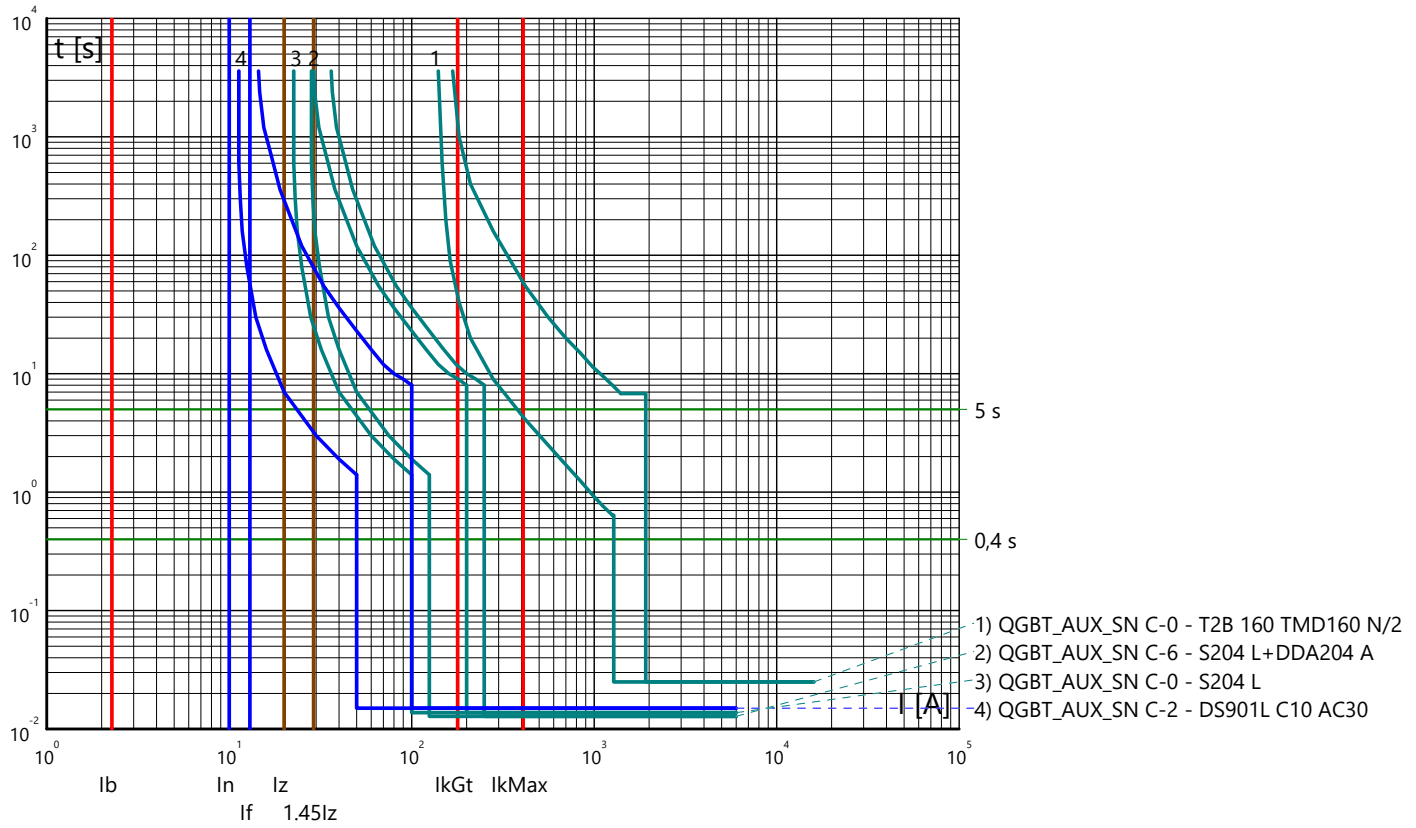

Partenza: QGBT_AUX_SN C-3

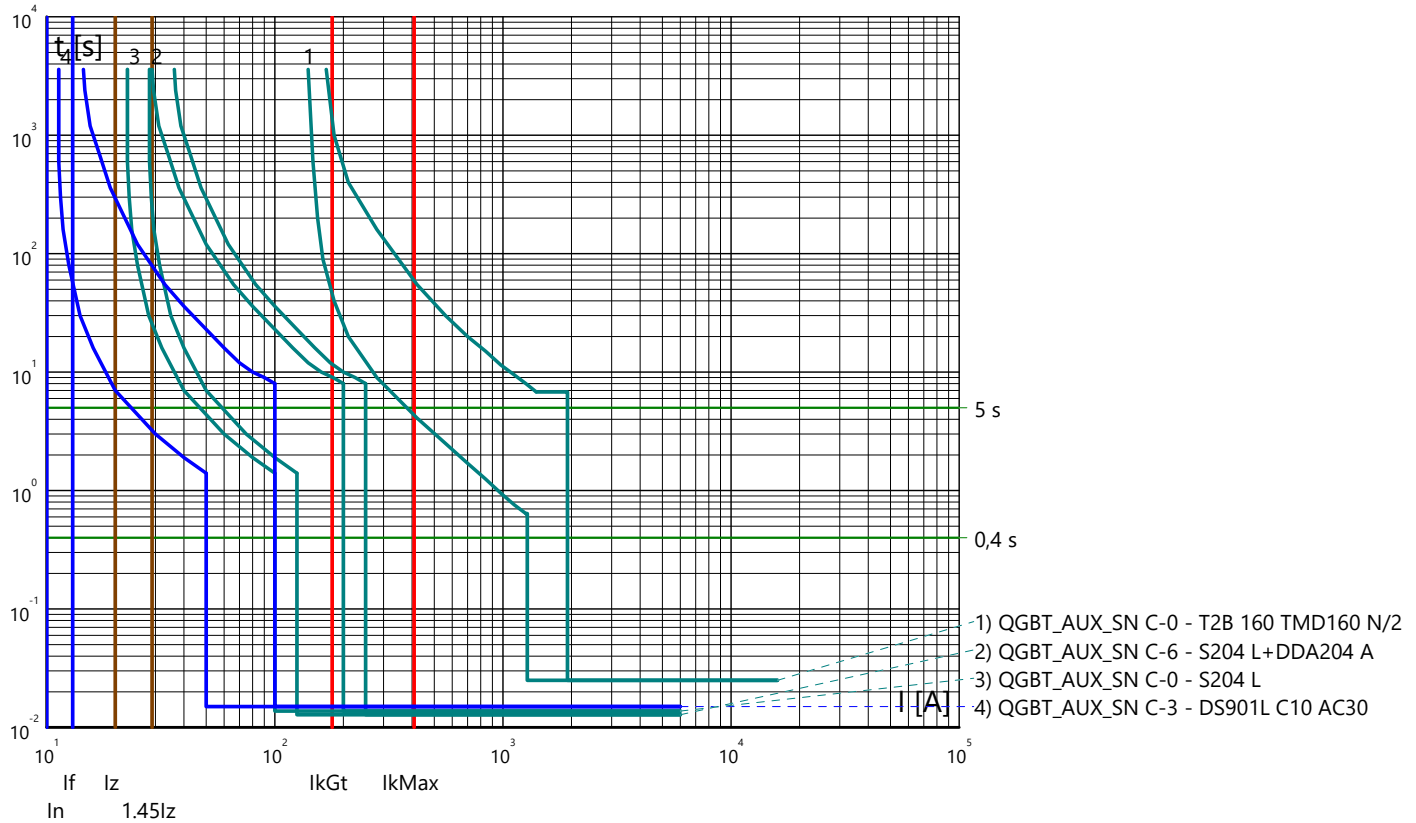

Curve tempo corrente: IMPIANTO AGROVOLTAICO "SERRAMANNA 1"
 Quadro: QUADRO GENERALE BT AUSILIARI - SEZIONE NORMALE

Partenza: QGBT_AUX_SN C-4

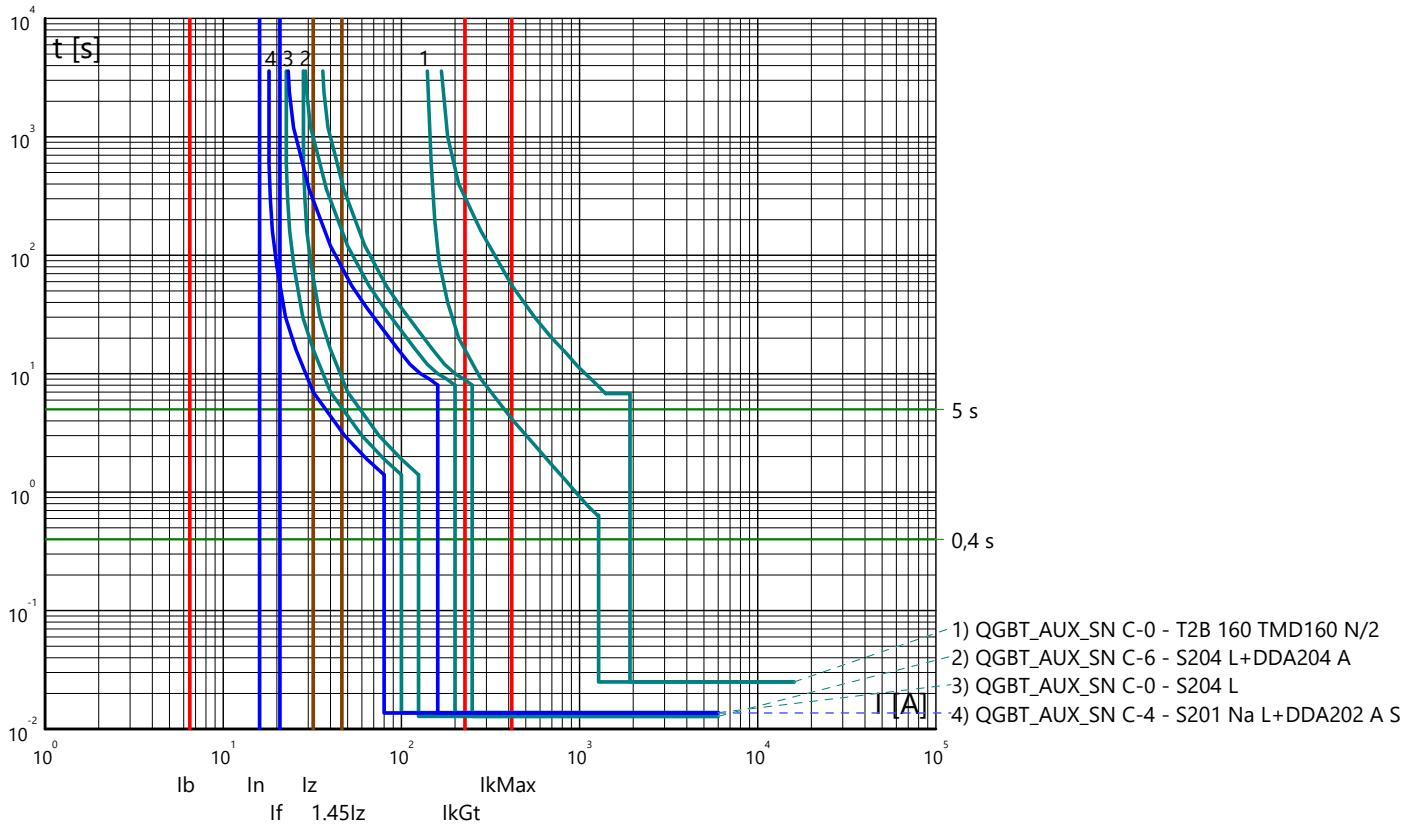

Curve tempo corrente: IMPIANTO AGROVOLTAICO "SERRAMANNA 1"
 Quadro: QUADRO GENERALE BT AUSILIARI - SEZIONE UPS

Arrivo: QGBT_AUX_UPS C-0

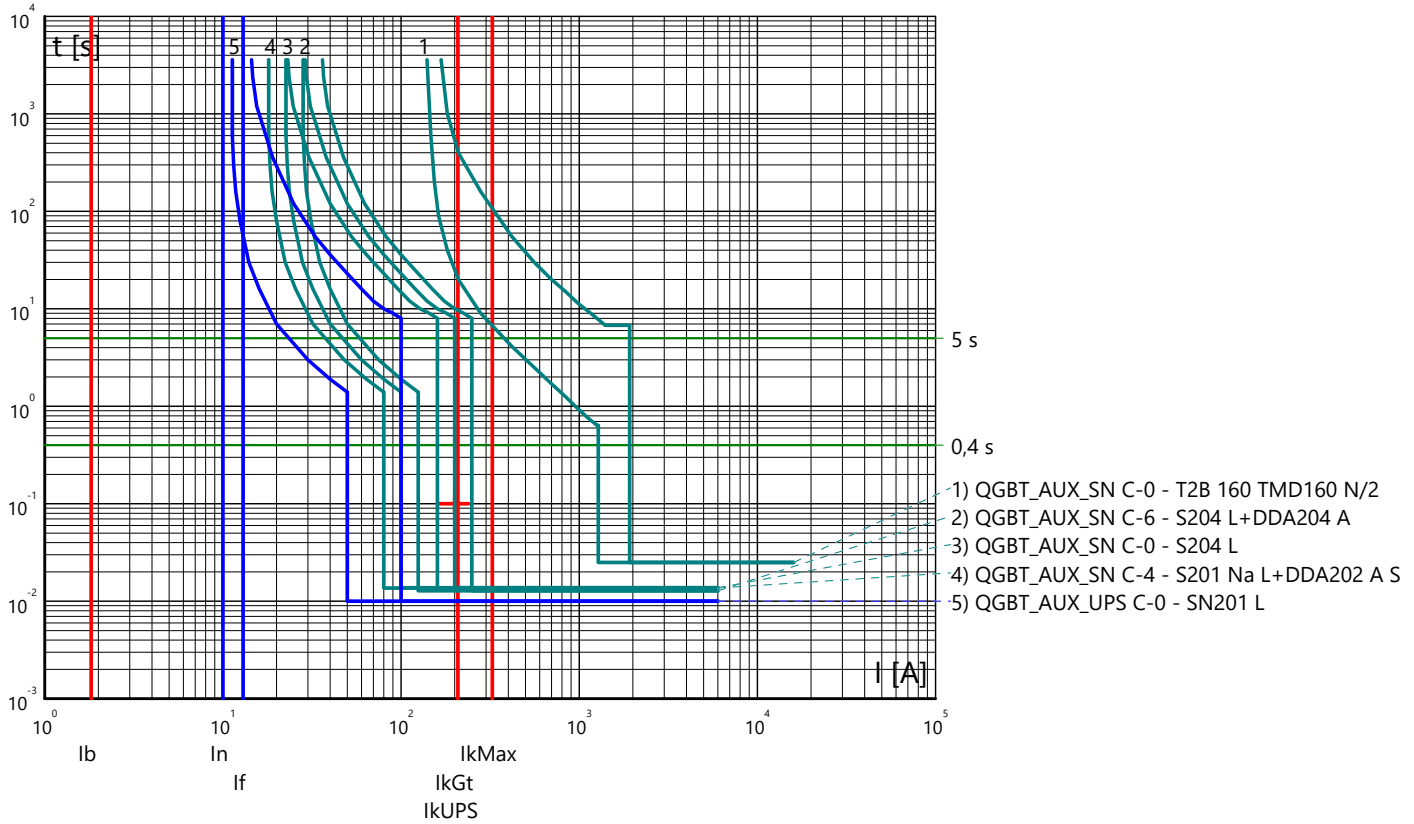

Partenza: QGBT_AUX_UPS C-1

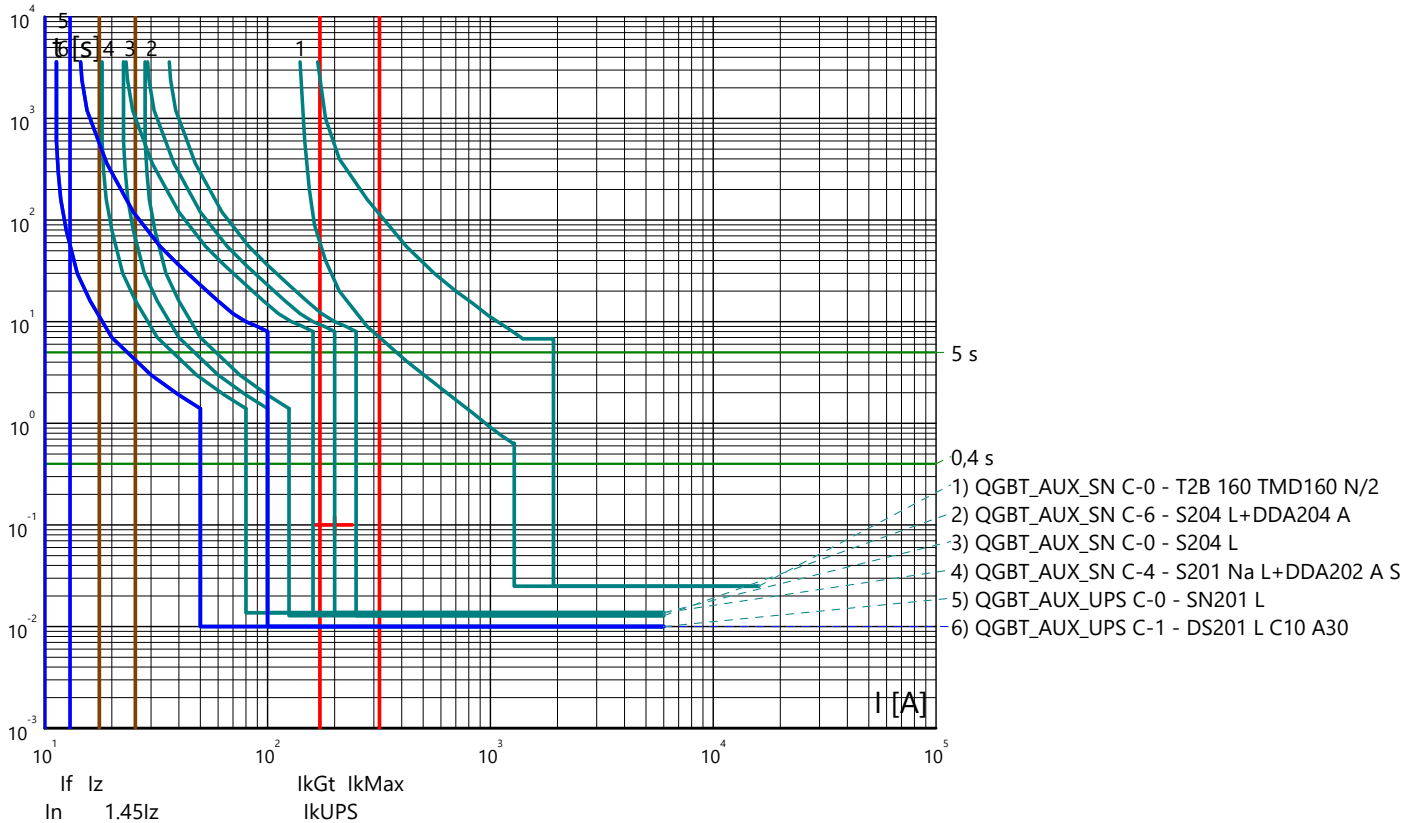

Curve tempo corrente: IMPIANTO AGROVOLTAICO "SERRAMANNA 1"
 Quadro: QUADRO GENERALE BT AUSILIARI - SEZIONE UPS

Partenza: QGBT_AUX_UPS C-2

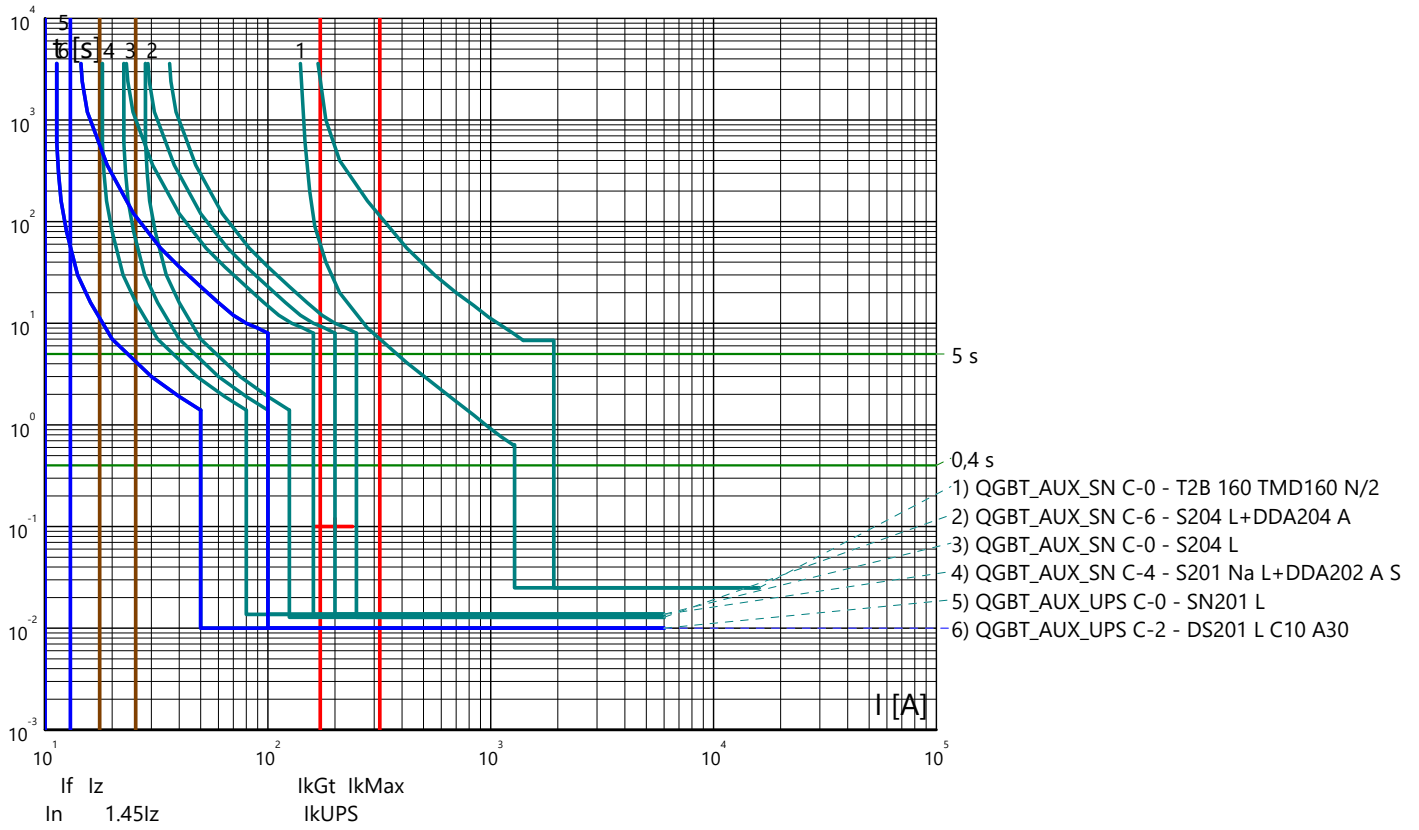

Curve tempo corrente: IMPIANTO AGROVOLTAICO "SERRAMANNA 1"
 Quadro: QUADRO GENERALE BT AUSILIARI - SEZIONE NORMALE

Arrivo: QGBT_AUX_SN C-0

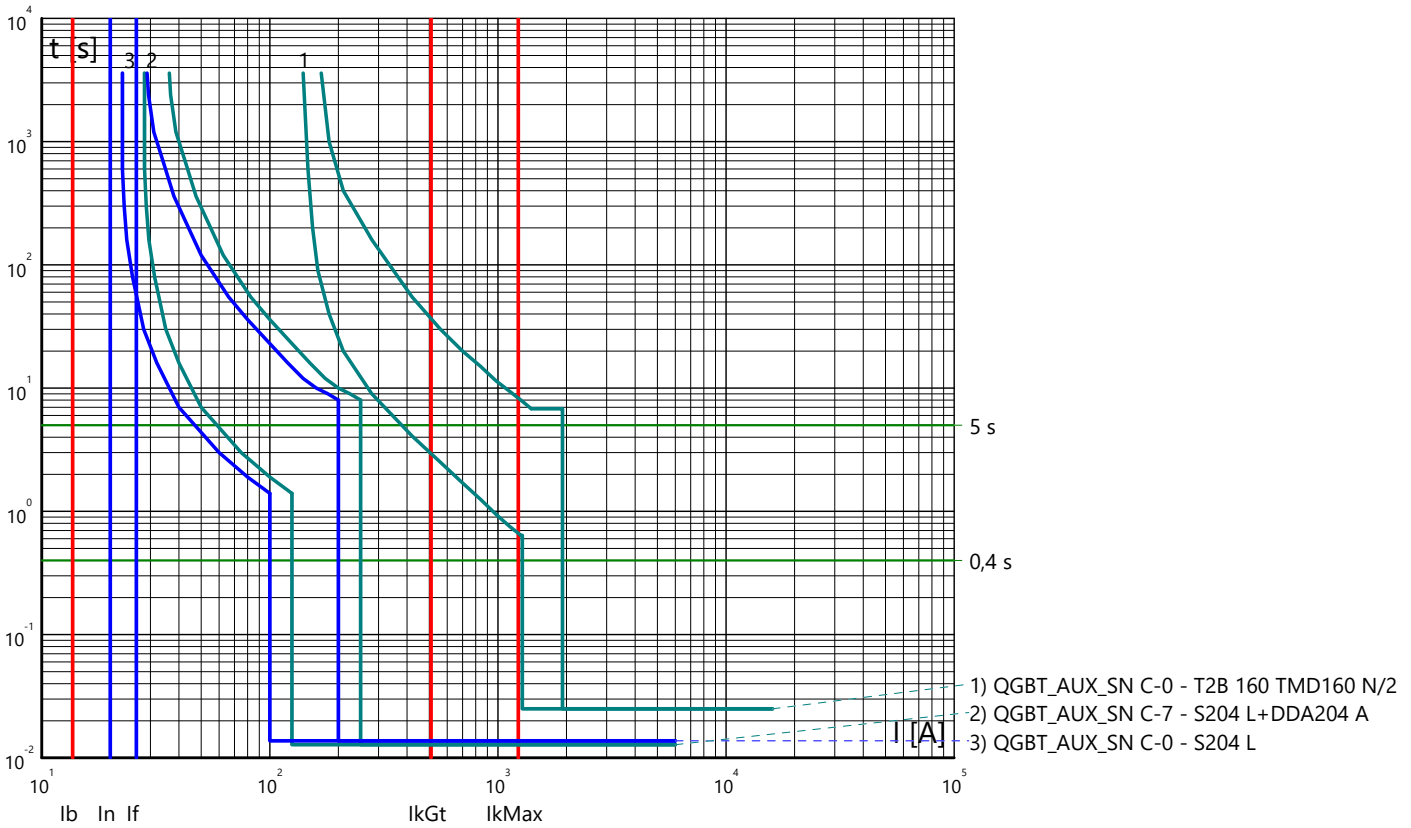

Partenza: QGBT_AUX_SN C-1

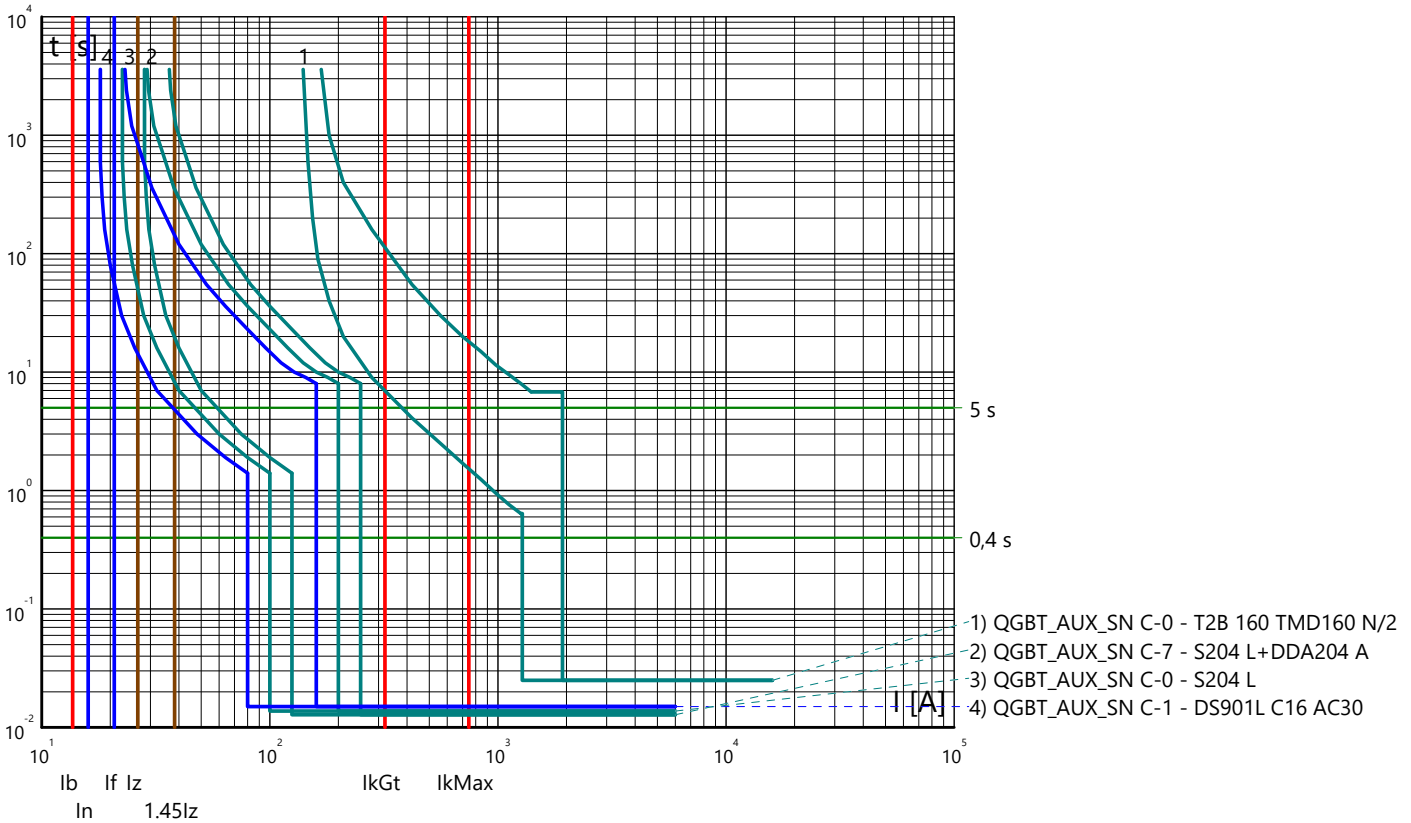

Curve tempo corrente: IMPIANTO AGROVOLTAICO "SERRAMANNA 1"
 Quadro: QUADRO GENERALE BT AUSILIARI - SEZIONE NORMALE

Partenza: QGBT_AUX_SN C-2

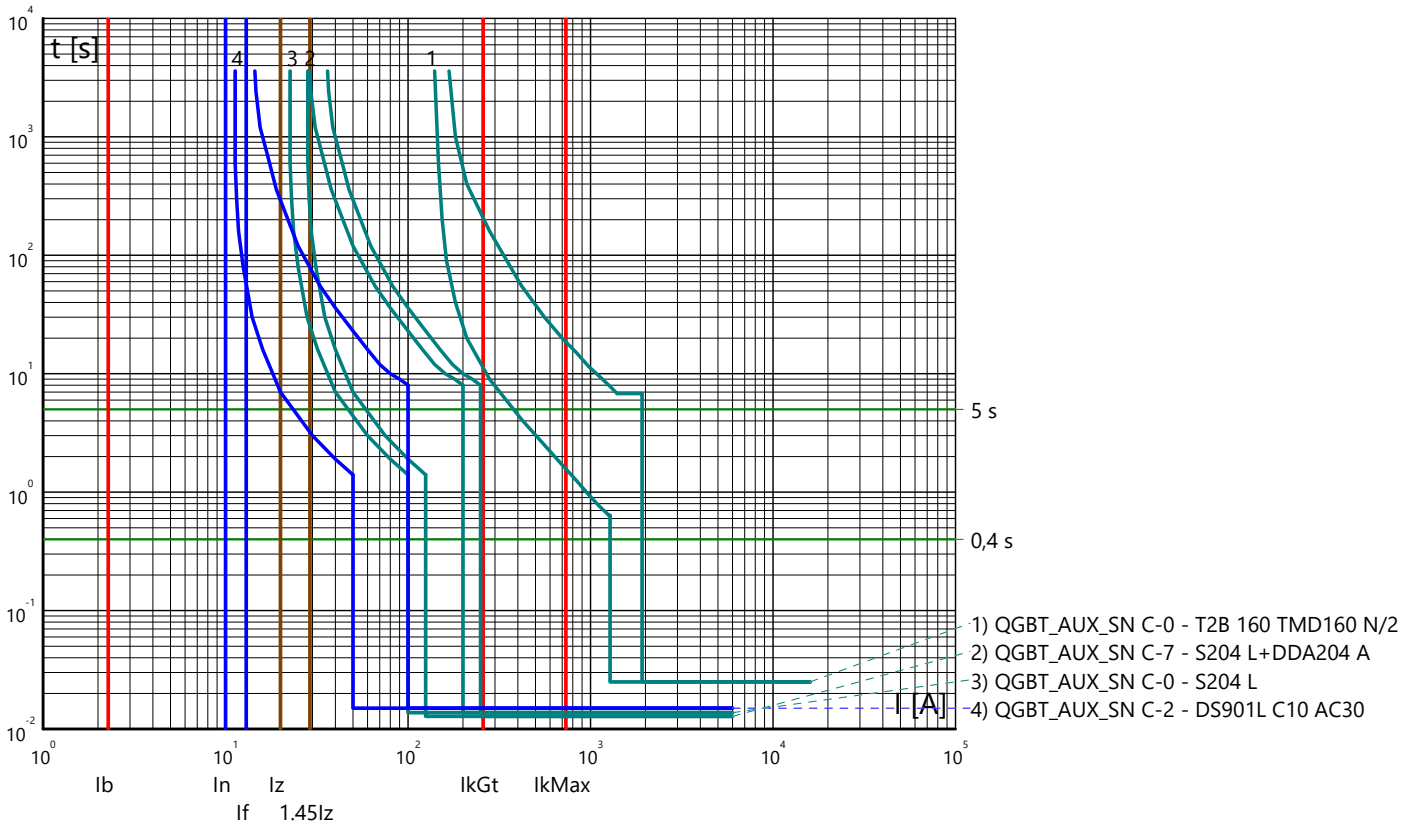

Partenza: QGBT_AUX_SN C-3

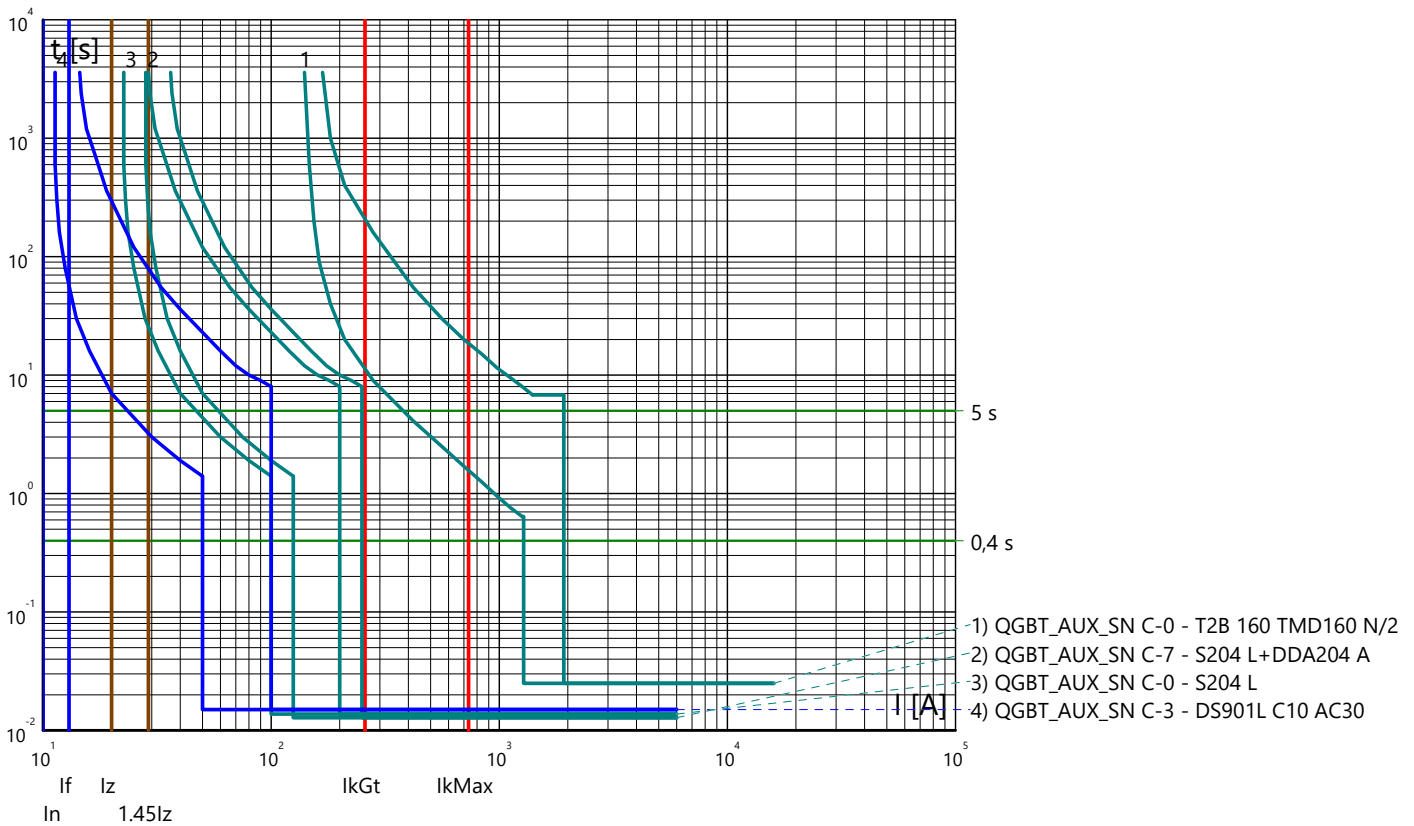

Curve tempo corrente: IMPIANTO AGROVOLTAICO "SERRAMANNA 1"
 Quadro: QUADRO GENERALE BT AUSILIARI - SEZIONE NORMALE

Partenza: QGBT_AUX_SN C-4

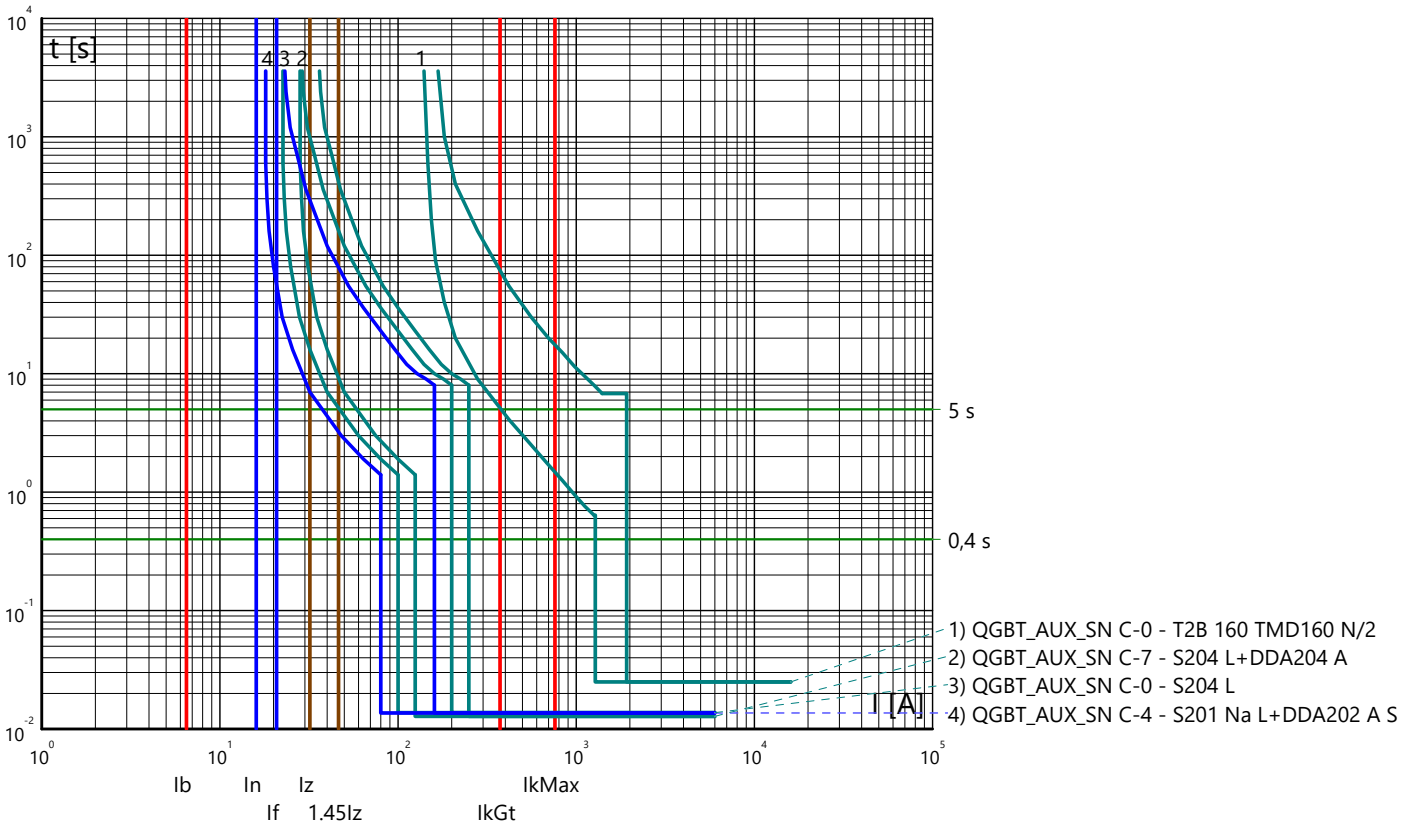

Curve tempo corrente: IMPIANTO AGROVOLTAICO "SERRAMANNA 1"
 Quadro: QUADRO GENERALE BT AUSILIARI - SEZIONE UPS

Arrivo: QGBT_AUX_UPS C-0

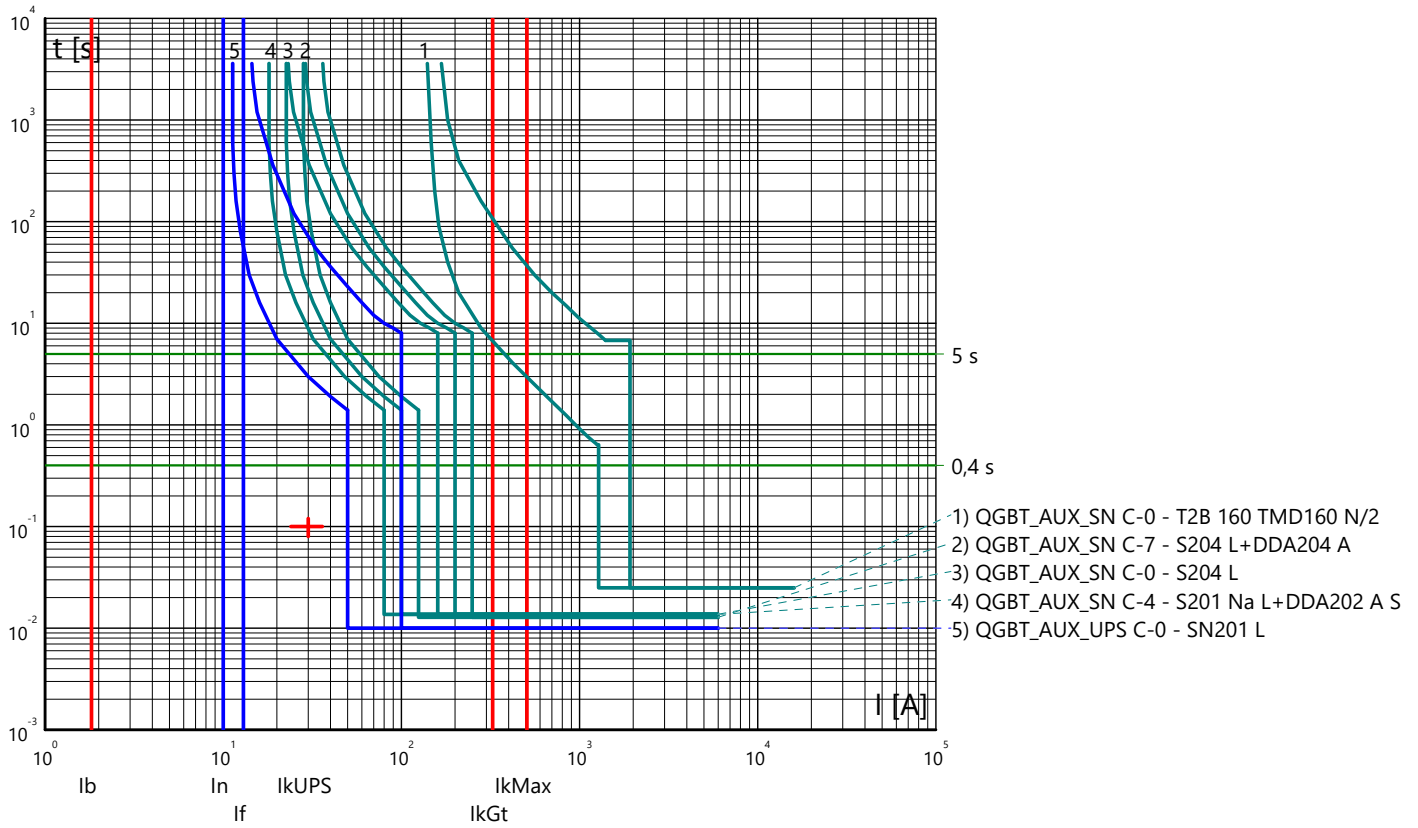

Partenza: QGBT_AUX_UPS C-1

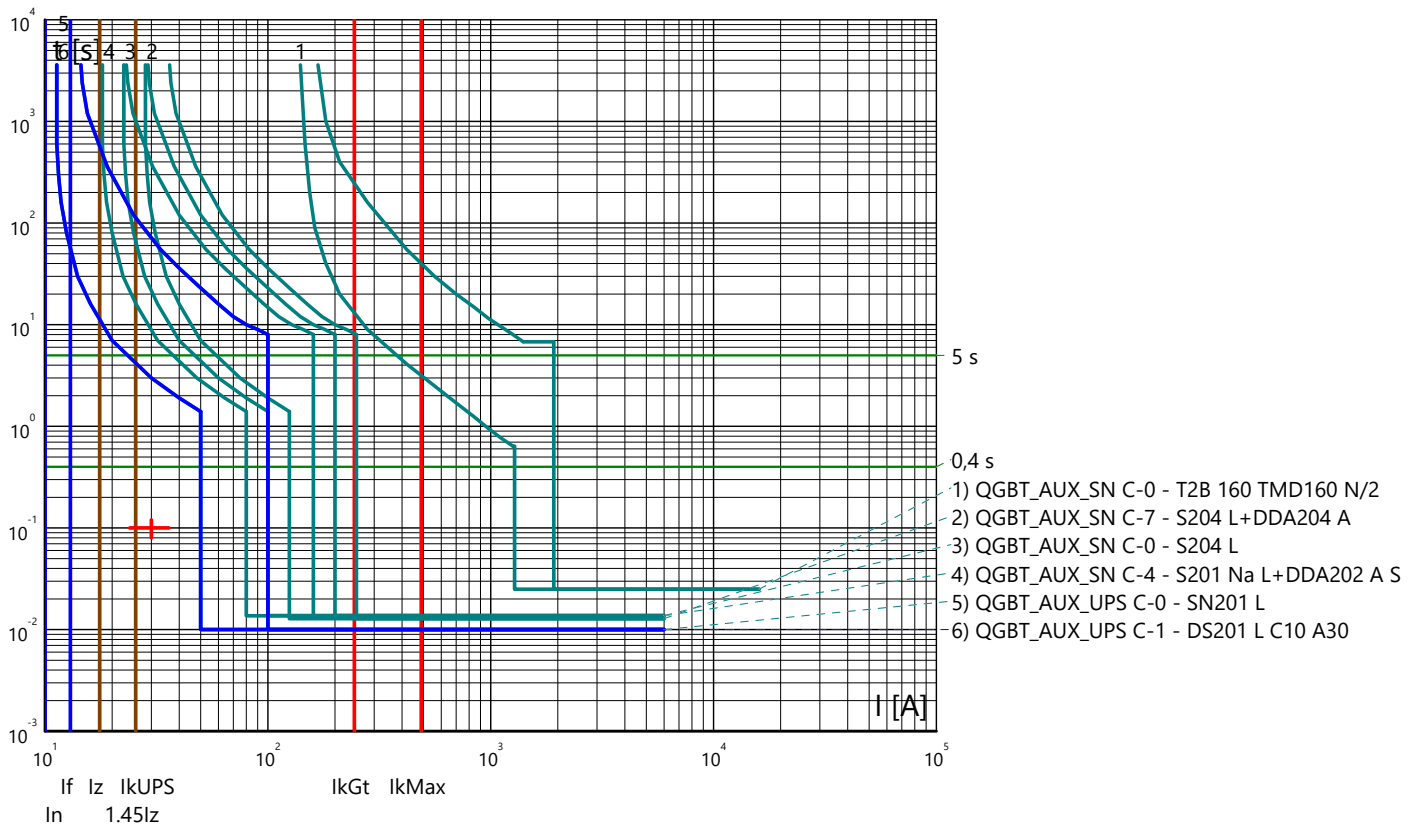

Curve tempo corrente: IMPIANTO AGROVOLTAICO "SERRAMANNA 1"
 Quadro: QUADRO GENERALE BT AUSILIARI - SEZIONE UPS

Partenza: QGBT_AUX_UPS C-2

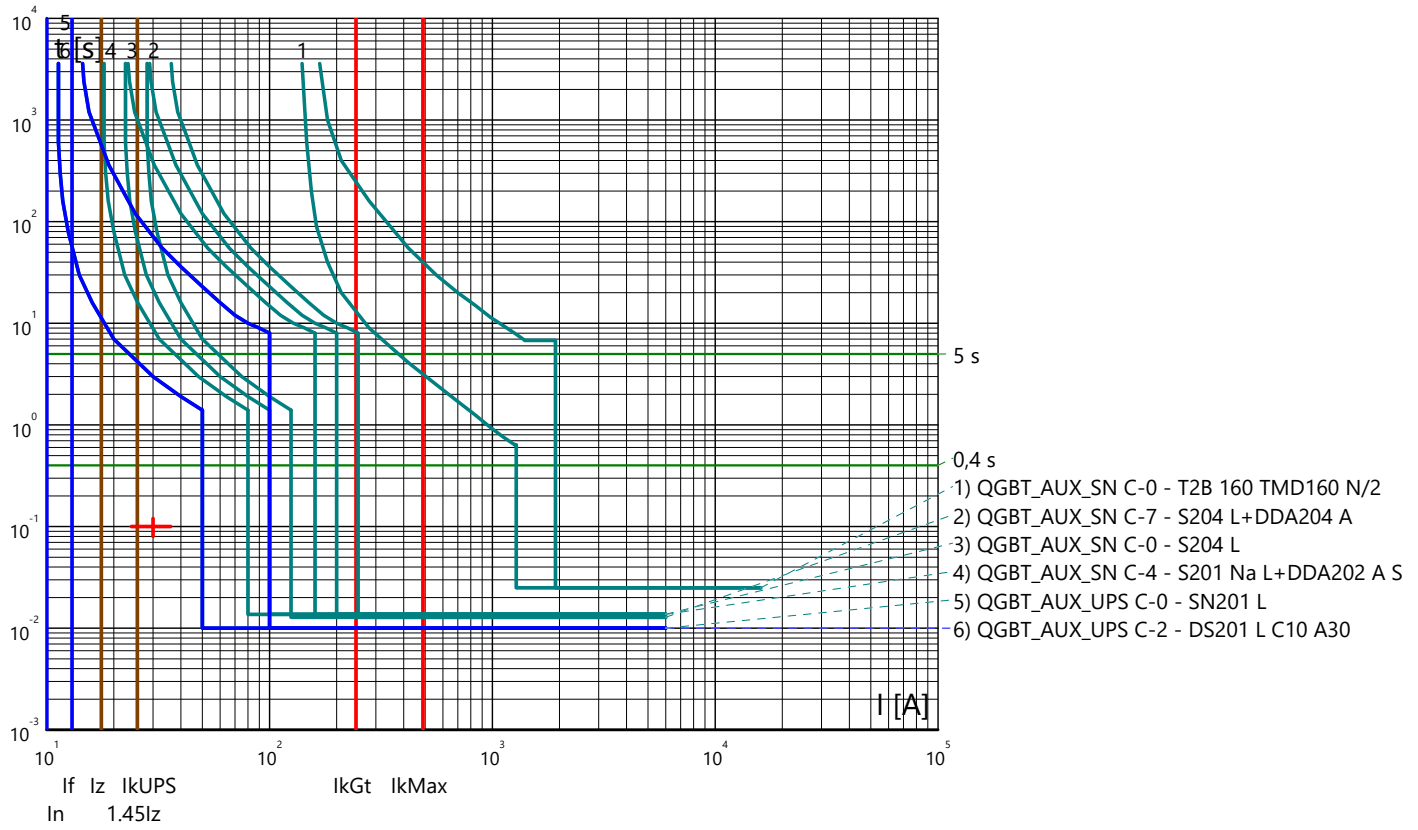

Curve tempo corrente: IMPIANTO AGROVOLTAICO "SERRAMANNA 1"
 Quadro: QUADRO GENERALE BT AUSILIARI - SEZIONE NORMALE

Arrivo: QGBT_AUX_SN C-0

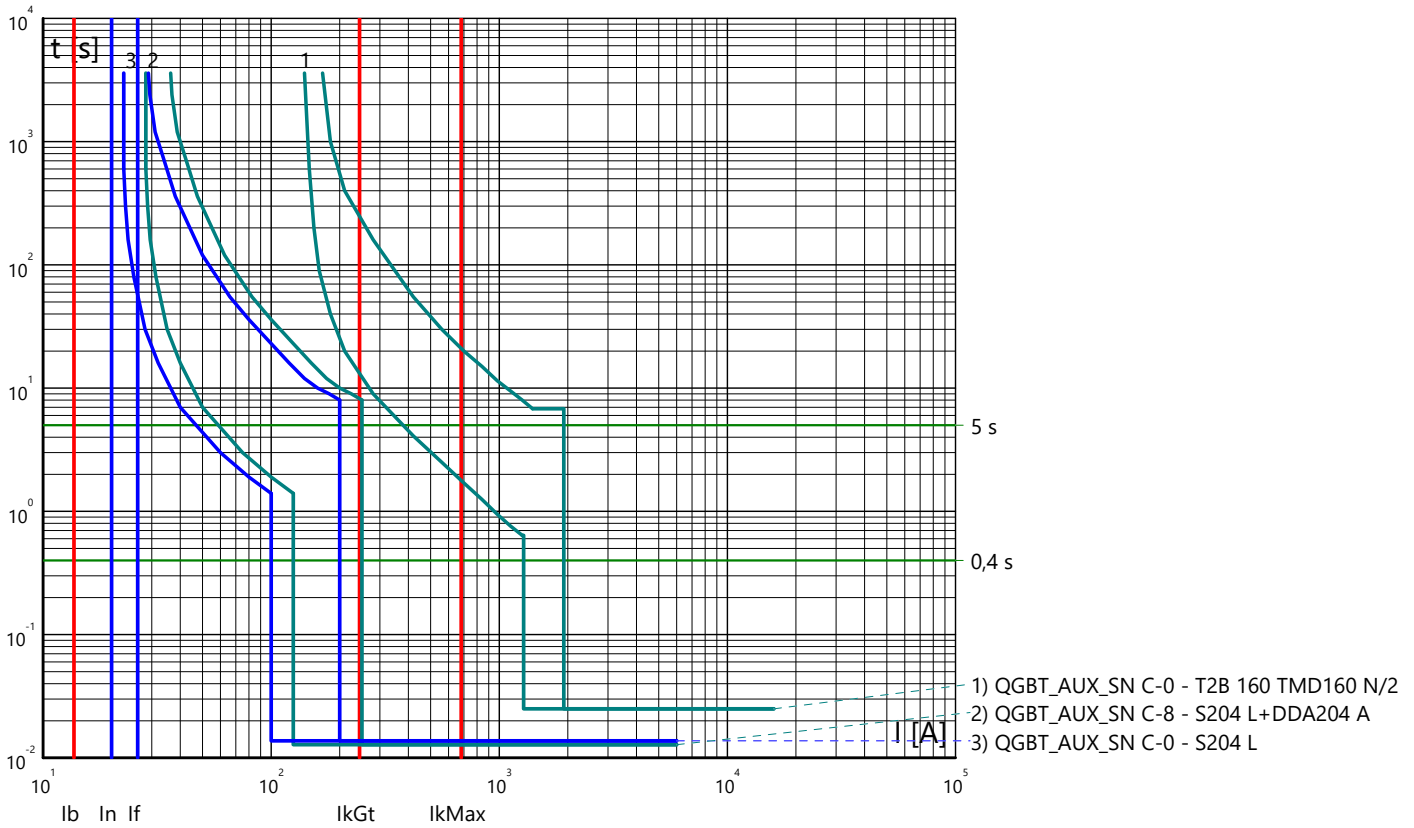

Partenza: QGBT_AUX_SN C-1

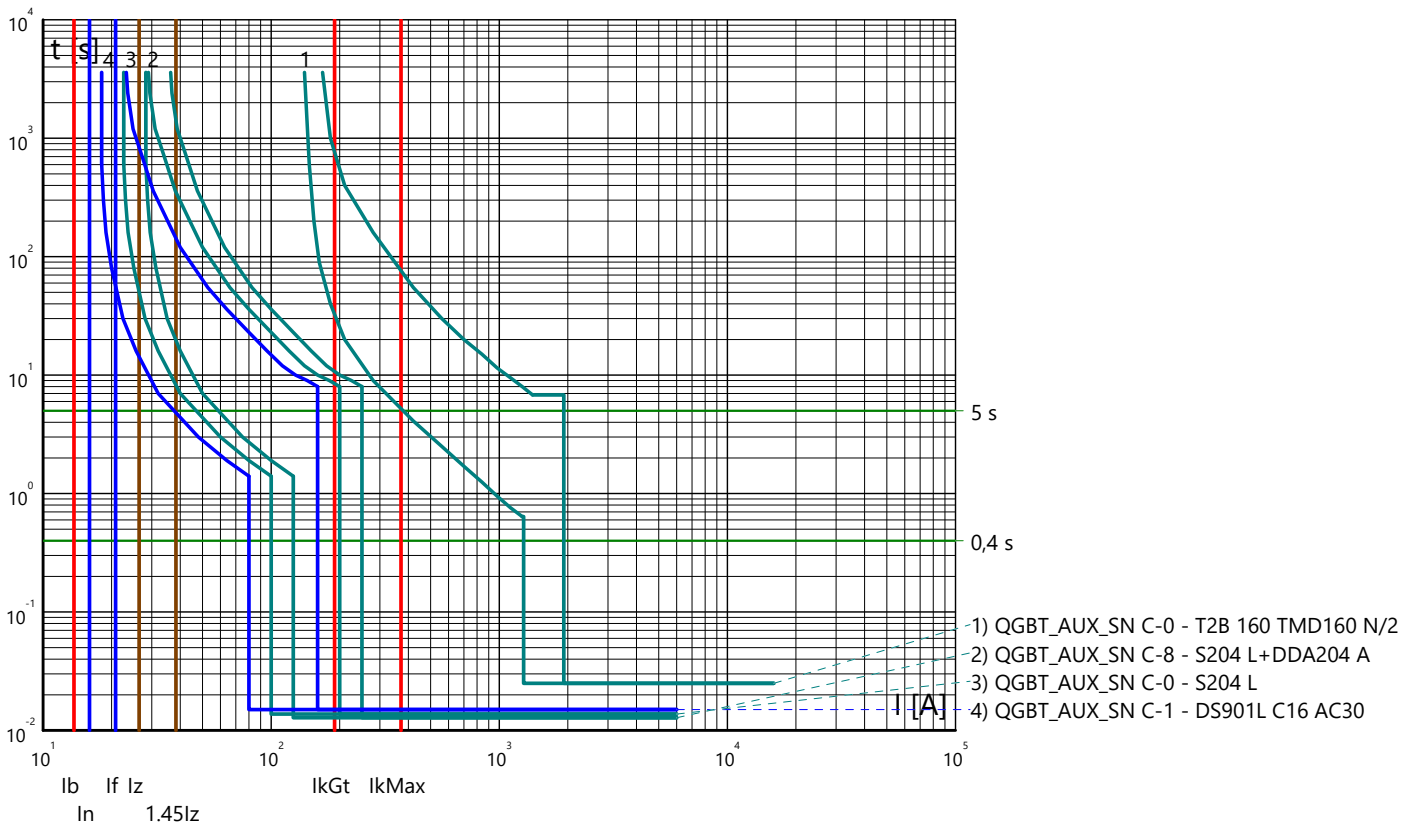

Curve tempo corrente: IMPIANTO AGROVOLTAICO "SERRAMANNA 1"
 Quadro: QUADRO GENERALE BT AUSILIARI - SEZIONE NORMALE

Partenza: QGBT_AUX_SN C-2

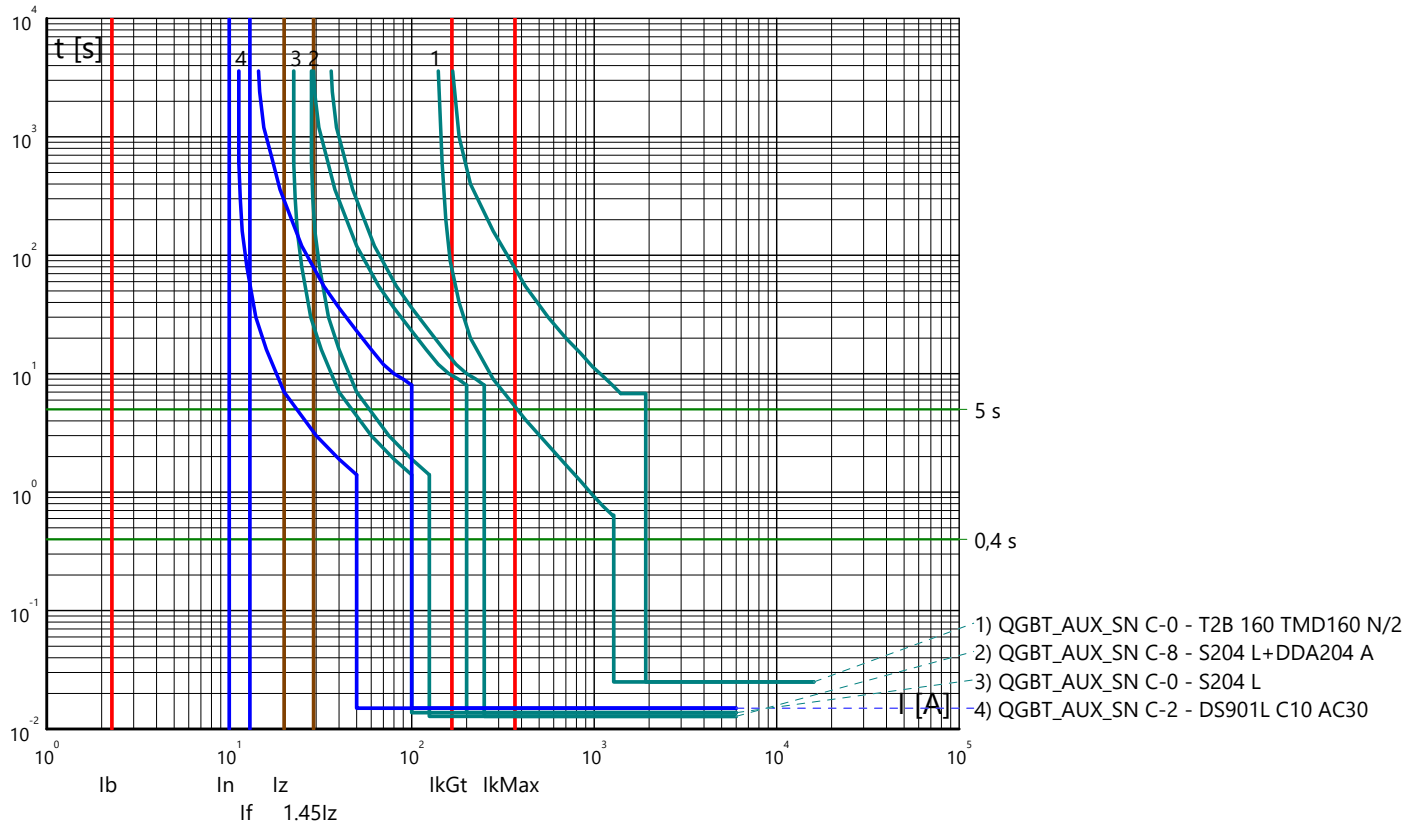

Partenza: QGBT_AUX_SN C-3

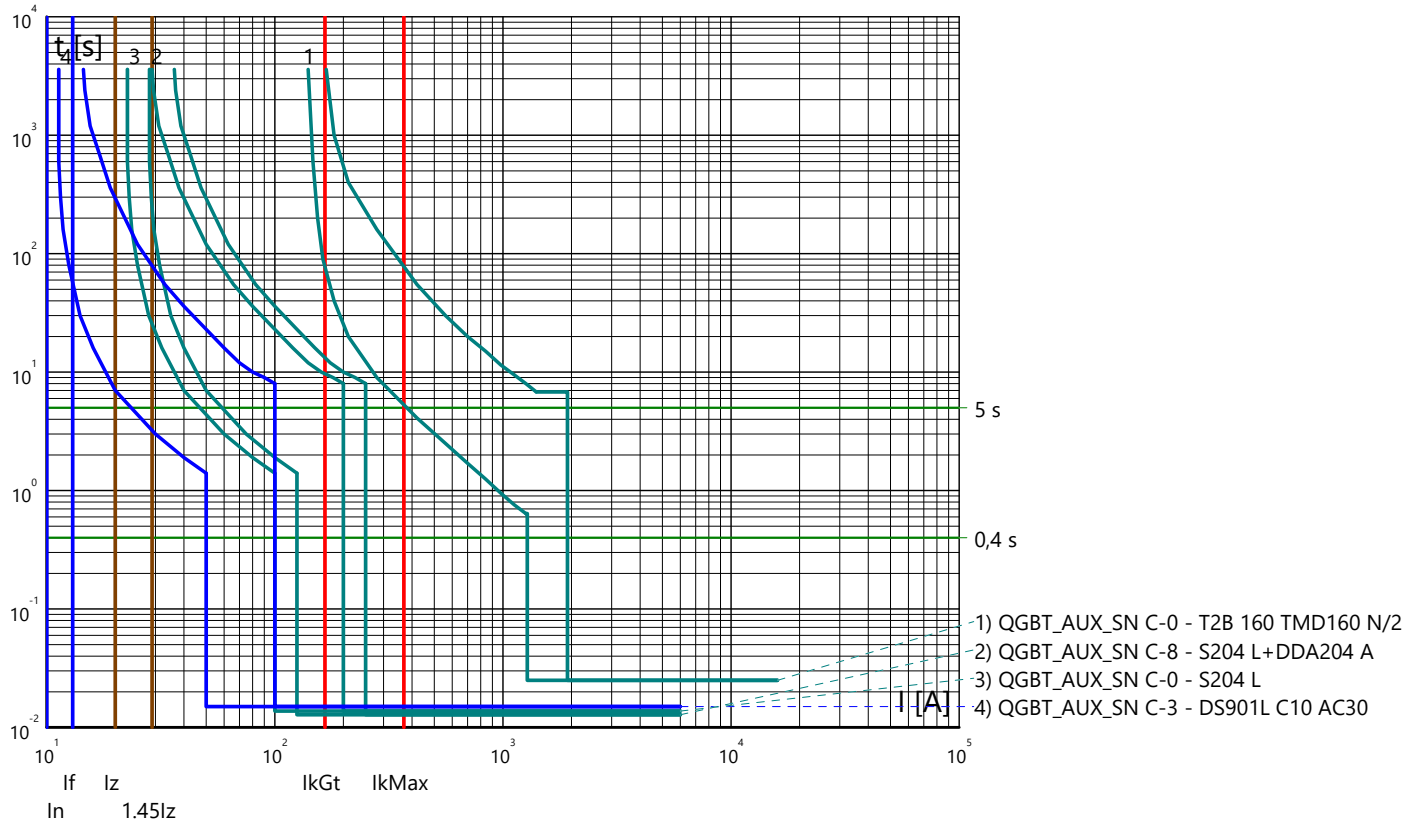

Curve tempo corrente: IMPIANTO AGROVOLTAICO "SERRAMANNA 1"
 Quadro: QUADRO GENERALE BT AUSILIARI - SEZIONE NORMALE

Partenza: QGBT_AUX_SN C-4

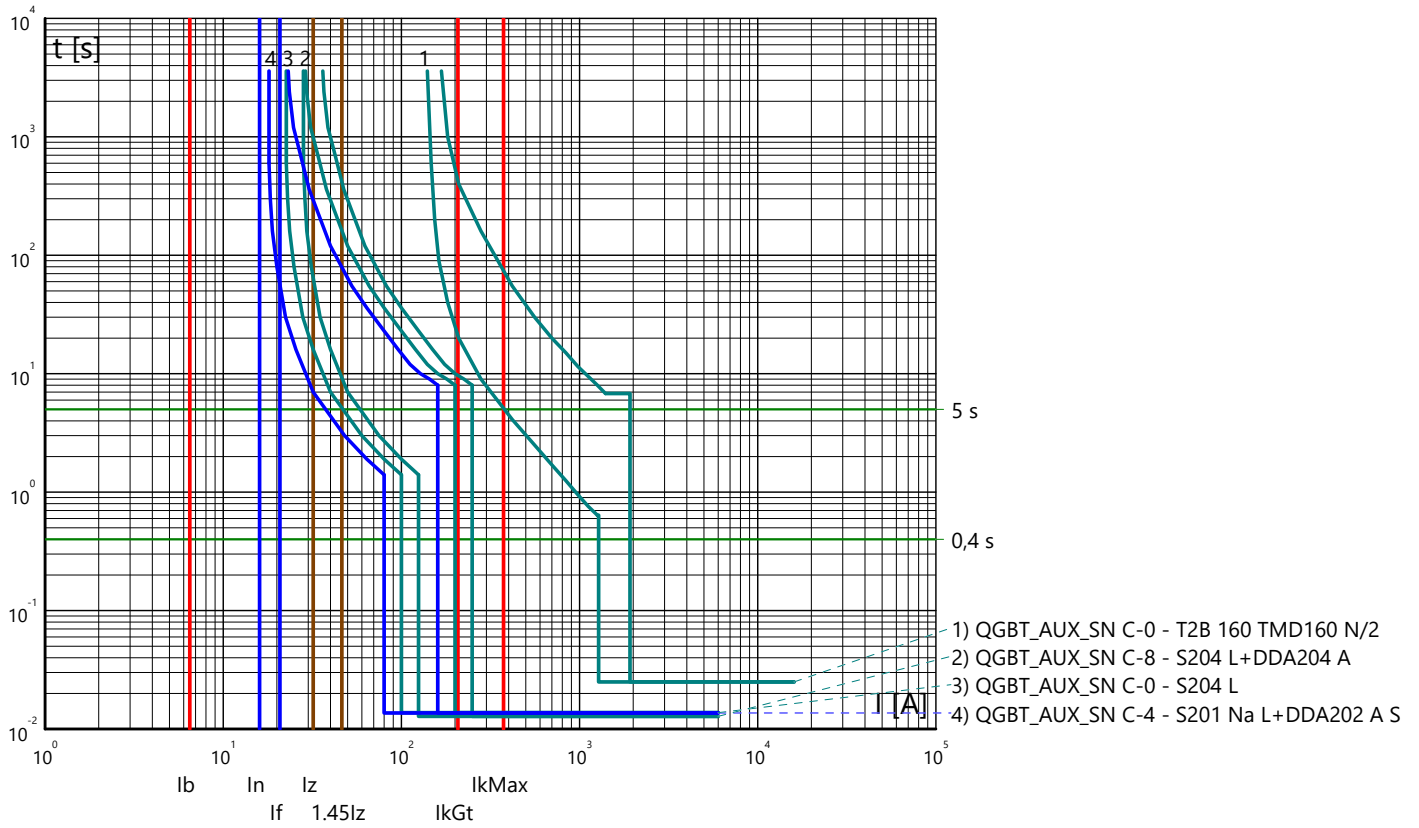

Curve tempo corrente: IMPIANTO AGROVOLTAICO "SERRAMANNA 1"
 Quadro: QUADRO GENERALE BT AUSILIARI - SEZIONE UPS

Arrivo: QGBT_AUX_UPS C-0

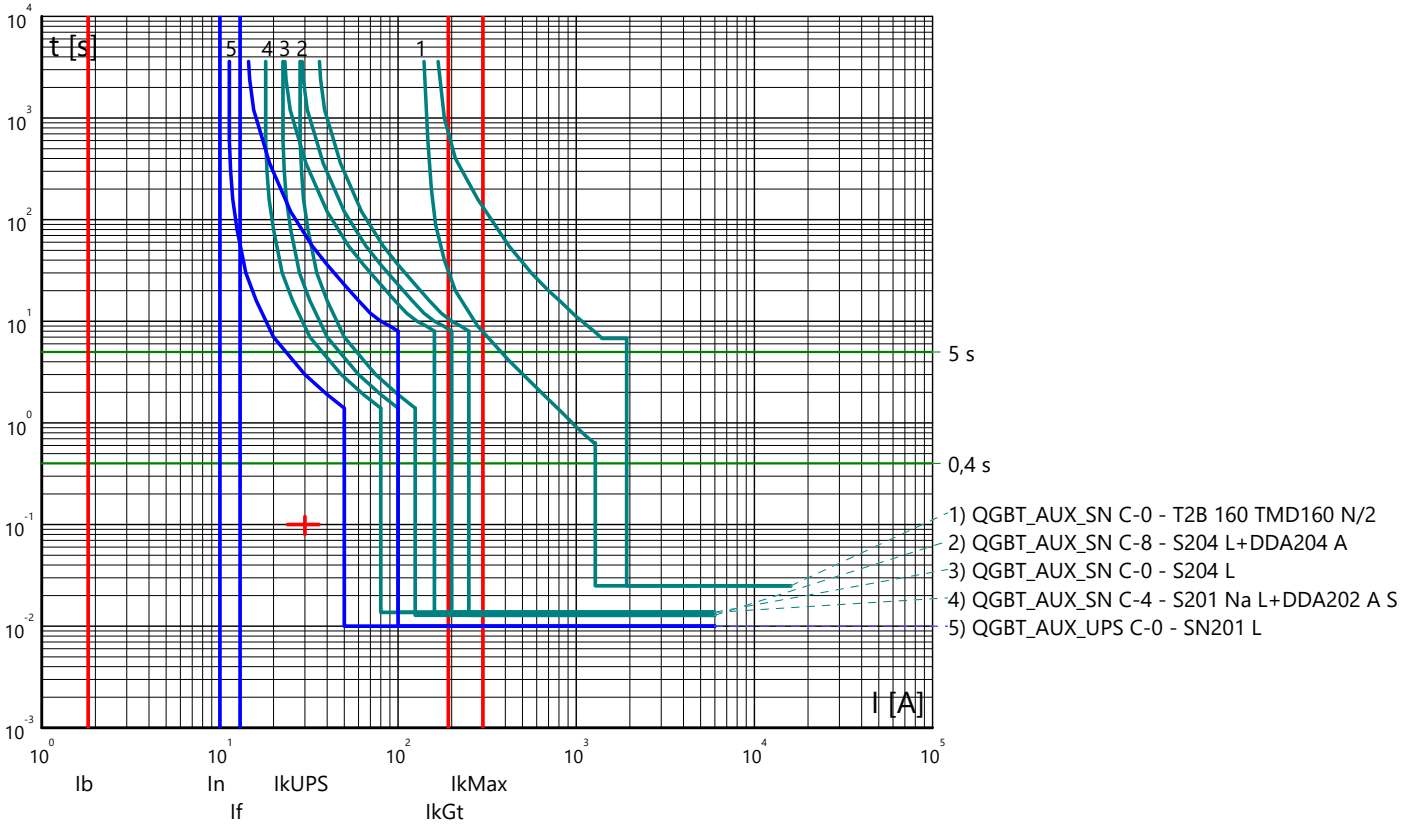

Partenza: QGBT_AUX_UPS C-1

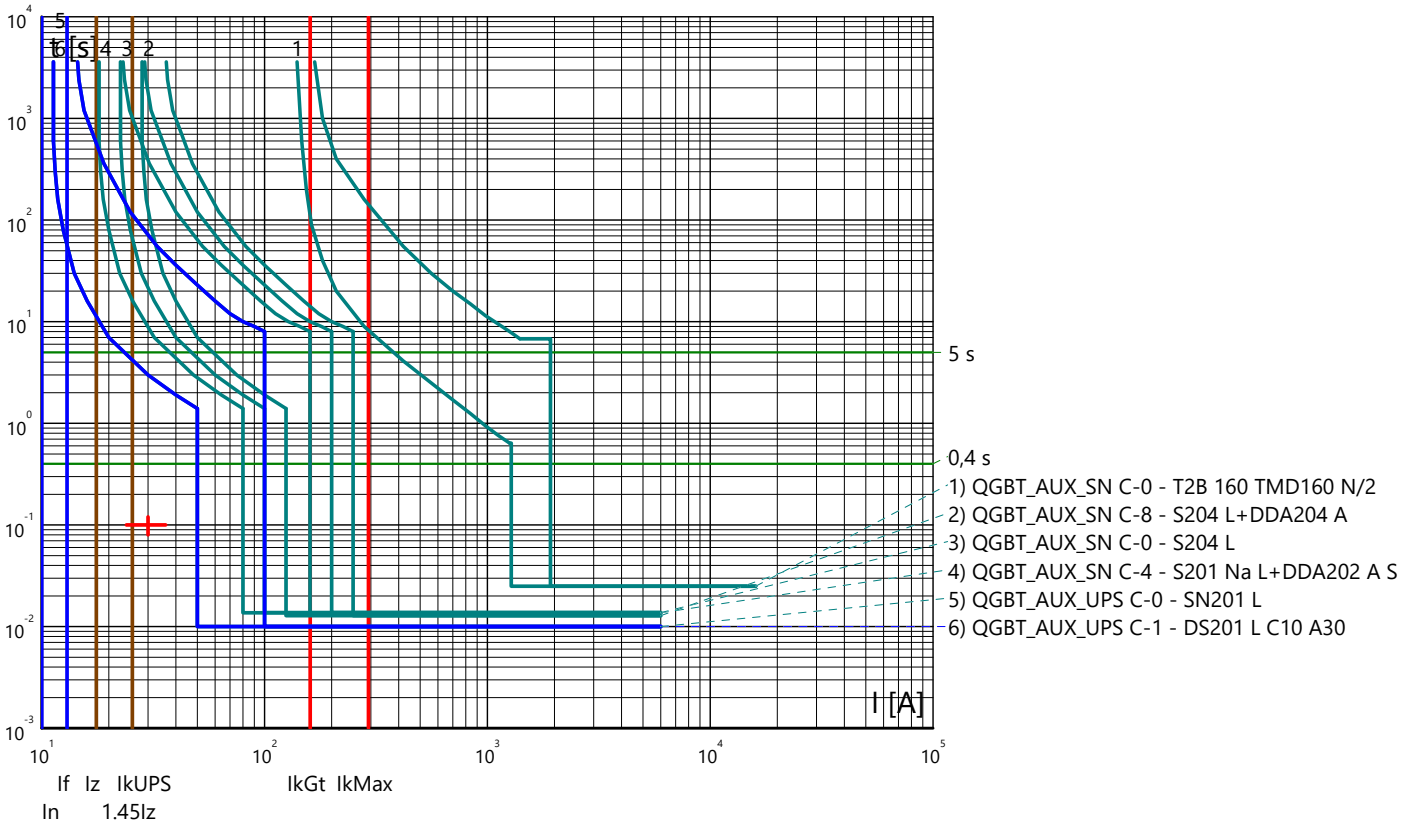

Curve tempo corrente: IMPIANTO AGROVOLTAICO "SERRAMANNA 1"
 Quadro: QUADRO GENERALE BT AUSILIARI - SEZIONE UPS

Partenza: QGBT_AUX_UPS C-2

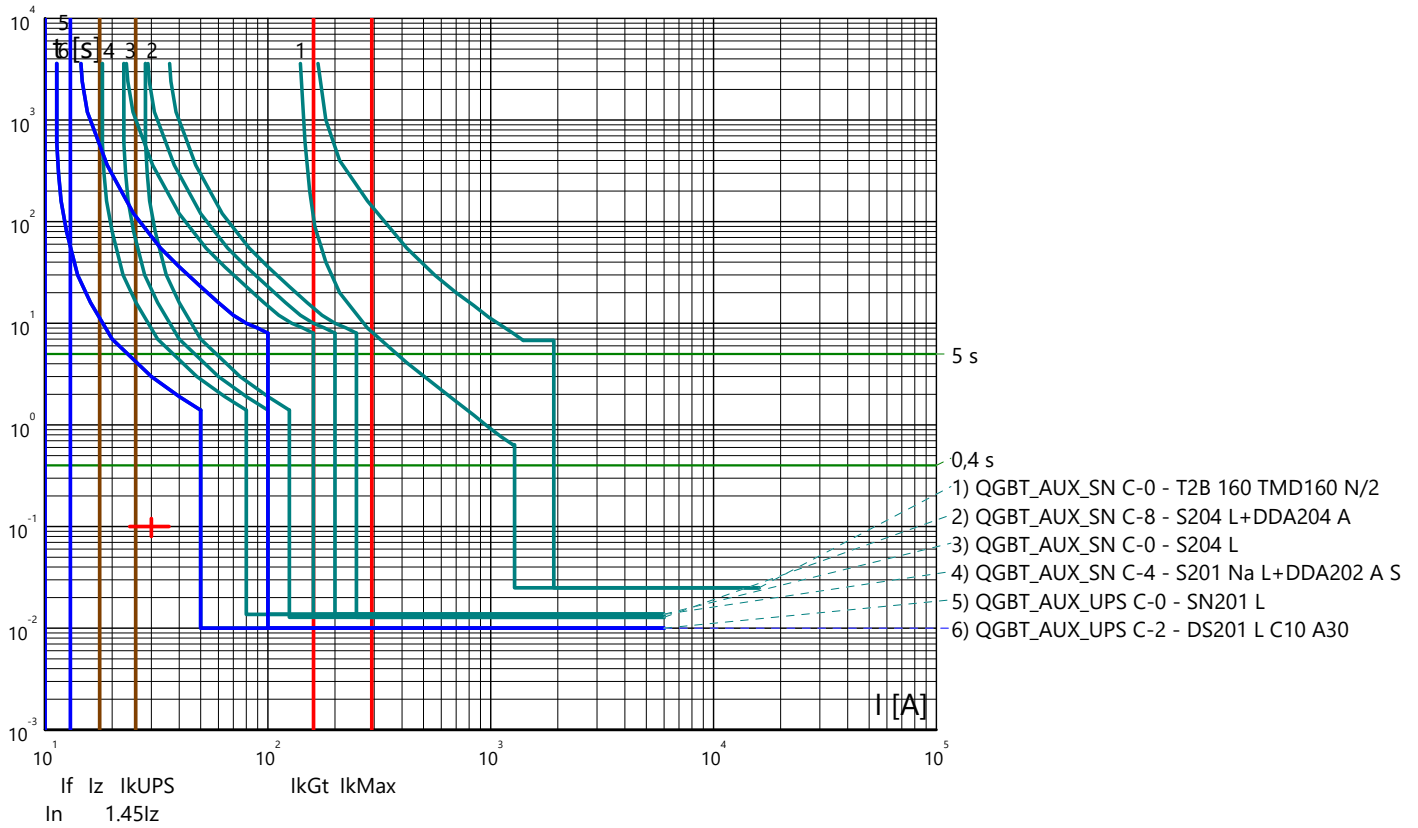

Curve tempo corrente: IMPIANTO AGROVOLTAICO "SERRAMANNA 1"
 Quadro: QUADRO GENERALE BT AUSILIARI - SEZIONE NORMALE

Arrivo: QGBT_AUX_SN C-0

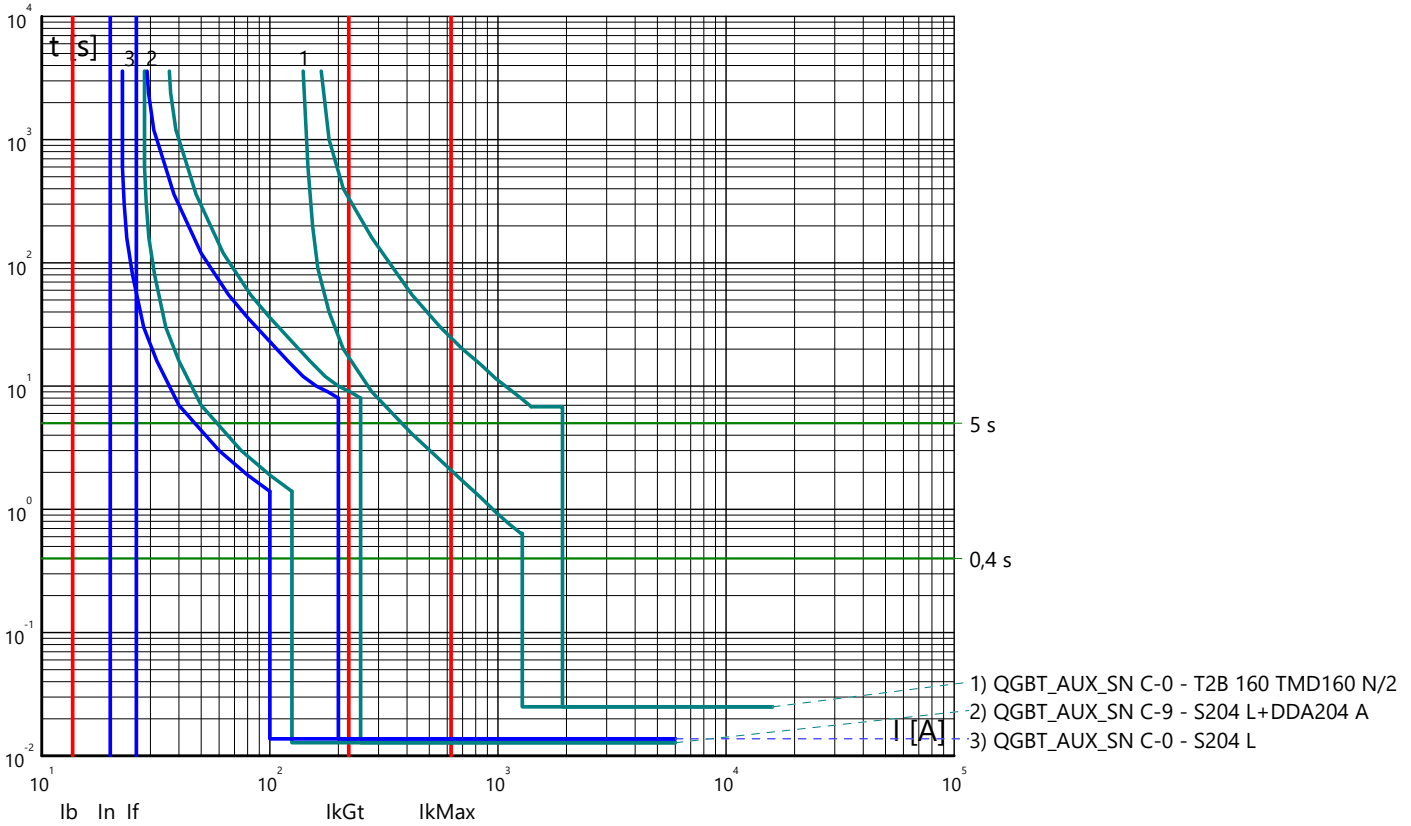

Partenza: QGBT_AUX_SN C-1

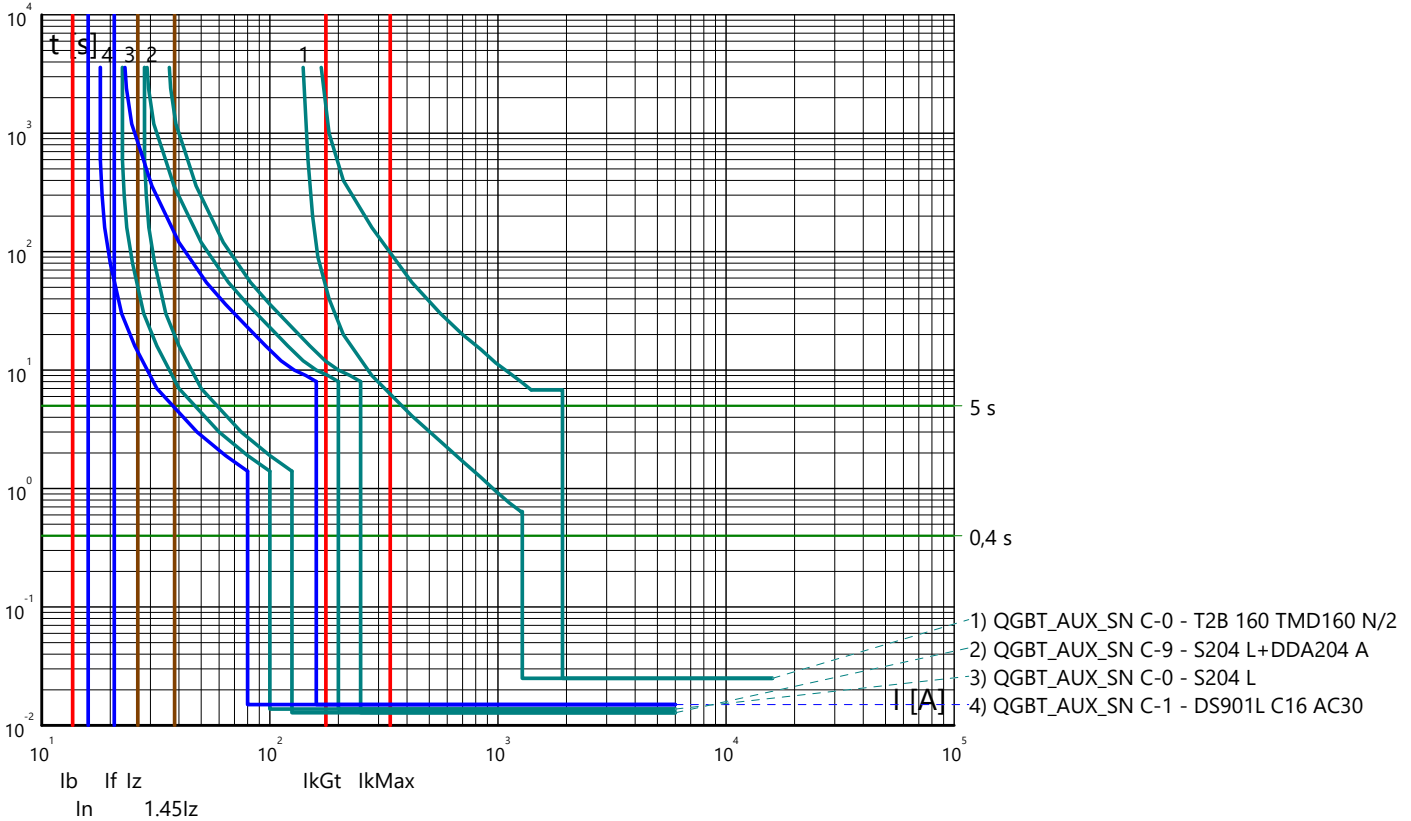

Curve tempo corrente: IMPIANTO AGROVOLTAICO "SERRAMANNA 1"
 Quadro: QUADRO GENERALE BT AUSILIARI - SEZIONE NORMALE

Partenza: QGBT_AUX_SN C-2

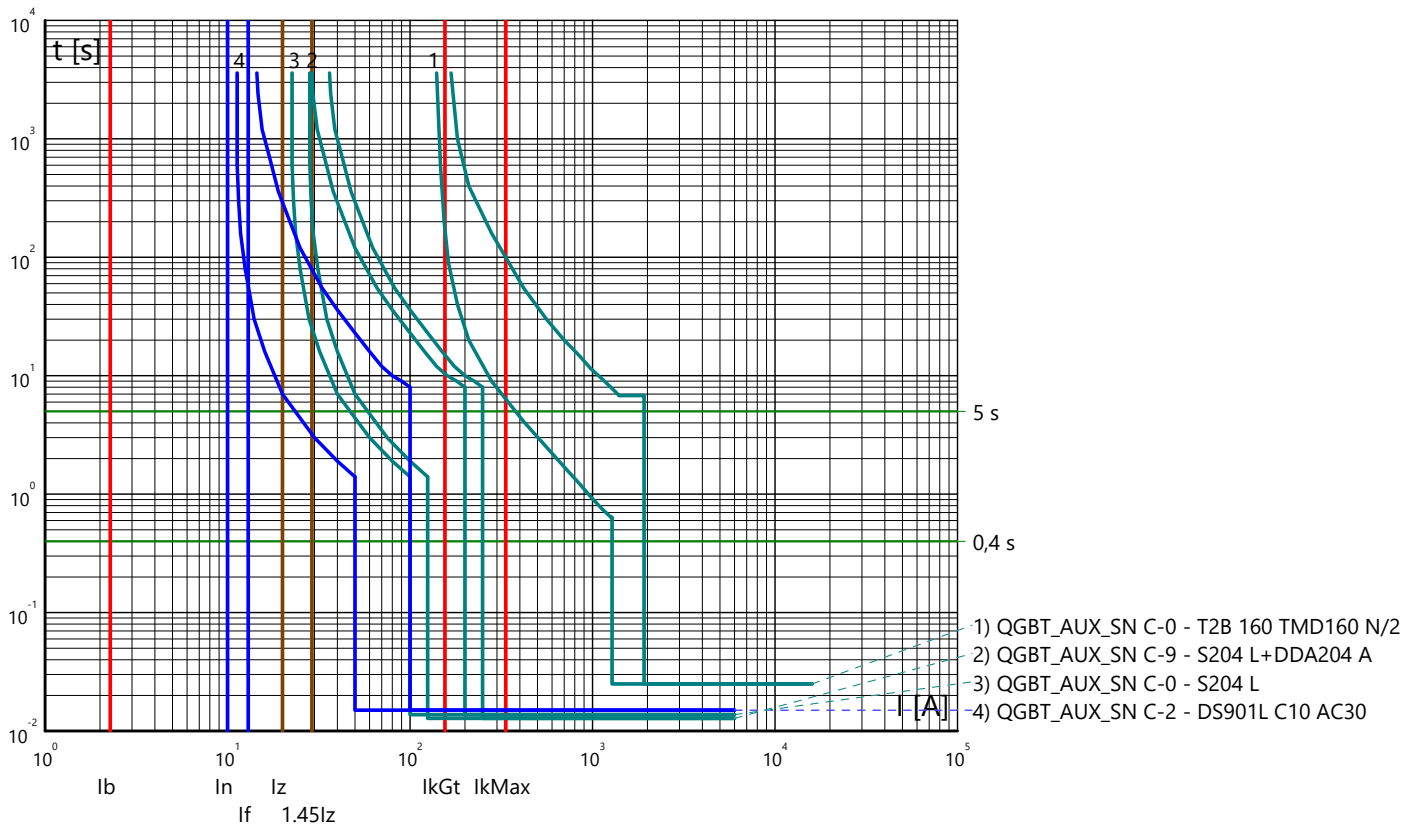

Partenza: QGBT_AUX_SN C-3

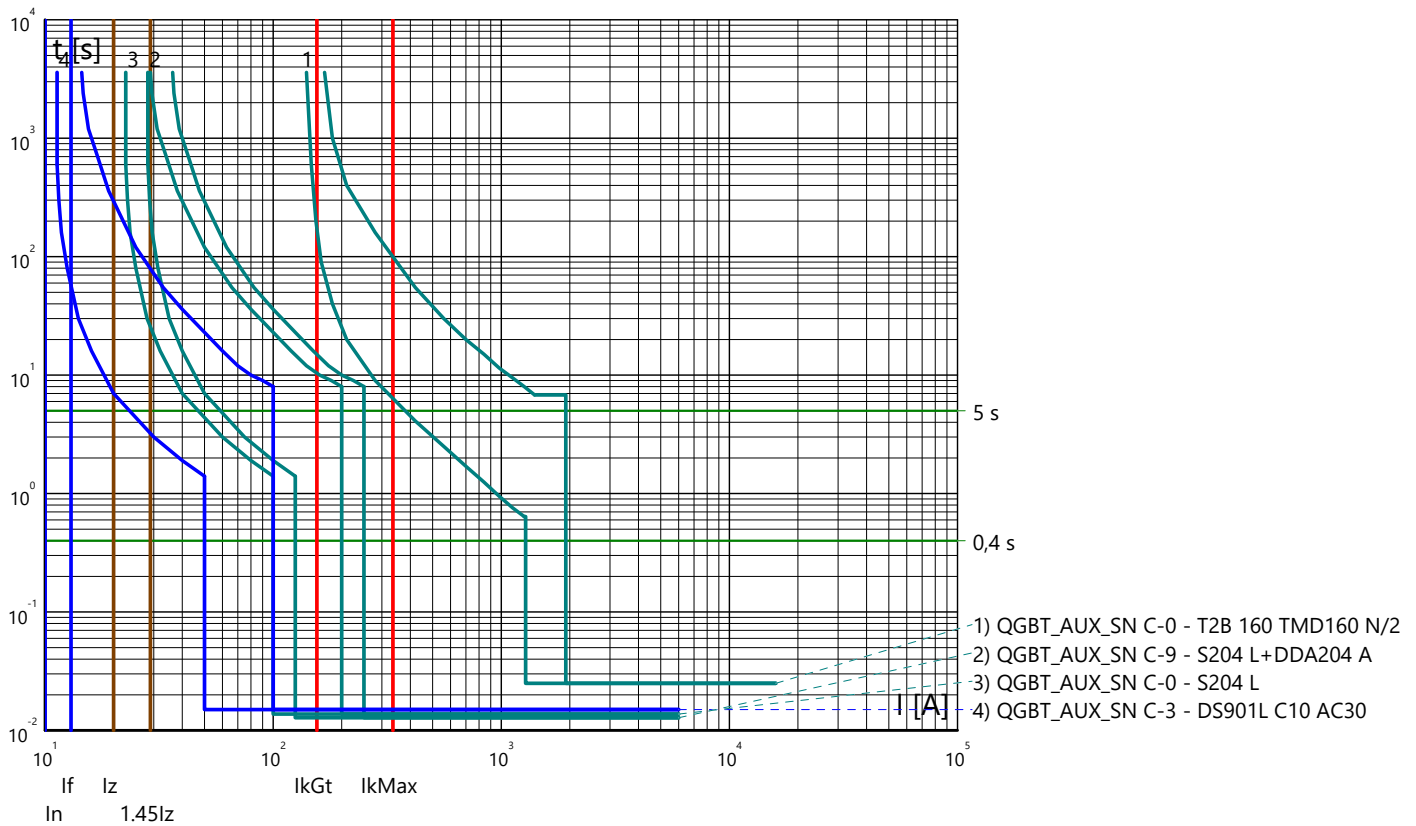

Curve tempo corrente: IMPIANTO AGROVOLTAICO "SERRAMANNA 1"
 Quadro: QUADRO GENERALE BT AUSILIARI - SEZIONE NORMALE

Partenza: QGBT_AUX_SN C-4

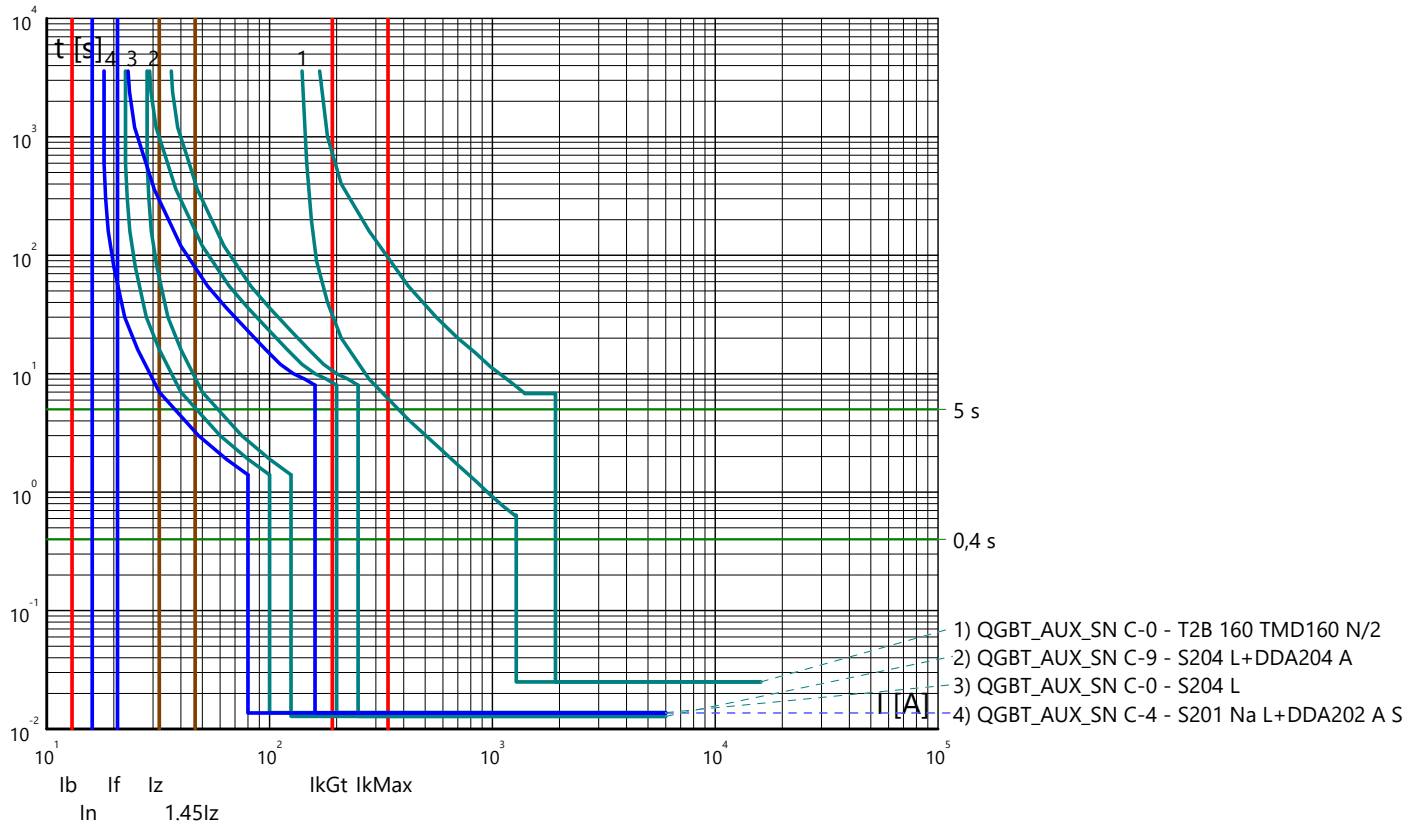

Curve tempo corrente: IMPIANTO AGROVOLTAICO "SERRAMANNA 1"
 Quadro: QUADRO GENERALE BT AUSILIARI - SEZIONE UPS

Arrivo: QGBT_AUX_UPS C-0

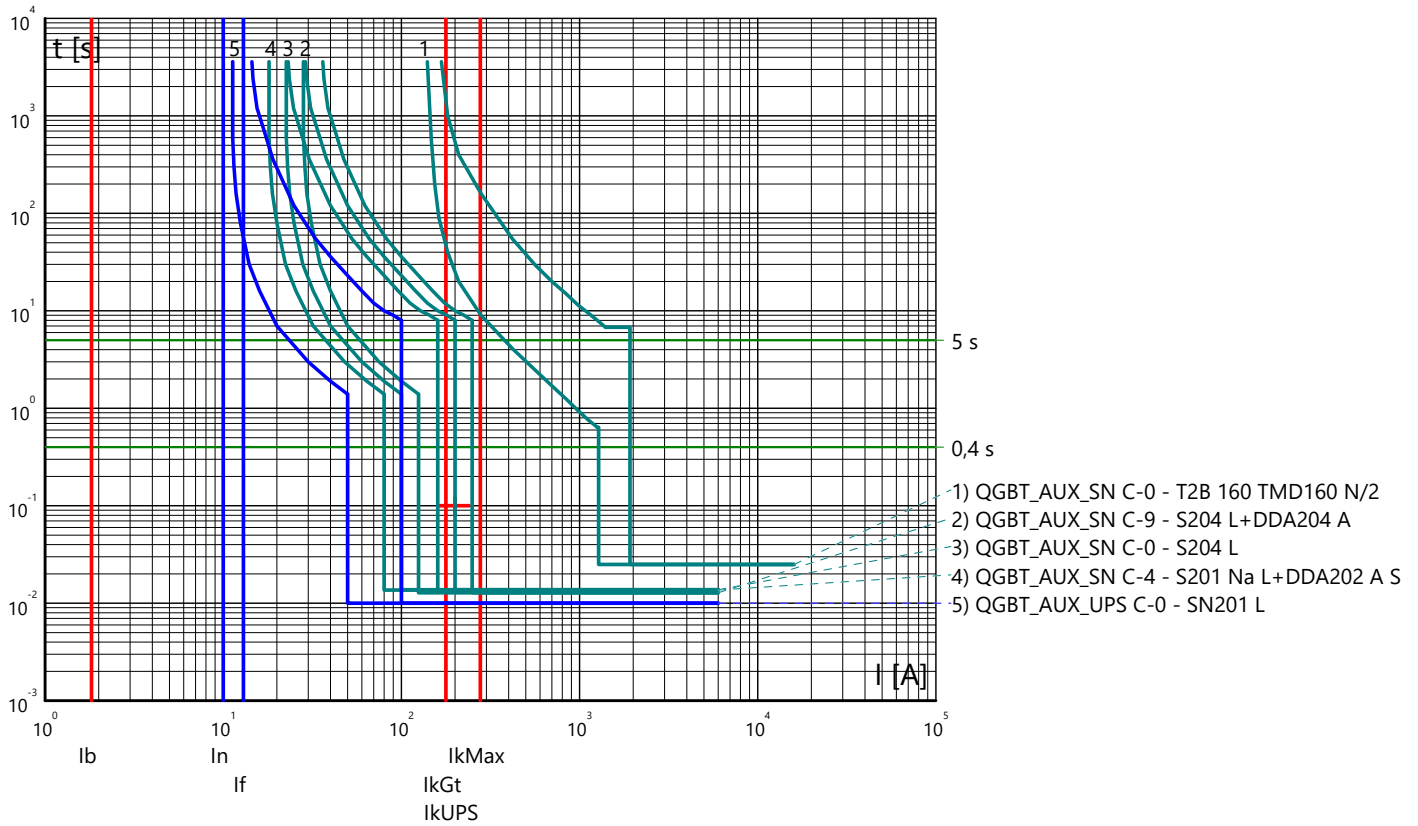

Partenza: QGBT_AUX_UPS C-1

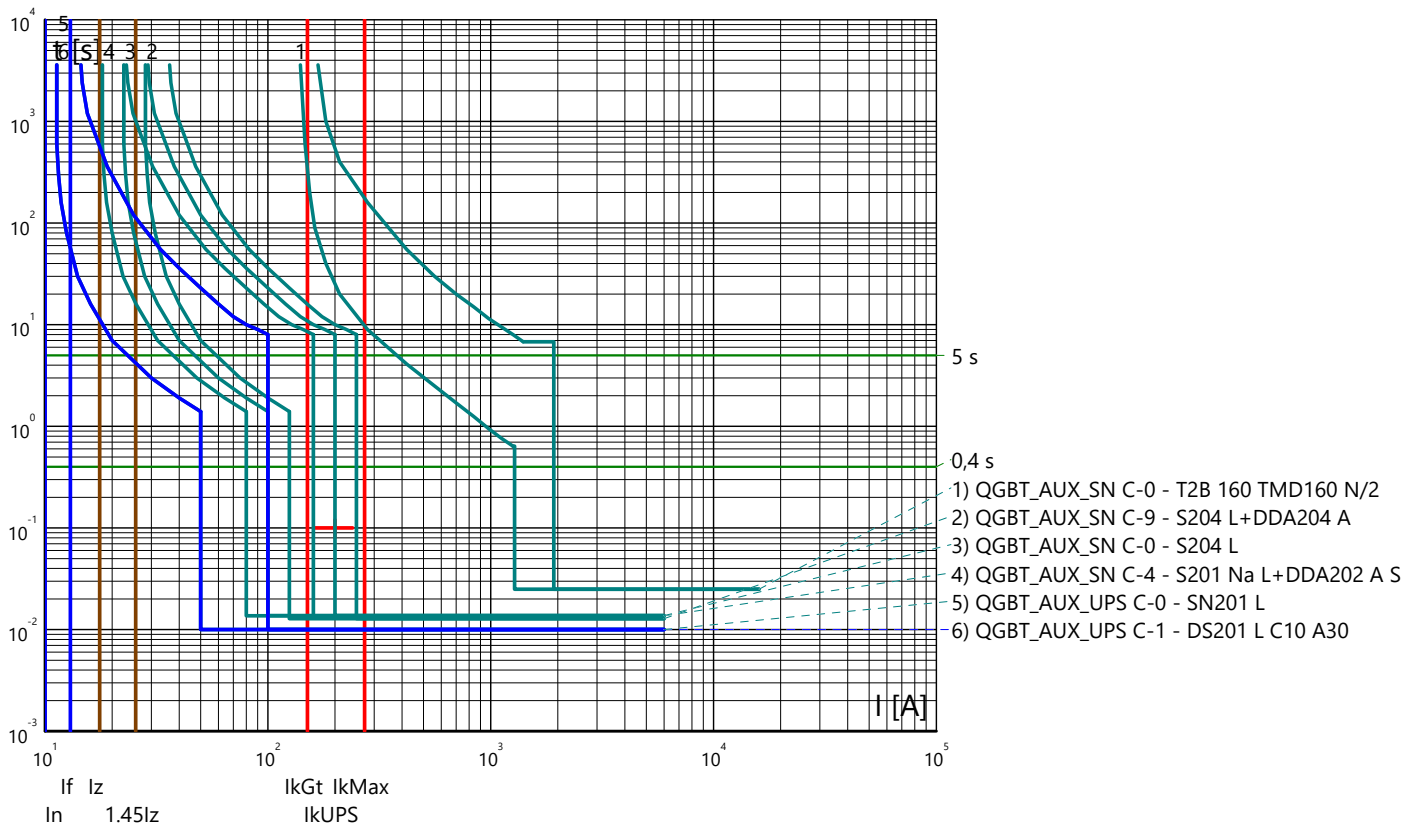

Curve tempo corrente: IMPIANTO AGROVOLTAICO "SERRAMANNA 1"
 Quadro: QUADRO GENERALE BT AUSILIARI - SEZIONE UPS

Partenza: QGBT_AUX_UPS C-2

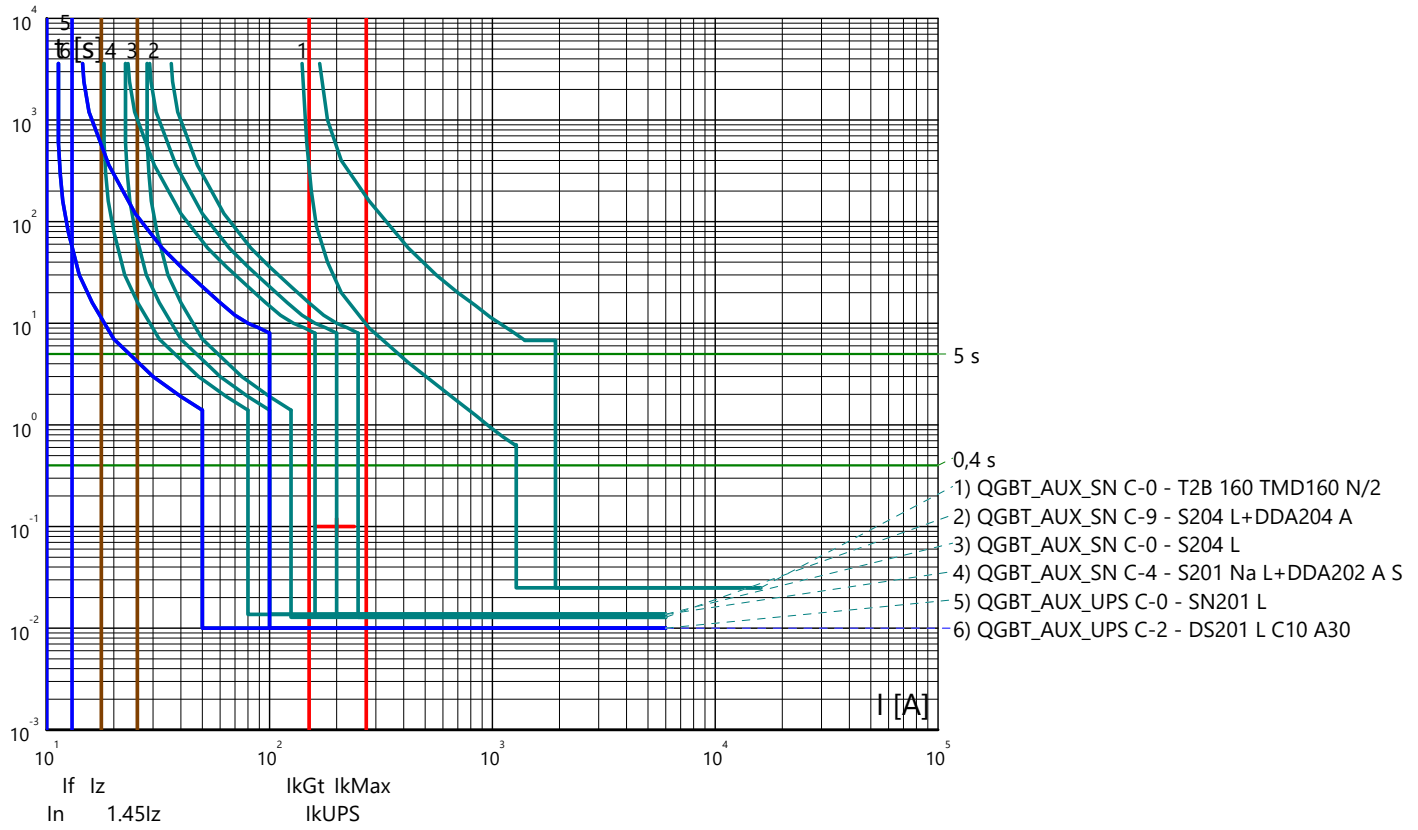

Curve tempo corrente: IMPIANTO AGROVOLTAICO "SERRAMANNA 1"
 Quadro: QUADRO GENERALE BT AUSILIARI - SEZIONE NORMALE

Arrivo: QGBT_AUX_SN C-0

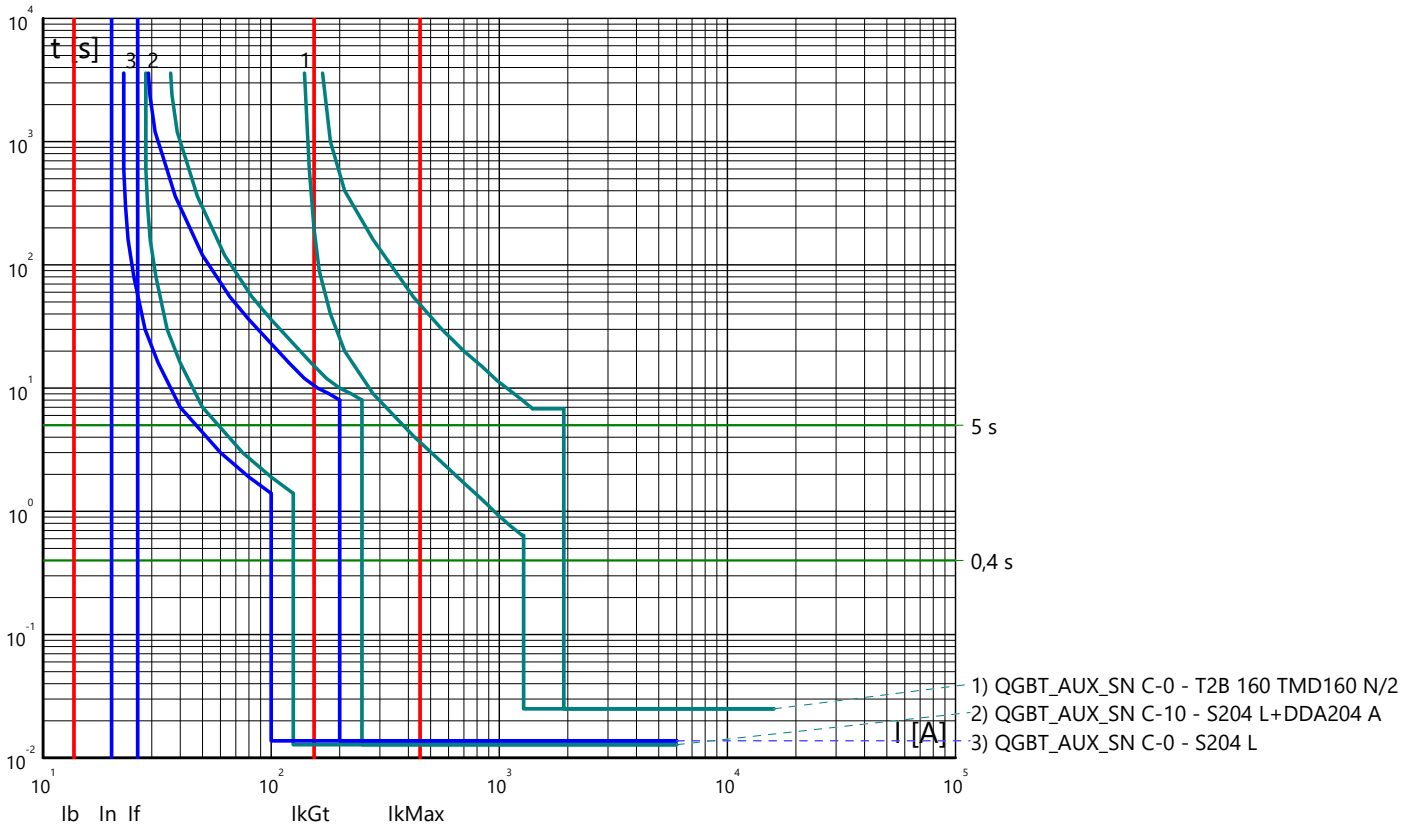

Partenza: QGBT_AUX_SN C-1

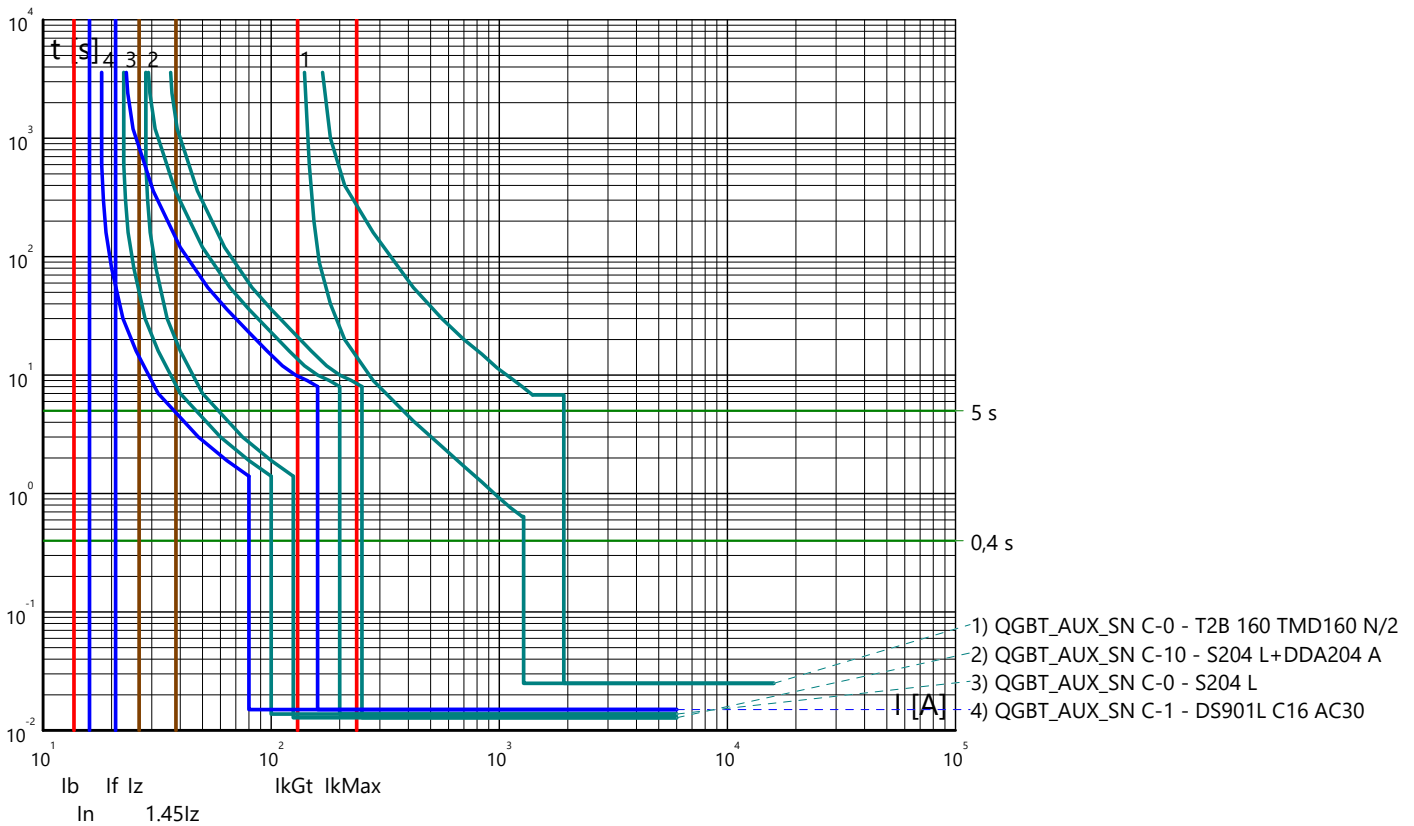

Curve tempo corrente: IMPIANTO AGROVOLTAICO "SERRAMANNA 1"
 Quadro: QUADRO GENERALE BT AUSILIARI - SEZIONE NORMALE

Partenza: QGBT_AUX_SN C-2

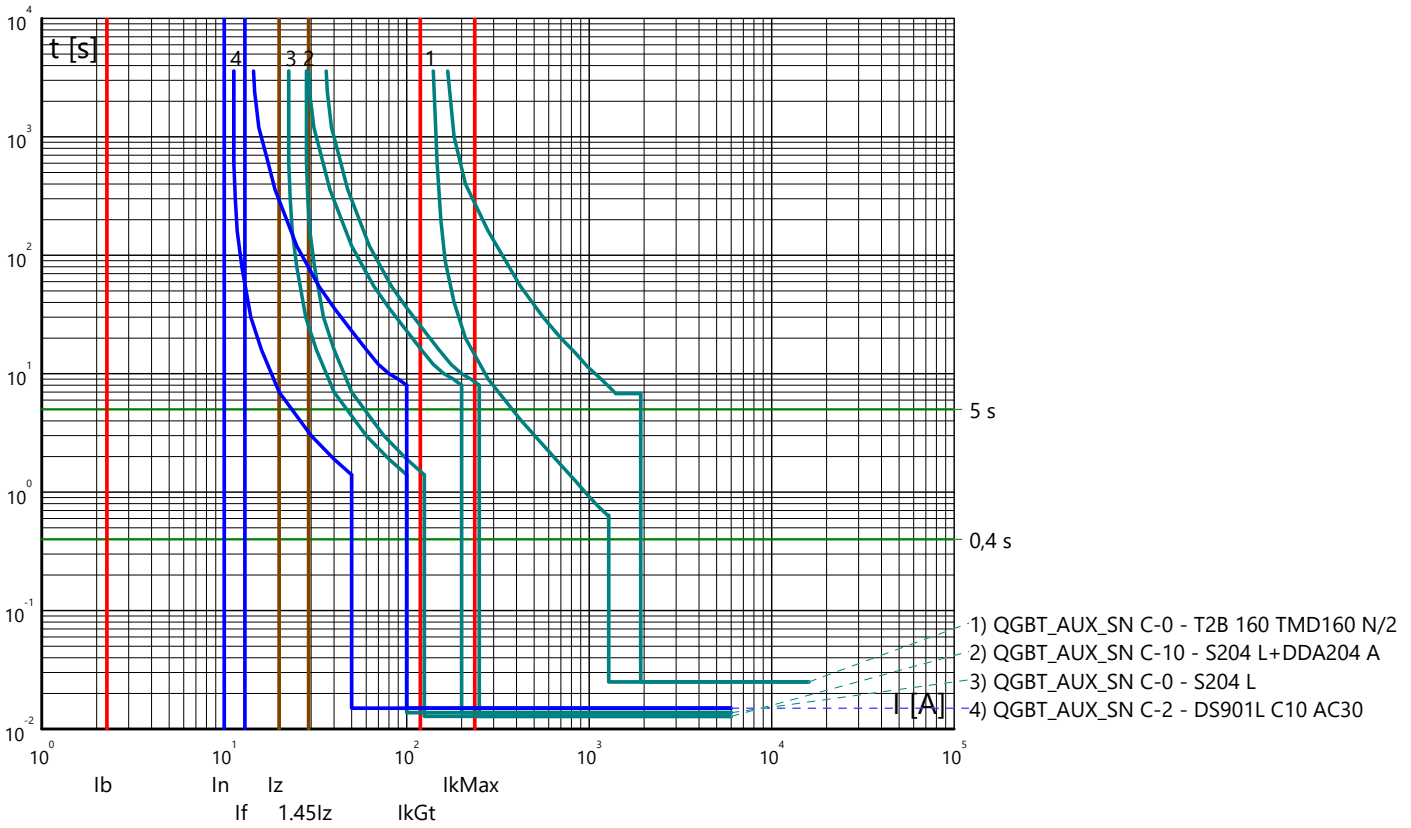

Partenza: QGBT_AUX_SN C-3

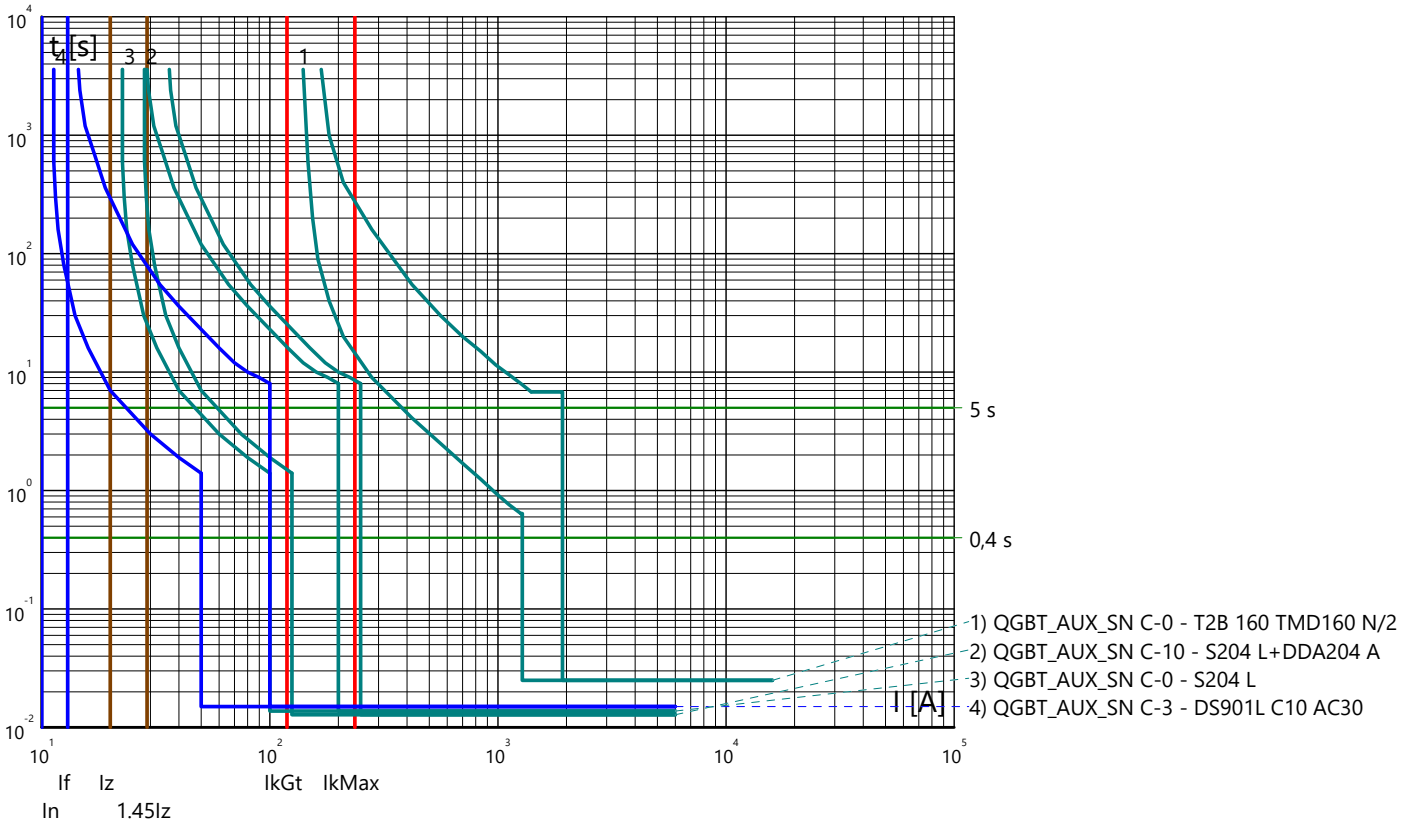

Curve tempo corrente: IMPIANTO AGROVOLTAICO "SERRAMANNA 1"
 Quadro: QUADRO GENERALE BT AUSILIARI - SEZIONE NORMALE

Partenza: QGBT_AUX_SN C-4

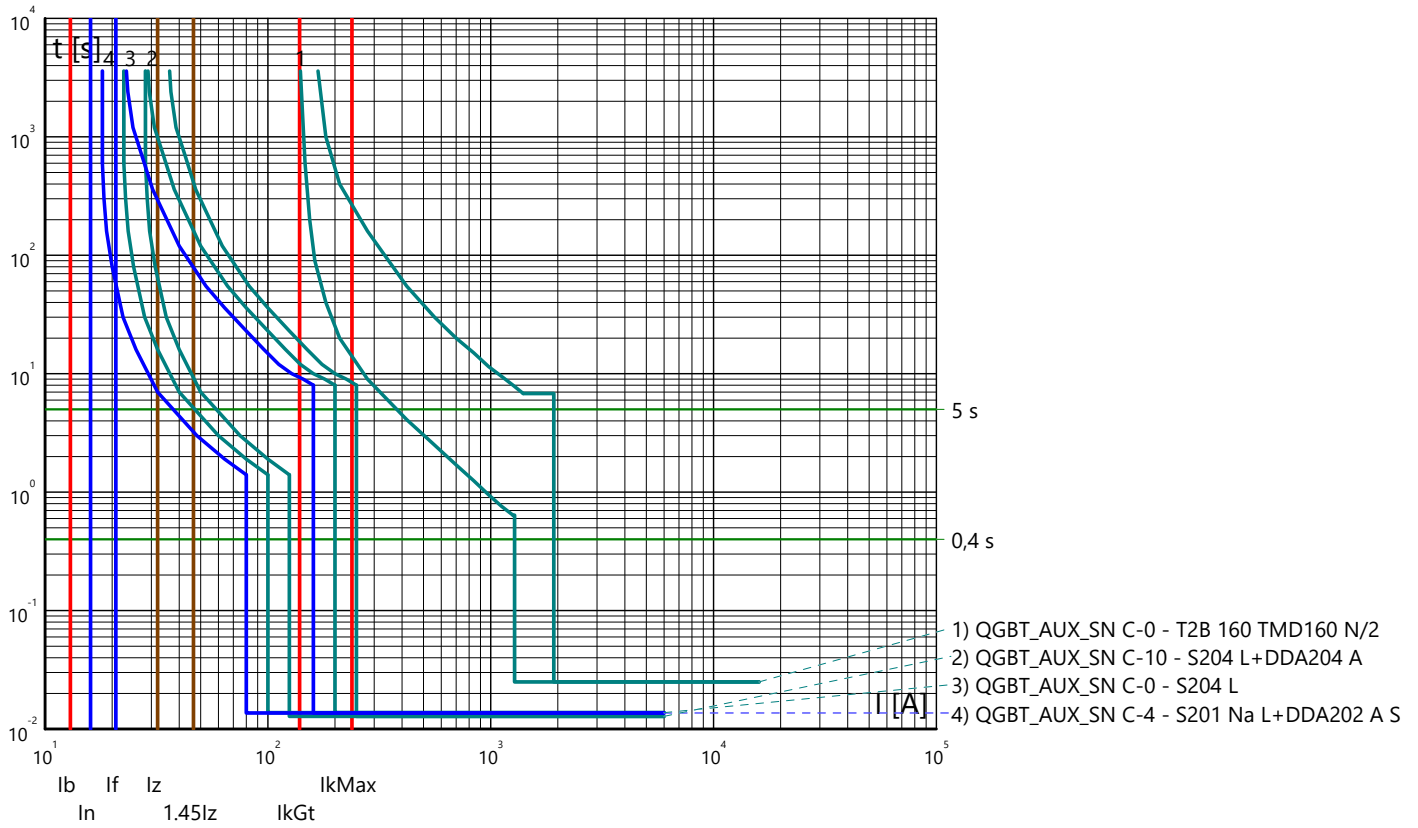

Curve tempo corrente: IMPIANTO AGROVOLTAICO "SERRAMANNA 1"
 Quadro: QUADRO GENERALE BT AUSILIARI - SEZIONE UPS

Arrivo: QGBT_AUX_UPS C-0

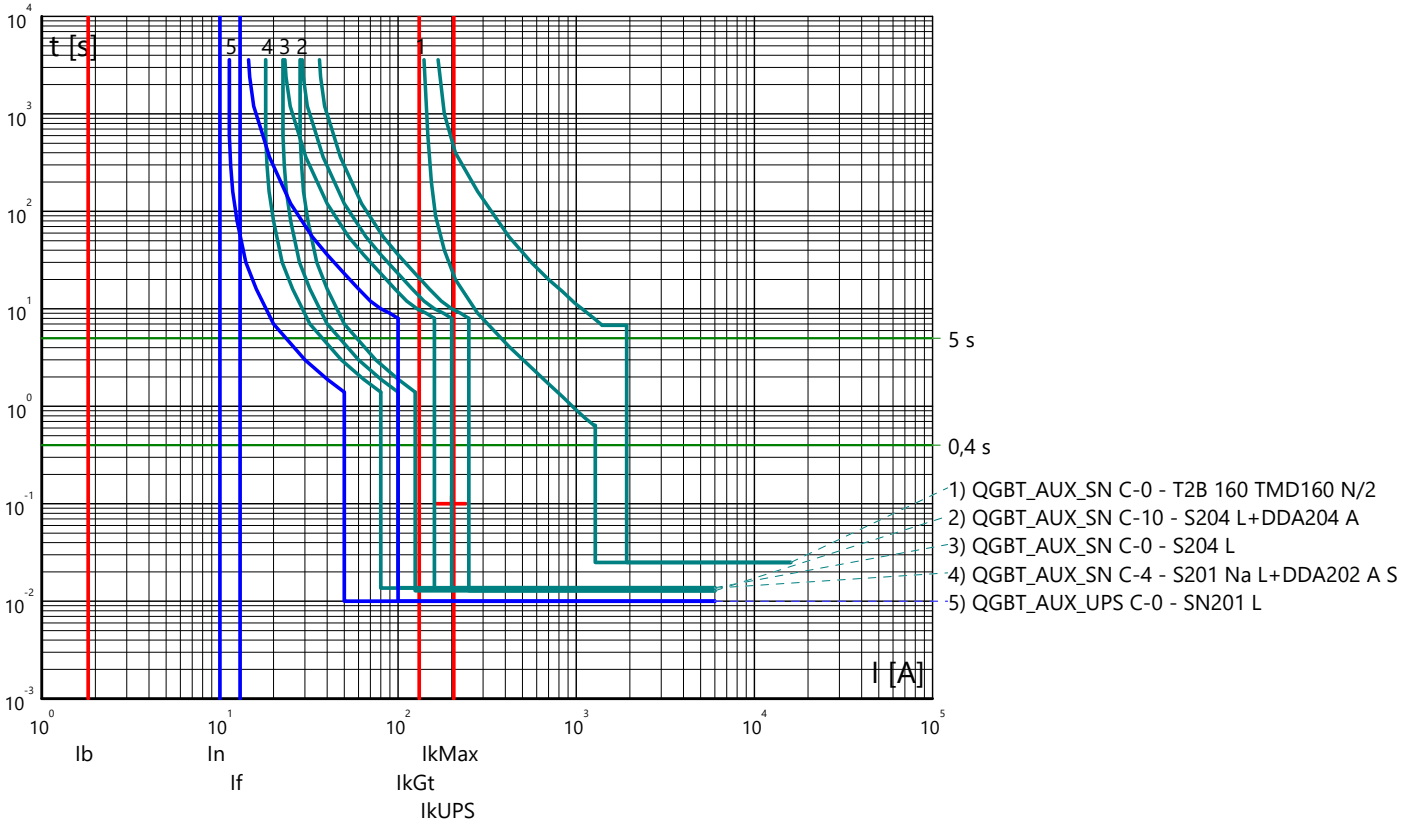

Partenza: QGBT_AUX_UPS C-1

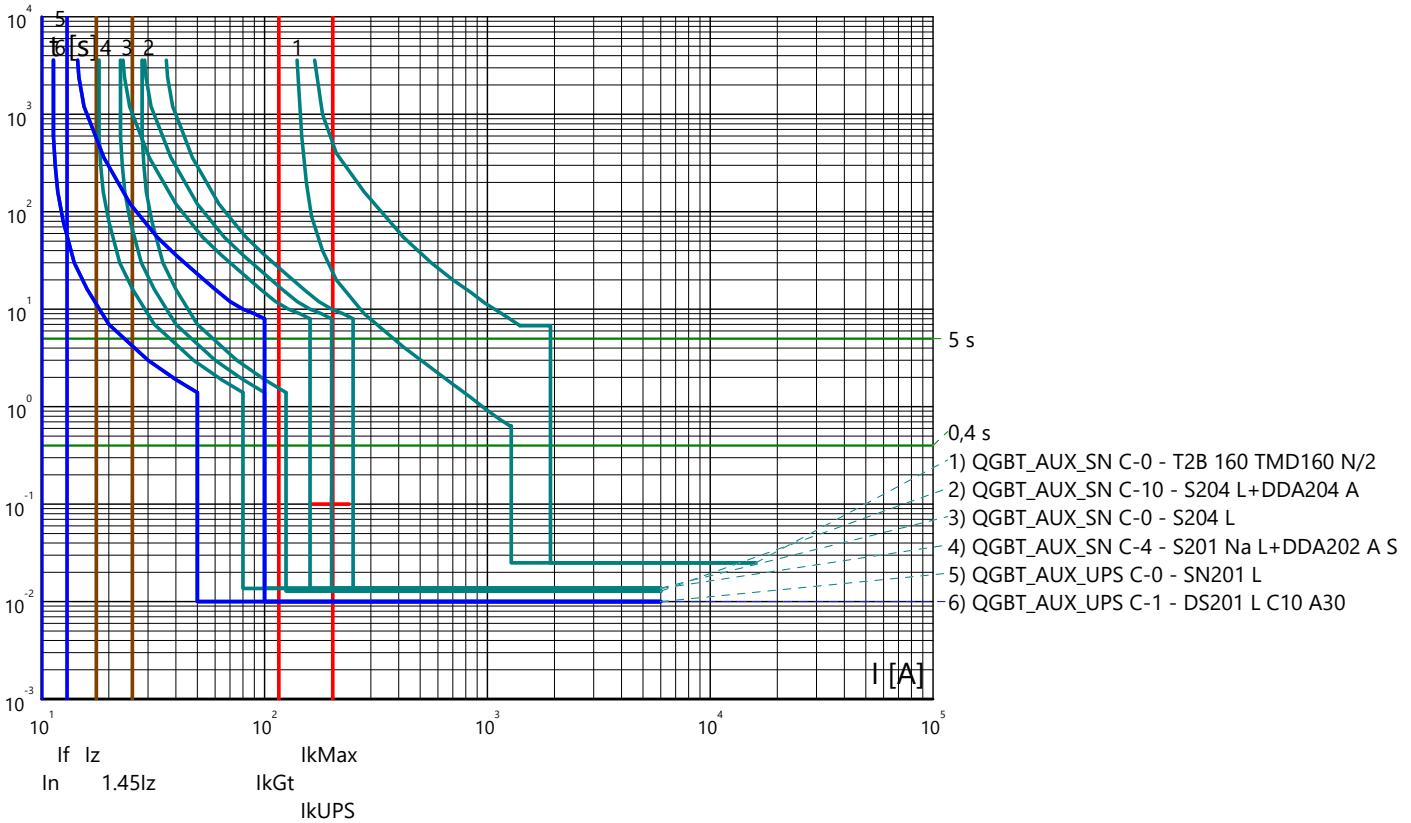

Curve tempo corrente: IMPIANTO AGROVOLTAICO "SERRAMANNA 1"
 Quadro: QUADRO GENERALE BT AUSILIARI - SEZIONE UPS

Partenza: QGBT_AUX_UPS C-2

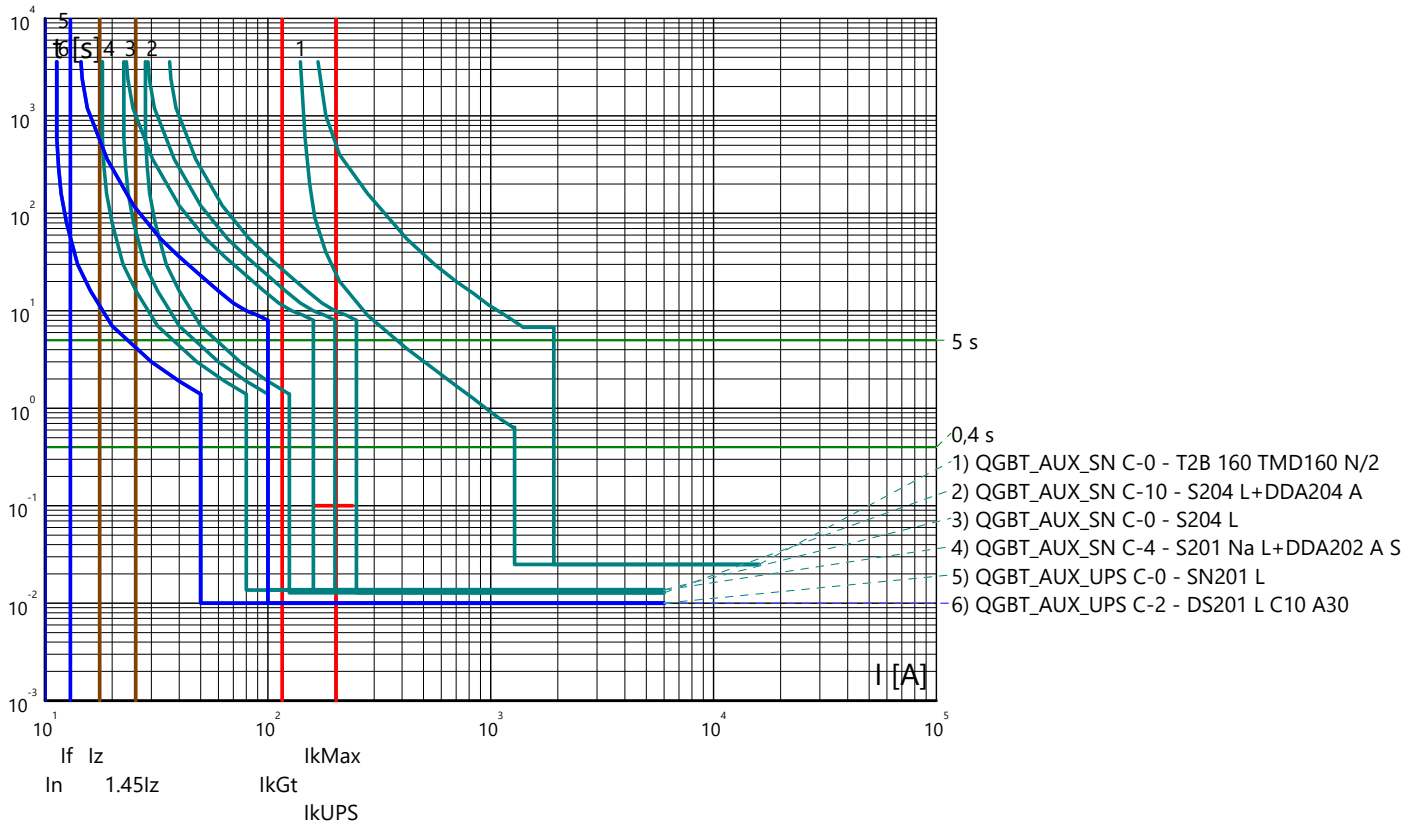

Curve tempo corrente: IMPIANTO AGROVOLTAICO "SERRAMANNA 1"
 Quadro: QUADRO BT AUSILIARI SOTTOSTAZIONE AT/MT

Arrivo: Q_AUX C-0

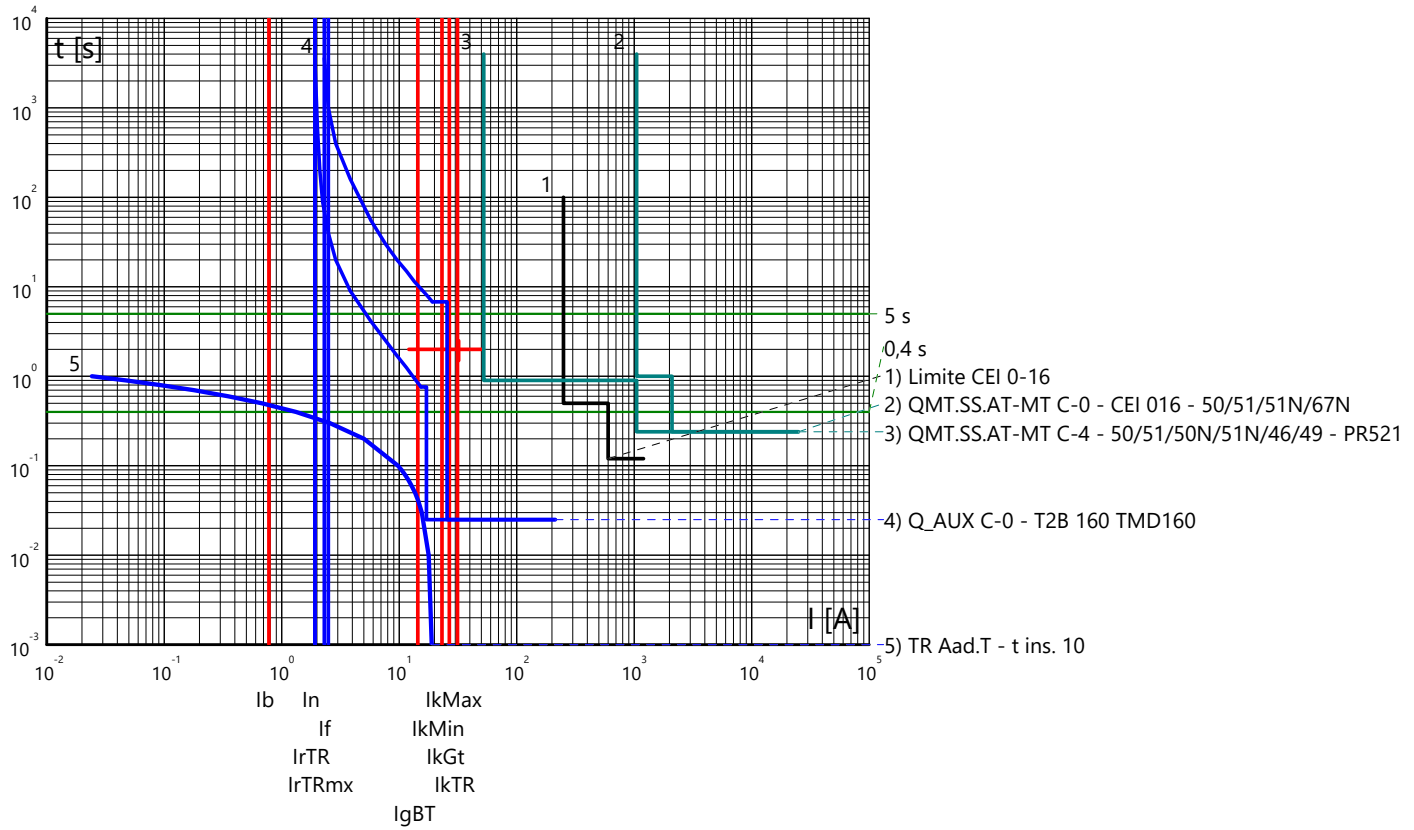

Partenza: Q_AUX C-1

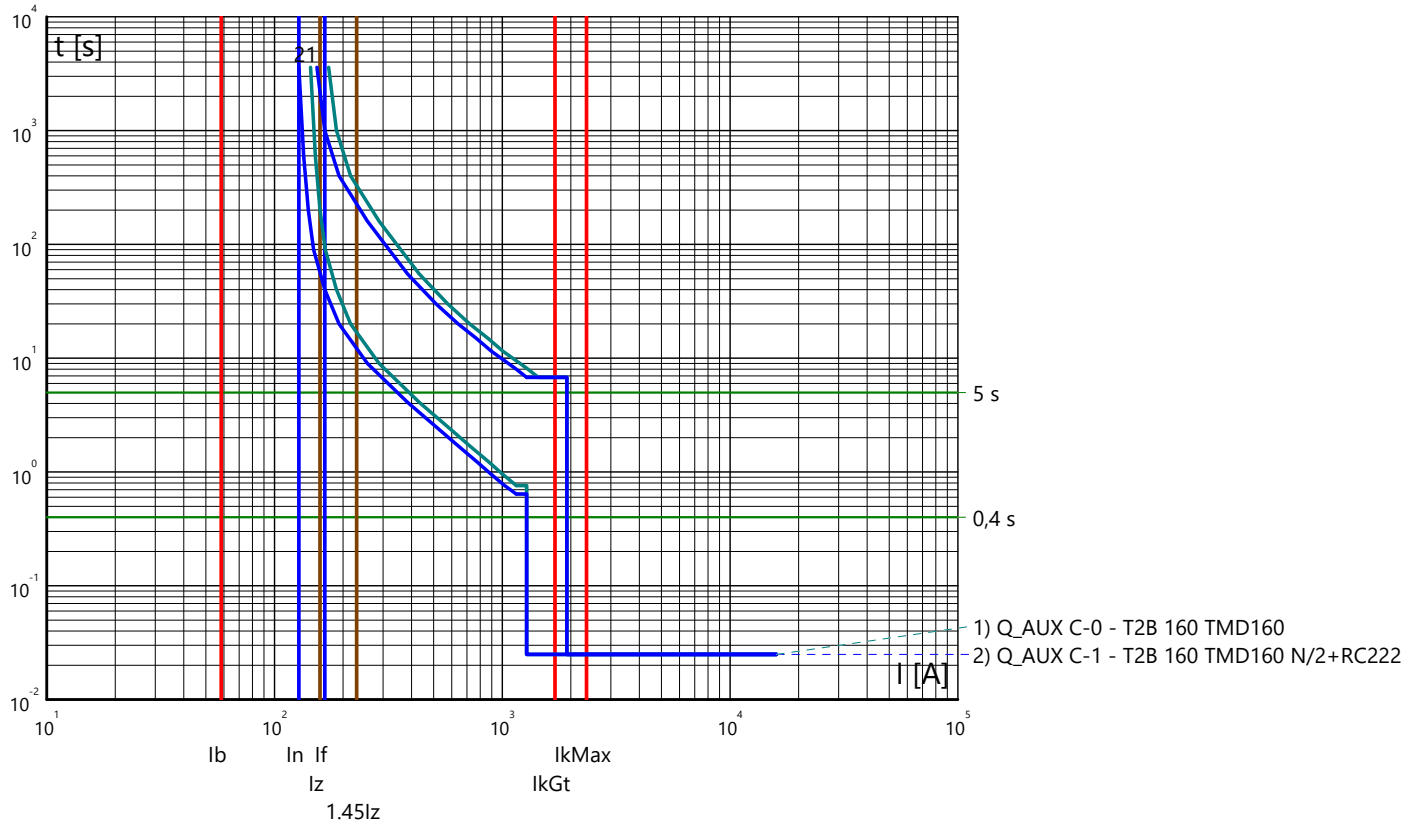

Curve tempo corrente: IMPIANTO AGROVOLTAICO "SERRAMANNA 1"
 Quadro: QUADRO BT AUSILIARI SOTTOSTAZIONE AT/MT

Arrivo: Q_AUX C-0

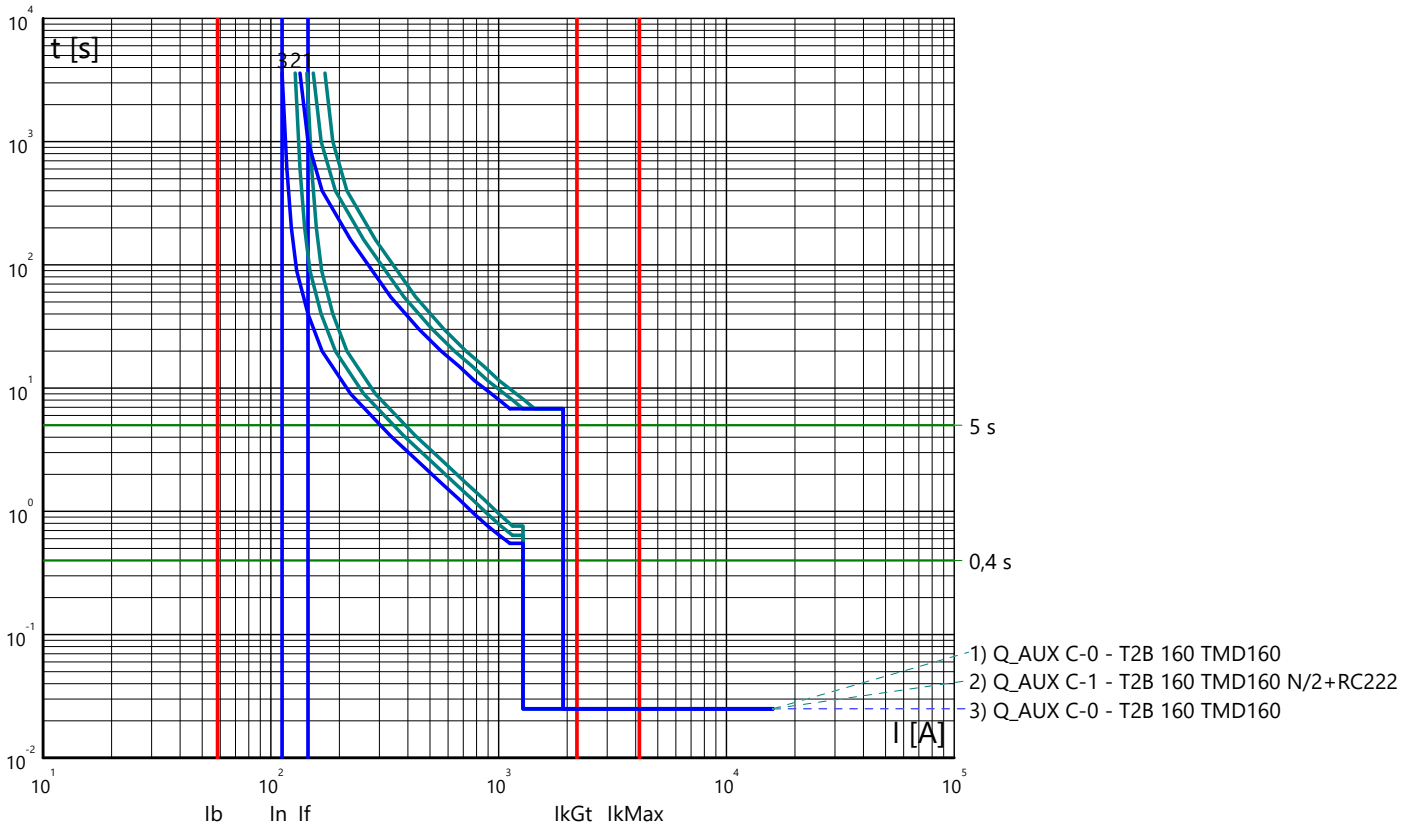

Partenza: Q_AUX C-1

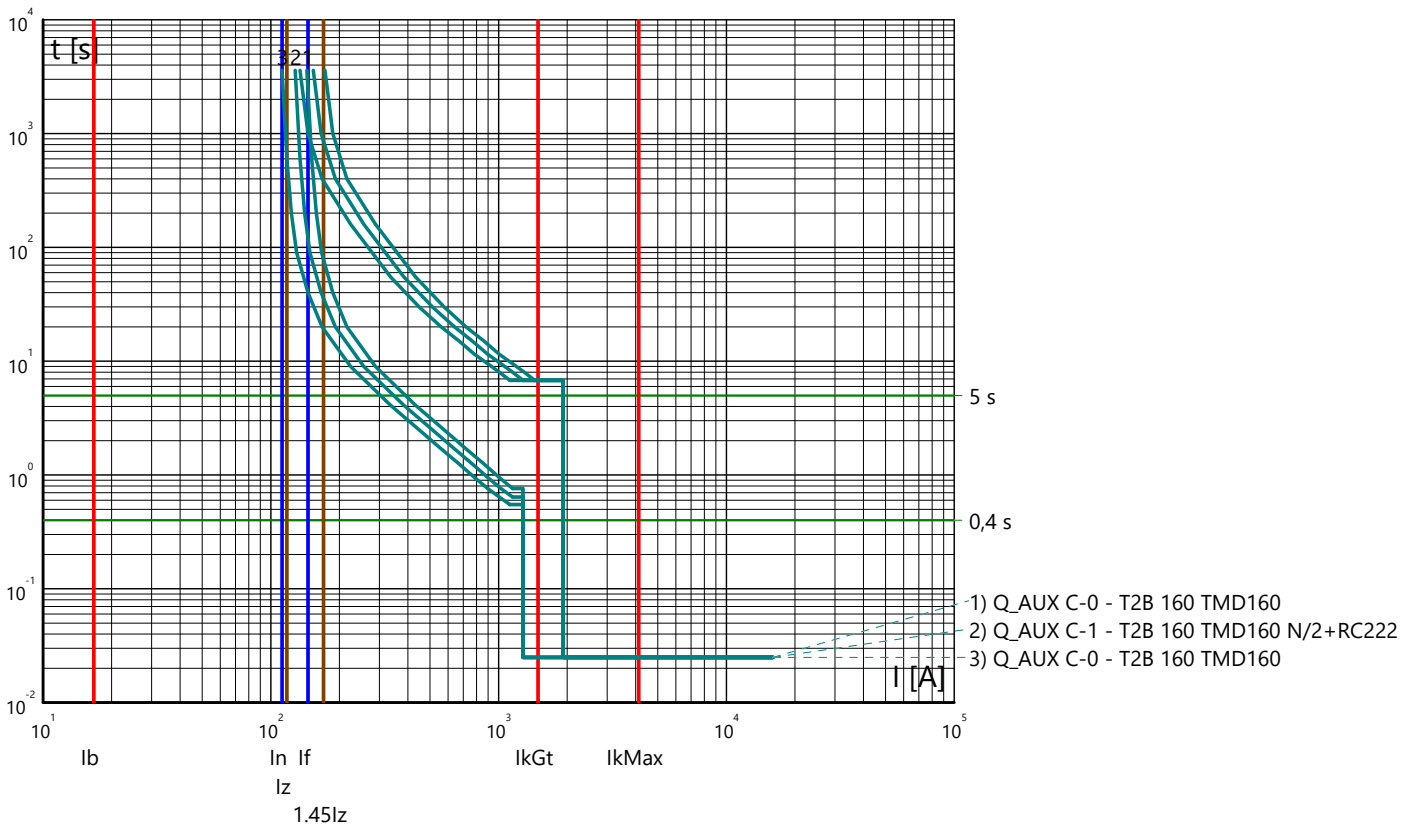

Curve tempo corrente: IMPIANTO AGROVOLTAICO "SERRAMANNA 1"
 Quadro: QUADRO BT AUSILIARI SOTTOSTAZIONE AT/MT

Partenza: Q_AUX C-2

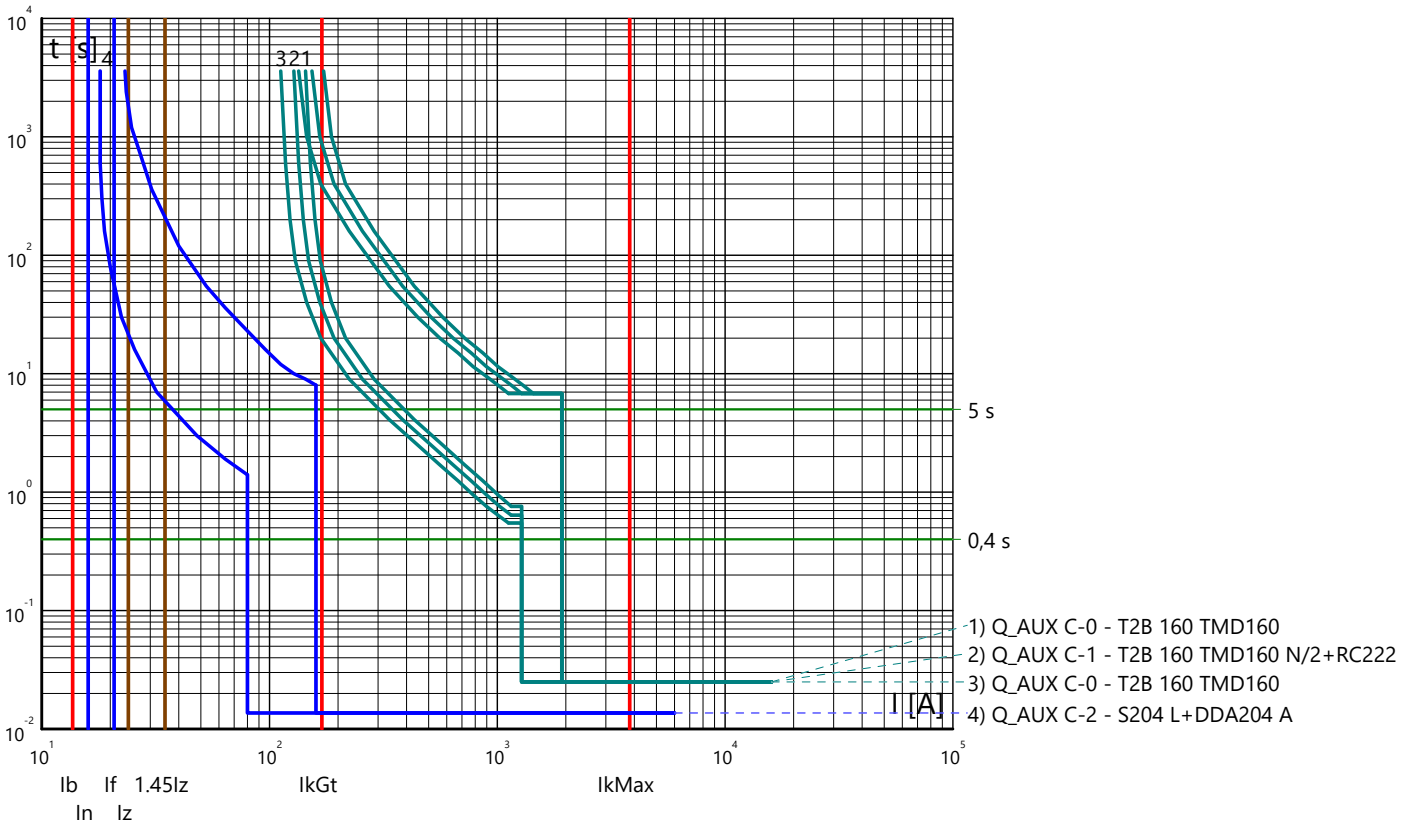

Partenza: Q_AUX C-3

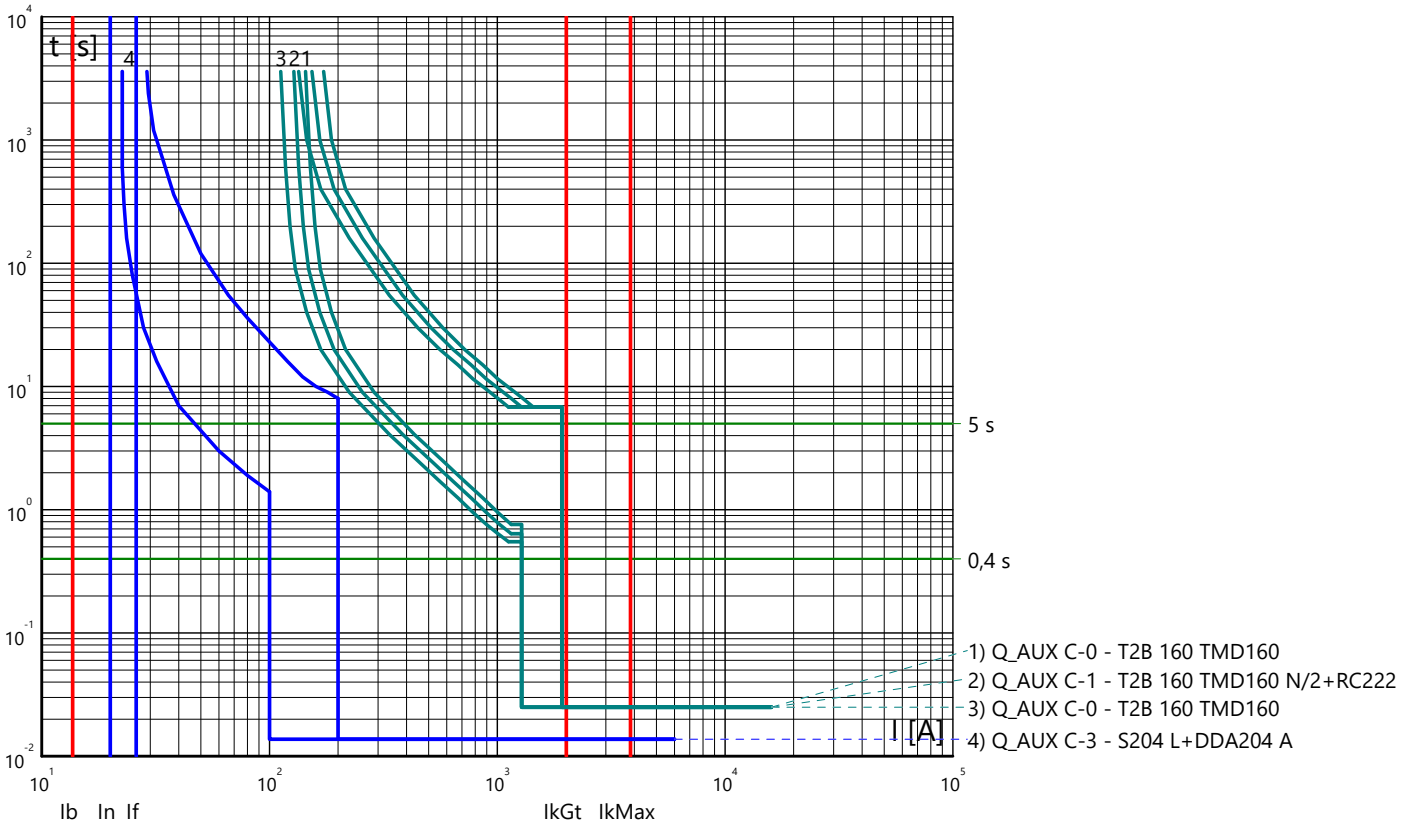

Curve tempo corrente: IMPIANTO AGROVOLTAICO "SERRAMANNA 1"
 Quadro: QUADRO BT AUSILIARI SOTTOSTAZIONE AT/MT

Partenza: Q_AUX C-4

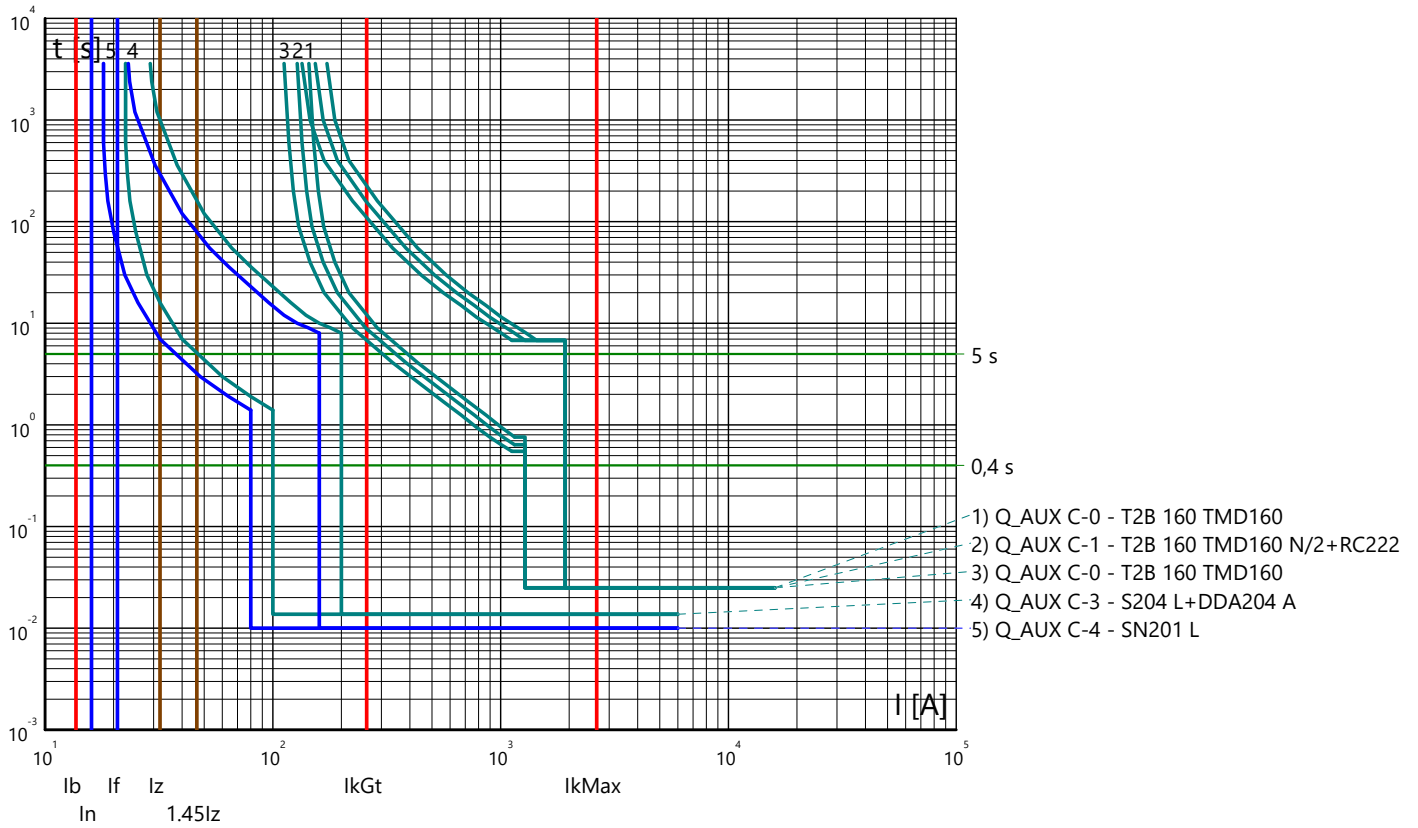

Partenza: Q_AUX C-5

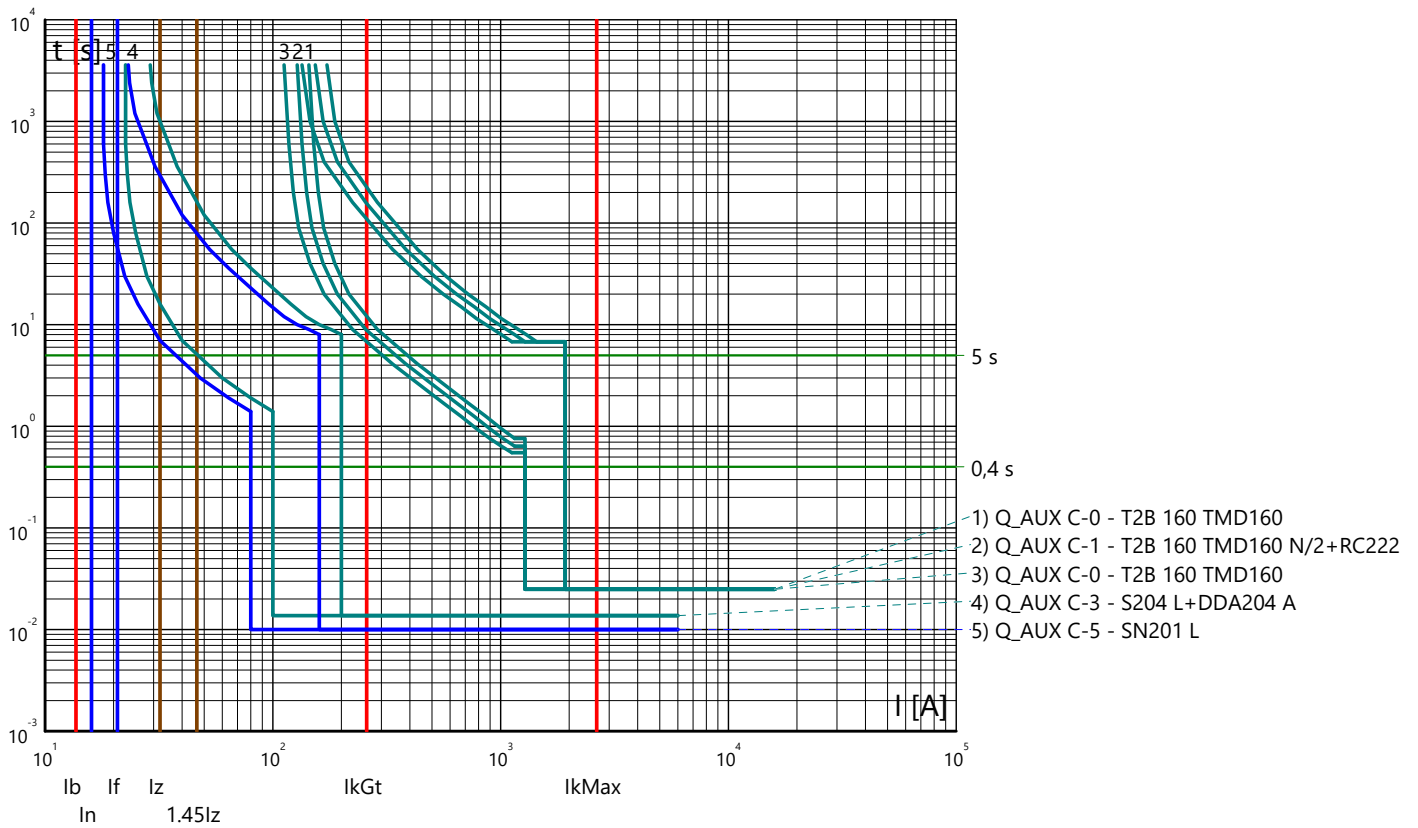

Curve tempo corrente: IMPIANTO AGROVOLTAICO "SERRAMANNA 1"
 Quadro: QUADRO BT AUSILIARI SOTTOSTAZIONE AT/MT

Partenza: Q_AUX C-6

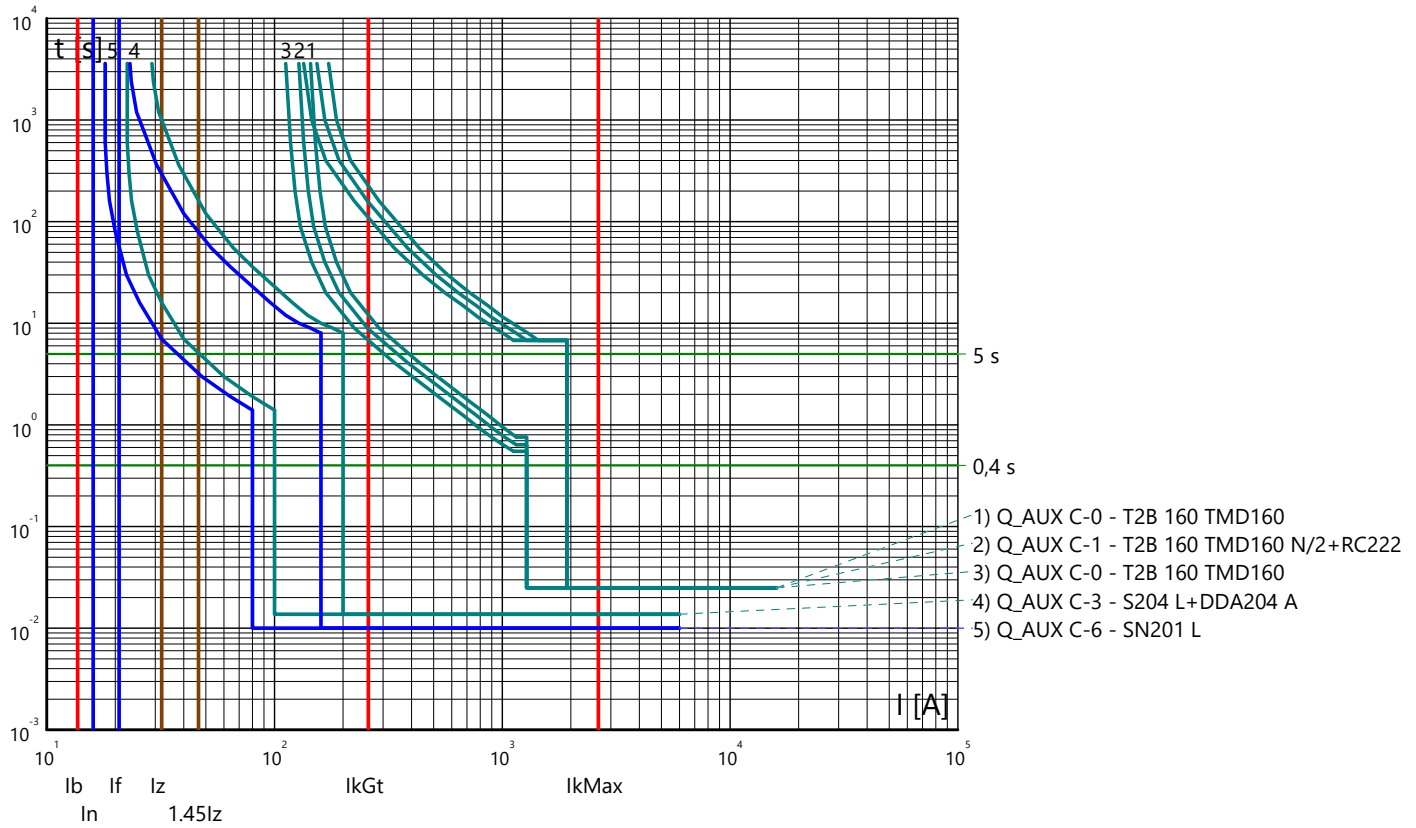

Partenza: Q_AUX C-7

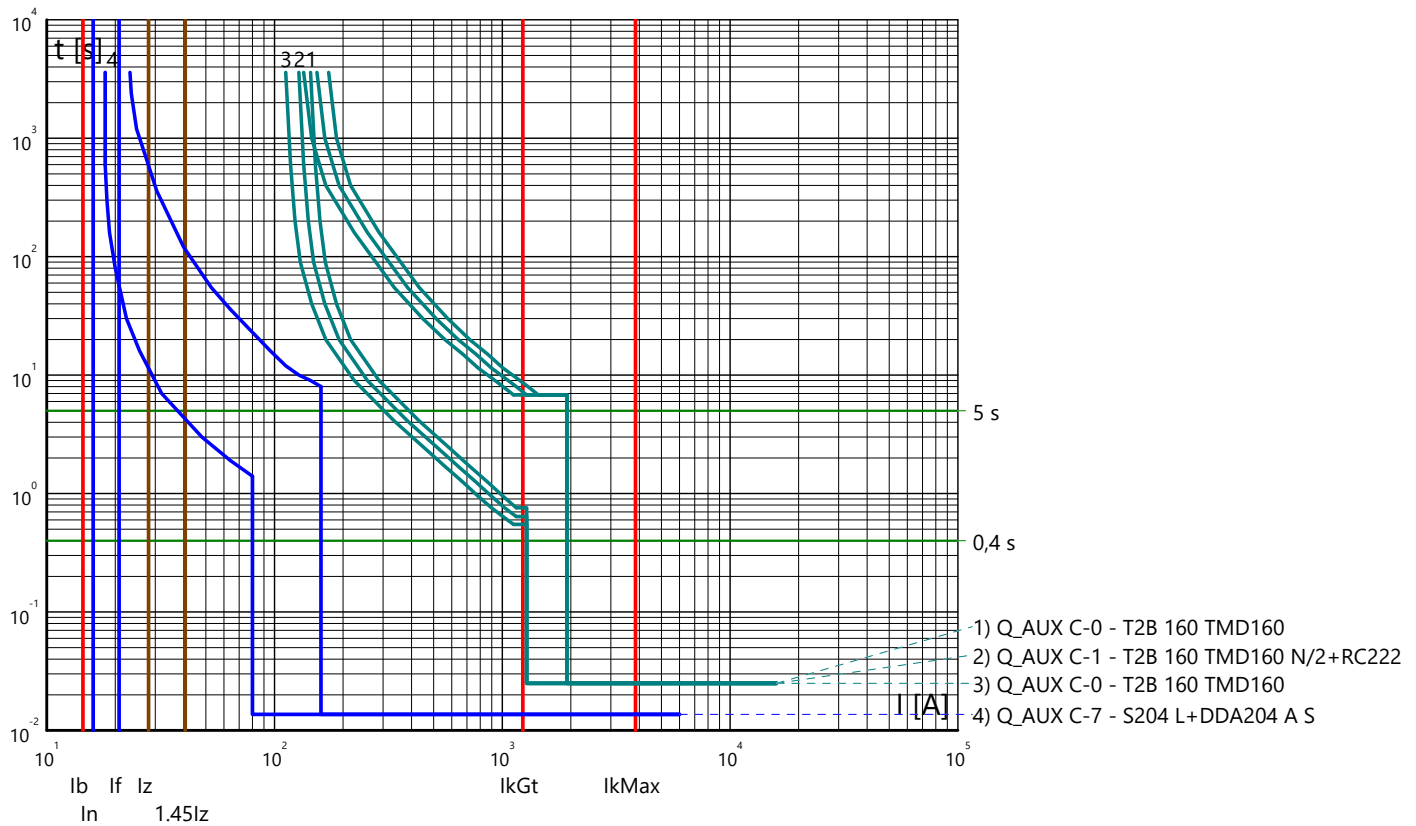

Curve tempo corrente: IMPIANTO AGROVOLTAICO "SERRAMANNA 1"
 Quadro: QUADRO BT AUSILIARI SOTTOSTAZIONE AT/MT

Arrivo: Q_AUX C-0

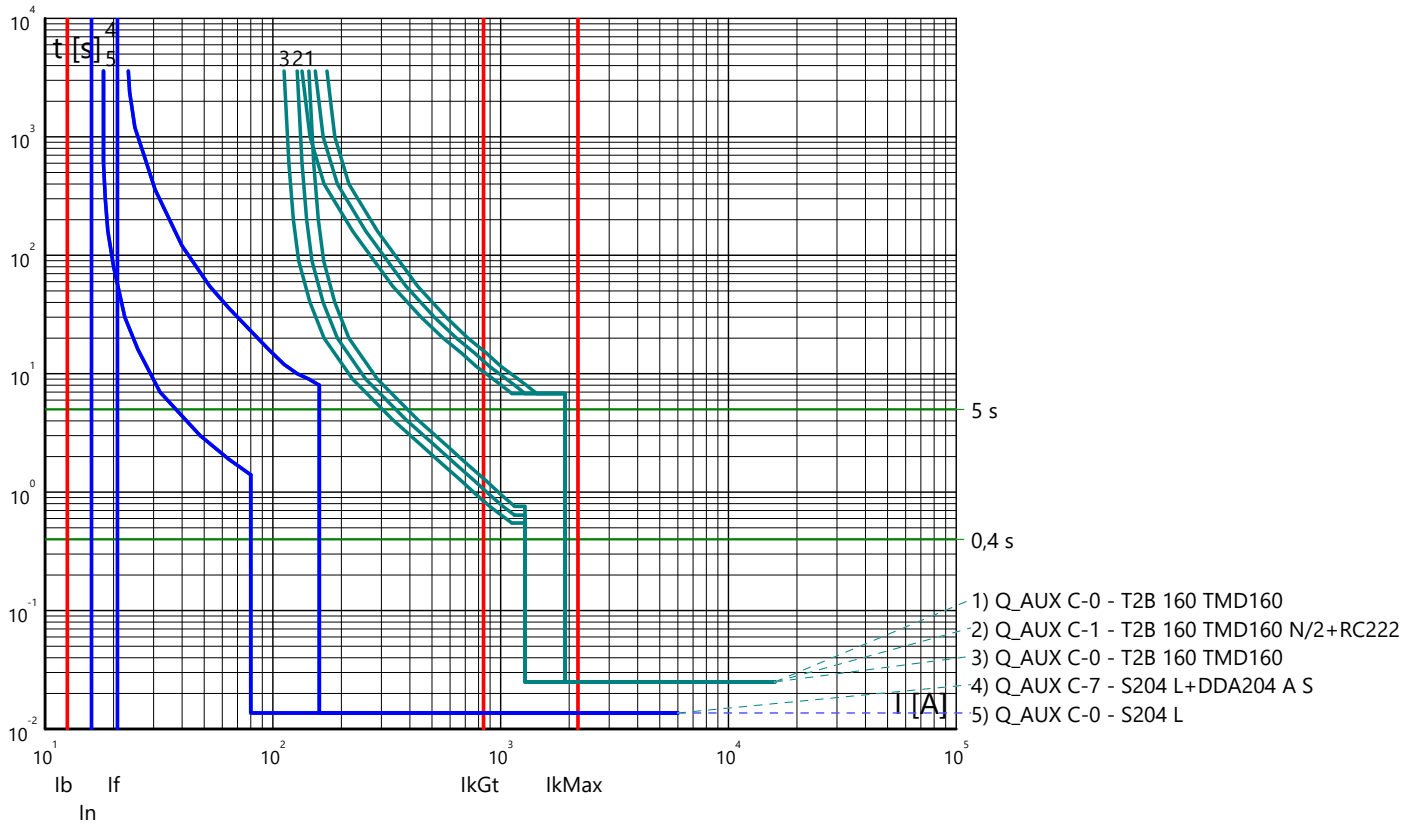

Partenza: Q_AUX C-1

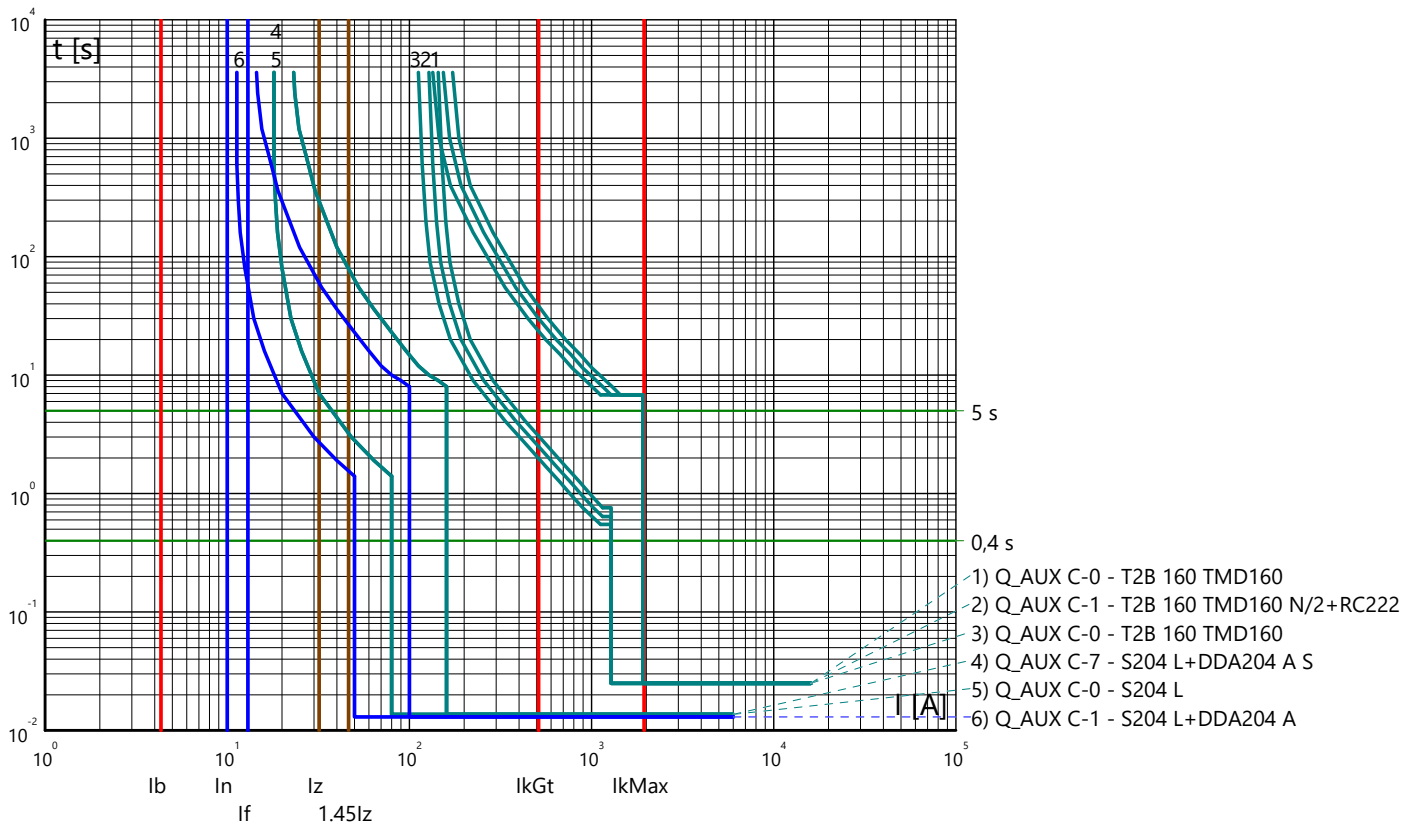

Curve tempo corrente: IMPIANTO AGROVOLTAICO "SERRAMANNA 1"
 Quadro: QUADRO BT AUSILIARI SOTTOSTAZIONE AT/MT

Partenza: Q_AUX C-2

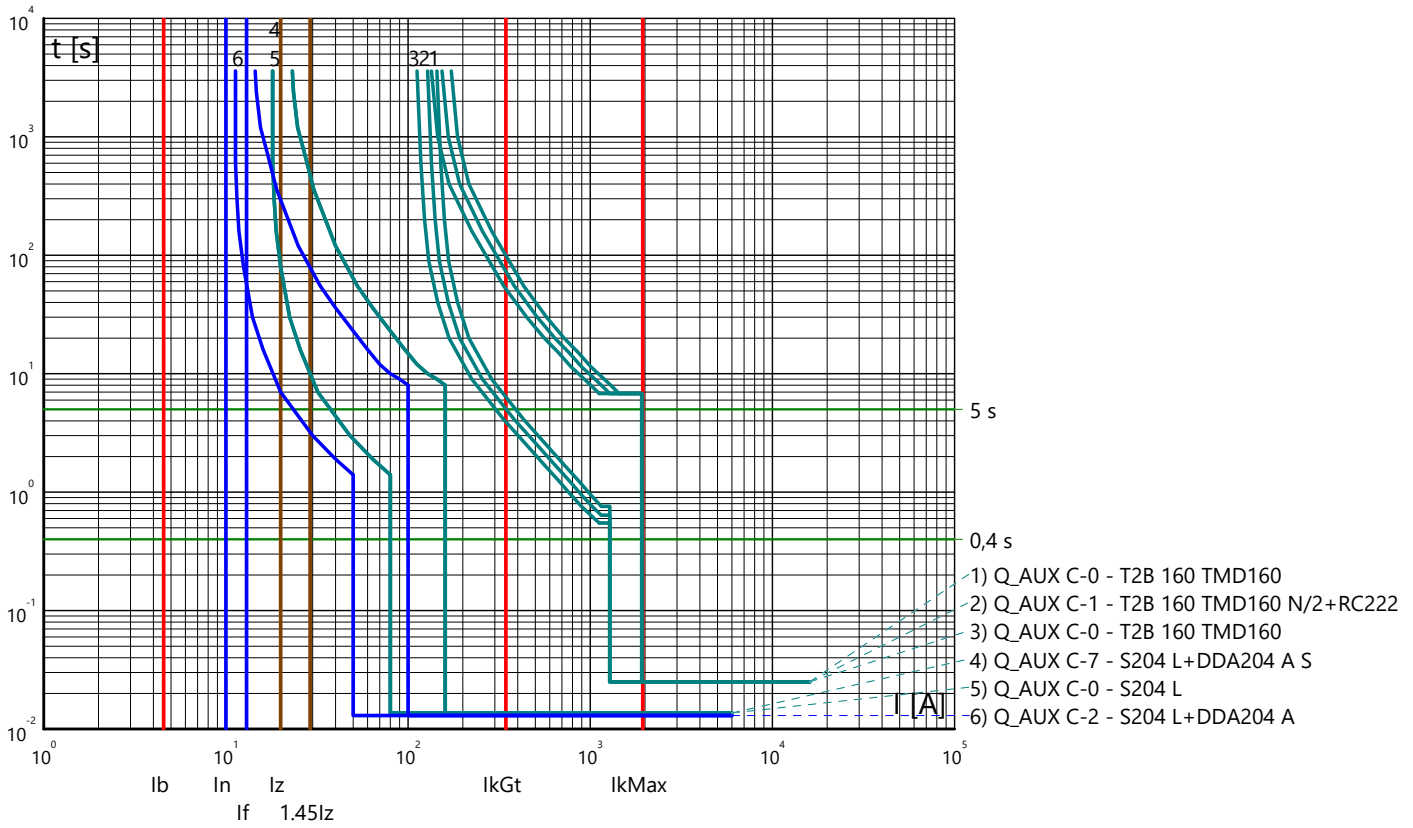

Partenza: Q_AUX C-3

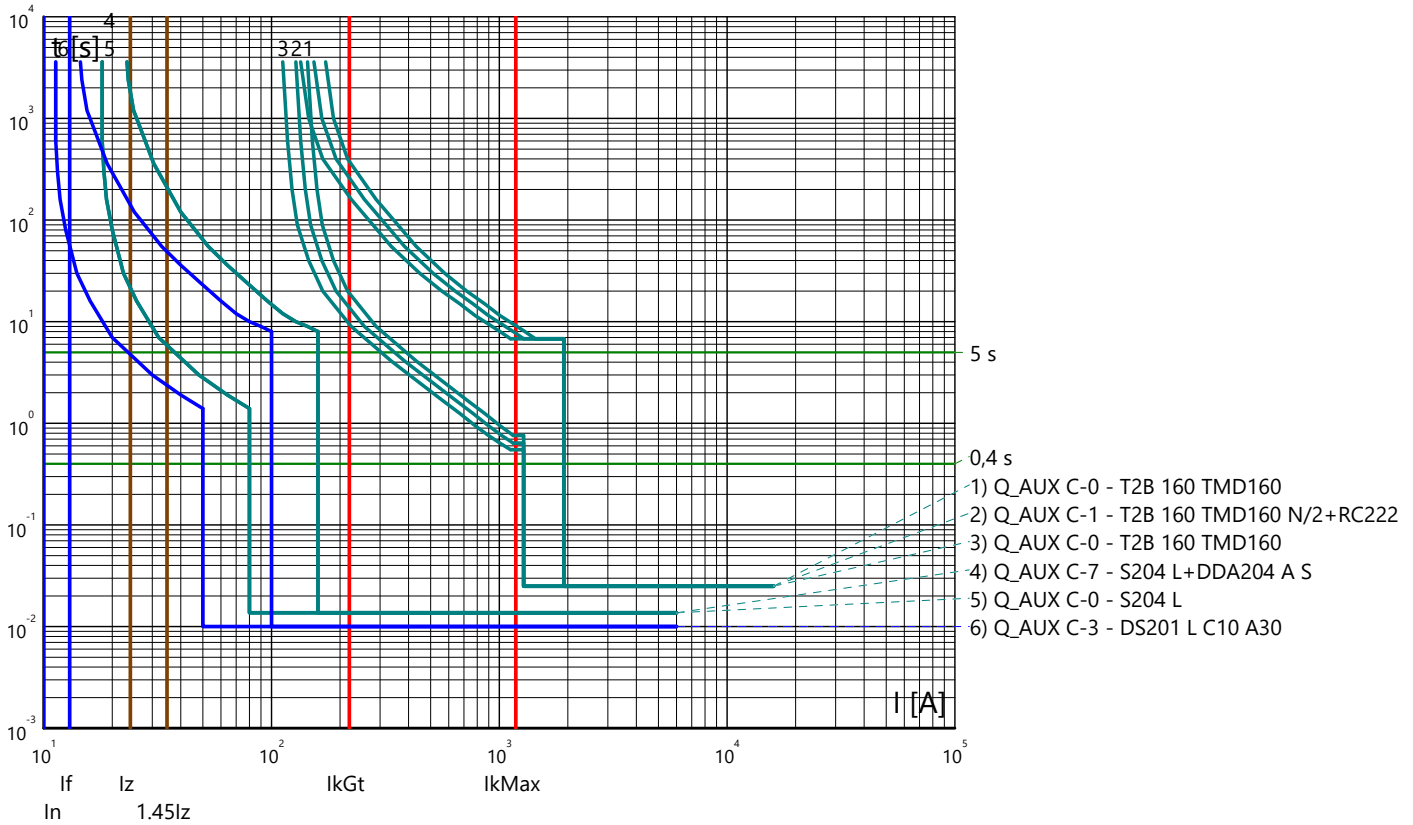

Curve tempo corrente: IMPIANTO AGROVOLTAICO "SERRAMANNA 1"
 Quadro: QUADRO BT AUSILIARI SOTTOSTAZIONE AT/MT

Partenza: Q_AUX C-4

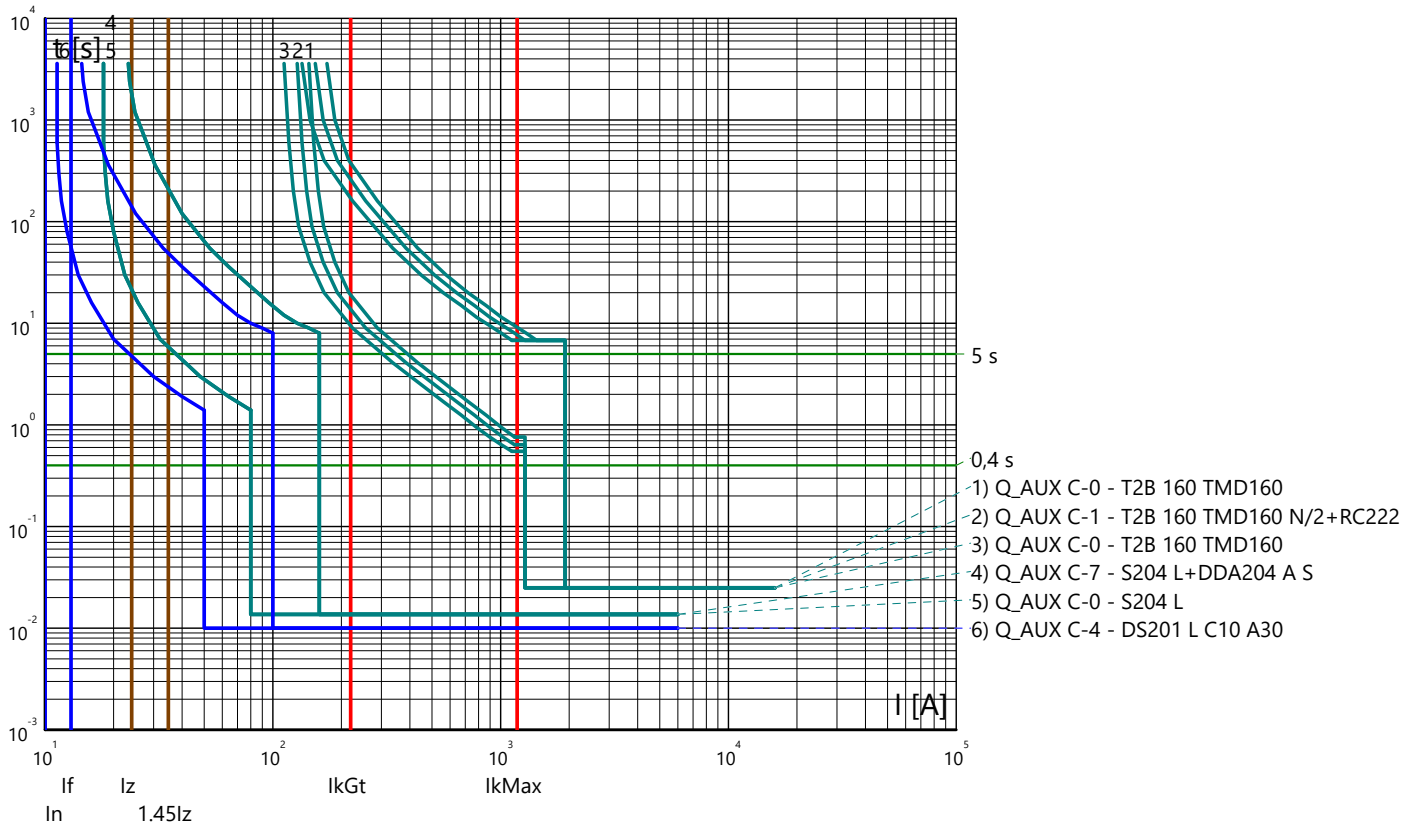

Partenza: Q_AUX C-5

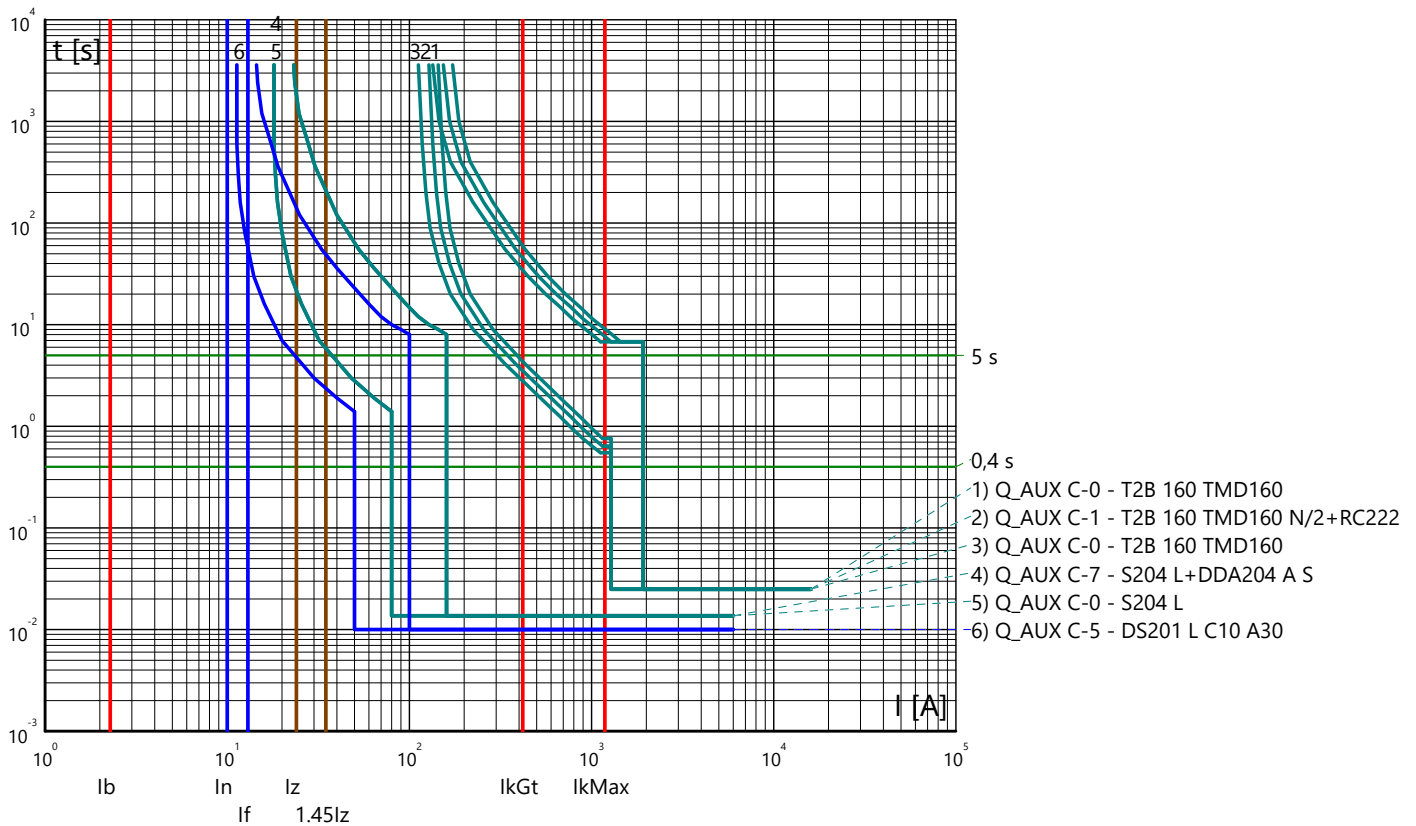

Curve tempo corrente: IMPIANTO AGROVOLTAICO "SERRAMANNA 1"
 Quadro: QUADRO BT AUSILIARI SOTTOSTAZIONE AT/MT

Partenza: Q_AUX C-6

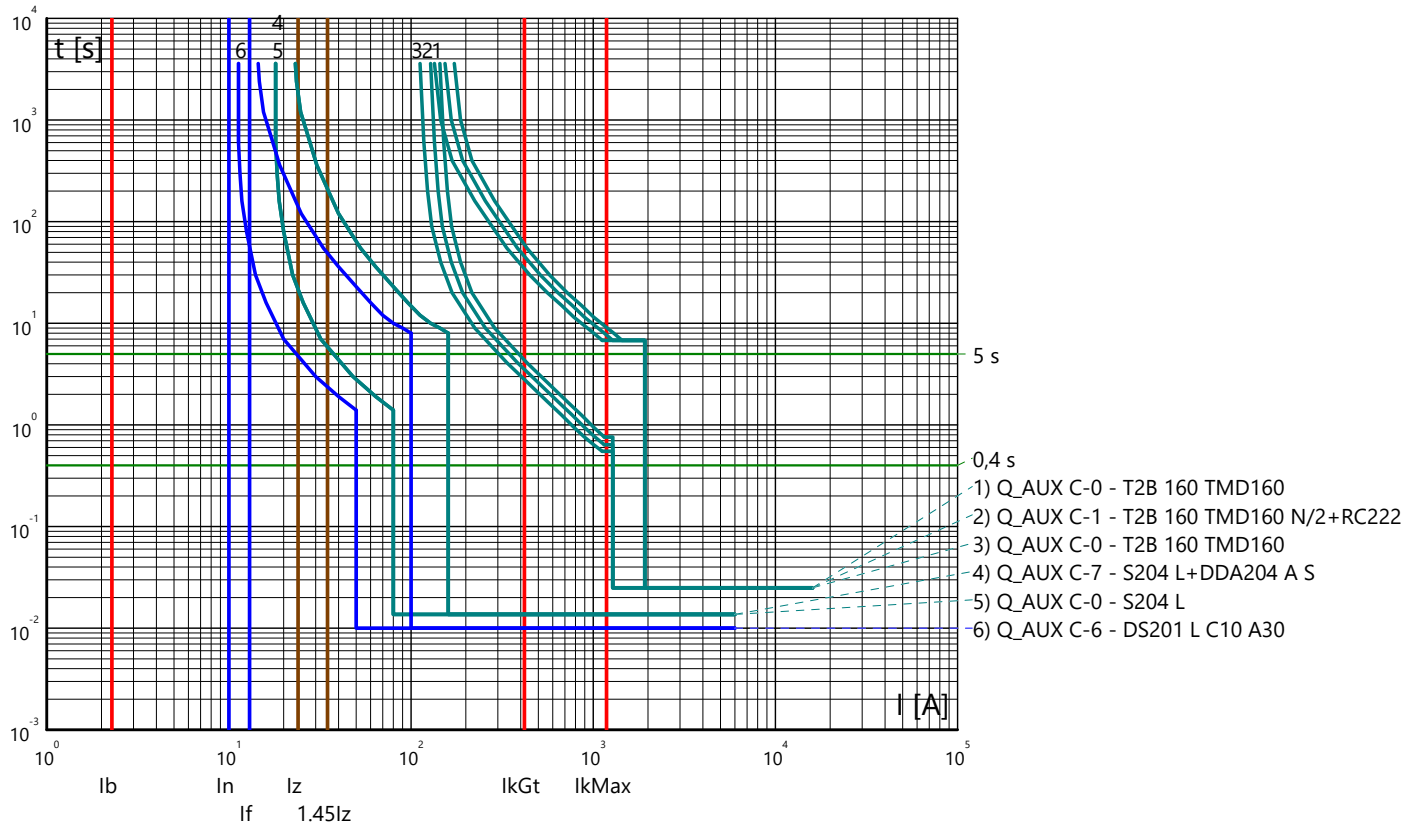

Partenza: Q_AUX C-7

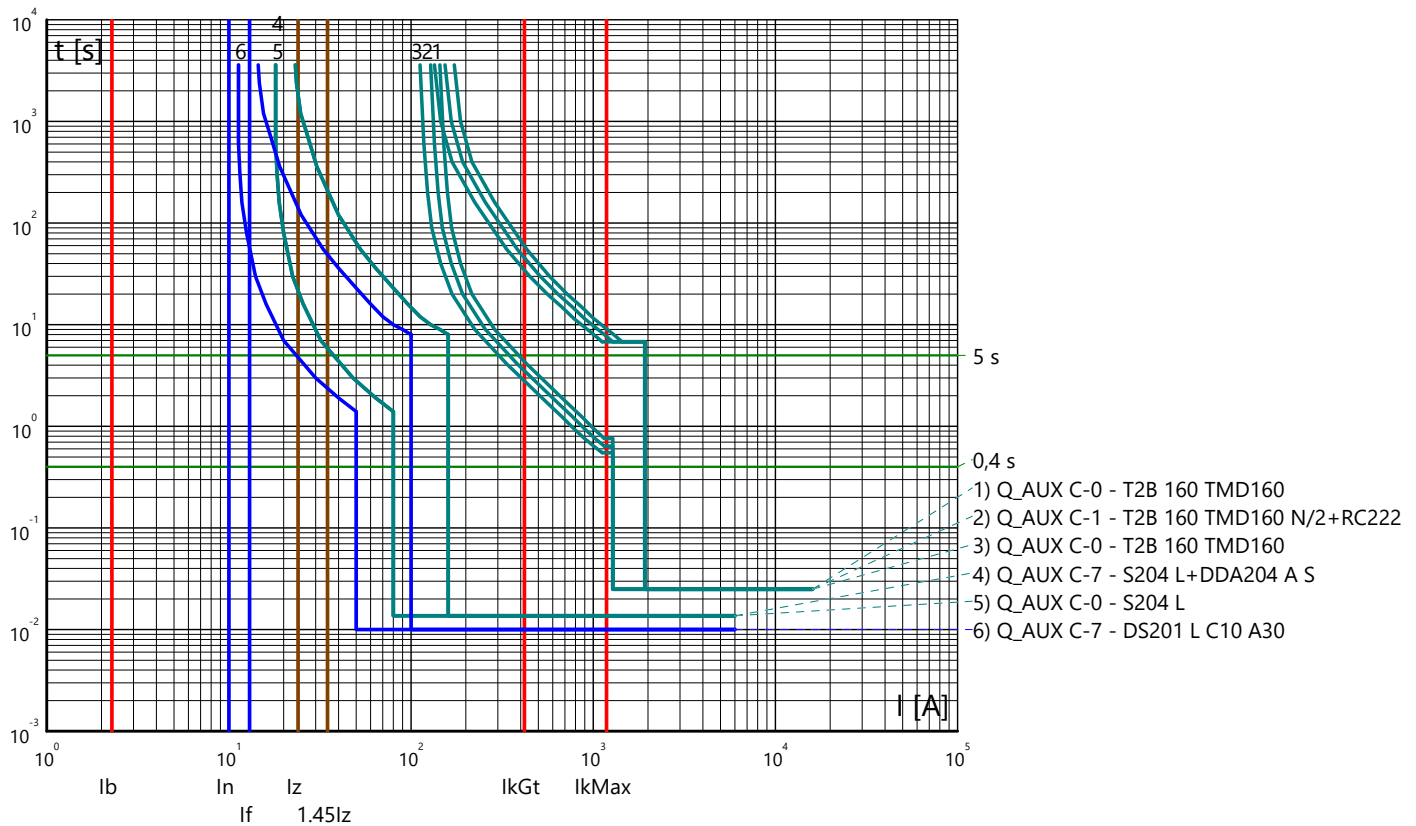

Curve tempo corrente: IMPIANTO AGROVOLTAICO "SERRAMANNA 1"
 Quadro: QUADRO BT AUSILIARI SOTTOSTAZIONE AT/MT

Partenza: Q_AUX C-8

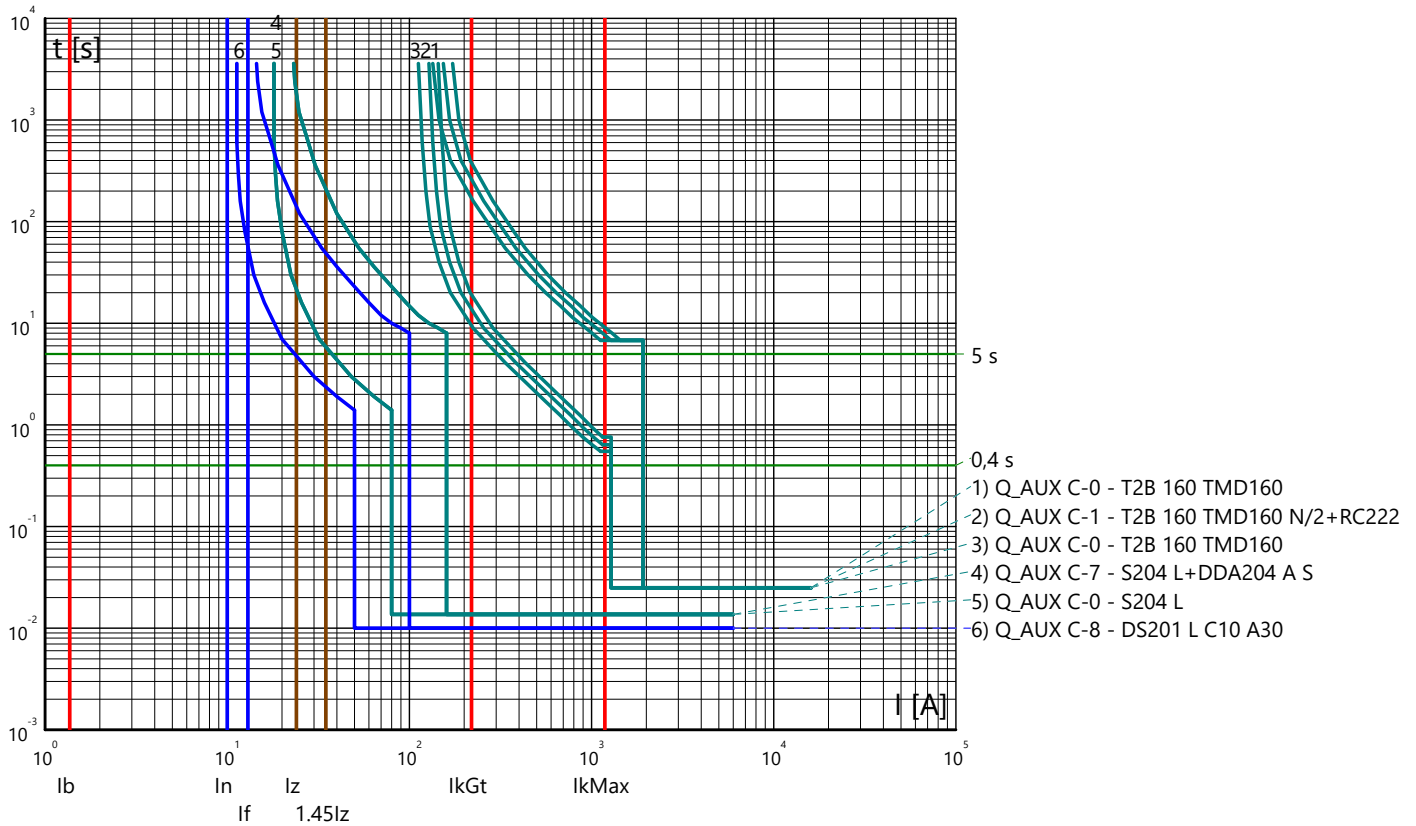

Partenza: Q_AUX C-9

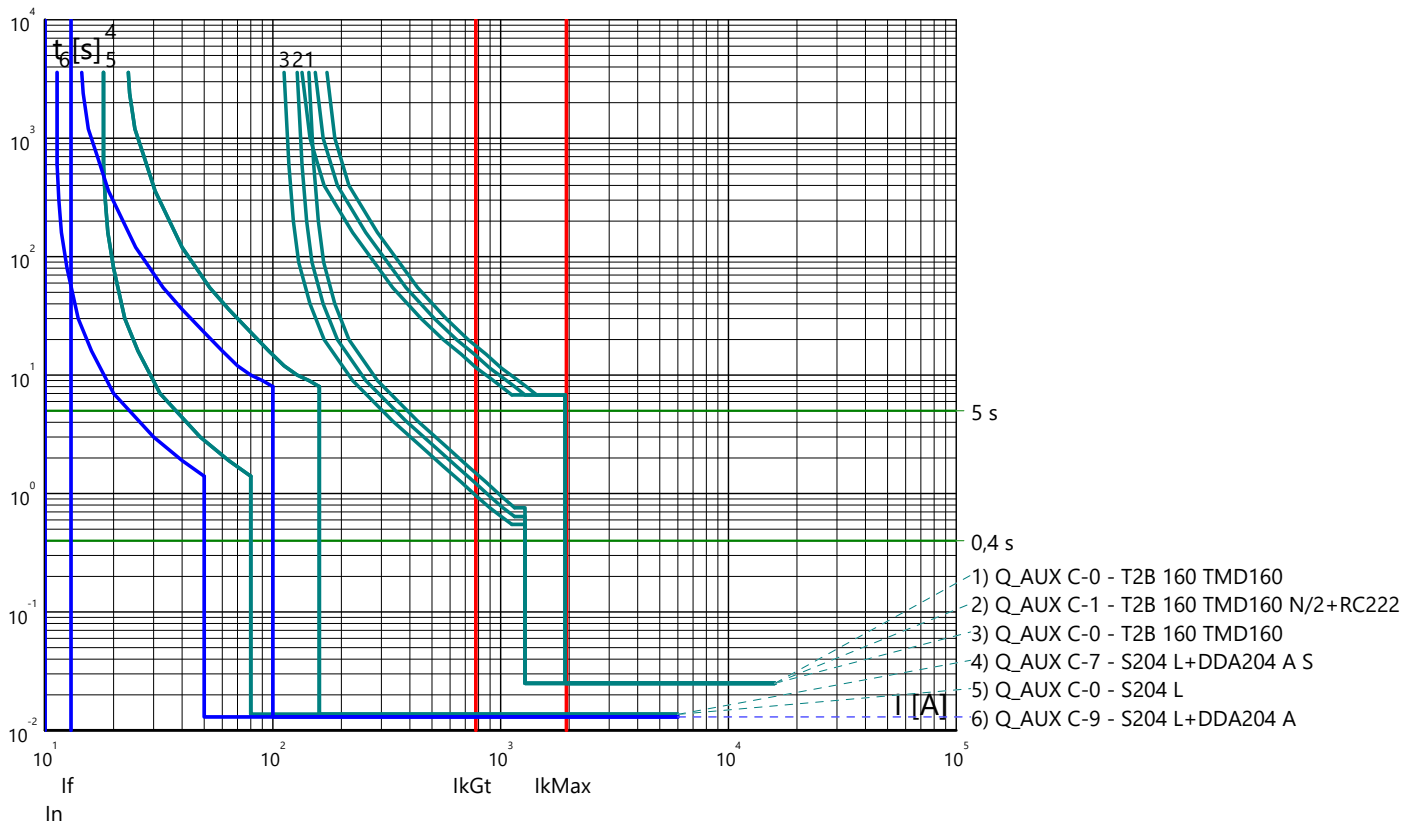

Curve tempo corrente: IMPIANTO AGROVOLTAICO "SERRAMANNA 1"
 Quadro: QUADRO BT AUSILIARI SOTTOSTAZIONE AT/MT

Partenza: Q_AUX C-10

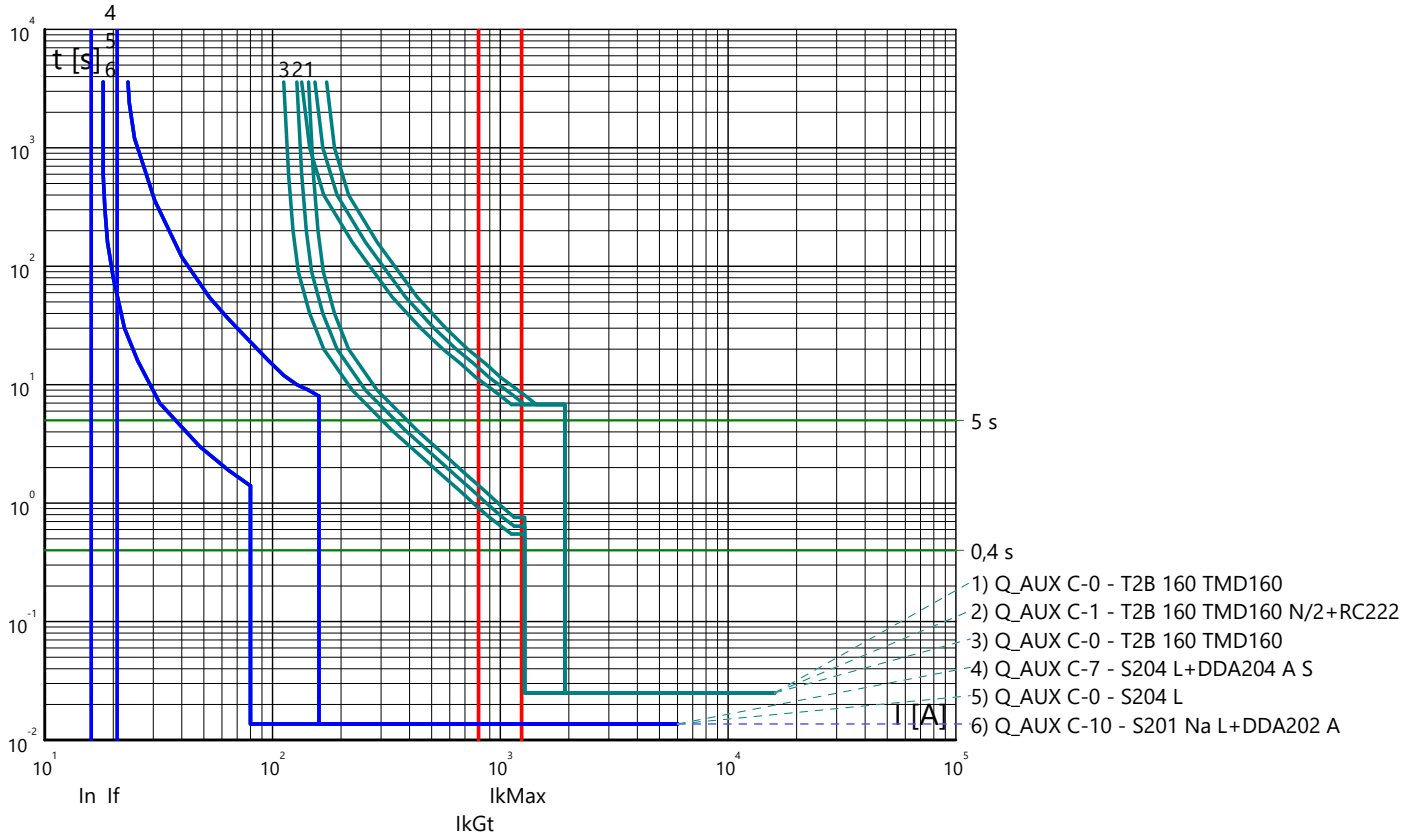

Partenza: Q_AUX C-11

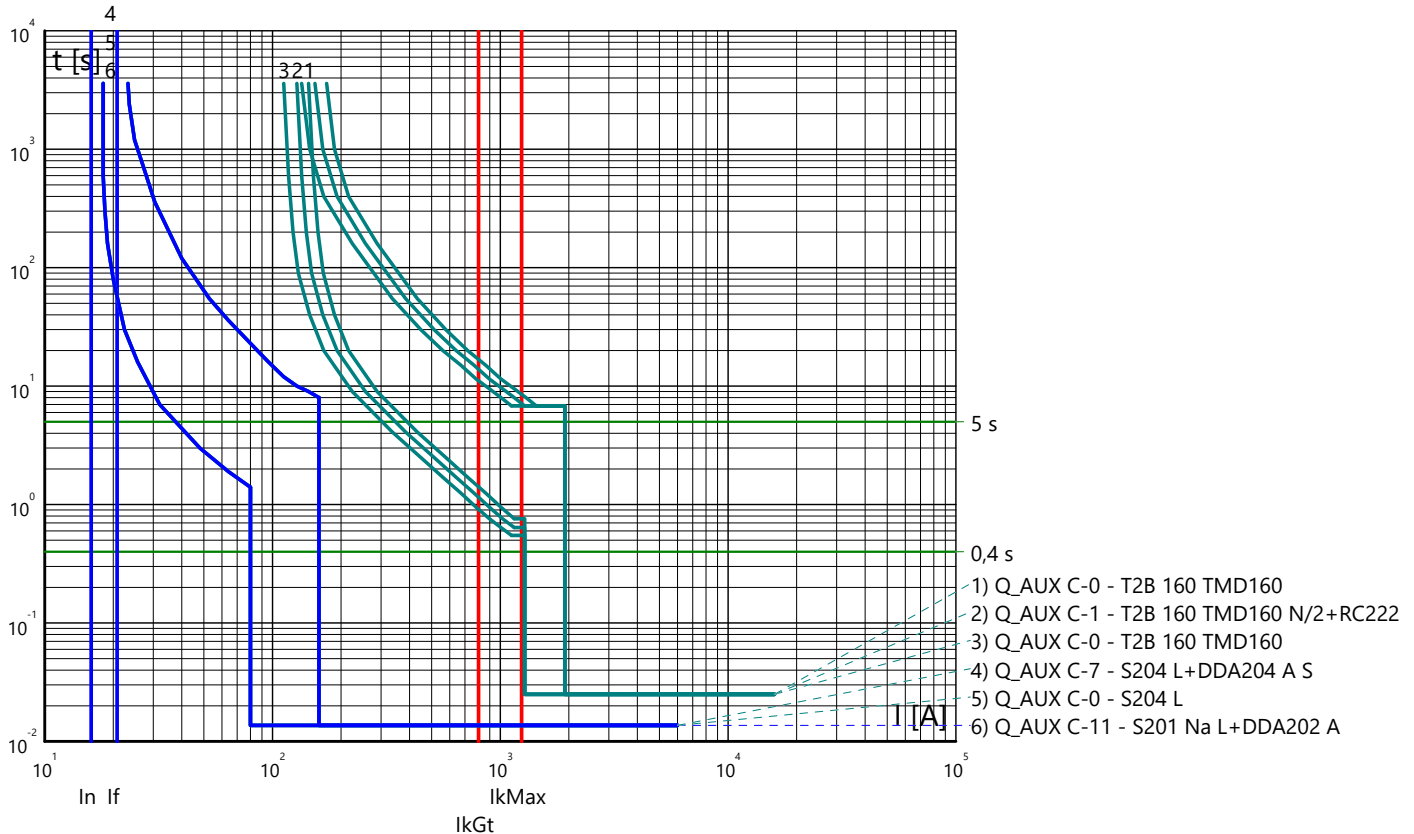

Curve tempo corrente: IMPIANTO AGROVOLTAICO "SERRAMANNA 1"
 Quadro: QUADRO BT AUSILIARI SOTTOSTAZIONE AT/MT

Partenza: Q_AUX C-12

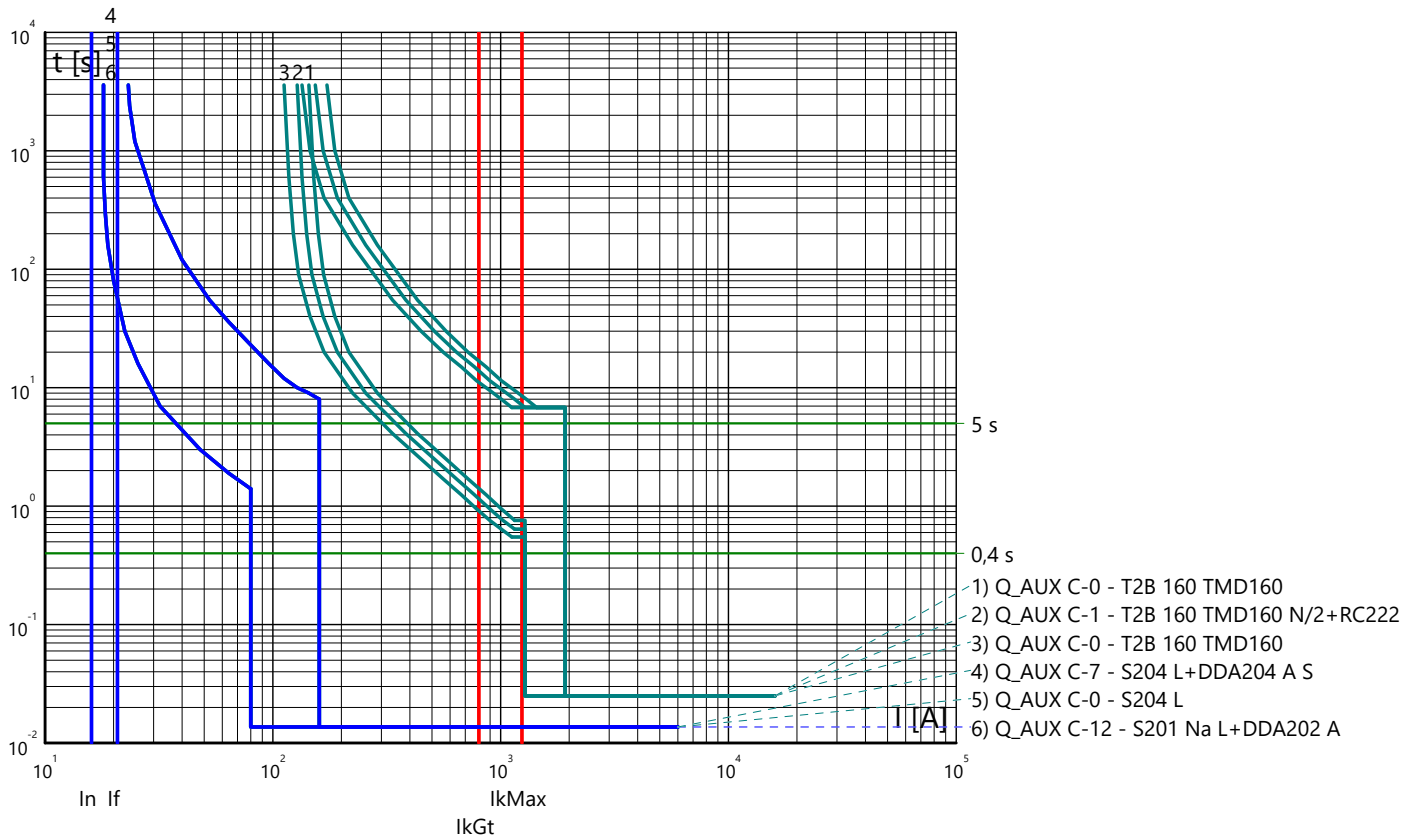

Curve tempo corrente: IMPIANTO AGROVOLTAICO "SERRAMANNA 1"
 Quadro: QUADRO TELECOMMUTAZIONE RETE-GE

Arrivo: Q_RETE-GE C-0

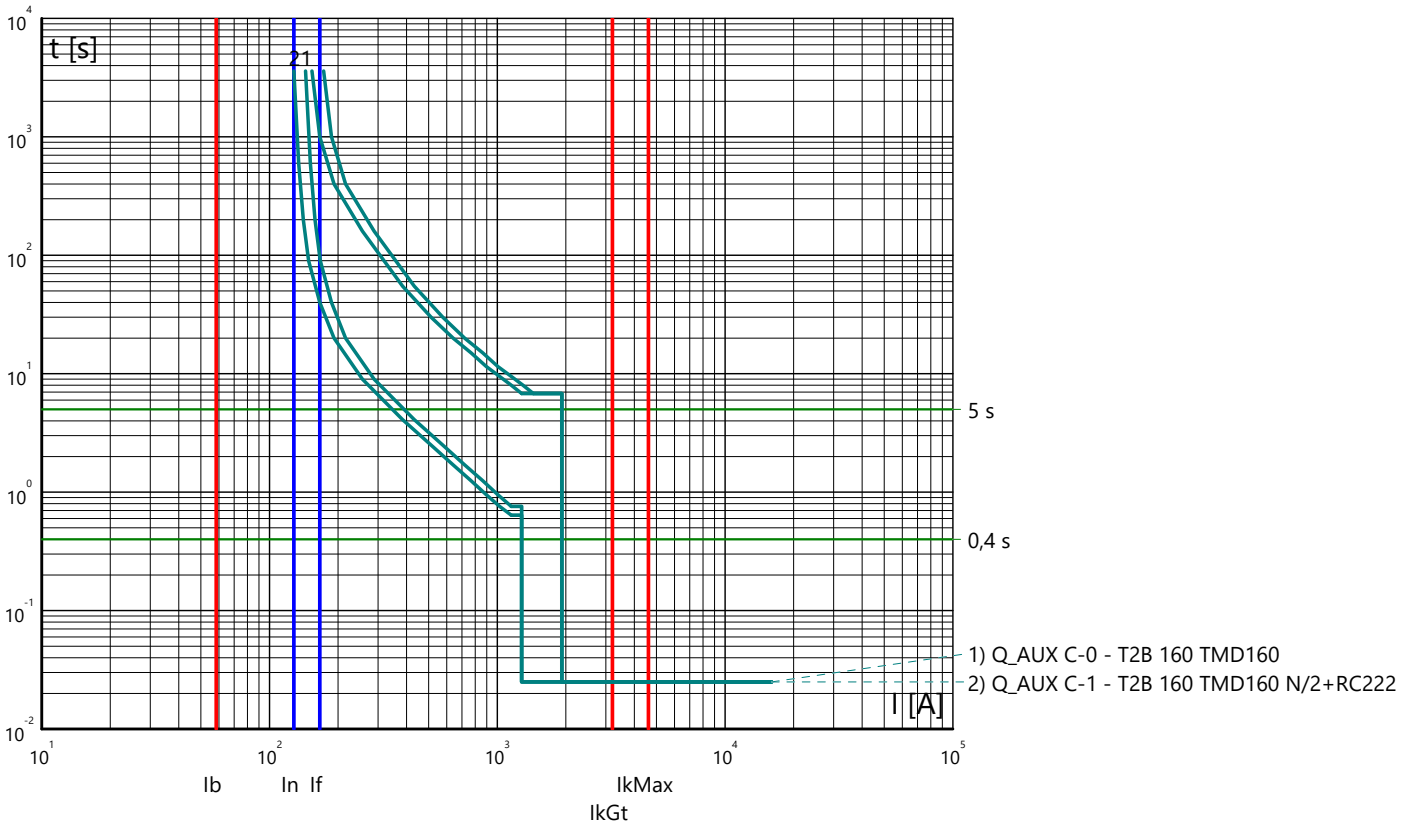

IMPIANTO AGROVOLTAICO "SERRAMANNA 1"

Calcoli e verifiche elettriche

Cliente *TINTORETTO s.r.l.*

Indirizzo *via Vittori, 20*

Città *48018 Faenza (RA)*

Commessa *PD-SM1*

Committente:	TINTORETTO s.r.l.
Indirizzo:	via Vittori, 20
Città:	48018 Faenza (RA)
	CALCOLI E VERIFICHE

Scheda riepilogativa riguardante i dati del circuito: QMT.SS.AT-MT C-0

Circuito: GENERLAE MT

Dati generali relativi al Quadro: QUADRO MEDIA TENSIONE SOTTOSTAZIONE AT/MT

Sistema di distribuzione in relazione allo stato del neutro	IT (Neutro compensato)		
Tensione di esercizio nominale a vuoto	36000	[V]	
Corrente di cortocircuito Icc massima presunta	8,33 4	[kA]	
Caduta di tensione percentuale massima ammissibile		[%]	

Dati relativi al circuito di alimentazione dell'utenza

Sigla	QMT.SS.AT-MT C-0	
Sezione	---	[mm ²]
Lunghezza	---	[m]
Sigla cavo armonizzata	---	

Dati relativi alla protezione

Marca	ABB	
Tipo	CEI 016 - 50/51/51N/67N	
Numero di poli	3 x 1 250	
Taglia	1 250	[A]
Potere di interruzione	25	[kA]
Corrente differenziale	3	[A]
I di intervento protezione	---	[A]

Parametri elettrici relativi al circuito in considerazione

I _k max fondo linea	8 332	[A]
I _{gt} fase - protezione fondo linea	---	[A]
I ² t max inizio linea / K ² S ² fase	---	[A ² S]
I ² t max inizio linea / K ² S ² neutro	---	[A ² S]
I ² t max inizio linea / K ² S ² protezione	---	[A ² S]
Corrente di impiego I _b	388	[A]
Corrente regolata I _r	590	[A]
Portata del cavo I _z	---	[A]
Corrente di funzionamento I _f	619	[A]
Valore di 1,45 I _z	---	[A]
Caduta di tensione	0	[%]
Lunghezza max protetta	---	[m]

Considerazioni finali

Verifica I _k <= P.d.l.	SI
Verifica caduta di tensione	SI
Verifica Contatti indiretti	SI
Verifica I intervento <= I _k	SI
Verifica I _n <= Taglia	SI
Verifica sovraccarico	SI
Verifica Temperatura cavo	SI
Verifica I ² t <= K ² S ²	SI

Committente:	TINTORETTO s.r.l.
Indirizzo:	via Vittori, 20
Città:	48018 Faenza (RA)
	CALCOLI E VERIFICHE

Scheda riepilogativa riguardante i dati del circuito: QMT.SS.AT-MT C-1

Circuito: PARTENZA CAMPO FOTOVOLTAICO 1

Dati generali relativi al Quadro: QUADRO MEDIA TENSIONE SOTTOSTAZIONE AT/MT

Sistema di distribuzione in relazione allo stato del neutro	IT (Neutro compensato)	
Tensione di esercizio nominale a vuoto	36000	[V]
Corrente di cortocircuito Icc massima presunta	8,33 4	[kA]
Caduta di tensione percentuale massima ammissibile		[%]

Dati relativi al circuito di alimentazione dell'utenza

Sigla	QMT.SS.AT-MT C-1	
Sezione	1(3x150)	[mm ²]
Lunghezza	6 000	[m]
Sigla cavo armonizzata	ARG7H1RX-30 kV	

Dati relativi alla protezione

Marca	ABB	
Tipo	50/51/50N/51N/46/49 - PR521	
Numero di poli	3 x 630	
Taglia	630	[A]
Potere di interruzione	25	[kA]
Corrente differenziale	2	[A]
I di intervento protezione	---	[A]

Parametri elettrici relativi al circuito in considerazione

I _k max fondo linea		5 969	[A]
I _{gt} fase - protezione fondo linea		---	[A]
I ² t max inizio linea / K ² S ² fase	16 659 654	/	190 440 000 [A ² S]
I ² t max inizio linea / K ² S ² neutro	---	/	---
I ² t max inizio linea / K ² S ² protezione	---	/	---
Corrente di impiego I _b		112	[A]
Corrente regolata I _r		180	[A]
Portata del cavo I _z		216	[A]
Corrente di funzionamento I _f		189	[A]
Valore di 1,45 I _z		314	[A]
Caduta di tensione		0,87	[%]
Lunghezza max protetta		---	[m]

Considerazioni finali

Verifica I _k <= P.d.l.	SI
Verifica caduta di tensione	SI
Verifica Contatti indiretti	SI
Verifica I intervento <= I _k	SI
Verifica I _n <= Taglia	SI
Verifica sovraccarico	SI
Verifica Temperatura cavo	SI
Verifica I ² t <= K ² S ²	SI

Committente:	TINTORETTO s.r.l.
Indirizzo:	via Vittori, 20
Città:	48018 Faenza (RA)
	CALCOLI E VERIFICHE

Scheda riepilogativa riguardante i dati del circuito: QMT.SS.AT-MT C-2

Circuito: PARTENZA CAMPO FOTOVOLTAICO 2

Dati generali relativi al Quadro: QUADRO MEDIA TENSIONE SOTTOSTAZIONE AT/MT

Sistema di distribuzione in relazione allo stato del neutro	IT (Neutro compensato)	
Tensione di esercizio nominale a vuoto	36000	[V]
Corrente di cortocircuito Icc massima presunta	8,33 4	[kA]
Caduta di tensione percentuale massima ammissibile		[%]

Dati relativi al circuito di alimentazione dell'utenza

Sigla	QMT.SS.AT-MT C-2	
Sezione	1(3x150)	[mm ²]
Lunghezza	5 500	[m]
Sigla cavo armonizzata	ARG7H1RX-30 kV	

Dati relativi alla protezione

Marca	ABB	
Tipo	50/51/50N/51N/46/49 - PR521	
Numero di poli	3 x 630	
Taglia	630	[A]
Potere di interruzione	25	[kA]
Corrente differenziale	2	[A]
I di intervento protezione	---	[A]

Parametri elettrici relativi al circuito in considerazione

I _k max fondo linea		6 145	[A]
I _{gt} fase - protezione fondo linea		---	[A]
I ² t max inizio linea / K ² S ² fase	16 659 654	/	190 440 000 [A ² S]
I ² t max inizio linea / K ² S ² neutro	---	/	---
I ² t max inizio linea / K ² S ² protezione	---	/	---
Corrente di impiego I _b		128	[A]
Corrente regolata I _r		180	[A]
Portata del cavo I _z		216	[A]
Corrente di funzionamento I _f		189	[A]
Valore di 1,45 I _z		314	[A]
Caduta di tensione		0,92	[%]
Lunghezza max protetta		---	[m]

Considerazioni finali

Verifica I _k <= P.d.l.	SI
Verifica caduta di tensione	SI
Verifica Contatti indiretti	SI
Verifica I intervento <= I _k	SI
Verifica I _n <= Taglia	SI
Verifica sovraccarico	SI
Verifica Temperatura cavo	SI
Verifica I ² t <= K ² S ²	SI

Committente:	TINTORETTO s.r.l.
Indirizzo:	via Vittori, 20
Città:	48018 Faenza (RA)
	CALCOLI E VERIFICHE

Scheda riepilogativa riguardante i dati del circuito: QMT.SS.AT-MT C-3

Circuito: PARTENZA CAMPO FOTOVOLTAICO 3

Dati generali relativi al Quadro: QUADRO MEDIA TENSIONE SOTTOSTAZIONE AT/MT

Sistema di distribuzione in relazione allo stato del neutro	IT (Neutro compensato)	
Tensione di esercizio nominale a vuoto	36000	[V]
Corrente di cortocircuito Icc massima presunta	8,33 4	[kA]
Caduta di tensione percentuale massima ammissibile		[%]

Dati relativi al circuito di alimentazione dell'utenza

Sigla	QMT.SS.AT-MT C-3	
Sezione	1(3x150)	[mm ²]
Lunghezza	5 200	[m]
Sigla cavo armonizzata	ARG7H1RX-30 kV	

Dati relativi alla protezione

Marca	ABB	
Tipo	50/51/50N/51N/46/49 - PR521	
Numero di poli	3 x 630	
Taglia	630	[A]
Potere di interruzione	25	[kA]
Corrente differenziale	2	[A]
I di intervento protezione	---	[A]

Parametri elettrici relativi al circuito in considerazione

I _k max fondo linea		6 253	[A]
I _{gt} fase - protezione fondo linea		---	[A]
I ² t max inizio linea / K ² S ² fase	16 659 654	/	190 440 000 [A ² S]
I ² t max inizio linea / K ² S ² neutro	---	/	---
I ² t max inizio linea / K ² S ² protezione	---	/	---
Corrente di impiego I _b		147	[A]
Corrente regolata I _r		180	[A]
Portata del cavo I _z		216	[A]
Corrente di funzionamento I _f		189	[A]
Valore di 1,45 I _z		314	[A]
Caduta di tensione		1,03	[%]
Lunghezza max protetta		---	[m]

Considerazioni finali

Verifica I _k <= P.d.l.	SI
Verifica caduta di tensione	SI
Verifica Contatti indiretti	SI
Verifica I intervento <= I _k	SI
Verifica I _n <= Taglia	SI
Verifica sovraccarico	SI
Verifica Temperatura cavo	SI
Verifica I ² t <= K ² S ²	SI

Committente:	TINTORETTO s.r.l.
Indirizzo:	via Vittori, 20
Città:	48018 Faenza (RA)
	CALCOLI E VERIFICHE

Scheda riepilogativa riguardante i dati del circuito: QMT.SS.AT-MT C-4

Circuito: GENERALE MT AUSILIARI SOTTOSTAZIONE AT/MT

Dati generali relativi al Quadro: QUADRO MEDIA TENSIONE SOTTOSTAZIONE AT/MT

Sistema di distribuzione in relazione allo stato del neutro	IT (Neutro compensato)	
Tensione di esercizio nominale a vuoto	36000	[V]
Corrente di cortocircuito Icc massima presunta	8,33 4	[kA]
Caduta di tensione percentuale massima ammissibile		[%]

Dati relativi al circuito di alimentazione dell'utenza

Sigla	QMT.SS.AT-MT C-4	
Sezione	1(3x50)	[mm ²]
Lunghezza	10	[m]
Sigla cavo armonizzata	ARG7H1RX-30 kV	

Dati relativi alla protezione

Marca	ABB	
Tipo	50/51/50N/51N/46/49 - PR521	
Numero di poli	3 x 630	
Taglia	630	[A]
Potere di interruzione	25	[kA]
Corrente differenziale	2	[A]
I di intervento protezione	---	[A]

Parametri elettrici relativi al circuito in considerazione

I _k max fondo linea		8 326	[A]
I _{gt} fase - protezione fondo linea		---	[A]
I ² t max inizio linea / K ² S ² fase	16 659 654	/	21 160 000 [A ² S]
I ² t max inizio linea / K ² S ² neutro	---	/	---
I ² t max inizio linea / K ² S ² protezione	---	/	---
Corrente di impiego I _b		0,779	[A]
Corrente regolata I _r		2	[A]
Portata del cavo I _z		152	[A]
Corrente di funzionamento I _f		2	[A]
Valore di 1,45 I _z		221	[A]
Caduta di tensione		0	[%]
Lunghezza max protetta		---	[m]

Considerazioni finali

Verifica I _k <= P.d.l.	SI
Verifica caduta di tensione	SI
Verifica Contatti indiretti	SI
Verifica I intervento <= I _k	SI
Verifica I _n <= Taglia	SI
Verifica sovraccarico	SI
Verifica Temperatura cavo	SI
Verifica I ² t <= K ² S ²	SI

Committente:	TINTORETTO s.r.l.
Indirizzo:	via Vittori, 20
Città:	48018 Faenza (RA)
	CALCOLI E VERIFICHE

Scheda riepilogativa riguardante i dati del circuito:

Circuito: TRAF0 AUSILARI SOTTOSTAZIONE AT/MT

Dati generali relativi al Quadro: TRAF0 AUSILARI SOTTOSTAZIONE AT/MT

Sistema di distribuzione in relazione allo stato del neutro	TN-S	
Tensione di esercizio nominale a vuoto	400	[V]
Corrente di cortocircuito Icc massima presunta	2,4	[kA]
Caduta di tensione percentuale massima ammissibile	4	[%]

Dati relativi al circuito di alimentazione dell'utenza

Sigla		
Sezione	4(1x95)	[mm ²]
Lunghezza	10	[m]
Sigla cavo armonizzata	FG16R16	

Dati relativi alla protezione

Marca	---	
Tipo	---	
Numero di poli	---	
Taglia	---	[A]
Potere di interruzione	---	[kA]
Corrente differenziale	---	[A]
I di intervento protezione	---	[A]

Parametri elettrici relativi al circuito in considerazione

I _k max fondo linea		2 357	[A]
I _{gt} fase - protezione fondo linea		---	[A]
I ² t max inizio linea / K ² S ² fase	0 /	184 552 225	[A ² S]
I ² t max inizio linea / K ² S ² neutro	0 /	184 552 225	[A ² S]
I ² t max inizio linea / K ² S ² protezione	0 /	---	[A ² S]
Corrente di impiego I _b		58	[A]
Corrente regolata I _r		144	[A]
Portata del cavo I _z		262	[A]
Corrente di funzionamento I _f		187	[A]
Valore di 1,45 I _z		380	[A]
Caduta di tensione		0,06	[%]
Lunghezza max protetta		0	[m]

Considerazioni finali

Verifica I _k <= P.d.l.	SI
Verifica caduta di tensione	SI
Verifica Contatti indiretti	SI
Verifica I intervento <= I _k	SI
Verifica I _n <= Taglia	SI
Verifica sovraccarico	SI
Verifica Temperatura cavo	SI
Verifica I ² t <= K ² S ²	SI

Committente:	TINTORETTO s.r.l.
Indirizzo:	via Vittori, 20
Città:	48018 Faenza (RA)
	CALCOLI E VERIFICHE

Scheda riepilogativa riguardante i dati del circuito: QMT_C1 C-0

Circuito: GENERALE QMT CAMPO 1

Dati generali relativi al Quadro: QUADRO MT CABINA CAMPO 1

Sistema di distribuzione in relazione allo stato del neutro	IT (Neutro compensato)	
Tensione di esercizio nominale a vuoto	36000	[V]
Corrente di cortocircuito Icc massima presunta	5,97 4	[kA]
Caduta di tensione percentuale massima ammissibile		[%]

Dati relativi al circuito di alimentazione dell'utenza

Sigla	QMT_C1 C-0	
Sezione	---	[mm ²]
Lunghezza	---	[m]
Sigla cavo armonizzata	---	

Dati relativi alla protezione

Marca	ABB	
Tipo	50/51 - PR521	
Numero di poli	3 x 630	
Taglia	630	[A]
Potere di interruzione	25	[kA]
Corrente differenziale	---	[A]
I di intervento protezione	---	[A]

Parametri elettrici relativi al circuito in considerazione

I _k max fondo linea	5 969	[A]
I _{gt} fase - protezione fondo linea	---	[A]
I ² t max inizio linea / K ² S ² fase	---	[A ² S]
I ² t max inizio linea / K ² S ² neutro	---	[A ² S]
I ² t max inizio linea / K ² S ² protezione	---	[A ² S]
Corrente di impiego I _b	112	[A]
Corrente regolata I _r	400	[A]
Portata del cavo I _z	---	[A]
Corrente di funzionamento I _f	420	[A]
Valore di 1,45 I _z	---	[A]
Caduta di tensione	0,87	[%]
Lunghezza max protetta	---	[m]

Considerazioni finali

Verifica I _k <= P.d.l.	SI
Verifica caduta di tensione	SI
Verifica Contatti indiretti	SI
Verifica I intervento <= I _k	SI
Verifica I _n <= Taglia	SI
Verifica sovraccarico	SI
Verifica Temperatura cavo	SI
Verifica I ² t <= K ² S ²	SI

Committente:	TINTORETTO s.r.l.
Indirizzo:	via Vittori, 20
Città:	48018 Faenza (RA)
	CALCOLI E VERIFICHE

Scheda riepilogativa riguardante i dati del circuito: QMT_C1 C-1

Circuito: GENERALE MT SOTTOCAMPO 1-1

Dati generali relativi al Quadro: QUADRO MT CABINA CAMPO 1

Sistema di distribuzione in relazione allo stato del neutro	IT (Neutro compensato)	
Tensione di esercizio nominale a vuoto	36000	[V]
Corrente di cortocircuito Icc massima presunta	5,97 4	[kA]
Caduta di tensione percentuale massima ammissibile		[%]

Dati relativi al circuito di alimentazione dell'utenza

Sigla	QMT_C1 C-1	
Sezione	1(3x50)	[mm ²]
Lunghezza	600	[m]
Sigla cavo armonizzata	ARG7H1RX-30 kV	

Dati relativi alla protezione

Marca	ABB	
Tipo	50/51 - PR521	
Numero di poli	3 x 630	
Taglia	630	[A]
Potere di interruzione	25	[kA]
Corrente differenziale	---	[A]
I di intervento protezione	---	[A]

Parametri elettrici relativi al circuito in considerazione

I _k max fondo linea		5 504	[A]
I _{gt} fase - protezione fondo linea		---	[A]
I ² t max inizio linea / K ² S ² fase	8 551 266	/	21 160 000 [A ² S]
I ² t max inizio linea / K ² S ² neutro	---	/	---
I ² t max inizio linea / K ² S ² protezione	---	/	---
Corrente di impiego I _b		23	[A]
Corrente regolata I _r		70	[A]
Portata del cavo I _z		140	[A]
Corrente di funzionamento I _f		74	[A]
Valore di 1,45 I _z		204	[A]
Caduta di tensione		0,92	[%]
Lunghezza max protetta		---	[m]

Considerazioni finali

Verifica I _k <= P.d.l.	SI
Verifica caduta di tensione	SI
Verifica Contatti indiretti	SI
Verifica I intervento <= I _k	SI
Verifica I _n <= Taglia	SI
Verifica sovraccarico	SI
Verifica Temperatura cavo	SI
Verifica I ² t <= K ² S ²	SI

Committente:	TINTORETTO s.r.l.
Indirizzo:	via Vittori, 20
Città:	48018 Faenza (RA)
	CALCOLI E VERIFICHE

Scheda riepilogativa riguardante i dati del circuito: QMT_C1 C-2

Circuito: GENERALE MT SOTTOCAMPO 1-2

Dati generali relativi al Quadro: QUADRO MT CABINA CAMPO 1

Sistema di distribuzione in relazione allo stato del neutro	IT (Neutro compensato)	
Tensione di esercizio nominale a vuoto	36000	[V]
Corrente di cortocircuito Icc massima presunta	5,97 4	[kA]
Caduta di tensione percentuale massima ammissibile		[%]

Dati relativi al circuito di alimentazione dell'utenza

Sigla	QMT_C1 C-2	
Sezione	1(3x50)	[mm ²]
Lunghezza	480	[m]
Sigla cavo armonizzata	ARG7H1RX-30 kV	

Dati relativi alla protezione

Marca	ABB	
Tipo	50/51 - PR521	
Numero di poli	3 x 630	
Taglia	630	[A]
Potere di interruzione	25	[kA]
Corrente differenziale	---	[A]
I di intervento protezione	---	[A]

Parametri elettrici relativi al circuito in considerazione

I _k max fondo linea		5 595	[A]
I _{gt} fase - protezione fondo linea		---	[A]
I ² t max inizio linea / K ² S ² fase	8 551 266	/	21 160 000 [A ² S]
I ² t max inizio linea / K ² S ² neutro	---	/	---
I ² t max inizio linea / K ² S ² protezione	---	/	---
Corrente di impiego I _b		23	[A]
Corrente regolata I _r		70	[A]
Portata del cavo I _z		140	[A]
Corrente di funzionamento I _f		74	[A]
Valore di 1,45 I _z		204	[A]
Caduta di tensione		0,91	[%]
Lunghezza max protetta		---	[m]

Considerazioni finali

Verifica I _k <= P.d.l.	SI
Verifica caduta di tensione	SI
Verifica Contatti indiretti	SI
Verifica I intervento <= I _k	SI
Verifica I _n <= Taglia	SI
Verifica sovraccarico	SI
Verifica Temperatura cavo	SI
Verifica I ² t <= K ² S ²	SI

Committente:	TINTORETTO s.r.l.
Indirizzo:	via Vittori, 20
Città:	48018 Faenza (RA)
	CALCOLI E VERIFICHE

Scheda riepilogativa riguardante i dati del circuito: QMT_C1 C-3

Circuito: GENERALE MT SOTTOCAMPO 1-3

Dati generali relativi al Quadro: QUADRO MT CABINA CAMPO 1

Sistema di distribuzione in relazione allo stato del neutro	IT (Neutro compensato)	
Tensione di esercizio nominale a vuoto	36000	[V]
Corrente di cortocircuito Icc massima presunta	5,97 4	[kA]
Caduta di tensione percentuale massima ammissibile		[%]

Dati relativi al circuito di alimentazione dell'utenza

Sigla	QMT_C1 C-3	
Sezione	1(3x50)	[mm ²]
Lunghezza	640	[m]
Sigla cavo armonizzata	ARG7H1RX-30 kV	

Dati relativi alla protezione

Marca	ABB	
Tipo	50/51 - PR521	
Numero di poli	3 x 630	
Taglia	630	[A]
Potere di interruzione	25	[kA]
Corrente differenziale	---	[A]
I di intervento protezione	---	[A]

Parametri elettrici relativi al circuito in considerazione

I _k max fondo linea		5 473	[A]
I _{gt} fase - protezione fondo linea		---	[A]
I ² t max inizio linea / K ² S ² fase	8 551 266	/	21 160 000 [A ² S]
I ² t max inizio linea / K ² S ² neutro	---	/	---
I ² t max inizio linea / K ² S ² protezione	---	/	---
Corrente di impiego I _b		23	[A]
Corrente regolata I _r		70	[A]
Portata del cavo I _z		140	[A]
Corrente di funzionamento I _f		74	[A]
Valore di 1,45 I _z		204	[A]
Caduta di tensione		0,92	[%]
Lunghezza max protetta		---	[m]

Considerazioni finali

Verifica I _k <= P.d.l.	SI
Verifica caduta di tensione	SI
Verifica Contatti indiretti	SI
Verifica I intervento <= I _k	SI
Verifica I _n <= Taglia	SI
Verifica sovraccarico	SI
Verifica Temperatura cavo	SI
Verifica I ² t <= K ² S ²	SI

Committente:	TINTORETTO s.r.l.
Indirizzo:	via Vittori, 20
Città:	48018 Faenza (RA)
	CALCOLI E VERIFICHE

Scheda riepilogativa riguardante i dati del circuito: QMT_C1 C-4

Circuito: GENERALE MT SOTTOCAMPO 1-4

Dati generali relativi al Quadro: QUADRO MT CABINA CAMPO 1

Sistema di distribuzione in relazione allo stato del neutro	IT (Neutro compensato)	
Tensione di esercizio nominale a vuoto	36000	[V]
Corrente di cortocircuito Icc massima presunta	5,97 4	[kA]
Caduta di tensione percentuale massima ammissibile		[%]

Dati relativi al circuito di alimentazione dell'utenza

Sigla	QMT_C1 C-4	
Sezione	1(3x50)	[mm ²]
Lunghezza	350	[m]
Sigla cavo armonizzata	ARG7H1RX-30 kV	

Dati relativi alla protezione

Marca	ABB	
Tipo	50/51 - PR521	
Numero di poli	3 x 630	
Taglia	630	[A]
Potere di interruzione	25	[kA]
Corrente differenziale	---	[A]
I di intervento protezione	---	[A]

Parametri elettrici relativi al circuito in considerazione

I _k max fondo linea		5 695	[A]
I _{gt} fase - protezione fondo linea		---	[A]
I ² t max inizio linea / K ² S ² fase	8 551 266	/	21 160 000 [A ² S]
I ² t max inizio linea / K ² S ² neutro	---	/	---
I ² t max inizio linea / K ² S ² protezione	---	/	---
Corrente di impiego I _b		23	[A]
Corrente regolata I _r		70	[A]
Portata del cavo I _z		140	[A]
Corrente di funzionamento I _f		74	[A]
Valore di 1,45 I _z		204	[A]
Caduta di tensione		0,9	[%]
Lunghezza max protetta		---	[m]

Considerazioni finali

Verifica I _k <= P.d.l.	SI
Verifica caduta di tensione	SI
Verifica Contatti indiretti	SI
Verifica I intervento <= I _k	SI
Verifica I _n <= Taglia	SI
Verifica sovraccarico	SI
Verifica Temperatura cavo	SI
Verifica I ² t <= K ² S ²	SI

Committente:	TINTORETTO s.r.l.
Indirizzo:	via Vittori, 20
Città:	48018 Faenza (RA)
	CALCOLI E VERIFICHE

Scheda riepilogativa riguardante i dati del circuito: QMT_C1 C-5

Circuito: GENERALE MT SOTTOCAMPO 1-5

Dati generali relativi al Quadro: QUADRO MT CABINA CAMPO 1

Sistema di distribuzione in relazione allo stato del neutro	IT (Neutro compensato)	
Tensione di esercizio nominale a vuoto	36000	[V]
Corrente di cortocircuito Icc massima presunta	5,97 4	[kA]
Caduta di tensione percentuale massima ammissibile		[%]

Dati relativi al circuito di alimentazione dell'utenza

Sigla	QMT_C1 C-5	
Sezione	1(3x50)	[mm ²]
Lunghezza	160	[m]
Sigla cavo armonizzata	ARG7H1RX-30 kV	

Dati relativi alla protezione

Marca	ABB	
Tipo	50/51 - PR521	
Numero di poli	3 x 630	
Taglia	630	[A]
Potere di interruzione	25	[kA]
Corrente differenziale	---	[A]
I di intervento protezione	---	[A]

Parametri elettrici relativi al circuito in considerazione

I _k max fondo linea		5 843	[A]
I _{gt} fase - protezione fondo linea		---	[A]
I ² t max inizio linea / K ² S ² fase	8 551 266	/	21 160 000 [A ² S]
I ² t max inizio linea / K ² S ² neutro	---	/	---
I ² t max inizio linea / K ² S ² protezione	---	/	---
Corrente di impiego I _b		19	[A]
Corrente regolata I _r		50	[A]
Portata del cavo I _z		140	[A]
Corrente di funzionamento I _f		52	[A]
Valore di 1,45 I _z		204	[A]
Caduta di tensione		0,88	[%]
Lunghezza max protetta		---	[m]

Considerazioni finali

Verifica I _k <= P.d.l.	SI
Verifica caduta di tensione	SI
Verifica Contatti indiretti	SI
Verifica I intervento <= I _k	SI
Verifica I _n <= Taglia	SI
Verifica sovraccarico	SI
Verifica Temperatura cavo	SI
Verifica I ² t <= K ² S ²	SI

Committente:	TINTORETTO s.r.l.
Indirizzo:	via Vittori, 20
Città:	48018 Faenza (RA)
	CALCOLI E VERIFICHE

Scheda riepilogativa riguardante i dati del circuito: QMT_C1 C-6

Circuito: GENERALE MT AUSILIARI CAMPO 1

Dati generali relativi al Quadro: QUADRO MT CABINA CAMPO 1

Sistema di distribuzione in relazione allo stato del neutro	IT (Neutro compensato)	
Tensione di esercizio nominale a vuoto	36000	[V]
Corrente di cortocircuito Icc massima presunta	5,97 4	[kA]
Caduta di tensione percentuale massima ammissibile		[%]

Dati relativi al circuito di alimentazione dell'utenza

Sigla	QMT_C1 C-6	
Sezione	1(3x50)	[mm ²]
Lunghezza	10	[m]
Sigla cavo armonizzata	ARG7H1RX-30 kV	

Dati relativi alla protezione

Marca	ABB	
Tipo	50/51/50N/51N/46/49 - PR521	
Numero di poli	3 x 630	
Taglia	630	[A]
Potere di interruzione	25	[kA]
Corrente differenziale	1	[A]
I di intervento protezione	---	[A]

Parametri elettrici relativi al circuito in considerazione

I _k max fondo linea		5 961	[A]
I _{gt} fase - protezione fondo linea		---	[A]
I ² t max inizio linea / K ² S ² fase	4 275 633	/	21 160 000 [A ² S]
I ² t max inizio linea / K ² S ² neutro	---	/	---
I ² t max inizio linea / K ² S ² protezione	---	/	---
Corrente di impiego I _b		0,758	[A]
Corrente regolata I _r		2	[A]
Portata del cavo I _z		152	[A]
Corrente di funzionamento I _f		2	[A]
Valore di 1,45 I _z		221	[A]
Caduta di tensione		0,87	[%]
Lunghezza max protetta		---	[m]

Considerazioni finali

Verifica I _k <= P.d.l.	SI
Verifica caduta di tensione	SI
Verifica Contatti indiretti	SI
Verifica I intervento <= I _k	SI
Verifica I _n <= Taglia	SI
Verifica sovraccarico	SI
Verifica Temperatura cavo	SI
Verifica I ² t <= K ² S ²	SI

Committente:	TINTORETTO s.r.l.
Indirizzo:	via Vittori, 20
Città:	48018 Faenza (RA)
	CALCOLI E VERIFICHE

Scheda riepilogativa riguardante i dati del circuito: TR_AUX

Circuito: TRAF0 AUSILIARI CAMPO 1

Dati generali relativi al Quadro: TRAF0 AUSILIARI

Sistema di distribuzione in relazione allo stato del neutro	TN-S	
Tensione di esercizio nominale a vuoto	400	[V]
Corrente di cortocircuito Icc massima presunta	2,39	[kA]
Caduta di tensione percentuale massima ammissibile	4	[%]

Dati relativi al circuito di alimentazione dell'utenza

Sigla	TR_AUX	
Sezione	3(1x70)+(1x35)+(1PE35)	[mm ²]
Lunghezza	5	[m]
Sigla cavo armonizzata	FG16R16	

Dati relativi alla protezione

Marca	---	
Tipo	---	
Numero di poli	---	
Taglia	---	[A]
Potere di interruzione	---	[kA]
Corrente differenziale	---	[A]
I di intervento protezione	1 504	[A]

Parametri elettrici relativi al circuito in considerazione

I _k max fondo linea		2 372	[A]
I _{gt} fase - protezione fondo linea		2 047	[A]
I ² t max inizio linea / K ² S ² fase	2 462 263 /	100 200 100	[A ² S]
I ² t max inizio linea / K ² S ² neutro	2 462 263 /	25 050 025	[A ² S]
I ² t max inizio linea / K ² S ² protezione	2 462 263 /	37 945 600	[A ² S]
Corrente di impiego I _b		61	[A]
Corrente regolata I _r		140	[A]
Portata del cavo I _z		183	[A]
Corrente di funzionamento I _f		182	[A]
Valore di 1,45 I _z		266	[A]
Caduta di tensione		0,04	[%]
Lunghezza max protetta		0	[m]

Considerazioni finali

Verifica I _k <= P.d.l.	SI
Verifica caduta di tensione	SI
Verifica Contatti indiretti	SI
Verifica I intervento <= I _k	SI
Verifica I _n <= Taglia	SI
Verifica sovraccarico	SI
Verifica Temperatura cavo	SI
Verifica I ² t <= K ² S ²	SI

Committente:	TINTORETTO s.r.l.
Indirizzo:	via Vittori, 20
Città:	48018 Faenza (RA)
	CALCOLI E VERIFICHE

Scheda riepilogativa riguardante i dati del circuito: QMT_SC1-1 C-0

Circuito: RISALITA CAVI SOTTOCAMPO 1-1

Dati generali relativi al Quadro: QUADRO MT SOTTOCAMPO 1-1

Sistema di distribuzione in relazione allo stato del neutro	IT (Neutro compensato)	
Tensione di esercizio nominale a vuoto	36000	[V]
Corrente di cortocircuito Icc massima presunta	5,54	[kA]
Caduta di tensione percentuale massima ammissibile		[%]

Dati relativi al circuito di alimentazione dell'utenza

Sigla	QMT_SC1-1 C-0	
Sezione	---	[mm ²]
Lunghezza	---	[m]
Sigla cavo armonizzata	---	

Dati relativi alla protezione

Marca	---	
Tipo	---	
Numero di poli	---	
Taglia	---	[A]
Potere di interruzione	---	[kA]
Corrente differenziale	---	[A]
I di intervento protezione	---	[A]

Parametri elettrici relativi al circuito in considerazione

I _k max fondo linea		5 504	[A]
I _{gt} fase - protezione fondo linea		---	[A]
I ² t max inizio linea / K ² S ² fase	---	/	[A ² S]
I ² t max inizio linea / K ² S ² neutro	---	/	[A ² S]
I ² t max inizio linea / K ² S ² protezione	---	/	[A ² S]
Corrente di impiego I _b		23	[A]
Corrente regolata I _r		70	[A]
Portata del cavo I _z		---	[A]
Corrente di funzionamento I _f		74	[A]
Valore di 1,45 I _z		---	[A]
Caduta di tensione		0,92	[%]
Lunghezza max protetta		---	[m]

Considerazioni finali

Verifica I _k ≤ P.d.l.	SI
Verifica caduta di tensione	SI
Verifica Contatti indiretti	SI
Verifica I intervento ≤ I _k	SI
Verifica I _n ≤ Taglia	SI
Verifica sovraccarico	SI
Verifica Temperatura cavo	SI
Verifica I ² t ≤ K ² S ²	SI

Committente:	TINTORETTO s.r.l.
Indirizzo:	via Vittori, 20
Città:	48018 Faenza (RA)
	CALCOLI E VERIFICHE

Scheda riepilogativa riguardante i dati del circuito: QMT_SC1-1 C-1

Circuito: GENERALE MT CABINA SOTTOCAMPO 1-1

Dati generali relativi al Quadro: QUADRO MT SOTTOCAMPO 1-1

Sistema di distribuzione in relazione allo stato del neutro	IT (Neutro compensato)	
Tensione di esercizio nominale a vuoto	36000	[V]
Corrente di cortocircuito Icc massima presunta	5,5 4	[kA]
Caduta di tensione percentuale massima ammissibile		[%]

Dati relativi al circuito di alimentazione dell'utenza

Sigla	QMT_SC1-1 C-1	
Sezione	1(3x50)	[mm ²]
Lunghezza	5	[m]
Sigla cavo armonizzata	ARG7H1RX-30 kV	

Dati relativi alla protezione

Marca	ABB	
Tipo	50/51 - PR521	
Numero di poli	3 x 630	
Taglia	630	[A]
Potere di interruzione	25	[kA]
Corrente differenziale	---	[A]
I di intervento protezione	---	[A]

Parametri elettrici relativi al circuito in considerazione

I _k max fondo linea		5 500	[A]
I _{gt} fase - protezione fondo linea		---	[A]
I ² t max inizio linea / K ² S ² fase	7 269 533	/	21 160 000 [A ² S]
I ² t max inizio linea / K ² S ² neutro	---	/	---
I ² t max inizio linea / K ² S ² protezione	---	/	---
Corrente di impiego I _b		23	[A]
Corrente regolata I _r		27	[A]
Portata del cavo I _z		154	[A]
Corrente di funzionamento I _f		35	[A]
Valore di 1,45 I _z		223	[A]
Caduta di tensione		0,92	[%]
Lunghezza max protetta		---	[m]

Considerazioni finali

Verifica I _k <= P.d.l.	SI
Verifica caduta di tensione	SI
Verifica Contatti indiretti	SI
Verifica I intervento <= I _k	SI
Verifica I _n <= Taglia	SI
Verifica sovraccarico	SI
Verifica Temperatura cavo	SI
Verifica I ² t <= K ² S ²	SI

Committente:	TINTORETTO s.r.l.
Indirizzo:	via Vittori, 20
Città:	48018 Faenza (RA)
	CALCOLI E VERIFICHE

Scheda riepilogativa riguardante i dati del circuito: TR1

Circuito: TRAF0 SOTTOCAMPO 1-1

Dati generali relativi al Quadro: TRAF0 SOTTOCAMPO 1-1

Sistema di distribuzione in relazione allo stato del neutro	TN-S	
Tensione di esercizio nominale a vuoto	800	[V]
Corrente di cortocircuito Icc massima presunta	13,59	[kA]
Caduta di tensione percentuale massima ammissibile	4	[%]

Dati relativi al circuito di alimentazione dell'utenza

Sigla	TR1	
Sezione	3(3x1x240)+(2x240)+(1PE240)	[mm ²]
Lunghezza	5	[m]
Sigla cavo armonizzata	ARG7R	

Dati relativi alla protezione

Marca	---	
Tipo	---	
Numero di poli	---	
Taglia	---	[A]
Potere di interruzione	---	[kA]
Corrente differenziale	---	[A]
I di intervento protezione	5 059	[A]

Parametri elettrici relativi al circuito in considerazione

I _k max fondo linea		13 528	[A]
I _{gt} fase - protezione fondo linea		12 441	[A]
I ² t max inizio linea / K ² S ² fase	83 153 867 /	487 526 400	[A ² S]
I ² t max inizio linea / K ² S ² neutro	83 153 867 /	487 526 400	[A ² S]
I ² t max inizio linea / K ² S ² protezione	83 153 867 /	748 569 600	[A ² S]
Corrente di impiego I _b		866	[A]
Corrente regolata I _r		1 000	[A]
Portata del cavo I _z		1 420	[A]
Corrente di funzionamento I _f		1 300	[A]
Valore di 1,45 I _z		2 060	[A]
Caduta di tensione		0,05	[%]
Lunghezza max protetta		0	[m]

Considerazioni finali

Verifica I _k <= P.d.l.	SI
Verifica caduta di tensione	SI
Verifica Contatti indiretti	SI
Verifica I intervento <= I _k	SI
Verifica I _n <= Taglia	SI
Verifica sovraccarico	SI
Verifica Temperatura cavo	SI
Verifica I ² t <= K ² S ²	SI

Committente:	TINTORETTO s.r.l.
Indirizzo:	via Vittori, 20
Città:	48018 Faenza (RA)
	CALCOLI E VERIFICHE

Scheda riepilogativa riguardante i dati del circuito: QGBT_SC1-1 C-0

Circuito: GENERALE BT SOTTOCAMPO 1-1

Dati generali relativi al Quadro: QUADRO GENERALE BT SOTTOCAMPO 1-1

Sistema di distribuzione in relazione allo stato del neutro	TN-S	
Tensione di esercizio nominale a vuoto	800	[V]
Corrente di cortocircuito Icc massima presunta	13,53	[kA]
Caduta di tensione percentuale massima ammissibile	4	[%]

Dati relativi al circuito di alimentazione dell'utenza

Sigla	QGBT_SC1-1 C-0	
Sezione	---	[mm ²]
Lunghezza	---	[m]
Sigla cavo armonizzata	---	

Dati relativi alla protezione

Marca	ABB	
Tipo	F1B PR1 - LSI	
Numero di poli	4 x 1 250	
Taglia	1 250	[A]
Potere di interruzione	35	[kA]
Corrente differenziale	---	[A]
I di intervento protezione	12 000	[A]

Parametri elettrici relativi al circuito in considerazione

I _k max fondo linea	13 524	[A]
I _{gt} fase - protezione fondo linea	12 431	[A]
I ² t max inizio linea / K ² S ² fase	---	[A ² S]
I ² t max inizio linea / K ² S ² neutro	---	[A ² S]
I ² t max inizio linea / K ² S ² protezione	---	[A ² S]
Corrente di impiego I _b	866	[A]
Corrente regolata I _r	1 000	[A]
Portata del cavo I _z	---	[A]
Corrente di funzionamento I _f	1 300	[A]
Valore di 1,45 I _z	---	[A]
Caduta di tensione	0,06	[%]
Lunghezza max protetta	---	[m]

Considerazioni finali

Verifica I _k <= P.d.l.	SI
Verifica caduta di tensione	SI
Verifica Contatti indiretti	SI
Verifica I intervento <= I _k	SI
Verifica I _n <= Taglia	SI
Verifica sovraccarico	SI
Verifica Temperatura cavo	SI
Verifica I ² t <= K ² S ²	SI

Committente:	TINTORETTO s.r.l.
Indirizzo:	via Vittori, 20
Città:	48018 Faenza (RA)
	CALCOLI E VERIFICHE

Scheda riepilogativa riguardante i dati del circuito: QGBT_SC1-1 C-1

Circuito: INVERTER FOTOVOLTAICO 1

Dati generali relativi al Quadro: QUADRO GENERALE BT SOTTOCAMPO 1-1

Sistema di distribuzione in relazione allo stato del neutro	TN-S	
Tensione di esercizio nominale a vuoto	800	[V]
Corrente di cortocircuito Icc massima presunta	13,52	[kA]
Caduta di tensione percentuale massima ammissibile	2,5	[%]

Dati relativi al circuito di alimentazione dell'utenza

Sigla	QGBT_SC1-1 C-1	
Sezione	4(1x120)+(1PE70)	[mm ²]
Lunghezza	200	[m]
Sigla cavo armonizzata	ARG7R	

Dati relativi alla protezione

Marca	ABB	
Tipo	T4V 250 F F+TMA 160	
Numero di poli	4 x 250	
Taglia	250	[A]
Potere di interruzione	20	[kA]
Corrente differenziale	---	[A]
I di intervento protezione	1 760	[A]

Parametri elettrici relativi al circuito in considerazione

I _k max fondo linea		5 988	[A]
I _{gt} fase - protezione fondo linea		1 883	[A]
I ² t max inizio linea / K ² S ² fase	1 109 907	/	121 881 600 [A ² S]
I ² t max inizio linea / K ² S ² neutro	1 099 670	/	121 881 600 [A ² S]
I ² t max inizio linea / K ² S ² protezione	1 092 416	/	63 680 400 [A ² S]
Corrente di impiego I _b		144	[A]
Corrente regolata I _r		160	[A]
Portata del cavo I _z		167	[A]
Corrente di funzionamento I _f		208	[A]
Valore di 1,45 I _z		242	[A]
Caduta di tensione		2,09	[%]
Lunghezza max protetta		215	[m]

Considerazioni finali

Verifica I _k <= P.d.l.	SI
Verifica caduta di tensione	SI
Verifica Contatti indiretti	SI
Verifica I intervento <= I _k	SI
Verifica I _n <= Taglia	SI
Verifica sovraccarico	SI
Verifica Temperatura cavo	SI
Verifica I ² t <= K ² S ²	SI

Committente:	TINTORETTO s.r.l.
Indirizzo:	via Vittori, 20
Città:	48018 Faenza (RA)
	CALCOLI E VERIFICHE

Scheda riepilogativa riguardante i dati del circuito: QGBT_SC1-1 C-2

Circuito: INVERTER FOTOVOLTAICO 2

Dati generali relativi al Quadro: QUADRO GENERALE BT SOTTOCAMPO 1-1

Sistema di distribuzione in relazione allo stato del neutro	TN-S	
Tensione di esercizio nominale a vuoto	800	[V]
Corrente di cortocircuito Icc massima presunta	13,52	[kA]
Caduta di tensione percentuale massima ammissibile	2,5	[%]

Dati relativi al circuito di alimentazione dell'utenza

Sigla	QGBT_SC1-1 C-2	
Sezione	4(1x120)+(1PE70)	[mm ²]
Lunghezza	200	[m]
Sigla cavo armonizzata	ARG7R	

Dati relativi alla protezione

Marca	ABB	
Tipo	T4V 250 F F+TMA 160	
Numero di poli	4 x 250	
Taglia	250	[A]
Potere di interruzione	20	[kA]
Corrente differenziale	---	[A]
I di intervento protezione	1 760	[A]

Parametri elettrici relativi al circuito in considerazione

I _k max fondo linea		5 988	[A]
I _{gt} fase - protezione fondo linea		1 883	[A]
I ² t max inizio linea / K ² S ² fase	1 109 907	/	121 881 600 [A ² S]
I ² t max inizio linea / K ² S ² neutro	1 099 670	/	121 881 600 [A ² S]
I ² t max inizio linea / K ² S ² protezione	1 092 416	/	63 680 400 [A ² S]
Corrente di impiego I _b		144	[A]
Corrente regolata I _r		160	[A]
Portata del cavo I _z		167	[A]
Corrente di funzionamento I _f		208	[A]
Valore di 1,45 I _z		242	[A]
Caduta di tensione		2,09	[%]
Lunghezza max protetta		215	[m]

Considerazioni finali

Verifica I _k <= P.d.l.	SI
Verifica caduta di tensione	SI
Verifica Contatti indiretti	SI
Verifica I intervento <= I _k	SI
Verifica I _n <= Taglia	SI
Verifica sovraccarico	SI
Verifica Temperatura cavo	SI
Verifica I ² t <= K ² S ²	SI

Committente:	TINTORETTO s.r.l.
Indirizzo:	via Vittori, 20
Città:	48018 Faenza (RA)
	CALCOLI E VERIFICHE

Scheda riepilogativa riguardante i dati del circuito: QGBT_SC1-1 C-3

Circuito: INVERTER FOTOVOLTAICO 3

Dati generali relativi al Quadro: QUADRO GENERALE BT SOTTOCAMPO 1-1

Sistema di distribuzione in relazione allo stato del neutro	TN-S	
Tensione di esercizio nominale a vuoto	800	[V]
Corrente di cortocircuito Icc massima presunta	13,52	[kA]
Caduta di tensione percentuale massima ammissibile	2,5	[%]

Dati relativi al circuito di alimentazione dell'utenza

Sigla	QGBT_SC1-1 C-3	
Sezione	4(1x120)+(1PE70)	[mm ²]
Lunghezza	200	[m]
Sigla cavo armonizzata	ARG7R	

Dati relativi alla protezione

Marca	ABB	
Tipo	T4V 250 F F+TMA 160	
Numero di poli	4 x 250	
Taglia	250	[A]
Potere di interruzione	20	[kA]
Corrente differenziale	---	[A]
I di intervento protezione	1 760	[A]

Parametri elettrici relativi al circuito in considerazione

I _k max fondo linea		5 988	[A]
I _{gt} fase - protezione fondo linea		1 883	[A]
I ² t max inizio linea / K ² S ² fase	1 109 907	/	121 881 600 [A ² S]
I ² t max inizio linea / K ² S ² neutro	1 099 670	/	121 881 600 [A ² S]
I ² t max inizio linea / K ² S ² protezione	1 092 416	/	63 680 400 [A ² S]
Corrente di impiego I _b		144	[A]
Corrente regolata I _r		160	[A]
Portata del cavo I _z		167	[A]
Corrente di funzionamento I _f		208	[A]
Valore di 1,45 I _z		242	[A]
Caduta di tensione		2,09	[%]
Lunghezza max protetta		215	[m]

Considerazioni finali

Verifica I _k <= P.d.l.	SI
Verifica caduta di tensione	SI
Verifica Contatti indiretti	SI
Verifica I intervento <= I _k	SI
Verifica I _n <= Taglia	SI
Verifica sovraccarico	SI
Verifica Temperatura cavo	SI
Verifica I ² t <= K ² S ²	SI

Committente:	TINTORETTO s.r.l.
Indirizzo:	via Vittori, 20
Città:	48018 Faenza (RA)
	CALCOLI E VERIFICHE

Scheda riepilogativa riguardante i dati del circuito: QGBT_SC1-1 C-4

Circuito: INVERTER FOTOVOLTAICO 4

Dati generali relativi al Quadro: QUADRO GENERALE BT SOTTOCAMPO 1-1

Sistema di distribuzione in relazione allo stato del neutro	TN-S	
Tensione di esercizio nominale a vuoto	800	[V]
Corrente di cortocircuito Icc massima presunta	13,52	[kA]
Caduta di tensione percentuale massima ammissibile	2,5	[%]

Dati relativi al circuito di alimentazione dell'utenza

Sigla	QGBT_SC1-1 C-4	
Sezione	4(1x120)+(1PE70)	[mm ²]
Lunghezza	200	[m]
Sigla cavo armonizzata	ARG7R	

Dati relativi alla protezione

Marca	ABB	
Tipo	T4V 250 F F+TMA 160	
Numero di poli	4 x 250	
Taglia	250	[A]
Potere di interruzione	20	[kA]
Corrente differenziale	---	[A]
I di intervento protezione	1 760	[A]

Parametri elettrici relativi al circuito in considerazione

I _k max fondo linea		5 988	[A]
I _{gt} fase - protezione fondo linea		1 883	[A]
I ² t max inizio linea / K ² S ² fase	1 109 907 /	121 881 600	[A ² S]
I ² t max inizio linea / K ² S ² neutro	1 099 670 /	121 881 600	[A ² S]
I ² t max inizio linea / K ² S ² protezione	1 092 416 /	63 680 400	[A ² S]
Corrente di impiego I _b		144	[A]
Corrente regolata I _r		160	[A]
Portata del cavo I _z		167	[A]
Corrente di funzionamento I _f		208	[A]
Valore di 1,45 I _z		242	[A]
Caduta di tensione		2,09	[%]
Lunghezza max protetta		215	[m]

Considerazioni finali

Verifica I _k <= P.d.l.	SI
Verifica caduta di tensione	SI
Verifica Contatti indiretti	SI
Verifica I intervento <= I _k	SI
Verifica I _n <= Taglia	SI
Verifica sovraccarico	SI
Verifica Temperatura cavo	SI
Verifica I ² t <= K ² S ²	SI

Committente:	TINTORETTO s.r.l.
Indirizzo:	via Vittori, 20
Città:	48018 Faenza (RA)
	CALCOLI E VERIFICHE

Scheda riepilogativa riguardante i dati del circuito: QGBT_SC1-1 C-5

Circuito: INVERTER FOTOVOLTAICO 5

Dati generali relativi al Quadro: QUADRO GENERALE BT SOTTOCAMPO 1-1

Sistema di distribuzione in relazione allo stato del neutro	TN-S	
Tensione di esercizio nominale a vuoto	800	[V]
Corrente di cortocircuito Icc massima presunta	13,52	[kA]
Caduta di tensione percentuale massima ammissibile	2,5	[%]

Dati relativi al circuito di alimentazione dell'utenza

Sigla	QGBT_SC1-1 C-5	
Sezione	4(1x120)+(1PE70)	[mm ²]
Lunghezza	200	[m]
Sigla cavo armonizzata	ARG7R	

Dati relativi alla protezione

Marca	ABB	
Tipo	T4V 250 F F+TMA 160	
Numero di poli	4 x 250	
Taglia	250	[A]
Potere di interruzione	20	[kA]
Corrente differenziale	---	[A]
I di intervento protezione	1 760	[A]

Parametri elettrici relativi al circuito in considerazione

I _k max fondo linea		5 988	[A]
I _{gt} fase - protezione fondo linea		1 883	[A]
I ² t max inizio linea / K ² S ² fase	1 109 907	/	121 881 600 [A ² S]
I ² t max inizio linea / K ² S ² neutro	1 099 670	/	121 881 600 [A ² S]
I ² t max inizio linea / K ² S ² protezione	1 092 416	/	63 680 400 [A ² S]
Corrente di impiego I _b		144	[A]
Corrente regolata I _r		160	[A]
Portata del cavo I _z		167	[A]
Corrente di funzionamento I _f		208	[A]
Valore di 1,45 I _z		242	[A]
Caduta di tensione		2,09	[%]
Lunghezza max protetta		215	[m]

Considerazioni finali

Verifica I _k <= P.d.l.	SI
Verifica caduta di tensione	SI
Verifica Contatti indiretti	SI
Verifica I intervento <= I _k	SI
Verifica I _n <= Taglia	SI
Verifica sovraccarico	SI
Verifica Temperatura cavo	SI
Verifica I ² t <= K ² S ²	SI

Committente:	TINTORETTO s.r.l.
Indirizzo:	via Vittori, 20
Città:	48018 Faenza (RA)
	CALCOLI E VERIFICHE

Scheda riepilogativa riguardante i dati del circuito: QGBT_SC1-1 C-6

Circuito: INVERTER FOTOVOLTAICO 6

Dati generali relativi al Quadro: QUADRO GENERALE BT SOTTOCAMPO 1-1

Sistema di distribuzione in relazione allo stato del neutro	TN-S	
Tensione di esercizio nominale a vuoto	800	[V]
Corrente di cortocircuito Icc massima presunta	13,52	[kA]
Caduta di tensione percentuale massima ammissibile	2,5	[%]

Dati relativi al circuito di alimentazione dell'utenza

Sigla	QGBT_SC1-1 C-6	
Sezione	4(1x120)+(1PE70)	[mm ²]
Lunghezza	200	[m]
Sigla cavo armonizzata	ARG7R	

Dati relativi alla protezione

Marca	ABB	
Tipo	T4V 250 F F+TMA 160	
Numero di poli	4 x 250	
Taglia	250	[A]
Potere di interruzione	20	[kA]
Corrente differenziale	---	[A]
I di intervento protezione	1 760	[A]

Parametri elettrici relativi al circuito in considerazione

I _k max fondo linea		5 988	[A]
I _{gt} fase - protezione fondo linea		1 883	[A]
I ² t max inizio linea / K ² S ² fase	1 109 907	/	121 881 600 [A ² S]
I ² t max inizio linea / K ² S ² neutro	1 099 670	/	121 881 600 [A ² S]
I ² t max inizio linea / K ² S ² protezione	1 092 416	/	63 680 400 [A ² S]
Corrente di impiego I _b		144	[A]
Corrente regolata I _r		160	[A]
Portata del cavo I _z		167	[A]
Corrente di funzionamento I _f		208	[A]
Valore di 1,45 I _z		242	[A]
Caduta di tensione		2,09	[%]
Lunghezza max protetta		215	[m]

Considerazioni finali

Verifica I _k <= P.d.l.	SI
Verifica caduta di tensione	SI
Verifica Contatti indiretti	SI
Verifica I intervento <= I _k	SI
Verifica I _n <= Taglia	SI
Verifica sovraccarico	SI
Verifica Temperatura cavo	SI
Verifica I ² t <= K ² S ²	SI

Committente:	TINTORETTO s.r.l.
Indirizzo:	via Vittori, 20
Città:	48018 Faenza (RA)
	CALCOLI E VERIFICHE

Scheda riepilogativa riguardante i dati del circuito: QMT_SC1-2 C-0

Circuito: RISALITA CAVI SOTTOCAMPO 1-2

Dati generali relativi al Quadro: QUADRO MT SOTTOCAMPO 1-2

Sistema di distribuzione in relazione allo stato del neutro	IT (Neutro compensato)	
Tensione di esercizio nominale a vuoto	36000	[V]
Corrente di cortocircuito Icc massima presunta	5,59 4	[kA]
Caduta di tensione percentuale massima ammissibile		[%]

Dati relativi al circuito di alimentazione dell'utenza

Sigla	QMT_SC1-2 C-0	
Sezione	---	[mm ²]
Lunghezza	---	[m]
Sigla cavo armonizzata	---	

Dati relativi alla protezione

Marca	---	
Tipo	---	
Numero di poli	---	
Taglia	---	[A]
Potere di interruzione	---	[kA]
Corrente differenziale	---	[A]
I di intervento protezione	---	[A]

Parametri elettrici relativi al circuito in considerazione

I _k max fondo linea		5 595	[A]
I _{gt} fase - protezione fondo linea		---	[A]
I ² t max inizio linea / K ² S ² fase	---	/	[A ² S]
I ² t max inizio linea / K ² S ² neutro	---	/	[A ² S]
I ² t max inizio linea / K ² S ² protezione	---	/	[A ² S]
Corrente di impiego I _b		23	[A]
Corrente regolata I _r		70	[A]
Portata del cavo I _z		---	[A]
Corrente di funzionamento I _f		74	[A]
Valore di 1,45 I _z		---	[A]
Caduta di tensione		0,91	[%]
Lunghezza max protetta		---	[m]

Considerazioni finali

Verifica I _k <= P.d.l.	SI
Verifica caduta di tensione	SI
Verifica Contatti indiretti	SI
Verifica I intervento <= I _k	SI
Verifica I _n <= Taglia	SI
Verifica sovraccarico	SI
Verifica Temperatura cavo	SI
Verifica I ² t <= K ² S ²	SI

Committente:	TINTORETTO s.r.l.
Indirizzo:	via Vittori, 20
Città:	48018 Faenza (RA)
	CALCOLI E VERIFICHE

Scheda riepilogativa riguardante i dati del circuito: QMT_SC1-2 C-1

Circuito: GENERALE MT CABINA SOTTOCAMPO 1-2

Dati generali relativi al Quadro: QUADRO MT SOTTOCAMPO 1-2

Sistema di distribuzione in relazione allo stato del neutro	IT (Neutro compensato)	
Tensione di esercizio nominale a vuoto	36000	[V]
Corrente di cortocircuito I _{cc} massima presunta	5,59 4	[kA]
Caduta di tensione percentuale massima ammissibile		[%]

Dati relativi al circuito di alimentazione dell'utenza

Sigla	QMT_SC1-2 C-1	
Sezione	1(3x50)	[mm ²]
Lunghezza	5	[m]
Sigla cavo armonizzata	ARG7H1RX-30 kV	

Dati relativi alla protezione

Marca	ABB	
Tipo	50/51 - PR521	
Numero di poli	3 x 630	
Taglia	630	[A]
Potere di interruzione	25	[kA]
Corrente differenziale	---	[A]
I di intervento protezione	---	[A]

Parametri elettrici relativi al circuito in considerazione

I _k max fondo linea		5 591	[A]
I _{gt} fase - protezione fondo linea		---	[A]
I ² t max inizio linea / K ² S ² fase	7 512 644	/	21 160 000 [A ² S]
I ² t max inizio linea / K ² S ² neutro	---	/	---
I ² t max inizio linea / K ² S ² protezione	---	/	---
Corrente di impiego I _b		23	[A]
Corrente regolata I _r		27	[A]
Portata del cavo I _z		154	[A]
Corrente di funzionamento I _f		35	[A]
Valore di 1,45 I _z		223	[A]
Caduta di tensione		0,91	[%]
Lunghezza max protetta		---	[m]

Considerazioni finali

Verifica I _k <= P.d.l.	SI
Verifica caduta di tensione	SI
Verifica Contatti indiretti	SI
Verifica I intervento <= I _k	SI
Verifica I _n <= Taglia	SI
Verifica sovraccarico	SI
Verifica Temperatura cavo	SI
Verifica I ² t <= K ² S ²	SI

Committente:	TINTORETTO s.r.l.
Indirizzo:	via Vittori, 20
Città:	48018 Faenza (RA)
	CALCOLI E VERIFICHE

Scheda riepilogativa riguardante i dati del circuito: TR1

Circuito: TRAF0 SOTTOCAMPO 1-2

Dati generali relativi al Quadro: TRAF0 SOTTOCAMPO 1-2

Sistema di distribuzione in relazione allo stato del neutro	TN-S	
Tensione di esercizio nominale a vuoto	800	[V]
Corrente di cortocircuito Icc massima presunta	13,6	[kA]
Caduta di tensione percentuale massima ammissibile	4	[%]

Dati relativi al circuito di alimentazione dell'utenza

Sigla	TR1	
Sezione	3(3x1x240)+(2x240)+(1PE240)	[mm ²]
Lunghezza	5	[m]
Sigla cavo armonizzata	ARG7R	

Dati relativi alla protezione

Marca	---	
Tipo	---	
Numero di poli	---	
Taglia	---	[A]
Potere di interruzione	---	[kA]
Corrente differenziale	---	[A]
I di intervento protezione	5 059	[A]

Parametri elettrici relativi al circuito in considerazione

Ik max fondo linea		13 534	[A]
Igt fase - protezione fondo linea		12 451	[A]
I ² t max inizio linea / K ² S ² fase	83 224 922 /	487 526 400	[A ² S]
I ² t max inizio linea / K ² S ² neutro	83 224 922 /	487 526 400	[A ² S]
I ² t max inizio linea / K ² S ² protezione	83 224 922 /	748 569 600	[A ² S]
Corrente di impiego Ib		866	[A]
Corrente regolata Ir		1 000	[A]
Portata del cavo Iz		1 420	[A]
Corrente di funzionamento If		1 300	[A]
Valore di 1,45 Iz		2 060	[A]
Caduta di tensione		0,05	[%]
Lunghezza max protetta		0	[m]

Considerazioni finali

Verifica Ik <= P.d.l.	SI
Verifica caduta di tensione	SI
Verifica Contatti indiretti	SI
Verifica I intervento <= Ik	SI
Verifica In <= Taglia	SI
Verifica sovraccarico	SI
Verifica Temperatura cavo	SI
Verifica I ² t <= K ² S ²	SI

Committente:	TINTORETTO s.r.l.
Indirizzo:	via Vittori, 20
Città:	48018 Faenza (RA)
	CALCOLI E VERIFICHE

Scheda riepilogativa riguardante i dati del circuito: QGBT_SC1-2 C-0

Circuito: GENERALE BT SOTTOCAMPO 1-2

Dati generali relativi al Quadro: QUADRO GENERALE BT SOTTOCAMPO 1-2

Sistema di distribuzione in relazione allo stato del neutro	TN-S	
Tensione di esercizio nominale a vuoto	800	[V]
Corrente di cortocircuito Icc massima presunta	13,53	[kA]
Caduta di tensione percentuale massima ammissibile	4	[%]

Dati relativi al circuito di alimentazione dell'utenza

Sigla	QGBT_SC1-2 C-0	
Sezione	---	[mm ²]
Lunghezza	---	[m]
Sigla cavo armonizzata	---	

Dati relativi alla protezione

Marca	ABB	
Tipo	F1B PR1 - LSI	
Numero di poli	4 x 1 250	
Taglia	1 250	[A]
Potere di interruzione	35	[kA]
Corrente differenziale	---	[A]
I di intervento protezione	12 000	[A]

Parametri elettrici relativi al circuito in considerazione

I _k max fondo linea		13 530	[A]
I _{gt} fase - protezione fondo linea		12 441	[A]
I ² t max inizio linea / K ² S ² fase	---	/	[A ² S]
I ² t max inizio linea / K ² S ² neutro	---	/	[A ² S]
I ² t max inizio linea / K ² S ² protezione	---	/	[A ² S]
Corrente di impiego I _b		866	[A]
Corrente regolata I _r		1 000	[A]
Portata del cavo I _z		---	[A]
Corrente di funzionamento I _f		1 300	[A]
Valore di 1,45 I _z		---	[A]
Caduta di tensione		0,06	[%]
Lunghezza max protetta		---	[m]

Considerazioni finali

Verifica I _k <= P.d.l.	SI
Verifica caduta di tensione	SI
Verifica Contatti indiretti	SI
Verifica I intervento <= I _k	SI
Verifica I _n <= Taglia	SI
Verifica sovraccarico	SI
Verifica Temperatura cavo	SI
Verifica I ² t <= K ² S ²	SI

Committente:	TINTORETTO s.r.l.
Indirizzo:	via Vittori, 20
Città:	48018 Faenza (RA)
	CALCOLI E VERIFICHE

Scheda riepilogativa riguardante i dati del circuito: QGBT_SC1-2 C-1

Circuito: INVERTER FOTOVOLTAICO 1

Dati generali relativi al Quadro: QUADRO GENERALE BT SOTTOCAMPO 1-2

Sistema di distribuzione in relazione allo stato del neutro	TN-S	
Tensione di esercizio nominale a vuoto	800	[V]
Corrente di cortocircuito Icc massima presunta	13,53	[kA]
Caduta di tensione percentuale massima ammissibile	2,5	[%]

Dati relativi al circuito di alimentazione dell'utenza

Sigla	QGBT_SC1-2 C-1	
Sezione	4(1x120)+(1PE70)	[mm ²]
Lunghezza	200	[m]
Sigla cavo armonizzata	ARG7R	

Dati relativi alla protezione

Marca	ABB	
Tipo	T4V 250 F F+TMA 160	
Numero di poli	4 x 250	
Taglia	250	[A]
Potere di interruzione	20	[kA]
Corrente differenziale	---	[A]
I di intervento protezione	1 760	[A]

Parametri elettrici relativi al circuito in considerazione

I _k max fondo linea		5 991	[A]
I _{gt} fase - protezione fondo linea		1 884	[A]
I ² t max inizio linea / K ² S ² fase	1 110 443	/	121 881 600 [A ² S]
I ² t max inizio linea / K ² S ² neutro	1 100 228	/	121 881 600 [A ² S]
I ² t max inizio linea / K ² S ² protezione	1 092 969	/	63 680 400 [A ² S]
Corrente di impiego I _b		144	[A]
Corrente regolata I _r		160	[A]
Portata del cavo I _z		167	[A]
Corrente di funzionamento I _f		208	[A]
Valore di 1,45 I _z		242	[A]
Caduta di tensione		2,09	[%]
Lunghezza max protetta		215	[m]

Considerazioni finali

Verifica I _k <= P.d.l.	SI
Verifica caduta di tensione	SI
Verifica Contatti indiretti	SI
Verifica I intervento <= I _k	SI
Verifica I _n <= Taglia	SI
Verifica sovraccarico	SI
Verifica Temperatura cavo	SI
Verifica I ² t <= K ² S ²	SI

Committente:	TINTORETTO s.r.l.
Indirizzo:	via Vittori, 20
Città:	48018 Faenza (RA)
	CALCOLI E VERIFICHE

Scheda riepilogativa riguardante i dati del circuito: QGBT_SC1-2 C-2

Circuito: INVERTER FOTOVOLTAICO 2

Dati generali relativi al Quadro: QUADRO GENERALE BT SOTTOCAMPO 1-2

Sistema di distribuzione in relazione allo stato del neutro	TN-S	
Tensione di esercizio nominale a vuoto	800	[V]
Corrente di cortocircuito Icc massima presunta	13,53	[kA]
Caduta di tensione percentuale massima ammissibile	2,5	[%]

Dati relativi al circuito di alimentazione dell'utenza

Sigla	QGBT_SC1-2 C-2	
Sezione	4(1x120)+(1PE70)	[mm ²]
Lunghezza	200	[m]
Sigla cavo armonizzata	ARG7R	

Dati relativi alla protezione

Marca	ABB	
Tipo	T4V 250 F F+TMA 160	
Numero di poli	4 x 250	
Taglia	250	[A]
Potere di interruzione	20	[kA]
Corrente differenziale	---	[A]
I di intervento protezione	1 760	[A]

Parametri elettrici relativi al circuito in considerazione

I _k max fondo linea		5 991	[A]
I _{gt} fase - protezione fondo linea		1 884	[A]
I ² t max inizio linea / K ² S ² fase	1 110 443	/	121 881 600 [A ² S]
I ² t max inizio linea / K ² S ² neutro	1 100 228	/	121 881 600 [A ² S]
I ² t max inizio linea / K ² S ² protezione	1 092 969	/	63 680 400 [A ² S]
Corrente di impiego I _b		144	[A]
Corrente regolata I _r		160	[A]
Portata del cavo I _z		167	[A]
Corrente di funzionamento I _f		208	[A]
Valore di 1,45 I _z		242	[A]
Caduta di tensione		2,09	[%]
Lunghezza max protetta		215	[m]

Considerazioni finali

Verifica I _k <= P.d.l.	SI
Verifica caduta di tensione	SI
Verifica Contatti indiretti	SI
Verifica I intervento <= I _k	SI
Verifica I _n <= Taglia	SI
Verifica sovraccarico	SI
Verifica Temperatura cavo	SI
Verifica I ² t <= K ² S ²	SI

Committente:	TINTORETTO s.r.l.
Indirizzo:	via Vittori, 20
Città:	48018 Faenza (RA)
	CALCOLI E VERIFICHE

Scheda riepilogativa riguardante i dati del circuito: QGBT_SC1-2 C-3

Circuito: INVERTER FOTOVOLTAICO 3

Dati generali relativi al Quadro: QUADRO GENERALE BT SOTTOCAMPO 1-2

Sistema di distribuzione in relazione allo stato del neutro	TN-S	
Tensione di esercizio nominale a vuoto	800	[V]
Corrente di cortocircuito Icc massima presunta	13,53	[kA]
Caduta di tensione percentuale massima ammissibile	2,5	[%]

Dati relativi al circuito di alimentazione dell'utenza

Sigla	QGBT_SC1-2 C-3	
Sezione	4(1x120)+(1PE70)	[mm ²]
Lunghezza	200	[m]
Sigla cavo armonizzata	ARG7R	

Dati relativi alla protezione

Marca	ABB	
Tipo	T4V 250 F F+TMA 160	
Numero di poli	4 x 250	
Taglia	250	[A]
Potere di interruzione	20	[kA]
Corrente differenziale	---	[A]
I di intervento protezione	1 760	[A]

Parametri elettrici relativi al circuito in considerazione

I _k max fondo linea		5 991	[A]
I _{gt} fase - protezione fondo linea		1 884	[A]
I ² t max inizio linea / K ² S ² fase	1 110 443	/	121 881 600 [A ² S]
I ² t max inizio linea / K ² S ² neutro	1 100 228	/	121 881 600 [A ² S]
I ² t max inizio linea / K ² S ² protezione	1 092 969	/	63 680 400 [A ² S]
Corrente di impiego I _b		144	[A]
Corrente regolata I _r		160	[A]
Portata del cavo I _z		167	[A]
Corrente di funzionamento I _f		208	[A]
Valore di 1,45 I _z		242	[A]
Caduta di tensione		2,09	[%]
Lunghezza max protetta		215	[m]

Considerazioni finali

Verifica I _k <= P.d.l.	SI
Verifica caduta di tensione	SI
Verifica Contatti indiretti	SI
Verifica I intervento <= I _k	SI
Verifica I _n <= Taglia	SI
Verifica sovraccarico	SI
Verifica Temperatura cavo	SI
Verifica I ² t <= K ² S ²	SI

Committente:	TINTORETTO s.r.l.
Indirizzo:	via Vittori, 20
Città:	48018 Faenza (RA)
	CALCOLI E VERIFICHE

Scheda riepilogativa riguardante i dati del circuito: QGBT_SC1-2 C-4

Circuito: INVERTER FOTOVOLTAICO 4

Dati generali relativi al Quadro: QUADRO GENERALE BT SOTTOCAMPO 1-2

Sistema di distribuzione in relazione allo stato del neutro	TN-S	
Tensione di esercizio nominale a vuoto	800	[V]
Corrente di cortocircuito Icc massima presunta	13,53	[kA]
Caduta di tensione percentuale massima ammissibile	2,5	[%]

Dati relativi al circuito di alimentazione dell'utenza

Sigla	QGBT_SC1-2 C-4	
Sezione	4(1x120)+(1PE70)	[mm ²]
Lunghezza	200	[m]
Sigla cavo armonizzata	ARG7R	

Dati relativi alla protezione

Marca	ABB	
Tipo	T4V 250 F F+TMA 160	
Numero di poli	4 x 250	
Taglia	250	[A]
Potere di interruzione	20	[kA]
Corrente differenziale	---	[A]
I di intervento protezione	1 760	[A]

Parametri elettrici relativi al circuito in considerazione

I _k max fondo linea		5 991	[A]
I _{gt} fase - protezione fondo linea		1 884	[A]
I ² t max inizio linea / K ² S ² fase	1 110 443	/	121 881 600 [A ² S]
I ² t max inizio linea / K ² S ² neutro	1 100 228	/	121 881 600 [A ² S]
I ² t max inizio linea / K ² S ² protezione	1 092 969	/	63 680 400 [A ² S]
Corrente di impiego I _b		144	[A]
Corrente regolata I _r		160	[A]
Portata del cavo I _z		167	[A]
Corrente di funzionamento I _f		208	[A]
Valore di 1,45 I _z		242	[A]
Caduta di tensione		2,09	[%]
Lunghezza max protetta		215	[m]

Considerazioni finali

Verifica I _k <= P.d.l.	SI
Verifica caduta di tensione	SI
Verifica Contatti indiretti	SI
Verifica I intervento <= I _k	SI
Verifica I _n <= Taglia	SI
Verifica sovraccarico	SI
Verifica Temperatura cavo	SI
Verifica I ² t <= K ² S ²	SI

Committente:	TINTORETTO s.r.l.
Indirizzo:	via Vittori, 20
Città:	48018 Faenza (RA)
	CALCOLI E VERIFICHE

Scheda riepilogativa riguardante i dati del circuito: QGBT_SC1-2 C-5

Circuito: INVERTER FOTOVOLTAICO 5

Dati generali relativi al Quadro: QUADRO GENERALE BT SOTTOCAMPO 1-2

Sistema di distribuzione in relazione allo stato del neutro	TN-S	
Tensione di esercizio nominale a vuoto	800	[V]
Corrente di cortocircuito Icc massima presunta	13,53	[kA]
Caduta di tensione percentuale massima ammissibile	2,5	[%]

Dati relativi al circuito di alimentazione dell'utenza

Sigla	QGBT_SC1-2 C-5	
Sezione	4(1x120)+(1PE70)	[mm ²]
Lunghezza	200	[m]
Sigla cavo armonizzata	ARG7R	

Dati relativi alla protezione

Marca	ABB	
Tipo	T4V 250 F F+TMA 160	
Numero di poli	4 x 250	
Taglia	250	[A]
Potere di interruzione	20	[kA]
Corrente differenziale	---	[A]
I di intervento protezione	1 760	[A]

Parametri elettrici relativi al circuito in considerazione

I _k max fondo linea		5 991	[A]
I _{gt} fase - protezione fondo linea		1 884	[A]
I ² t max inizio linea / K ² S ² fase	1 110 443 /	121 881 600	[A ² S]
I ² t max inizio linea / K ² S ² neutro	1 100 228 /	121 881 600	[A ² S]
I ² t max inizio linea / K ² S ² protezione	1 092 969 /	63 680 400	[A ² S]
Corrente di impiego I _b		144	[A]
Corrente regolata I _r		160	[A]
Portata del cavo I _z		167	[A]
Corrente di funzionamento I _f		208	[A]
Valore di 1,45 I _z		242	[A]
Caduta di tensione		2,09	[%]
Lunghezza max protetta		215	[m]

Considerazioni finali

Verifica I _k <= P.d.l.	SI
Verifica caduta di tensione	SI
Verifica Contatti indiretti	SI
Verifica I intervento <= I _k	SI
Verifica I _n <= Taglia	SI
Verifica sovraccarico	SI
Verifica Temperatura cavo	SI
Verifica I ² t <= K ² S ²	SI

Committente:	TINTORETTO s.r.l.
Indirizzo:	via Vittori, 20
Città:	48018 Faenza (RA)
	CALCOLI E VERIFICHE

Scheda riepilogativa riguardante i dati del circuito: QGBT_SC1-2 C-6

Circuito: INVERTER FOTOVOLTAICO 6

Dati generali relativi al Quadro: QUADRO GENERALE BT SOTTOCAMPO 1-2

Sistema di distribuzione in relazione allo stato del neutro	TN-S	
Tensione di esercizio nominale a vuoto	800	[V]
Corrente di cortocircuito Icc massima presunta	13,53	[kA]
Caduta di tensione percentuale massima ammissibile	2,5	[%]

Dati relativi al circuito di alimentazione dell'utenza

Sigla	QGBT_SC1-2 C-6	
Sezione	4(1x120)+(1PE70)	[mm ²]
Lunghezza	200	[m]
Sigla cavo armonizzata	ARG7R	

Dati relativi alla protezione

Marca	ABB	
Tipo	T4V 250 F F+TMA 160	
Numero di poli	4 x 250	
Taglia	250	[A]
Potere di interruzione	20	[kA]
Corrente differenziale	---	[A]
I di intervento protezione	1 760	[A]

Parametri elettrici relativi al circuito in considerazione

I _k max fondo linea		5 991	[A]
I _{gt} fase - protezione fondo linea		1 884	[A]
I ² t max inizio linea / K ² S ² fase	1 110 443	/	121 881 600 [A ² S]
I ² t max inizio linea / K ² S ² neutro	1 100 228	/	121 881 600 [A ² S]
I ² t max inizio linea / K ² S ² protezione	1 092 969	/	63 680 400 [A ² S]
Corrente di impiego I _b		144	[A]
Corrente regolata I _r		160	[A]
Portata del cavo I _z		167	[A]
Corrente di funzionamento I _f		208	[A]
Valore di 1,45 I _z		242	[A]
Caduta di tensione		2,09	[%]
Lunghezza max protetta		215	[m]

Considerazioni finali

Verifica I _k <= P.d.l.	SI
Verifica caduta di tensione	SI
Verifica Contatti indiretti	SI
Verifica I intervento <= I _k	SI
Verifica I _n <= Taglia	SI
Verifica sovraccarico	SI
Verifica Temperatura cavo	SI
Verifica I ² t <= K ² S ²	SI

Committente:	TINTORETTO s.r.l.
Indirizzo:	via Vittori, 20
Città:	48018 Faenza (RA)
	CALCOLI E VERIFICHE

Scheda riepilogativa riguardante i dati del circuito: QMT_SC1-3 C-0

Circuito: RISALITA CAVI SOTTOCAMPO 1-3

Dati generali relativi al Quadro: QUADRO MT SOTTOCAMPO 1-3

Sistema di distribuzione in relazione allo stato del neutro	IT (Neutro compensato)		
Tensione di esercizio nominale a vuoto	36000	[V]	
Corrente di cortocircuito Icc massima presunta	5,47 4	[kA]	
Caduta di tensione percentuale massima ammissibile		[%]	

Dati relativi al circuito di alimentazione dell'utenza

Sigla	QMT_SC1-3 C-0	
Sezione	---	[mm ²]
Lunghezza	---	[m]
Sigla cavo armonizzata	---	

Dati relativi alla protezione

Marca	---	
Tipo	---	
Numero di poli	---	
Taglia	---	[A]
Potere di interruzione	---	[kA]
Corrente differenziale	---	[A]
I di intervento protezione	---	[A]

Parametri elettrici relativi al circuito in considerazione

I _k max fondo linea	5 473	[A]
I _{gt} fase - protezione fondo linea	---	[A]
I ² t max inizio linea / K ² S ² fase	---	[A ² S]
I ² t max inizio linea / K ² S ² neutro	---	[A ² S]
I ² t max inizio linea / K ² S ² protezione	---	[A ² S]
Corrente di impiego I _b	23	[A]
Corrente regolata I _r	70	[A]
Portata del cavo I _z	---	[A]
Corrente di funzionamento I _f	74	[A]
Valore di 1,45 I _z	---	[A]
Caduta di tensione	0,92	[%]
Lunghezza max protetta	---	[m]

Considerazioni finali

Verifica I _k <= P.d.l.	SI
Verifica caduta di tensione	SI
Verifica Contatti indiretti	SI
Verifica I intervento <= I _k	SI
Verifica I _n <= Taglia	SI
Verifica sovraccarico	SI
Verifica Temperatura cavo	SI
Verifica I ² t <= K ² S ²	SI

Committente:	TINTORETTO s.r.l.
Indirizzo:	via Vittori, 20
Città:	48018 Faenza (RA)
	CALCOLI E VERIFICHE

Scheda riepilogativa riguardante i dati del circuito: QMT_SC1-3 C-1

Circuito: GENERALE MT CABINA SOTTOCAMPO 1-3

Dati generali relativi al Quadro: QUADRO MT SOTTOCAMPO 1-3

Sistema di distribuzione in relazione allo stato del neutro	IT (Neutro compensato)	
Tensione di esercizio nominale a vuoto	36000	[V]
Corrente di cortocircuito Icc massima presunta	5,47 4	[kA]
Caduta di tensione percentuale massima ammissibile		[%]

Dati relativi al circuito di alimentazione dell'utenza

Sigla	QMT_SC1-3 C-1	
Sezione	1(3x50)	[mm ²]
Lunghezza	5	[m]
Sigla cavo armonizzata	ARG7H1RX-30 kV	

Dati relativi alla protezione

Marca	ABB	
Tipo	50/51 - PR521	
Numero di poli	3 x 630	
Taglia	630	[A]
Potere di interruzione	25	[kA]
Corrente differenziale	---	[A]
I di intervento protezione	---	[A]

Parametri elettrici relativi al circuito in considerazione

I _k max fondo linea		5 470	[A]
I _{gt} fase - protezione fondo linea		---	[A]
I ² t max inizio linea / K ² S ² fase	7 190 103	/	21 160 000 [A ² S]
I ² t max inizio linea / K ² S ² neutro	---	/	---
I ² t max inizio linea / K ² S ² protezione	---	/	---
Corrente di impiego I _b		23	[A]
Corrente regolata I _r		27	[A]
Portata del cavo I _z		154	[A]
Corrente di funzionamento I _f		35	[A]
Valore di 1,45 I _z		223	[A]
Caduta di tensione		0,92	[%]
Lunghezza max protetta		---	[m]

Considerazioni finali

Verifica I _k <= P.d.l.	SI
Verifica caduta di tensione	SI
Verifica Contatti indiretti	SI
Verifica I intervento <= I _k	SI
Verifica I _n <= Taglia	SI
Verifica sovraccarico	SI
Verifica Temperatura cavo	SI
Verifica I ² t <= K ² S ²	SI

Committente:	TINTORETTO s.r.l.
Indirizzo:	via Vittori, 20
Città:	48018 Faenza (RA)
	CALCOLI E VERIFICHE

Scheda riepilogativa riguardante i dati del circuito: TR1

Circuito: TRAF0 SOTTOCAMPO 1-3

Dati generali relativi al Quadro: TRAFOSOTTOCAMPO 1-3

Sistema di distribuzione in relazione allo stato del neutro	TN-S	
Tensione di esercizio nominale a vuoto	800	[V]
Corrente di cortocircuito Icc massima presunta	13,59	[kA]
Caduta di tensione percentuale massima ammissibile	4	[%]

Dati relativi al circuito di alimentazione dell'utenza

Sigla	TR1	
Sezione	3(3x1x240)+(2x240)+(1PE240)	[mm ²]
Lunghezza	5	[m]
Sigla cavo armonizzata	ARG7R	

Dati relativi alla protezione

Marca	---	
Tipo	---	
Numero di poli	---	
Taglia	---	[A]
Potere di interruzione	---	[kA]
Corrente differenziale	---	[A]
I di intervento protezione	5 059	[A]

Parametri elettrici relativi al circuito in considerazione

I _k max fondo linea		13 527	[A]
I _{gt} fase - protezione fondo linea		12 438	[A]
I ² t max inizio linea / K ² S ² fase	83 130 117 /	487 526 400	[A ² S]
I ² t max inizio linea / K ² S ² neutro	83 130 117 /	487 526 400	[A ² S]
I ² t max inizio linea / K ² S ² protezione	83 130 117 /	748 569 600	[A ² S]
Corrente di impiego I _b		866	[A]
Corrente regolata I _r		1 000	[A]
Portata del cavo I _z		1 420	[A]
Corrente di funzionamento I _f		1 300	[A]
Valore di 1,45 I _z		2 060	[A]
Caduta di tensione		0,05	[%]
Lunghezza max protetta		0	[m]

Considerazioni finali

Verifica I _k <= P.d.l.	SI
Verifica caduta di tensione	SI
Verifica Contatti indiretti	SI
Verifica I intervento <= I _k	SI
Verifica I _n <= Taglia	SI
Verifica sovraccarico	SI
Verifica Temperatura cavo	SI
Verifica I ² t <= K ² S ²	SI

Committente:	TINTORETTO s.r.l.
Indirizzo:	via Vittori, 20
Città:	48018 Faenza (RA)
	CALCOLI E VERIFICHE

Scheda riepilogativa riguardante i dati del circuito: QGBT_SC1-3 C-0

Circuito: GENERALE BT SOTTOCAMPO 1-3

Dati generali relativi al Quadro: QUADRO GENERALE BT SOTTOCAMPO 1-3

Sistema di distribuzione in relazione allo stato del neutro	TN-S	
Tensione di esercizio nominale a vuoto	800	[V]
Corrente di cortocircuito Icc massima presunta	13,53	[kA]
Caduta di tensione percentuale massima ammissibile	4	[%]

Dati relativi al circuito di alimentazione dell'utenza

Sigla	QGBT_SC1-3 C-0	
Sezione	---	[mm ²]
Lunghezza	---	[m]
Sigla cavo armonizzata	---	

Dati relativi alla protezione

Marca	ABB	
Tipo	F1B PR1 - LSI	
Numero di poli	4 x 1 250	
Taglia	1 250	[A]
Potere di interruzione	35	[kA]
Corrente differenziale	---	[A]
I di intervento protezione	12 000	[A]

Parametri elettrici relativi al circuito in considerazione

I _k max fondo linea	13 522	[A]
I _{gt} fase - protezione fondo linea	12 428	[A]
I ² t max inizio linea / K ² S ² fase	---	[A ² S]
I ² t max inizio linea / K ² S ² neutro	---	[A ² S]
I ² t max inizio linea / K ² S ² protezione	---	[A ² S]
Corrente di impiego I _b	866	[A]
Corrente regolata I _r	1 000	[A]
Portata del cavo I _z	---	[A]
Corrente di funzionamento I _f	1 300	[A]
Valore di 1,45 I _z	---	[A]
Caduta di tensione	0,06	[%]
Lunghezza max protetta	---	[m]

Considerazioni finali

Verifica I _k <= P.d.l.	SI
Verifica caduta di tensione	SI
Verifica Contatti indiretti	SI
Verifica I intervento <= I _k	SI
Verifica I _n <= Taglia	SI
Verifica sovraccarico	SI
Verifica Temperatura cavo	SI
Verifica I ² t <= K ² S ²	SI

Committente:	TINTORETTO s.r.l.
Indirizzo:	via Vittori, 20
Città:	48018 Faenza (RA)
	CALCOLI E VERIFICHE

Scheda riepilogativa riguardante i dati del circuito: QGBT_SC1-3 C-1

Circuito: INVERTER FOTOVOLTAICO 1

Dati generali relativi al Quadro: QUADRO GENERALE BT SOTTOCAMPO 1-3

Sistema di distribuzione in relazione allo stato del neutro	TN-S	
Tensione di esercizio nominale a vuoto	800	[V]
Corrente di cortocircuito Icc massima presunta	13,52	[kA]
Caduta di tensione percentuale massima ammissibile	2,5	[%]

Dati relativi al circuito di alimentazione dell'utenza

Sigla	QGBT_SC1-3 C-1	
Sezione	4(1x120)+(1PE70)	[mm ²]
Lunghezza	200	[m]
Sigla cavo armonizzata	ARG7R	

Dati relativi alla protezione

Marca	ABB	
Tipo	T4V 250 F F+TMA 160	
Numero di poli	4 x 250	
Taglia	250	[A]
Potere di interruzione	20	[kA]
Corrente differenziale	---	[A]
I di intervento protezione	1 760	[A]

Parametri elettrici relativi al circuito in considerazione

I _k max fondo linea		5 986	[A]
I _{gt} fase - protezione fondo linea		1 883	[A]
I ² t max inizio linea / K ² S ² fase	1 109 726	/	121 881 600 [A ² S]
I ² t max inizio linea / K ² S ² neutro	1 099 484	/	121 881 600 [A ² S]
I ² t max inizio linea / K ² S ² protezione	1 092 230	/	63 680 400 [A ² S]
Corrente di impiego I _b		144	[A]
Corrente regolata I _r		160	[A]
Portata del cavo I _z		167	[A]
Corrente di funzionamento I _f		208	[A]
Valore di 1,45 I _z		242	[A]
Caduta di tensione		2,09	[%]
Lunghezza max protetta		215	[m]

Considerazioni finali

Verifica I _k <= P.d.l.	SI
Verifica caduta di tensione	SI
Verifica Contatti indiretti	SI
Verifica I intervento <= I _k	SI
Verifica I _n <= Taglia	SI
Verifica sovraccarico	SI
Verifica Temperatura cavo	SI
Verifica I ² t <= K ² S ²	SI

Committente:	TINTORETTO s.r.l.
Indirizzo:	via Vittori, 20
Città:	48018 Faenza (RA)
	CALCOLI E VERIFICHE

Scheda riepilogativa riguardante i dati del circuito: QGBT_SC1-3 C-2

Circuito: INVERTER FOTOVOLTAICO 2

Dati generali relativi al Quadro: QUADRO GENERALE BT SOTTOCAMPO 1-3

Sistema di distribuzione in relazione allo stato del neutro	TN-S	
Tensione di esercizio nominale a vuoto	800	[V]
Corrente di cortocircuito Icc massima presunta	13,52	[kA]
Caduta di tensione percentuale massima ammissibile	2,5	[%]

Dati relativi al circuito di alimentazione dell'utenza

Sigla	QGBT_SC1-3 C-2	
Sezione	4(1x120)+(1PE70)	[mm ²]
Lunghezza	200	[m]
Sigla cavo armonizzata	ARG7R	

Dati relativi alla protezione

Marca	ABB	
Tipo	T4V 250 F F+TMA 160	
Numero di poli	4 x 250	
Taglia	250	[A]
Potere di interruzione	20	[kA]
Corrente differenziale	---	[A]
I di intervento protezione	1 760	[A]

Parametri elettrici relativi al circuito in considerazione

I _k max fondo linea		5 986	[A]
I _{gt} fase - protezione fondo linea		1 883	[A]
I ² t max inizio linea / K ² S ² fase	1 109 726	/	121 881 600 [A ² S]
I ² t max inizio linea / K ² S ² neutro	1 099 484	/	121 881 600 [A ² S]
I ² t max inizio linea / K ² S ² protezione	1 092 230	/	63 680 400 [A ² S]
Corrente di impiego I _b		144	[A]
Corrente regolata I _r		160	[A]
Portata del cavo I _z		167	[A]
Corrente di funzionamento I _f		208	[A]
Valore di 1,45 I _z		242	[A]
Caduta di tensione		2,09	[%]
Lunghezza max protetta		215	[m]

Considerazioni finali

Verifica I _k <= P.d.l.	SI
Verifica caduta di tensione	SI
Verifica Contatti indiretti	SI
Verifica I intervento <= I _k	SI
Verifica I _n <= Taglia	SI
Verifica sovraccarico	SI
Verifica Temperatura cavo	SI
Verifica I ² t <= K ² S ²	SI

Committente:	TINTORETTO s.r.l.
Indirizzo:	via Vittori, 20
Città:	48018 Faenza (RA)
	CALCOLI E VERIFICHE

Scheda riepilogativa riguardante i dati del circuito: QGBT_SC1-3 C-3

Circuito: INVERTER FOTOVOLTAICO 3

Dati generali relativi al Quadro: QUADRO GENERALE BT SOTTOCAMPO 1-3

Sistema di distribuzione in relazione allo stato del neutro	TN-S	
Tensione di esercizio nominale a vuoto	800	[V]
Corrente di cortocircuito Icc massima presunta	13,52	[kA]
Caduta di tensione percentuale massima ammissibile	2,5	[%]

Dati relativi al circuito di alimentazione dell'utenza

Sigla	QGBT_SC1-3 C-3	
Sezione	4(1x120)+(1PE70)	[mm ²]
Lunghezza	200	[m]
Sigla cavo armonizzata	ARG7R	

Dati relativi alla protezione

Marca	ABB	
Tipo	T4V 250 F F+TMA 160	
Numero di poli	4 x 250	
Taglia	250	[A]
Potere di interruzione	20	[kA]
Corrente differenziale	---	[A]
I di intervento protezione	1 760	[A]

Parametri elettrici relativi al circuito in considerazione

I _k max fondo linea		5 986	[A]
I _{gt} fase - protezione fondo linea		1 883	[A]
I ² t max inizio linea / K ² S ² fase	1 109 726	/	121 881 600 [A ² S]
I ² t max inizio linea / K ² S ² neutro	1 099 484	/	121 881 600 [A ² S]
I ² t max inizio linea / K ² S ² protezione	1 092 230	/	63 680 400 [A ² S]
Corrente di impiego I _b		144	[A]
Corrente regolata I _r		160	[A]
Portata del cavo I _z		167	[A]
Corrente di funzionamento I _f		208	[A]
Valore di 1,45 I _z		242	[A]
Caduta di tensione		2,09	[%]
Lunghezza max protetta		215	[m]

Considerazioni finali

Verifica I _k <= P.d.l.	SI
Verifica caduta di tensione	SI
Verifica Contatti indiretti	SI
Verifica I intervento <= I _k	SI
Verifica I _n <= Taglia	SI
Verifica sovraccarico	SI
Verifica Temperatura cavo	SI
Verifica I ² t <= K ² S ²	SI

Committente:	TINTORETTO s.r.l.
Indirizzo:	via Vittori, 20
Città:	48018 Faenza (RA)
	CALCOLI E VERIFICHE

Scheda riepilogativa riguardante i dati del circuito: QGBT_SC1-3 C-4

Circuito: INVERTER FOTOVOLTAICO 4

Dati generali relativi al Quadro: QUADRO GENERALE BT SOTTOCAMPO 1-3

Sistema di distribuzione in relazione allo stato del neutro	TN-S	
Tensione di esercizio nominale a vuoto	800	[V]
Corrente di cortocircuito Icc massima presunta	13,52	[kA]
Caduta di tensione percentuale massima ammissibile	2,5	[%]

Dati relativi al circuito di alimentazione dell'utenza

Sigla	QGBT_SC1-3 C-4	
Sezione	4(1x120)+(1PE70)	[mm ²]
Lunghezza	200	[m]
Sigla cavo armonizzata	ARG7R	

Dati relativi alla protezione

Marca	ABB	
Tipo	T4V 250 F F+TMA 160	
Numero di poli	4 x 250	
Taglia	250	[A]
Potere di interruzione	20	[kA]
Corrente differenziale	---	[A]
I di intervento protezione	1 760	[A]

Parametri elettrici relativi al circuito in considerazione

I _k max fondo linea		5 986	[A]
I _{gt} fase - protezione fondo linea		1 883	[A]
I ² t max inizio linea / K ² S ² fase	1 109 726	/	121 881 600 [A ² S]
I ² t max inizio linea / K ² S ² neutro	1 099 484	/	121 881 600 [A ² S]
I ² t max inizio linea / K ² S ² protezione	1 092 230	/	63 680 400 [A ² S]
Corrente di impiego I _b		144	[A]
Corrente regolata I _r		160	[A]
Portata del cavo I _z		167	[A]
Corrente di funzionamento I _f		208	[A]
Valore di 1,45 I _z		242	[A]
Caduta di tensione		2,09	[%]
Lunghezza max protetta		215	[m]

Considerazioni finali

Verifica I _k <= P.d.l.	SI
Verifica caduta di tensione	SI
Verifica Contatti indiretti	SI
Verifica I intervento <= I _k	SI
Verifica I _n <= Taglia	SI
Verifica sovraccarico	SI
Verifica Temperatura cavo	SI
Verifica I ² t <= K ² S ²	SI

Committente:	TINTORETTO s.r.l.
Indirizzo:	via Vittori, 20
Città:	48018 Faenza (RA)
	CALCOLI E VERIFICHE

Scheda riepilogativa riguardante i dati del circuito: QGBT_SC1-3 C-5

Circuito: INVERTER FOTOVOLTAICO 5

Dati generali relativi al Quadro: QUADRO GENERALE BT SOTTOCAMPO 1-3

Sistema di distribuzione in relazione allo stato del neutro	TN-S	
Tensione di esercizio nominale a vuoto	800	[V]
Corrente di cortocircuito Icc massima presunta	13,52	[kA]
Caduta di tensione percentuale massima ammissibile	2,5	[%]

Dati relativi al circuito di alimentazione dell'utenza

Sigla	QGBT_SC1-3 C-5	
Sezione	4(1x120)+(1PE70)	[mm ²]
Lunghezza	200	[m]
Sigla cavo armonizzata	ARG7R	

Dati relativi alla protezione

Marca	ABB	
Tipo	T4V 250 F F+TMA 160	
Numero di poli	4 x 250	
Taglia	250	[A]
Potere di interruzione	20	[kA]
Corrente differenziale	---	[A]
I di intervento protezione	1 760	[A]

Parametri elettrici relativi al circuito in considerazione

I _k max fondo linea		5 986	[A]
I _{gt} fase - protezione fondo linea		1 883	[A]
I ² t max inizio linea / K ² S ² fase	1 109 726	/	121 881 600 [A ² S]
I ² t max inizio linea / K ² S ² neutro	1 099 484	/	121 881 600 [A ² S]
I ² t max inizio linea / K ² S ² protezione	1 092 230	/	63 680 400 [A ² S]
Corrente di impiego I _b		144	[A]
Corrente regolata I _r		160	[A]
Portata del cavo I _z		167	[A]
Corrente di funzionamento I _f		208	[A]
Valore di 1,45 I _z		242	[A]
Caduta di tensione		2,09	[%]
Lunghezza max protetta		215	[m]

Considerazioni finali

Verifica I _k <= P.d.l.	SI
Verifica caduta di tensione	SI
Verifica Contatti indiretti	SI
Verifica I intervento <= I _k	SI
Verifica I _n <= Taglia	SI
Verifica sovraccarico	SI
Verifica Temperatura cavo	SI
Verifica I ² t <= K ² S ²	SI

Committente:	TINTORETTO s.r.l.
Indirizzo:	via Vittori, 20
Città:	48018 Faenza (RA)
	CALCOLI E VERIFICHE

Scheda riepilogativa riguardante i dati del circuito: QGBT_SC1-3 C-6

Circuito: INVERTER FOTOVOLTAICO 6

Dati generali relativi al Quadro: QUADRO GENERALE BT SOTTOCAMPO 1-3

Sistema di distribuzione in relazione allo stato del neutro	TN-S	
Tensione di esercizio nominale a vuoto	800	[V]
Corrente di cortocircuito Icc massima presunta	13,52	[kA]
Caduta di tensione percentuale massima ammissibile	2,5	[%]

Dati relativi al circuito di alimentazione dell'utenza

Sigla	QGBT_SC1-3 C-6	
Sezione	4(1x120)+(1PE70)	[mm ²]
Lunghezza	200	[m]
Sigla cavo armonizzata	ARG7R	

Dati relativi alla protezione

Marca	ABB	
Tipo	T4V 250 F F+TMA 160	
Numero di poli	4 x 250	
Taglia	250	[A]
Potere di interruzione	20	[kA]
Corrente differenziale	---	[A]
I di intervento protezione	1 760	[A]

Parametri elettrici relativi al circuito in considerazione

I _k max fondo linea		5 986	[A]
I _{gt} fase - protezione fondo linea		1 883	[A]
I ² t max inizio linea / K ² S ² fase	1 109 726	/	121 881 600 [A ² S]
I ² t max inizio linea / K ² S ² neutro	1 099 484	/	121 881 600 [A ² S]
I ² t max inizio linea / K ² S ² protezione	1 092 230	/	63 680 400 [A ² S]
Corrente di impiego I _b		144	[A]
Corrente regolata I _r		160	[A]
Portata del cavo I _z		167	[A]
Corrente di funzionamento I _f		208	[A]
Valore di 1,45 I _z		242	[A]
Caduta di tensione		2,09	[%]
Lunghezza max protetta		215	[m]

Considerazioni finali

Verifica I _k <= P.d.l.	SI
Verifica caduta di tensione	SI
Verifica Contatti indiretti	SI
Verifica I intervento <= I _k	SI
Verifica I _n <= Taglia	SI
Verifica sovraccarico	SI
Verifica Temperatura cavo	SI
Verifica I ² t <= K ² S ²	SI

Committente:	TINTORETTO s.r.l.
Indirizzo:	via Vittori, 20
Città:	48018 Faenza (RA)
	CALCOLI E VERIFICHE

Scheda riepilogativa riguardante i dati del circuito: QMT_SC1-4 C-0

Circuito: RISALITA CAVI SOTTOCAMPO 1-4

Dati generali relativi al Quadro: QUADRO MT SOTTOCAMPO 1-4

Sistema di distribuzione in relazione allo stato del neutro	IT (Neutro compensato)	
Tensione di esercizio nominale a vuoto	36000	[V]
Corrente di cortocircuito Icc massima presunta	5,69 4	[kA]
Caduta di tensione percentuale massima ammissibile		[%]

Dati relativi al circuito di alimentazione dell'utenza

Sigla	QMT_SC1-4 C-0	
Sezione	---	[mm ²]
Lunghezza	---	[m]
Sigla cavo armonizzata	---	

Dati relativi alla protezione

Marca	---	
Tipo	---	
Numero di poli	---	
Taglia	---	[A]
Potere di interruzione	---	[kA]
Corrente differenziale	---	[A]
I di intervento protezione	---	[A]

Parametri elettrici relativi al circuito in considerazione

I _k max fondo linea		5 695	[A]
I _{gt} fase - protezione fondo linea		---	[A]
I ² t max inizio linea / K ² S ² fase	---	/	[A ² S]
I ² t max inizio linea / K ² S ² neutro	---	/	[A ² S]
I ² t max inizio linea / K ² S ² protezione	---	/	[A ² S]
Corrente di impiego I _b		23	[A]
Corrente regolata I _r		70	[A]
Portata del cavo I _z		---	[A]
Corrente di funzionamento I _f		74	[A]
Valore di 1,45 I _z		---	[A]
Caduta di tensione		0,9	[%]
Lunghezza max protetta		---	[m]

Considerazioni finali

Verifica I _k <= P.d.l.	SI
Verifica caduta di tensione	SI
Verifica Contatti indiretti	SI
Verifica I intervento <= I _k	SI
Verifica I _n <= Taglia	SI
Verifica sovraccarico	SI
Verifica Temperatura cavo	SI
Verifica I ² t <= K ² S ²	SI

Committente:	TINTORETTO s.r.l.
Indirizzo:	via Vittori, 20
Città:	48018 Faenza (RA)
	CALCOLI E VERIFICHE

Scheda riepilogativa riguardante i dati del circuito: QMT_SC1-4 C-1

Circuito: GENERALE MT CABINA SOTTOCAMPO 1-4

Dati generali relativi al Quadro: QUADRO MT SOTTOCAMPO 1-4

Sistema di distribuzione in relazione allo stato del neutro	IT (Neutro compensato)	
Tensione di esercizio nominale a vuoto	36000	[V]
Corrente di cortocircuito I _{cc} massima presunta	5,69 4	[kA]
Caduta di tensione percentuale massima ammissibile		[%]

Dati relativi al circuito di alimentazione dell'utenza

Sigla	QMT_SC1-4 C-1	
Sezione	1(3x50)	[mm ²]
Lunghezza	5	[m]
Sigla cavo armonizzata	ARG7H1RX-30 kV	

Dati relativi alla protezione

Marca	ABB	
Tipo	50/51 - PR521	
Numero di poli	3 x 630	
Taglia	630	[A]
Potere di interruzione	25	[kA]
Corrente differenziale	---	[A]
I di intervento protezione	---	[A]

Parametri elettrici relativi al circuito in considerazione

I _k max fondo linea		5 691	[A]
I _{gt} fase - protezione fondo linea		---	[A]
I ² t max inizio linea / K ² S ² fase	7 783 789	/	21 160 000 [A ² S]
I ² t max inizio linea / K ² S ² neutro	---	/	---
I ² t max inizio linea / K ² S ² protezione	---	/	---
Corrente di impiego I _b		23	[A]
Corrente regolata I _r		27	[A]
Portata del cavo I _z		154	[A]
Corrente di funzionamento I _f		35	[A]
Valore di 1,45 I _z		223	[A]
Caduta di tensione		0,9	[%]
Lunghezza max protetta		---	[m]

Considerazioni finali

Verifica I _k <= P.d.l.	SI
Verifica caduta di tensione	SI
Verifica Contatti indiretti	SI
Verifica I intervento <= I _k	SI
Verifica I _n <= Taglia	SI
Verifica sovraccarico	SI
Verifica Temperatura cavo	SI
Verifica I ² t <= K ² S ²	SI

Committente:	TINTORETTO s.r.l.
Indirizzo:	via Vittori, 20
Città:	48018 Faenza (RA)
	CALCOLI E VERIFICHE

Scheda riepilogativa riguardante i dati del circuito: TR1

Circuito: TRAF0 CAMPO FOTOVOLTAICO 1-4

Dati generali relativi al Quadro: TRAF0 SOTTOCAMPO 1-4

Sistema di distribuzione in relazione allo stato del neutro	TN-S	
Tensione di esercizio nominale a vuoto	800	[V]
Corrente di cortocircuito Icc massima presunta	13,61	[kA]
Caduta di tensione percentuale massima ammissibile	4	[%]

Dati relativi al circuito di alimentazione dell'utenza

Sigla	TR1	
Sezione	3(3x1x240)+(2x240)+(1PE240)	[mm ²]
Lunghezza	5	[m]
Sigla cavo armonizzata	ARG7R	

Dati relativi alla protezione

Marca	---	
Tipo	---	
Numero di poli	---	
Taglia	---	[A]
Potere di interruzione	---	[kA]
Corrente differenziale	---	[A]
I di intervento protezione	5 059	[A]

Parametri elettrici relativi al circuito in considerazione

I _k max fondo linea		13 541	[A]
I _{gt} fase - protezione fondo linea		12 461	[A]
I ² t max inizio linea / K ² S ² fase	83 301 520 /	487 526 400	[A ² S]
I ² t max inizio linea / K ² S ² neutro	83 301 520 /	487 526 400	[A ² S]
I ² t max inizio linea / K ² S ² protezione	83 301 520 /	748 569 600	[A ² S]
Corrente di impiego I _b		866	[A]
Corrente regolata I _r		1 000	[A]
Portata del cavo I _z		1 420	[A]
Corrente di funzionamento I _f		1 300	[A]
Valore di 1,45 I _z		2 060	[A]
Caduta di tensione		0,05	[%]
Lunghezza max protetta		0	[m]

Considerazioni finali

Verifica I _k <= P.d.l.	SI
Verifica caduta di tensione	SI
Verifica Contatti indiretti	SI
Verifica I intervento <= I _k	SI
Verifica I _n <= Taglia	SI
Verifica sovraccarico	SI
Verifica Temperatura cavo	SI
Verifica I ² t <= K ² S ²	SI

Committente:	TINTORETTO s.r.l.
Indirizzo:	via Vittori, 20
Città:	48018 Faenza (RA)
	CALCOLI E VERIFICHE

Scheda riepilogativa riguardante i dati del circuito: QGBT_SC1-4 C-0

Circuito: GENERALE BT SOTTOCAMPO 1-4

Dati generali relativi al Quadro: QUADRO GENERALE BT SOTTOCAMPO 1-4

Sistema di distribuzione in relazione allo stato del neutro	TN-S	
Tensione di esercizio nominale a vuoto	800	[V]
Corrente di cortocircuito Icc massima presunta	13,54	[kA]
Caduta di tensione percentuale massima ammissibile	4	[%]

Dati relativi al circuito di alimentazione dell'utenza

Sigla	QGBT_SC1-4 C-0	
Sezione	---	[mm ²]
Lunghezza	---	[m]
Sigla cavo armonizzata	---	

Dati relativi alla protezione

Marca	ABB	
Tipo	F1B PR1 - LSI	
Numero di poli	4 x 1 250	
Taglia	1 250	[A]
Potere di interruzione	35	[kA]
Corrente differenziale	---	[A]
I di intervento protezione	12 000	[A]

Parametri elettrici relativi al circuito in considerazione

I _k max fondo linea	13 536	[A]
I _{gt} fase - protezione fondo linea	12 451	[A]
I ² t max inizio linea / K ² S ² fase	---	[A ² S]
I ² t max inizio linea / K ² S ² neutro	---	[A ² S]
I ² t max inizio linea / K ² S ² protezione	---	[A ² S]
Corrente di impiego I _b	866	[A]
Corrente regolata I _r	1 000	[A]
Portata del cavo I _z	---	[A]
Corrente di funzionamento I _f	1 300	[A]
Valore di 1,45 I _z	---	[A]
Caduta di tensione	0,06	[%]
Lunghezza max protetta	---	[m]

Considerazioni finali

Verifica I _k <= P.d.l.	SI
Verifica caduta di tensione	SI
Verifica Contatti indiretti	SI
Verifica I intervento <= I _k	SI
Verifica I _n <= Taglia	SI
Verifica sovraccarico	SI
Verifica Temperatura cavo	SI
Verifica I ² t <= K ² S ²	SI

Committente:	TINTORETTO s.r.l.
Indirizzo:	via Vittori, 20
Città:	48018 Faenza (RA)
	CALCOLI E VERIFICHE

Scheda riepilogativa riguardante i dati del circuito: QGBT_SC1-4 C-1

Circuito: INVERTER FOTOVOLTAICO 1

Dati generali relativi al Quadro: QUADRO GENERALE BT SOTTOCAMPO 1-4

Sistema di distribuzione in relazione allo stato del neutro	TN-S	
Tensione di esercizio nominale a vuoto	800	[V]
Corrente di cortocircuito Icc massima presunta	13,54	[kA]
Caduta di tensione percentuale massima ammissibile	2,5	[%]

Dati relativi al circuito di alimentazione dell'utenza

Sigla	QGBT_SC1-4 C-1	
Sezione	4(1x120)+(1PE70)	[mm ²]
Lunghezza	200	[m]
Sigla cavo armonizzata	ARG7R	

Dati relativi alla protezione

Marca	ABB	
Tipo	T4V 250 F F+TMA 160	
Numero di poli	4 x 250	
Taglia	250	[A]
Potere di interruzione	20	[kA]
Corrente differenziale	---	[A]
I di intervento protezione	1 760	[A]

Parametri elettrici relativi al circuito in considerazione

I _k max fondo linea		5 995	[A]
I _{gt} fase - protezione fondo linea		1 884	[A]
I ² t max inizio linea / K ² S ² fase	1 111 022	/	121 881 600 [A ² S]
I ² t max inizio linea / K ² S ² neutro	1 100 829	/	121 881 600 [A ² S]
I ² t max inizio linea / K ² S ² protezione	1 093 567	/	63 680 400 [A ² S]
Corrente di impiego I _b		144	[A]
Corrente regolata I _r		160	[A]
Portata del cavo I _z		167	[A]
Corrente di funzionamento I _f		208	[A]
Valore di 1,45 I _z		242	[A]
Caduta di tensione		2,09	[%]
Lunghezza max protetta		215	[m]

Considerazioni finali

Verifica I _k <= P.d.l.	SI
Verifica caduta di tensione	SI
Verifica Contatti indiretti	SI
Verifica I intervento <= I _k	SI
Verifica I _n <= Taglia	SI
Verifica sovraccarico	SI
Verifica Temperatura cavo	SI
Verifica I ² t <= K ² S ²	SI

Committente:	TINTORETTO s.r.l.
Indirizzo:	via Vittori, 20
Città:	48018 Faenza (RA)
	CALCOLI E VERIFICHE

Scheda riepilogativa riguardante i dati del circuito: QGBT_SC1-4 C-2

Circuito: INVERTER FOTOVOLTAICO 2

Dati generali relativi al Quadro: QUADRO GENERALE BT SOTTOCAMPO 1-4

Sistema di distribuzione in relazione allo stato del neutro	TN-S	
Tensione di esercizio nominale a vuoto	800	[V]
Corrente di cortocircuito Icc massima presunta	13,54	[kA]
Caduta di tensione percentuale massima ammissibile	2,5	[%]

Dati relativi al circuito di alimentazione dell'utenza

Sigla	QGBT_SC1-4 C-2	
Sezione	4(1x120)+(1PE70)	[mm ²]
Lunghezza	200	[m]
Sigla cavo armonizzata	ARG7R	

Dati relativi alla protezione

Marca	ABB	
Tipo	T4V 250 F F+TMA 160	
Numero di poli	4 x 250	
Taglia	250	[A]
Potere di interruzione	20	[kA]
Corrente differenziale	---	[A]
I di intervento protezione	1 760	[A]

Parametri elettrici relativi al circuito in considerazione

I _k max fondo linea		5 995	[A]
I _{gt} fase - protezione fondo linea		1 884	[A]
I ² t max inizio linea / K ² S ² fase	1 111 022	/	121 881 600 [A ² S]
I ² t max inizio linea / K ² S ² neutro	1 100 829	/	121 881 600 [A ² S]
I ² t max inizio linea / K ² S ² protezione	1 093 567	/	63 680 400 [A ² S]
Corrente di impiego I _b		144	[A]
Corrente regolata I _r		160	[A]
Portata del cavo I _z		167	[A]
Corrente di funzionamento I _f		208	[A]
Valore di 1,45 I _z		242	[A]
Caduta di tensione		2,09	[%]
Lunghezza max protetta		215	[m]

Considerazioni finali

Verifica I _k <= P.d.l.	SI
Verifica caduta di tensione	SI
Verifica Contatti indiretti	SI
Verifica I intervento <= I _k	SI
Verifica I _n <= Taglia	SI
Verifica sovraccarico	SI
Verifica Temperatura cavo	SI
Verifica I ² t <= K ² S ²	SI

Committente:	TINTORETTO s.r.l.
Indirizzo:	via Vittori, 20
Città:	48018 Faenza (RA)
	CALCOLI E VERIFICHE

Scheda riepilogativa riguardante i dati del circuito: QGBT_SC1-4 C-3

Circuito: INVERTER FOTOVOLTAICO 3

Dati generali relativi al Quadro: QUADRO GENERALE BT SOTTOCAMPO 1-4

Sistema di distribuzione in relazione allo stato del neutro	TN-S	
Tensione di esercizio nominale a vuoto	800	[V]
Corrente di cortocircuito I _{cc} massima presunta	13,54	[kA]
Caduta di tensione percentuale massima ammissibile	2,5	[%]

Dati relativi al circuito di alimentazione dell'utenza

Sigla	QGBT_SC1-4 C-3	
Sezione	4(1x120)+(1PE70)	[mm ²]
Lunghezza	200	[m]
Sigla cavo armonizzata	ARG7R	

Dati relativi alla protezione

Marca	ABB	
Tipo	T4V 250 F F+TMA 160	
Numero di poli	4 x 250	
Taglia	250	[A]
Potere di interruzione	20	[kA]
Corrente differenziale	---	[A]
I di intervento protezione	1 760	[A]

Parametri elettrici relativi al circuito in considerazione

I _k max fondo linea		5 995	[A]
I _{gt} fase - protezione fondo linea		1 884	[A]
I ² t max inizio linea / K ² S ² fase	1 111 022	/	121 881 600 [A ² S]
I ² t max inizio linea / K ² S ² neutro	1 100 829	/	121 881 600 [A ² S]
I ² t max inizio linea / K ² S ² protezione	1 093 567	/	63 680 400 [A ² S]
Corrente di impiego I _b		144	[A]
Corrente regolata I _r		160	[A]
Portata del cavo I _z		167	[A]
Corrente di funzionamento I _f		208	[A]
Valore di 1,45 I _z		242	[A]
Caduta di tensione		2,09	[%]
Lunghezza max protetta		215	[m]

Considerazioni finali

Verifica I _k <= P.d.l.	SI
Verifica caduta di tensione	SI
Verifica Contatti indiretti	SI
Verifica I intervento <= I _k	SI
Verifica I _n <= Taglia	SI
Verifica sovraccarico	SI
Verifica Temperatura cavo	SI
Verifica I ² t <= K ² S ²	SI

Committente:	TINTORETTO s.r.l.
Indirizzo:	via Vittori, 20
Città:	48018 Faenza (RA)
	CALCOLI E VERIFICHE

Scheda riepilogativa riguardante i dati del circuito: QGBT_SC1-4 C-4

Circuito: INVERTER FOTOVOLTAICO 4

Dati generali relativi al Quadro: QUADRO GENERALE BT SOTTOCAMPO 1-4

Sistema di distribuzione in relazione allo stato del neutro	TN-S	
Tensione di esercizio nominale a vuoto	800	[V]
Corrente di cortocircuito Icc massima presunta	13,54	[kA]
Caduta di tensione percentuale massima ammissibile	2,5	[%]

Dati relativi al circuito di alimentazione dell'utenza

Sigla	QGBT_SC1-4 C-4	
Sezione	4(1x120)+(1PE70)	[mm ²]
Lunghezza	200	[m]
Sigla cavo armonizzata	ARG7R	

Dati relativi alla protezione

Marca	ABB	
Tipo	T4V 250 F F+TMA 160	
Numero di poli	4 x 250	
Taglia	250	[A]
Potere di interruzione	20	[kA]
Corrente differenziale	---	[A]
I di intervento protezione	1 760	[A]

Parametri elettrici relativi al circuito in considerazione

I _k max fondo linea		5 995	[A]
I _{gt} fase - protezione fondo linea		1 884	[A]
I ² t max inizio linea / K ² S ² fase	1 111 022	/	121 881 600 [A ² S]
I ² t max inizio linea / K ² S ² neutro	1 100 829	/	121 881 600 [A ² S]
I ² t max inizio linea / K ² S ² protezione	1 093 567	/	63 680 400 [A ² S]
Corrente di impiego I _b		144	[A]
Corrente regolata I _r		160	[A]
Portata del cavo I _z		167	[A]
Corrente di funzionamento I _f		208	[A]
Valore di 1,45 I _z		242	[A]
Caduta di tensione		2,09	[%]
Lunghezza max protetta		215	[m]

Considerazioni finali

Verifica I _k <= P.d.l.	SI
Verifica caduta di tensione	SI
Verifica Contatti indiretti	SI
Verifica I intervento <= I _k	SI
Verifica I _n <= Taglia	SI
Verifica sovraccarico	SI
Verifica Temperatura cavo	SI
Verifica I ² t <= K ² S ²	SI

Committente:	TINTORETTO s.r.l.
Indirizzo:	via Vittori, 20
Città:	48018 Faenza (RA)
	CALCOLI E VERIFICHE

Scheda riepilogativa riguardante i dati del circuito: QGBT_SC1-4 C-5

Circuito: INVERTER FOTOVOLTAICO 5

Dati generali relativi al Quadro: QUADRO GENERALE BT SOTTOCAMPO 1-4

Sistema di distribuzione in relazione allo stato del neutro	TN-S	
Tensione di esercizio nominale a vuoto	800	[V]
Corrente di cortocircuito Icc massima presunta	13,54	[kA]
Caduta di tensione percentuale massima ammissibile	2,5	[%]

Dati relativi al circuito di alimentazione dell'utenza

Sigla	QGBT_SC1-4 C-5	
Sezione	4(1x120)+(1PE70)	[mm ²]
Lunghezza	200	[m]
Sigla cavo armonizzata	ARG7R	

Dati relativi alla protezione

Marca	ABB	
Tipo	T4V 250 F F+TMA 160	
Numero di poli	4 x 250	
Taglia	250	[A]
Potere di interruzione	20	[kA]
Corrente differenziale	---	[A]
I di intervento protezione	1 760	[A]

Parametri elettrici relativi al circuito in considerazione

I _k max fondo linea		5 995	[A]
I _{gt} fase - protezione fondo linea		1 884	[A]
I ² t max inizio linea / K ² S ² fase	1 111 022	/	121 881 600 [A ² S]
I ² t max inizio linea / K ² S ² neutro	1 100 829	/	121 881 600 [A ² S]
I ² t max inizio linea / K ² S ² protezione	1 093 567	/	63 680 400 [A ² S]
Corrente di impiego I _b		144	[A]
Corrente regolata I _r		160	[A]
Portata del cavo I _z		167	[A]
Corrente di funzionamento I _f		208	[A]
Valore di 1,45 I _z		242	[A]
Caduta di tensione		2,09	[%]
Lunghezza max protetta		215	[m]

Considerazioni finali

Verifica I _k <= P.d.l.	SI
Verifica caduta di tensione	SI
Verifica Contatti indiretti	SI
Verifica I intervento <= I _k	SI
Verifica I _n <= Taglia	SI
Verifica sovraccarico	SI
Verifica Temperatura cavo	SI
Verifica I ² t <= K ² S ²	SI

Committente:	TINTORETTO s.r.l.
Indirizzo:	via Vittori, 20
Città:	48018 Faenza (RA)
	CALCOLI E VERIFICHE

Scheda riepilogativa riguardante i dati del circuito: QGBT_SC1-4 C-6

Circuito: INVERTER FOTOVOLTAICO 6

Dati generali relativi al Quadro: QUADRO GENERALE BT SOTTOCAMPO 1-4

Sistema di distribuzione in relazione allo stato del neutro	TN-S	
Tensione di esercizio nominale a vuoto	800	[V]
Corrente di cortocircuito I _{cc} massima presunta	13,54	[kA]
Caduta di tensione percentuale massima ammissibile	2,5	[%]

Dati relativi al circuito di alimentazione dell'utenza

Sigla	QGBT_SC1-4 C-6	
Sezione	4(1x120)+(1PE70)	[mm ²]
Lunghezza	200	[m]
Sigla cavo armonizzata	ARG7R	

Dati relativi alla protezione

Marca	ABB	
Tipo	T4V 250 F F+TMA 160	
Numero di poli	4 x 250	
Taglia	250	[A]
Potere di interruzione	20	[kA]
Corrente differenziale	---	[A]
I di intervento protezione	1 760	[A]

Parametri elettrici relativi al circuito in considerazione

I _k max fondo linea		5 995	[A]
I _{gt} fase - protezione fondo linea		1 884	[A]
I ² t max inizio linea / K ² S ² fase	1 111 022 /	121 881 600	[A ² S]
I ² t max inizio linea / K ² S ² neutro	1 100 829 /	121 881 600	[A ² S]
I ² t max inizio linea / K ² S ² protezione	1 093 567 /	63 680 400	[A ² S]
Corrente di impiego I _b		144	[A]
Corrente regolata I _r		160	[A]
Portata del cavo I _z		167	[A]
Corrente di funzionamento I _f		208	[A]
Valore di 1,45 I _z		242	[A]
Caduta di tensione		2,09	[%]
Lunghezza max protetta		215	[m]

Considerazioni finali

Verifica I _k <= P.d.l.	SI
Verifica caduta di tensione	SI
Verifica Contatti indiretti	SI
Verifica I intervento <= I _k	SI
Verifica I _n <= Taglia	SI
Verifica sovraccarico	SI
Verifica Temperatura cavo	SI
Verifica I ² t <= K ² S ²	SI

Committente:	TINTORETTO s.r.l.
Indirizzo:	via Vittori, 20
Città:	48018 Faenza (RA)
	CALCOLI E VERIFICHE

Scheda riepilogativa riguardante i dati del circuito: QMT_SC1-5 C-0

Circuito: RISALITA CAVI SOTTOCAMPO 1-5

Dati generali relativi al Quadro: QUADRO MT SOTTOCAMPO 1-5

Sistema di distribuzione in relazione allo stato del neutro	IT (Neutro compensato)	
Tensione di esercizio nominale a vuoto	36000	[V]
Corrente di cortocircuito Icc massima presunta	5,84 4	[kA]
Caduta di tensione percentuale massima ammissibile		[%]

Dati relativi al circuito di alimentazione dell'utenza

Sigla	QMT_SC1-5 C-0	
Sezione	---	[mm ²]
Lunghezza	---	[m]
Sigla cavo armonizzata	---	

Dati relativi alla protezione

Marca	---	
Tipo	---	
Numero di poli	---	
Taglia	---	[A]
Potere di interruzione	---	[kA]
Corrente differenziale	---	[A]
I di intervento protezione	---	[A]

Parametri elettrici relativi al circuito in considerazione

I _k max fondo linea		5 843	[A]
I _{gt} fase - protezione fondo linea		---	[A]
I ² t max inizio linea / K ² S ² fase	---	/	[A ² S]
I ² t max inizio linea / K ² S ² neutro	---	/	[A ² S]
I ² t max inizio linea / K ² S ² protezione	---	/	[A ² S]
Corrente di impiego I _b		19	[A]
Corrente regolata I _r		50	[A]
Portata del cavo I _z		---	[A]
Corrente di funzionamento I _f		52	[A]
Valore di 1,45 I _z		---	[A]
Caduta di tensione		0,88	[%]
Lunghezza max protetta		---	[m]

Considerazioni finali

Verifica I _k <= P.d.l.	SI
Verifica caduta di tensione	SI
Verifica Contatti indiretti	SI
Verifica I intervento <= I _k	SI
Verifica I _n <= Taglia	SI
Verifica sovraccarico	SI
Verifica Temperatura cavo	SI
Verifica I ² t <= K ² S ²	SI

Committente:	TINTORETTO s.r.l.
Indirizzo:	via Vittori, 20
Città:	48018 Faenza (RA)
	CALCOLI E VERIFICHE

Scheda riepilogativa riguardante i dati del circuito: QMT_SC1-5 C-1

Circuito: GENERALE MT CABINA SOTTOCAMPO 1-5

Dati generali relativi al Quadro: QUADRO MT SOTTOCAMPO 1-5

Sistema di distribuzione in relazione allo stato del neutro	IT (Neutro compensato)	
Tensione di esercizio nominale a vuoto	36000	[V]
Corrente di cortocircuito Icc massima presunta	5,84 4	[kA]
Caduta di tensione percentuale massima ammissibile		[%]

Dati relativi al circuito di alimentazione dell'utenza

Sigla	QMT_SC1-5 C-1	
Sezione	1(3x50)	[mm ²]
Lunghezza	5	[m]
Sigla cavo armonizzata	ARG7H1RX-30 kV	

Dati relativi alla protezione

Marca	ABB	
Tipo	50/51 - PR521	
Numero di poli	3 x 630	
Taglia	630	[A]
Potere di interruzione	25	[kA]
Corrente differenziale	---	[A]
I di intervento protezione	---	[A]

Parametri elettrici relativi al circuito in considerazione

I _k max fondo linea		5 839	[A]
I _{gt} fase - protezione fondo linea		---	[A]
I ² t max inizio linea / K ² S ² fase	8 194 036	/	21 160 000 [A ² S]
I ² t max inizio linea / K ² S ² neutro	---	/	---
I ² t max inizio linea / K ² S ² protezione	---	/	---
Corrente di impiego I _b		19	[A]
Corrente regolata I _r		24	[A]
Portata del cavo I _z		154	[A]
Corrente di funzionamento I _f		31	[A]
Valore di 1,45 I _z		223	[A]
Caduta di tensione		0,88	[%]
Lunghezza max protetta		---	[m]

Considerazioni finali

Verifica I _k <= P.d.l.	SI
Verifica caduta di tensione	SI
Verifica Contatti indiretti	SI
Verifica I intervento <= I _k	SI
Verifica I _n <= Taglia	SI
Verifica sovraccarico	SI
Verifica Temperatura cavo	SI
Verifica I ² t <= K ² S ²	SI

Committente:	TINTORETTO s.r.l.
Indirizzo:	via Vittori, 20
Città:	48018 Faenza (RA)
	CALCOLI E VERIFICHE

Scheda riepilogativa riguardante i dati del circuito: TR1

Circuito: TRAF0 CAMPO FOTOVOLTAICO 1-5

Dati generali relativi al Quadro: TRAF0 SOTTOCAMPO 1-5

Sistema di distribuzione in relazione allo stato del neutro	TN-S	
Tensione di esercizio nominale a vuoto	800	[V]
Corrente di cortocircuito Icc massima presunta	10,76	[kA]
Caduta di tensione percentuale massima ammissibile	4	[%]

Dati relativi al circuito di alimentazione dell'utenza

Sigla	TR1	
Sezione	3(3x1x240)+(2x240)+(1PE240)	[mm ²]
Lunghezza	5	[m]
Sigla cavo armonizzata	ARG7R	

Dati relativi alla protezione

Marca	---	
Tipo	---	
Numero di poli	---	
Taglia	---	[A]
Potere di interruzione	---	[kA]
Corrente differenziale	---	[A]
I di intervento protezione	3 555	[A]

Parametri elettrici relativi al circuito in considerazione

I _k max fondo linea		10 722	[A]
I _{gt} fase - protezione fondo linea		9 857	[A]
I ² t max inizio linea / K ² S ² fase	52 139 901 /	487 526 400	[A ² S]
I ² t max inizio linea / K ² S ² neutro	52 139 901 /	487 526 400	[A ² S]
I ² t max inizio linea / K ² S ² protezione	52 139 901 /	748 569 600	[A ² S]
Corrente di impiego I _b		722	[A]
Corrente regolata I _r		900	[A]
Portata del cavo I _z		1 420	[A]
Corrente di funzionamento I _f		1 170	[A]
Valore di 1,45 I _z		2 060	[A]
Caduta di tensione		0,04	[%]
Lunghezza max protetta		0	[m]

Considerazioni finali

Verifica I _k <= P.d.l.	SI
Verifica caduta di tensione	SI
Verifica Contatti indiretti	SI
Verifica I intervento <= I _k	SI
Verifica I _n <= Taglia	SI
Verifica sovraccarico	SI
Verifica Temperatura cavo	SI
Verifica I ² t <= K ² S ²	SI

Committente:	TINTORETTO s.r.l.
Indirizzo:	via Vittori, 20
Città:	48018 Faenza (RA)
	CALCOLI E VERIFICHE

Scheda riepilogativa riguardante i dati del circuito: QGBT_SC1-5 C-0

Circuito: GENERALE BT SOTTOCAMPO 1-5

Dati generali relativi al Quadro: QUADRO GENERALE BT SOTTOCAMPO 1-5

Sistema di distribuzione in relazione allo stato del neutro	TN-S	
Tensione di esercizio nominale a vuoto	800	[V]
Corrente di cortocircuito Icc massima presunta	10,72	[kA]
Caduta di tensione percentuale massima ammissibile	4	[%]

Dati relativi al circuito di alimentazione dell'utenza

Sigla	QGBT_SC1-5 C-0	
Sezione	---	[mm ²]
Lunghezza	---	[m]
Sigla cavo armonizzata	---	

Dati relativi alla protezione

Marca	ABB	
Tipo	S7 S1250 PR211 - LI+RD2	
Numero di poli	4 x 1 250	
Taglia	1 250	[A]
Potere di interruzione	20	[kA]
Corrente differenziale	0,5 - Cl. A	[A]
I di intervento protezione	1	[A]

Parametri elettrici relativi al circuito in considerazione

I _k max fondo linea	10 721	[A]
I _{gt} fase - protezione fondo linea	9 854	[A]
I ² t max inizio linea / K ² S ² fase	---	[A ² S]
I ² t max inizio linea / K ² S ² neutro	---	[A ² S]
I ² t max inizio linea / K ² S ² protezione	---	[A ² S]
Corrente di impiego I _b	722	[A]
Corrente regolata I _r	900	[A]
Portata del cavo I _z	---	[A]
Corrente di funzionamento I _f	1 170	[A]
Valore di 1,45 I _z	---	[A]
Caduta di tensione	0,05	[%]
Lunghezza max protetta	---	[m]

Considerazioni finali

Verifica I _k <= P.d.l.	SI
Verifica caduta di tensione	SI
Verifica Contatti indiretti	SI
Verifica I intervento <= I _k	SI
Verifica I _n <= Taglia	SI
Verifica sovraccarico	SI
Verifica Temperatura cavo	SI
Verifica I ² t <= K ² S ²	SI

Committente:	TINTORETTO s.r.l.
Indirizzo:	via Vittori, 20
Città:	48018 Faenza (RA)
	CALCOLI E VERIFICHE

Scheda riepilogativa riguardante i dati del circuito: QGBT_SC1-5 C-1

Circuito: INVERTER FOTOVOLTAICO 1

Dati generali relativi al Quadro: QUADRO GENERALE BT SOTTOCAMPO 1-5

Sistema di distribuzione in relazione allo stato del neutro	TN-S	
Tensione di esercizio nominale a vuoto	800	[V]
Corrente di cortocircuito Icc massima presunta	10,72	[kA]
Caduta di tensione percentuale massima ammissibile	2,5	[%]

Dati relativi al circuito di alimentazione dell'utenza

Sigla	QGBT_SC1-5 C-1	
Sezione	4(1x120)+(1PE70)	[mm ²]
Lunghezza	200	[m]
Sigla cavo armonizzata	ARG7R	

Dati relativi alla protezione

Marca	ABB	
Tipo	T4V 250 F F+TMA 160	
Numero di poli	4 x 250	
Taglia	250	[A]
Potere di interruzione	20	[kA]
Corrente differenziale	1	[A]
I di intervento protezione	1	[A]

Parametri elettrici relativi al circuito in considerazione

I _k max fondo linea		5 464	[A]
I _{gt} fase - protezione fondo linea		1 838	[A]
I ² t max inizio linea / K ² S ² fase	862 247	/	121 881 600 [A ² S]
I ² t max inizio linea / K ² S ² neutro	855 919	/	121 881 600 [A ² S]
I ² t max inizio linea / K ² S ² protezione	851 252	/	63 680 400 [A ² S]
Corrente di impiego I _b		144	[A]
Corrente regolata I _r		160	[A]
Portata del cavo I _z		167	[A]
Corrente di funzionamento I _f		208	[A]
Valore di 1,45 I _z		242	[A]
Caduta di tensione		2,07	[%]
Lunghezza max protetta		242	[m]

Considerazioni finali

Verifica I _k <= P.d.l.	SI
Verifica caduta di tensione	SI
Verifica Contatti indiretti	SI
Verifica I intervento <= I _k	SI
Verifica I _n <= Taglia	SI
Verifica sovraccarico	SI
Verifica Temperatura cavo	SI
Verifica I ² t <= K ² S ²	SI

Committente:	TINTORETTO s.r.l.
Indirizzo:	via Vittori, 20
Città:	48018 Faenza (RA)
	CALCOLI E VERIFICHE

Scheda riepilogativa riguardante i dati del circuito: QGBT_SC1-5 C-2

Circuito: INVERTER FOTOVOLTAICO 2

Dati generali relativi al Quadro: QUADRO GENERALE BT SOTTOCAMPO 1-5

Sistema di distribuzione in relazione allo stato del neutro	TN-S	
Tensione di esercizio nominale a vuoto	800	[V]
Corrente di cortocircuito Icc massima presunta	10,72	[kA]
Caduta di tensione percentuale massima ammissibile	2,5	[%]

Dati relativi al circuito di alimentazione dell'utenza

Sigla	QGBT_SC1-5 C-2	
Sezione	4(1x120)+(1PE70)	[mm ²]
Lunghezza	200	[m]
Sigla cavo armonizzata	ARG7R	

Dati relativi alla protezione

Marca	ABB	
Tipo	T4V 250 F F+TMA 160	
Numero di poli	4 x 250	
Taglia	250	[A]
Potere di interruzione	20	[kA]
Corrente differenziale	1	[A]
I di intervento protezione	1	[A]

Parametri elettrici relativi al circuito in considerazione

I _k max fondo linea		5 464	[A]
I _{gt} fase - protezione fondo linea		1 838	[A]
I ² t max inizio linea / K ² S ² fase	862 247	/	121 881 600 [A ² S]
I ² t max inizio linea / K ² S ² neutro	855 919	/	121 881 600 [A ² S]
I ² t max inizio linea / K ² S ² protezione	851 252	/	63 680 400 [A ² S]
Corrente di impiego I _b		144	[A]
Corrente regolata I _r		160	[A]
Portata del cavo I _z		167	[A]
Corrente di funzionamento I _f		208	[A]
Valore di 1,45 I _z		242	[A]
Caduta di tensione		2,07	[%]
Lunghezza max protetta		242	[m]

Considerazioni finali

Verifica I _k <= P.d.l.	SI
Verifica caduta di tensione	SI
Verifica Contatti indiretti	SI
Verifica I intervento <= I _k	SI
Verifica I _n <= Taglia	SI
Verifica sovraccarico	SI
Verifica Temperatura cavo	SI
Verifica I ² t <= K ² S ²	SI

Committente:	TINTORETTO s.r.l.
Indirizzo:	via Vittori, 20
Città:	48018 Faenza (RA)
	CALCOLI E VERIFICHE

Scheda riepilogativa riguardante i dati del circuito: QGBT_SC1-5 C-3

Circuito: INVERTER FOTOVOLTAICO 3

Dati generali relativi al Quadro: QUADRO GENERALE BT SOTTOCAMPO 1-5

Sistema di distribuzione in relazione allo stato del neutro	TN-S	
Tensione di esercizio nominale a vuoto	800	[V]
Corrente di cortocircuito Icc massima presunta	10,72	[kA]
Caduta di tensione percentuale massima ammissibile	2,5	[%]

Dati relativi al circuito di alimentazione dell'utenza

Sigla	QGBT_SC1-5 C-3	
Sezione	4(1x120)+(1PE70)	[mm ²]
Lunghezza	200	[m]
Sigla cavo armonizzata	ARG7R	

Dati relativi alla protezione

Marca	ABB	
Tipo	T4V 250 F F+TMA 160	
Numero di poli	4 x 250	
Taglia	250	[A]
Potere di interruzione	20	[kA]
Corrente differenziale	1	[A]
I di intervento protezione	1	[A]

Parametri elettrici relativi al circuito in considerazione

I _k max fondo linea		5 464	[A]
I _{gt} fase - protezione fondo linea		1 838	[A]
I ² t max inizio linea / K ² S ² fase	862 247	/	121 881 600 [A ² S]
I ² t max inizio linea / K ² S ² neutro	855 919	/	121 881 600 [A ² S]
I ² t max inizio linea / K ² S ² protezione	851 252	/	63 680 400 [A ² S]
Corrente di impiego I _b		144	[A]
Corrente regolata I _r		160	[A]
Portata del cavo I _z		167	[A]
Corrente di funzionamento I _f		208	[A]
Valore di 1,45 I _z		242	[A]
Caduta di tensione		2,07	[%]
Lunghezza max protetta		242	[m]

Considerazioni finali

Verifica I _k <= P.d.l.	SI
Verifica caduta di tensione	SI
Verifica Contatti indiretti	SI
Verifica I intervento <= I _k	SI
Verifica I _n <= Taglia	SI
Verifica sovraccarico	SI
Verifica Temperatura cavo	SI
Verifica I ² t <= K ² S ²	SI

Committente:	TINTORETTO s.r.l.
Indirizzo:	via Vittori, 20
Città:	48018 Faenza (RA)
	CALCOLI E VERIFICHE

Scheda riepilogativa riguardante i dati del circuito: QGBT_SC1-5 C-4

Circuito: INVERTER FOTOVOLTAICO 4

Dati generali relativi al Quadro: QUADRO GENERALE BT SOTTOCAMPO 1-5

Sistema di distribuzione in relazione allo stato del neutro	TN-S	
Tensione di esercizio nominale a vuoto	800	[V]
Corrente di cortocircuito I _{cc} massima presunta	10,72	[kA]
Caduta di tensione percentuale massima ammissibile	2,5	[%]

Dati relativi al circuito di alimentazione dell'utenza

Sigla	QGBT_SC1-5 C-4	
Sezione	4(1x120)+(1PE70)	[mm ²]
Lunghezza	200	[m]
Sigla cavo armonizzata	ARG7R	

Dati relativi alla protezione

Marca	ABB	
Tipo	T4V 250 F F+TMA 160	
Numero di poli	4 x 250	
Taglia	250	[A]
Potere di interruzione	20	[kA]
Corrente differenziale	1	[A]
I di intervento protezione	1	[A]

Parametri elettrici relativi al circuito in considerazione

I _k max fondo linea		5 464	[A]
I _{gt} fase - protezione fondo linea		1 838	[A]
I ² t max inizio linea / K ² S ² fase	862 247	/	121 881 600 [A ² S]
I ² t max inizio linea / K ² S ² neutro	855 919	/	121 881 600 [A ² S]
I ² t max inizio linea / K ² S ² protezione	851 252	/	63 680 400 [A ² S]
Corrente di impiego I _b		144	[A]
Corrente regolata I _r		160	[A]
Portata del cavo I _z		167	[A]
Corrente di funzionamento I _f		208	[A]
Valore di 1,45 I _z		242	[A]
Caduta di tensione		2,07	[%]
Lunghezza max protetta		242	[m]

Considerazioni finali

Verifica I _k <= P.d.l.	SI
Verifica caduta di tensione	SI
Verifica Contatti indiretti	SI
Verifica I intervento <= I _k	SI
Verifica I _n <= Taglia	SI
Verifica sovraccarico	SI
Verifica Temperatura cavo	SI
Verifica I ² t <= K ² S ²	SI

Committente:	TINTORETTO s.r.l.
Indirizzo:	via Vittori, 20
Città:	48018 Faenza (RA)
	CALCOLI E VERIFICHE

Scheda riepilogativa riguardante i dati del circuito: QGBT_SC1-5 C-5

Circuito: INVERTER FOTOVOLTAICO 5

Dati generali relativi al Quadro: QUADRO GENERALE BT SOTTOCAMPO 1-5

Sistema di distribuzione in relazione allo stato del neutro	TN-S	
Tensione di esercizio nominale a vuoto	800	[V]
Corrente di cortocircuito Icc massima presunta	10,72	[kA]
Caduta di tensione percentuale massima ammissibile	2,5	[%]

Dati relativi al circuito di alimentazione dell'utenza

Sigla	QGBT_SC1-5 C-5	
Sezione	4(1x120)+(1PE70)	[mm ²]
Lunghezza	200	[m]
Sigla cavo armonizzata	ARG7R	

Dati relativi alla protezione

Marca	ABB	
Tipo	T4V 250 F F+TMA 160	
Numero di poli	4 x 250	
Taglia	250	[A]
Potere di interruzione	20	[kA]
Corrente differenziale	1	[A]
I di intervento protezione	1	[A]

Parametri elettrici relativi al circuito in considerazione

I _k max fondo linea		5 464	[A]
I _{gt} fase - protezione fondo linea		1 838	[A]
I ² t max inizio linea / K ² S ² fase	862 247	/	121 881 600 [A ² S]
I ² t max inizio linea / K ² S ² neutro	855 919	/	121 881 600 [A ² S]
I ² t max inizio linea / K ² S ² protezione	851 252	/	63 680 400 [A ² S]
Corrente di impiego I _b		144	[A]
Corrente regolata I _r		160	[A]
Portata del cavo I _z		167	[A]
Corrente di funzionamento I _f		208	[A]
Valore di 1,45 I _z		242	[A]
Caduta di tensione		2,07	[%]
Lunghezza max protetta		242	[m]

Considerazioni finali

Verifica I _k <= P.d.l.	SI
Verifica caduta di tensione	SI
Verifica Contatti indiretti	SI
Verifica I intervento <= I _k	SI
Verifica I _n <= Taglia	SI
Verifica sovraccarico	SI
Verifica Temperatura cavo	SI
Verifica I ² t <= K ² S ²	SI

Committente:	TINTORETTO s.r.l.
Indirizzo:	via Vittori, 20
Città:	48018 Faenza (RA)
	CALCOLI E VERIFICHE

Scheda riepilogativa riguardante i dati del circuito: QGBT_AUX_SN C-0

Circuito: GENERALE AUSILAIRI CAMPO 1

Dati generali relativi al Quadro: QUADRO GENERALE BT AUSILIARI - SEZIONE NORMALE

Sistema di distribuzione in relazione allo stato del neutro	TN-S	
Tensione di esercizio nominale a vuoto	400	[V]
Corrente di cortocircuito Icc massima presunta	2,37	[kA]
Caduta di tensione percentuale massima ammissibile	4	[%]

Dati relativi al circuito di alimentazione dell'utenza

Sigla	QGBT_AUX_SN C-0	
Sezione	---	[mm ²]
Lunghezza	---	[m]
Sigla cavo armonizzata	---	

Dati relativi alla protezione

Marca	ABB	
Tipo	T2B 160 TMD160 N/2	
Numero di poli	4 x 160	
Taglia	160	[A]
Potere di interruzione	16	[kA]
Corrente differenziale	---	[A]
I di intervento protezione	1 152	[A]

Parametri elettrici relativi al circuito in considerazione

I _k max fondo linea		2 367	[A]
I _{gt} fase - protezione fondo linea		2 038	[A]
I ² t max inizio linea / K ² S ² fase	---	/	[A ² S]
I ² t max inizio linea / K ² S ² neutro	---	/	[A ² S]
I ² t max inizio linea / K ² S ² protezione	---	/	[A ² S]
Corrente di impiego I _b		61	[A]
Corrente regolata I _r		140	[A]
Portata del cavo I _z		---	[A]
Corrente di funzionamento I _f		182	[A]
Valore di 1,45 I _z		---	[A]
Caduta di tensione		0,05	[%]
Lunghezza max protetta		---	[m]

Considerazioni finali

Verifica I _k <= P.d.l.	SI
Verifica caduta di tensione	SI
Verifica Contatti indiretti	SI
Verifica I intervento <= I _k	SI
Verifica I _n <= Taglia	SI
Verifica sovraccarico	SI
Verifica Temperatura cavo	SI
Verifica I ² t <= K ² S ²	SI

Committente:	TINTORETTO s.r.l.
Indirizzo:	via Vittori, 20
Città:	48018 Faenza (RA)
	CALCOLI E VERIFICHE

Scheda riepilogativa riguardante i dati del circuito: QGBT_AUX_SN C-1

Circuito: GENERALE PRESE FM CABINA CONSEGNA

Dati generali relativi al Quadro: QUADRO GENERALE BT AUSILIARI - SEZIONE NORMALE

Sistema di distribuzione in relazione allo stato del neutro	TN-S	
Tensione di esercizio nominale a vuoto	230	[V]
Corrente di cortocircuito Icc massima presunta	2,33	[kA]
Caduta di tensione percentuale massima ammissibile	4	[%]

Dati relativi al circuito di alimentazione dell'utenza

Sigla	QGBT_AUX_SN C-1	
Sezione	1(2x2,5)+(1PE2,5)	[mm ²]
Lunghezza	10	[m]
Sigla cavo armonizzata	FG16OR16/FG16R16 PE	

Dati relativi alla protezione

Marca	ABB	
Tipo	DS901L C16 AC30	
Numero di poli	2 x 16	
Taglia	16	[A]
Potere di interruzione	6	[kA]
Corrente differenziale	0,03 - Cl. AC	[A]
I di intervento protezione	0	[A]

Parametri elettrici relativi al circuito in considerazione

I _k max fondo linea		1 002	[A]
I _{gt} fase - protezione fondo linea		666	[A]
I ² t max inizio linea / K ² S ² fase	4 966 /	127 806	[A ² S]
I ² t max inizio linea / K ² S ² neutro	4 568 /	127 806	[A ² S]
I ² t max inizio linea / K ² S ² protezione	4 966 /	193 600	[A ² S]
Corrente di impiego I _b		14	[A]
Corrente regolata I _r		16	[A]
Portata del cavo I _z		26	[A]
Corrente di funzionamento I _f		21	[A]
Valore di 1,45 I _z		38	[A]
Caduta di tensione		1,18	[%]
Lunghezza max protetta		39	[m]

Considerazioni finali

Verifica I _k <= P.d.l.	SI
Verifica caduta di tensione	SI
Verifica Contatti indiretti	SI
Verifica I intervento <= I _k	SI
Verifica I _n <= Taglia	SI
Verifica sovraccarico	SI
Verifica Temperatura cavo	SI
Verifica I ² t <= K ² S ²	SI

Committente:	TINTORETTO s.r.l.
Indirizzo:	via Vittori, 20
Città:	48018 Faenza (RA)
	CALCOLI E VERIFICHE

Scheda riepilogativa riguardante i dati del circuito: QGBT_AUX_SN C-2

Circuito: GENERALE LUCE CABINA CONSEGNA

Dati generali relativi al Quadro: QUADRO GENERALE BT AUSILIARI - SEZIONE NORMALE

Sistema di distribuzione in relazione allo stato del neutro	TN-S	
Tensione di esercizio nominale a vuoto	230	[V]
Corrente di cortocircuito Icc massima presunta	2,33	[kA]
Caduta di tensione percentuale massima ammissibile	4	[%]

Dati relativi al circuito di alimentazione dell'utenza

Sigla	QGBT_AUX_SN C-2	
Sezione	1(2x1,5)+(1PE1,5)	[mm ²]
Lunghezza	10	[m]
Sigla cavo armonizzata	FG16OR16/FG16R16 PE	

Dati relativi alla protezione

Marca	ABB	
Tipo	DS901L C10 AC30	
Numero di poli	2 x 10	
Taglia	10	[A]
Potere di interruzione	6	[kA]
Corrente differenziale	0,03 - Cl. AC	[A]
I di intervento protezione	0	[A]

Parametri elettrici relativi al circuito in considerazione

I _k max fondo linea		689	[A]
I _{gt} fase - protezione fondo linea		446	[A]
I ² t max inizio linea / K ² S ² fase	4 034 /	46 010	[A ² S]
I ² t max inizio linea / K ² S ² neutro	3 600 /	46 010	[A ² S]
I ² t max inizio linea / K ² S ² protezione	4 034 /	69 696	[A ² S]
Corrente di impiego I _b		2,279	[A]
Corrente regolata I _r		10	[A]
Portata del cavo I _z		20	[A]
Corrente di funzionamento I _f		13	[A]
Valore di 1,45 I _z		29	[A]
Caduta di tensione		0,34	[%]
Lunghezza max protetta		157	[m]

Considerazioni finali

Verifica I _k <= P.d.l.	SI
Verifica caduta di tensione	SI
Verifica Contatti indiretti	SI
Verifica I intervento <= I _k	SI
Verifica I _n <= Taglia	SI
Verifica sovraccarico	SI
Verifica Temperatura cavo	SI
Verifica I ² t <= K ² S ²	SI

Committente:	TINTORETTO s.r.l.
Indirizzo:	via Vittori, 20
Città:	48018 Faenza (RA)
	CALCOLI E VERIFICHE

Scheda riepilogativa riguardante i dati del circuito: QGBT_AUX_SN C-3

Circuito: ILLUMINAZIONE DI SICUREZZA CABINA CONSEGNA

Dati generali relativi al Quadro: QUADRO GENERALE BT AUSILIARI - SEZIONE NORMALE

Sistema di distribuzione in relazione allo stato del neutro	TN-S	
Tensione di esercizio nominale a vuoto	230	[V]
Corrente di cortocircuito Icc massima presunta	2,33	[kA]
Caduta di tensione percentuale massima ammissibile	4	[%]

Dati relativi al circuito di alimentazione dell'utenza

Sigla	QGBT_AUX_SN C-3	
Sezione	1(2x1,5)+(1PE1,5)	[mm ²]
Lunghezza	10	[m]
Sigla cavo armonizzata	FG16OR16/FG16R16 PE	

Dati relativi alla protezione

Marca	ABB	
Tipo	DS901L C10 AC30	
Numero di poli	2 x 10	
Taglia	10	[A]
Potere di interruzione	6	[kA]
Corrente differenziale	0,03 - Cl. AC	[A]
I di intervento protezione	0	[A]

Parametri elettrici relativi al circuito in considerazione

I _k max fondo linea		689	[A]
I _{gt} fase - protezione fondo linea		446	[A]
I ² t max inizio linea / K ² S ² fase	4 034 /	46 010	[A ² S]
I ² t max inizio linea / K ² S ² neutro	3 600 /	46 010	[A ² S]
I ² t max inizio linea / K ² S ² protezione	4 034 /	69 696	[A ² S]
Corrente di impiego I _b		0,433	[A]
Corrente regolata I _r		10	[A]
Portata del cavo I _z		20	[A]
Corrente di funzionamento I _f		13	[A]
Valore di 1,45 I _z		29	[A]
Caduta di tensione		0,11	[%]
Lunghezza max protetta		834	[m]

Considerazioni finali

Verifica I _k <= P.d.l.	SI
Verifica caduta di tensione	SI
Verifica Contatti indiretti	SI
Verifica I intervento <= I _k	SI
Verifica I _n <= Taglia	SI
Verifica sovraccarico	SI
Verifica Temperatura cavo	SI
Verifica I ² t <= K ² S ²	SI

Committente:	TINTORETTO s.r.l.
Indirizzo:	via Vittori, 20
Città:	48018 Faenza (RA)
	CALCOLI E VERIFICHE

Scheda riepilogativa riguardante i dati del circuito: QGBT_AUX_SN C-4

Circuito: PARTENZA UPS 1

Dati generali relativi al Quadro: QUADRO GENERALE BT AUSILIARI - SEZIONE NORMALE

Sistema di distribuzione in relazione allo stato del neutro	TN-S	
Tensione di esercizio nominale a vuoto	400	[V]
Corrente di cortocircuito Icc massima presunta	2,37	[kA]
Caduta di tensione percentuale massima ammissibile	4	[%]

Dati relativi al circuito di alimentazione dell'utenza

Sigla	QGBT_AUX_SN C-4	
Sezione	1(5G4)	[mm ²]
Lunghezza	10	[m]
Sigla cavo armonizzata	FG16OR16	

Dati relativi alla protezione

Marca	ABB	
Tipo	S204 L+DDA204 A S	
Numero di poli	4 x 16	
Taglia	16	[A]
Potere di interruzione	6	[kA]
Corrente differenziale	0,3 - Cl. A S	[A]
I di intervento protezione	0	[A]

Parametri elettrici relativi al circuito in considerazione

I _k max fondo linea		1 778	[A]
I _{gt} fase - protezione fondo linea		933	[A]
I ² t max inizio linea / K ² S ² fase	7 019	/	327 184 [A ² S]
I ² t max inizio linea / K ² S ² neutro	6 616	/	327 184 [A ² S]
I ² t max inizio linea / K ² S ² protezione	6 895	/	327 184 [A ² S]
Corrente di impiego I _b		8,66	[A]
Corrente regolata I _r		16	[A]
Portata del cavo I _z		28	[A]
Corrente di funzionamento I _f		21	[A]
Valore di 1,45 I _z		41	[A]
Caduta di tensione		0,26	[%]
Lunghezza max protetta		222	[m]

Considerazioni finali

Verifica I _k <= P.d.l.	SI
Verifica caduta di tensione	SI
Verifica Contatti indiretti	SI
Verifica I intervento <= I _k	SI
Verifica I _n <= Taglia	SI
Verifica sovraccarico	SI
Verifica Temperatura cavo	SI
Verifica I ² t <= K ² S ²	SI

Committente:	TINTORETTO s.r.l.
Indirizzo:	via Vittori, 20
Città:	48018 Faenza (RA)
	CALCOLI E VERIFICHE

Scheda riepilogativa riguardante i dati del circuito: QGBT_AUX_SN C-5

Circuito: AUSILIARI CABINA SOTTOCAMPO 1-1

Dati generali relativi al Quadro: QUADRO GENERALE BT AUSILIARI - SEZIONE NORMALE

Sistema di distribuzione in relazione allo stato del neutro	TN-S	
Tensione di esercizio nominale a vuoto	400	[V]
Corrente di cortocircuito Icc massima presunta	2,37	[kA]
Caduta di tensione percentuale massima ammissibile	4	[%]

Dati relativi al circuito di alimentazione dell'utenza

Sigla	QGBT_AUX_SN C-5	
Sezione	1(5G35)	[mm ²]
Lunghezza	600	[m]
Sigla cavo armonizzata	FG16OR16	

Dati relativi alla protezione

Marca	ABB	
Tipo	S204 L+DDA204 A	
Numero di poli	4 x 25	
Taglia	25	[A]
Potere di interruzione	6	[kA]
Corrente differenziale	0,03 - Cl. A	[A]
I di intervento protezione	0	[A]

Parametri elettrici relativi al circuito in considerazione

I _k max fondo linea		581	[A]
I _{gt} fase - protezione fondo linea		203	[A]
I ² t max inizio linea / K ² S ² fase	9 358	/	25 050 025 [A ² S]
I ² t max inizio linea / K ² S ² neutro	8 824	/	25 050 025 [A ² S]
I ² t max inizio linea / K ² S ² protezione	9 173	/	25 050 025 [A ² S]
Corrente di impiego I _b		14	[A]
Corrente regolata I _r		25	[A]
Portata del cavo I _z		85	[A]
Corrente di funzionamento I _f		33	[A]
Valore di 1,45 I _z		123	[A]
Caduta di tensione		2,11	[%]
Lunghezza max protetta		1 161	[m]

Considerazioni finali

Verifica I _k <= P.d.l.	SI
Verifica caduta di tensione	SI
Verifica Contatti indiretti	SI
Verifica I intervento <= I _k	SI
Verifica I _n <= Taglia	SI
Verifica sovraccarico	SI
Verifica Temperatura cavo	SI
Verifica I ² t <= K ² S ²	SI

Committente:	TINTORETTO s.r.l.
Indirizzo:	via Vittori, 20
Città:	48018 Faenza (RA)
	CALCOLI E VERIFICHE

Scheda riepilogativa riguardante i dati del circuito: QGBT_AUX_SN C-6

Circuito: AUSILIARI CABINA SOTTOCAMPO 1-2

Dati generali relativi al Quadro: QUADRO GENERALE BT AUSILIARI - SEZIONE NORMALE

Sistema di distribuzione in relazione allo stato del neutro	TN-S	
Tensione di esercizio nominale a vuoto	400	[V]
Corrente di cortocircuito Icc massima presunta	2,37	[kA]
Caduta di tensione percentuale massima ammissibile	4	[%]

Dati relativi al circuito di alimentazione dell'utenza

Sigla	QGBT_AUX_SN C-6	
Sezione	1(5G35)	[mm ²]
Lunghezza	480	[m]
Sigla cavo armonizzata	FG16OR16	

Dati relativi alla protezione

Marca	ABB	
Tipo	S204 L+DDA204 A	
Numero di poli	4 x 25	
Taglia	25	[A]
Potere di interruzione	6	[kA]
Corrente differenziale	0,03 - Cl. A	[A]
I di intervento protezione	0	[A]

Parametri elettrici relativi al circuito in considerazione

I _k max fondo linea		695	[A]
I _{gt} fase - protezione fondo linea		249	[A]
I ² t max inizio linea / K ² S ² fase	9 358	/	25 050 025 [A ² S]
I ² t max inizio linea / K ² S ² neutro	8 824	/	25 050 025 [A ² S]
I ² t max inizio linea / K ² S ² protezione	9 173	/	25 050 025 [A ² S]
Corrente di impiego I _b		14	[A]
Corrente regolata I _r		25	[A]
Portata del cavo I _z		85	[A]
Corrente di funzionamento I _f		33	[A]
Valore di 1,45 I _z		123	[A]
Caduta di tensione		1,71	[%]
Lunghezza max protetta		1 161	[m]

Considerazioni finali

Verifica I _k <= P.d.l.	SI
Verifica caduta di tensione	SI
Verifica Contatti indiretti	SI
Verifica I intervento <= I _k	SI
Verifica I _n <= Taglia	SI
Verifica sovraccarico	SI
Verifica Temperatura cavo	SI
Verifica I ² t <= K ² S ²	SI

Committente:	TINTORETTO s.r.l.
Indirizzo:	via Vittori, 20
Città:	48018 Faenza (RA)
	CALCOLI E VERIFICHE

Scheda riepilogativa riguardante i dati del circuito: QGBT_AUX_SN C-7

Circuito: AUSILIARI CABINA SOTTOCAMPO 1-3

Dati generali relativi al Quadro: QUADRO GENERALE BT AUSILIARI - SEZIONE NORMALE

Sistema di distribuzione in relazione allo stato del neutro	TN-S	
Tensione di esercizio nominale a vuoto	400	[V]
Corrente di cortocircuito Icc massima presunta	2,37	[kA]
Caduta di tensione percentuale massima ammissibile	4	[%]

Dati relativi al circuito di alimentazione dell'utenza

Sigla	QGBT_AUX_SN C-7	
Sezione	1(5G35)	[mm ²]
Lunghezza	640	[m]
Sigla cavo armonizzata	FG16OR16	

Dati relativi alla protezione

Marca	ABB	
Tipo	S204 L+DDA204 A	
Numero di poli	4 x 25	
Taglia	25	[A]
Potere di interruzione	6	[kA]
Corrente differenziale	0,03 - Cl. A	[A]
I di intervento protezione	0	[A]

Parametri elettrici relativi al circuito in considerazione

I _k max fondo linea		551	[A]
I _{gt} fase - protezione fondo linea		191	[A]
I ² t max inizio linea / K ² S ² fase	9 358 /	25 050 025	[A ² S]
I ² t max inizio linea / K ² S ² neutro	8 824 /	25 050 025	[A ² S]
I ² t max inizio linea / K ² S ² protezione	9 173 /	25 050 025	[A ² S]
Corrente di impiego I _b		14	[A]
Corrente regolata I _r		25	[A]
Portata del cavo I _z		85	[A]
Corrente di funzionamento I _f		33	[A]
Valore di 1,45 I _z		123	[A]
Caduta di tensione		2,25	[%]
Lunghezza max protetta		1 161	[m]

Considerazioni finali

Verifica I _k <= P.d.l.	SI
Verifica caduta di tensione	SI
Verifica Contatti indiretti	SI
Verifica I intervento <= I _k	SI
Verifica I _n <= Taglia	SI
Verifica sovraccarico	SI
Verifica Temperatura cavo	SI
Verifica I ² t <= K ² S ²	SI

Committente:	TINTORETTO s.r.l.
Indirizzo:	via Vittori, 20
Città:	48018 Faenza (RA)
	CALCOLI E VERIFICHE

Scheda riepilogativa riguardante i dati del circuito: QGBT_AUX_SN C-8

Circuito: AUSILIARI CABINA SOTTOCAMPO 1-4

Dati generali relativi al Quadro: QUADRO GENERALE BT AUSILIARI - SEZIONE NORMALE

Sistema di distribuzione in relazione allo stato del neutro	TN-S	
Tensione di esercizio nominale a vuoto	400	[V]
Corrente di cortocircuito Icc massima presunta	2,37	[kA]
Caduta di tensione percentuale massima ammissibile	4	[%]

Dati relativi al circuito di alimentazione dell'utenza

Sigla	QGBT_AUX_SN C-8	
Sezione	1(5G25)	[mm ²]
Lunghezza	350	[m]
Sigla cavo armonizzata	FG16OR16	

Dati relativi alla protezione

Marca	ABB	
Tipo	S204 L+DDA204 A	
Numero di poli	4 x 25	
Taglia	25	[A]
Potere di interruzione	6	[kA]
Corrente differenziale	0,03 - Cl. A	[A]
I di intervento protezione	0	[A]

Parametri elettrici relativi al circuito in considerazione

I _k max fondo linea		693	[A]
I _{gt} fase - protezione fondo linea		247	[A]
I ² t max inizio linea / K ² S ² fase	9 358 /	12 780 625	[A ² S]
I ² t max inizio linea / K ² S ² neutro	8 824 /	12 780 625	[A ² S]
I ² t max inizio linea / K ² S ² protezione	9 173 /	12 780 625	[A ² S]
Corrente di impiego I _b		14	[A]
Corrente regolata I _r		25	[A]
Portata del cavo I _z		69	[A]
Corrente di funzionamento I _f		33	[A]
Valore di 1,45 I _z		100	[A]
Caduta di tensione		1,72	[%]
Lunghezza max protetta		840	[m]

Considerazioni finali

Verifica I _k <= P.d.l.	SI
Verifica caduta di tensione	SI
Verifica Contatti indiretti	SI
Verifica I intervento <= I _k	SI
Verifica I _n <= Taglia	SI
Verifica sovraccarico	SI
Verifica Temperatura cavo	SI
Verifica I ² t <= K ² S ²	SI

Committente:	TINTORETTO s.r.l.
Indirizzo:	via Vittori, 20
Città:	48018 Faenza (RA)
	CALCOLI E VERIFICHE

Scheda riepilogativa riguardante i dati del circuito: QGBT_AUX_SN C-9

Circuito: AUSILIARI CABINA SOTTOCAMPO 1-5

Dati generali relativi al Quadro: QUADRO GENERALE BT AUSILIARI - SEZIONE NORMALE

Sistema di distribuzione in relazione allo stato del neutro	TN-S	
Tensione di esercizio nominale a vuoto	400	[V]
Corrente di cortocircuito Icc massima presunta	2,37	[kA]
Caduta di tensione percentuale massima ammissibile	4	[%]

Dati relativi al circuito di alimentazione dell'utenza

Sigla	QGBT_AUX_SN C-9	
Sezione	1(5G10)	[mm ²]
Lunghezza	160	[m]
Sigla cavo armonizzata	FG16OR16	

Dati relativi alla protezione

Marca	ABB	
Tipo	S204 L+DDA204 A	
Numero di poli	4 x 25	
Taglia	25	[A]
Potere di interruzione	6	[kA]
Corrente differenziale	0,03 - Cl. A	[A]
I di intervento protezione	0	[A]

Parametri elettrici relativi al circuito in considerazione

I _k max fondo linea		639	[A]
I _{gt} fase - protezione fondo linea		222	[A]
I ² t max inizio linea / K ² S ² fase	9 358 /	2 044 900	[A ² S]
I ² t max inizio linea / K ² S ² neutro	8 824 /	2 044 900	[A ² S]
I ² t max inizio linea / K ² S ² protezione	9 173 /	2 044 900	[A ² S]
Corrente di impiego I _b		14	[A]
Corrente regolata I _r		25	[A]
Portata del cavo I _z		41	[A]
Corrente di funzionamento I _f		33	[A]
Valore di 1,45 I _z		59	[A]
Caduta di tensione		1,91	[%]
Lunghezza max protetta		344	[m]

Considerazioni finali

Verifica I _k <= P.d.l.	SI
Verifica caduta di tensione	SI
Verifica Contatti indiretti	SI
Verifica I intervento <= I _k	SI
Verifica I _n <= Taglia	SI
Verifica sovraccarico	SI
Verifica Temperatura cavo	SI
Verifica I ² t <= K ² S ²	SI

Committente:	TINTORETTO s.r.l.
Indirizzo:	via Vittori, 20
Città:	48018 Faenza (RA)
	CALCOLI E VERIFICHE

Scheda riepilogativa riguardante i dati del circuito:

Circuito:

Dati generali relativi al Quadro: UPS AUSILIARI CABINA

Sistema di distribuzione in relazione allo stato del neutro	TN-S	
Tensione di esercizio nominale a vuoto	400	[V]
Corrente di cortocircuito Icc massima presunta	1,78	[kA]
Caduta di tensione percentuale massima ammissibile	4	[%]

Dati relativi al circuito di alimentazione dell'utenza

Sigla		
Sezione	---	[mm ²]
Lunghezza	---	[m]
Sigla cavo armonizzata	---	

Dati relativi alla protezione

Marca	---	
Tipo	---	
Numero di poli	---	
Taglia	---	[A]
Potere di interruzione	---	[kA]
Corrente differenziale	0	[A]
I di intervento protezione	0	[A]

Parametri elettrici relativi al circuito in considerazione

I _k max fondo linea		1 778	[A]
I _{gt} fase - protezione fondo linea		933	[A]
I ² t max inizio linea / K ² S ² fase	---	/	[A ² S]
I ² t max inizio linea / K ² S ² neutro	---	/	[A ² S]
I ² t max inizio linea / K ² S ² protezione	---	/	[A ² S]
Corrente di impiego I _b		3,191	[A]
Corrente regolata I _r		16	[A]
Portata del cavo I _z		---	[A]
Corrente di funzionamento I _f		21	[A]
Valore di 1,45 I _z		---	[A]
Caduta di tensione		0,26	[%]
Lunghezza max protetta		---	[m]

Considerazioni finali

Verifica I _k <= P.d.l.	SI
Verifica caduta di tensione	SI
Verifica Contatti indiretti	SI
Verifica I intervento <= I _k	SI
Verifica I _n <= Taglia	SI
Verifica sovraccarico	SI
Verifica Temperatura cavo	SI
Verifica I ² t <= K ² S ²	SI

Committente:	TINTORETTO s.r.l.
Indirizzo:	via Vittori, 20
Città:	48018 Faenza (RA)
	CALCOLI E VERIFICHE

Scheda riepilogativa riguardante i dati del circuito: UPS_AUX C-0

Circuito:

Dati generali relativi al Quadro: UPS AUSILIARI CABINA

Sistema di distribuzione in relazione allo stato del neutro	TN-S	
Tensione di esercizio nominale a vuoto	400	[V]
Corrente di cortocircuito Icc massima presunta	1,78	[kA]
Caduta di tensione percentuale massima ammissibile	4	[%]

Dati relativi al circuito di alimentazione dell'utenza

Sigla	UPS_AUX C-0	
Sezione	1(5G4)	[mm ²]
Lunghezza	5	[m]
Sigla cavo armonizzata	FG16OR16	

Dati relativi alla protezione

Marca	---	
Tipo	---	
Numero di poli	---	
Taglia	---	[A]
Potere di interruzione	---	[kA]
Corrente differenziale	0	[A]
I di intervento protezione	0	[A]

Parametri elettrici relativi al circuito in considerazione

I _k max fondo linea		1 554	[A]
I _{gt} fase - protezione fondo linea		720	[A]
I ² t max inizio linea / K ² S ² fase	5 153 /	327 184	[A ² S]
I ² t max inizio linea / K ² S ² neutro	3 425 /	327 184	[A ² S]
I ² t max inizio linea / K ² S ² protezione	3 601 /	327 184	[A ² S]
Corrente di impiego I _b		3,191	[A]
Corrente regolata I _r		16	[A]
Portata del cavo I _z		28	[A]
Corrente di funzionamento I _f		21	[A]
Valore di 1,45 I _z		41	[A]
Caduta di tensione		0,29	[%]
Lunghezza max protetta		551	[m]

Considerazioni finali

Verifica I _k <= P.d.l.	SI
Verifica caduta di tensione	SI
Verifica Contatti indiretti	SI
Verifica I intervento <= I _k	SI
Verifica I _n <= Taglia	SI
Verifica sovraccarico	SI
Verifica Temperatura cavo	SI
Verifica I ² t <= K ² S ²	SI

Committente:	TINTORETTO s.r.l.
Indirizzo:	via Vittori, 20
Città:	48018 Faenza (RA)
	CALCOLI E VERIFICHE

Scheda riepilogativa riguardante i dati del circuito: QGBT_AUX_UPS C-0

Circuito: ARRIVO UPS

Dati generali relativi al Quadro: QUADRO GENERALE BT AUSILIARI - SEZIONE UPS

Sistema di distribuzione in relazione allo stato del neutro	TN-S	
Tensione di esercizio nominale a vuoto	400	[V]
Corrente di cortocircuito Icc massima presunta	1,55	[kA]
Caduta di tensione percentuale massima ammissibile	4	[%]

Dati relativi al circuito di alimentazione dell'utenza

Sigla	QGBT_AUX_UPS C-0	
Sezione	---	[mm ²]
Lunghezza	---	[m]
Sigla cavo armonizzata	---	

Dati relativi alla protezione

Marca	ABB	
Tipo	S204 L	
Numero di poli	4 x 10	
Taglia	10	[A]
Potere di interruzione	6	[kA]
Corrente differenziale	0	[A]
I di intervento protezione	0	[A]

Parametri elettrici relativi al circuito in considerazione

I _k max fondo linea		1 450	[A]
I _{gt} fase - protezione fondo linea		678	[A]
I ² t max inizio linea / K ² S ² fase	---	/	[A ² S]
I ² t max inizio linea / K ² S ² neutro	---	/	[A ² S]
I ² t max inizio linea / K ² S ² protezione	---	/	[A ² S]
Corrente di impiego I _b		3,191	[A]
Corrente regolata I _r		10	[A]
Portata del cavo I _z		---	[A]
Corrente di funzionamento I _f		13	[A]
Valore di 1,45 I _z		---	[A]
Caduta di tensione		0,31	[%]
Lunghezza max protetta		---	[m]

Considerazioni finali

Verifica I _k <= P.d.l.	SI
Verifica caduta di tensione	SI
Verifica Contatti indiretti	SI
Verifica I intervento <= I _k	SI
Verifica I _n <= Taglia	SI
Verifica sovraccarico	SI
Verifica Temperatura cavo	SI
Verifica I ² t <= K ² S ²	SI

Committente:	TINTORETTO s.r.l.
Indirizzo:	via Vittori, 20
Città:	48018 Faenza (RA)
	CALCOLI E VERIFICHE

Scheda riepilogativa riguardante i dati del circuito: QGBT_AUX_UPS C-1

Circuito: AUSILIARI QUADRO MT

Dati generali relativi al Quadro: QUADRO GENERALE BT AUSILIARI - SEZIONE UPS

Sistema di distribuzione in relazione allo stato del neutro	TN-S	
Tensione di esercizio nominale a vuoto	230	[V]
Corrente di cortocircuito Icc massima presunta	1,02	[kA]
Caduta di tensione percentuale massima ammissibile	4	[%]

Dati relativi al circuito di alimentazione dell'utenza

Sigla	QGBT_AUX_UPS C-1	
Sezione	1(3G1,5)	[mm ²]
Lunghezza	5	[m]
Sigla cavo armonizzata	FG16OR16	

Dati relativi alla protezione

Marca	ABB	
Tipo	DS201 L C10 A30	
Numero di poli	2 x 10	
Taglia	10	[A]
Potere di interruzione	6	[kA]
Corrente differenziale	0,03 - Cl. A	[A]
I di intervento protezione	0	[A]

Parametri elettrici relativi al circuito in considerazione

I _k max fondo linea		625	[A]
I _{gt} fase - protezione fondo linea		404	[A]
I ² t max inizio linea / K ² S ² fase	1 796	/	46 010 [A ² S]
I ² t max inizio linea / K ² S ² neutro	1 610	/	46 010 [A ² S]
I ² t max inizio linea / K ² S ² protezione	1 796	/	46 010 [A ² S]
Corrente di impiego I _b		0,912	[A]
Corrente regolata I _r		10	[A]
Portata del cavo I _z		18	[A]
Corrente di funzionamento I _f		13	[A]
Valore di 1,45 I _z		26	[A]
Caduta di tensione		0,37	[%]
Lunghezza max protetta		356	[m]

Considerazioni finali

Verifica I _k <= P.d.l.	SI
Verifica caduta di tensione	SI
Verifica Contatti indiretti	SI
Verifica I intervento <= I _k	SI
Verifica I _n <= Taglia	SI
Verifica sovraccarico	SI
Verifica Temperatura cavo	SI
Verifica I ² t <= K ² S ²	SI

Committente:	TINTORETTO s.r.l.
Indirizzo:	via Vittori, 20
Città:	48018 Faenza (RA)
	CALCOLI E VERIFICHE

Scheda riepilogativa riguardante i dati del circuito: QGBT_AUX_UPS C-2

Circuito: AUSILIARI QUADRO BT

Dati generali relativi al Quadro: QUADRO GENERALE BT AUSILIARI - SEZIONE UPS

Sistema di distribuzione in relazione allo stato del neutro	TN-S	
Tensione di esercizio nominale a vuoto	230	[V]
Corrente di cortocircuito Icc massima presunta	1,02	[kA]
Caduta di tensione percentuale massima ammissibile	4	[%]

Dati relativi al circuito di alimentazione dell'utenza

Sigla	QGBT_AUX_UPS C-2	
Sezione	1(3G1,5)	[mm ²]
Lunghezza	5	[m]
Sigla cavo armonizzata	FG16OR16	

Dati relativi alla protezione

Marca	ABB	
Tipo	DS201 L C10 A30	
Numero di poli	2 x 10	
Taglia	10	[A]
Potere di interruzione	6	[kA]
Corrente differenziale	0,03 - Cl. A	[A]
I di intervento protezione	0	[A]

Parametri elettrici relativi al circuito in considerazione

I _k max fondo linea		625	[A]
I _{gt} fase - protezione fondo linea		404	[A]
I ² t max inizio linea / K ² S ² fase	1 796	/	46 010 [A ² S]
I ² t max inizio linea / K ² S ² neutro	1 610	/	46 010 [A ² S]
I ² t max inizio linea / K ² S ² protezione	1 796	/	46 010 [A ² S]
Corrente di impiego I _b		0,912	[A]
Corrente regolata I _r		10	[A]
Portata del cavo I _z		18	[A]
Corrente di funzionamento I _f		13	[A]
Valore di 1,45 I _z		26	[A]
Caduta di tensione		0,37	[%]
Lunghezza max protetta		356	[m]

Considerazioni finali

Verifica I _k <= P.d.l.	SI
Verifica caduta di tensione	SI
Verifica Contatti indiretti	SI
Verifica I intervento <= I _k	SI
Verifica I _n <= Taglia	SI
Verifica sovraccarico	SI
Verifica Temperatura cavo	SI
Verifica I ² t <= K ² S ²	SI

Committente:	TINTORETTO s.r.l.
Indirizzo:	via Vittori, 20
Città:	48018 Faenza (RA)
	CALCOLI E VERIFICHE

Scheda riepilogativa riguardante i dati del circuito: QGBT_AUX_UPS C-3

Circuito: TVCC

Dati generali relativi al Quadro: QUADRO GENERALE BT AUSILIARI - SEZIONE UPS

Sistema di distribuzione in relazione allo stato del neutro	TN-S	
Tensione di esercizio nominale a vuoto	230	[V]
Corrente di cortocircuito Icc massima presunta	1,02	[kA]
Caduta di tensione percentuale massima ammissibile	4	[%]

Dati relativi al circuito di alimentazione dell'utenza

Sigla	QGBT_AUX_UPS C-3	
Sezione	1(3G1,5)	[mm ²]
Lunghezza	5	[m]
Sigla cavo armonizzata	FG16OR16	

Dati relativi alla protezione

Marca	ABB	
Tipo	DS201 L C10 A30	
Numero di poli	2 x 10	
Taglia	10	[A]
Potere di interruzione	6	[kA]
Corrente differenziale	0,03 - Cl. A	[A]
I di intervento protezione	0	[A]

Parametri elettrici relativi al circuito in considerazione

I _k max fondo linea		625	[A]
I _{gt} fase - protezione fondo linea		404	[A]
I ² t max inizio linea / K ² S ² fase	1 796	/	46 010 [A ² S]
I ² t max inizio linea / K ² S ² neutro	1 610	/	46 010 [A ² S]
I ² t max inizio linea / K ² S ² protezione	1 796	/	46 010 [A ² S]
Corrente di impiego I _b		2,279	[A]
Corrente regolata I _r		10	[A]
Portata del cavo I _z		18	[A]
Corrente di funzionamento I _f		13	[A]
Valore di 1,45 I _z		26	[A]
Caduta di tensione		0,47	[%]
Lunghezza max protetta		141	[m]

Considerazioni finali

Verifica I _k <= P.d.l.	SI
Verifica caduta di tensione	SI
Verifica Contatti indiretti	SI
Verifica I intervento <= I _k	SI
Verifica I _n <= Taglia	SI
Verifica sovraccarico	SI
Verifica Temperatura cavo	SI
Verifica I ² t <= K ² S ²	SI

Committente:	TINTORETTO s.r.l.
Indirizzo:	via Vittori, 20
Città:	48018 Faenza (RA)
	CALCOLI E VERIFICHE

Scheda riepilogativa riguardante i dati del circuito: QGBT_AUX_UPS C-4

Circuito: TELECONTROLLO IMPIANTO

Dati generali relativi al Quadro: QUADRO GENERALE BT AUSILIARI - SEZIONE UPS

Sistema di distribuzione in relazione allo stato del neutro	TN-S	
Tensione di esercizio nominale a vuoto	230	[V]
Corrente di cortocircuito Icc massima presunta	1,02	[kA]
Caduta di tensione percentuale massima ammissibile	4	[%]

Dati relativi al circuito di alimentazione dell'utenza

Sigla	QGBT_AUX_UPS C-4	
Sezione	1(3G1,5)	[mm ²]
Lunghezza	5	[m]
Sigla cavo armonizzata	FG16OR16	

Dati relativi alla protezione

Marca	ABB	
Tipo	DS201 L C10 A30	
Numero di poli	2 x 10	
Taglia	10	[A]
Potere di interruzione	6	[kA]
Corrente differenziale	0,03 - Cl. A	[A]
I di intervento protezione	0	[A]

Parametri elettrici relativi al circuito in considerazione

I _k max fondo linea		625	[A]
I _{gt} fase - protezione fondo linea		404	[A]
I ² t max inizio linea / K ² S ² fase	1 796	/	46 010 [A ² S]
I ² t max inizio linea / K ² S ² neutro	1 610	/	46 010 [A ² S]
I ² t max inizio linea / K ² S ² protezione	1 796	/	46 010 [A ² S]
Corrente di impiego I _b		2,279	[A]
Corrente regolata I _r		10	[A]
Portata del cavo I _z		18	[A]
Corrente di funzionamento I _f		13	[A]
Valore di 1,45 I _z		26	[A]
Caduta di tensione		0,47	[%]
Lunghezza max protetta		141	[m]

Considerazioni finali

Verifica I _k <= P.d.l.	SI
Verifica caduta di tensione	SI
Verifica Contatti indiretti	SI
Verifica I intervento <= I _k	SI
Verifica I _n <= Taglia	SI
Verifica sovraccarico	SI
Verifica Temperatura cavo	SI
Verifica I ² t <= K ² S ²	SI

Committente:	TINTORETTO s.r.l.
Indirizzo:	via Vittori, 20
Città:	48018 Faenza (RA)
	CALCOLI E VERIFICHE

Scheda riepilogativa riguardante i dati del circuito: QGBT_AUX_SN C-0

Circuito: GENERALE AUSILIARI CABINA 2

Dati generali relativi al Quadro: QUADRO GENERALE BT AUSILIARI - SEZIONE NORMALE

Sistema di distribuzione in relazione allo stato del neutro	TN-S	
Tensione di esercizio nominale a vuoto	400	[V]
Corrente di cortocircuito Icc massima presunta	0,58	[kA]
Caduta di tensione percentuale massima ammissibile	4	[%]

Dati relativi al circuito di alimentazione dell'utenza

Sigla	QGBT_AUX_SN C-0	
Sezione	---	[mm ²]
Lunghezza	---	[m]
Sigla cavo armonizzata	---	

Dati relativi alla protezione

Marca	ABB	
Tipo	S204 L	
Numero di poli	4 x 20	
Taglia	20	[A]
Potere di interruzione	6	[kA]
Corrente differenziale	0	[A]
I di intervento protezione	0	[A]

Parametri elettrici relativi al circuito in considerazione

I _k max fondo linea	573	[A]
I _{gt} fase - protezione fondo linea	202	[A]
I ² t max inizio linea / K ² S ² fase	---	[A ² S]
I ² t max inizio linea / K ² S ² neutro	---	[A ² S]
I ² t max inizio linea / K ² S ² protezione	---	[A ² S]
Corrente di impiego I _b	14	[A]
Corrente regolata I _r	20	[A]
Portata del cavo I _z	---	[A]
Corrente di funzionamento I _f	26	[A]
Valore di 1,45 I _z	---	[A]
Caduta di tensione	2,14	[%]
Lunghezza max protetta	---	[m]

Considerazioni finali

Verifica I _k <= P.d.l.	SI
Verifica caduta di tensione	SI
Verifica Contatti indiretti	SI
Verifica I intervento <= I _k	SI
Verifica I _n <= Taglia	SI
Verifica sovraccarico	SI
Verifica Temperatura cavo	SI
Verifica I ² t <= K ² S ²	SI

Committente:	TINTORETTO s.r.l.
Indirizzo:	via Vittori, 20
Città:	48018 Faenza (RA)
	CALCOLI E VERIFICHE

Scheda riepilogativa riguardante i dati del circuito: QGBT_AUX_SN C-1

Circuito: GENERALE PRESE FM CABINA

Dati generali relativi al Quadro: QUADRO GENERALE BT AUSILIARI - SEZIONE NORMALE

Sistema di distribuzione in relazione allo stato del neutro	TN-S	
Tensione di esercizio nominale a vuoto	230	[V]
Corrente di cortocircuito Icc massima presunta	0,31	[kA]
Caduta di tensione percentuale massima ammissibile	4	[%]

Dati relativi al circuito di alimentazione dell'utenza

Sigla	QGBT_AUX_SN C-1	
Sezione	1(2x2,5)+(1PE2,5)	[mm ²]
Lunghezza	10	[m]
Sigla cavo armonizzata	FG16OR16/FG16R16 PE	

Dati relativi alla protezione

Marca	ABB	
Tipo	DS901L C16 AC30	
Numero di poli	2 x 16	
Taglia	16	[A]
Potere di interruzione	6	[kA]
Corrente differenziale	0,03 - Cl. AC	[A]
I di intervento protezione	0	[A]

Parametri elettrici relativi al circuito in considerazione

I _k max fondo linea		255	[A]
I _{gt} fase - protezione fondo linea		163	[A]
I ² t max inizio linea / K ² S ² fase	587	/	127 806 [A ² S]
I ² t max inizio linea / K ² S ² neutro	568	/	127 806 [A ² S]
I ² t max inizio linea / K ² S ² protezione	587	/	193 600 [A ² S]
Corrente di impiego I _b		14	[A]
Corrente regolata I _r		16	[A]
Portata del cavo I _z		26	[A]
Corrente di funzionamento I _f		21	[A]
Valore di 1,45 I _z		38	[A]
Caduta di tensione		3,27	[%]
Lunghezza max protetta		18	[m]

Considerazioni finali

Verifica I _k <= P.d.l.	SI
Verifica caduta di tensione	SI
Verifica Contatti indiretti	SI
Verifica I intervento <= I _k	SI
Verifica I _n <= Taglia	SI
Verifica sovraccarico	SI
Verifica Temperatura cavo	SI
Verifica I ² t <= K ² S ²	SI

Committente:	TINTORETTO s.r.l.
Indirizzo:	via Vittori, 20
Città:	48018 Faenza (RA)
	CALCOLI E VERIFICHE

Scheda riepilogativa riguardante i dati del circuito: QGBT_AUX_SN C-2

Circuito: GENERALE LUCE CABINA

Dati generali relativi al Quadro: QUADRO GENERALE BT AUSILIARI - SEZIONE NORMALE

Sistema di distribuzione in relazione allo stato del neutro	TN-S	
Tensione di esercizio nominale a vuoto	230	[V]
Corrente di cortocircuito Icc massima presunta	0,31	[kA]
Caduta di tensione percentuale massima ammissibile	2,5	[%]

Dati relativi al circuito di alimentazione dell'utenza

Sigla	QGBT_AUX_SN C-2	
Sezione	1(2x1,5)+(1PE1,5)	[mm ²]
Lunghezza	10	[m]
Sigla cavo armonizzata	FG16OR16/FG16R16 PE	

Dati relativi alla protezione

Marca	ABB	
Tipo	DS901L C10 AC30	
Numero di poli	2 x 10	
Taglia	10	[A]
Potere di interruzione	6	[kA]
Corrente differenziale	0,03 - Cl. AC	[A]
I di intervento protezione	0	[A]

Parametri elettrici relativi al circuito in considerazione

I _k max fondo linea		227	[A]
I _{gt} fase - protezione fondo linea		145	[A]
I ² t max inizio linea / K ² S ² fase	460 /	46 010	[A ² S]
I ² t max inizio linea / K ² S ² neutro	438 /	46 010	[A ² S]
I ² t max inizio linea / K ² S ² protezione	460 /	69 696	[A ² S]
Corrente di impiego I _b		2,279	[A]
Corrente regolata I _r		10	[A]
Portata del cavo I _z		20	[A]
Corrente di funzionamento I _f		13	[A]
Valore di 1,45 I _z		29	[A]
Caduta di tensione		2,43	[%]
Lunghezza max protetta		13	[m]

Considerazioni finali

Verifica I _k <= P.d.l.	SI
Verifica caduta di tensione	SI
Verifica Contatti indiretti	SI
Verifica I intervento <= I _k	SI
Verifica I _n <= Taglia	SI
Verifica sovraccarico	SI
Verifica Temperatura cavo	SI
Verifica I ² t <= K ² S ²	SI

Committente:	TINTORETTO s.r.l.
Indirizzo:	via Vittori, 20
Città:	48018 Faenza (RA)
	CALCOLI E VERIFICHE

Scheda riepilogativa riguardante i dati del circuito: QGBT_AUX_SN C-3

Circuito: ILLUMINAZIONE DI SICUREZZA CABINA

Dati generali relativi al Quadro: QUADRO GENERALE BT AUSILIARI - SEZIONE NORMALE

Sistema di distribuzione in relazione allo stato del neutro	TN-S	
Tensione di esercizio nominale a vuoto	230	[V]
Corrente di cortocircuito Icc massima presunta	0,31	[kA]
Caduta di tensione percentuale massima ammissibile	2,5	[%]

Dati relativi al circuito di alimentazione dell'utenza

Sigla	QGBT_AUX_SN C-3	
Sezione	1(2x1,5)+(1PE1,5)	[mm ²]
Lunghezza	10	[m]
Sigla cavo armonizzata	FG16OR16/FG16R16 PE	

Dati relativi alla protezione

Marca	ABB	
Tipo	DS901L C10 AC30	
Numero di poli	2 x 10	
Taglia	10	[A]
Potere di interruzione	6	[kA]
Corrente differenziale	0,03 - Cl. AC	[A]
I di intervento protezione	0	[A]

Parametri elettrici relativi al circuito in considerazione

I _k max fondo linea		227	[A]
I _{gt} fase - protezione fondo linea		145	[A]
I ² t max inizio linea / K ² S ² fase	460 /	46 010	[A ² S]
I ² t max inizio linea / K ² S ² neutro	438 /	46 010	[A ² S]
I ² t max inizio linea / K ² S ² protezione	460 /	69 696	[A ² S]
Corrente di impiego I _b		0,433	[A]
Corrente regolata I _r		10	[A]
Portata del cavo I _z		20	[A]
Corrente di funzionamento I _f		13	[A]
Valore di 1,45 I _z		29	[A]
Caduta di tensione		2,2	[%]
Lunghezza max protetta		74	[m]

Considerazioni finali

Verifica I _k <= P.d.l.	SI
Verifica caduta di tensione	SI
Verifica Contatti indiretti	SI
Verifica I intervento <= I _k	SI
Verifica I _n <= Taglia	SI
Verifica sovraccarico	SI
Verifica Temperatura cavo	SI
Verifica I ² t <= K ² S ²	SI

Committente:	TINTORETTO s.r.l.
Indirizzo:	via Vittori, 20
Città:	48018 Faenza (RA)
	CALCOLI E VERIFICHE

Scheda riepilogativa riguardante i dati del circuito: QGBT_AUX_SN C-4

Circuito: PARTENZA UPS

Dati generali relativi al Quadro: QUADRO GENERALE BT AUSILIARI - SEZIONE NORMALE

Sistema di distribuzione in relazione allo stato del neutro	TN-S	
Tensione di esercizio nominale a vuoto	230	[V]
Corrente di cortocircuito Icc massima presunta	0,31	[kA]
Caduta di tensione percentuale massima ammissibile	4	[%]

Dati relativi al circuito di alimentazione dell'utenza

Sigla	QGBT_AUX_SN C-4	
Sezione	1(3G6)	[mm ²]
Lunghezza	10	[m]
Sigla cavo armonizzata	FG16OR16	

Dati relativi alla protezione

Marca	ABB	
Tipo	S201 Na L+DDA202 A S	
Numero di poli	2 x 16	
Taglia	16	[A]
Potere di interruzione	6	[kA]
Corrente differenziale	0,3 - Cl. A S	[A]
I di intervento protezione	0	[A]

Parametri elettrici relativi al circuito in considerazione

I _k max fondo linea		285	[A]
I _{gt} fase - protezione fondo linea		183	[A]
I ² t max inizio linea / K ² S ² fase	529 /	736 164	[A ² S]
I ² t max inizio linea / K ² S ² neutro	510 /	736 164	[A ² S]
I ² t max inizio linea / K ² S ² protezione	529 /	736 164	[A ² S]
Corrente di impiego I _b		6,495	[A]
Corrente regolata I _r		16	[A]
Portata del cavo I _z		41	[A]
Corrente di funzionamento I _f		21	[A]
Valore di 1,45 I _z		59	[A]
Caduta di tensione		2,36	[%]
Lunghezza max protetta		104	[m]

Considerazioni finali

Verifica I _k <= P.d.l.	SI
Verifica caduta di tensione	SI
Verifica Contatti indiretti	SI
Verifica I intervento <= I _k	SI
Verifica I _n <= Taglia	SI
Verifica sovraccarico	SI
Verifica Temperatura cavo	SI
Verifica I ² t <= K ² S ²	SI