

Regione Basilicata



Comune di Craco



Provincia di Matera

**PROGETTO PER LA REALIZZAZIONE
DI UN PARCO FOTOVOLTAICO PER LA PRODUZIONE DI ENERGIA ELETTRICA,
DELLE OPERE CONNESSE E DELLE INFRASTRUTTURE INDISPENSABILI
Località S.Eligio - Comune di Craco (MT)**

PROGETTO DEFINITIVO

**A6
RELAZIONE TECNICA delle
OPERE ARCHITETTONICHE**

Proponente



Rinnovabili Sud Due
Via Della Chimica, 103 - 85100 Potenza (PZ)

Formato

A4

Scala

-

Progettista

- Ing. Gaetano Cirone
- Ing. Domenico Bisaccia
- Ing. Adele Oliveto
- Geol. Emanuele Bonanno



Revisione	Descrizione	Data	Preparato	Controllato	Approvato
00	Prima emissione	28/09/2021	Ing. A. Oliveto	Ing. D. Bisaccia	Ing. G. Cirone

INDICE

1. PREMESSA	2
2. DESCRIZIONE DELLE OPERE DI PROGETTO	3
3. OPERE CIVILI	8
3.1. FABBRICATI	8
3.2. STRUTTURE DI SOSTEGNO DEI MODULI	11
3.3. VIABILITÀ.....	14
3.4. CAVIDOTTI	14
3.5. REGIMAZIONE IDRAULICA.....	15
3.6. RECINZIONI	16
3.7. IMPIANTI DI TRATTAMENTO DELLE ACQUE E VASCHE DI RACCOLTA.....	17

INDICE DELLE FIGURE

<i>Figura 1 – Inquadramento territoriale con localizzazione opere di progetto</i>	<i>3</i>
<i>Figura 2 – Localizzazione opere di progetto con area di impianto ed opere di connessione</i>	<i>3</i>
<i>Figura 3 – Particolare opere di progetto con legenda</i>	<i>4</i>
<i>Figura 4 – Layout impianto.....</i>	<i>5</i>
<i>Figura 5 - Vasca di fondazione in CAV</i>	<i>9</i>
<i>Figura 6 - Cabine in CAV</i>	<i>9</i>
<i>Figura 7 - Schema strutture di sostegno</i>	<i>11</i>
<i>Figura 8 – immagine rappresentativa della tipologia</i>	<i>12</i>
<i>Figura 9 - Sezione pannello fotovoltaico su supporto</i>	<i>13</i>
<i>Figura 10 – Stralcio Particolare costruttivo supporto</i>	<i>13</i>
<i>Figura 11 - Sezione tipo -viabilità interna</i>	<i>14</i>
<i>Figura 12 - Tipico posa cavidotto su terreno</i>	<i>15</i>
<i>Figura 13 - Tipico recinzione perimetrale area impianto di generazione</i>	<i>16</i>
<i>Figura 14 - Tipico recinzione perimetrale SE utente ed impianto di generazione</i>	<i>17</i>

INDICE DELLE TABELLE

<i>Tabella 1 - Dati società proponente</i>	<i>2</i>
--	----------

1. PREMESSA

Il presente elaborato descrive le caratteristiche tecniche delle opere architettoniche previste per la realizzazione del progetto di un impianto fotovoltaico e delle relative opere di connessione ed infrastrutture indispensabili da realizzarsi alla località S. Eligio (impianto fotovoltaico) nel Comune di Craco, in provincia di Matera (la Stazione Utente per la connessione alla rete sarà ubicata alla località Piane Carosiello).

Più nello specifico, il progetto riguarda la realizzazione un impianto per la produzione di energia elettrica da fonte rinnovabile con potenza complessiva pari a 19,99 MW; la sua giustificazione intrinseca sta nel fatto di promuovere e realizzare la produzione energetica ricavata da fonte rinnovabile, e quindi con il notevole vantaggio di non provocare emissioni (liquide o gassose) dannose per l'uomo e per l'ambiente.

La proponente è la società **Rinnovabili Sud Due S.r.l.**, una società di scopo che ha quale proprio oggetto sociale la costruzione e l'esercizio di impianti da fonte rinnovabile.

La **Rinnovabili Sud Due S.r.l.** fa parte del gruppo VSB (<https://www.vsb.energy/de/en/homepage/>), multinazionale tedesca attiva da oltre vent'anni, che ha installato nel mondo oltre 1 GW di impianti da fonte rinnovabile.

I dati della società proponente sono i seguenti:

Proponente:	Rinnovabili Sud Due S.r.l.
Sede legale:	Via della Chimica n. 103 - 85100 Potenza
P.IVA e C.F.:	02079470767
Pec:	rinnovabilisuddue@pec.it
Tel.:	0971 281981

Tabella 1 - Dati società proponente



2. DESCRIZIONE DELLE OPERE DI PROGETTO

L'impianto si sviluppa su un'area di circa 30 ettari complessivi nel territorio di Craco.

Nella zona non si rilevano caratteristiche naturalistiche di particolare rilievo; nelle immediate vicinanze del sito non ci sono centri abitati: lo stesso centro abitato di Craco Peschiera dista circa 7 Km dall'area di impianto di generazione.



Figura 1 – Inquadramento territoriale con localizzazione opere di progetto



Figura 2 – Localizzazione opere di progetto con area di impianto ed opere di connessione

Le opere di connessione alla rete, come da **STMG** proposta da Terna con preventivo di connessione – **Codice Pratica 202001520** - prevedono il collegamento in antenna a 150 kV su una nuova Stazione Elettrica (SE) di Smistamento della RTN a 150 kV da inserire in “entra – esce” alle linee a 150 kV della RTN “Rotonda – SE Pisticci” e “CP Pisticci – SE Tursi”, previa razionalizzazione delle linee afferenti alla SE RTN Pisticci, previsto da Piano di Sviluppo della rete Terna (intervento 509-P Riassetto Rete Nord Calabria), e previo potenziamento/rifacimento della linea RTN a 150 kV “Pisticci – Ferrandina – Salandra”.

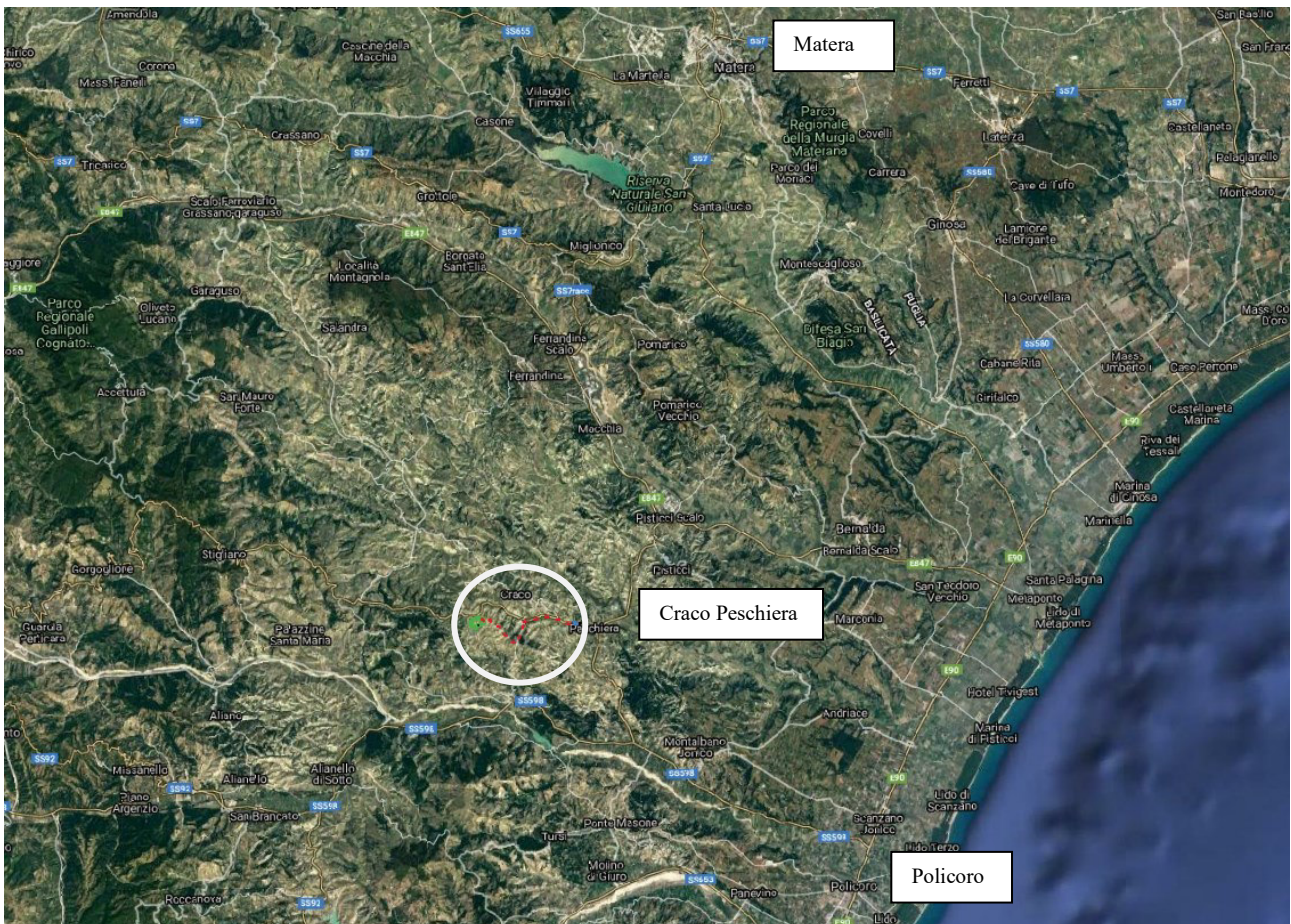

- | | | | | | |
|-------------------------------------|-------------------------------------|-------------------------------------|-------------------------------------|-------------------------------------|-----------------------------|
| <input checked="" type="checkbox"/> | <input checked="" type="checkbox"/> | Opere Impianto | <input checked="" type="checkbox"/> | <input checked="" type="checkbox"/> | Opere autorizzate/esistenti |
| <input checked="" type="checkbox"/> | <input checked="" type="checkbox"/> | Area impianto | <input checked="" type="checkbox"/> | <input checked="" type="checkbox"/> | SE Terna |
| <input checked="" type="checkbox"/> | <input checked="" type="checkbox"/> | Impianto di accumulo elettrochimico | <input checked="" type="checkbox"/> | <input checked="" type="checkbox"/> | Viabilità esistente |
| <input checked="" type="checkbox"/> | <input checked="" type="checkbox"/> | Accesso SE | | | |
| <input checked="" type="checkbox"/> | <input checked="" type="checkbox"/> | Cavidotto esterno in MT | | | |
| <input checked="" type="checkbox"/> | <input checked="" type="checkbox"/> | Cavidotto AT | | | |
| <input checked="" type="checkbox"/> | <input checked="" type="checkbox"/> | SE Utente | | | |

Figura 3 – Particolare opere di progetto con legenda

Catastalmente, l’area di intervento è censita al catasto terreni del Comune di Craco al foglio n. 36 particelle n° 2, 3 e 15 l’area di impianto, e al foglio n. 33 – particella n° 149 la stazione utente.

Si riporta di seguito uno stralcio del layout dell’impianto di generazione. I moduli sono stati disposti in modo da mantenere una fascia di rispetto di 15 m dai fossi e comunque al di fuori delle aree inondabili.



Figura 4 – Layout impianto

L'impianto fotovoltaico di progetto ha lo scopo di produrre energia elettrica da fonte rinnovabile tramite l'installazione di moduli fotovoltaici su supporti fissi, per una potenza complessiva di 19,99 MWp, con un'estensione dell'area di impianto pari a circa 30 ha.

Le caratteristiche principali dell'impianto sono le seguenti:

Estensione (ha)	Potenza (MW)	Rapporto ha / MW	Ubicazione impianto NCT
30	19,99	1,50	Foglio 36 (Craco)

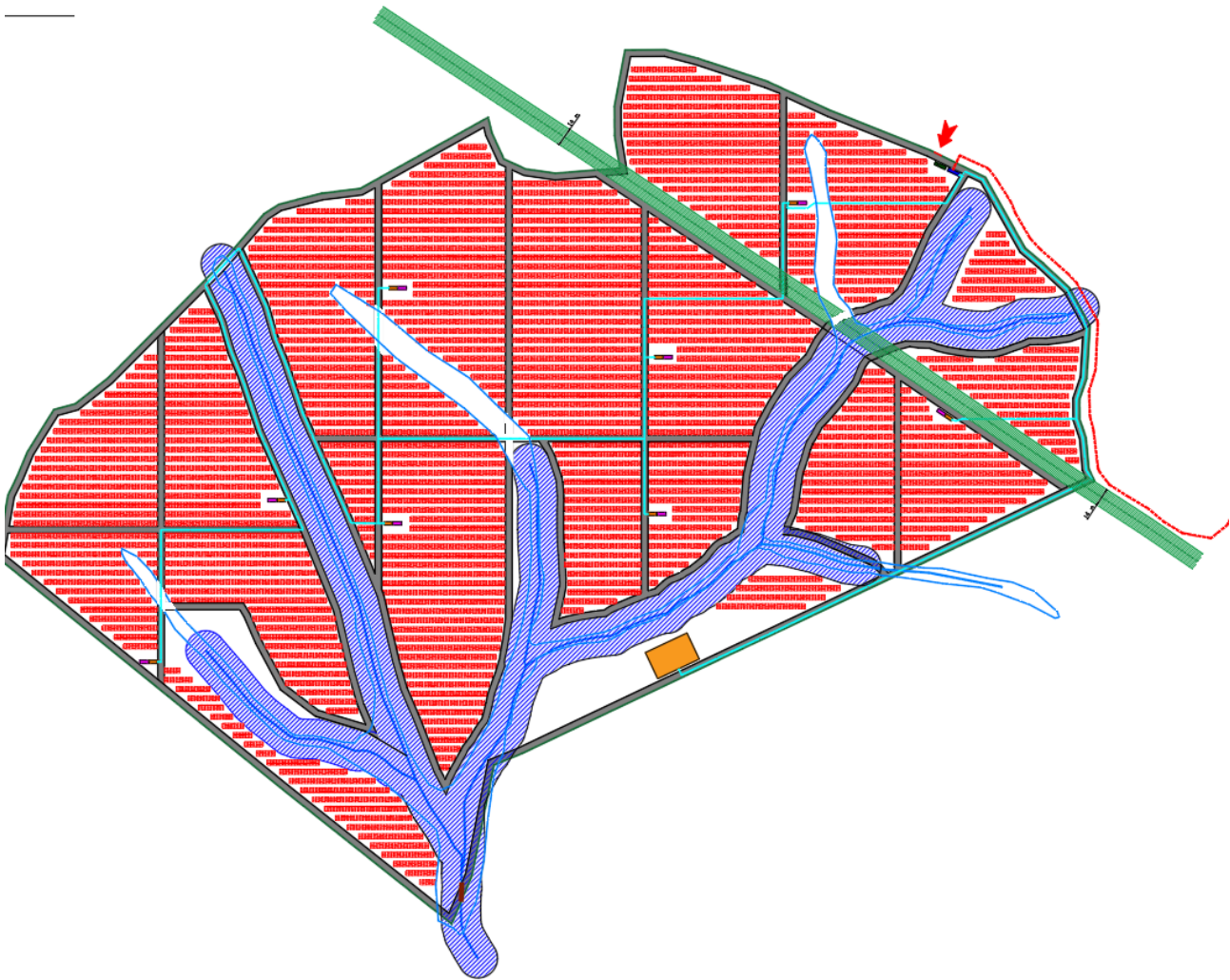
Più nello specifico, il generatore fotovoltaico, con potenza complessiva pari a 19,99 MW, sarà costituito da 34188 moduli fotovoltaici da 585 Wp.

Da un punto di vista elettrico, il sistema fotovoltaico all'interno dell'impianto è costituito da stringhe.

Una stringa è formata da 15 moduli collegati in serie, pertanto la tensione di stringa è data dalla somma delle tensioni a vuoto dei singoli moduli, mentre la corrente di stringa coincide con la corrente del singolo modulo.

Moduli per stringa	Vmp (V)	Imp (A) - STC	Tensione stringa
17	44.22	13.23	751.74 V

L'energia prodotta dai moduli fotovoltaici, raggruppati in stringhe (ovvero gruppi di 17 moduli collegati in serie tra loro, con tensione massima di stringa pari a circa 751 V), viene prima raccolta all'interno dei quadri di stringa, e da questi viene poi trasferita all'interno delle cabine di conversione e quindi successivamente nelle cabine trafo dove avviene l'innalzamento di tensione sino a 30 kV.

L'impianto verrà organizzato per sottocampi.

Si precisa inoltre che in fase di progettazione esecutiva si potrà adottare una configurazione differente fermo restando la potenza complessiva dell'impianto.

Dalle stringhe, l'energia prodotta viene trasportata nella **Cabina di Raccolta (CdR)**, posizionata all'interno dell'impianto.

In estrema sintesi l'impianto sarà composto da:

- a. 34188 moduli fotovoltaici** in silicio monocristallino (collettori solari) di potenza massima unitaria pari a 585 Wp, installati su strutture di tipo fisso
- b. 8 cabine prefabbricate** contenenti il gruppo conversione (inverter);
- c. 8 cabine prefabbricate** contenenti il gruppo trasformazione;
- d. Una Cabina di Raccolta (CdR)**, in cui viene raccolta tutta l'energia prodotta dall'impianto;
- e. 1 locale guardiania;**
- f. Cavidotti media tensione interni** per il trasporto dell'energia elettrica dalle cabine di trasformazione dai vari sottocampi alla Cabina di raccolta;

- g. Cavidotto media tensione esterno**, per il trasporto dell'energia dalla *Cabina di Raccolta* sino alla Sottostazione Elettrica Utente (SE utente) 30/150 kV, che sarà realizzata nei pressi della futura stazione di smistamento Terna.
- h. Impianti ausiliari** (illuminazione, moonitoraggio e controllo, sistema di allarme antiintrusione e videosorveglianza, sistemi di allarme antincendio).
- i. Una Sottostazione Elettrica Utente** in cui avviene la raccolta dell'energia prodotta (in MT a 30 kV), la trasformazione di tensione (30/150 kV) e la consegna (in AT a 150 kV). In essa sarà installato il trasformatore elevatore di Tensione 30/150 Kv.
- j. Impianto di accumulo elettrochimico** delle Potenza di **4 MW** e capacità **10 MWh**. L'impianto verrà realizzato nell'area dell'impianto di generazione; si rimanda al capitolo specifico per una descrizione dettagliata delle opere;
- k. Cavidotto AT** di collegamento allo stallo del futuro ampliamento della SE Terna.

Le opere civili necessarie per la realizzazione del parco fotovoltaico saranno descritte nei paragrafi successivi.



3. OPERE CIVILI

La realizzazione del progetto proposto richiederà l'esecuzione di alcune opere civili, quali le opere di recinzione, le opere di basamento delle cabine/prefabbricati/shelter, accessi, cunicoli per cavi, ecc.

Per quanto riguarda l'impianto nel senso stretto del termine, invece, le strutture di sostegno dei moduli fotovoltaici non richiederanno particolari opere civili, in quanto la struttura di sostegno dei moduli fotovoltaici sarà ancorata a terra mediante pali battuti fino a profondità idonee, pari ad almeno 3 m.

Ad opere di realizzazione dell'impianto ultimate, i terreni eventualmente interessati dall'occupazione temporanea dei mezzi d'opera o dal deposito provvisorio dei materiali di risulta o di quelli necessari alle varie lavorazioni, saranno ripristinati.

3.1. FABBRICATI

I fabbricati/manufatti cabina si rendono necessari per alloggiare alcuni componenti elettrici che, per loro natura e costituzione non possono stare all'esterno, quali inverter, trasformatori, quadri elettrici.

L'area su cui verranno realizzati sarà dapprima scoticata e livellata asportando un idoneo spessore di materiale vegetale (variabile dai 30 agli 50 cm); lo stesso verrà temporaneamente accatastato e successivamente riutilizzato in parte in sito per la risistemazione (ripristini e rinterrì) delle aree adiacenti la nuova sottostazione, che potranno essere finite "a verde".

Dopo lo scotico del terreno saranno effettuati gli scavi ed i riporti fino alla quota di imposta delle fondazioni.

Area impianto di generazione

Nell'area dell'impianto di generazione verranno installati i seguenti manufatti prefabbricati in C.A.V (cemento armato vibrato):

- cabine di trasformazione;
- cabine di conversione (inverter);
- cabina per la guardiania;
- cabina di raccolta;

I prefabbricati in c.a.v. (cemento armato vibrato) sono strutture monolitiche a comportamento scatolare; sono realizzati con un processo di costruzione che permette un'ampia versatilità di soluzioni per ogni tipo di esigenza di installazione. Le caratteristiche costruttive, garantendo un'elevata resistenza al carico dei pavimenti, permettono anche la movimentazione ed il trasporto dei manufatti completi delle apparecchiature.

Le pareti avranno spessore minimo pari ad 8 cm, ed il tetto, di spessore minimo pari a 12 cm, sarà a corpo unico con la struttura del chiosco, e sarà impermeabilizzato con guaina bituminosa in poliestere applicata a caldo. Esso verrà armato con doppia rete e calcolato per un carico accidentale distribuito pari 300 Kg/mq.

Il pavimento, di spessore minimo pari 10 cm, verrà calcolato per sopportare un carico accidentale (costituito dalle apparecchiature e dal personale che effettuerà le manutenzioni) uniformemente distribuito di 600 kg/mq + 3000 Kg concentrati in mezzeria. Il peso dell'intero manufatto è di circa 3000 kg/ml.

Le vasche di fondazione in CAV sono realizzate in monoblocco in modo da creare una vasca stagna sottostante tutto il locale. Esse hanno altezza esterna compresa tra 60 - 90 cm., altezza interna 50 o 75 cm. e pareti spessore 15 cm, sono fornite complete di fori a frattura prestabilita con flange stagne in pvc per il passaggio dei cavi sui quattro lati.

Il progetto standard delle strutture verrà elaborato in conformità alle prescrizioni alle Norme Tecniche per le Costruzioni NTC2018.

Si riporta di seguito degli esempi di cabine in CAV.



Figura 5 - Vasca di fondazione in CAV



Figura 6 - Cabine in CAV

Si precisa che in fase di progettazione esecutiva potranno essere adottate soluzioni differenti in merito alla tipologia delle cabine. Ad es. Shelter anziché cabine in CAV. La cabina tipo shelter, interamente prefabbricata, verrà realizzata mediante l'utilizzo di idonei profilati ad uso strutturale (ad es. profilati di acciaio, lamiera grecata, etc.), completi di idoneo e duraturo sistema di protezione superficiale (ad es. zincatura a caldo secondo UNI ISO 1461, verniciatura, etc) opportunamente dimensionati e posti in opera, per consentire l'alloggiamento e il fissaggio delle pareti perimetrali.

Le opere di rifinitura delle cabine comprendono:

- impermeabilizzazione della copertura con guaina di spessore 4 mm;
- imbiancatura interna con tempera di colore bianco;
- rivestimento esterno con quarzo plastico di colore scelto in funzione dell'integrazione con ambiente circostante;
- impianto di illuminazione;
- impianto di terra interno realizzato con piattina in rame 25x2 mm;
- fornitura di 1 kit di Dispositivi di Protezione Individuale;
- porte metalliche con serratura.

Le cabine avranno, inoltre, un adeguato sistema di ventilazione per un idoneo ricambio di aria, per prevenire fenomeni di condensa interna e per garantire il corretto raffreddamento delle macchine elettriche presenti.

SE utente ed impianto di accumulo elettrochimico

Il fabbricato della SE utente è costituito da una struttura in c.a. gettata in opera a pianta rettangolare, delle dimensioni riportate nelle tavole allegare con copertura piana. All'interno verranno alloggiati le componenti impiantistiche.

Per l'impianto di accumulo elettrochimico si adotteranno cabine tipo shelter.

I container saranno progettati per ospitare le apparecchiature elettriche, garantendo idonee segregazioni per le vie cavi (canalizzazioni e pavimento flottante), isolamento termico e separazione degli ambienti, spazi di manutenzione e accessibilità dall'esterno.

I container rispetteranno i seguenti requisiti:

- Resistenza al fuoco REI 120;
- Contenimento di qualunque fuga di gas o perdita di elettrolita dalle batterie in caso di incidente;
- segregazione delle vie cavi (canalizzazioni e pavimento flottante); adeguati spazi di manutenzione e accessibilità dall'esterno ai singoli compartimenti;
- isolamento termico in poliuretano o lana minerale a basso coefficiente di scambio termico;
- pareti di separazione tra i diversi ambienti funzionali (stanze o locali);
- porte di accesso adeguate all'inserimento / estrazione di tutte le apparecchiature (standard ISO + modifica fornitore) e alle esigenze di manutenzione;

- I locali batterie saranno climatizzati con condizionatori elettrici "HVAC". Ogni container sarà equipaggiato con minimo due unità condizionatori;
- Particolare cura sarà posta nella sigillatura della base del container batterie. Per il locale rack batterie saranno realizzati setti sottopavimento adeguati alla formazione di un vascone di contenimento, che impedisca la dispersione di elettrolita nel caso incidentale;
- Sicurezza degli accessi: i container sono caratterizzati da elevata robustezza, tutte le porte saranno in acciaio rinforzato e dotate di dispositivi anti-intrusione a prevenire l'accesso da parte di non autorizzati.

I container batterie e inverter saranno appoggiati su una struttura in cemento armato, tipicamente costituita da una platea di fondazione appositamente dimensionata in base all'attuale normativa NTC 2018.

La quota di appoggio dei container sarà posta a circa 30 cm dal piano di campagna, al fine di evitare il contatto dei container con il suolo e con l'umidità in caso di pioggia. La superficie della piazzola di collocamento dei container sarà ricoperta con ghiaia. Si prevede che il percorso di accesso ai container (corridoio centrale tra le due file e zona perimetrale) potrà essere pavimentato con una semplice soletta in calcestruzzo tipo marciapiede.

Per maggiori dettagli circa le dimensioni ed i particolari, si rimanda alla tavola grafica dell'impianto di accumulo.

3.2. STRUTTURE DI SOSTEGNO DEI MODULI

I moduli fotovoltaici verranno fissati ad una struttura di sostegno ancorata a terra mediante pali battuti ad una profondità variabile a seconda delle caratteristiche di resistenza del terreno. Non è prevista, pertanto, la realizzazione di alcuna opera di fondazione.

Le strutture di sostegno sono del tipo fisse, con un'inclinazione dei moduli di circa 30°.



Figura 7 - Schema strutture di sostegno



Si adotteranno strutture fisse con moduli disposti in 'Landscape'.

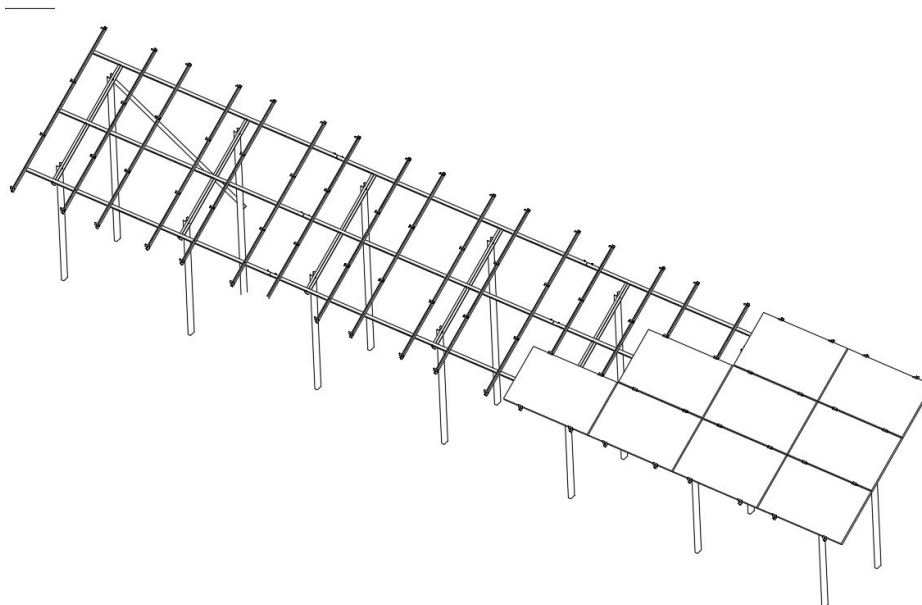

Figura 8 – immagine rappresentativa della tipologia

Si precisa inoltre che in fase di progettazione esecutiva potranno essere adottate soluzioni/configurazioni differenti in ragione delle disponibilità e delle innovazioni tecnologiche delle componenti sul mercato, fermo restando la potenza complessiva dell'impianto e l'area del terreno occupato dalle strutture.

Le strutture sono costituite da tubolari metallici in acciaio zincato a caldo opportunamente dimensionati, che verranno posizionati infissi nel terreno mediante battitura dei ritti di sostegno.

Se ne riportano di seguito dei particolari costruttivi.



Figura 9 - Sezione pannello fotovoltaico su supporto



Figura 10 – Stralcio Particolare costruttivo supporto

3.3. VIABILITÀ

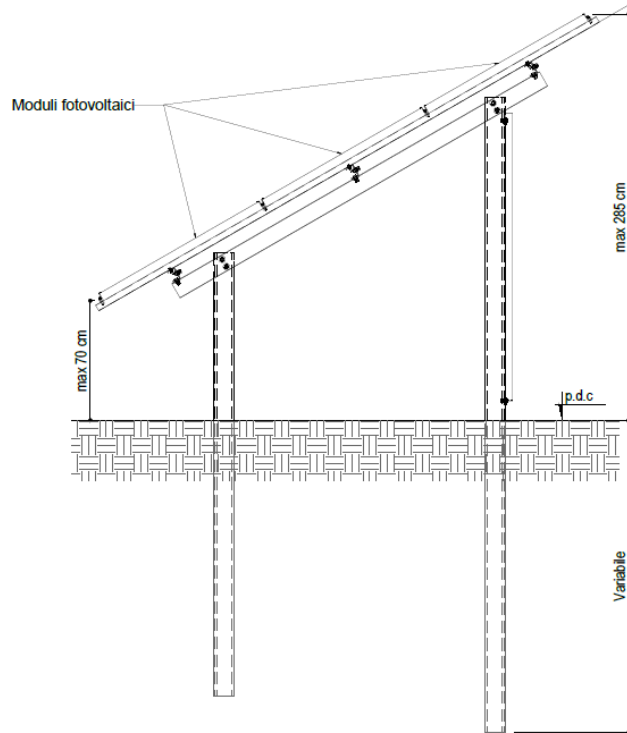
La viabilità interna al parco fotovoltaico è progettata per garantire il transito di automezzi sia in fase di costruzione che di esercizio dell'impianto. Le nuove strade, realizzate in misto granulometrico stabilizzato al fine di escludere impermeabilizzazione delle aree e quindi garantire la permeabilità della sede stradale, avranno le larghezze della carreggiata carrabile minima di 4,00 m (massima 5 m) con livelletta che segue il naturale andamento del terreno senza quindi generare scarpate di scavo o rilevato.

Il pacchetto stradale dei nuovi tratti di viabilità sarà composto da uno strato di idoneo spaccato granulometrico proveniente da rocce o ghiaia, posato con idoneo spessore, mediamente pari a 30 cm.

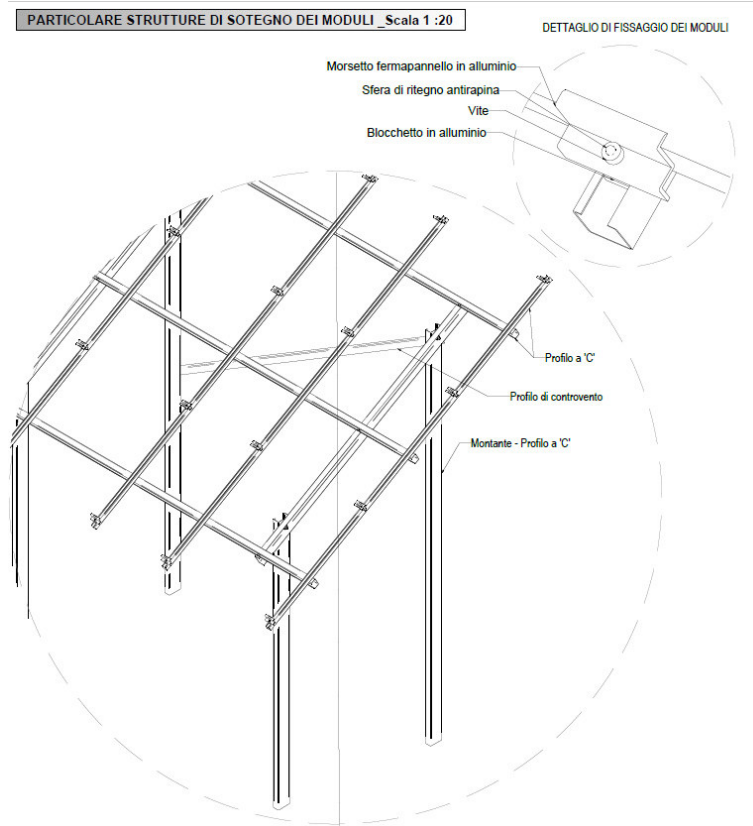

Figura 11 - Sezione tipo -viabilità interna

3.4. CAVIDOTTI

La posa dei cavidotti in MT di collegamento tra le cabine inverter e di trasformazione interne alle stringhe dei sottocampi fotovoltaici fino alla cabina di raccolta e poi da queste verso la SE di Utenza verranno posati effettuando degli scavi in trincea. Gli scavi per le trincee per la posa dei cavi MT saranno effettuati con uno scavo a sezione obbligata, fino alla profondità di 1,2 metri; successivamente sarà depositato uno strato di sabbia oppure il terreno stesso proveniente dallo scavo. Dopo la posa del cavo, lo scavo verrà riempito con lo stesso terreno di risulta; ad una profondità dello scavo di circa 1 metro verrà posto un nastro segnalatore. A distanza opportuna, lungo il percorso del cavidotto, verranno posti dei pozzetti di ispezione, al fine di poter ispezionare il cavidotto ed effettuare le manutenzioni eventualmente necessarie durante la vita utile dell'impianto fotovoltaico. Il percorso del cavidotto potrà essere segnalato con dei cartelli appositi piantati lungo il tracciato. Il residuo del rinterro del cavidotto verrà riutilizzato o smaltito in discarica secondo quanto previsto dalla relazione terre e rocce da scavo.

Per la connessione alla SE utente, sarà realizzato un cavidotto esterno nel quale verranno alloggiati due terne di cavi. Tale cavidotto sarà realizzato in TOC ove presente interferenze con altri cavidotti, metanodotto e con il reticolo idrografico. Si riporta di seguito il tipologico per la posa di due terne di cavi su terreno.

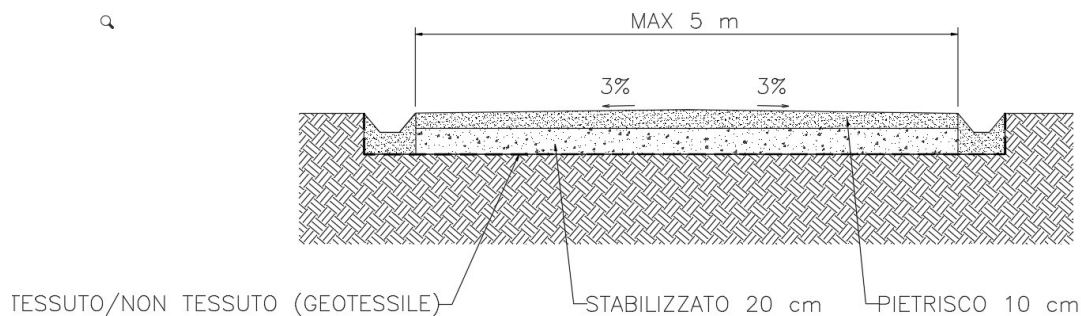

Figura 12 - Tipico posa cavidotto su terreno

La posa dei cavidotti BT avverrà con le stesse modalità descritte sopra. Tali cavidotti collegheranno i quadri di parallelo delle stringhe alle cabine di conversione (inverter).

3.5. REGIMAZIONE IDRAULICA

Per la realizzazione dell'impianto saranno realizzati esigui movimenti del terreno (scavi o riempimenti): le strade perimetrali ed interne saranno realizzate con materiale inerte semi permeabile e saranno mantenute alla stessa altezza del piano di campagna esistente, e la recinzione sarà modulare con pannelli a maglia elettrosaldata. Questo farà sì che non si generino alterazioni plano altimetrici del sito, il che permetterà di mantenere il naturale deflusso delle acque meteoriche. Tuttavia, qualora in alcuni punti lo si ritenga necessario, la regimazione delle acque meteoriche verrà garantita attraverso la realizzazione di fossi di guardia lungo le strade o di altre opere quali canalizzazioni passanti sotto il piano stradale.

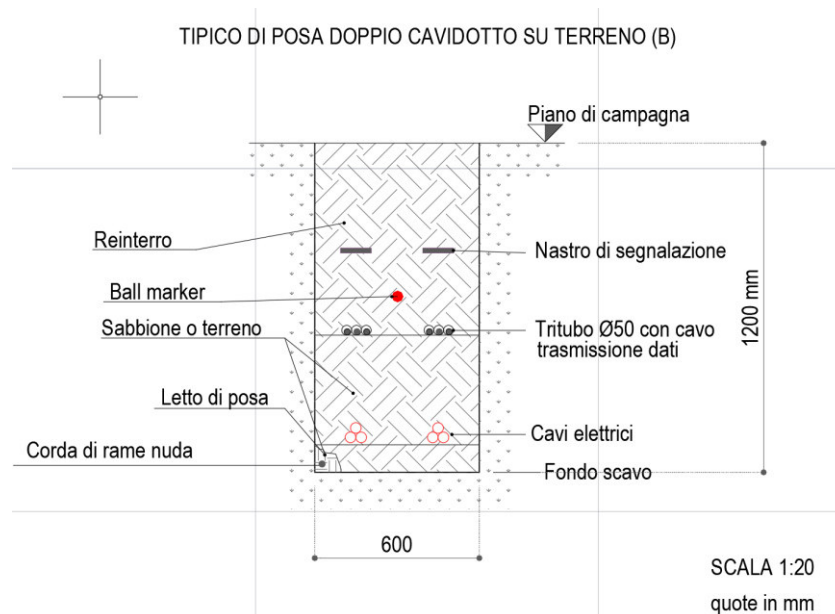
Gli Shelter saranno leggermente rialzati rispetto al piano di campagna, ma, ciononostante, data la ridotta superficie da essi occupata, si ritiene che non possano in alcun modo ostacolare il naturale deflusso delle acque.

Per ciò che concerne la sottostazione utente, particolare cura sarà data alla realizzazione di sistemi drenanti (con l'utilizzo di materiali idonei, pietrame di varie dimensioni e densità) per convogliare le acque meteoriche in profondità sui fianchi della sottostazione.

Inoltre, all'interno della Sottostazione sarà realizzato un sistema di regimentazione delle acque meteoriche costituito da una rete idrica interrata che afferirà ad una vasca di trattamento. In particolare, verrà realizzato un sistema integrato per la raccolta ed il trattamento delle acque di prima pioggia (per la cui trattazione specifica e pre-dimensionamento si rimanda alla Relazione di Calcolo Preliminare degli Impianti).

Infine, il trasformatore sarà dotato di una vasca per la raccolta delle acque reflue, con disoleatore per le acque stesse. In condizioni normali di esercizio la vasca raccoglierà esclusivamente le acque meteoriche che cadranno o direttamente sulla superficie libera o indirettamente dopo aver bagnato il trasformatore. In condizioni di guasto, invece, la vasca di fondazione raccoglierà l'olio eventualmente fuoriuscito dalla macchina elettrica. Prima di ogni svuotamento, sarà fatta una attenta analisi dei reflui, con successivo smaltimento secondo le normative vigenti, e contestuale controllo del buon funzionamento ed efficientamento dell'intero impianto.

3.6. RECINZIONI

La recinzione perimetrale dell'impianto sarà realizzata con paletti e reti plastificate colore verde; l'altezza massima è pari a 2,30 m; sarà dotato inoltre di apposito varco per il transito della microfauna:



Figura 13 - Tipico recinzione perimetrale area impianto di generazione

La recinzione della SE utente e dell'impianto di accumulo elettrochimico sarà invece realizzata in c.a. gettato in opera per la parte inferiore e pilastri in c.a.v. nella parte superiore. Si riporta di seguito uno stralcio della struttura. Le stazioni verranno dotata di accesso pedonale e carrabile; per maggiori dettagli si rimanda alle tavole grafiche allegate al progetto.

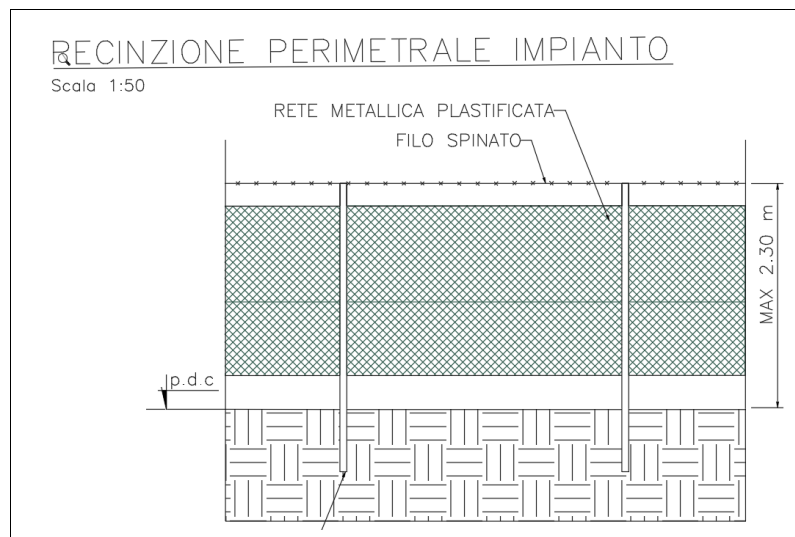

Figura 14 - Tipico recinzione perimetrale SE utente ed impianto di generazione

3.7. IMPIANTI DI TRATTAMENTO DELLE ACQUE E VASCHE DI RACCOLTA

La stazione elettrica utente e l'impianto di accumulo elettrochimico saranno dotate di impianto di trattamento delle acque meteoriche.

Il funzionamento dell'impianto prevede che a seguito delle precipitazioni atmosferiche, le acque meteoriche di dilavamento del piazzale della sottostazione e dell'impianto di accumulo vengano convogliate in canalette grigliate di raccolta, da cui poi vengono canalizzate alla vasca per il trattamento depurativo di: grigliatura, accumulo, dissabbiatura e disoleazione.

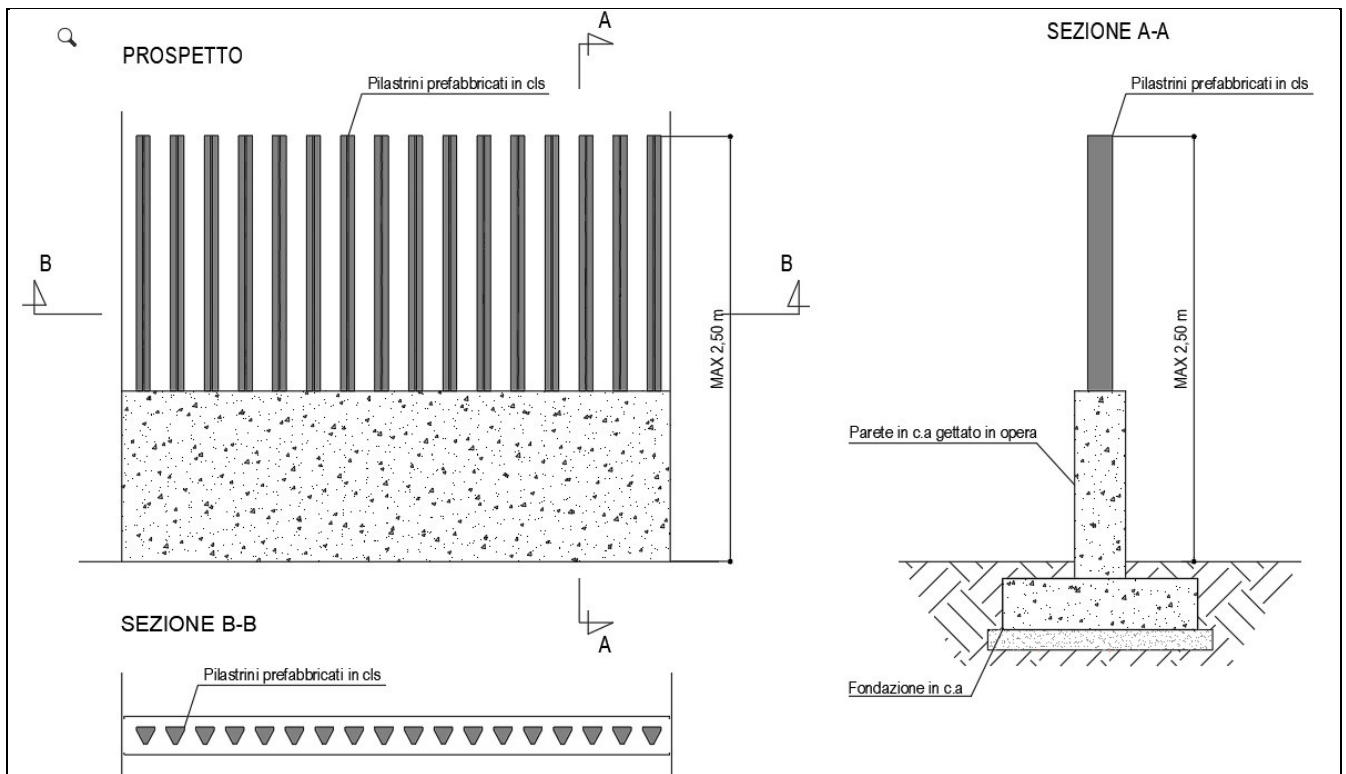
In seguito a tale trattamento, le acque saranno recapitate mediante subirrigazione.

L'acqua depurata scorre in dei tubi, in PEAD, interrati disperdenti, per consentire la sua distribuzione lungo il percorso. L'acqua viene spinta nel collettore principale (mandata), tramite un'elettropompa sommersa, attualmente ubicata nella sezione finale della vasca depurativa.

Per il trattamento delle acque di lavamento del piazzale, in riferimento al *Regolamento Regionale n.26/2013, art.5 punto 1 e 3*, si ritiene opportuno utilizzare il seguente schema di raccolta e trattamento delle acque:

1. pozzetto scolmatore (di by-pass),
2. vasca deposito temporaneo di prima pioggia,
3. sedimentatore,
4. disoleatore,
5. pozzetto d'ispezione.

Il trasformatore nella SE utente sarà inoltre dotato di apposita vasca di raccolta olio esausto.

