

SCHEMA ELETTROMECCANICO UNIFILARE

LEGENDA			
SIMBOLI	APPARECCHIATURE	FUNZIONI DI MISURA	FUNZIONI DI PROTEZIONE E REGOLAZIONE
	Q100	INTERUTTORE MONTANTE AT	4 P POTENZA ATTIVA
	Q108	REGOLATORE DI LINEA AT	13 POTENZA REATTIVA
	Q109	REGOLATORE DI LINEA AT	13 POTENZA REATTIVA
	Q110	REGOLATORE DI LINEA AT	13 POTENZA REATTIVA
	Q111	REGOLATORE DI LINEA AT	13 POTENZA REATTIVA
	Q112	REGOLATORE DI LINEA AT	13 POTENZA REATTIVA
	Q113	REGOLATORE DI LINEA AT	13 POTENZA REATTIVA
	Q114	REGOLATORE DI LINEA AT	13 POTENZA REATTIVA
	Q115	REGOLATORE DI LINEA AT	13 POTENZA REATTIVA
	Q116	REGOLATORE DI LINEA AT	13 POTENZA REATTIVA
	Q117	REGOLATORE DI LINEA AT	13 POTENZA REATTIVA
	Q118	REGOLATORE DI LINEA AT	13 POTENZA REATTIVA
	Q119	REGOLATORE DI LINEA AT	13 POTENZA REATTIVA
	Q120	REGOLATORE DI LINEA AT	13 POTENZA REATTIVA
	Q121	REGOLATORE DI LINEA AT	13 POTENZA REATTIVA
	Q122	REGOLATORE DI LINEA AT	13 POTENZA REATTIVA
	Q123	REGOLATORE DI LINEA AT	13 POTENZA REATTIVA
	Q124	REGOLATORE DI LINEA AT	13 POTENZA REATTIVA
	Q125	REGOLATORE DI LINEA AT	13 POTENZA REATTIVA
	Q126	REGOLATORE DI LINEA AT	13 POTENZA REATTIVA
	Q127	REGOLATORE DI LINEA AT	13 POTENZA REATTIVA
	Q128	REGOLATORE DI LINEA AT	13 POTENZA REATTIVA
	Q129	REGOLATORE DI LINEA AT	13 POTENZA REATTIVA
	Q130	REGOLATORE DI LINEA AT	13 POTENZA REATTIVA
	Q131	REGOLATORE DI LINEA AT	13 POTENZA REATTIVA
	Q132	REGOLATORE DI LINEA AT	13 POTENZA REATTIVA
	Q133	REGOLATORE DI LINEA AT	13 POTENZA REATTIVA
	Q134	REGOLATORE DI LINEA AT	13 POTENZA REATTIVA
	Q135	REGOLATORE DI LINEA AT	13 POTENZA REATTIVA
	Q136	REGOLATORE DI LINEA AT	13 POTENZA REATTIVA
	Q137	REGOLATORE DI LINEA AT	13 POTENZA REATTIVA
	Q138	REGOLATORE DI LINEA AT	13 POTENZA REATTIVA
	Q139	REGOLATORE DI LINEA AT	13 POTENZA REATTIVA
	Q140	REGOLATORE DI LINEA AT	13 POTENZA REATTIVA
	Q141	REGOLATORE DI LINEA AT	13 POTENZA REATTIVA
	Q142	REGOLATORE DI LINEA AT	13 POTENZA REATTIVA
	Q143	REGOLATORE DI LINEA AT	13 POTENZA REATTIVA
	Q144	REGOLATORE DI LINEA AT	13 POTENZA REATTIVA
	Q145	REGOLATORE DI LINEA AT	13 POTENZA REATTIVA
	Q146	REGOLATORE DI LINEA AT	13 POTENZA REATTIVA
	Q147	REGOLATORE DI LINEA AT	13 POTENZA REATTIVA
	Q148	REGOLATORE DI LINEA AT	13 POTENZA REATTIVA
	Q149	REGOLATORE DI LINEA AT	13 POTENZA REATTIVA
	Q150	REGOLATORE DI LINEA AT	13 POTENZA REATTIVA
	Q151	REGOLATORE DI LINEA AT	13 POTENZA REATTIVA
	Q152	REGOLATORE DI LINEA AT	13 POTENZA REATTIVA
	Q153	REGOLATORE DI LINEA AT	13 POTENZA REATTIVA
	Q154	REGOLATORE DI LINEA AT	13 POTENZA REATTIVA
	Q155	REGOLATORE DI LINEA AT	13 POTENZA REATTIVA
	Q156	REGOLATORE DI LINEA AT	13 POTENZA REATTIVA
	Q157	REGOLATORE DI LINEA AT	13 POTENZA REATTIVA
	Q158	REGOLATORE DI LINEA AT	13 POTENZA REATTIVA
	Q159	REGOLATORE DI LINEA AT	13 POTENZA REATTIVA
	Q160	REGOLATORE DI LINEA AT	13 POTENZA REATTIVA
	Q161	REGOLATORE DI LINEA AT	13 POTENZA REATTIVA
	Q162	REGOLATORE DI LINEA AT	13 POTENZA REATTIVA
	Q163	REGOLATORE DI LINEA AT	13 POTENZA REATTIVA
	Q164	REGOLATORE DI LINEA AT	13 POTENZA REATTIVA
	Q165	REGOLATORE DI LINEA AT	13 POTENZA REATTIVA
	Q166	REGOLATORE DI LINEA AT	13 POTENZA REATTIVA
	Q167	REGOLATORE DI LINEA AT	13 POTENZA REATTIVA
	Q168	REGOLATORE DI LINEA AT	13 POTENZA REATTIVA
	Q169	REGOLATORE DI LINEA AT	13 POTENZA REATTIVA
	Q170	REGOLATORE DI LINEA AT	13 POTENZA REATTIVA
	Q171	REGOLATORE DI LINEA AT	13 POTENZA REATTIVA
	Q172	REGOLATORE DI LINEA AT	13 POTENZA REATTIVA
	Q173	REGOLATORE DI LINEA AT	13 POTENZA REATTIVA
	Q174	REGOLATORE DI LINEA AT	13 POTENZA REATTIVA </td
	Q175	REGOLATORE DI LINEA AT	13 POTENZA REATTIVA
	Q176	REGOLATORE DI LINEA AT	13 POTENZA REATTIVA
	Q177	REGOLATORE DI LINEA AT	13 POTENZA REATTIVA
	Q178	REGOLATORE DI LINEA AT	13 POTENZA REATTIVA
	Q179	REGOLATORE DI LINEA AT	13 POTENZA REATTIVA
	Q180	REGOLATORE DI LINEA AT	13 POTENZA REATTIVA
	Q181	REGOLATORE DI LINEA AT	13 POTENZA REATTIVA
	Q182	REGOLATORE DI LINEA AT	13 POTENZA REATTIVA
	Q183	REGOLATORE DI LINEA AT	13 POTENZA REATTIVA
	Q184	REGOLATORE DI LINEA AT	13 POTENZA REATTIVA
	Q185	REGOLATORE DI LINEA AT	13 POTENZA REATTIVA
	Q186	REGOLATORE DI LINEA AT	13 POTENZA REATTIVA
	Q187	REGOLATORE DI LINEA AT	13 POTENZA REATTIVA
	Q188	REGOLATORE DI LINEA AT	13 POTENZA REATTIVA
	Q189	REGOLATORE DI LINEA AT	13 POTENZA REATTIVA
	Q190	REGOLATORE DI LINEA AT	13 POTENZA REATTIVA
	Q191	REGOLATORE DI LINEA AT	13 POTENZA REATTIVA
	Q192	REGOLATORE DI LINEA AT	13 POTENZA REATTIVA
	Q193	REGOLATORE DI LINEA AT	13 POTENZA REATTIVA
	Q194	REGOLATORE DI LINEA AT	13 POTENZA REATTIVA
	Q195	REGOLATORE DI LINEA AT	13 POTENZA REATTIVA
	Q196	REGOLATORE DI LINEA AT	13 POTENZA REATTIVA
	Q197	REGOLATORE DI LINEA AT	13 POTENZA REATTIVA
	Q198	REGOLATORE DI LINEA AT	13 POTENZA REATTIVA
	Q199	REGOLATORE DI LINEA AT	13 POTENZA REATTIVA
	Q200	REGOLATORE DI LINEA AT	13 POTENZA REATTIVA

SISTEMA DI SBARRE 150 KV DI CONDIVISIONE

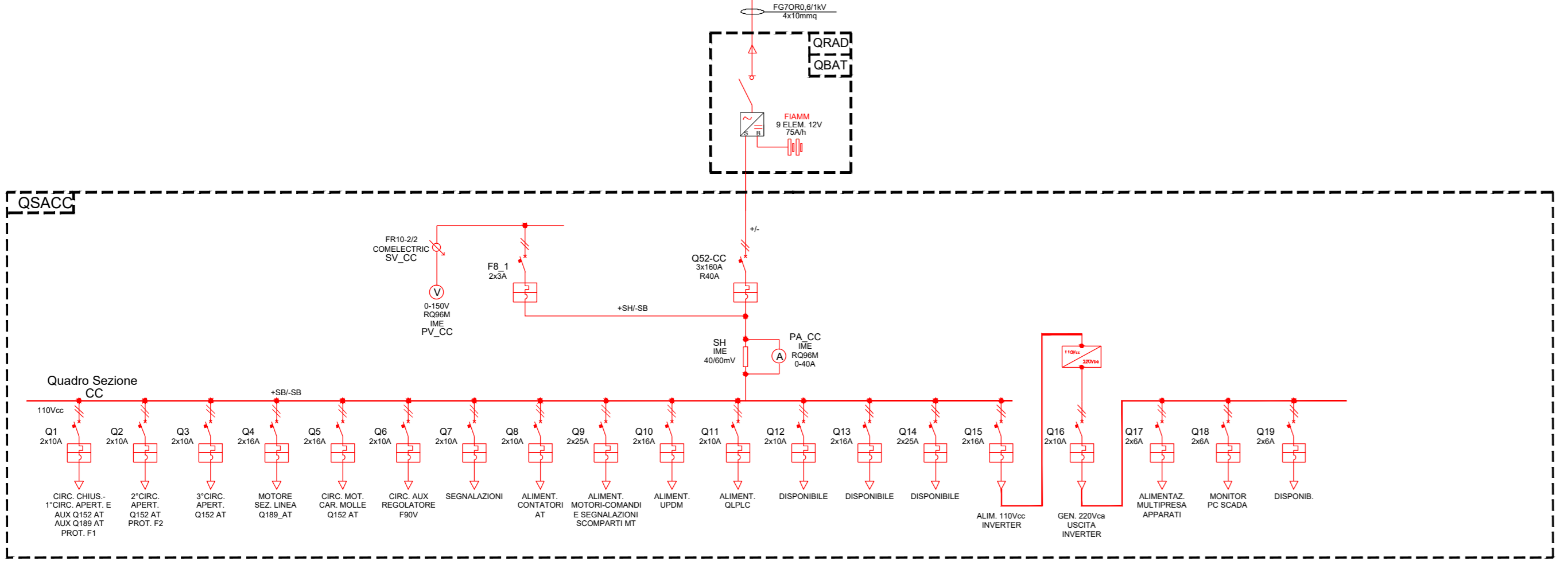
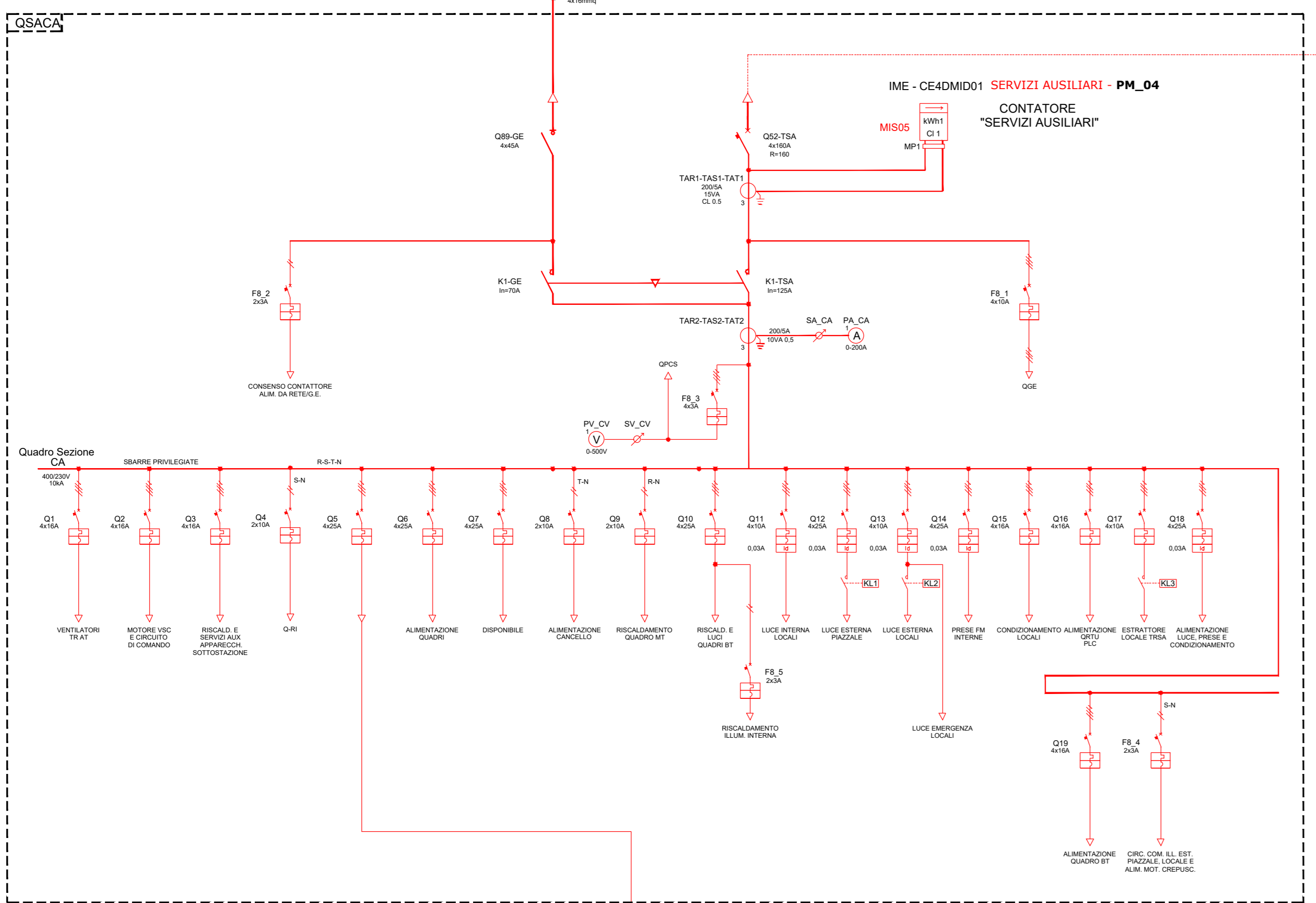
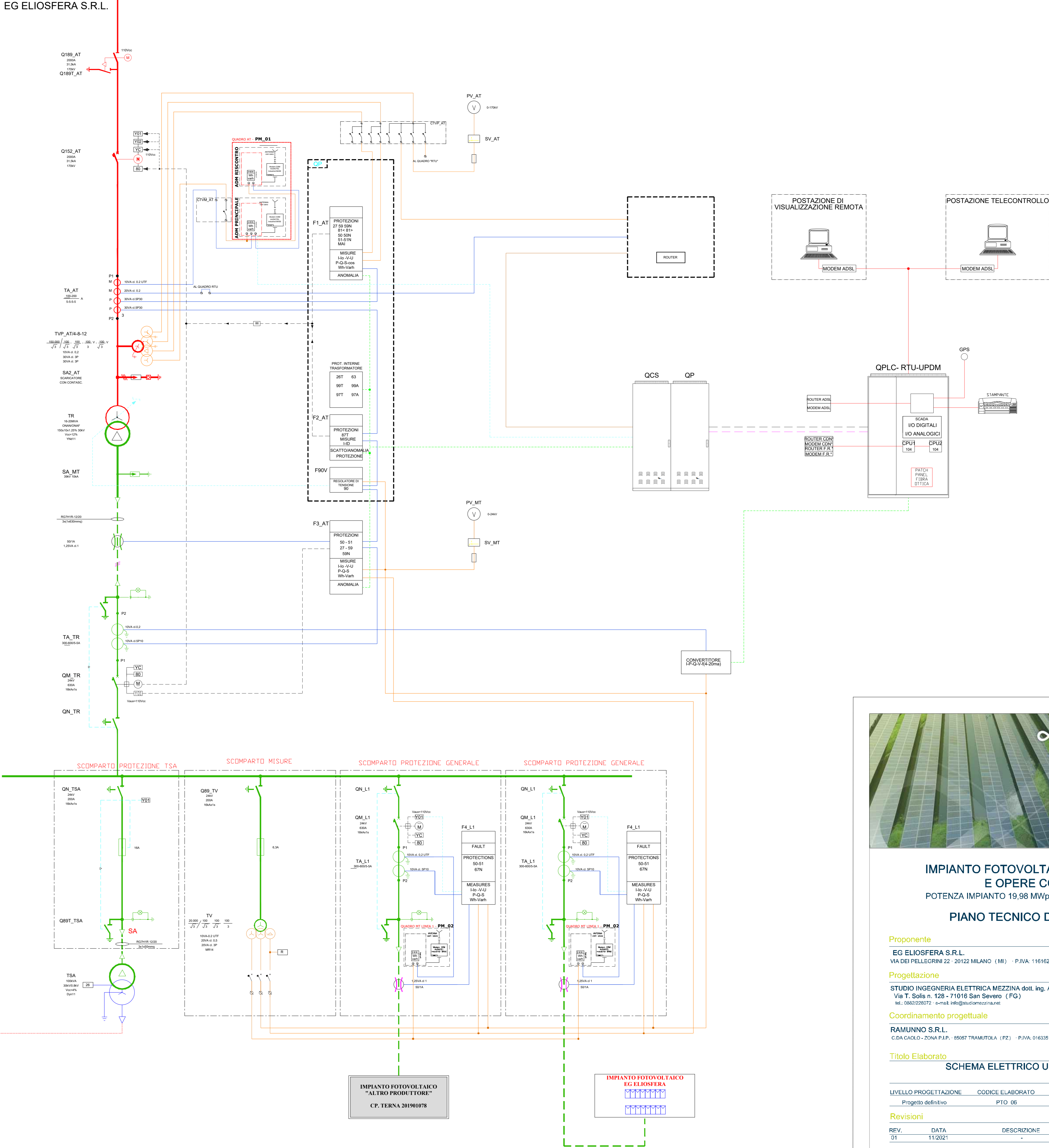

IMPIANTO FOTOVOLTAICO EG ELIOSFERA E OPERE CONNESSE
 POTENZA IMPIANTO 19,98 MWp - COMUNE DI VENOSA (PZ)
PIANO TECNICO DELLE OPERE AT

Proponente
 EG ELIOSFERA S.R.L.
 VIA DEI PELLEGRINI 22 - 20122 MILANO (MI) - P.IVA: 11616250962 - PEC: egeliosfera@pec.it

Progettazione
 STUDIO INGEGNERIA ELETTRICA MEZZINA dott. ing. Antonio
 Via T. Solis n. 128 - 71018 San Severo (FG)
 Tel. 086222872 - e-mail: info@studioezzeina.it

Coordinamento progettuale
 RAMUNNO S.R.L.
 C.DA CACILO - ZONA P.L.P. - 85087 TRAMUTOLA (PZ) - P.IVA: 01633510761 - email: info@ramunno.it

TITOLO ELABORATO					
SCHEMA ELETTRICO UNIFILARE GENERALE					
LIVELLO PROGETTAZIONE	CODICE ELABORATO	FILENAME	RIFERIMENTO	DATA	SCALA
Progetto definitivo	PTO 06		PTO	11/2021	
Revisions					
REV.	DATA	DESCRIZIONE	ESSEGUITO	VERIFICATO	APPROVATO
01	11/2021		AM	RAM	ENF