

REGIONE PUGLIA
PROVINCIA DI FOGGIA



Progetto per la realizzazione di un impianto fotovoltaico sito nel Comune di Ascoli Satriano (FG) in loc. "Zambaglione"



COMMITTENTE

Ascoli Satriano 2 PV s.r.l.

Via Giovanni Boccaccio,7 - 20123 Milano

p.iva 15530781002

PROGETTAZIONE

Leukos

LEUKOS Consorzio Stabile

Via Giuseppe Mengoni n. 4
20121 Milano
www.leukos.org



Horus
Green Energy Investment

Horus Green Energy Investment s.r.l.

Viale Parioli n. 10 - 00197 Roma
www.horus-gei.com



FDGL s.r.l.

Via Ferriera n. 39
83100 Avellino
www.fdgI.it

Progettista:
Ing. Fabrizio Davide



Collaboratori:
Ing. Mario Lucadamo
Ing. Angelo Mazza

PROGETTO DEFINITIVO

Elaborato:

DEF-REL.20 - Relazione di verifica Inquinamento luminoso

COMUNE DI ASCOLI SATRIANO

SCALA

-

DATA

02/2022

FORMATO STAMPA

-

REDATTO

APPROVATO

DESCRIZIONE E REVISIONE DOCUMENTO

DATA:

REV.N°

Sommario

1. Introduzione	2
2. Normativa di riferimento.....	2
3. Localizzazione e descrizione sintetica dell'impianto	2
3.1. Descrizione dei componenti del campo fotovoltaico	4
3.2. <i>Descrizione dell'impianto di illuminazione</i>	5
3.2.1. <i>Cabine di Trasformazione MT/bt e inverter</i>	5
3.2.2. <i>Cabine di sezionamento</i>	6
3.2.3. <i>Varchi carrabili</i>	6
3.2.4. <i>Corpo illuminante previsto</i>	7
4. Verifica rispetto ai requisiti della L.R. n.15/2005	8

1. Introduzione

Il progetto prevede la realizzazione di un impianto solare fotovoltaico nel comune di Ascoli Satriano (FG) di potenza pari a 25.994 kWp su un'area recintata di circa 31.6 ha. complessivi.

Il presente documento è finalizzato alla verifica dell'inquinamento luminoso e al risparmio energetico inerente all'impianto di illuminazione artificiale previsto per l'opera in progetto limitatamente all'area del campo impianto, secondo quanto stabilito dalla LEGGE REGIONALE n. 15 del 23 Novembre 2005. "Misure urgenti per il contenimento dell'inquinamento luminoso e per il risparmio energetico".

2. Normativa di riferimento

Di seguito i principali riferimenti normativi:

- Legge Regionale n. 15 del 23 Novembre 2005. "Misure urgenti per il contenimento dell'inquinamento luminoso e per il risparmio energetico".
- Legge della Regione Puglia n.15 del 23 Novembre 2005 "Misure urgenti per il contenimento dell'inquinamento luminoso e per il risparmio energetico"
- Legge n. 9 del gennaio 1991 "Norme per l'attuazione del nuovo Piano energetico nazionale: aspetti istituzionali, centrali idroelettriche ed elettrodotti, idrocarburi e geotermia, autoproduzione e disposizioni fiscali"
- Legge n. 10 del 9 gennaio 1991 "Norme per l'attuazione del Piano energetico nazionale in materia di uso razionale dell'energia, di risparmio energetico e di sviluppo delle fonti rinnovabili di energia".

3. Localizzazione e descrizione sintetica dell'impianto

Il parco fotovoltaico, da realizzare nel territorio Ascoli Satriano (FG), in località "Zambaglione", è costituito da 26 inverter divisi in 7 sottocampi, per un totale di 39.090 moduli da 665Wp

L'insediamento in progetto interessa un'area recintata per l'installazione dell'impianto pari a circa 31.6 ha.

Tale area, nel vigente strumento urbanistico, risulta attualmente classificata come “AREA AGRICOLA” in conformità con le prescrizioni di cui all’art.12, comma 7 del D.lvo 29/12/2003, n° 387.

La connessione dell’impianto avverrà tramite cavo interrato in MT lungo viabilità pubblica, con un percorso della connessione di circa 6,8 Km. Il punto di allaccio sarà presso la sottostazione di trasformazione della RTN 150 “Valle”, ricadente nel Comune di Ascoli Satriano (FG).



Figura 3.1 Localizzazione dell'area di intervento, in rosso l'area di intervento

L’area deputata all’installazione dell’impianto fotovoltaico in oggetto risulta essere adatta allo scopo presentando una buona esposizione ed è facilmente raggiungibile ed accessibile attraverso le vie di comunicazione esistenti.

Attraverso la valutazione delle ombre si è cercato di minimizzare e ove possibile eliminare l’effetto di ombreggiamento, così da garantire una perdita pressoché nulla del rendimento annuo in termini di produttività dell’impianto fotovoltaico in oggetto.

Il layout d’impianto è stato sviluppato secondo le seguenti linee guida:

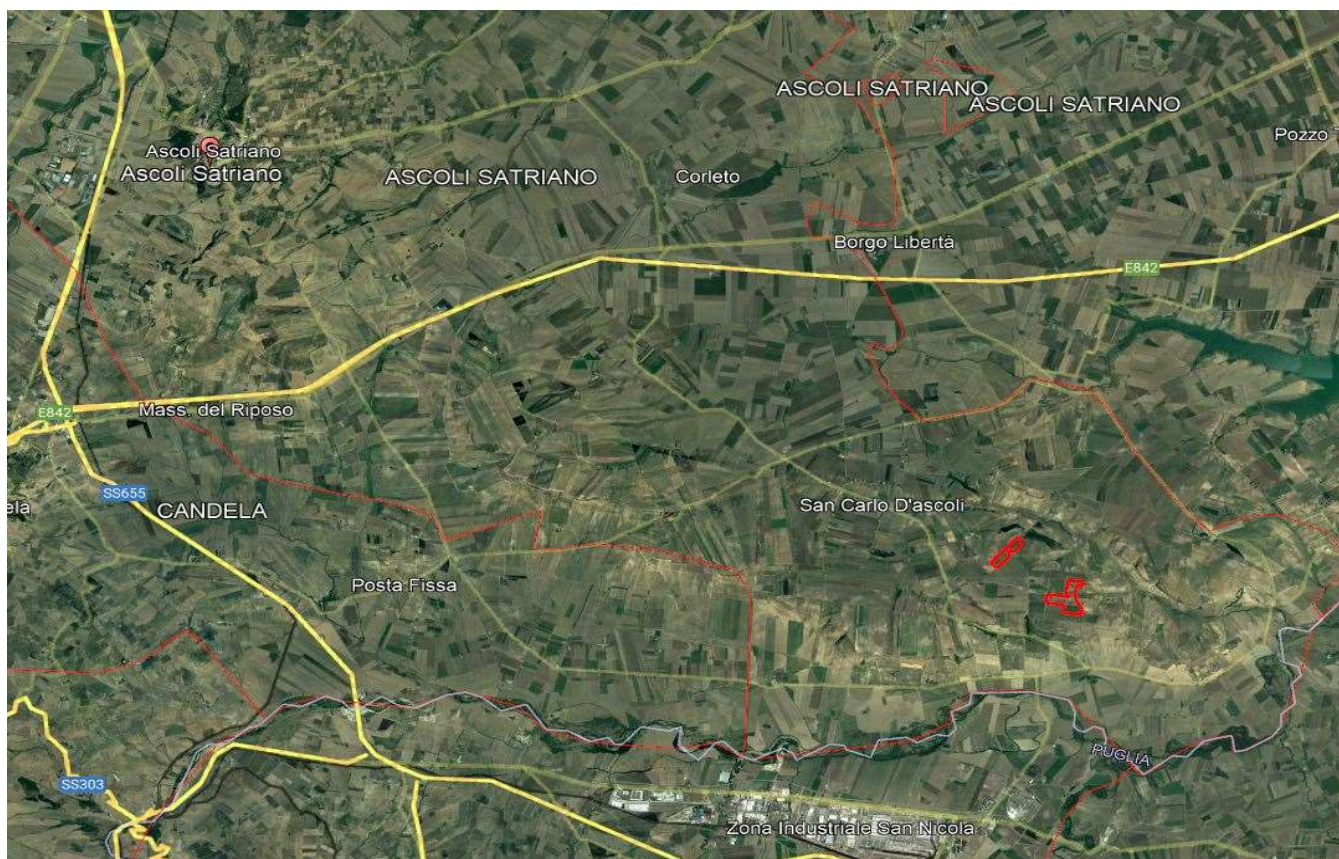
- rispetto dei confini dei siti disponibili;
- posizione delle strutture di sostegno con geometria a matrice in modo da ridurre i tempi di esecuzione;
- disposizione dei moduli fotovoltaici sulle strutture di sostegno su una file verticale;
- interfila tra le schiere calcolate alfine di evitare fenomeni di ombreggiamento;
- numero di cabine pari al numero di sottocampi per normalizzare l'allestimento;
- zona di rispetto per l'ombreggiamento dovuto ai locali tecnici;
- zona di rispetto per l'ombreggiamento dovuto ostacoli esistenti;
- zona di rispetto dai canali di raccolta acque;



Figura 3.2 - Layout di progetto area impianto FV

3.1. Descrizione dei componenti del campo fotovoltaico

L'impianto fotovoltaico, di potenza complessiva in DC pari a 25.994 kWp, è così costituito:

- n.7 cabine di trasformazione MT/bt, all'interno di ogni cabina è presente il trasformatore MT/bt e il relativo quadro QMT contenente i dispositivi generali di protezione e di interfaccia DDI.
- n. 2 cabine di sezionamento che raccolgono le linee in MT e le convogliano verso la sottostazione MT/AT;
- n.1 cabina principale di trasformazione MT/AT in prossimità della SE contenente le apparecchiature dell'Ente Distributore e il punto di misura fiscale principale e bidirezionale (locale misure);
- 39.090 moduli fotovoltaici che saranno installati su apposite strutture metalliche di sostegno tipo tracker fondate su pali infissi nel terreno.

Il parco è completato da:

- tutte le infrastrutture tecniche necessarie alla conversione DC/AC della potenza generata dall'impianto e dalla sua consegna alla rete di distribuzione nazionale;
- opere accessorie, quali: impianti di illuminazione, videosorveglianza, monitoraggio, cancelli e recinzioni;

L'impianto dovrà essere in grado di alimentare tutti i carichi rilevanti (ad es: quadri di alimentazione, illuminazione, ecc.), mentre in mancanza di alimentazione dalla rete, tutti i carichi di emergenza verranno alimentati da un generatore temporaneo di emergenza (UPS e/o gruppo elettrogeno).

3.2. Descrizione dell'impianto di illuminazione

Nell'impianto fotovoltaico in oggetto è prevista l'installazione di un impianto di illuminazione artificiale sui varchi carrabili, lungo la recinzione ed in corrispondenza dei principali cabinati di impianto.

Il sistema di illuminazione previsto sarà realizzato in conformità alla L.R. 15/05 ai sensi dell'Art.6.

Di seguito si riporta la descrizione dei cabinati e dell'apparecchio di illuminazione artificiale previsto.

3.2.1. Cabine di Trasformazione MT/bt e inverter

Le cabine di trasformazione MT/bt hanno la duplice funzione di convertire l'energia elettrica dal campo fotovoltaico da corrente continua (CC) a corrente alternata (CA) e di elevare la tensione da bassa (BT) a media tensione (MT).

Le cabine saranno costituite da elementi prefabbricati suddivisi in più scomparti e saranno

progettate per garantire la massima robustezza meccanica e durabilità. Le pareti e il tetto saranno tali da garantire impermeabilità all'acqua e il corretto isolamento termico. Il locale sarà posato su un basamento in calcestruzzo di adeguate dimensioni.

Per ognuna delle cabine è previsto un corpo illuminante installato orizzontalmente sulla parete del manufatto ad una altezza dal suolo di circa 3 m e rivolti verso il basso al fine di illuminare il camminamento.

3.2.2. Cabine di sezionamento

Nel campo FV è prevista una cabina di sezionamento che raccoglie le linee in MT e le convoglia verso la sottostazione MT/AT, posizionata a sud del campo FV.

Per la cabina cabine è previsto un corpo illuminante installato orizzontalmente sulla parete del manufatto ad una altezza dal suolo di circa 2,7 m e rivolti verso il basso al fine di illuminare il camminamento in prossimità dell'accesso.

3.2.3. Varchi carrabili

Nel parco fotovoltaico sono previsti n. 10 accessi carrabili, a servizio dei rispettivi sottocampi, per i quali è prevista la posa di n. 2 corpi illuminanti installati orizzontalmente sulla parete del pilastro ad una altezza dal suolo di circa 2,7 m e rivolti verso il basso al fine di illuminare il camminamento in prossimità dei varchi.

3.2.4. Corpo illuminante previsto

Per l'impianto di illuminazione è prevista l'installazione di un corpo illuminante tipo led ad alta efficienza da 30 W circa ed un flusso luminoso di circa 4394 lm.

Il proiettore sarà di tipo compatto, fissato alla struttura dei cabinati e ai pilastri dei varchi carrabili, mediante staffa metallica di circa 30 cm.

Di seguito i dati tecnici del proiettore:

- Potenza: 30 W
- Tensione: 85 - 277 V
- Frequenza: 50/60 Hz
- Fattore di potenza: >0,9
- Tipo LED: COB CITIZEN
- Numero LED: 1
- Flusso luminoso: 4394 lm
- Colore luce: 2800 - 4000 - 5500 k
- Angolo di diffusione: 120°
- Temperatura di lavoro: -30° ÷ 60°
- Indice di resa cromatica: >70



Figura 3.3 - Diagramma fotometrico e viste proiettore

4. Verifica rispetto ai requisiti della L.R. n.15/2005

Come stabilito dall'art. 5 della LEGGE REGIONALE N. 15 DEL 23 NOVEMBRE 2005 (Requisiti tecnici e modalità d'impiego degli impianti di illuminazione) il corpo illuminante scelto e la modalità di posa, saranno corredate di opportuna certificazione di conformità alla presente legge, e più precisamente come specificato all'articolo 4, comma 1 del medesimo regolamento.

Inoltre nel dimensionamento e nella futura posa saranno rispettati:

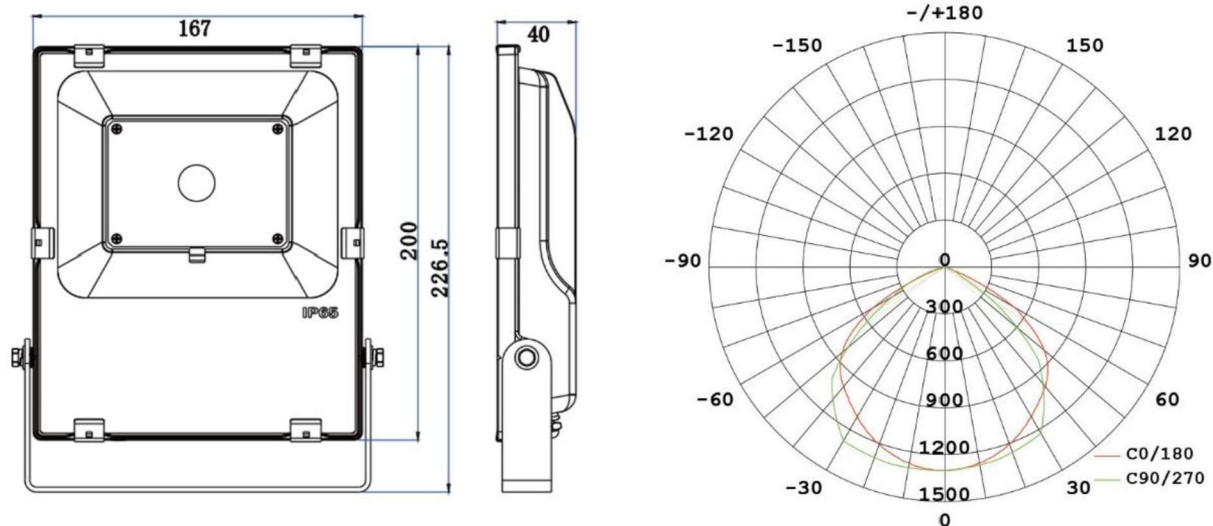
Tipo area da illuminare: spazi privati

- Valore di intensità luminosa massima di 0 candele (cd) per 1000 lumen (lm) di flusso luminoso totale emesso a 90 gradi e oltre = 0; il proiettore scelto in progetto possiede un flusso luminoso pari a 0 per angolo superiore a 70°.
- Il corpo illuminante sarà equipaggiato con lampada ad avanzata tecnologia ed elevata efficienza luminosa LED con un rapporto di 4393 lm per 30W con indice di resa cromatica superiore a 65 (Ra>65), ed efficienza comunque superiore ai 90 lm/w.
- Vita media della lampada di circa 50000 ore.

Febbraio 2022

Il Tecnico