

Comune di : ROTELLO

Provincia di : CAMPOBASSO

Regione : MOLISE



PROPONENTE



SR PROJECT 5 Srl
Via largo Guido Donegani,2
Cap 20121 Milano (Mi)
P.Iva 10706920963



SONNEDIX SANTA CHIARA
Via Effore da Sonnaz, 19
10121 Torino (TO)
P.Iva 12214330016



OPERA

PROGETTO DEFINITIVO

DI UNA STAZIONE ELETTRICA DI "CONDIVISIONE" COSTITUITA DA 1 STALLO CONDIVISO E 5 STAZIONI UTENZA DI TRASFORMAZIONE 30\150 kV PER LA CONNESSIONE DI IMPIANTI FOTOVOLTAICI

OGGETTO

TITOLO ELABORATO :

RELAZIONE CAMPI ELETTRICI E MAGNETICI OPERE UTENTE

DATA : 30 Settembre 2021

N°/CODICE ELABORATO : BS248-EU02-R

SCALA : -:-

Tipologia : EL (Elaborato)

I TECNICI

PROGETTISTI:



Ingegneria & Servizi
Via S.Giacomo dei Capri, 38
80128 Napoli
TEL.081 579 7998
mail: inse.srl@virgilio.it

TIMBRI E FIRME:



00	201901325	Emissione per Progetto Definitivo . Richiesta V.I.A. e A.U.	Ing. P. Esposito	Ing. F.Di Maso	Enfinity - SR Project Sonnex - Sorgenia
N° REVISIONE	Cod. STMG	OGGETTO DELLA REVISIONE	ELABORAZIONE	VERIFICA	APPROVAZIONE

SR Project 5 SRL   	RELAZIONE CAMPI ELETTRICI E MAGNETICI OPERE UTENTE PER LA CONNESSIONE ALLA RTN	Cod. BS248-EU02-R	
		Data 30.08.2021	Rev. 00

SOMMARIO

1	PREMESSA	2
2	RICHIAMI NORMATIVI	2
3	NORMATIVA DI RIFERIMENTO.....	6
3.1	LEGGI.....	6
3.2	NORME TECNICHE	6
4	CAMPI ELETTRICI E MAGNETICI	7
5	CAVO 150 KV	8
6	STAZIONE DI TRASFORMAZIONE 30/150 KV “CONDIVISA”	11
7	CONCLUSIONI	14

<p>SR Project 5 SRL</p>   	<p>RELAZIONE CAMPI ELETTRICI E MAGNETICI OPERE UTENTE PER LA CONNESSIONE ALLA RTN</p>	Cod. BS248-EU02-R	
		Data 30.08.2021	Rev. 00

1 PREMESSA

La società Terna S.p.a. ha ricevuto la richiesta di connessione sulla Rete di Trasmissione Nazionale (RTN) per l'energia elettrica prodotta da impianti di produzione di energia elettrica di tipo rinnovabile da ubicare nel Comune di Rotello e Santa Croce di Magliano. Gli impianti sono di proprietà delle società, di seguito indicate, a cui Terna ha rilasciato le seguenti STMG:

- SR PROJECT 5 SRL : Progetto Ururi-Rotello STMG 201900981 - potenza in immissione in ac=22.86MW
- SR PROJECT 5 SRL : Progetto San Martino in Pensilis-Rotello - STMG 201901018 potenza in immissione in ac = 63,24 MW
- SONNEDIX SANTA CHIARA: Progetto Santa Croce di Magliana -Rotello STMG 2019001325 potenza in immissione in ac= 65,34 MW
- ENFINITY SOLARE SRL: Progetto San Martino in Pensilis STMG 201901558 Potenza in immissione in ac= 47,5 MW
- SORGENIA RENEWABLES SRL: Progetto Rotello STMG 202001830 Potenza di immissione in ac=23.1 MW

Terna ha indicato per le STMG la stessa modalità di connessione che prevede la immissione dell'energia prodotta dagli impianti di produzione sulla sezione a 150 kV della esistente stazione di trasformazione 380/150 kV di "Rotello" di Terna. Inoltre, ha richiesto l'inserimento di un nuovo autotrasformatore (ATR) 380/150 kV della potenza di 250 MVA e la realizzazione di un nuovo stallo dedicato a 150 kV per l'arrivo in cavo della produzione di energia elettrica da fonte rinnovabile dei suddetti produttori.

Pertanto, pur trattandosi di procedimenti autorizzativi distinti, Terna ha richiesto un unico collegamento a 150 kV da realizzare su uno degli stalli della stazione di trasformazione 380/150kV "Rotello", da condividere con le iniziative in fase di sviluppo delle società.

In particolare, la produzione di energia elettrica dai singoli impianti di produzione sarà trasportata, mediante cavi interrati a 30 kV, nelle stazioni di trasformazione 30/150 kV di ciascun produttore ed immessa su un sistema di sbarre a 150 kV condiviso da tutti i produttori sopraindicati.

Detto sistema di sbarre condiviso sarà collegato alle sbarre 150 kV della stazione di trasformazione di Terna di Rotello 380/150 kV mediante un cavo interrato a 150 kV.

   	RELAZIONE CAMPI ELETTRICI E MAGNETICI OPERE UTENTE PER LA CONNESSIONE ALLA RTN	Cod. BS248-EU02-R	
		Data 30.08.2021	Rev. 00

Il progetto, pertanto, prevede la realizzazione di sei stazioni elettriche indipendenti che sono:

- Stazione di condivisione costituito da un sistema di sbarre a 150 kV con isolamento in aria e da un montante per l'arrivo del cavo interrato a 150 kV Terna; alle sbarre 150 kV si conetteranno le stazioni di trasformazione dei singoli produttori di cui in premessa.
- N.5 stazioni di trasformazione 30/150 kV (n.2 per SR PROJECT 5 Srl, n.1 per ENFINITY SOLARE SRL, N.1 per SONNEDIX SANTA CHIARA); n.1 per SORGENIA RENEWABLES).

Le suddette stazioni sono indipendenti funzionalmente e, se pur confinanti, sono divise fisicamente mediante recinzioni, vedi elaborato BS248-EU03-D "Lay-out SE condivisa/trasformazione 30/150 kV"

Il progetto del collegamento elettrico dei suddetti impianti di produzione alla RTN prevede la realizzazione delle seguenti opere:

- a) Rete in cavo interrato in MT dagli impianti di produzione alle stazioni di trasformazione MT/150 KV;
- b) Stazioni elettriche di trasformazione/condivisione MT/150 kV dei produttori sopra indicati;
- c) n. 1 cavo interrato a 150 kV dalla stazione di trasformazione/condivisione alla stazione di trasformazione 380/150 kV "Rotello" di Terna;
- d) n.1 stallo di arrivo della linea RTN 150 kV da realizzarsi all'interno della SE 380/150 kV Rotello;
- e) Potenziamento della SE Rotello mediante inserimento di un nuovo ATR 250 MVA 380/150kV e relativi stalli di collegamento alle sezioni 380kV e 150kV della stazione SE Rotello.

Dette opere dovranno essere progettate ed inserite nel Piano Tecnico delle Opere (PTO) da presentare alle amministrazioni competenti per le necessarie autorizzazioni alla realizzazione ed all'esercizio.

Le opere di cui ai punti **a), b), c)** costituiscono opere di utenza dei proponenti, mentre le opere di cui ai punti **d) e e)** costituiscono opere di rete (RTN), le cui autorizzazioni, che saranno rilasciate ai proponenti con Autorizzazione Unica (AU) ai sensi delle L.387, saranno in seguito volturate a Terna S.p.a.

Tutto quanto sinteticamente sopra indicato risulta dettagliatamente descritto negli elaborati facenti parte del progetto definitivo per autorizzazione.

La presente relazione per la valutazione dei campi elettrici e magnetici generati dalle opere elettriche in progetto attiene alle sole opere di utente a), b) e c).

La Soc. INSE Srl è stata incaricata di progettare le suddette opere per la connessione alla RTN.

<p>SR Project 5 SRL</p>   	<p>RELAZIONE CAMPI ELETTRICI E MAGNETICI OPERE UTENTE PER LA CONNESSIONE ALLA RTN</p>	Cod. BS248-EU02-R	
		Data 30.08.2021	Rev. 00

2 RICHIAMI NORMATIVI

Le linee guida per la limitazione dell'esposizione ai campi elettrici e magnetici variabili nel tempo ed ai campi elettromagnetici sono state indicate nel 1998 dalla ICNIRP.

Il 12-7-99 il Consiglio dell'Unione Europea ha emesso una Raccomandazione agli Stati Membri volta alla creazione di un quadro di protezione della popolazione dai campi elettromagnetici, che si basa sui migliori dati scientifici esistenti; a tale proposito, il Consiglio ha avallato proprio le linee guida dell'ICNIRP. Successivamente nel 2001, a seguito di un'ultima analisi condotta sulla letteratura scientifica, un Comitato di esperti della Commissione Europea ha raccomandato alla CE di continuare ad adottare tali linee guida.

Successivamente è intervenuta, con finalità di riordino e miglioramento della normativa allora vigente in materia, la Legge quadro 36/2001, che ha individuato ben tre livelli di esposizione ed ha affidato allo Stato il compito di determinare e di aggiornare periodicamente i limiti di esposizione, i valori di attenzione e gli obiettivi di qualità, in relazione agli impianti suscettibili di provocare inquinamento elettromagnetico.

L'art. 3 della Legge 36/2001 ha definito:

limite di esposizione il valore di campo elettromagnetico da osservare ai fini della tutela della salute da effetti acuti;

valore di attenzione, come quel valore del campo elettromagnetico da osservare quale misura di cautela ai fini della protezione da possibili effetti a lungo termine;

l'obiettivo di qualità come criterio localizzativo e standard urbanistico, oltre che come valore di campo elettromagnetico ai fini della progressiva minimizzazione dell'esposizione.

Tale legge quadro italiana (36/2001), come ricordato sempre dal citato Comitato, è stata emanata nonostante che le raccomandazioni del Consiglio della Comunità Europea del 12-7-99 sollecitassero gli Stati membri ad utilizzare le linee guida internazionali stabilite dall'ICNIRP; tutti i paesi dell'Unione Europea, hanno accettato il parere del Consiglio della CE, mentre l'Italia ha adottato misure più restrittive di quelle indicate dagli Organismi internazionali.

In esecuzione della predetta Legge, è stato infatti emanato il D.P.C.M. 08.07.2003, che ha fissato il limite di esposizione in 100 μ T per l'induzione magnetica e 5 kV/m per il campo elettrico; ha stabilito il valore di attenzione di 10 μ T, a titolo di cautela per la protezione da possibili effetti a lungo termine nelle aree gioco per l'infanzia, in ambienti abitativi, in ambienti scolastici e nei luoghi adibiti a permanenze non inferiori a quattro ore giornaliere; ha fissato, quale obiettivo di qualità, da osservare nella progettazione di nuovi elettrodotti, il valore di 3 μ T. È stato altresì esplicitamente chiarito che tali valori sono da

<p>SR Project 5 SRL</p>   	<p>RELAZIONE CAMPI ELETTRICI E MAGNETICI OPERE UTENTE PER LA CONNESSIONE ALLA RTN</p>	Cod. BS248-EU02-R	
		Data 30.08.2021	Rev. 00

intendersi come mediana di valori nell'arco delle 24 ore, in condizioni normali di esercizio. Non si deve dunque fare riferimento al valore massimo di corrente eventualmente sopportabile da parte della linea.

Al riguardo è opportuno anche ricordare che, in relazione ai campi elettromagnetici, la tutela della salute viene attuata – nell'intero territorio nazionale – esclusivamente attraverso il rispetto dei limiti prescritti dal D.P.C.M. 08.07.2003, al quale soltanto può farsi utile riferimento.

In tal senso, con sentenza n. 307 del 7.10.2003 la Corte Costituzionale ha dichiarato l'illegittimità di alcune leggi regionali in materia di tutela dai campi elettromagnetici, per violazione dei criteri in tema di ripartizione di competenze fra Stato e Regione stabiliti dal nuovo Titolo V della Costituzione¹.

¹ Nella sentenza (pagg. 51 e segg.) si legge testualmente: "L'esame di alcune delle censure proposte nei ricorsi presuppone che si risponda all'interrogativo se i valori-soglia (limiti di esposizione, valori di attenzione, obiettivi di qualità definiti come valori di campo), la cui fissazione è rimessa allo Stato, possano essere modificati dalla Regione, fissando valori-soglia più bassi, o regole più rigorose o tempi più ravvicinati per la loro adozione. La risposta richiede che si chiarisca la ratio di tale fissazione. Se essa consistesse esclusivamente nella tutela della salute dai rischi dell'inquinamento elettromagnetico, potrebbe invero essere lecito considerare ammissibile un intervento delle Regioni che stabilisse limiti più rigorosi rispetto a quelli fissati dallo Stato, in coerenza con il principio, proprio anche del diritto comunitario, che ammette deroghe alla disciplina comune, in specifici territori, con effetti di maggiore protezione dei valori tutelati (cfr. sentenze n. 382 del 1999 e n. 407 del 2002). Ma in realtà, nella specie, la fissazione di valori-soglia risponde ad una ratio più complessa e articolata. Da un lato, infatti, si tratta effettivamente di proteggere la salute della popolazione dagli effetti negativi delle emissioni elettromagnetiche (e da questo punto di vista la determinazione delle soglie deve risultare fondata sulle conoscenze scientifiche ed essere tale da non pregiudicare il valore protetto); dall'altro, si tratta di consentire, anche attraverso la fissazione di soglie diverse in relazione ai tipi di esposizione, ma uniformi sul territorio nazionale, e la graduazione nel tempo degli obiettivi di qualità espressi come valori di campo, la realizzazione degli impianti e delle reti rispondenti a rilevanti interessi nazionali, sottesi alle competenze concorrenti di cui all'art. 117, terzo comma, della Costituzione, come quelli che fanno capo alla distribuzione dell'energia e allo sviluppo dei sistemi di telecomunicazione. Tali interessi, ancorché non resi espliciti nel dettato della legge quadro in esame, sono indubbiamente sottesi alla considerazione del "preminente interesse nazionale alla definizione di criteri unitari e di normative omogenee" che, secondo l'art. 4, comma 1, lettera a, della legge quadro, fonda l'attribuzione allo Stato della funzione di determinare detti valori-soglia. In sostanza, la fissazione a livello nazionale dei valori-soglia, non derogabili dalle Regioni nemmeno in senso più restrittivo, rappresenta il punto di equilibrio fra le esigenze contrapposte di evitare al massimo l'impatto delle emissioni elettromagnetiche, e di realizzare impianti necessari al paese, nella logica per cui la competenza delle Regioni in materia di trasporto dell'energia e di ordinamento della comunicazione è di tipo concorrente, vincolata ai principi fondamentali stabiliti dalle leggi dello Stato. Tutt'altro discorso è a farsi circa le discipline localizzative e territoriali. A questo proposito è logico che riprenda pieno vigore l'autonoma capacità delle Regioni e degli enti locali di regolare l'uso del proprio territorio, purché, ovviamente, criteri localizzativi e standard urbanistici rispettino le esigenze della pianificazione nazionale degli impianti e non siano, nel merito, tali da impedire od ostacolare ingiustificatamente l'insediamento degli stessi".

   	RELAZIONE CAMPI ELETTRICI E MAGNETICI OPERE UTENTE PER LA CONNESSIONE ALLA RTN	Cod. BS248-EU02-R	
		Data 30.08.2021	Rev. 00

3 NORMATIVA DI RIFERIMENTO

3.1 LEGGI

- Regio Decreto 11 dicembre 1933 n° 1775 "Testo Unico delle disposizioni di legge in merito alle acque ed agli impianti elettrici.
- Legge 23 agosto 2004, n. 239, "Riordino del Settore Energetico nonché delega al Governo per il riassetto delle disposizioni vigenti in materia di energie".
- Legge 22 febbraio 2001, n. 36, "Legge quadro sulla protezione dalle esposizioni a campi elettrici, magnetici ed elettromagnetici", (G.U. n. 55 del 7 marzo 2001).
- Decreto del Presidente del Consiglio dei Ministri 8 luglio 2003, "Fissazione dei limiti di esposizione, dei valori di attenzione e degli obiettivi di qualità per la protezione della popolazione dalle esposizioni ai campi elettrici e magnetici alla frequenza di rete (50 Hz) generati dagli elettrodotti", (GU n. 200 del 29-8-2003).
- Decreto del Presidente del Consiglio dei Ministri 8 giugno 2001 n°327 "Testo unico delle disposizioni legislative e regolamentari in materia di Pubblica Utilità.
- Legge 24 luglio 1990 n° 241, "Norme sul procedimento amministrativo in materia di conferenza dei servizi".
- Decreto Legislativo 22 gennaio 2004 n° 42 "Codice dei Beni Ambientali e del Paesaggio".
- Decreto Del Presidente Del Consiglio Dei Ministri 12 dicembre 2005 "Verifica Compatibilità Paesaggistica ai sensi dell' art 146 del Codice dei Beni Ambientali e Culturali".
- Decreto Ministeriale del 21 marzo 1988 ,"Disciplina per la costruzione delle linee elettriche aeree esterne" e successivi.
- Decreto Legislativo 21 dicembre 2003 n.°387 "Attuazione della Direttiva 2001/77/CE relativa alla promozione dell'energia elettrica prodotta da fonti energetiche rinnovabili".
- Decreto Ministero Ambiente e Tutela del Territorio del 29 maggio 2008 in merito ai criteri per la determinazione della fascia di rispetto.

3.2 NORME TECNICHE

Norme CEI

- CEI 211-4, "Guida ai metodi di calcolo dei campi elettrici e magnetici generati da linee elettriche", prima edizione, 1996-07.

SR Project 5 SRL   	RELAZIONE CAMPI ELETTRICI E MAGNETICI OPERE UTENTE PER LA CONNESSIONE ALLA RTN	Cod. BS248-EU02-R	
		Data 30.08.2021	Rev. 00

- CEI 211-6, "Guida per la misura e per la valutazione dei campi elettrici e magnetici nell'intervallo di frequenza 0 Hz - 10 kHz, con riferimento all'esposizione umana", prima edizione, 2001-01.
- CEI 106-11, "Guida per la determinazione della fascia di rispetto per gli elettrodotti secondo le disposizioni del DPCM 8 luglio 2003 (Art.6).

4 CAMPI ELETTRICI E MAGNETICI

L'elettrodotto (sia aereo che in cavo) durante il suo normale funzionamento genera un campo elettrico ed un campo magnetico. Il primo è proporzionale alla tensione della linea stessa, mentre il secondo è proporzionale alla corrente. Entrambi decrescono molto rapidamente con la distanza dalla sorgente (conduttore).

Per il calcolo dei campi è stato utilizzato il programma "EMF Vers 4.05", in conformità alla norma CEI 211 - 4 in accordo a quanto disposto dal D.P.C.M. 08/07/2003.

La metodologia di calcolo utilizzata per determinare i valori dei campi elettromagnetici, è basata sull' algoritmo bidimensionale normalizzato nella CEI 211-4, considerato idoneo per la maggior parte delle situazioni pratiche riscontrabili per le linee aeree e in cavo. In particolare il campo di induzione magnetica viene simulato utilizzando un algoritmo numerico basato sulla legge di Biot - Savart, mentre il campo elettrico viene simulato a mezzo di calcoli basati sul metodo delle cariche immagini. Alla frequenza di rete (50 Hz), il regime elettrico è di tipo quasi stazionario, e ciò permette la trattazione separata degli effetti delle componenti del campo elettrico e del campo magnetico. Questi ultimi in un punto qualsiasi dello spazio in prossimità di un elettrodotto trifase sono le somme vettoriali dei campi originati da ciascuna delle tre fasi e sfasati fra loro di 120°. In particolare, nel caso di un cavo interrato, il terreno di ricopertura ha un effetto schermante che annulla completamente il campo elettrico a livello del suolo. I risultati delle simulazioni sono rappresentati nelle fig. 3 e 4.

I valori restituiti sono illustrati mediante due diverse modalità:

- **I profili laterali** visualizzano le curve del campo elettrico e dell'induzione magnetica calcolati dal programma per la configurazione degli elettrodotti in esame su un piano parallelo al piano di campagna (suolo). I valori delle ascisse, sono espressi in metri ed indicano la distanza dal punto di origine del sistema cartesiano di riferimento, mentre l'ordinata è espressa in μT o kV/m e rappresenta il valore del campo calcolato relativamente a punti situati all'altezza del piano considerato rispetto al piano di campagna.

- **Le mappe verticali** rappresentano, mediante la visualizzazione di aree colorate, l'andamento dei campi calcolati nella sezione verticale perpendicolare all'asse dell'elettrodotto; i valori espressi in metri sull'ascissa indicano la distanza rispetto al punto di origine del sistema cartesiano di riferimento, l'ordinata rappresenta invece, sempre in metri, l'altezza da terra.

La linea elettrica in cavo interrato non produce campo elettrico per la presenza della guaina metallica collegata a terra e dallo schermo effettuato dal terreno e pertanto vengono illustrati gli andamenti del campo magnetico e solo per le sezioni dove si riscontrano le condizioni definite dalla normativa vigente.

5 CAVO 150 KV

Per il tratto di cavo 150 kV "SE 150 kV condivisa- SE Rotello 380kV" è stato scelto di posare un cavo in alluminio avente sezione 1600 mmq, con isolamento in politene reticolato (XLPE), schermo semiconduttore sull'isolamento, schermo in alluminio saldato e rivestimento in polietilene e con un diametro esterno di 115,4 mm.

Lo schema tipo del cavo 150 kV è il seguente:



Figura 1. Schema tipo del cavo 150 kV

Il cavo sarà posato, lungo il tracciato, in configurazione a trifoglio, con schermi collegati con il sistema "cross bonding", temperatura del conduttore non superiore a 90°, profondità di posa 1,70 m, temperatura del terreno 20°C, resistività termica del terreno 1,5°Cxm/W.

Con le ipotesi di cui sopra la corrente nominale in regime permanente, rilevata dalla scheda tecnica riportata nella relazione tecnica BS248-EU02-R è pari 1045 A.

Il tracciato del cavo presenterà pertanto la seguente sezione di posa riportata schematicamente in figura 2 per il valore di corrente di 1045 A e la profondità di posa di 1,7 metri.

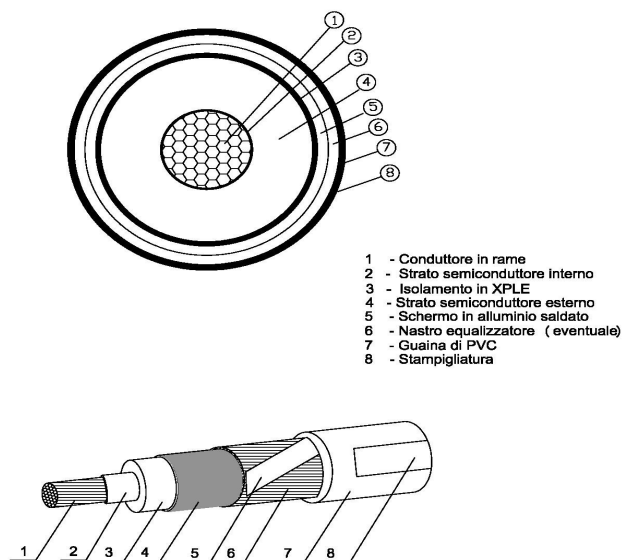

Figura 2: Posa cavo 150 kV "SE 30/150 kV – SE "Rotello 380/150 kV"

Con la suddetta geometria di posa e con i valori di massimo carico abbiamo i seguenti andamenti del campo magnetico ad un metro sul suolo:

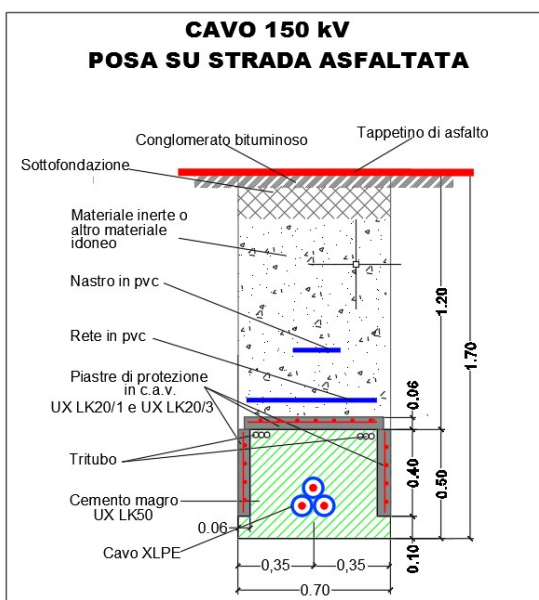
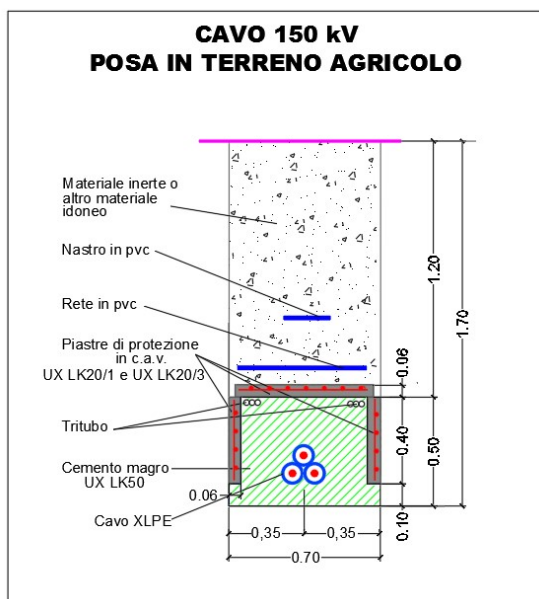
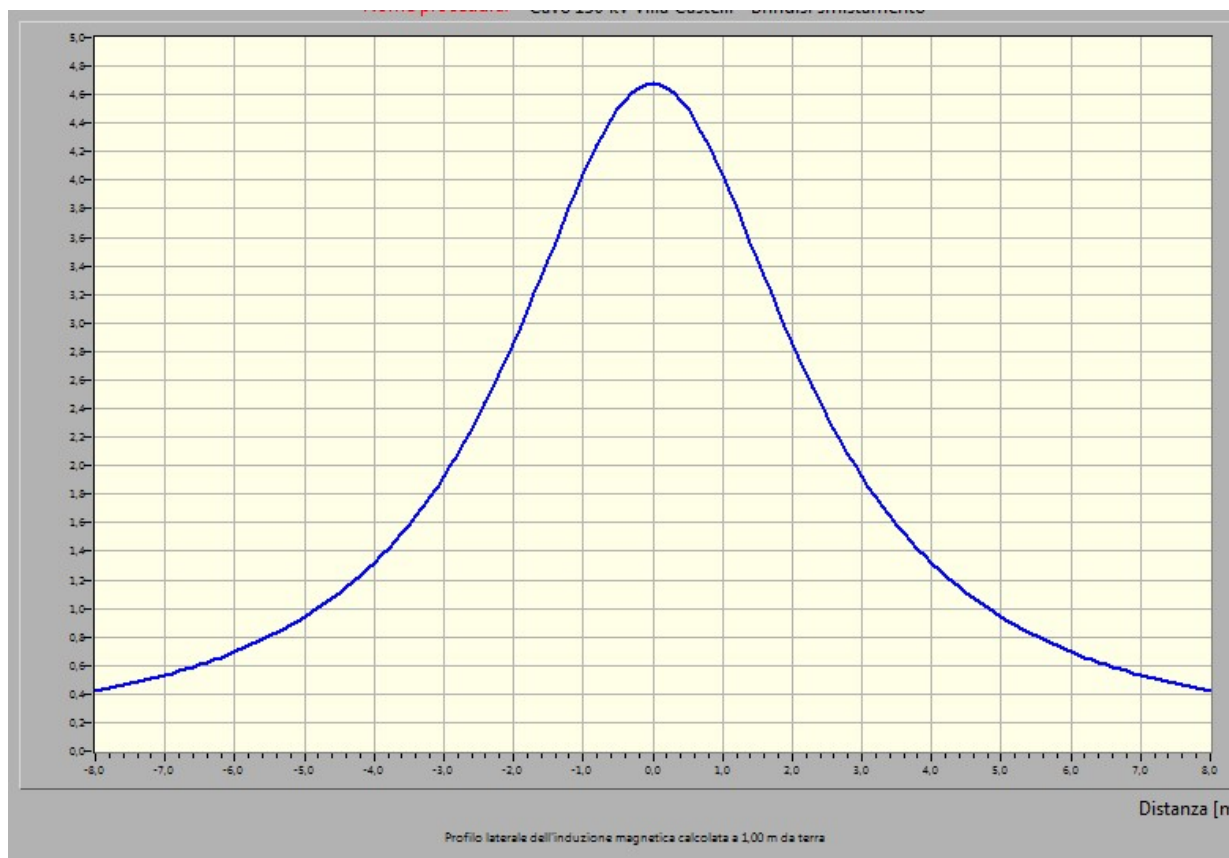

Fig. 3 Profilo laterale induzione magnetica (B) sezione tipo con indicazione della DPA - V=150 kV I = 1045 A

Dal grafico si riscontra che valori di campo magnetico a quota 1 metro sul piano terreno vale 4,7 μT inferiore al limite di esposizione pari a 100 μT .

La mappa verticale dell'induzione magnetica a quota conduttori è la seguente:

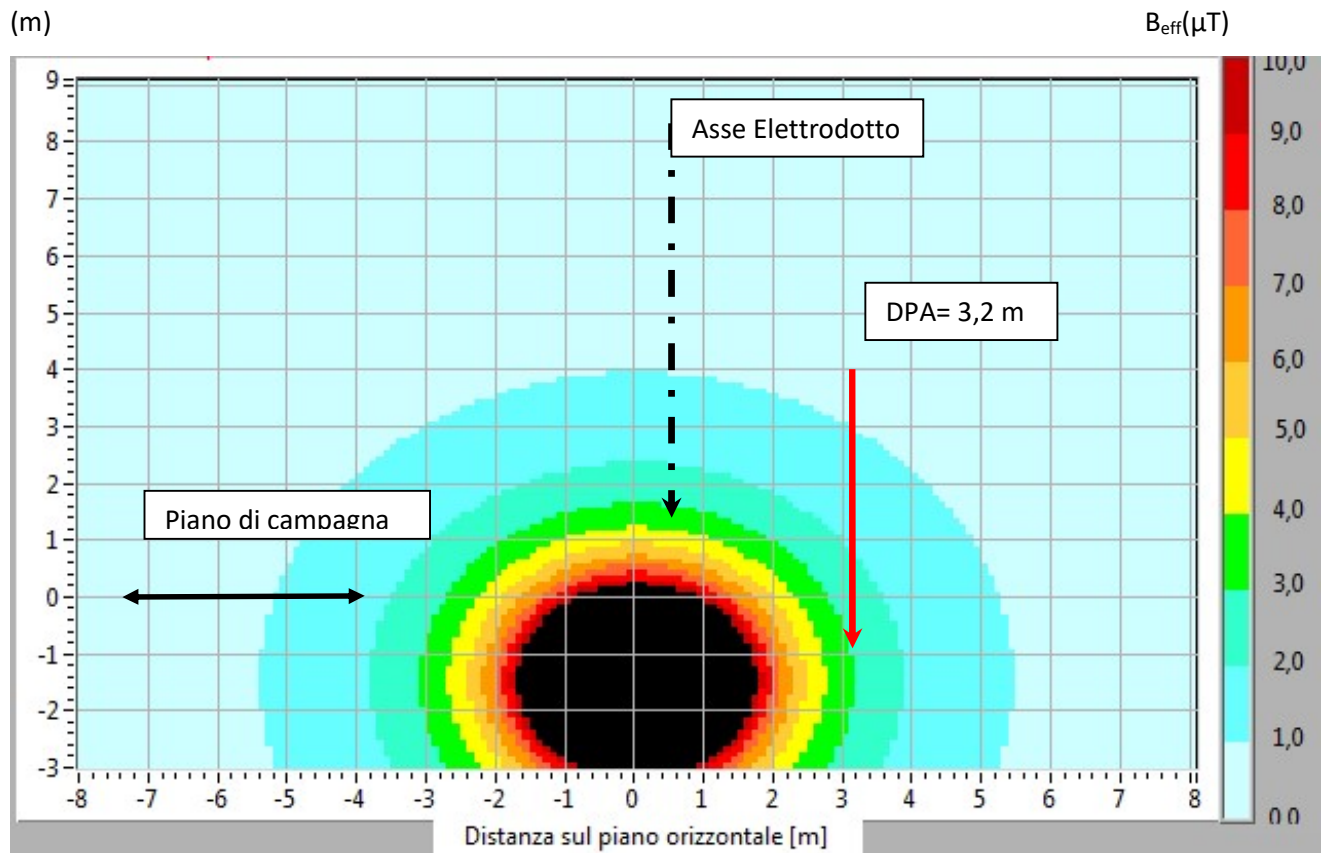

Fig. 4 Mapa verticale induzione magnetica (B) sezione tipo con indicazione della DPA - $V=150$ kV $I = 910$ A

Si osserva quindi che la Dpa (distanza alla quale il valore di induzione magnetica è pari a $3 \mu\text{T}$) è di $3,20$ m a sinistra e a destra dall'asse e pertanto la fascia di rispetto per tutto questo tratto vale circa $6,4$ m quindi ± 4 m centrata in asse linea (arrotondamento per eccesso della DPA)

6 STAZIONE DI TRASFORMAZIONE 30/150 KV "CONDIVISA"

La stazione di trasformazione 30/150 kV é assimilabile per configurazione a stazioni primarie (punto 5.2.2 del DM 29.05.2008) e non ad una cabina elettrica (punto 5.2.1) essendo dotata di recinzione esterna. Pertanto, per questa tipologia di impianti la Dpa e, quindi la fascia di rispetto, rientra, prevedibilmente, nei confini di pertinenza dell'impianto delimitato dalla stessa recinzione.

Il sistema di sbarre a 150 kV con isolamento in aria costituisce una sorgente di campi elettrici e magnetici.

I conduttori delle sbarre sono tubolari rigidi di 100 mm di diametro con le fasi disposte in piano a distanza di 2,2 m tra loro e a 7,5 m di altezza dal suolo, corrente nominale di sbarre di 2000 A.

La disposizione semplificata di tali conduttori é pertanto la seguente:

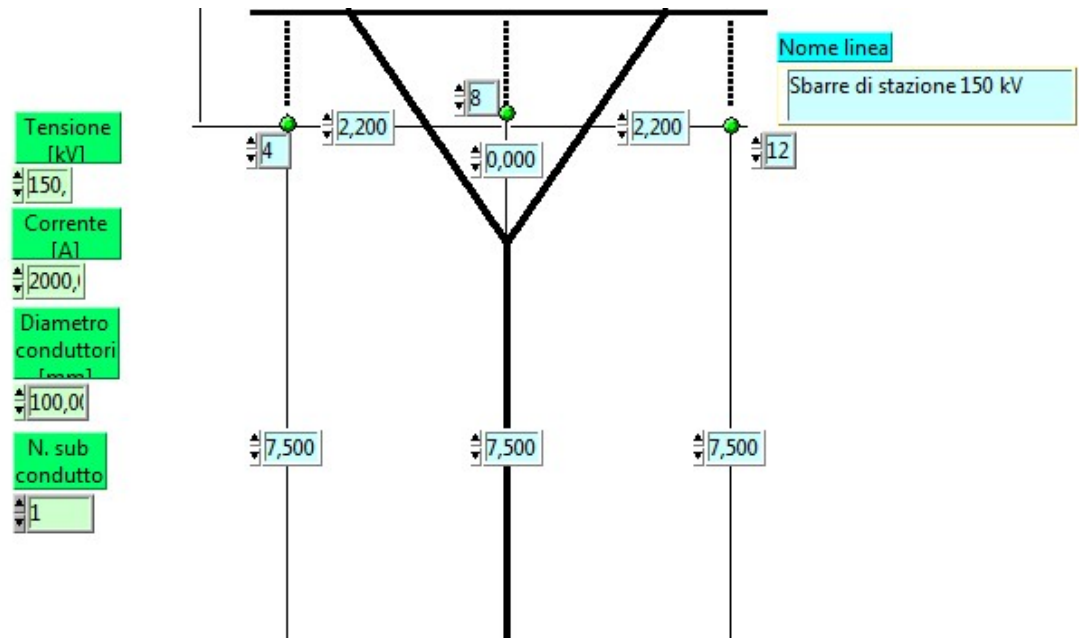

Fig. 5 Schema sezione sbarre 150 kV Stazione di trasformazione 30/150 kV con caratteristiche geometriche e di carico

Per quanto su detto abbiamo il seguente andamento di campo elettrico calcolato in sezione ortogonale all'asse sbarre a 1 m sul suolo:

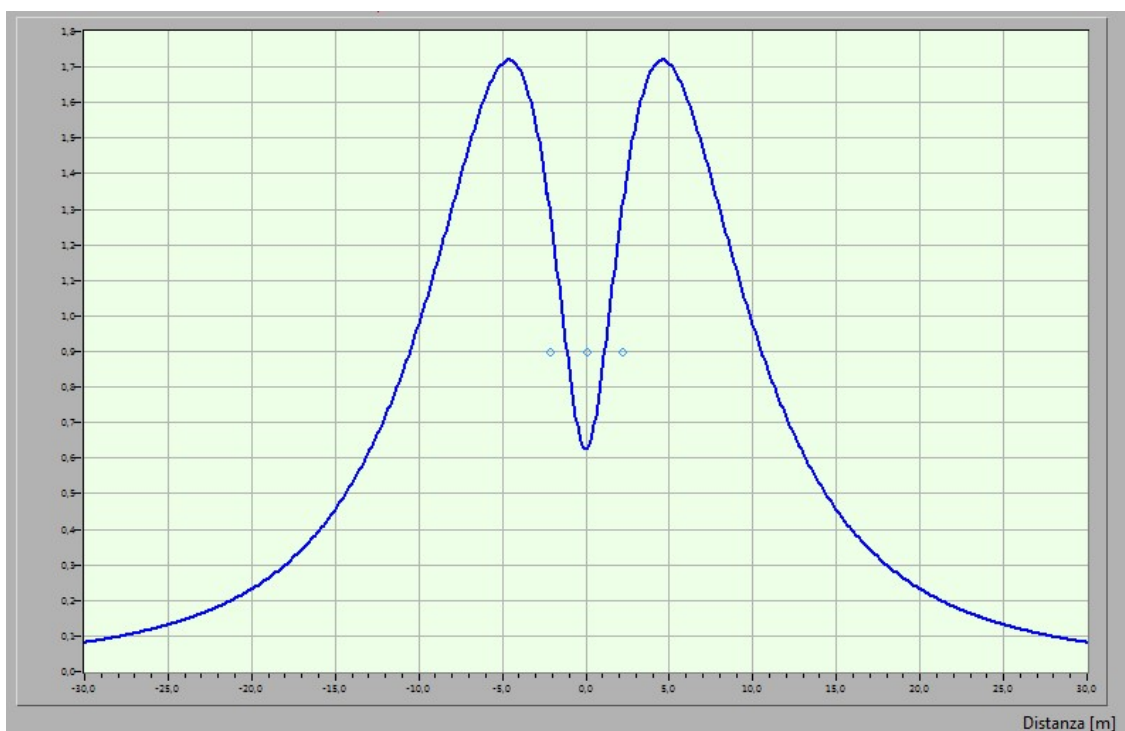

Fig. 6 Profilo laterale campo elettrico (E) sbarre 150 kV

Dal suddetto diagramma si evince che il valore massimo del campo elettrico calcolato ad un metro sul suolo è pari a 1,72 kV/m inferiore al valore di 5 kV/m di esposizione previsto dalla normativa.

Per quanto riguarda l'andamento del campo magnetico abbiamo i seguenti diagrammi:

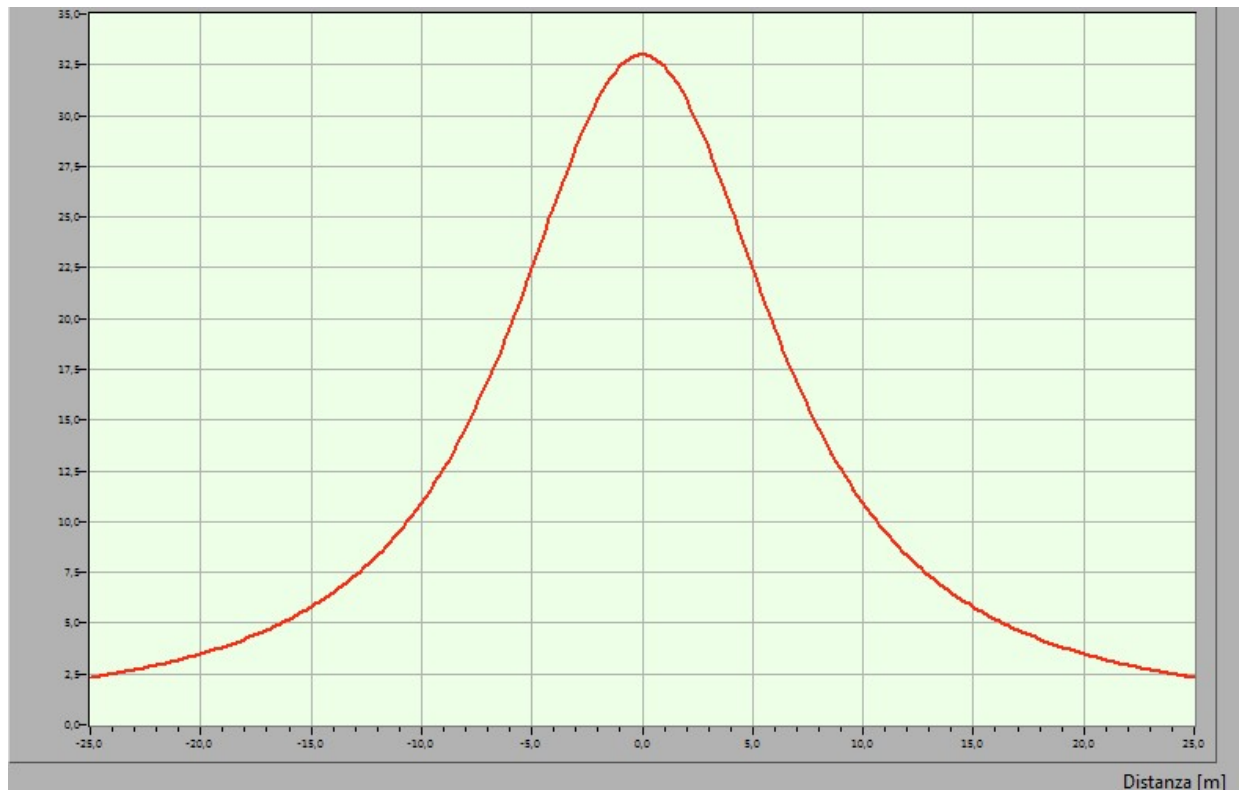

Fig. 7 Profilo laterale induzione magnetica (B) sbarre 150 kV

Dal grafico si riscontra che valori di campo magnetico a quota 1 metro sul piano terreno vale 35 μ T inferiore al limite di esposizione pari a 100 μ T .

La mappa verticale dell'induzione magnetica calcolata a quota conduttori (7,5 m sul piano di stazione) è la seguente:

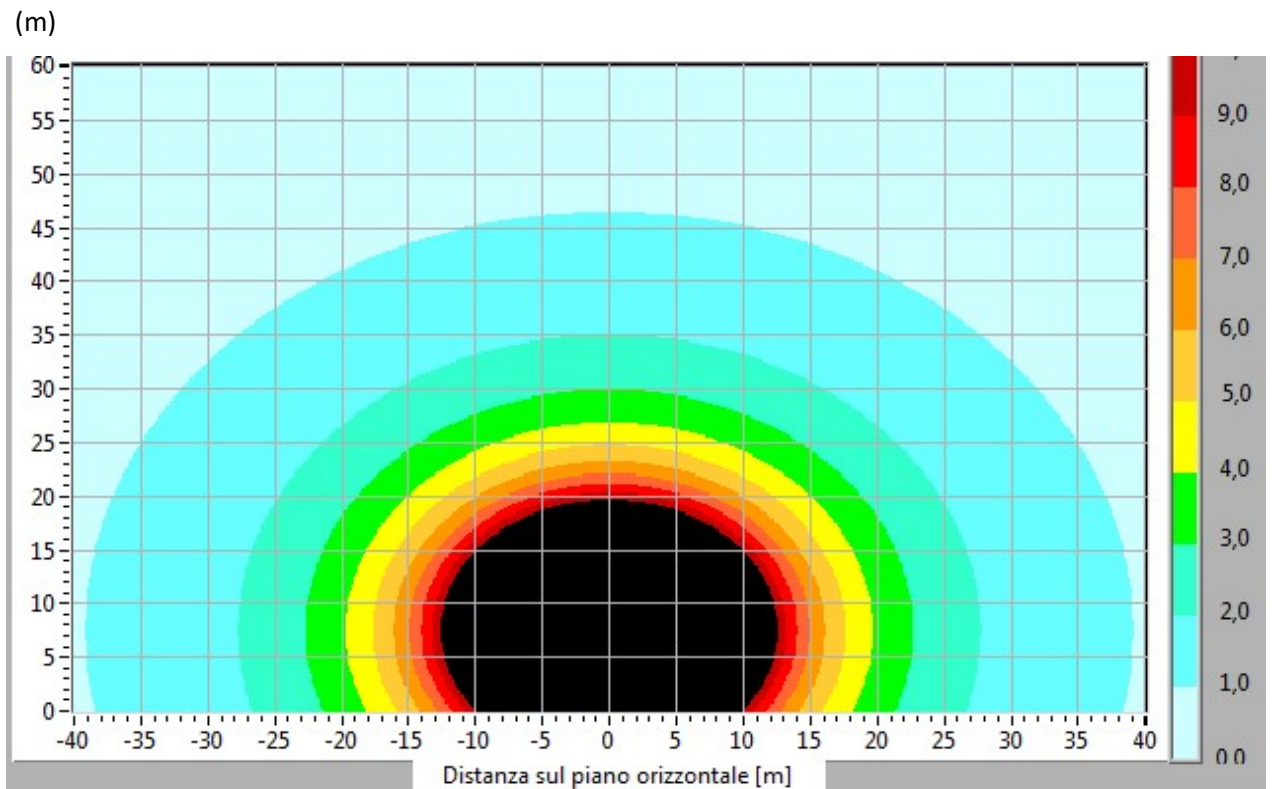

Fig. 8 Mappa verticale induzione magnetica (B) sbarre 150 kV

Dai diagrammi si evince che i 3 μT si ottengono alla distanza di circa 22 m dall'asse sbarra e conseguentemente la fascia di rispetto vale +/- 22 m centrata in asse sbarre.

L'elaborato BS245-EU05-D riporta la fascia Dpa all'esterno della quale i valori sono inferiori a 3 μT .

7 CONCLUSIONI

Riepilogo Dpa e fasce di rispetto per tratte di impianto

DM Ministero Ambiente: Decreto 29 Maggio 2008

	Dpa (m)	Fascia di rispetto (m)
CAVO 150 kV	3,2	+/- 4
SBARRE 150 kV	22	+/- 22

<p>SR Project 5 SRL</p>   	<p>RELAZIONE CAMPI ELETTRICI E MAGNETICI OPERE UTENTE PER LA CONNESSIONE ALLA RTN</p>	Cod. BS248-EU02-R	
Data 30.08.2021		Rev. 00	

Come si evince dalla corografia e dalla planimetria catastale, all'interno dell'area di prima approssimazione (Dpa) precedentemente calcolata, non ricadono edifici o luoghi adibiti ad abitazione con permanenza non inferiore alle 4 ore.

Pertanto, dal punto di vista della compatibilità elettromagnetica le opere elettriche progettate, come illustrato nel piano tecnico delle opere di cui fa parte la presente relazione, sono conformi alla normativa vigente.