

### SEZIONE TIPO 1

TRATTO LATO VIA U.FOSCOLO  
(gettato in opera)

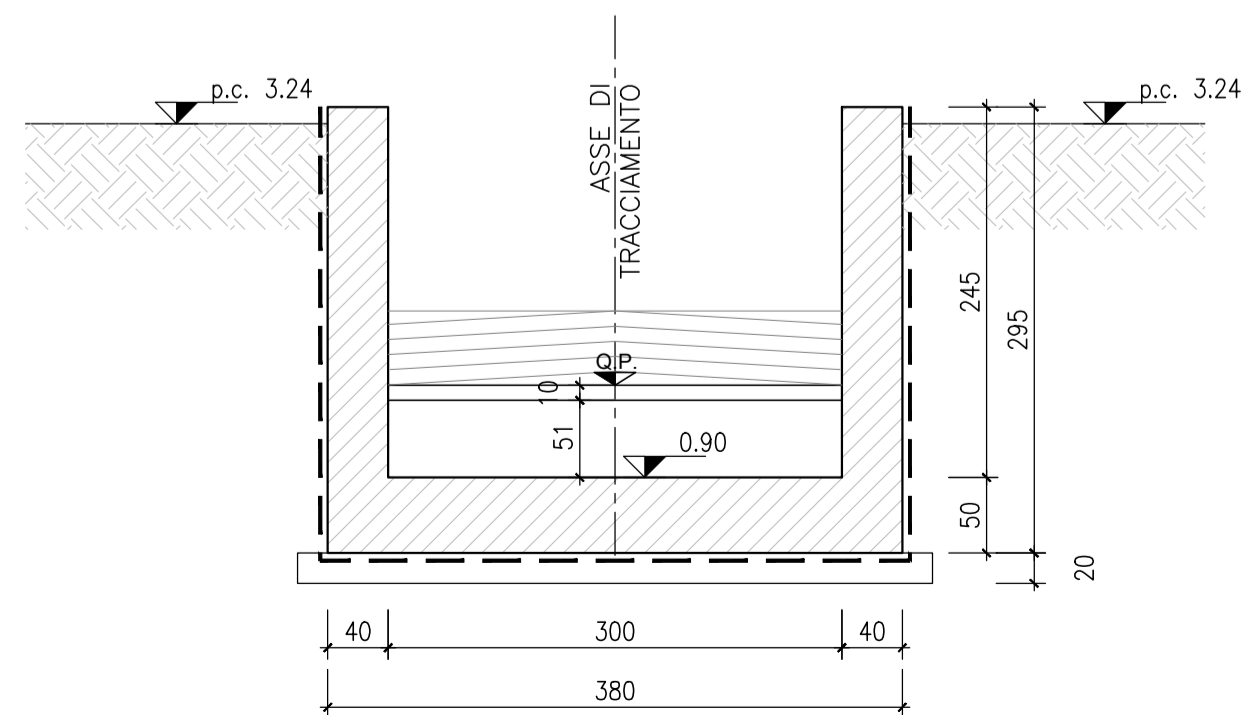

### SEZIONE TIPO 2

TRATTO FERROVIA  
(gettato in opera)

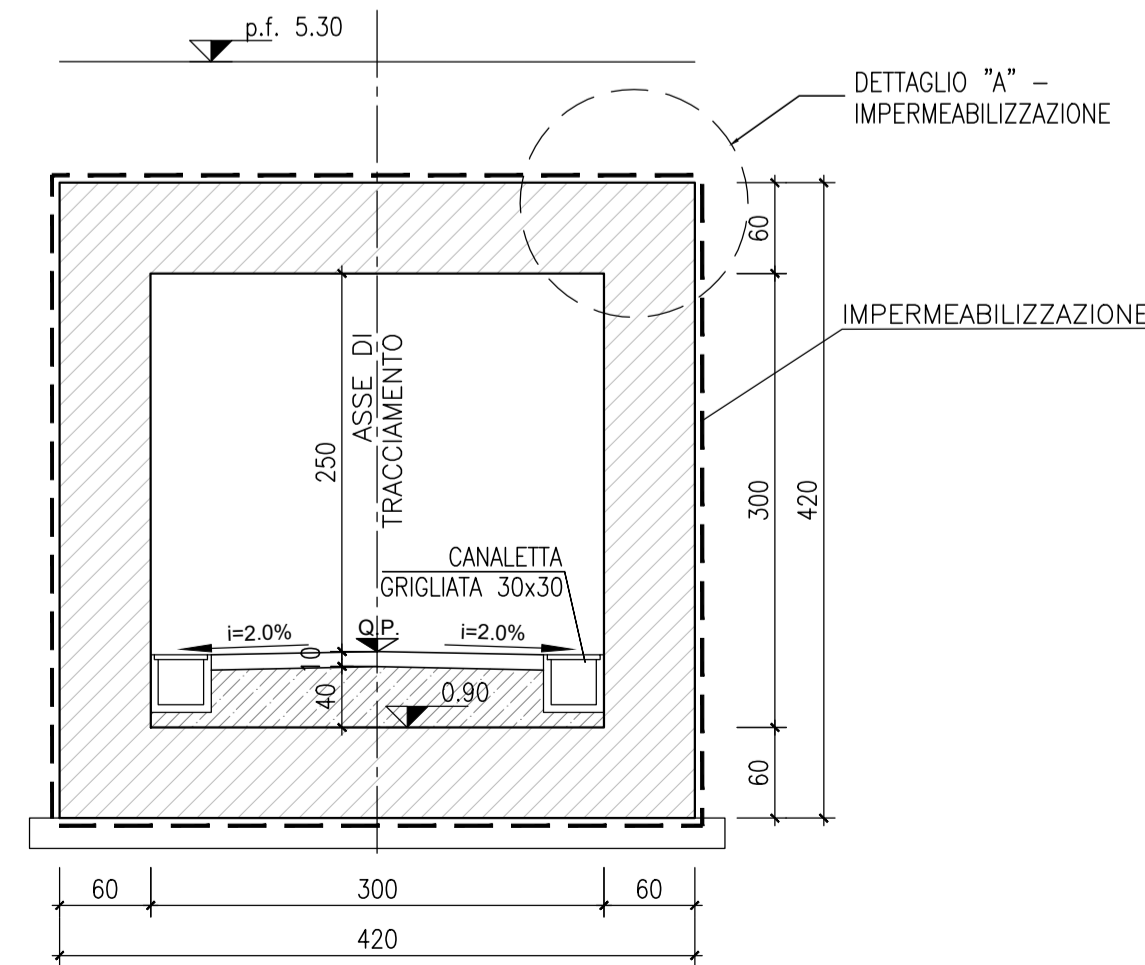

### SEZIONE TIPO 3

TRATTO LATO SS. 1  
(gettato in opera)

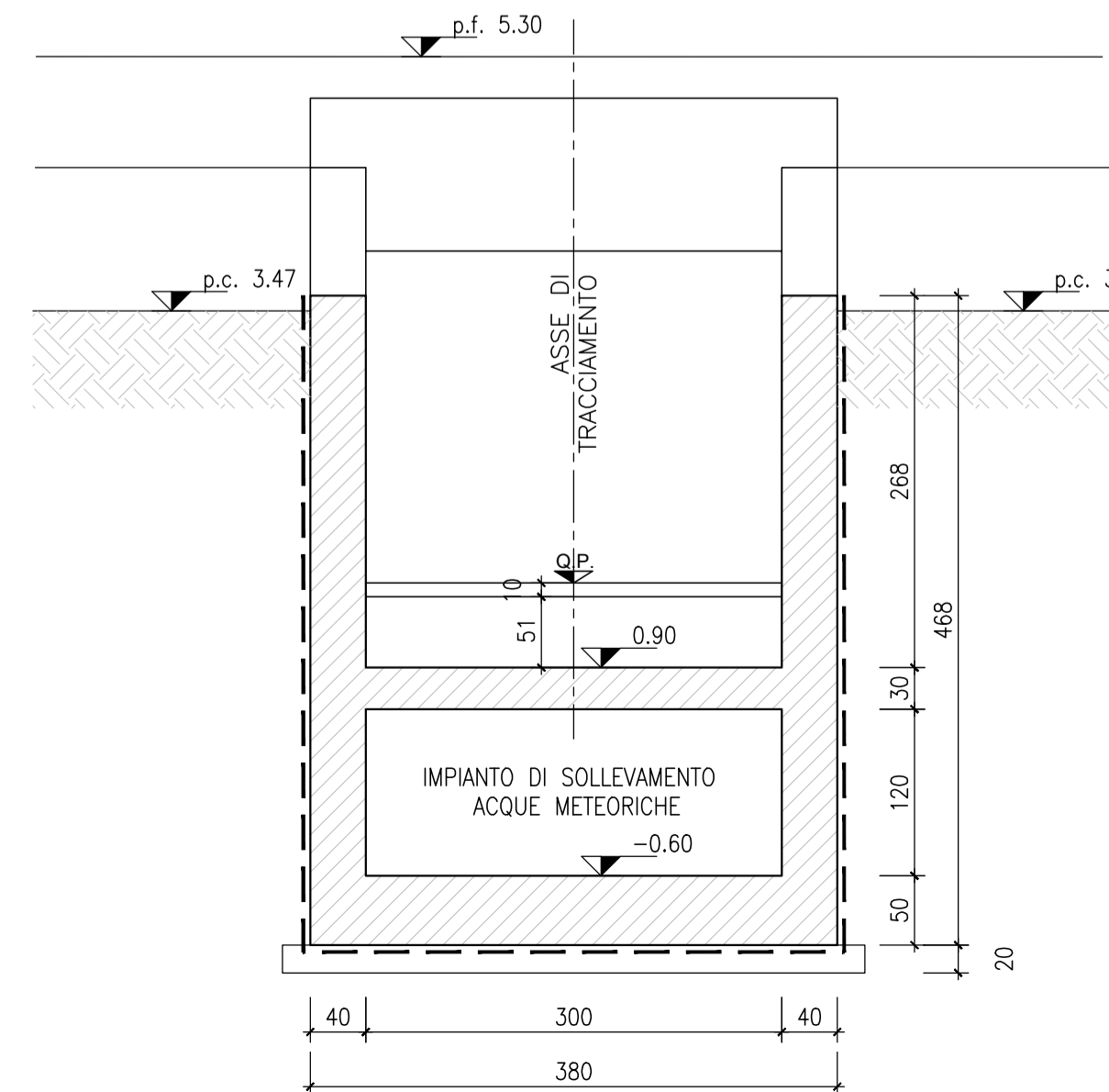

COMMITTENTE:

PROGETTAZIONE:

**U.O. PROGETTAZIONE INTEGRATA NORD**

**PROGETTO DEFINITIVO**

**ADEGUAMENTO E POTENZIAMENTO IMPIANTO DI VADO LIGURE ZONA INDUSTRIALE**

**2ª FASE - PRG CON MODULO 750 m DI UN BINARIO; ACC CON IMPLEMENTAZIONE IN APPARATO DI SEGNALAMENTO ALTO DA TRENO SOTTOVIA**

SL02 - VIA LEOPARDI  
Sezioni tipo e correnti

SCALA: varie

COMMESSA	LOTTO	FASE	ENTE	TIPO DOC.	OPERA/DISCIPLINA	PROGR.	REV.
IV0H	02	D	26	WB	SL0200	001	A

Rev.	Descrizione	Redatto	Data	Verificato	Data	Approvato	Data	Autorizzato	Data
A	Emissione Esecutiva	C. Soave	Febbraio 2022	M. Andreani	Febbraio 2022	G. Fadda	Febbraio 2022	A. Perego	Febbraio 2022

File: IV0H02D26WBSL0200001A.dwg n. Elab.: