

REGIONE: MOLISE
PROVINCIA: CAMPOBASSO
COMUNE: ROTELLO

.ridium

Progetto di impianto per la produzione di energia elettrica da fonte solare
in Rotello (CB), denominato "Rotello 52.4"
di potenza nominale pari a 52.430,400 kWp

PIANO DI UTILIZZO PRELIMINARE TERRE E ROCCE DA SCAVO

IL TECNICO

GEOLOGO

Dottor Geologo
Giancarlo Rocco Di Bernardino
g.diberardino@proes.it



BIOLOGA

Dottorssa Biologa
Claudia Nuzzi
c.nuzzi@proes.it





RESPONSABILE TECNICO PROES SRL

Ingegnere
Maurizio Elisio
m.elisio@proes.it





FEBBRAIO 2022

	Piano di utilizzo preliminare terre e rocce da scavo	Foglio 1 di Fogli 58
	Progetto di impianto per la produzione di energia elettrica da fonte solare in Rotello (CB), denominato "Rotello 52.4" di potenza nominale pari a 52.430,40 kWp	Dottor Geologo Di Bernardino Giancarlo Rocco
		Dottoressa Biologa Nuzzi Claudia
		Febbraio 2022

SOMMARIO

1.0	PREMESSA	3
2.0	INQUADRAMENTO GEOGRAFICO DEL PROGETTO	4
2.1	UBICAZIONE DEL SITO.....	4
3.0	QUADRO NORMATIVO DI RIFERIMENTO	5
3.1	NORMATIVA NAZIONALE.....	5
3.2	MATERIALE DESTINATO AL RIUTILIZZO NEL SITO DI PRODUZIONE	8
3.3	MATERIALE DESTINATO ALLO SMALTIMENTO IN DISCARICA OPPURE AL RECUPERO.....	9
3.4	DEPOSITO TEMPORANEO	11
3.5	CARATTERIZZAZIONE DEL RIFIUTO	12
3.6	RIFIUTI DERIVANTI DALLE ATTIVITÀ DI COSTRUZIONE E DEMOLIZIONE	12
4.0	DUE DILIGENZE AMBIENTALE	15
4.1	INQUADRAMENTO DEL SITO IN OGGETTO	15
4.1.1	Inquadramento geologico, geomorfologico, idrogeologico.....	15
4.1.2	Uso del suolo	21
4.2	ANALISI STORICA DOCUMENTALE.....	23
5.0	QUADRO SINTETICO DEGLI INTERVENTI PREVISTI	29
5.1	MODULI FOTOVOLTAICI	32
5.2	STRUTTURE DI SOSTEGNO	32
5.3	INVERTER	35
5.4	CABINE DI TRASFORMAZIONE	36
5.5	CABINA DI RICEZIONE E CONTROLLO	36
5.6	IMPIANTO DI VIDEOSORVEGLIANZA.....	36
5.7	OPERE PERIMETRALI, ILLUMINAZIONI, VIABILITA' PERIMETRALE ED INTERNA.....	37
5.8	STAZIONE DI TRASFORMAZIONE 30/150 KV, CAVIDOTTO DI COLLEGAMENTO MT (CAVIDOTTO) E CAVO INTERRATO AT	41
5.8.1	Stazione	41
5.8.2	Fabbricati	41
5.8.3	Opere civili	42
5.8.4	Sostegni per apparecchiature AT e terminali cavo.....	43
5.9	CAVI MT.....	43
5.10	SCAVI E MOVIMENTAZIONE TERRE	46
6.0	PIANO DI INDAGINE	48

	Piano di utilizzo preliminare terre e rocce da scavo	Foglio 2 di Fogli 58
	Progetto di impianto per la produzione di energia elettrica da fonte solare in Rotello (CB), denominato "Rotello 52.4" di potenza nominale pari a 52.430,40 kWp	Dottor Geologo Di Berardino Giancarlo Rocco
		Dottoressa Biologa Nuzzi Claudia
		Febbraio 2022

6.1	PARAMETRI DA DETERMINARE	50
6.2	TERRENI DI RIPORTO	50
7.0	PIANO DI UTILIZZO TERRE E ROCCE DA SCAVO E MATERIALI DA DEMOLIZIONE	52
7.1	TERRE E ROCCE - STIMA DEI QUANTITATIVI.....	52
7.1.1	Campo FV.....	52
7.1.2	Cavidotto.....	53
7.1.3	Punto di raccolta	54
7.2	RIUTILIZZO IN SITO - ADEMPIMENTI	55
7.3	VOLUMI DI NON RIUTILIZZO E POSSIBILE DESTINAZIONE	55
8.0	QUANTITATIVI STIMATI E DISPONIBILITÀ DI IMPIANTI DI CONFERIMENTO.....	57

	Piano di utilizzo preliminare terre e rocce da scavo	Foglio 3 di Fogli 58
	Progetto di impianto per la produzione di energia elettrica da fonte solare in Rotello (CB), denominato "Rotello 52.4" di potenza nominale pari a 52.430,40 kWp	Dottor Geologo Di Berardino Giancarlo Rocco
		Dottor Biologa Nuzzi Claudia
		Febbraio 2022

1.0 PREMESSA

La presente relazione è di supporto agli interventi di realizzazione del progetto denominato Rotello 52.4 comprendente la realizzazione di un impianto per la produzione di energia elettrica da fonte solare nel comune di Rotello (CB), di potenza nominale pari a 52.430,40 kWp, un punto di raccolta, e relativi cavidotti MT e BT di connessione.

L'impianto è costituito da 18 sottocampi divisi su undici siti di installazione.

La presente relazione costituisce il documento di Indagine preliminare (Due Diligence documentale ambientale) e Piano di Gestione preliminare riguardanti le terre e rocce da scavo ed i materiali da demolizione, derivanti dalla realizzazione delle opere previste nel progetto in esame.

Il presente elaborato comprende le seguenti fasi.

- analisi di Due Diligence ambientale, finalizzata all'individuazione dei rischi ambientali connessi ad attività presenti e/o pregresse sul sito indagato ed alla valutazione dell'eventuale presenza di potenziale contaminazione.
- Sulla base delle risultanze dell'attività di Due Diligence documentale viene successivamente elaborato un Piano di Indagine e di Gestione delle terre e rocce da scavo, costituito da una descrizione della gestione delle terre e rocce da scavo derivanti dalle attività connesse alla realizzazione degli interventi in oggetto, compatibilmente con le ipotesi progettuali e con i quantitativi di materiali stimati.
- In funzione del progetto e delle caratteristiche litostratigrafiche dei terreni da escavare in corrispondenza del sito in oggetto vengono infine definiti i quantitativi di materiale da gestire.

	Piano di utilizzo preliminare terre e rocce da scavo	Foglio 4 di Fogli 58
	Progetto di impianto per la produzione di energia elettrica da fonte solare in Rotello (CB), denominato "Rotello 52.4" di potenza nominale pari a 52.430,40 kWp	Dottor Geologo Di Bernardino Giancarlo Rocco
		Dottoressa Biologa Nuzzi Claudia
	Febbraio 2022	

2.0 INQUADRAMENTO GEOGRAFICO DEL PROGETTO

2.1 Ubicazione del sito

Le opere in progetto ricadono nel comune di Rotello in Provincia di Campobasso, nel settore orientale della regione Molise.

I siti che accolgono i parchi FV si trovano nel territorio comunale di Rotello (CB), nel settore centro-orientale della regione Molise. Tutte le opere di connessione rientrano nello stesso territorio comunale di Rotello. L'intera area si inquadra nel settore centro-orientale della regione Molise.

I parchi FV in predicato di realizzazione si inseriscono all'interno di una superficie catastale complessiva (Superficie Disponibile) di circa 55,5 ettari. mentre quella effettivamente occupata dai parchi FV sarà pari a circa 46,5 ettari (Superficie Occupata), vale a dire vele fotovoltaiche e strutture di supporto, cabine e strumentazione che costituiscono concretamente l'opera, la restante parte manterrà lo *status quo ante*.

Le aree sono raggiungibili percorrendo l'autostrada A14 Adriatica Bologna - Taranto fino all'uscita Termoli; si prosegue sulla SS87 verso Campobasso – Larino, quindi sulla SP167 per Rotello, si continua sulle SP148, SP73 ed SP40 fino a Rotello. Le tavolette in scala 1:5.000 (CARTA TECNICA REGIONALE – REGIONE MOLISE) di riferimento sono le 395012, 395013, 395051 e 395054.





Figura 2-1: Inquadramento su ortofoto

	Piano di utilizzo preliminare terre e rocce da scavo	Foglio 5 di Fogli 58
	Progetto di impianto per la produzione di energia elettrica da fonte solare in Rotello (CB), denominato "Rotello 52.4" di potenza nominale pari a 52.430,40 kWp	Dottor Geologo Di Berardino Giancarlo Rocco
		Dottoressa Biologa Nuzzi Claudia
		Febbraio 2022

3.0 QUADRO NORMATIVO DI RIFERIMENTO

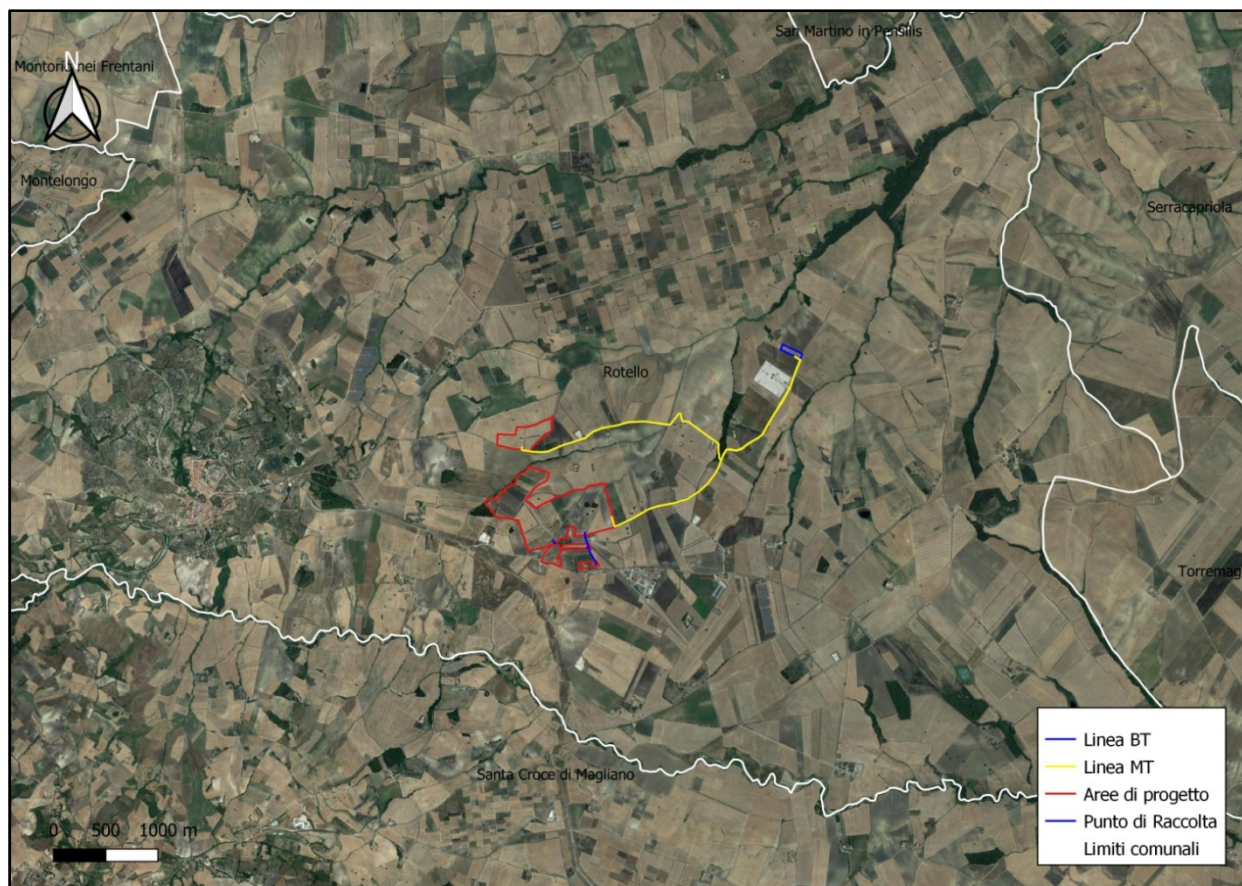
Nel seguente capitolo viene illustrata la normativa vigente in materia di gestione terre e rocce da scavo (TRS).

3.1 Normativa Nazionale

Le principali norme di riferimento sulla disciplina dell'utilizzazione dei materiali da scavo sono:

- Decreto Ministeriale 05 febbraio 1998 "Individuazione dei rifiuti non pericolosi sottoposti alle procedure semplificate di recupero ai sensi degli articoli 31 e 33 del decreto legislativo 5 febbraio 1997, n. 22" (G.U. Serie Generale n. 88 del 16/04/1998 – Supplemento Ordinario n. 72), e s.m.i..
- Decreto Legislativo 03 aprile 2006, n. 152 "Norme in materia ambientale" (G.U. Serie Generale n. 88 del 14/04/2006 – Supplemento Ordinario n. 96), e s.m.i...
- Decreto del Presidente della Repubblica 13 giugno 2017, n. 120 "Regolamento recante la disciplina semplificata della gestione delle terre e rocce da scavo, ai sensi dell'articolo 8 del decreto-legge 12 settembre 2014, n. 133, convertito, con modificazioni, dalla legge 11 novembre 2014, n. 164". (G.U. Serie Generale n. 183 del 07/08/2017).

In particolare, dall'entrata in vigore del decreto 120/2017 sono abrogati il Decreto Ministeriale 10 agosto 2012, n. 161 – "Regolamento recante la disciplina dell'utilizzazione delle terre e rocce da scavo"; l'articolo 184-bis, comma 2-bis, del Decreto Legislativo 03 aprile 2006 n. 152; gli articoli 41, comma 2 e 41-bis del Decreto Legge 21 giugno 2013, n. 69, recante "Disposizione urgenti per il rilancio dell'economia" (c.d. "Decreto Fare"), convertito, con modificazioni, dalla Legge di conversione n. 98 del 09 agosto 2013.

Il nuovo D.P.R. 120/2017, entrato in vigore dal 22 agosto 2017, è adottato sulla base dell'Art. 8 del D.L. 133/2014 (Sblocca Italia) e convertito, con modificazioni, dalla legge 11 novembre 2014, n. 164.

Esso introduce una nuova disciplina sui controlli e rimodula le regole di dettaglio per la gestione come sottoprodotti dei materiali da scavo, dettando anche nuove disposizioni per l'amministrazione delle terre e rocce escluse dal regime dei rifiuti (ex. Art 185 del D.LGS. 152/06) e per quelle, invece, da gestire come rifiuti.

La definizione di terre e rocce da scavo è indicata all'Art. 2, comma 1, lettera c) e di seguito riportata:

Terre e rocce da scavo: "il suolo escavato derivante da attività finalizzate alla realizzazione di un'opera, tra le quali: scavi in genere (sbancamento, fondazioni, trincee); perforazione, trivellazione, palificazione, consolidamento; opere infrastrutturali (gallerie, strade); rimozione e livellamento di opere in terra. Le terre e rocce da scavo possono contenere anche i seguenti materiali: calcestruzzo, bentonite, polivinilcloruro (PVC), vetroresina, miscele cementizie e additivi per scavo meccanizzato, purché le terre e rocce contenenti tali

	Piano di utilizzo preliminare terre e rocce da scavo	Foglio 6 di Fogli 58
	Progetto di impianto per la produzione di energia elettrica da fonte solare in Rotello (CB), denominato "Rotello 52.4" di potenza nominale pari a 52.430,40 kWp	Dottor Geologo Di Bernardino Giancarlo Rocco
		Dottoressa Biologa Nuzzi Claudia
		Febbraio 2022

materiali non presentino concentrazioni di inquinanti superiori ai limiti di cui alle colonne A e B, Tabella 1, Allegato 5, al Titolo V, della Parte IV, del decreto legislativo 3 aprile 2006, n. 152 , per la specifica destinazione d'uso”.

L'art. 4 del medesimo regolamento detta i criteri per la definizione delle terre e rocce da scavo quali sottoprodotti e non rifiuti.

La corretta gestione delle TRS, richiede il rispetto di precisi requisiti distinti in funzione dei seguenti aspetti:

- ipotesi di gestione da adottare:
 - Riutilizzo nello stesso sito di produzione;
 - Riutilizzo in un sito diverso rispetto a quello di produzione;
 - Smaltimento come rifiuti e conferimento a discarica o ad impianto autorizzato;
- volumi di terre e rocce da scavo movimentate, in base a cui si distinguono:
 - cantieri di piccole dimensioni – Volumi di TRS inferiori a 6.000 m²;
 - cantieri di grandi dimensioni – Volumi di TRS superiori a 6.000 m²;
- assoggettamento o meno del progetto alle procedure di VIA e/o AIA;
- presenza o meno, nelle aree interessate dal progetto, di siti oggetto di bonifica.

In funzione di tali circostanze, il quadro normativo può dunque essere riassunto come segue:

	Piano di utilizzo preliminare terre e rocce da scavo	Foglio 7 di Fogli 58
	Progetto di impianto per la produzione di energia elettrica da fonte solare in Rotello (CB), denominato "Rotello 52.4" di potenza nominale pari a 52.430,40 kWp	Dottor Geologo Di Bernardino Giancarlo Rocco
		Dottoressa Biologa Nuzzi Claudia
		Febbraio 2022

TIPOLOGIA DI UTILIZZO	TIPOLOGIA DI OPERA	NORMA DI RIFERIMENTO	ADEMPIMENTI
UTILIZZO IN SITU	OPERE NON SOGGETTE A VIA O AD AIA	Deroga al regime dei rifiuti - D.P.R. 120/2017, Art. 24 - Art. 185, comma 1, lettera c) del D.Lgs. 152/06 e s.m.i.	- Verificare la non contaminazione ai sensi dell'allegato 4 del D.P.R. 120/2017, fermo restando quanto previsto dall'art. 3, co. 2, del D.L. 2/2012 e ss.mm.ii., convertito, con modificazioni, dalla L. 28/2012 relativamente al materiale di riporto (test di cessione). - Dichiarazione prevista dall'art. 21 del DPR 120/2017
	OPERE SOGGETTE A VIA O AD AIA	Deroga al regime dei rifiuti - D.P.R. 120/2017, Art. 24 - Art. 185, comma 1, lettera c) del D.Lgs. 152/06 e s.m.i.,	- Elaborare di un "Piano preliminare di Utilizzo in sito delle terre e rocce da scavo escluse dalla disciplina dei rifiuti; - Verificare la non contaminazione ai sensi dell'all. 4 del D.P.R. 120/2017, fermo restando quanto previsto dall'art. 3, co. 2, del D.L. 2/2012 convertito, con modificazioni, dalla L. 28/2012 relativamente al materiale di riporto (test di cessione).
UTILIZZO FUORI SITO	GRANDI CANTIERI (> 6.000 m³) OPERE SOGGETTE A VIA O AD AIA	Sottoprodotti - D.P.R. 120/2017, Capo II Il Decreto non si applica alle ipotesi disciplinate dall'art. 109 del D.Lgs. 152/06 (Immersione in mare di materiale derivante da attività di escavo e attività di posa in mare di cavi e condotte). - Ex D.M, 161/2012	- Elaborazione del Piano di Utilizzo come dettagliato nell'Allegato 5 del D.P.R. 120/2017
	PICCOLI CANTIERI (< 6.000 m³) OPERE NON SOGGETTE A VIA O AD AIA	Sottoprodotti - D.P.R. 120/2017, Artt. 20 e 21 se sono verificate le condizioni di cui all'art. 4	- Trasmissione, anche solo in via telematica, almeno 15 giorni prima dell'inizio dei lavori di scavo, della Dichiarazione di utilizzo (modulo di cui all'allegato 6 del D.P.R. 120/2017)
	GRANDI CANTIERI (> 6.000 m³) OPERE NON SOGGETTE A VIA O AD AIA	Sottoprodotti - D.P.R. 120/2017, Capo IV, Art. 22, ovvero Artt. 20 e 21 se sono verificate le condizioni di cui all'art. 4; - Ex Art. 184-bis del D.L.gs. 152/06, se sono verificate le condizioni di cui all'ex art. 41-bis del DL n. 69/13.	
MATERIALE DA SCAVO NON IDONEO AL RIUTILIZZO O NON CONFORME ALLE CSC DI CUI ALLA P. IV D.LGS. 152/06 (TAB. 1 ALL. 5 AL TITOLO V)		Rifiuti - D.P.R. 120/2017, Art. 23 - Regime dei rifiuti (Cfr. paragrafo successivo).	- Conferimento ad idoneo impianto di recupero o smaltimento

Tabella 1: Quadro normativo sulle modalità di gestione delle Terre e Rocce da Scavo.

	Piano di utilizzo preliminare terre e rocce da scavo	Foglio 8 di Fogli 58
	Progetto di impianto per la produzione di energia elettrica da fonte solare in Rotello (CB), denominato "Rotello 52.4" di potenza nominale pari a 52.430,40 kWp	Dottor Geologo Di Bernardino Giancarlo Rocco
		Dottor Biologa Nuzzi Claudia
		Febbraio 2022

3.2 Materiale destinato al riutilizzo nel sito di produzione

Qualora parte del materiale escavato sia destinato al riutilizzo direttamente nel sito di produzione, ai fini dell'esclusione dall'ambito di applicazione della normativa sui rifiuti, le terre e rocce da scavo devono essere conformi ai requisiti di cui all'articolo 185, comma 1, lettera C del decreto legislativo 3 aprile 2006, n. 152. La non contaminazione deve essere verificata ai sensi dell'Allegato 4 al D.P.R. 120/2017.

Risulta importante tenere presente, ai fini dell'applicazione dell'art. 185, l'articolo 3 del D.L. 2/2012 convertito nella legge 28/2012, concernente i materiali di riporto, con obbligo di effettuare il test di cessione effettuato sui materiali granulari, ai sensi dell'art. 9 del D.M. 05 febbraio 1998 (norma UNI10802-2004), al fine di escludere rischi di contaminazione delle acque sotterranee.

Il suddetto art. 3 recita:

"1. Ferma restando la disciplina in materia di bonifica dei suoli contaminati, i riferimenti al "suolo" contenuti all'art. 185, commi 1, lett. b) e c), e 4, del D.Lgs. 3 aprile 2006, n. 152, si interpretano come riferiti anche alle matrici materiali di riporto di cui all'Allegato 2 alla Parte IV del medesimo decreto legislativo, costituite da una miscela eterogenea di materiale di origine antropica, quali residui e scarti di produzione e di consumo, e di terreno, che compone un orizzonte stratigrafico specifico rispetto alle caratteristiche geologiche e stratigrafiche naturali del terreno in un determinato sito e utilizzati per la realizzazione di riempimenti, di rilevati e di reinterri.

2. [...] ai fini dell'applicazione dell'art. 185, comma 1, lett. b) e c), del D.Lgs. n. 152 del 2006, le matrici materiali di riporto devono essere sottoposte a test di cessione effettuato sui materiali granulari ai sensi dell'art. 9 del decreto del Ministro dell'ambiente 5 febbraio 1998, pubblicato nel supplemento ordinario alla Gazzetta Ufficiale 16 aprile 1998, n. 88, ai fini delle metodiche da utilizzare per escludere rischi di contaminazione delle acque sotterranee e, ove conformi ai limiti del test di cessione, devono rispettare quanto previsto dalla legislazione vigente in materia di bonifica dei siti contaminati.

3. Le matrici materiali di riporto che non siano risultate conformi ai limiti del test di cessione sono fonti di contaminazione e come tali devono essere rimosse o devono essere rese conformi al test di cessione tramite operazioni di trattamento che rimuovono i contaminanti o devono essere sottoposte a messa in sicurezza permanente utilizzando le migliori tecniche disponibili e a costi sostenibili che consentono di utilizzare l'area secondo la destinazione urbanistica senza rischi per la salute.

[...]"

Qualora si rilevi il superamento di uno o più limiti di cui alle colonne A e B Tabella 1 allegato 5, al Titolo V parte IV del decreto legislativo n. 152 del 2006 e s.m.i., è fatta salva la possibilità del proponente di dimostrare, anche avvalendosi di analisi e studi pregressi già valutati dagli Enti, che tali superamenti sono dovuti a caratteristiche naturali del terreno o da fenomeni naturali e che, di conseguenza, le concentrazioni misurate sono relative a valori di fondo naturale. In tale ipotesi, l'utilizzo dei materiali da scavo sarà consentito nell'ambito dello stesso sito di produzione o in altro sito diverso rispetto a quello di produzione, solo a condizione che non vi sia un peggioramento della qualità del sito di destinazione e che tale sito sia nel

	Piano di utilizzo preliminare terre e rocce da scavo	Foglio 9 di Fogli 58
	Progetto di impianto per la produzione di energia elettrica da fonte solare in Rotello (CB), denominato "Rotello 52.4" di potenza nominale pari a 52.430,40 kWp	Dottor Geologo Di Bernardino Giancarlo Rocco
		Dottor Biologa Nuzzi Claudia
		Febbraio 2022

medesimo ambito territoriale di quello di produzione per il quale è stato verificato che il superamento dei limiti è dovuto a fondo naturale.

Il materiale destinato al riutilizzo nello stesso sito di origine può essere sottoposto alla "normale pratica industriale", come la selezione granulometrica, con l'eventuale eliminazione degli elementi/materiali antropici, la riduzione volumetrica mediante macinazione e la stesa al suolo per consentire l'asciugatura e la maturazione delle terre e rocce da scavo al fine di conferire alle stesse migliori caratteristiche di movimentazione, l'umidità ottimale e favorire l'eventuale biodegradazione naturale degli additivi utilizzati per consentire le operazioni di scavo. Non devono essere effettuate operazioni per modificare le caratteristiche chimiche ambientali del materiale stesso e da tali operazioni non devono generarsi rifiuti.

In conclusione, il materiale destinato al riutilizzo deve essere caratterizzato, dal Produttore, e corrispondere ai limiti di cui alla Tabella 1 dell'Allegato 5 alla Parte IV del D.Lgs. 152/06, con riferimento alla specifica destinazione d'uso urbanistica (colonna A per Siti ad uso verde pubblico, privato e residenziale, colonna B per Siti ad uso commerciale ed industriale), o ai valori di fondo naturali.

Gli adempimenti necessari ai fini del riutilizzo delle terre e rocce da scavo come sottoprodotti variano a seconda della tipologia di cantiere (cfr. Tabella 1):

- cantieri di piccole dimensioni (terre e rocce movimentate fino a 6000 m³): invio dichiarazione sostitutiva (art. 47, DPR 445/2000) prevista dall'art.21;
- cantieri di grandi dimensioni (terre e rocce movimentate >6000 m³) non soggetti a VIA o AIA: invio dichiarazione sostitutiva (art. 47, DPR 445/2000) prevista dall'art.21;
- cantieri di grandi dimensioni (>6000 m³) soggetti a VIA o AIA: redazione e invio del Piano di utilizzo redatto in conformità a quanto indicato nell'allegato 5 del DPR che include anche la dichiarazione sostitutiva.

Operare in difformità a quanto previsto dalla norma comporta la perdita della qualifica di sottoprodotto: la gestione delle terre e rocce da scavo ricade sotto la normativa dei rifiuti, con conseguente applicazione del relativo regime sanzionatorio.

Qualora in fase di progettazione esecutiva o comunque prima dell'inizio dei lavori non venga accertata l'idoneità del materiale scavato all'utilizzo ai sensi dell'articolo 185, comma 1, lettera c), le terre e rocce sono da considerarsi rifiuto e dovranno essere gestite come tale, ai sensi del D.Lgs. 152/06 e s.m.i..

3.3 Materiale destinato allo smaltimento in discarica oppure al recupero

Il materiale eventualmente non destinato al riutilizzo può essere definito, secondo il D.Lgs. 152/06 come modificato dal D.Lgs. 205/2010, come rifiuto: "qualsiasi sostanza od oggetto di cui il detentore si disfi o abbia l'intenzione o abbia l'obbligo di disfarsi" (art.183 c. 1 lett. a) DL 152/06).

	Piano di utilizzo preliminare terre e rocce da scavo	Foglio 10 di Fogli 58
	Progetto di impianto per la produzione di energia elettrica da fonte solare in Rotello (CB), denominato "Rotello 52.4" di potenza nominale pari a 52.430,40 kWp	Dottor Geologo Di Bernardino Giancarlo Rocco
		Dottoressa Biologa Nuzzi Claudia
		Febbraio 2022

In base alla definizione di cui sopra, dal momento in cui il produttore decide di disfarsi del materiale, quest'ultimo assume la qualifica di rifiuto, implicandone la gestione nel completo rispetto della normativa disposta dalla Parte IV del D.Lgs. 152/06 e s.m.i.(D.Lgs. 4/08 e D.Lgs. 205/2010).

In linea generale, il rifiuto derivante dall'attività di scavo deve essere gestito secondo la normativa di riferimento, quindi deve essere caratterizzato, classificato e allontanato dall'area secondo le disposizioni in materia di trasporto di rifiuti, accompagnati da formulario di identificazione (FIR) e conferiti presso un impianto autorizzato al recupero o smaltimento.

Quindi, della totalità del terreno escavato, quello che non viene riutilizzato perché:

- contaminato;
- avente caratteristiche geotecniche tali da non consentirne il riutilizzo;
- in quantità eccedente a quella destinabile al riutilizzo;

deve essere conferito in idoneo impianto di trattamento o recupero o, in ultima analisi, smaltito in discarica.

Va, infatti, privilegiato il conferimento in idonei Impianti di Trattamento o Recupero (con conseguente minore impatto ambientale e minori costi di gestione).

Il materiale può essere avviato ad un impianto di recupero nel caso possieda i requisiti previsti dal D.M. 05/02/1998 e s.m.i. (rifiuti non pericolosi sottoposti alle procedure semplificate).

La scelta della tipologia dell'impianto di destinazione finale, nel caso dell'avviamento a discarica, è regolata dal D.Lgs. 36/03 e dai suoi decreti attuativi.

Le tipologie di discarica sono fissate dal DL 36/2003 all'art. 4 e sono:

- a) discarica per rifiuti inerti;
- b) discarica per rifiuti non pericolosi;
- c) discarica per rifiuti pericolosi.

I nuovi criteri di ammissibilità dei rifiuti in discarica sono fissati e definiti dal D.M. del 27 settembre 2010, pubblicato sulla Gazzetta Ufficiale del 1 dicembre 2010, n. 281, in applicazione di quanto stabilito dal D.Lgs. 36/2003, che abroga il precedente D.M. 3 agosto 2005.

	Piano di utilizzo preliminare terre e rocce da scavo	Foglio 11 di Fogli 58
	Progetto di impianto per la produzione di energia elettrica da fonte solare in Rotello (CB), denominato "Rotello 52.4" di potenza nominale pari a 52.430,40 kWp	Dottor Geologo Di Bernardino Giancarlo Rocco
		Dottoressa Biologa Nuzzi Claudia
		Febbraio 2022

3.4 Deposito temporaneo

Il deposito temporaneo è il *“raggruppamento dei rifiuti e il deposito preliminare alla raccolta ai fini del trasporto di detti rifiuti in un impianto di trattamento, effettuati, prima della raccolta, nel luogo in cui gli stessi sono prodotti, da intendersi quale l'intera area in cui si svolge l'attività che ha determinato la produzione dei rifiuti”* (D.Lgs. 152/2006, art. 183, lettera bb).

Si distingue dallo “stoccaggio”, definito invece come *l'insieme delle attività di “smaltimento” consistenti nelle operazioni di deposito preliminare di rifiuti, nonché delle attività di “recupero” consistenti nelle operazioni di messa in riserva di rifiuti.*

Nel D.P.R. 120/2017 sono indicate condizioni e prescrizioni secondo cui, le terre e rocce da scavo qualificate come rifiuti possono essere oggetto di deposito temporaneo, introducendo una disciplina speciale rispetto a quella individuata dall'articolo 183, comma 1, lettera bb), del decreto legislativo n. 152 del 2006. Nello specifico, le terre e rocce da scavo collocate in deposito temporaneo presso il sito di produzione possono essere raccolte e avviate a operazioni di recupero o di smaltimento secondo una delle seguenti modalità alternative (cfr. Art. 23 D.P.R. 120/2017):

- con cadenza almeno trimestrale, indipendentemente dalle quantità in deposito;
- quando il quantitativo di rifiuti in deposito raggiunga complessivamente i 4000 metri cubi di cui non oltre 800 metri cubi di rifiuti pericolosi.

In ogni caso, allorché il quantitativo di rifiuti non superi il predetto limite all'anno, il deposito temporaneo non può avere durata superiore ad un anno.

In riferimento a quanto stabilito dal DL 152/06 art. 183 c.1 lett. bb) il deposito temporaneo deve essere effettuato per categorie omogenee di rifiuti e nel rispetto delle relative norme tecniche e devono essere rispettate le norme che disciplinano l'imballaggio e l'etichettatura delle sostanze pericolose.

Il deposito temporaneo richiede, inoltre, che vi sia una superficie di appoggio impermeabile, che i rifiuti siano stoccati in idonei contenitori, che per i rifiuti liquidi siano presenti idonei sistemi di contenimento degli sversamenti accidentali;

I contenitori di rifiuti, sia fissi sia mobili, devono essere opportunamente contrassegnati con etichette o targhe, apposte sui recipienti stessi o collocate nelle aree di stoccaggio. La cartellonistica deve riportare correttamente il codice C.E.R. (Catalogo Europeo dei Rifiuti) con una sintetica descrizione, assieme ai consigli di sicurezza e alle eventuali classi di pericolosità. È consigliabile inoltre l'uso di ulteriore segnaletica che possa facilitare qualsiasi operatore, quale pittogrammi di pericolo, eventuali DPI da utilizzare ecc.

Ai sensi del combinato disposto degli artt. 184 e 190 del D.Lgs 152/06, l'impresa edile che produce rifiuti da costruzione e demolizione è obbligata a tenere un registro di carico e scarico dei rifiuti solo per i rifiuti pericolosi. I rifiuti non pericolosi non devono essere annotati sul registro.

	Piano di utilizzo preliminare terre e rocce da scavo	Foglio 12 di Fogli 58
	Progetto di impianto per la produzione di energia elettrica da fonte solare in Rotello (CB), denominato "Rotello 52.4" di potenza nominale pari a 52.430,40 kWp	Dottor Geologo Di Berardino Giancarlo Rocco
		Dottoressa Biologa Nuzzi Claudia
		Febbraio 2022

3.5 Caratterizzazione del rifiuto

La normativa prevede che il produttore effettui una "caratterizzazione di base" di ciascuna tipologia dei rifiuti (cioè determini le caratteristiche dei rifiuti, raccogliendo informazioni in merito a tipo, origine, codice europeo e quant'altro relativo al rifiuto):

- in occasione del primo conferimento alla discarica;
- ogni qualvolta sia intervenuta una "variazione significativa del processo che origina i rifiuti";
- comunque almeno una volta l'anno.

Se le caratteristiche di base di una tipologia di rifiuti dimostrano che gli stessi soddisfano i criteri di ammissibilità per una categoria di discarica, tali rifiuti sono considerati ammissibili nella corrispondente categoria.

Il gestore della discarica, da parte sua, deve verificare la conformità dei rifiuti smaltiti tramite l'omologa (accertandosi che questi corrispondano alla caratterizzazione dei rifiuti e che soddisfino i criteri di ammissibilità) e ammettere in discarica solo i rifiuti conformi alla descrizione riportata nella documentazione di accompagnamento secondo le modalità previste dall'articolo 11, comma 3 del D.lgs. 36/03.

E' consentito lo smaltimento in discarica per rifiuti inerti senza preventiva caratterizzazione di alcuni rifiuti inerti riportati in Tabella 1 del D.M. 27/09/2010 "*Rifiuti inerti per i quali è consentito lo smaltimento in discarica per rifiuti inerti senza preventiva caratterizzazione*" (es. Codici CER 101208, 170101, 170102, 170103, 170107, 170202, 170504, 200202), in quanto sono considerati già conformi ai criteri di ammissibilità stabiliti nel decreto medesimo, ai sensi dell'art. 5 del Decreto Ministeriale del 27 settembre 2010, che recita:

"1. Fatto salvo quanto previsto dall'art. 10 del presente decreto, sono smaltiti nelle discariche per rifiuti inerti:

a) i rifiuti elencati nella tabella 1 senza essere sottoposti ad accertamento analitico, in quanto sono considerati già conformi ai criteri specificati nella definizione di rifiuti inerti di cui all'art. 2, comma 1, lettera e) del decreto legislativo 13 gennaio 2003, n. 36 ed ai criteri di ammissibilità stabiliti dal presente decreto. Si deve trattare di una singola tipologia di rifiuti proveniente da un unico processo produttivo. Sono ammesse, insieme, diverse tipologie di rifiuti elencati nella tabella 1, purché provenienti dallo stesso processo produttivo; [...]"

3.6 Rifiuti derivanti dalle attività di costruzione e demolizione

Le attività di costruzione e demolizione rientrano tra le attività che generano rifiuti per i quali è espressamente vietato l'abbandono.

I rifiuti del cantiere, derivanti dall'attività di costruzione e demolizione, sono costituiti dagli sfridi derivanti dalle lavorazioni di materiali e componenti, dagli involucri o confezioni degli stessi, dai residui di scavi inquinati da sostanze pericolose, dall'acqua di risulta dalle lavorazioni e dalle emissioni in atmosfera.

	Piano di utilizzo preliminare terre e rocce da scavo	Foglio 13 di Fogli 58
	Progetto di impianto per la produzione di energia elettrica da fonte solare in Rotello (CB), denominato "Rotello 52.4" di potenza nominale pari a 52.430,40 kWp	Dottor Geologo Di Bernardino Giancarlo Rocco
		Dottoressa Biologa Nuzzi Claudia
		Febbraio 2022

Tali rifiuti appartengono in massima parte alla categoria merceologica dei rifiuti della costruzione, che secondo la classificazione della Commissione 2000/532/CE del 3 maggio 2000 corrispondono ai rifiuti appartenenti al capitolo CER 17. Tra i principali si annoverano le seguenti tipologie di CER:

- 170504 terra e rocce, diverse da quelle di cui alla voce 170503;
- 170904 rifiuti misti dell'attività di costruzione e demolizione, diversi da quelli di cui alle voci 170901, 170902 e 170903.

I rifiuti provenienti dall'attività di costruzione e demolizione sono classificati come rifiuti speciali (art.184, c.3, lettera b) e quindi devono essere:

- identificati mediante analisi, al fine dell'attribuzione del codice CER;
- raggruppati nel deposito temporaneo (distinti per tipologia);
- Trasportati in proprio o tramite terzi.

Le diverse destinazioni finali sono:

- a) Recuperi mediante:
 - - Procedura Semplificata (DM 5.02.1998);
 - - Procedura Ordinaria.
- b) Smaltimenti in discarica.

Il trasporto dei rifiuti, inteso come movimentazione dei rifiuti dal luogo di deposito presso il sito di produzione alla destinazione finale di recupero o di smaltimento, può essere effettuato direttamente dal produttore/detentore con mezzi propri ovvero da terzi autorizzati e deve sottostare alle disposizioni della normativa ambientale, del trasporto di merci e del codice della strada.

- Trasporto in proprio: l'impresa deve essere iscritta all'Albo Gestori Ambientali nella categoria "trasportatori dei propri rifiuti" (art. 212, co. 8 D.Lgs 152/06). Si devono iscrivere a questa categoria i produttori che trasportano in proprio rifiuti non pericolosi ovvero rifiuti pericolosi in quantità non eccedente i 30 kg o 30 litri al giorno.
- Trasporto tramite terzi autorizzati: l'impresa a cui vengono conferiti i rifiuti da C&D deve risultare iscritta all'Albo Gestori Ambientali alle categorie 4 (per i rifiuti non pericolosi) e 5 (per i rifiuti pericolosi).

Ai fini del corretto trasporto, il produttore deve preliminarmente compilare il formulario dei rifiuti (FIR), quindi, in caso di conferimento dei rifiuti a terzi, deve verificare che il trasportatore del rifiuto sia dotato della prevista autorizzazione, oltre ad accertare l'autorizzazione dell'impianto di destinazione riguardo alla specifica tipologia di rifiuti conferiti.

In sintesi, la gestione dei rifiuti in genere comprende le seguenti operazioni:

- la raccolta;

	Piano di utilizzo preliminare terre e rocce da scavo	Foglio 14 di Fogli 58
	Progetto di impianto per la produzione di energia elettrica da fonte solare in Rotello (CB), denominato "Rotello 52.4" di potenza nominale pari a 52.430,40 kWp	Dottor Geologo Di Berardino Giancarlo Rocco
		Dottoressa Biologa Nuzzi Claudia
		Febbraio 2022

- il deposito temporaneo;
- il trasporto.
- lo smaltimento/recupero

A riguardo, si riportano a seguire i riferimenti di alcuni articoli del D.lgs. 152/06 per la gestione dei rifiuti, ai quali si rimanda per i dettagli.

- Art. 188-bis - Controllo della tracciabilità dei rifiuti
- Art. 190 - Registro di carico e scarico
- Art. 193 - Trasporto dei rifiuti

	Piano di utilizzo preliminare terre e rocce da scavo	Foglio 15 di Fogli 58
	Progetto di impianto per la produzione di energia elettrica da fonte solare in Rotello (CB), denominato "Rotello 52.4" di potenza nominale pari a 52.430,40 kWp	Dottor Geologo Di Bernardino Giancarlo Rocco
		Dottoressa Biologa Nuzzi Claudia
		Febbraio 2022

4.0 DUE DILIGENCE AMBIENTALE

4.1 Inquadramento del sito in oggetto

4.1.1 Inquadramento geologico, geomorfologico, idrogeologico

In una visione di ampio respiro, i siti d'interesse ricadono nella pressochè totalità all'interno del dominio tettono-sedimentario dei depositi dei *Complessi postorogeni (Successioni continentali) e dell'Avanfossa pliocenica e pleistocenica (Successione del Pleistocene inferiore pp. e del Pliocene superiore)* di FESTA, GHISSETTI & VEZZANI (2004). Tali successioni, nell'area di studio, si trovano immediatamente al fronte di un sistema a pieghe e sovrascorrimenti che propone all'*hanging-wall* le *Unità Molisane*, nella fattispecie l'*Unità dei Monti della Daunia* (FESTA, GHISSETTI & VEZZANI, *IBIDEM*). Le *Unità Molisane* costituiscono un sistema di strutture tettoniche Est-vergenti sviluppate lungo una fascia orientata NO-SE ed estese dai M. Frentani in Molise ai M. della Daunia in Puglia, alla dorsale dei Flysch esterni in Basilicata (CELLO *ET ALII*, 1987; BUTLER *ET ALII*, 2004); lungo questo fascio di strutture affiora essenzialmente la porzione terziaria di una successione originariamente ubicata ad Est della piattaforma carbonatica Campano-Lucana ed interpretata da OGNIBEN (1969) come il tetto stratigrafico della successione calcareo silico-marnosa del Bacino Lagonegrese (FESTA, GHISSETTI & VEZZANI, *IBIDEM*). L' *Unità dei Monti della Daunia* è quella molisana più esterna che affiora in posizione basale lungo il fronte esterno della Catena appenninica, dove è spesso associata al *Mélange tettonico dei M. Frentani*; anche questa unità è scollata a livello dell'alternanza delle argille policrome e di calcareniti torbiditiche di età Miocene inferiore-Oligocene (*Flysch rosso*) (CIPOLLARI & COSENTINO, 1995; BUTLER *ET ALII*, *IBIDEM*). Questa formazione basale dell'Unità dei Monti della Daunia, costituita da un'alternanza in livelli centimetrici di argille marnose, marne argillose da rosso violacee a verdi, e radiolariti passa stratigraficamente verso l'alto (Casacalenda, Dogliola) alle quarzareniti gialle del *Flysch Numidico*, di età Langhiano-Burdigaliano, a sua volta seguito dalla *Formazione Faeto* (CROSTELLA & VEZZANI, 1964). La successione dell'Unità dei M. della Daunia passa verso l'alto alla *Formazione di Vallone Ferrato*, costituita da marne argillose grigie con intercalazioni di arenarie, di età Messiniano-Tortoniano. Nella zona di Tavenna, Dogliola e Montemitro questa successione marnosa si chiude verso l'alto con un'alternanza torbiditica argilloso-arenacea, di età Messiniano (FESTA, GHISSETTI & VEZZANI, *IBIDEM*). Tutto ciò è il risultato di una vivace tettonica di età neogenico-quadernaria che ha interessato l'area molisana con cinematismi di raccorciamento che giustappongono alcune tra le principali unità tettono-stratigrafiche dell'orogeno (DI BUCCI *ET ALII*, 1999).

Localmente, il *Progetto* insisterebbe al di sopra di un sottosuolo costituito dai depositi della molassa pelitica delle *Argille grigio-azzurre* di CRESCENTI (1971), localmente coperto dai terreni quaternari alluvionali terrazzati (1t) in copertra sul substrato marino. Marginalmente sarebbe interessata la *Formazione Faeto* (zona occidentale destinata ai *parchi FV*). A valle delle indagini originali condotte, di quanto osservato direttamente in campagna e in funzione dei dati pregressi, è possibile confermare che il sottosuolo è rappresentato dalle

	Piano di utilizzo preliminare terre e rocce da scavo	Foglio 16 di Fogli 58
	Progetto di impianto per la produzione di energia elettrica da fonte solare in Rotello (CB), denominato "Rotello 52.4" di potenza nominale pari a 52.430,40 kWp	Dottor Geologo Di Berardino Giancarlo Rocco
		Dottoressa Biologa Nuzzi Claudia
		Febbraio 2022

peliti grigio-azzurre plio-pleistoceniche a luoghi ricoperte dai terreni alluvionali, come rappresentato nella Carta Geologica originale in calce allo *studio*; non è intercettata la Formazione Faeto la quale si trova poco ad Ovest del limite occidentale del parco fotovoltaico più esteso. Si aggiunge che un certo spessore di coltri eluvio-colluviali è presente nella pressochè totalità del paesaggio. Per i dettagli, si vedano i paragrafi successivi dello *studio*, redatti a seguito dei risultati ottenuti dalle indagini *in situ* in base ai dati pregressi.

	Piano di utilizzo preliminare terre e rocce da scavo	Foglio 17 di Fogli 58
	Progetto di impianto per la produzione di energia elettrica da fonte solare in Rotello (CB), denominato "Rotello 52.4" di potenza nominale pari a 52.430,40 kWp	Dottor Geologo Di Bernardino Giancarlo Rocco Dottoressa Biologa Nuzzi Claudia





Figura 4-1: Stralcio 1:100.000 originale di FESTA, GHISSETTI & VEZZANI (2004).L'intero progetto sul contesto geologico da bibliografia.

	Piano di utilizzo preliminare terre e rocce da scavo	Foglio 18 di Fogli 58
	Progetto di impianto per la produzione di energia elettrica da fonte solare in Rotello (CB), denominato "Rotello 52.4" di potenza nominale pari a 52.430,40 kWp	Dottor Geologo Di Berardino Giancarlo Rocco Dottoressa Biologa Nuzzi Claudia

In linea generale, i territori in cui si inseriscono i *parchi FV* e le *opere di connessione* sono caratterizzati da pendenze molto blande dirette verso i quadranti orientali: ciò è desumibile da una analisi delle mappe topografiche. Nel documento “*Caratterizzazione geologico-ambientale del territorio molisano e delle unità territoriali (macro-aree) individuate*” (UNIVERSITÀ DEGLI STUDI DEL MOLISE, 2014), l’area in cui ricade l’area del *Progetto* viene definita *Basso Molise* ed è interessata da processi fluvio-denudazionali associabili a fenomeni di instabilità, sia lenti che rapidi, come scorrimenti e scivolamenti, colamenti e fenomeni complessi, e da fenomeni di erosione superficiale spesso in stretta interazione con i processi di erosione idrica concentrata e lineare accelerata; è inoltre caratterizzata dalla diffusa presenza di lembi di superficie fluvio-denudazionali che si rinvengono in posizione sommitale o lungo i versanti, dove i processi morfogenetici dominanti sono legati all’azione delle acque incanalate e non alla forza di gravità che, visto le pendenze, gioca un ruolo piuttosto limitato, favorendo comunque lo sviluppo di fenomeni superficiali quali il *creep* e il soliflusso, nonché delimitati movimenti in massa superficiali e lenti; questi processi si rinvengono anche dove affiorano i depositi dell’avanfossa plio-pleistocenica a composizione argillosa e sabbioso-ghiaioso conglomeratica, al limite con l’area “Fascia costiera”. Di seguito, i contesti geomorfologici *in dettaglio* (si veda la cartografia in calce allo *studio*).

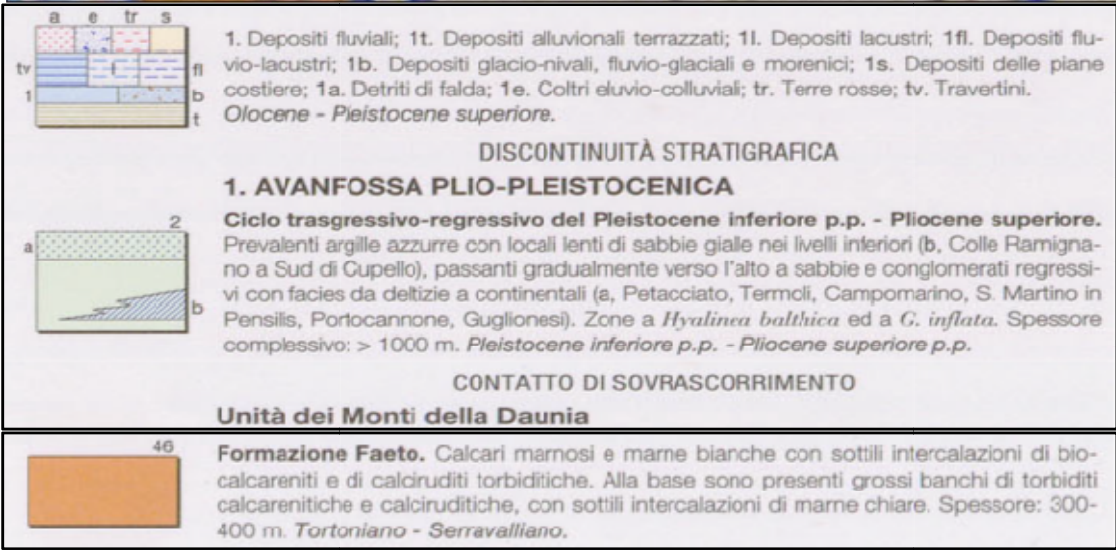
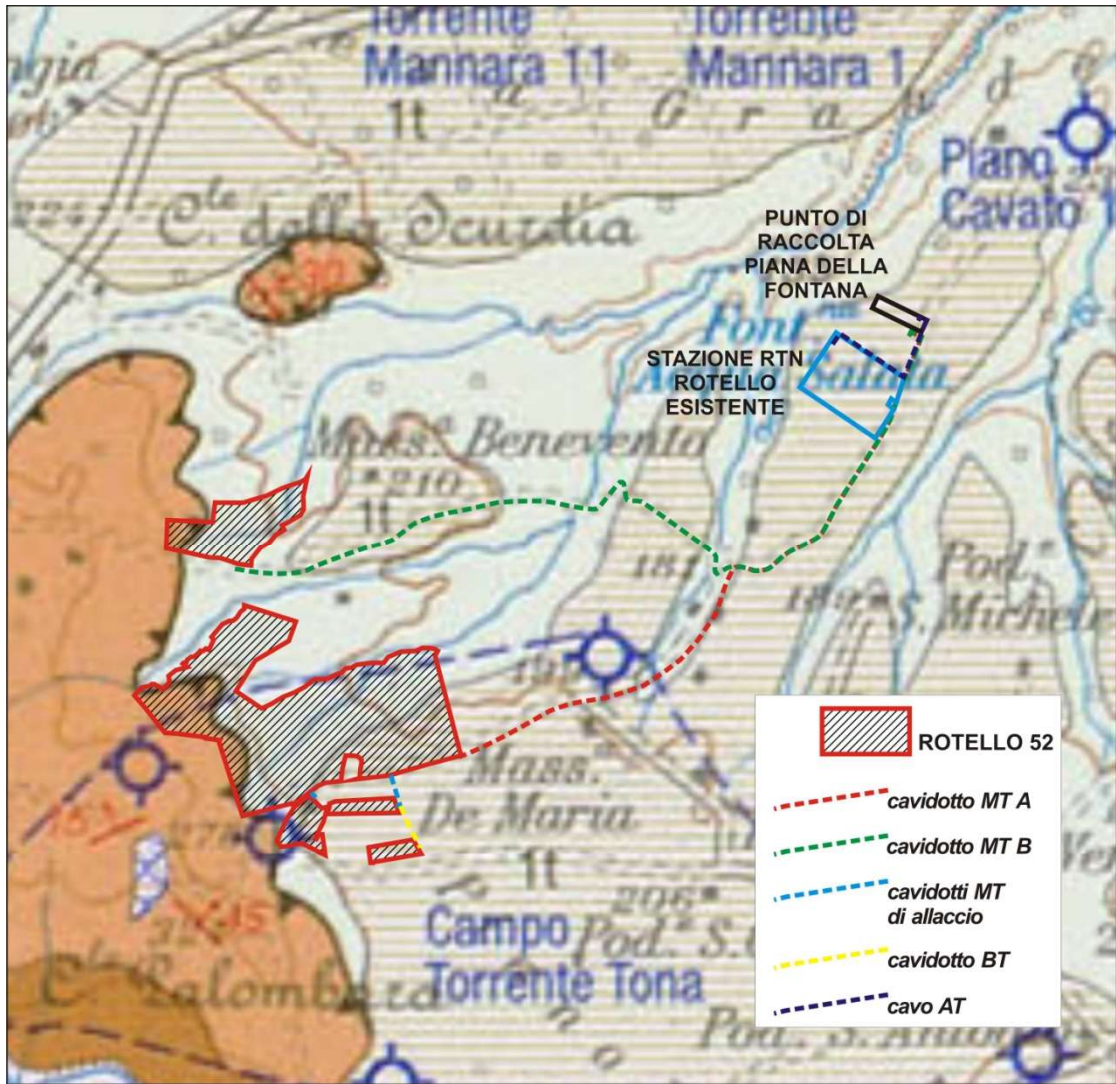
Parchi FV

I lotti di terreno, su cui insisteranno i diversi parchi fotovoltaici che costituiranno Rotello 52.4, si trovano a quote comprese tra i 185 e i 290 m circa sul livello del mare, rispettivamente muovendosi dalla zona centro-occidentale del progetto a quella centro-orientale. L’intera area di progetto mostra complessivamente una più o meno blanda pendenza verso i quadranti orientali, pendenza che si accentua verso Ovest in prossimità dell’Area Pozzo Torrente Tona 20, con diversi impluvi che drenano verso il Torrente Saccione a Nord. Circa i processi legati alla gravità, nessuno dei lotti di terreno è interessato da processi franosi o deformativi lenti di superficie (soliflussi); ciò è in accordo con il PAI, in base al quale non sono segnalate zone pericolose interferenti con i siti destinati ai *parchi FV*. Neppure la cartografia IFFI dell’ISPRA (Inventario dei Fenomeni Franosi in Italia) segnala la presenza di frane interferenti con i siti. Circa i processi legati alle acque di scorrimento superficiali, l’elemento morfologico principale è il Torrente Mannara, al quale si raccordano diversi fossi, che rappresenta il livello di base locale prima di confluire a Nord nel Torrente Saccione. Il limite orientale dell’area che accoglierà il parco fotovoltaico più a Nord corre lungo un piccolo impluvio, dove nasce il fosso, che poco a Nord termina in un bacino artificiale, di dimensioni piuttosto modeste, utilizzato a scopi irrigui; non sono presenti processi erosivi che possano costituire alcun tipo di criticità nei confronti del limite del lotto, dove i lavori si limiteranno alla posa in opera di recinzione perimetrale e fascia di mitigazione le quali non interferiranno con il piccolo fosso, parallelo alla recinzione esternamente ad essa: sebbene sulle mappe possa sembrare che ci sia interferenza, attraversamento in qualche punto del fosso da parte dell’area di intervento, nella realtà, in fase esecutiva, le operazioni di cantiere non si sovrapporranno al fosso suddetto (e questo varrà per tutti gli altri fossi al limitare delle aree di intervento: si manterranno all’esterno delle recinzioni perimetrali e non verranno toccati). Anche in località Macchiette e poco ad Est, oltre una piccola

	Piano di utilizzo preliminare terre e rocce da scavo	Foglio 19 di Fogli 58
	Progetto di impianto per la produzione di energia elettrica da fonte solare in Rotello (CB), denominato "Rotello 52.4" di potenza nominale pari a 52.430,40 kWp	Dottor Geologo Di Berardino Giancarlo Rocco Dottoressa Biologa Nuzzi Claudia

dorsale spartiacque, il perimetro del parco fotovoltaico centrale, di maggiore estensione, corre in prossimità di modesti fossi: valgono le medesime considerazioni fatte poco sopra. Unica eccezione è rappresentata da una zona in erosione attiva (si veda la carta geomorfologica originale in calce allo **studio** per i dettagli), lunga appena 30 m, posta a 450 m in direzione da Masseria Cappiello; tale processo non costituisce alcuna problematica ostativa: in prossimità della piccola scarpata erosiva, il progetto prevede unicamente la posa in opera di rete perimetrale e fascia di mitigazione. In particolare, la fascia di mitigazione sarà un elemento positivo giacché preserverà il versante a monte dal progredire del fenomeno, grazie alla piantumazione di essenze vegetali. In ogni caso, data l'estrema modestia del processo, sarà sempre possibile (anche in fase esecutiva) inserire ulteriori essenze vegetali ed una geostuoia (semplici interventi di ingegneria naturalistica), qualora ritenuto opportuno dai progettisti e/o Ditta esecutrice, senza alcun tipo di rischio; si aggiunge che l'interferenza visibile nella cartografia in calce è dovuta, anche in questo caso, a questioni legate alla scala di rappresentazione ed ai differenti sistemi di proiezione per progettuale (su catastale) e CTR: nella realtà, la piccola zona in erosione si manterrà prossima al perimetro del lotto ma esterna ad esso. Tutte le zone sono soggette al normale dilavamento diffuso superficiale. In via collaterale, **i processi legati all'uomo** sono relativamente ridotti: strade, masserie ed alcune aree pozzo, nonché la Centrale Agip Petroli, introducono una rottura con il contesto naturale. Anche l'attività agricola modifica il contesto primigenio attraverso le operazioni di aratura della coltura di suolo.

Opere di connessione

I tracciati dei cavidotti si snodano all'interno del paesaggio descritto in premessa del presente paragrafo. Circa i **processi gravitativi**, nessuna opera interferirà (in accordo a quanto mostrato dalle carte del PAI) con forme e/o processi franosi e neppure con deformazioni superficiali lente. Come anticipato nel quadro vincolistico, il **cavidotto MT B** corre su di un tratto stradale lambito, non intercettato, da una zona segnalata come pericolosa dal PAI: a tale area, caratterizzata da un versante a pendenza piuttosto blanda che degrada in maniera complessivamente uniforme verso il fosso sottostante, non coincide alcun fenomeno franoso o deformativo lento di superficie e non è presente, in ultima analisi, alcuna criticità associabile al passaggio del cavidotto. Per quanto attiene ai **processi e forme legati alle acque di scorrimento superficiali**, una sottile striscia a pericolosità P2 del PGRA è interferita, circa 220 m ad Est dell'Area Pozzo Torrente Tona n. 24, dal tracciato del **cavidotto MT A**. Considerando la natura estremamente modesta del fosso segnalato come pericoloso (che a valle assume tratti più naturali, più strutturati, e prende il nome di Torrente Mannara), sia in termini di bacino sotteso, sia in termini di pendenze e tenendo presente che la posa in opera del cavidotto avverrà tramite staffatura su ponticello in calcestruzzo lungo la strada esistente, preservando in tal modo il cavidotto da qualsiasi interferenza con le dinamiche idrauliche e morfoevolutive del suddetto fosso, il passaggio dell'opera nella stretta striscia P2 sarà compatibile con il livello di pericolosità dichiarato il quale non aumenterà. Più a valle, in prossimità dell'Area Pozzo Torrente Tona n.8, la viabilità (e quindi il tracciato in progetto del **cavidotto MT B**) attraversa il Torrente Mannara (ove presente, lo si rammenta, il vincolo PGRA); in corrispondenza di questo attraversamento, l'incisione è poco profonda, con sponde protette da vegetazione ripariale infestante, molto fitta, e non rappresenta un elemento critico

	Piano di utilizzo preliminare terre e rocce da scavo	Foglio 20 di Fogli 58
	Progetto di impianto per la produzione di energia elettrica da fonte solare in Rotello (CB), denominato "Rotello 52.4" di potenza nominale pari a 52.430,40 kWp	Dottor Geologo Di Berardino Giancarlo Rocco
		Dottoressa Biologa Nuzzi Claudia
		Febbraio 2022

nei confronti della posa in opera del cavidotto: come riportato nello Studio di Compatibilità Idraulica dedicato (al quale si rimanda per i dettagli), sarà sufficiente effettuare uno scavo più profondo rispetto al resto del tracciato, in modo tale da evitare qualsiasi problematica legata al piccolo corso d'acqua. A valle dell'attraversamento, oltre la strada, si osserva una scarpata di erosione la quale, in ogni caso, ha importanza piuttosto modesta e soprattutto è inattiva. Nessun'altra porzione delle opere da realizzare si trova ad attraversare zone interessate da fasce vincolate e ancor più da fenomeni erosivi reali che possano costituire alcun tipo di criticità, trovandosi in corrispondenza di una viabilità che non mostra segni di danneggiamento dovuti alle acque di scorrimento. Su tutto il territorio agisce il normale dilavamento diffuso superficiale dovuto alle acque selvagge di pioggia. Circa i **processi e forme antropici**, il passaggio dei cavidotti avverrà in corrispondenza di strade esistenti, le quali non mostrano segni di danneggiamento dovuto a fenomeni naturali, mentre una parte dei cavidotti A e Bed il **Punto di Raccolta** con la **stazione** al suo interno saranno vicino alla stazione Rotello RTN che già costituisce un elemento antropico all'interno del territorio. Inoltre, la pratica agricola costituisce uno degli elementi antropici più caratteristici del paesaggio assieme alla sporadica presenza di masserie e case coloniche datate nel tempo e spesso lasciate all'abbandono. Anche le aree pozzo, legate ad attività mineraria, sono un elemento presente nell'area ad ampio raggio.

Dal punto di vista idrogeologico, a grande scala, l'intera area di progetto appartiene a ciò che Celico et alii (1978) e Celico (1983) definiscono Complesso argilloso – sabbioso – conglomeratico. Si tratta sostanzialmente delle argille e sabbie marine periadriatiche plio-pleistoceniche (i Depositi pelitici di avanfossa del Plio-Pleistocene di Desiderio & Rusi, 2004) e dei conglomerati fluviali quaternari: possiedono una permeabilità per porosità variabile, da bassa a media, in relazione alla granulometria dei depositi. I domini idrogeologici delle aree collinare e di piana alluvionale della regione molisana sono rispettivamente costituiti da marne argillose, arenarie, conglomerati e argille delle unità plio-pleistoceniche e da sabbie, ghiaie ed argille continentali, delle alluvioni terrazzate delle pianure alluvionali; nella zona collinare si individuano sorgenti a regime perenne ricaricati essenzialmente dalle acque meteoriche (Nanni & Vivalda, 1986); le pianure alluvionali, in tutto il settore Adriatico centrale, dalle Marche al Molise, sono generalmente impostate su linee tettoniche trasversali che ne hanno fortemente condizionato l'evoluzione pleistocenica (Nanni & Vivalda, 1987; Bigi et alii, 1997); sono costituite da corpi lenticolari ghiaiosi, ghiaioso-sabbiosi e da lenti variamente estese di depositi fini limo-sabbiosi e limoso-argillosi il cui spessore varia sensibilmente nelle diverse pianure e nell'Abruzzo meridionale e nel Molise, a sud della linea Aventino-Sangro (Majella), l'aquicluda plio-pleistocenica è sostituito o si inframmezza alle argille e marne della colata gravitativa (Desiderio & Rusi, ibidem).

In dettaglio, in base ai risultati delle indagini originali e ai dati pregressi, in corrispondenza dei terreni destinati ai parchi FV non è presente falda in sottosuolo fino alle profondità investigate (10 m da p.c.) e neppure a quote inferiori ove verificata la presenza del substrato marino impermeabile

	Piano di utilizzo preliminare terre e rocce da scavo	Foglio 21 di Fogli 58
	Progetto di impianto per la produzione di energia elettrica da fonte solare in Rotello (CB), denominato "Rotello 52.4" di potenza nominale pari a 52.430,40 kWp	Dottor Geologo Di Berardino Giancarlo Rocco
		Dottoressa Biologa Nuzzi Claudia
	Febbraio 2022	

4.1.2 Uso del suolo

Nello stralcio riportato in Figura 2, è riportata la cartografia corine land cover 2018 (Fonte: <https://land.copernicus.eu/pan-european/corine-land-cover/clc2018>). Dalla figura si evince come l'area di progetto si inserisce in una vasta zona classificata con codice CLC 211 - seminativi in aree non irrigue e in minima parte in una zona 242-sistemi colturali e particellari complessi.





Figura 2: Uso del suolo (CLC 2018).

In base alle evidenze di terreno, si può confermare come i lotti che accoglieranno il Progetto siano utilizzati a scopo agricolo, attraverso seminativi nudi. Non sono presenti frutteti e colture permanenti di pregio; i tracciati si snoderanno in buona parte lungo la viabilità esistente.

Gli strumenti urbanistici vigenti nell'area oggetto di studio sonocostituiti da:

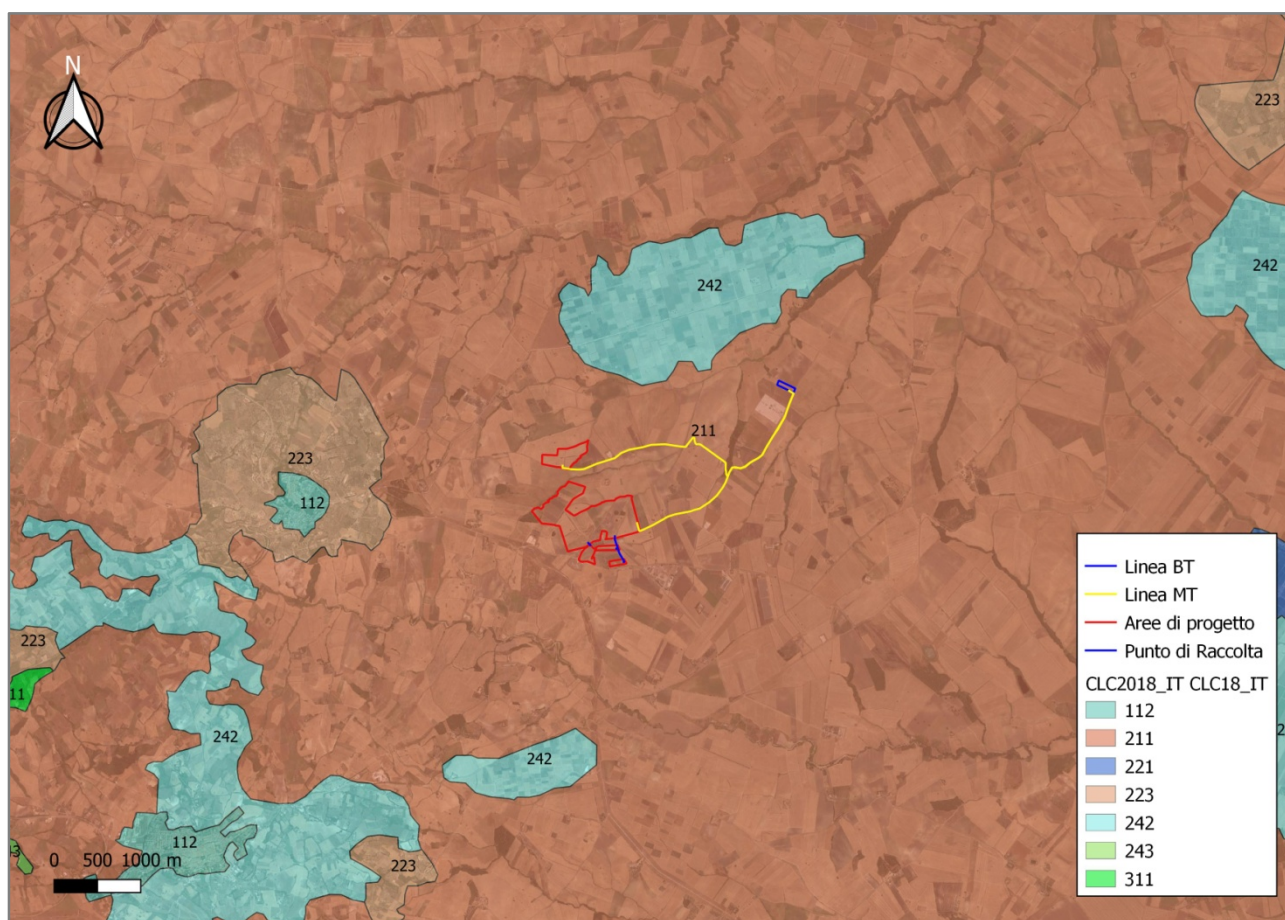
- Piano di Fabbricazione del Comune di Rotello.

Le aree in oggetto ricadono in zona agricola – E.

	Piano di utilizzo preliminare terre e rocce da scavo	Foglio 22 di Fogli 58
	Progetto di impianto per la produzione di energia elettrica da fonte solare in Rotello (CB), denominato "Rotello 52.4" di potenza nominale pari a 52.430,40 kWp	Dottor Geologo Di Bernardino Giancarlo Rocco
		Dottor Geologo Di Bernardino Giancarlo Rocco Dottor Biologa Nuzzi Claudia
		Febbraio 2022

Pertanto considerato e valutato quanto sopra riportato, la destinazione d'uso del sito è quindi da considerarsi cautelativamente "residenziale / verde pubblico".

	Piano di utilizzo preliminare terre e rocce da scavo	Foglio 23 di Fogli 58
	Progetto di impianto per la produzione di energia elettrica da fonte solare in Rotello (CB), denominato "Rotello 52.4" di potenza nominale pari a 52.430,40 kWp	Dottor Geologo Di Bernardino Giancarlo Rocco
		Dottoressa Biologa Nuzzi Claudia
		Febbraio 2022

4.2 Analisi storica documentale

È stata svolta un'analisi storica documentale finalizzata alla ricerca di dati disponibili, riguardanti le attività, ambientalmente rilevanti, pregresse e/o attuali, svoltesi in corrispondenza del sito in oggetto.

Dalla consultazione delle Ortofoto dello strumento Google Earth (Figura 3), si evince che da almeno 20 anni le aree di ubicazione dei parchi FV e del PR e della SE sono adibite ad uso agricolo e non hanno subito particolari trasformazioni.



	Piano di utilizzo preliminare terre e rocce da scavo	Foglio 24 di Fogli 58
	Progetto di impianto per la produzione di energia elettrica da fonte solare in Rotello (CB), denominato "Rotello 52.4" di potenza nominale pari a 52.430,40 kWp	Dottor Geologo Di Bernardino Giancarlo Rocco
		Dottoressa Biologa Nuzzi Claudia
	Febbraio 2022	



Ortofoto 2005



Ortofoto 2014



	Piano di utilizzo preliminare terre e rocce da scavo	Foglio 25 di Fogli 58
	Progetto di impianto per la produzione di energia elettrica da fonte solare in Rotello (CB), denominato "Rotello 52.4" di potenza nominale pari a 52.430,40 kWp	Dottor Geologo Di Berardino Giancarlo Rocco
		Dottor Biologa Nuzzi Claudia
		Febbraio 2022



Figura 3: Ortofoto 2001-2019

	Piano di utilizzo preliminare terre e rocce da scavo	Foglio 26 di Fogli 58
	Progetto di impianto per la produzione di energia elettrica da fonte solare in Rotello (CB), denominato "Rotello 52.4" di potenza nominale pari a 52.430,40 kWp	Dottor Geologo Di Bernardino Giancarlo Rocco
		Dottoressa Biologa Nuzzi Claudia
		Febbraio 2022

Nell'areale è diffusa da decenni l'attività di estrazione e coltivazione idrocarburi rappresentata concretamente da aree pozzi, dal Centro Olio Torrente Tona di proprietà di Eni S.p.A. e dalle condotte di collegamento dei pozzi al centro Olio.

In particolare, in adiacenza al campo fotovoltaico n. 6 è presente un'area pozzo.

Dalla consultazione degli elenchi dei siti contaminati aggiornati al dicembre 2019 disponibile sul portale Arpa Molise (Figura 4) si individuano, negli intorni, siti con procedimenti chiusi.



Figura 4: Stralcio Tavola SITI CONTAMINATI REGIONE MOLISE aggiornamento al 31 dicembre 2019

Dall'analisi dell'Inventario Nazionale degli Stabilimenti a Rischio di Incidente Rilevante si evince che le opere in progetto, ad oggi, non interferiscono con alcun sito/impianto a rischio (fonte: <https://www.minambiente.it/pagina/inventario-nazionale-degli-stabilimenti-rischio-di-incidente-rilevante-0>)

In base ai dati ISPRA (https://www.isprambiente.gov.it/it/attivita/suolo-e-territorio/siticontaminati/localizzazione-e-superficie-sin_rev-Dicembre-2020.pdf) aggiornati a Dicembre 2020, non si evidenziano SIN all'interno della Regione Molise.

	Piano di utilizzo preliminare terre e rocce da scavo	Foglio 27 di Fogli 58
	Progetto di impianto per la produzione di energia elettrica da fonte solare in Rotello (CB), denominato "Rotello 52.4" di potenza nominale pari a 52.430,40 kWp	Dottor Geologo Di Bernardino Giancarlo Rocco
		Dottor Biologa Nuzzi Claudia
		Febbraio 2022





	Piano di utilizzo preliminare terre e rocce da scavo	Foglio 28 di Fogli 58
	Progetto di impianto per la produzione di energia elettrica da fonte solare in Rotello (CB), denominato "Rotello 52.4" di potenza nominale pari a 52.430,40 kWp	Dottor Geologo Di Bernardino Giancarlo Rocco
		Dottoressa Biologa Nuzzi Claudia
		Febbraio 2022

Figura 5: Centro olio



Figura 6: Area pozzo

	Piano di utilizzo preliminare terre e rocce da scavo	Foglio 29 di Fogli 58
	Progetto di impianto per la produzione di energia elettrica da fonte solare in Rotello (CB), denominato "Rotello 52.4" di potenza nominale pari a 52.430,40 kWp	Dottor Geologo Di Berardino Giancarlo Rocco Dottorssa Biologa Nuzzi Claudia
		Febbraio 2022

5.0 QUADRO SINTETICO DEGLI INTERVENTI PREVISTI

Nel presente capitolo è riportata una descrizione di massima delle opere di progetto con particolare riferimento agli elementi di maggiore visibilità.

L'impianto fotovoltaico in oggetto, di potenza in DC di 52.430,40 kWp e potenza di immissione massima pari a 42.920,00 kW, è costituito da 18 sottocampi (18 cabine di trasformazione MT/BT) divisi su undici siti di installazione.





Figura 5-1: Layout impianto

	Piano di utilizzo preliminare terre e rocce da scavo	Foglio 30 di Fogli 58
	Progetto di impianto per la produzione di energia elettrica da fonte solare in Rotello (CB), denominato "Rotello 52.4" di potenza nominale pari a 52.430,40 kWp	Dottor Geologo Di Bernardino Giancarlo Rocco
		Dottoressa Biologa Nuzzi Claudia
		Febbraio 2022

In totale saranno installati 79.440 moduli fotovoltaici monocristallini della potenza di 660 W.

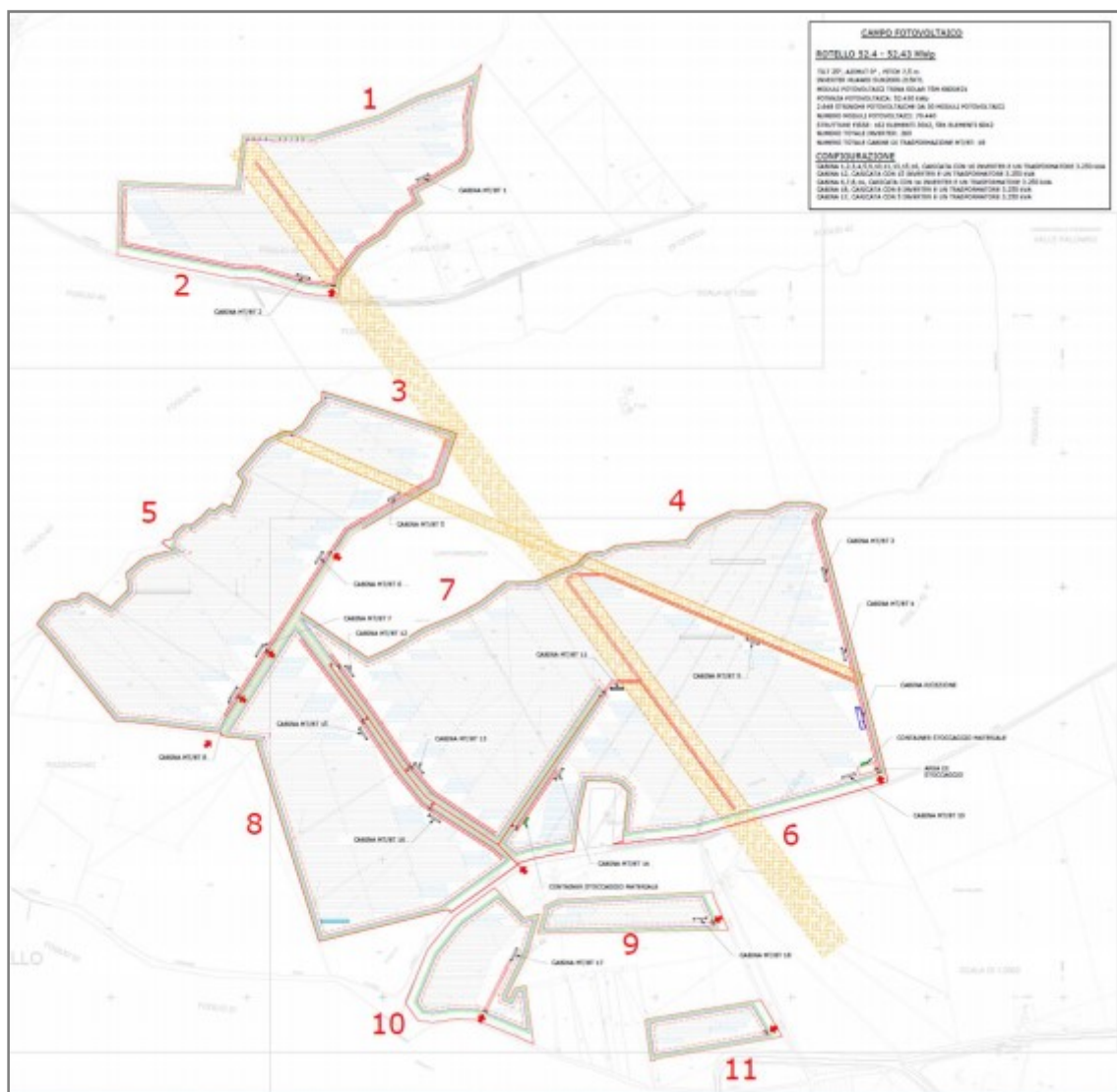
Il progetto prevede l'utilizzo di moduli fotovoltaici del tipo Trina Solar TSM-660DE21, i quali, tra le tecnologie attualmente disponibili in commercio presentano rendimenti di conversione più elevati.

I moduli fotovoltaici sono posizionati su struttura fissa, orientata a sud ed inclinata con tilt fisso di 25°. La inter-distanza delle file è calcolata a partire da una distanza minima in funzione del tilt dei moduli ed in modo da non creare ombreggiamento tra le file all'altezza del sole nel mezzogiorno del solstizio d'inverno.

Ciascuna struttura supporta due moduli in verticale fissati ad un telaio in acciaio zincato, che ne forma il piano d'appoggio, a sua volta opportunamente incernierato ad un palo, anch'esso in acciaio zincato, che sarà collocato tramite infissione diretta nel terreno. Questa tipologia di struttura evita in generale l'esecuzione di opere di calcestruzzo e faciliterà enormemente sia la costruzione che la dismissione dell'impianto a fine vita, diminuendo drasticamente le modifiche subite dal suolo.

Le stringhe fotovoltaiche, derivanti dal collegamento dei moduli, saranno da 30 moduli; il collegamento elettrico tra i vari moduli avverrà direttamente sotto le strutture con cavi esterni graffettati alle stesse. Le stringhe saranno disposte secondo file parallele e collegate direttamente a ciascun ingresso degli inverter distribuiti multistringa del tipo HUAWEI – SUN2000-215KTLH0.

Gli inverter con potenza nominale di 215kVA (204kW @40°C) sono collocati in posizione baricentrica rispetto ai generatori, in modo tale da ridurre le perdite per effetto Joule sulle linee di bassa tensione in corrente continua.

L'energia viene convertita negli inverter, trasformando la tensione da 1500Vcc (continua) a 800 Vca (alternata) e, e viene trasportata, con linee indipendenti per ciascun inverter, per mezzo di cavi BT a 800 V direttamente interrati alle cabine di trasformazione BT/MT che innalzano la tensione da 800 V a 30kV.

Ciascun inverter verrà collegato al quadro di parallelo inverter, collocato nello scomparto di bassa tensione nelle cabine di trasformazione.

Le cabine di trasformazione sono della tipologia plug-and-play, preassemblate in fabbrica, trasportabile in sito pronte per essere installate.

Sarà realizzato un impianto di terra per la protezione dai contatti indiretti e sovratensione impulsiva al quale saranno collegate tutte le strutture metalliche di sostegno e le armature dei prefabbricati oltre che tutte le masse dei componenti elettrici di classe I.

L'impianto fotovoltaico sarà dotato di sistema di monitoraggio e controllo dell'impianto, impianto di illuminazione perimetrale e area cabine, impianto antintrusione (videosorveglianza, allarme e gestione accessi).

Le varie cabine di trasformazione BT/MT saranno connesse in campo per mezzo di cavi interrati elettrificati a 30 kV e saranno raggruppate in due raggruppamenti: il raggruppamento Nord ed il raggruppamento Sud.

Il raggruppamento Nord prenderà solo le due cabine dell'area 1-2 mentre il raggruppamento Sud prenderà tutte le cabine delle aree 3, 4, 5, 6, 7, 8, 9, 10 e 11 mediante 5 dorsali MT che confluiranno in una cabina di

	Piano di utilizzo preliminare terre e rocce da scavo	Foglio 31 di Fogli 58
	Progetto di impianto per la produzione di energia elettrica da fonte solare in Rotello (CB), denominato "Rotello 52.4" di potenza nominale pari a 52.430,40 kWp	Dottor Geologo Di Bernardino Giancarlo Rocco
		Dottoressa Biologa Nuzzi Claudia
		Febbraio 2022

ricezione di campo posta nell'area 6. Sostanzialmente questa cabina di ricezione svolgerà funzioni di distribuzione e sezionamento delle dorsali sottese nel solo raggruppamento Sud.

Per la connessione dell'impianto fotovoltaico con la RTN, si realizzeranno due cavidotti MT aventi tensione di esercizio 30 kV, uno per il raggruppamento Nord (cavidotto MT – Linea B) e l'altro per il raggruppamento Sud (cavidotto MT – Linea A), che conetteranno l'impianto ad una stazione di raccolta (Punto di Raccolta) condiviso con altri produttori e denominato "Piana della Fontana".

Quest'ultimo sarà localizzato nelle immediate vicinanze della stazione di trasformazione della SE Rotello 380/150 kV di Terna ed è destinata a ricevere l'energia prodotta da diversi impianti fotovoltaici in cui sarà effettuata trasformazione MT/AT da 30kV a 150kV o la sola distribuzione 150kV per ciascun produttore.

Un cavo AT interrato conetterà, infine, il punto di raccolta con la Stazione Elettrica RTN di Rotello 380/150 kV. In questo modo, i diversi impianti occuperanno un solo stallo sulla stazione RTN, in grado di connettere potenze per 250 MVA.

Tutte le opere civili necessarie alla corretta collocazione degli elementi dell'impianto e al fine di garantire la fruibilità in termini di operazione e mantenimento dell'impianto nell'arco della sua vita utile:

- recinzione perimetrale a maglia metallica plastificata pari a ca. 2,25 ml dal terreno con circa 15 cm come misura di mitigazione ambientale, con pali a T infissi 60 cm;
- viabilità interna al parco larghezza di 3.5 metri realizzata con un materiale misto cava di cava o riciclato spessore ca. 30-50cm;
- minima regolarizzazione del piano di posa dei componenti dell'impianto fotovoltaico (strutture e cabinati) in ogni caso con quote inferiori a 1 metro al fine di non introdurre alterazioni della naturale pendenza del terreno;
- scavi a sezione ampia per la realizzazione della fondazione delle cabine elettriche e della viabilità interna e a sezione ristretta per la realizzazione delle trincee dei cavidotti MT, BT e ausiliari, in ogni caso inferiori a 1 metro;
- canalizzazioni all'ingresso delle cabine, cavi inverter e cabine, cavi perimetrali per i sistemi ausiliari;
- basamenti dei cabinati (cabine di trasformazione BT/MT e cabine di ricezione) e plinti di fondazione delle palificazioni per illuminazione, videosorveglianza perimetrale e recinzione;
- pozzetti per le canalizzazioni perimetrali e gli accessi nelle cabine di trasformazione;
- opere di inerbimento del terreno nudo e piantumazione fascia arborea di protezione e separazione con l'installazione di adeguato impianto di irrigazione;
- eventuali drenaggi in canali aperti a sezione ristretta, a protezione della viabilità interna e delle cabine, nel caso si riscontrassero basse capacità drenanti delle aree della viabilità interna o delle aree di installazione delle cabine.

	Piano di utilizzo preliminare terre e rocce da scavo	Foglio 32 di Fogli 58
	Progetto di impianto per la produzione di energia elettrica da fonte solare in Rotello (CB), denominato "Rotello 52.4" di potenza nominale pari a 52.430,40 kWp	Dottor Geologo Di Bernardino Giancarlo Rocco
		Dottoressa Biologa Nuzzi Claudia
		Febbraio 2022

Di seguito alcuni dettagli relativi ai principali elementi di progetto.

5.1 Moduli fotovoltaici

I moduli saranno con celle di silicio monocristallino o policristallino con composizione vetro-tedlar con cornice, J-box sul retro con impiego di vetro temperato, resine EVA, strati impermeabili e cornice in alluminio. La scatola di giunzione, avente grado di protezione IP68, contiene i diodi di by-pass che garantiscono la protezione delle celle dal fenomeno di hotspot.

Il collegamento meccanico tra i vari moduli e tra questi e le strutture metalliche secondarie di sostegno, verranno effettuati mediante profili in alluminio anodizzato con bulloneria in acciaio inossidabile o zincato.

Il modulo fotovoltaico previsto è il modello della Trina Solar tipo TSM-660DE21 con potenza nominale di 660 Wp o similari (in funzione della disponibilità del mercato) di dimensioni pari a 2384×1303×35 mm.

caratteristiche similari a quelle riportate nella seguente specifica tecnica:

5.2 Strutture Di Sostegno

La struttura di sostegno dei moduli fotovoltaici sarà di tipo fisso, in acciaio zincato a caldo, adeguatamente dimensionati e ancorati al terreno con un sistema di vitoni o infissi nel terreno o tramite pali battuti. Come tipologia saranno monopalo o bipalo, in base alla disponibilità di prodotto, soluzioni del tutto equivalenti da un punto di vista geologico e parimente utilizzabili.

Sono strutture completamente adattabili alle dimensioni del pannello fotovoltaico, alle condizioni geotecniche del sito ed alla quantità di spazio di installazione disponibile e l'intero sistema di supporto dei moduli è dimensionato in modo tale da resistere alle sollecitazioni dovute al carico vento e neve e alle sollecitazioni sismiche.

Saranno realizzate montando profili speciali in acciaio zincato a caldo, imbullonati mediante staffe e pezzi speciali. Le travi portanti orizzontali, posate su longheroni agganciati direttamente ai sostegni verticali, formeranno i piani inclinati per l'appoggio dei moduli con un tilt (angolo) fisso pari a 25° per il sito in oggetto.

In Figura 5-2 e Figura 5-3 sono illustrate le possibili strutture di sostegno utilizzate.

	Piano di utilizzo preliminare terre e rocce da scavo	Foglio 33 di Fogli 58
	Progetto di impianto per la produzione di energia elettrica da fonte solare in Rotello (CB), denominato "Rotello 52.4" di potenza nominale pari a 52.430,40 kWp	Dottor Geologo Di Bernardino Giancarlo Rocco
		Dottoressa Biologa Nuzzi Claudia
		Febbraio 2022



Figura 5-2: struttura di sostegno di tipo monopalo.



Figura 5-3: struttura di sostegno di tipo a due pali.

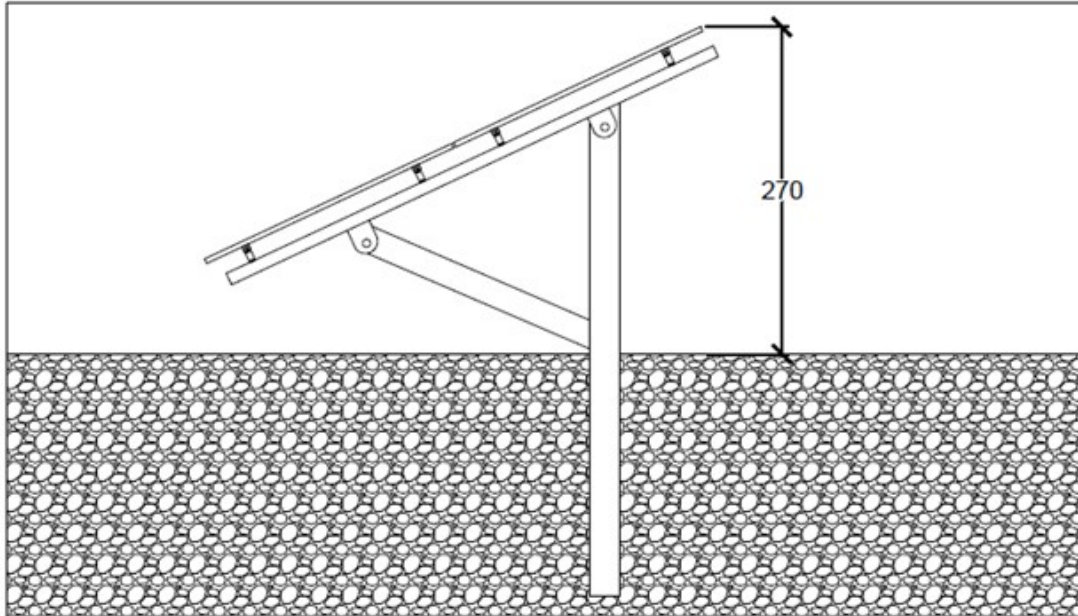

	Piano di utilizzo preliminare terre e rocce da scavo	Foglio 34 di Fogli 58
	Progetto di impianto per la produzione di energia elettrica da fonte solare in Rotello (CB), denominato "Rotello 52.4" di potenza nominale pari a 52.430,40 kWp	Dottor Geologo Di Bernardino Giancarlo Rocco Dottorssa Biologa Nuzzi Claudia
		Febbraio 2022

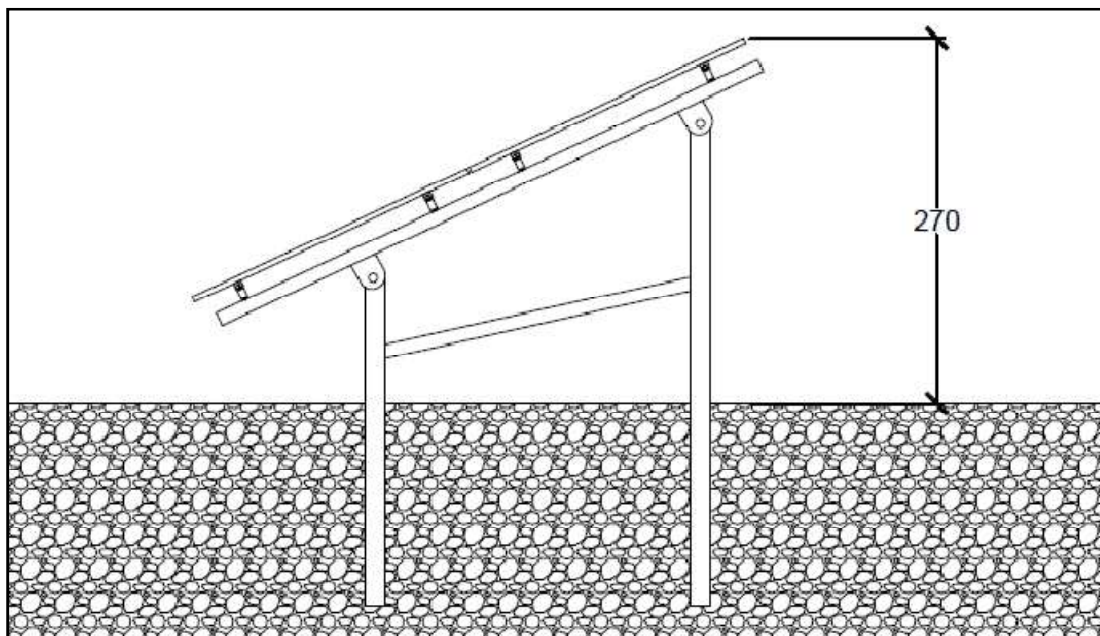

Figura 5-4: esempio di installazioni similari.

	Piano di utilizzo preliminare terre e rocce da scavo	Foglio 35 di Fogli 58
	Progetto di impianto per la produzione di energia elettrica da fonte solare in Rotello (CB), denominato "Rotello 52.4" di potenza nominale pari a 52.430,40 kWp	Dottor Geologo Di Bernardino Giancarlo Rocco Dottoressa Biologa Nuzzi Claudia
		Febbraio 2022

5.3 Inverter

L'inverter è sostanzialmente il gruppo di conversione è idoneo al trasferimento della potenza dal generatore fotovoltaico alla rete, in conformità ai requisiti normativi tecnici e di sicurezza applicabili.

La soluzione inverter è del tipo Distribuito, per cui gli ingressi sono costituiti dalle stringhe dei moduli fotovoltaici che sono direttamente connesse all'inverter, mentre le uscite sono direttamente inviate nella cabina di trasformazione dove sono collocati i quadri di parallelo in bassa tensione.

Verranno utilizzati 185 inverter Huawei SUN2000-215KTL-H0.

Per il gruppo di conversione è previsto il modello HUAWEI SUN2000-215KTLH0.

SUN2000-215KTL-H0
Smart String Inverter



Il sistema di conversione e controllo di ciascun inverter è costituito essenzialmente dalle seguenti parti:

- filtro lato corrente continua
- ponte a semiconduttori (IGBT)
- unità di controllo
- filtro di uscita
- sistema di acquisizione dati (DAS)

L'inverter si attiverà automaticamente quando l'irraggiamento supera una soglia predeterminata regolabile e si disattiverà quando la potenza scende al di sotto del 10% del valore nominale.

L'inverter si disattiverà inoltre in caso di malfunzionamenti e di corto circuito.

	Piano di utilizzo preliminare terre e rocce da scavo	Foglio 36 di Fogli 58
	Progetto di impianto per la produzione di energia elettrica da fonte solare in Rotello (CB), denominato "Rotello 52.4" di potenza nominale pari a 52.430,40 kWp	Dottor Geologo Di Bernardino Giancarlo Rocco
		Dottoressa Biologa Nuzzi Claudia
		Febbraio 2022

5.4 Cabine di trasformazione

Come cabine di trasformazione MT/BT saranno adottate delle soluzioni cabinate a container oppure prefabbricate progettate secondo le vigenti normative impiantistiche, di quanto richiesto dalla legge nr. 186 del 1968 inerente alla costruzione a "regola d'arte" e dalle norme antinfortunistiche vigenti.

È prevista l'installazione di 18 cabine di trasformazione, ciascuna con volumetria lorda complessiva pari a 19200x2900x2440 mm (W x H x D), così composte:

- vano quadri BT;
- vano trasformatore BT/BT per i servizi ausiliari 5-50 kVA;
- trasformatore MT/BT (installato all'aperto);
- vano quadri MT.

5.5 Cabina di ricezione e controllo

Per la cabina di ricezione sarà adottata una soluzione cabinata a container, oppure prefabbricata, progettata secondo le vigenti normative impiantistiche, di quanto richiesto dalla legge nr. 186 del 1968 inerente alla costruzione a "regola d'arte" e dalle norme antinfortunistiche vigenti.

È prevista l'installazione di una cabina di ricezione con volumetria lorda complessiva pari a 33000x6500x4000 mm, costituita da più vani e saranno costituite dai seguenti elementi:

- quadro di distribuzione di media tensione;
- trasformatore ausiliario MT/BT e quadro per i servizi ausiliari della centrale.

5.6 Impianto Di Videosorveglianza

L'area di impianto sarà completamente recintata e sorvegliata e dotata di un sistema antintrusione che consente di inviare allarmi via web e/o SMS alla rilevazione di una infrazione, costituito dai seguenti sistemi che funzioneranno in modo integrato:

- sistema di videosorveglianza perimetrale
- sistema di allarme e antintrusione a barriere a microonde
- sistema di gestione degli accessi

Il sistema di videosorveglianza registrerà tutti gli eventi di movimenti interni all'area di progetto e di passaggio nei pressi dell'anello perimetrale. È costituito da:

- telecamere fisse con o senza faretto all'infrarosso che permettono il funzionamento 24h/24h posti su pali a una distanza l'una dall'altra di circa 30 metri;
- server per videosorveglianza, videoregistratore, monitor LCD, Armadio rack, cavi rack.

	Piano di utilizzo preliminare terre e rocce da scavo	Foglio 37 di Fogli 58
	Progetto di impianto per la produzione di energia elettrica da fonte solare in Rotello (CB), denominato "Rotello 52.4" di potenza nominale pari a 52.430,40 kWp	Dottor Geologo Di Berardino Giancarlo Rocco Dottorssa Biologa Nuzzi Claudia
		Febbraio 2022



Figura 5-5: Sistema antintrusione

Il sistema di allarme e antintrusione a barriere a microonde rileva l'accesso nell'area dell'impianto ed in prossimità delle cabine.

- barriere a microonde (distanza RX-TX di circa 60 m) da installare lungo l'anello perimetrale ed in prossimità dei punti di accesso e cabine;
- centrale antintrusione, DGP in campo installati in adeguati box su palo, lettore di badge, tastiera di gestione, rivelatori volumetrici, rivelatori volumetrici a doppia tecnologia, contatti magnetici, sirena esterna, rilevatori di fumo, pulsante antincendio, cavi bus (RS485), cavi di allarme, cavi di alimentazione, cavi antincendio, batterie, ups, ecc.

Il sistema di gestione degli accessi monitora gli stati degli ingressi del parco fotovoltaico e alle cabine di controllo e sarà implementato con sensoristica a contatti magnetici sui relativi elementi:

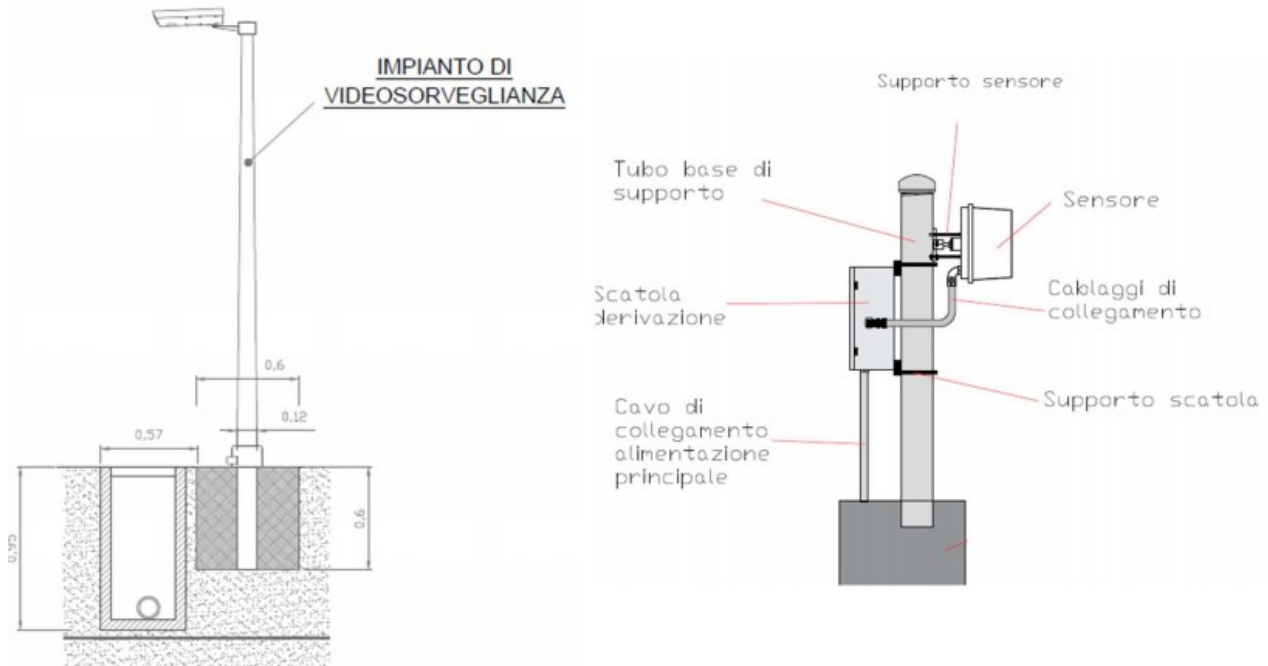
- cancello di ingresso
- porte della cabina di controllo

5.7 Opere perimetrali, illuminazioni, viabilità perimetrale ed interna

Le opere di recinzione a perimetro di ognuno dei due **parchi FV** comprendono:

- rete;
- cancello di ingresso.

	Piano di utilizzo preliminare terre e rocce da scavo	Foglio 38 di Fogli 58
	Progetto di impianto per la produzione di energia elettrica da fonte solare in Rotello (CB), denominato "Rotello 52.4" di potenza nominale pari a 52.430,40 kWp	Dottor Geologo Di Bernardino Giancarlo Rocco
		Dottoressa Biologa Nuzzi Claudia
		Febbraio 2022

L'area su cui sorgerà l'impianto fotovoltaico sarà completamente recintata con una recinzione altezza pari a ca. 2,25 m, sollevata dal terreno di circa 15 cm come misura di mitigazione ambientale adoperata allo scopo di consentire il passaggio della piccola fauna terrestre. La recinzione sarà realizzata in rete a maglia metallica plastificata 5 x 5 cm con filo con diametro 2,5 mm, con vivagni di rinforzo in filo di ferro zincato e sarà fissata al terreno con pali verticali di supporto in acciaio zincati, realizzati a sezione a T 40x40x4.5 cm, infissi nel suolo a 60cm con rinforzi in cls distanti gli uni dagli altri 2.5 ml.





Figura 5-6: particolare pannello recinzione con rete grigliata plastificata, sollevata di 15 cm dal suolo per il passaggio della piccola fauna.

L'accesso alle aree sarà garantito attraverso un cancello a doppia anta a battente di larghezza pari a 5 m, idoneo al passaggio dei mezzi pesanti. Il cancello sarà realizzato in acciaio zincato a caldo con supporti in acciaio 15 x 15 cm e fissato su trave di fondazione in cemento armato (immagine seguente).

	Piano di utilizzo preliminare terre e rocce da scavo	Foglio 39 di Fogli 58
	Progetto di impianto per la produzione di energia elettrica da fonte solare in Rotello (CB), denominato "Rotello 52.4" di potenza nominale pari a 52.430,40 kWp	Dottor Geologo Di Berardino Giancarlo Rocco
		Dottoressa Biologa Nuzzi Claudia
		Febbraio 2022

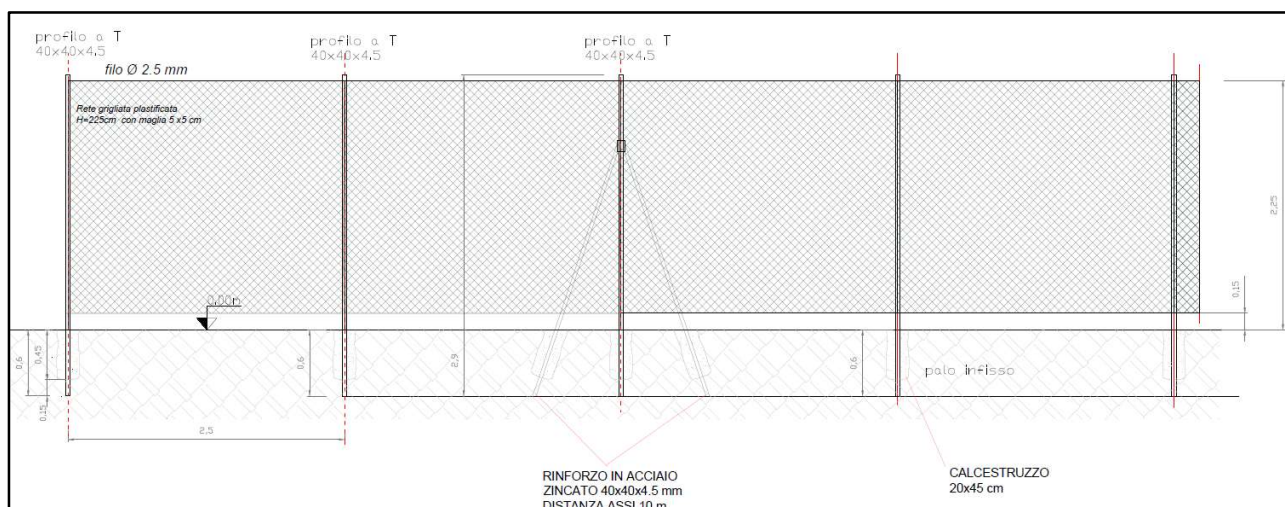



Figura 5-7: particolare cancello d'ingresso.

Il sistema di illuminazione sarà realizzato in prossimità di accesso parco e cabine e lungo la recinzione perimetrale. La tipologia costruttiva della illuminazione perimetrale è costituita da palo di illuminazione di altezza fuori terra pari a 3,00 m posizionati all'interno dell'area, mentre per le aree nei pressi delle cabine saranno usati dei diffusori in policarbonato con altezza palo di circa un 1 metro. I corpi illuminanti saranno con lampada a LED 50W 230V-50Hz, con riflettore con ottica antinquinamento luminoso in alluminio e diffusore in cristallo temperato resistente agli shock termici e agli urti, portalampada in ceramica, e ciascuno sarà dotato di propria protezione termica e sezionatore.

	Piano di utilizzo preliminare terre e rocce da scavo	Foglio 40 di Fogli 58
	Progetto di impianto per la produzione di energia elettrica da fonte solare in Rotello (CB), denominato "Rotello 52.4" di potenza nominale pari a 52.430,40 kWp	Dottor Geologo Di Bernardino Giancarlo Rocco Dottoressa Biologa Nuzzi Claudia

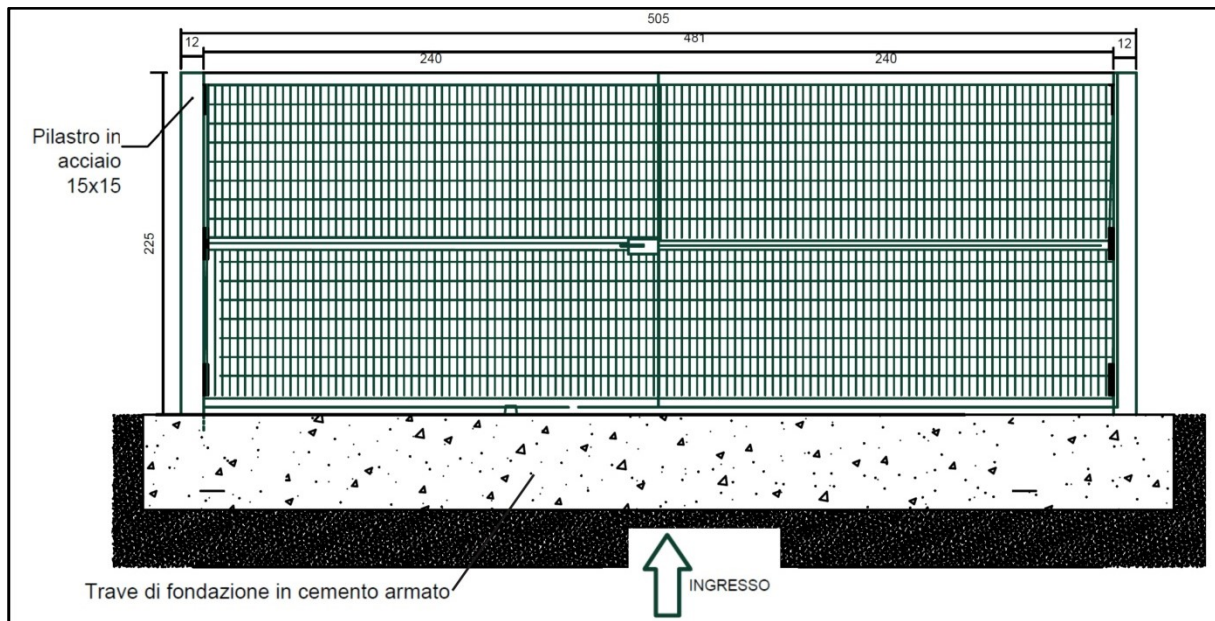



Figura 5-8: particolari strutture di illuminazione.

La circolazione dei mezzi all'interno dell'area sarà garantita dalla presenza di una apposita viabilità per il collegamento delle cabine MT/BT, disposte all'interno dell'area sulla quale sorgerà la centrale fotovoltaica al fine di garantire la fruibilità ad esse, e strade per poter accedere alle vele fotovoltaiche per la manutenzione ordinaria e straordinaria. Per la esecuzione di questa viabilità sarà effettuato uno sbancamento di 30-50 cm, ed il successivo riempimento con un materiale misto cava di cava o riciclato. Le strade avranno una larghezza di 3 metri e avranno una pendenza trasversale del 3% per permettere un corretto deflusso delle acque piovane. Il raggio delle strade interne sarà adeguato al trasporto di tutti i materiali durante la fase di costruzione e durante le fasi di O&M.

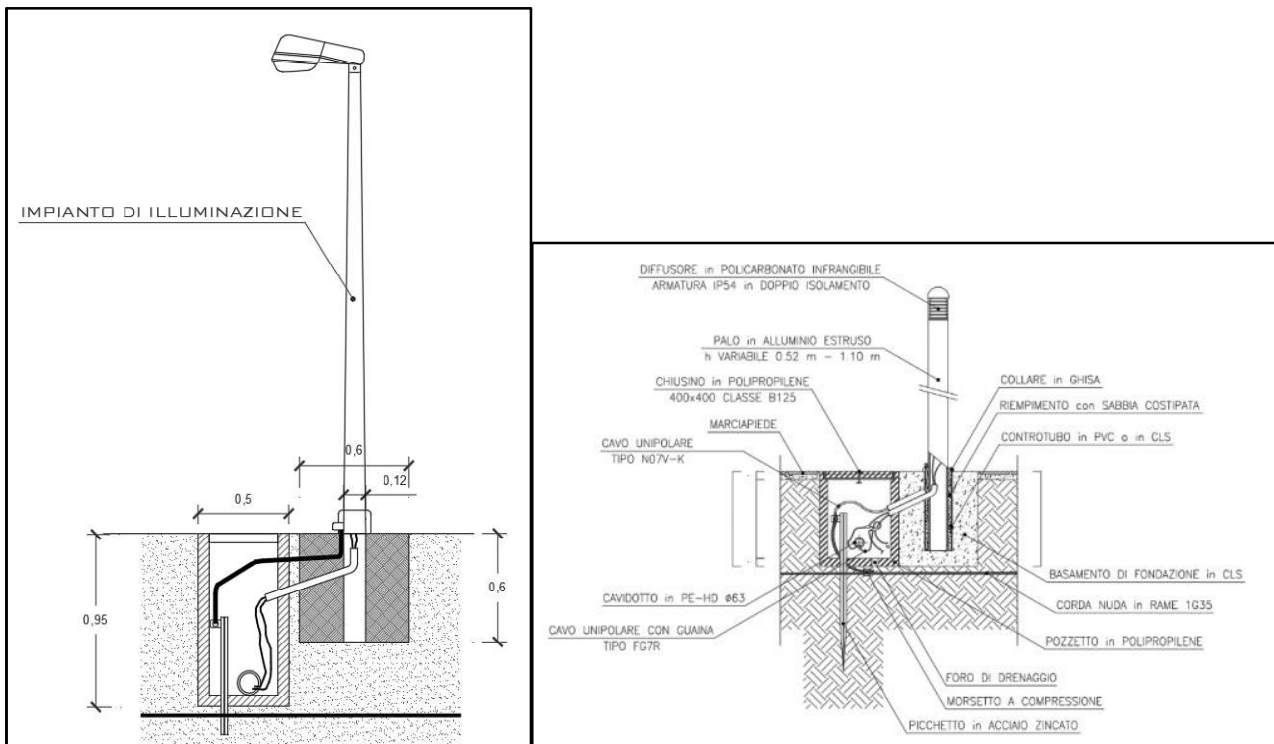

Figura 5-9: particolare strada interna e perimetrale.

	Piano di utilizzo preliminare terre e rocce da scavo	Foglio 41 di Fogli 58
	Progetto di impianto per la produzione di energia elettrica da fonte solare in Rotello (CB), denominato "Rotello 52.4" di potenza nominale pari a 52.430,40 kWp	Dottor Geologo Di Berardino Giancarlo Rocco
		Dottorssa Biologa Nuzzi Claudia
		Febbraio 2022

5.8 Stazione di trasformazione 30/150 KV, cavidotto di collegamento mt (cavidotto) e cavo interrato AT

5.8.1 Stazione

La stazione elettrica 150 kV denominato punto di raccolta Piana della Fontana, destinata a ricevere l'energia prodotta da 5 diversi impianti alimentati da FER (3 impianti fotovoltaici e 2 impianti eolici), e del collegamento in cavo AT interrato da questa stazione alla stazione denominata Rotello, facente parte la RTN.

Il punto di raccolta "Piana della Fontana" sarà del tipo a singola sbarra con isolamento in aria (AIS), e nella sua massima estensione sarà costituita da:

- No. 1 stallo arrivo linea 150 kV in cavo dalla SE 150 kV Rotello,
- No. 1 sistema di sbarre AT 150 kV,
- No. 5 stalli trasformatore AT/MT per gli impianti di produzione.

L'area sulla quale insisterà la stazione elettrica è di circa 10.993 m². Al termine dei lavori di costruzione sarà interamente recintata un'area di 6.325 m².

5.8.2 Fabbricati

Nella stazione sono previsti sei diversi locali, uno per ciascuno dei produttori connessi al punto di raccolta ed uno dedicato al sistema di comando e controllo dello stallo arrivo linea 150 kV in cavo dalla SE 150 kV Rotello. Ogni fabbricato sarà a distanza di sicurezza dalle parti in tensione, come da norma CEI EN 61936-1:2014-09, ivi incluse le distanze minime dai trasformatori con volume di liquido superiore a 1.000 litri. Ove tale distanza non sia rispettata verranno realizzate pareti divisorie con resistenza al fuoco \geq EI 60 come da norma CEI EN61936-1:2014-09.

UTENTE 1, 2, 3, 4, 5

L'edificio del fabbricato comandi di ciascun montante produttore sarà formato da un corpo di dimensioni in pianta circa 27 x 5,5 m ed altezza fuori terra di circa 3,90 m. Esso sarà destinato a contenere i quadri di comando e controllo dello stallo AT/MT, gli apparati di telecontrollo sia del montante AT/MT che del parco fotovoltaico, il quadro MT per la connessione del parco fotovoltaico al trasformatore AT/MT, i servizi ausiliari dello stallo (intesi come le batterie, i quadri BT in cc ed in ca, il trasformatore servizi ausiliari ed il gruppo elettrogeno d'emergenza), un locale dedicato al sistema di misura UTF, un locale di servizio per la manutenzione ed i servizi igienici. Saranno incluse le opere di finitura consone al tipo di locale, quali il pavimento flottante, il tinteggio dei locali, l'installazione dell'impiantistica per illuminazione, forza motrice, anti-intrusione, controllo e sorveglianza, rilevazione incendi, la posa della segnaletica di sicurezza prevista, unitamente ai presidi antincendio ed all'impianto idraulico/sanitario per i servizi igienici, a servizio dei quali verranno installati un serbatoio per lo stoccaggio dell'acqua e una fossa Imhoff dimensionata in conformità alle normative vigenti. La superficie occupata sarà di circa 149 m² con un volume di circa 580 m³. La costruzione potrà essere di tipo tradizionale, con struttura in c.a. e tamponature in muratura di

	Piano di utilizzo preliminare terre e rocce da scavo	Foglio 42 di Fogli 58
	Progetto di impianto per la produzione di energia elettrica da fonte solare in Rotello (CB), denominato "Rotello 52.4" di potenza nominale pari a 52.430,40 kWp	Dottor Geologo Di Berardino Giancarlo Rocco Dottoressa Biologa Nuzzi Claudia

lateriziorivestite con intonaco di tipo civile, oppure di tipo prefabbricato (struttura portante costituita da pilastriprefabbricati in c.a.v., pannelli di tamponamento prefabbricati in c.a., finitura esterna con intonaci al quarzo graniglia minerale). La copertura, a tetto piano, sarà opportunamente coibentata ed impermeabilizzata. Gli infissi saranno realizzati in alluminio anodizzato. Particolare cura sarà osservata ai fini dell'isolamento termico impiegando materiali isolanti idonei in funzione della zona climatica e dei valori minimi e massimi dei coefficienti volumici globali di dispersione termica, nel rispetto delle norme di cui alla Legge 9 Gennaio 1991, No. 10 e successivi regolamenti di attuazione.

STALLO LINEA IN CAVO AT COMUNE

Questo fabbricato, avente il fine di contenere soltanto le apparecchiature di comando dello stallo linea, quindi privo dei locali di controllo della produzione, e del locale quadri MT, sarà di dimensioni ridotte: 5,5 x 3,4 m, per un'altezza fuori terra di 3,9 m. La superficie occupata sarà di 19 m² con un volume di circa 73 m³. Il fabbricato conterrà il quadro per l'alimentazione delle utenze ca e cc ed il quadro di protezione comando e controllo. L'alimentazione dei servizi ausiliari sarà fornita, in alternativa fra loro, dalla rete pubblica a cura del distributore territorialmente competente, ovvero da uno degli altri produttori, in base agli accordi fra questi. La costruzione potrà essere o di tipo tradizionale con struttura in c.a. e tamponature in muratura di lateriziorivestite con intonaco di tipo civile oppure di tipo prefabbricato (struttura portante costituita da pilastriprefabbricati in c.a.v., pannelli di tamponamento prefabbricati in c.a., finitura esterna con intonaci al quarzo graniglia minerale). La copertura, a tetto piano, sarà opportunamente coibentata ed impermeabilizzata. Gli infissi saranno realizzati in alluminio anodizzato. In alternativa, date le ridotte dimensioni, potrà essere prevista la soluzione containerizzata, utilizzando uno shelter da 20 piedi.

5.8.3 Opere civili

I movimenti di terra per la realizzazione del punto di raccolta consisteranno nei lavori civili di preparazione del terreno e negli scavi necessari alla realizzazione delle opere di fondazione (edifici, portali, fondazioni macchinari e apparecchiature, ecc.). L'area di cantiere sarà costituita essenzialmente dall'area su cui insisterà l'impianto. I lavori civili di preparazione, in funzione delle caratteristiche plano-altimetriche e fisico/meccaniche del terreno, consisteranno in un lieve sbancamento al fine di ottenere un piano a circa meno 50÷60 cm rispetto alla quota del piazzale di stazione, ovvero in uno "scotico" superficiale di circa 30÷40 cm con scavi a sezione obbligatoria per le fondazioni. La quota di imposta del piano di stazione sarà stabilita in modo da ottimizzare i volumi di scavo e di riporto. Il criterio di gestione del materiale scavato prevede il suo deposito temporaneo presso l'area di cantiere e successivamente il suo utilizzo per il riempimento degli scavi e per il livellamento del terreno alla quota finale di progetto, previo accertamento, durante la fase esecutiva, dell'idoneità di detto materiale per il riutilizzo in sito. In caso i campionamenti eseguiti forniscano un esito negativo, il materiale scavato sarà destinato ad idonea discarica, con le modalità previste dalla normativa vigente e il riempimento verrà effettuato con materiale inerte di idonee caratteristiche. Poiché per l'esecuzione dei lavori non saranno utilizzate tecnologie di scavo con impiego di prodotti tali da contaminare le rocce e

	Piano di utilizzo preliminare terre e rocce da scavo	Foglio 43 di Fogli 58
	Progetto di impianto per la produzione di energia elettrica da fonte solare in Rotello (CB), denominato "Rotello 52.4" di potenza nominale pari a 52.430,40 kWp	Dottor Geologo Di Berardino Giancarlo Rocco
		Dottoressa Biologa Nuzzi Claudia
		Febbraio 2022

terre, nelle aree a verde, boschive, agricole, residenziali, aste fluviali o canali in cui sono assenti scarichi e in tutte le aree in cui non sia accertata e non si sospetti potenziale contaminazione, nemmeno dovuto a fonti inquinanti diffuse, il materiale scavato sarà considerato idoneo al riutilizzo in sito. Le fondazioni delle varie apparecchiature saranno realizzate in conglomerato cementizio armato. Le aree interessate dalle apparecchiature elettriche saranno sistemate con finitura a ghiaietto, mentre le strade e piazzali di servizio destinati alla circolazione interna, saranno pavimentate con binder e tappetino di usura in conglomerato bituminoso e delimitate da cordoli in calcestruzzo prefabbricato. Le acque di scarico dei servizi igienici, ubicati negli edifici, saranno trattate da appositi sistemi filtranti. Per l'illuminazione esterna del punto di raccolta sarà prevista l'installazione di paline h 9 m posizionate perimetralmente. La recinzione perimetrale di altezza 2,2 m dal piano di calpestio esterno, sarà realizzata in calcestruzzo in opera, ovvero mediante pannelli prefabbricati del tipo a pettine con alla base un muro in cemento armato per evitare lo sfondamento della stessa recinzione. Le recinzioni interne al punto di raccolta saranno della stessa tipologia ovvero verranno realizzate con pannelli in metallo tipo orso gril con alla base un muro di cemento armato. Ogni stallo produttore verrà dotato di un cancello carrabile scorrevole della larghezza di 7 m, unitamente ad un cancello pedonale della larghezza di 1 m, entrambi inseriti fra pilastri in cemento armato. L'area dedicata allo stallo linea in cavo AT comune verrà dotata di un cancello carrabile scorrevole della larghezza di 5 m, inserito fra pilastri in cemento armato.

5.8.4 Sostegni per apparecchiature AT e terminali cavo

I sostegni dei componenti e delle apparecchiature AT saranno di tipo tubolare o di tipo tralicciato. Il tipo tubolare sarà utilizzato per la realizzazione dei sostegni delle apparecchiature AT e delle sbarre, mentre il tipo tralicciato sarà eventualmente utilizzato per i sostegni dei terminali cavo AT e degli interruttori AT. I sostegni a traliccio saranno realizzati con strutture tralicciate formate da profilati aperti del tipo a "L" ed a "T", collegati fra loro mediante giunzioni bullonate. I collegamenti saldati tra le diverse membrature saranno ridotti al minimo indispensabile. Non saranno realizzate aste mediante saldature di testa di due spezzoni. I sostegni saranno completi di tutti gli accessori necessari e saranno predisposti per il loro collegamento alla rete di terra di stazione.

5.9 CAVI MT

I cavi verranno interrati ad una profondità minima di 1,2 metri e posati su un letto di sabbia vagliata. La distanza minima tra le coppie di terne, disposte a trifoglio, sarà pari a 25 cm. In corrispondenza di ogni giunto verrà realizzato un pozzetto di ispezione, mentre si poseranno i cavi all'interno di tubi in caso di attraversamenti stradali, con lo scopo di limitare la presenza di scavi aperti in carreggiata.

Nel medesimo scavo verrà posata la fibra ottica armata, al fine di garantire la comunicazione tra il parco fotovoltaico e la SE di trasformazione del produttore.

	Piano di utilizzo preliminare terre e rocce da scavo	Foglio 44 di Fogli 58
	Progetto di impianto per la produzione di energia elettrica da fonte solare in Rotello (CB), denominato "Rotello 52.4" di potenza nominale pari a 52.430,40 kWp	Dottor Geologo Di Berardino Giancarlo Rocco Dottoressa Biologa Nuzzi Claudia

Oltre alla segnalazione in superficie della presenza del cavidotto mediante opportuni ceppi di segnalazione, verrà anche posizionato del nastro monitore al di sopra dei cavi al fine di segnalare preventivamente la presenza in caso di esecuzione di scavi.

La larghezza dello scavo è di circa 1 m per le tratte con 3 terne di cavi, mentre si restringe a 40 cm alla base per il tratto ove il cavo è posato singolarmente. La quota di posa delle terne di cavi sarà pari a circa 1,1 metri di profondità, quindi posati su circa 10 cm di sabbia o terra vagliata. Il riempimento tipico del pacchetto di scavo è visibile nel seguito, per le due tipologie di scavo, sotto strada asfaltata e sotto strada sterrata.

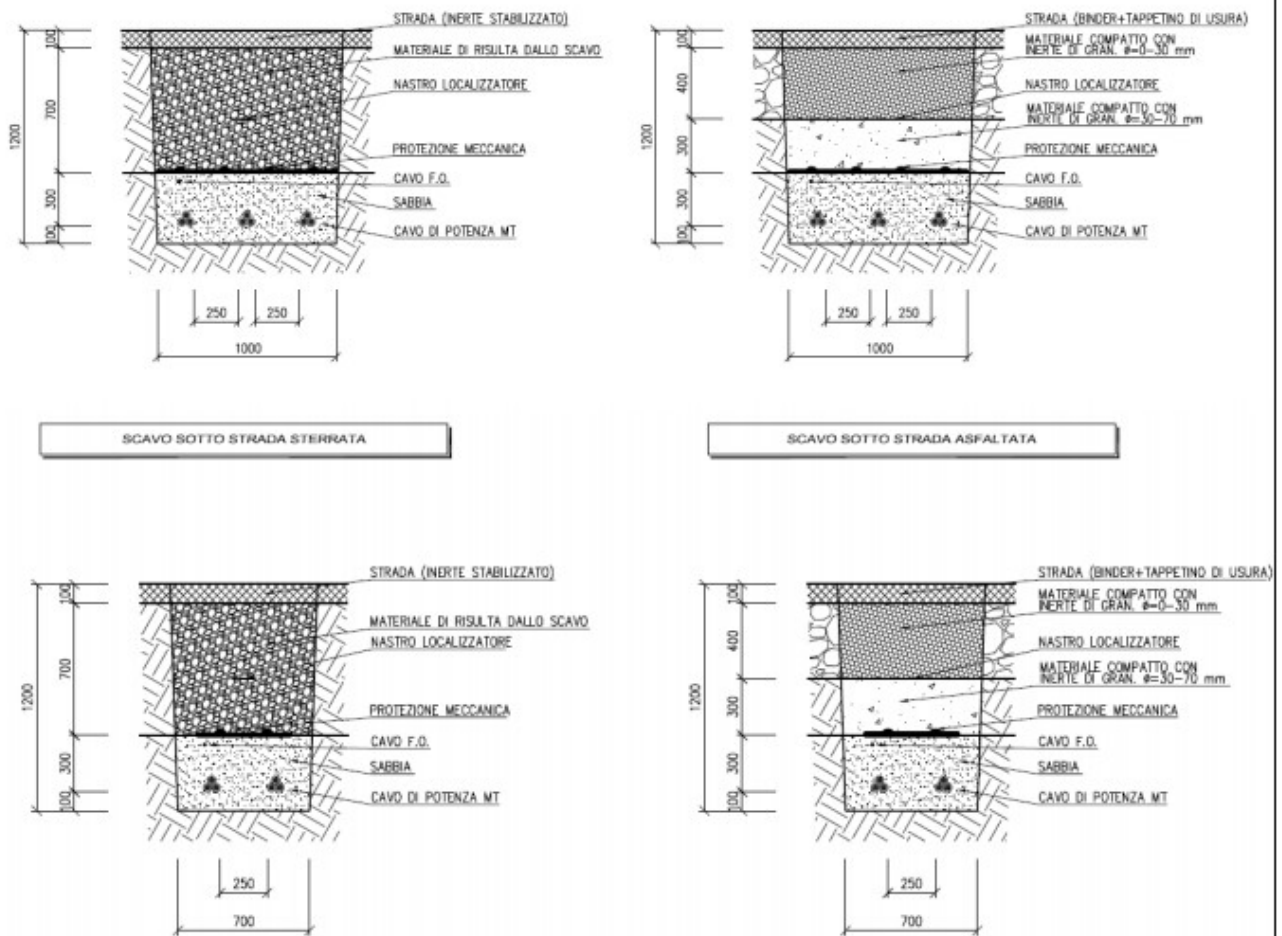

	Piano di utilizzo preliminare terre e rocce da scavo	Foglio 45 di Fogli 58
	Progetto di impianto per la produzione di energia elettrica da fonte solare in Rotello (CB), denominato "Rotello 52.4" di potenza nominale pari a 52.430,40 kWp	Dottor Geologo Di Berardino Giancarlo Rocco
		Dottoressa Biologa Nuzzi Claudia
		Febbraio 2022

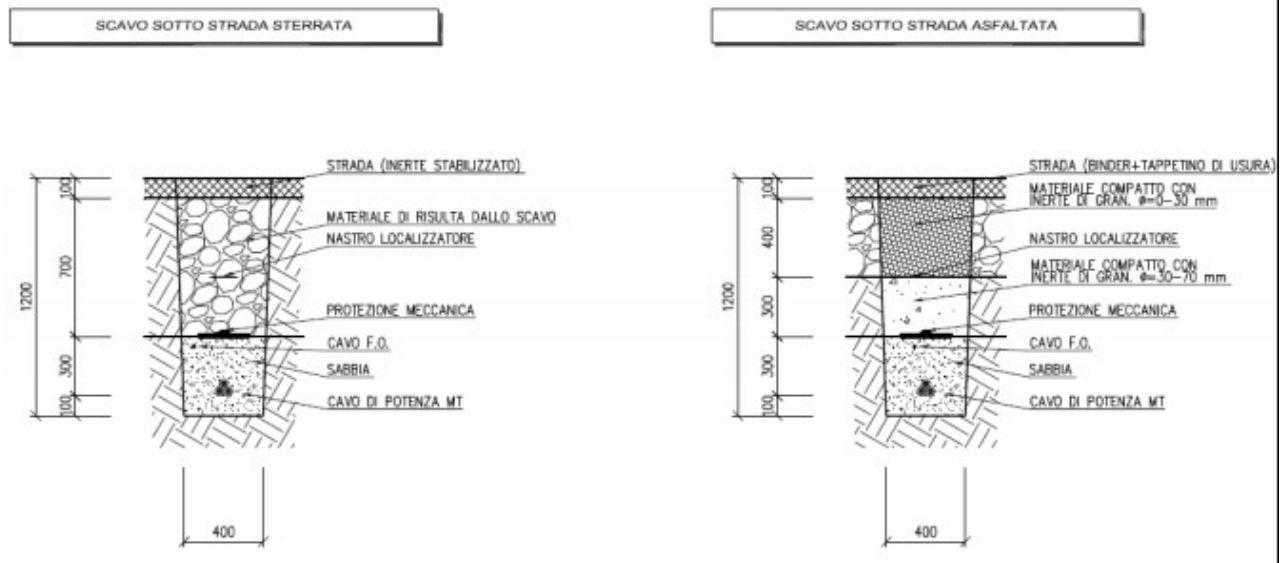

Le fasi lavorative necessarie alla realizzazione degli elettrodotti in cavo interrato sono:

- scavo in trincea,
- posa cavi,
- rinterri trincea,
- esecuzione giunzioni e terminali,
- rinterro buche di giunzione.

Lo scavo della trincea avverrà tramite escavatore a benna stretta con tratti pari all'incirca alla pezzatura dei cavi da posare. Agli estremi di queste tratte verranno realizzate le buche per i giunti, mentre il terreno scavato verrà posato, durante la fase di posa dei cavi, al fianco dello scavo stesso. Una volta completata la posa il medesimo terreno verrà riutilizzato per ricoprire lo scavo, con il vantaggio di ridurre sensibilmente la quantità di materiale conferito in discarica ed il transito di mezzi pesanti. Lo scavo, per tutto il periodo nel quale sarà aperto, verrà opportunamente delimitato da recinzione. Una volta creato il letto di posa (sabbia o terreno vagliato) verranno posizionati i rulli sui quali far scorrere il cavo, mentre alle estremità verranno posti un argano per il tiro e le bobine. Una volta realizzati i giunti, all'interno delle apposite buche, ospitanti le selle di supporto protette da cassonetti di muratura, le buche stesse verranno riempite con sabbia vagliata e materiale di riporto.

La lunghezza complessiva del cavidotto MT A sarà di 2.840 m e sarà composto da due terne di cavo unipolare avente sezione di 500 mm².

La lunghezza complessiva del cavidotto MT B sarà di 3.850 m e sarà composto da una terna di cavo unipolare avente sezione di 185 mm².

La tratta in comune fra i due cavidotti è pari a circa 1.400 m.

	Piano di utilizzo preliminare terre e rocce da scavo	Foglio 46 di Fogli 58
	Progetto di impianto per la produzione di energia elettrica da fonte solare in Rotello (CB), denominato "Rotello 52.4" di potenza nominale pari a 52.430,40 kWp	Dottor Geologo Di Bernardino Giancarlo Rocco
		Dottoressa Biologa Nuzzi Claudia
		Febbraio 2022

5.10 Scavi e movimentazione terre

Per la realizzazione dei campi FV non sono previsti sbancamenti e terrazzamenti, al fine di non alterare il naturale deflusso delle acque.

Se si renderà necessaria una minima regolarizzazione del piano di posa dei componenti dell'impianto fotovoltaico che verrà eseguita con mezzi meccanici, utilizzando materiale idoneo proveniente dagli scavi, ovvero da cave di prestito, opportunamente costipato al fine di raccordare le pendenze più spigolose (prevalentemente su asse est-ovest), e che in ogni caso non introdurrà differenze di quote superiore a un metro.

In linea generale, per la regolarizzazione del suolo sono stati stimati i seguenti volumi di scavo e riempimento:

VOLUMI REGOLARIZZAZIONE PIANO DI POSA				
TRATTO	AREA INTERESATA	AREA TOTALE	PERCENTUALE INTERESSATA	VOLUME SCAVO
	[ha]	[ha]	[%]	[mc]
Regolarizzazione del suolo (Volumi di scavo):				73.563
Regolarizzazione del suolo (Volumi di riempimento):				-78.729
TOT.	47,3	62,8	75%	-5.166

I volumi di riempimento in eccesso verranno ottenuti dagli scavi delle altre opere appartenenti al progetto.

Saranno eseguite due tipologie di scavi:

- gli scavi a sezione ampia per la realizzazione della fondazione delle cabine elettriche e della viabilità interna;
- gli scavi a sezione ristretta per la realizzazione delle trincee dei cavidotti MT, BT e ausiliari.

In particolare:

Gli scavi per la realizzazione della fondazione delle cabine si estenderanno fino ad una profondità di ca. 80 cm;

Gli scavi quelli per la realizzazione della viabilità interna saranno eseguiti mediante scotico del terreno fino alla profondità di ca. 30-50 cm.

Gli scavi per la realizzazione dei cavidotti avranno profondità variabile in genere tra 0,50 m e 1,20 m.

Il rinterro dei cavi e cavidotti, a seguito della posa degli stessi, avverrà su un letto di materiale permeabile arido (sabbia o pietrisco minuto) su fondo perfettamente spianato e privo di sassi e spuntoni di roccia, e riempimento con materiale permeabile arido o terra proveniente da scavi o da cava, con elementi di pezzatura non superiori a 30 mm, eseguito per strati successivi di circa 30 cm accuratamente costipati.

	Piano di utilizzo preliminare terre e rocce da scavo	Foglio 47 di Fogli 58
	Progetto di impianto per la produzione di energia elettrica da fonte solare in Rotello (CB), denominato "Rotello 52.4" di potenza nominale pari a 52.430,40 kWp	Dottor Geologo Di Berardino Giancarlo Rocco
		Dottoressa Biologa Nuzzi Claudia
		Febbraio 2022

Per i cavi interrati la Norma CEI 11-17 prescrive che le minime profondità di posa fra il piano di appoggio del cavo e la superficie del suolo sono rispettivamente di:

- 0,5 m per cavi con tensione fino a 1000 V;
- 0,8 m per cavi con tensione superiore a 1000 V e fino a 30 kV (su suolo privato tale profondità può essere ridotta a 0,6 m);
- 1,2 m per cavi con tensione superiore a 30 kV (su suolo privato tale profondità può essere ridotta a 1,0 m).

Lo strato finale di riempimento della trincea sarà compattato utilizzando compattatori leggeri o utilizzando autocarri leggeri per evitare qualsiasi danno ai cavi.

Le condutture coinvolte da attraversamento di strade, canali di drenaggio o attraversamenti di canalizzazioni ad altezza ridotta su strada pubblica sono ammesse soltanto previa accordo con l'Ente proprietario della strada ed a seguito di comprovate necessità di eseguire incroci e/o parallelismi con altri servizi che non possano essere realizzati aumentando la profondità di posa dei cavi.

Le sezioni di scavo rappresentate con sezioni tipiche includono tutte le tipologie di trincee che si rendono necessarie:

- trincee per passaggio cavi MT;
- trincee per cavi BT per trasmissione di potenza dagli inverter;
- trincee per cavi DC per collegamento di condutture per stringhe dai moduli agli inverter,
- trincee per cavi BT e dati che contengono condutture per il passaggio cavi di alimentazione e comunicazione dei circuiti ausiliari e perimetrali.

	Piano di utilizzo preliminare terre e rocce da scavo	Foglio 48 di Fogli 58
	Progetto di impianto per la produzione di energia elettrica da fonte solare in Rotello (CB), denominato "Rotello 52.4" di potenza nominale pari a 52.430,40 kWp	Dottor Geologo Di Bernardino Giancarlo Rocco Dottoressa Biologa Nuzzi Claudia

6.0 PIANO DI INDAGINE

Il criterio di gestione del materiale scavato prevede il suo deposito temporaneo presso l'area di cantiere e successivamente il suo utilizzo, previo accertamento, durante la fase esecutiva, dell'idoneità di detto materiale per il riutilizzo in sito per il rinterro degli scavi ed il rimodellamento morfologico del terreno alla quota finale di progetto.

Nel caso in cui i campionamenti eseguiti forniscano un esito negativo, il materiale scavato sarà destinato ad idonea discarica, con le modalità previste dalla normativa vigente e il riempimento verrà effettuato con materiale inerte di idonee caratteristiche proveniente da cava.

La caratterizzazione del materiale scavato ai fini della verifica dell'idoneità al riutilizzo sarà effettuata procedendo al prelievo di campioni di terre da sottoporre ad analisi di laboratorio.

La caratterizzazione ambientale, svolta per accertare la sussistenza dei requisiti di qualità ambientale dei materiali da scavo, deve, in ogni caso eseguirsi prima dell'inizio dello scavo, eseguita preferibilmente mediante scavi esplorativi (pozzetti o trincee) e, in subordine, con sondaggi a carotaggio, come da Allegato 2 del DPR 120/2017

L'ubicazione e il numero di punti di indagine potrà subire modifiche a seguito di sopralluoghi per accertarne l'effettiva fattibilità. Tutte le posizioni dei singoli punti di sondaggio saranno individuate solo a seguito di attenta verifica, tenendo conto, in particolare, della presenza di tutti i possibili sottoservizi, delle restrizioni logistiche e dei riflessi sulla sicurezza degli operatori.

La caratterizzazione ambientale sarà svolta, prima dell'inizio dello scavo, nel rispetto di quanto riportato agli allegati 2 e 4 del D.P.R. 120/2017.

Qualora si riscontri l'impossibilità di eseguire prima dell'inizio dello scavo la completa caratterizzazione ambientale di tutti i punti di indagine previsti, il proponente si riserverà la possibilità di eseguire talune indagini in corso d'opera, secondo le indicazioni di cui all'allegato 9 del D.P.R. 120/2017.

In base a quanto stabilito nell'Allegato 2 dello stesso decreto, la densità dei punti di indagine e la loro ubicazione sono basate su un modello concettuale preliminare delle aree o sulla base di considerazioni di tipo statistico. Il numero dei campioni da prelevare è stabilito sempre nell'Allegato 2 secondo il seguente schema:

Dimensione dell'area	Punti di prelievo
Inferiore a 2.500 metri quadri	3
Tra 2.500 e 10.000 metri quadri	3 + 1 ogni 2.500 metri quadri
Oltre i 10.000 metri quadri	7 + 1 ogni 5.000 metri quadri

	Piano di utilizzo preliminare terre e rocce da scavo	Foglio 49 di Fogli 58
	Progetto di impianto per la produzione di energia elettrica da fonte solare in Rotello (CB), denominato "Rotello 52.4" di potenza nominale pari a 52.430,40 kWp	Dottor Geologo Di Bernardino Giancarlo Rocco Dottoressa Biologa Nuzzi Claudia

Le profondità di campionamento saranno determinate in base alla natura dei materiali costituenti il suolo e il sottosuolo, all'eventuale presenza di acque sotterranee, alle evidenze di contaminazione e facendo riferimento alle ipotesi progettuali.

La pulizia degli strumenti e delle attrezzature accessorie dovrà essere eseguita in maniera accurata, al termine di ogni manovra, con mezzi compatibili con i materiali di interesse, al fine di evitare fenomeni di contaminazione e/o di perdita di rappresentatività dei dati.

La scelta dei contaminanti da ricercare dovrà essere fatta allo scopo di determinare le caratteristiche qualitative dell'area in esame e di caratterizzare in maniera preventiva le terre e rocce da scavo.

Nel caso di opere infrastrutturali lineari, il campionamento andrà effettuato almeno ogni 500 metri lineari di tracciato.

La profondità d'indagine sarà determinata in base alle profondità previste degli scavi. I campioni da sottoporre ad analisi chimico-fisiche saranno almeno:

- campione 1: da 0 a 1 m dal piano campagna;
- campione 2: nella zona di fondo scavo;
- campione 3: nella zona intermedia tra i due;

In ogni caso andrà previsto un campione rappresentativo di ogni orizzonte stratigrafico individuato ed un campione in caso di evidenze organolettiche di potenziale contaminazione. Per scavi superficiali, di profondità inferiore a 2 metri, i campioni da sottoporre ad analisi chimico-fisiche possono essere almeno due: uno per ciascun metro di profondità. Nel caso in cui gli scavi interessino la porzione satura del terreno, per ciascun sondaggio oltre ai campioni sopra elencati sarà necessario acquisire un campione delle acque sotterranee,

Al fine di prelevare un numero di campioni di terreno sufficientemente rappresentativo del materiale di scavo prodotto durante la realizzazione del cavidotto, non essendo state individuate aree a rischio potenziale in corrispondenza del tracciato o a breve distanza (< 200 m), il piano delle indagini proposto prevede la realizzazione di un punto di indagine ogni 500 m. Indicativamente saranno eseguiti:

- *n. 15 punti di indagine per la linea MT.*

In merito al PR e alla SE si prevedono indicativamente, in base alle dimensioni in pianta:

- *n. 5 punti di indagine per il PR.*

	Piano di utilizzo preliminare terre e rocce da scavo	Foglio 50 di Fogli 58
	Progetto di impianto per la produzione di energia elettrica da fonte solare in Rotello (CB), denominato "Rotello 52.4" di potenza nominale pari a 52.430,40 kWp	Dottor Geologo Di Berardino Giancarlo Rocco
		Dottoressa Biologa Nuzzi Claudia
		Febbraio 2022

6.1 Parametri da determinare

Sui campioni di terreno prelevati, ai fini della verifica della conformità alle CSC normative, saranno eseguite determinazioni analitiche comprendenti un set mirato di parametri analitici allo scopo di accertare le condizioni chimiche del sito in rapporto ai limiti previsti dal D.Lgs. 152/2006.

Come stabilito nell'Allegato 4 del D.P.R. 120/2017, il set di parametri analitici da ricercare è definito in base alle possibili sostanze ricollegabili alle attività antropiche svolte sui siti o nelle sue vicinanze, ai parametri caratteristici di eventuali pregresse contaminazioni, di potenziali anomalie del fondo naturale, di inquinamento diffuso, nonché di possibili apporti antropici legati all'esecuzione dell'opera.

Il cosiddetto set minimo di parametri analitici da determinare può essere considerato il seguente con le relative Concentrazioni Soglia di Contaminazione (CSC) di cui alla colonna A della Tabella 1, Allegato 5, al Titolo V, Parte IV del DLgs. 152/2006, per Siti ad uso Verde pubblico e privato e residenziale:

SET ANALITICO	A
	Siti ad uso verde pubblico privato e residenziale (mg·kg ⁻¹ espressi come ss)
Arsenico	20
Cadmio	2
Cobalto	20
Cromo totale	150
Cromo VI	2
Mercurio	1
Nichel	120
Piombo	100
Rame	120
Zinco	150
Idrocarburi pesanti C>12	50
Amianto	1000
BTEX + Stirene (aromatici)	1
IPA (aromatici policiclici)	10

Le ultime due voci sono previste solo qualora le aree di scavo si collochino a distanze minori o uguali a 20 m da infrastrutture viarie di grande comunicazione, pertanto nel presente caso non risultano necessarie.

6.2 Terreni di riporto

Considerato quanto indicato all'art. 41, comma 3 del D.L. 21 giugno 2013, n. 69 e nella nota MATTM (prot. 13338/TRI) del 14/05/2014: "Richiesta chiarimenti in merito all'applicazione della normativa su terre e rocce da scavo", qualora durante le operazioni di campionamento si riscontri la presenza di terreni di riporto, si dovrà prevedere l'esecuzione di un test di cessione da effettuarsi sui materiali granulari, ai sensi dell'art. 9 del D.M. 05/02/1998 n.88, per escludere rischi di contaminazione delle acque sotterranee.

Per rientrare all'interno delle procedure di caratterizzazione ambientale dei materiali, la percentuale in massa del materiale di origine antropica contenuta nel terreno non deve essere maggiore del 20%.

In tale circostanza inoltre, non essendo nota l'origine dei materiali inerti che costituiscono il terreno di riporto, la caratterizzazione ambientale, dovrà prevedere:

	Piano di utilizzo preliminare terre e rocce da scavo	Foglio 51 di Fogli 58
	Progetto di impianto per la produzione di energia elettrica da fonte solare in Rotello (CB), denominato "Rotello 52.4" di potenza nominale pari a 52.430,40 kWp	Dottor Geologo Di Berardino Giancarlo Rocco
		Dottoressa Biologa Nuzzi Claudia
		Febbraio 2022

- l'ubicazione dei campionamenti in modo tale da poter caratterizzare ogni porzione di suolo interessata dai riporti, data la possibile eterogeneità verticale ed orizzontale degli stessi;
- la valutazione della percentuale in massa degli elementi di origine antropica.

La quantificazione dei materiali di origine antropica di cui all'articolo 4, comma 3 del D.P.R. 120/2017 sarà effettuata secondo la metodologia descritta nell'Allegato 4 del medesimo decreto, allo scopo di separare il terreno con caratteristiche stratigrafiche e geologiche naturali dai materiali origine antropica in modo che la presenza di questi ultimi possa essere pesata. Nello specifico, per il calcolo della percentuale si applica la seguente formula:

$$\%Ma = \frac{P_{Ma}}{P_{tot}} * 100$$

dove:

- %Ma: percentuale di materiale di origine antropica
- P_Ma: peso totale del materiale di origine antropica rilevato nel sopravaglio
- P_tot: peso totale del campione sottoposto ad analisi (sopravaglio+sottovaglio)

Il test di cessione sarà effettuato secondo la norma UNI10802-2013, con determinazione dei medesimi parametri previsti per i suoli, fatte salve specifiche indicazioni fornite dagli enti competenti.

Come precisato dal MATTM nella nota del 14/05/2014 (prot. 13338/TRI), i limiti di riferimento per confrontare le concentrazioni dei singoli analiti nell'eluato saranno quelli di cui alla Tabella 2, Allegato 5, Titolo V, Parte Quarta del D.Lgs. 152/06, previsti per le acque sotterranee.

	Piano di utilizzo preliminare terre e rocce da scavo	Foglio 52 di Fogli 58
	Progetto di impianto per la produzione di energia elettrica da fonte solare in Rotello (CB), denominato "Rotello 52.4" di potenza nominale pari a 52.430,40 kWp	Dottor Geologo Di Berardino Giancarlo Rocco
		Dottoressa Biologa Nuzzi Claudia
		Febbraio 2022

7.0 PIANO DI UTILIZZO TERRE E ROCCE DA SCAVO E MATERIALI DA DEMOLIZIONE

Sulla base delle indagini di Due Diligence ambientale condotte è possibile fornire indicazioni riguardanti la gestione delle terre e rocce da scavo derivanti dalle attività in progetto.

7.1 Terre e rocce - stima dei quantitativi

7.1.1 Campo FV

I movimenti terra consistono negli scavi necessari per la realizzazione delle opere, nello scotico superficiale e scavo puntuale in corrispondenza delle fondazioni.

La profondità degli scavi risulta variabile a seconda dell'opera da realizzare.

Durante la realizzazione delle opere, il criterio di gestione del materiale scavato prevede il suo deposito temporaneo presso un'area opportunamente dedicata e successivamente il suo utilizzo per il rinterro degli scavi ed il rimodellamento morfologico del terreno alla quota finale di progetto. Si prevede di riutilizzare interamente i volumi di terra escavati. Saranno ulteriormente necessari circa 5.166 mc di terreno provenienti dai volumi escavati per la realizzazione delle altre opere appartenenti al progetto.

Per l'esecuzione dei lavori non sono normalmente utilizzate tecnologie di scavo con impiego di prodotti tali da contaminare le terre e rocce.

Nella Tabella 2 si riporta la valutazione dei quantitativi di materiali movimentati. In particolare per ogni intervento si riporta:

- Il volume che verrà scavato
- Il volume di terreno riutilizzabile
- Il volume di terreno eccedente

Attività	Scavo Totale (m ³)	Terreno Riutilizzabile (*) (m ³)	Terreno Eccedente (m ³)
Regolarizzazione piano di posa	73.563	73.563	0
Viabilità	8.200	8.200	0
Fondazioni cabine	1.140	1.140	0
Linee elettriche	7.619	7.619	0
Pozzetti	461	461	0
Drenaggi	1.648	1.648	0
Strutture di illuminazione, videosorveglianza e fondazione cancello	105	105	0

(*) previa effettuazione delle analisi che dimostrino il rispetto dei limiti di CSC. Qualora ciò non dovesse accadere, il terreno verrà conferito a discarica.

	Piano di utilizzo preliminare terre e rocce da scavo	Foglio 53 di Fogli 58
	Progetto di impianto per la produzione di energia elettrica da fonte solare in Rotello (CB), denominato "Rotello 52.4" di potenza nominale pari a 52.430,40 kWp	Dottor Geologo Di Bernardino Giancarlo Rocco
		Dottoressa Biologa Nuzzi Claudia
		Febbraio 2022

Tabella 2: Stima preliminare dei volumi di scavo campo FV

In fase di progettazione esecutiva il proponente si riserva di affinare i dati preliminari di cui sopra.

In sostanza quindi si stima un volume complessivo di scavo pari a 92.736 m³ di cui si prevede, in caso di idoneità, il totale riutilizzo in sito.

Il materiale di risulta degli scavi sarà dunque opportunamente accumulato in aree di stoccaggio temporanee; i cumuli saranno realizzati mantenendo il più possibile l'omogeneità del materiale sia in termini litologici che in termini di contaminazione visiva; i cumuli avranno inoltre altezza proporzionale alla quantità di materiale ed alla sua stabilità allo stato sciolto.

Gli eventuali materiali in esubero non riutilizzati in loco per i riempimenti necessari, dovranno essere gestiti all'interno del regime dei rifiuti e dovranno essere allontanati dal cantiere con formulario d'identificazione, secondo la classificazione del rifiuto e l'attribuzione del codice CER, ai sensi della normativa vigente.

Saranno da eseguirsi in tal caso ulteriori determinazioni analitiche (test di cessione) finalizzate alla verifica della compatibilità dei terreni per l'eventuale conferimento ad impianti autorizzati di smaltimento e/o recupero, mediante l'attribuzione del codice CER e la classificazione della pericolosità del rifiuto con i parametri richiesti dalla normativa vigente.

Le caratteristiche del sito di destinazione finale sono determinate in base ai risultati del test di cessione in acqua per l'ammissibilità in discarica.

Per l'eventuale smaltimento dei materiali in esubero riferibili ai terreni in posto potrà essere presumibilmente utilizzato il codice CER 17 05 04 Terra e rocce, diverse da quelle di cui alla voce 17 05 03*, da confermare in base ai risultati delle opportune analisi suddette, e tali materiali potranno essere conferiti a un impianto autorizzato di trattamento per il recupero o in discarica per rifiuti non pericolosi, con le modalità previste dalla normativa vigente.

7.1.2 Cavidotto

La realizzazione del cavidotto comporterà movimenti terra che nella fase preliminare è possibile stimare solo in maniera indicativa, rimandando al progetto esecutivo la determinazione dei volumi di dettaglio.

Preliminarmente si è ipotizzata un'area di scavo trapezoidale con una base inferiore pari a 0,4÷1 m, una base superiore di 0,6 ÷ 1,2 m, per un'altezza di 1,2 m dal piano finito.

In base a ciò, tenendo conto della lunghezza del cavidotto comune pari a 1.400 m, della restante lunghezza del cavidotto MT A ed MT B pari rispettivamente a 1.450 e 2.450 m, si prevede pertanto che il volume di scavo per la costruzione della linea in oggetto sia pari a 4.350 m³ complessivi.

	Piano di utilizzo preliminare terre e rocce da scavo	Foglio 54 di Fogli 58
	Progetto di impianto per la produzione di energia elettrica da fonte solare in Rotello (CB), denominato "Rotello 52.4" di potenza nominale pari a 52.430,40 kWp	Dottor Geologo Di Bernardino Giancarlo Rocco
		Dottoressa Biologa Nuzzi Claudia
		Febbraio 2022

Il materiale proveniente dagli scavi, se ritenuto idoneo ai sensi della normativa vigente, sarà parzialmente riutilizzato per i reinterri, ripristinando il preesistente andamento naturale del terreno.

La gestione degli esuberanti, fra il volume scavato e quello riutilizzato, verrà documentata in fase esecutiva attraverso la predisposizione di un apposito Piano di Utilizzo conforme a quanto disposto dall'Art. 10 del DPR 120/2017.

La quantificazione dei volumi che saranno destinati al riutilizzo potrà essere dettagliata in fase esecutiva.

La soluzione di sistemazione finale proposta è il riutilizzo nell'ambito di Progetti esterni (siti di destinazione) al cantiere dell'impianto a progetto (sito di produzione), in ottemperanza alla disciplina di cui al DPR 120/2017.

Si prevede, in questa fase della progettazione, di portare a smaltimento, ovvero di utilizzare per reinterri in altre parti dell'impianto, materiale scavato per un volume di 2.850 m³, mentre il restante, se idoneo, verrà utilizzato per formare il pacchetto stradale.

Di seguito si riassume quanto stimato:

Attività	Scavo Totale (m ³)	Terreno Riutilizzabile (*) (m ³)	Terreno Eccedente (m ³)
Cavidotto	4.350	2.850	1500
(*) previa effettuazione delle analisi che dimostrino il rispetto dei limiti di CSC. Qualora ciò non dovesse accadere, il terreno verrà conferito a discarica.			

7.1.3 Punto di raccolta

La realizzazione delle opere (Stazione di trasformazione e punto di raccolta) comporterà movimenti terra che nella fase preliminare è possibile stimare solo in maniera indicativa, rimandando al progetto esecutivo la determinazione dei volumi di dettaglio.

In base alle caratteristiche morfologiche e geologiche della zona, oltre che alla natura delle opere, è possibile stimare che verranno utilizzate solo fondazioni superficiali. Si precisa comunque che le fondazioni ipotizzate in questa fase progettuale, dovranno essere verificate in fase di progettazione esecutiva, sulla base delle indagini geognostiche che saranno effettuate. In base a ciò, si prevede pertanto che il volume di scavo per la costruzione della stazione in oggetto sia pari a circa 5.700 m³ complessivi.

Il materiale proveniente dagli scavi realizzati per la realizzazione della stazione, se ritenuto idoneo ai sensi della normativa vigente, sarà in maggior parte riutilizzato per i reinterri nell'area di stazione, ovvero nelle aree circostanti, in disponibilità del proponente. Si prevede di avviare a smaltimento presso sito autorizzato, un volume complessivo dell'ordine di 1.800 m³ di materiale escavato

	Piano di utilizzo preliminare terre e rocce da scavo	Foglio 55 di Fogli 58
	Progetto di impianto per la produzione di energia elettrica da fonte solare in Rotello (CB), denominato "Rotello 52.4" di potenza nominale pari a 52.430,40 kWp	Dottor Geologo Di Bernardino Giancarlo Rocco
		Dottorssa Biologa Nuzzi Claudia
		Febbraio 2022

Attività	Scavo Totale (m ³)	Terreno Riutilizzabile (*) (m ³)	Terreno Eccedente (m ³)
Realizzazione punto di raccolta	5700	1800	3900
(*) previa effettuazione delle analisi che dimostrino il rispetto dei limiti di CSC. Qualora ciò non dovesse accadere, il terreno verrà conferito a discarica.			

Tabella 3: Stima preliminare dei volumi di scavo PR

7.2 Riutilizzo in sito - Adempimenti

Per il riutilizzo in sito non è previsto nessun titolo abilitativo, previa conferma della conformità del materiale al riutilizzo nel sito con destinazione d'uso verde pubblico, privato e residenziale, ai sensi di quanto prescritto all'articolo 185 del D.Lgs. 152/06 e s.m.i., che recita:

"1. Non rientrano nel campo di applicazione della parte quarta del presente decreto:

[...] c) il suolo non contaminato e altro materiale allo stato naturale escavato nel corso di attività di costruzione, ove sia certo che esso verrà riutilizzato a fini di costruzione allo stato naturale e nello stesso sito in cui è stato escavato; [...]"

Nel caso in cui le indagini di laboratorio confermino tale conformità è previsto il totale riutilizzo in sito del materiale escavato.

7.3 Volumi di non riutilizzo e possibile destinazione

Relativamente alle terre e rocce da scavo non è attualmente previsto un quantitativo in esubero, da gestire all'interno del regime dei rifiuti.

Nel caso in cui, in fase esecutiva, dovesse risultare del materiale escavato in eccedenza o le risultanze analitiche dovessero individuarne la non conformità al riutilizzo in sito, tali materiali dovranno essere gestiti all'interno del regime dei rifiuti e dovranno essere allontanati dal cantiere con formulario di identificazione rifiuto, secondo la classificazione del rifiuto e l'attribuzione del codice CER, ai sensi della normativa vigente.

Per l'eventuale smaltimento dei materiali in esubero riferibili ai terreni in posto potrà essere presumibilmente utilizzato il codice CER 170504 Terra e rocce, diverse da quelle di cui alla voce 170503* e tali materiali potranno essere conferiti ad un impianto autorizzato di trattamento per il recupero o in discarica per rifiuti non pericolosi, con le modalità previste dalla normativa vigente.

Nel caso della realizzazione della linea MT il materiale proveniente dagli scavi, se ritenuto idoneo ai sensi della normativa vigente, sarà parzialmente riutilizzato per i reinterri, ripristinando il preesistente andamento naturale del terreno, ai sensi dell'Art. 24 del DPR 120/2017. Nel caso di necessità di smaltimento a discarica, considerato che il tracciato sarà essenzialmente su terreno agricolo il codice CER potenzialmente utilizzato sarà il 170504.

	Piano di utilizzo preliminare terre e rocce da scavo	Foglio 56 di Fogli 58
	Progetto di impianto per la produzione di energia elettrica da fonte solare in Rotello (CB), denominato "Rotello 52.4" di potenza nominale pari a 52.430,40 kWp	Dottor Geologo Di Berardino Giancarlo Rocco
		Dottor Biologa Nuzzi Claudia
		Febbraio 2022

In merito alla realizzazione del PR, il terreno eccedente sarà, in funzione delle sue caratteristiche e delle possibilità, parzialmente riutilizzato per i riempimenti, per una modellizzazione delle aree circostanti ovvero avviato a recupero / smaltimento ai sensi di legge.

In tal caso, il codice CER presumibilmente utilizzato potrà essere il codice 170504 Terra e rocce, diverse da quelle di cui alla voce 170503*.

	Piano di utilizzo preliminare terre e rocce da scavo	Foglio 57 di Fogli 58
	Progetto di impianto per la produzione di energia elettrica da fonte solare in Rotello (CB), denominato "Rotello 52.4" di potenza nominale pari a 52.430,40 kWp	Dottor Geologo Di Bernardino Giancarlo Rocco
		Dottoressa Biologa Nuzzi Claudia
		Febbraio 2022

8.0 QUANTITATIVI STIMATI E DISPONIBILITÀ DI IMPIANTI DI CONFERIMENTO

Nella seguente tabella si riepilogano i quantitativi stimati per ciascuna tipologia di materiali da gestire all'interno del regime dei rifiuti nel caso di non riutilizzo.

Tipologia intervento	Tipologia materiale	Quantità [mc]
Campi FV	CER 17 05 04 (Terre e rocce da scavo)	0
Cavidotto MT	CER 17 05 04 (Terre e rocce da scavo)	1.500
PR	CER 17 05 04 (Terre e rocce da scavo)	3.900

Inoltre, è stata svolta una verifica sul territorio per l'individuazione degli impianti ubicati nelle vicinanze dell'area e disponibili alla ricezione dei materiali di cui si riporta un elenco di seguito.

IMPIANTI PER TERRE E ROCCE (CODICE CER 17 05 04)	
DENOMINAZIONE IMPIANTO	RIFERIMENTI
ECOLOGIA VALTRIGNO SRL	Via L. Grassi 20 – 66050 San Salvo (CH) Tel. 0873 342852 info@ecologicavaltrigno.it

Sarà cura dell'appaltatore individuare l'impianto più idoneo alle sue esigenze per lo smaltimento.

Il Produttore del rifiuto (Appaltatore) dovrà effettuare analisi sui cumuli di materiale derivante dagli scavi, da gestire come rifiuto, al fine di attribuire l'esatto codice CER e la classificazione della pericolosità del rifiuto per il conferimento presso impianti di smaltimento e/o recupero autorizzati.