



REGIONE SICILIA

CITTA' METROPOLITANA DI PALERMO

LIBERO CONSORZIO COMUNALE DI TRAPANI

PROGETTO: Località Impianto
 COMUNE DI MONREALE (PA) CONTRADE PARRINO, PITARRE,
 MONTAGNOLA, MACELLAROTTO
 COMUNE DI CAMPOREALE (PA) CONTRADA BORAGGINE
 Località Connessione
 COMUNE DI GIBELLINA (TP) CONTRADA CASUZZE
 Località stazione di Elevazione
 COMUNE DI MONREALE (PA) CONTRADA TORRETTA

Oggetto: **PROGETTO DEFINITIVO**
 Realizzazione impianto eolico denominato "S&P 11" con potenza di picco 155.000 kWp e potenza nominale 135.000 kW

CODICE ELABORATO:			
PROPONENTE	TIPOLOGIA DOCUMENTO	PROGRESSIVO	REV
SP11	REL	009	00

EPD = ELABORATO DEL PROGETTO DIGITALE; REL = RELAZIONE;
 ADD = ALTRA DOCUMENTAZIONE; IST = ISTANZA

DATA:
 05/04/2022

ELABORATO:
 SP11REL009_00-S&P_11-
 CALCOLI_PRELIMINARI-IMPIANTI

Rev.	Data Rev.	Data Rev.

TAV:
REL009

PAGINE:
 57

PROGETTISTI:

Ing. Sapienza Angelo



Ing. Rizzuto Vincenzo



SPAZIO RISERVATO PER LE APPROVAZIONI

SOCIETA':
S&P 11S.R.L.
 SICILIA E PROGRESSO
 sede legale: Corso dei Mille 312, 90047 Partinico (PA)
 C.F.: 06974400829 tel.: 0919865917 - fax: 0918902855
 email: svilupposep11@gmail.com pec:
 svilupposep11@pec.it



INDICE

INDICE	3
1 PRESENTAZIONE DEL PROGETTO	4
2 RIFERIMENTI NORMATIVI	16
Quadri Elettrici	17
3 MISURE DI PROTEZIONE ADOTTATE	22
3.1 PROTEZIONE DAI CONTATTI DIRETTI	22
3.2 PROTEZIONE DAI CONTATTI INDIRETTI	22
3.3 PROTEZIONE DALLE SOVRACORRENTI	23
3.4 SEZIONAMENTO	24
4 QUALITÀ DEI MATERIALI	25
5 CARATTERISTICHE TECNICHE	26
1.1 AEROGENERATORE	26
1.2 FONDAZIONE AEROGENERATORE	27
1.3 PIAZZOLE AEROGENERATORI	27
1.4 QUADRO DI CAMPO MT	28
1.5 CAVI DI COLLEGAMENTO	29
1.6 MESSA A TERRA DELLO SCHERMO DEI CAVI MT	30
1.7 RETE DI TERRA	31
5.1 IMPIANTO DI CONNESSIONE	32
5.2 CORRENTI CIRCOLANTI NELL'IMPIANTO	39
6 CAVI ELETTRICI	41
7 CONNESSIONI E DERIVAZIONI	45
8 IMPIANTO DI TERRA	46
9 RELAZIONE DEI CALCOLI ELETTRICI.....	47
9.1 RIFERIMENTI NORMATIVI	47
9.2 PRESCRIZIONI TECNICHE GENERALI	48
9.3 DETERMINAZIONE DELLE CORRENTI DI IMPIEGO	49
9.4 DIMENSIONAMENTO DEI CAVI	50
9.5 INTEGRALE DI JOULE	51
9.6 CADUTE DI TENSIONE	52
9.7 DIMENSIONAMENTO DEI CONDUTTORI DI NEUTRO.....	53
9.8 DIMENSIONAMENTO DEI CONDUTTORI DI PROTEZIONE	54
9.9 CALCOLO DEI GUASTI.....	54
9.10 CALCOLO DELLE CORRENTI MASSIME DI CORTO CIRCUITO.....	54
9.11 SCELTA DELLE PROTEZIONI	58
9.12 VERIFICA DELLA PROTEZIONE A CORTOCIRCUITO DELLE CONDUTTURE	58

1 PRESENTAZIONE DEL PROGETTO

S&P 11 s.r.l. intende realizzare in contrada Parrino, Montagnola, Macellarotto, Pitarre nel Comune di Monreale (PA), in contrada Borragine nel Comune di Camporeale (PA), un impianto eolico con 31 nuovi aerogeneratori di ultima generazione con potenza unitaria di 5 MW per la produzione di energia elettrica.

L'impianto che la S&P 11 srl presenta in autorizzazione è composto da:

- N. 31 Turbine eoliche, di cui:
 - N. 4 in contrada Macellarotto nel Comune di Monreale (PA);
 - N. 8 in contrada Montagnola nel Comune di Monreale (PA);
 - N. 5 in contrada Parrino nel Comune di Monreale (PA);
 - N. 10 in contrada Pitarre nel Comune di Monreale (PA);
 - N. 4 in contrada Borragine nel Comune di Camporeale (PA);
- Stazione di elevazione sita in contrada Torretta nel Comune di Monreale (PA);
- Stazione di trasformazione e consegna Rete-Utente, nel Comune di Gibellina (TP) in Contrada Casuzze;
- Cavidotti di collegamento MT (30kV), nei Comuni di Monreale e Camporeale (PA)
- Cavidotti di collegamento MT (150kV), nei Comune di Monreale (PA) e nel Comune di Gibellina (TP).

L'impianto si sviluppa su una superficie lorda complessiva di circa 25.5 Ha di cui:

- Circa 5 ha appartenenti agli aerogeneratori e alle relative piazzole
- Circa 0.5 ha appartenenti alla stazione di elevazione;
- Circa 20 ha appartenenti alla stazione utente-rete.

Gli impianti avranno una potenza di 155.000,00 kWp (135.000,00 kW) e l'energia prodotta sarà ceduta alla rete elettrica di alta tensione, tramite la costruenda stazione di trasformazione a 220 kV, idonea ad accettare la potenza.

L'area di interesse ricade nella Zona Territoriale Omogenea "ZONA E", ossia Zona Agricola e non vi è alcun tipo di vincolo in corrispondenza delle strutture, locali e attrezzature che

compongono l'impianto. L'area ricade all'interno del bacino idrografico BAC-045 Fiume San Bartolomeo e del bacino idrografico BAC-057 Fiume del Belice, secondo il Piano del bacino dell'Assetto Idrogeologico (PAI).

Le coordinate geografiche dei siti di impianto, della stazione di elevazione e della stazione di trasformazione e consegna sono:

	Contrada	Comune	WGS-84	
			LAT.	LONG.
WTG-01	Parrino	Monreale	37,845475	13,073021
WTG-02	Parrino	Monreale	37,84568	13,077857
WTG-03	Parrino	Monreale	37,845266	13,081731
WTG-04	Pitarre	Monreale	37,86255	13,082784
WTG-05	Pitarre	Monreale	37,863383	13,086934
WTG-06	Pitarre	Monreale	37,856039	13,08255
WTG-07	Pitarre	Monreale	37,85944	13,084978
WTG-08	Pitarre	Monreale	37,859027	13,088933
WTG-09	Pitarre	Monreale	37,847858	13,097086
WTG-10	Pitarre	Monreale	37,850758	13,095284
WTG-11	Parrino	Monreale	37,841595	13,089861
WTG-12	Macellarotto	Monreale	37,880792	13,139047
WTG-13	Boraggine	Camporeale	37,875913	13,130904
WTG-14	Macellarotto	Monreale	37,883724	13,134686
WTG-15	Boraggine	Camporeale	37,875452	13,121764
WTG-16	Montagnola	Monreale	37,860824	13,109256
WTG-17	Montagnola	Monreale	37,859072	13,113484
WTG-18	Montagnola	Monreale	37,854372	13,113752
WTG-19	Montagnola	Monreale	37,856973	13,111844
WTG-20	Boraggine	Camporeale	37,875765	13,126121
WTG-21	Montagnola	Monreale	37,857571	13,107566
WTG-22	Montagnola	Camporeale	37,865588	13,120309
WTG-23	Montagnola	Camporeale	37,865235	13,115691
WTG-24	Montagnola	Monreale	37,869594	13,116615
WTG-25	Boraggine	Camporeale	37,874664	13,117554
WTG-26	Parrino	Monreale	37,84191	13,085966
WTG-27	Macellarotto	Monreale	37,885774	13,131599
WTG-28	Pitarre	Monreale	37,85193	13,088673
WTG-29	Pitarre	Monreale	37,854716	13,092648
WTG-30	Pitarre	Monreale	37,854099	13,085117
WTG-31	Macellarotto	Camporeale	37,880751	13,129645
STAZIONE DI ELEVAZIONE	Torretta	Monreale	37,829369	13,036591
STAZIONE RETE- UTENTE	Casuzze	Gibellina	37,82604	12,941852



Figura 1 A - Ortofoto dell'area della stazione ricadente sul territorio di Gibellina (TP) **Contrada Casuzze** e cavidotto di connessione



Figura 1 B - Ortofoto dell'area stazione i elevazione ricadente in **Contrada Torretta (Morneale-PA)** cavidotto di connessione



Figura 1 C - Ortofoto dell'area di impianto ricadente in Contrada Parrino e Pitarre



Figura 1 D - Ortofoto dell'area di impianto ricadente in C. da Macellarotto, Montagnola, Borragine

Il sito dell'impianto eolico è individuato nella porzione centroccidentale della Tavoletta "Montepietroso", Foglio N°258, Quadrante IV, Orientamento S.O. e nella Tavoletta "Camporeale", Foglio N° 258, Quadrante IV, Orientamento S.E. della Carta d'Italia scala 1: 25.000 edita dall'I.G.M. (Figura 3) e nelle sezioni 606160 (stazione rete-utente), 607130 (sito Parrino e stazione di elevazione), 607090 (sito Pitarre) e 607100 (siti Montagola, Borrachine, Macellarotto) della Carta Tecnica Regionale in scala 1: 10.000 (Figure 4-5).

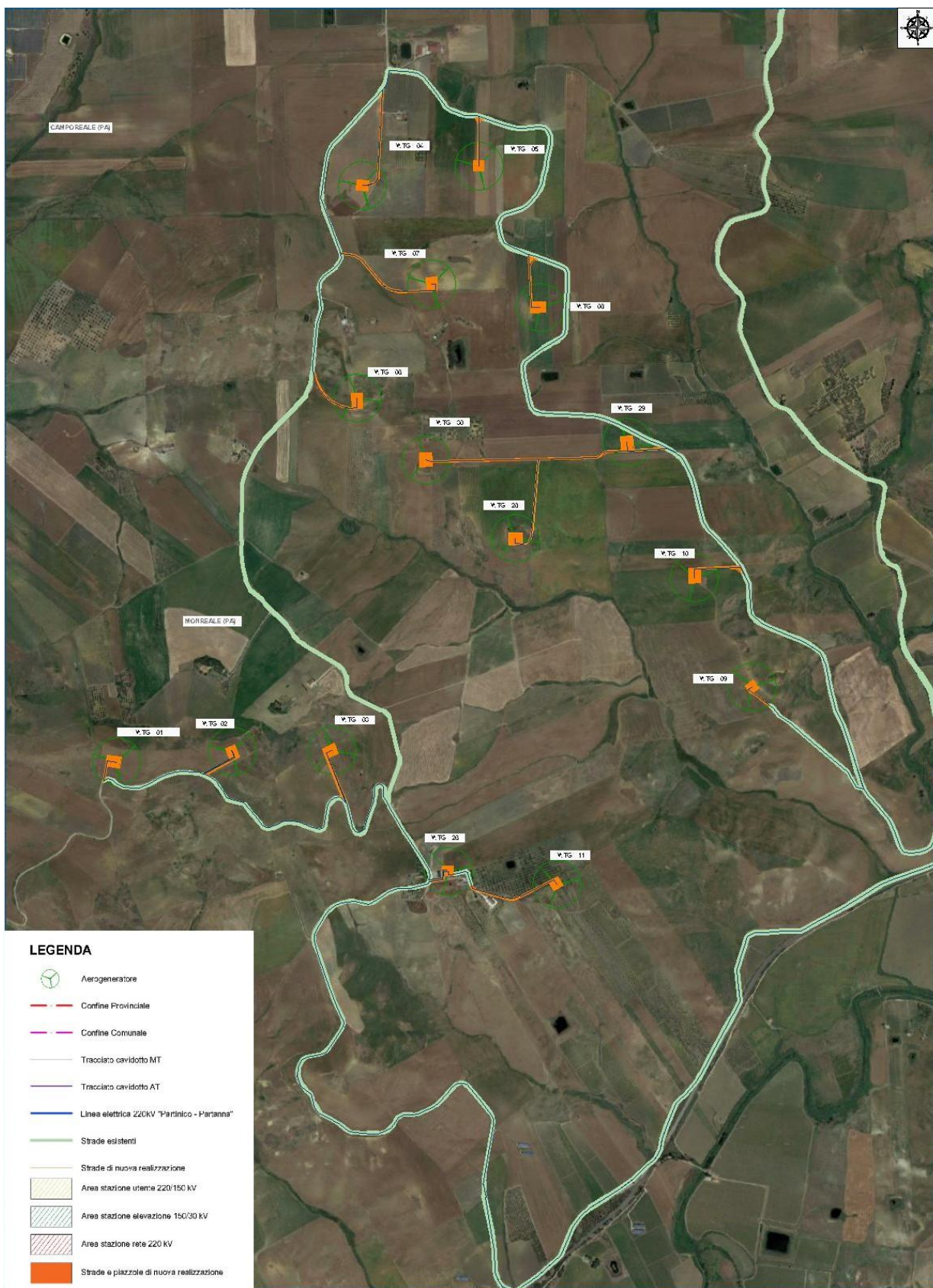
La S&P 11 s.r.l. ha ottenuto dal gestore di rete Terna la soluzione tecnica minima generale (STMG) per connettere 135 MWn sul territorio di Gibellina, Monreale e Camporeale in data 07/07/2021 (cod. pratica 202100470), la quale prevede che il parco eolico venga collegato alla Linea AT del distributore tramite la costruenda stazione MT da 220 kV.

L'impianto S&P 11 si allaccerà alla suddetta stazione di Rete, sita nel Comune di Gibellina (TP) in Contrada Casuzze, insieme a tutti gli altri impianti in fase di sviluppo/autorizzazione, dello stesso proponente: S&P, S&P 2, S&P 3, S&P 4, S&P 5, S&P 8, S&P 9.

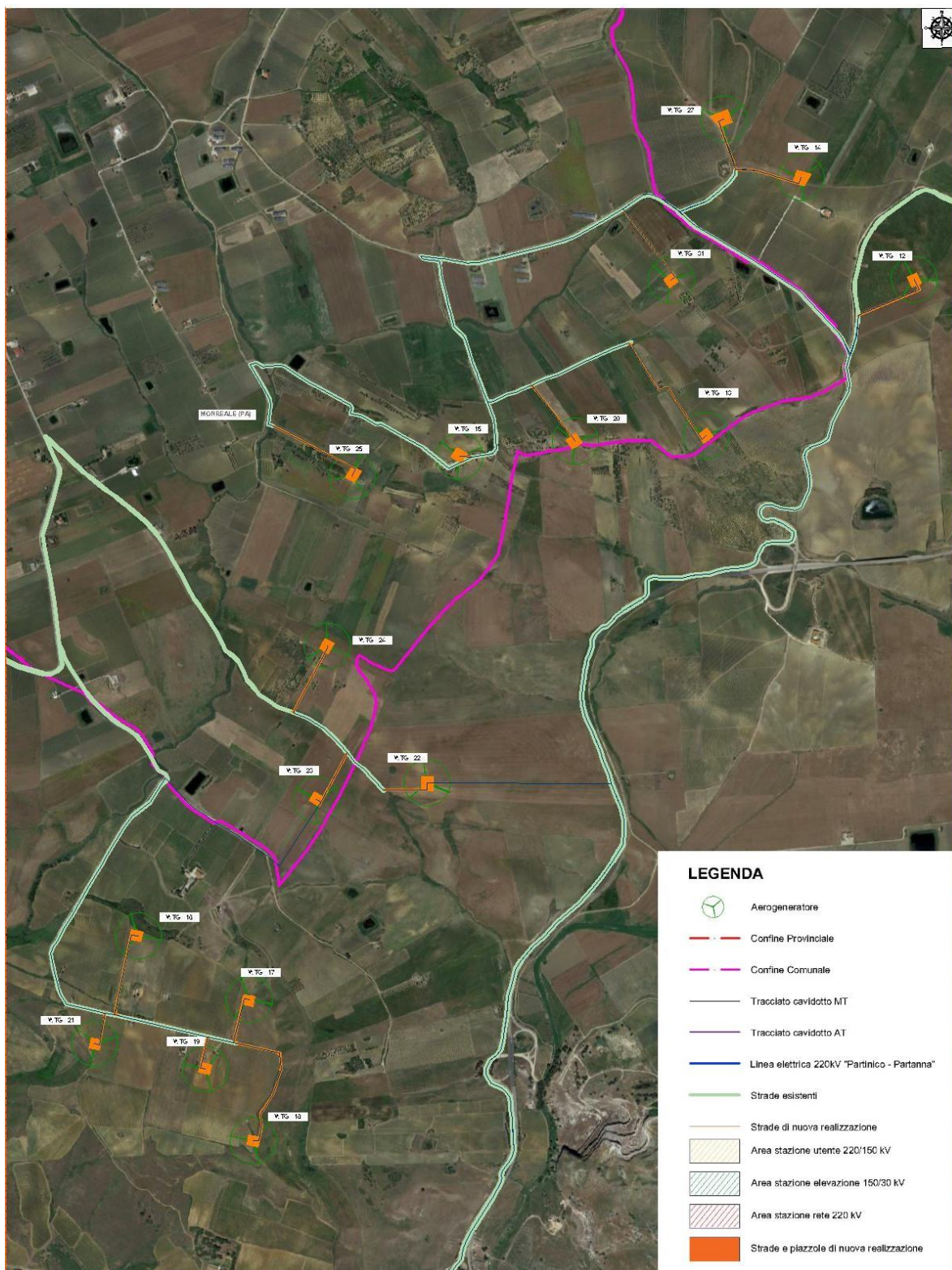
Con D.A. n. 33/GAB del 04 febbraio 2022, la Regione Siciliana - Assessorato Regionale del Territorio e dell'Ambiente - Dipartimento Regionale dell'Ambiente - ha rilasciato alla Società S&P s.r.l., ai sensi dell'art.27-bis del D.Lgs n. 152/2006 e smi, Provvedimento Autorizzatorio Unico Regionale (P.A.U.R.), dando così autorizzazione alla costruzione dell'impianto S&P e della Stazione di Rete a servizio anche dell'impianto S&P 11 in progetto.



Figura 2 – Inquadramento territoriale di S&P 11 I.G.M. scala 1:25.000 (TAV. IT-COG)



LEGENDA

- · — · Confine Provinciale
- · — · Confine Comunale
- Tracciato cavidotto AT
- Linea elettrica 220kV "Partinico - Partanna"
- Area stazione utente 220/150 kV
- Area stazione rete 220 kV

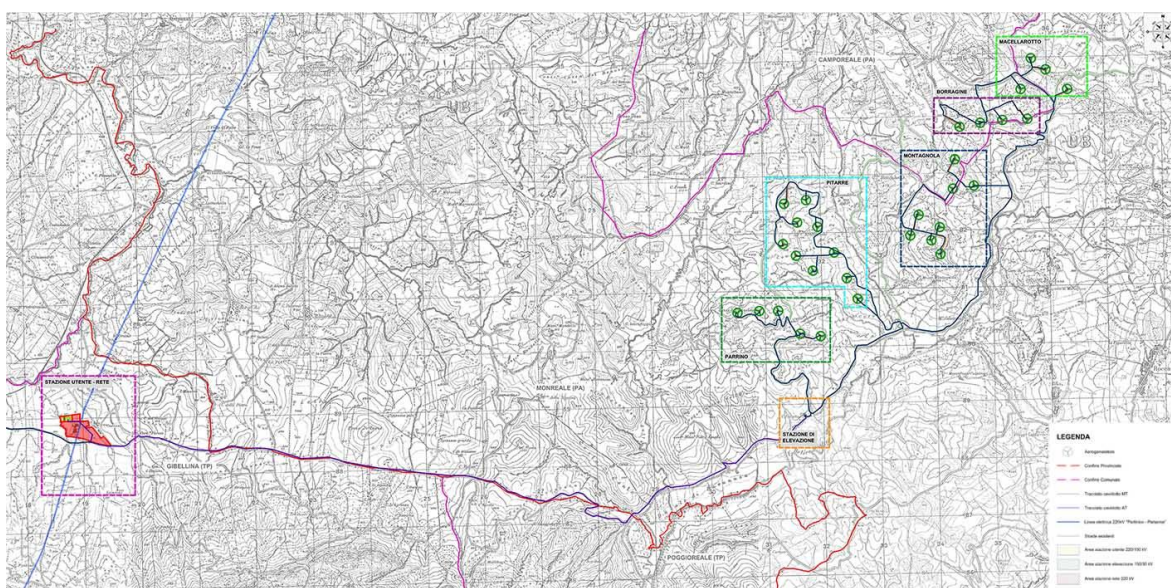
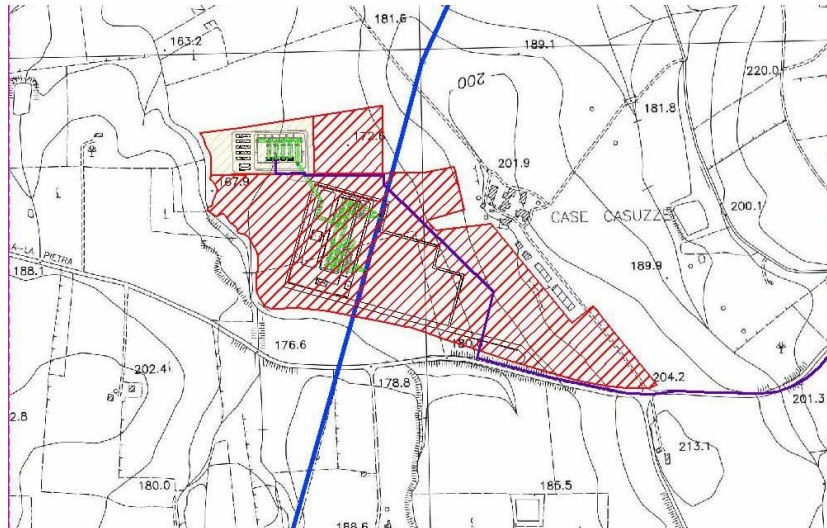
Figura 3 A – Layout della stazione di connessione su CTR

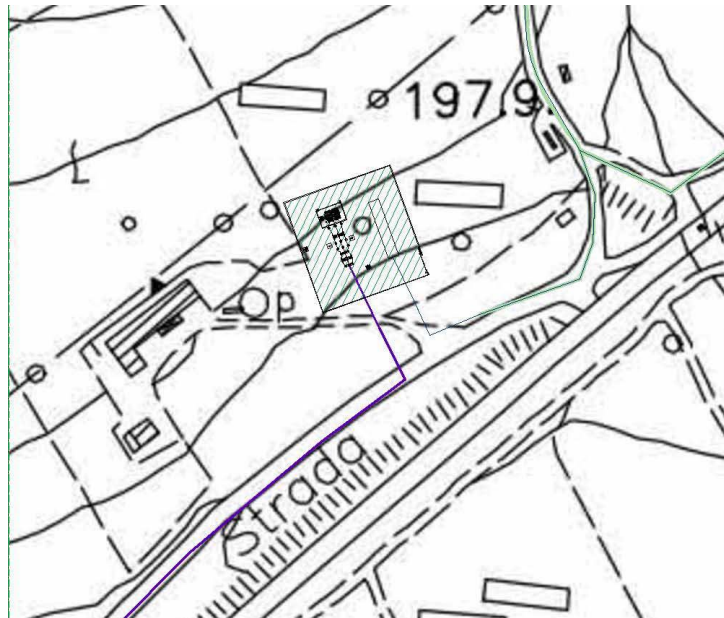

LEGENDA

- · — · Confine Provinciale
- · — · Confine Comunale
- Tracciato cavidotto AT
- Tracciato cavidotto MT
- Area stazione elevazione 150/30 kV

Figura 3 B – Layout della stazione di elevazione su CTR



Figura 3 C – Inquadramento territoriale dell'area del parco eolico nelle Contrade Parrino e Pitarre



Figura 3 D – Inquadramento territoriale dell'area del parco eolico nelle Contrade Macellarotto, Montagnola, Borrachine

L'impianto del progetto S&P 11 è previsto nei Comuni di Monreale e Camporeale (PA), Gibellina (TP), in particolare:

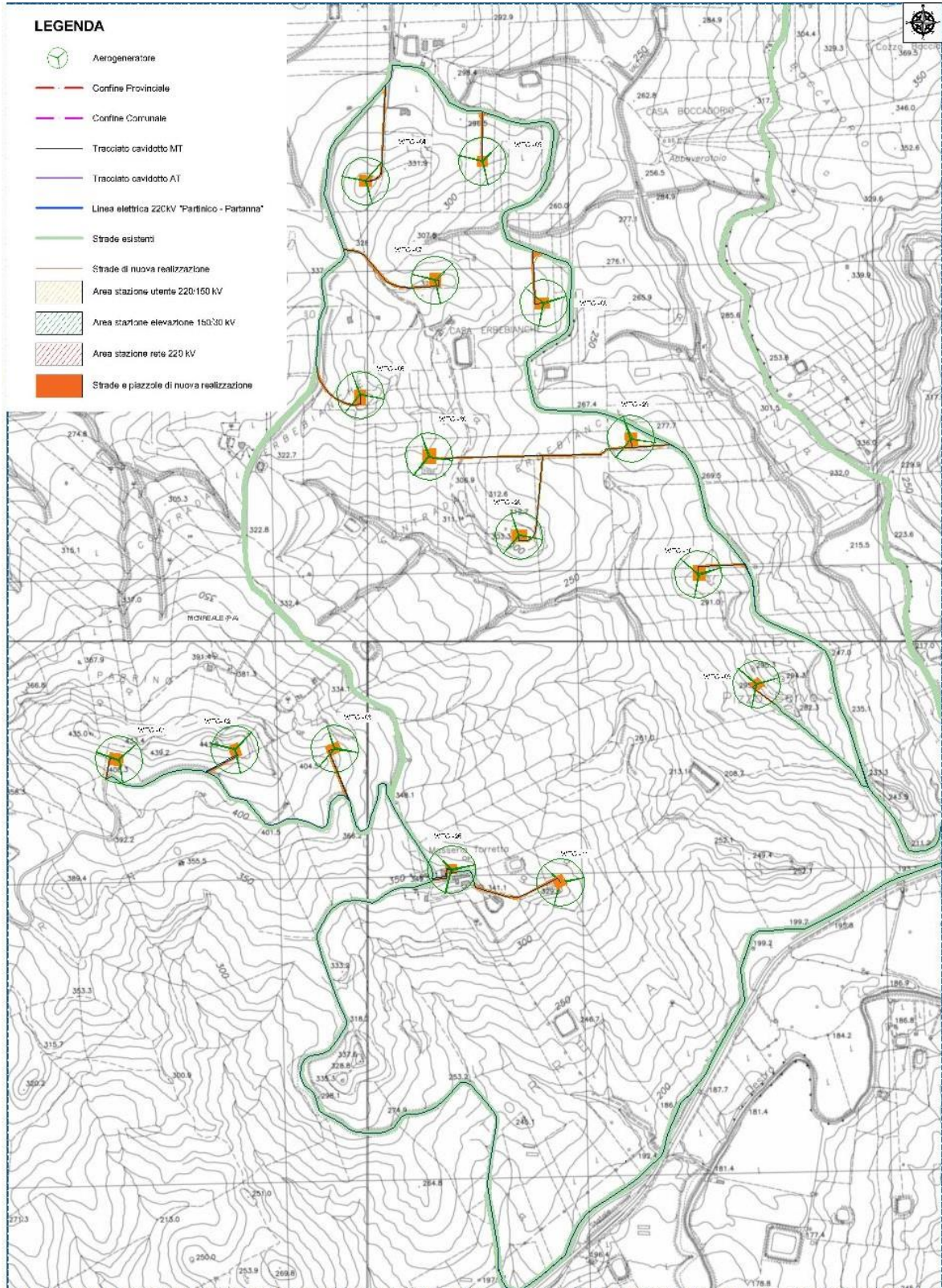
WTG	Contrada	Comune	Foglio	Particelle
1	Parrino	Monreale	188	209
2	Parrino	Monreale	188	94, 209
3	Parrino	Monreale	188	151, 152, 165
4	Pitarre	Monreale	160	64, 438, 443, 444
5	Pitarre	Monreale	189	494, 525, 528, 531
6	Pitarre	Monreale	160	91, 92, 93, 142, 170. 256
7	Pitarre	Monreale	189	463
8	Pitarre	Monreale	189	565
9	Pitarre	Monreale	189	127, 190, 194
10	Pitarre	Monreale	189	551, 554
11	Parrino	Monreale	190	25, 165, 166, 167, 171, 407, 410
12	Macellarotto	Monreale	143	115, 165, 276, 284, 287, 289, 328
13	Boraggine	Camporeale	23	142, 148, 149, 150, 151, 152, 160, 266, 308
14	Macellarotto	Monreale	143	400, 448, 449
15	Boraggine	Camporeale	26	91, 92, 116, 122, 123, 124, 125, 166, 167, 168, 169, 170, 171
16	Montagnola	Monreale	191	57, 622
17	Montagnola	Monreale	191	41, 83, 84, 576, 578
18	Montagnola	Monreale	191	84
19	Montagnola	Monreale	191	147, 583
20	Boraggine	Camporeale	23	114, 115, 116, 118, 119, 120, 121, 122, 123
21	Montagnola	Monreale	191	112
22	Montagnola	Camporeale	26	310, 311, 315, 316, 351, 412, 455, 472
23	Montagnola	Camporeale	26	362, 383, 384, 385, 386
24	Montagnola	Monreale	162	107
25	Boraggine	Camporeale	26	74, 75, 137, 394
26	Parrino	Monreale	190	8
27	Macellarotto	Monreale	143	400, 407, 408, 410, 411, 504
28	Pitarre	Monreale	189	49
29	Pitarre	Monreale	189	614, 617, 620
30	Pitarre	Monreale	189	240, 243
31	Macellarotto	Camporeale	23	174

- La realizzazione della stazione di trasformazione (SE di Rete – Impianto di Rete) e consegna (SE di Utenza – Impianto di Utenza) è prevista nel comune di Gibellina (TP), individuata al N.C.T. di Gibellina nel foglio di mappa n. 5, alle particelle n. 6, 191, 194, 195, 196, 197, 198, 282, 285, 293, e nel foglio di mappa n. 7 alle particelle n. 28, 49, 50, 114, 115, 216, 219, 130, 210, 211, 212, 213, 214, 215, 220;

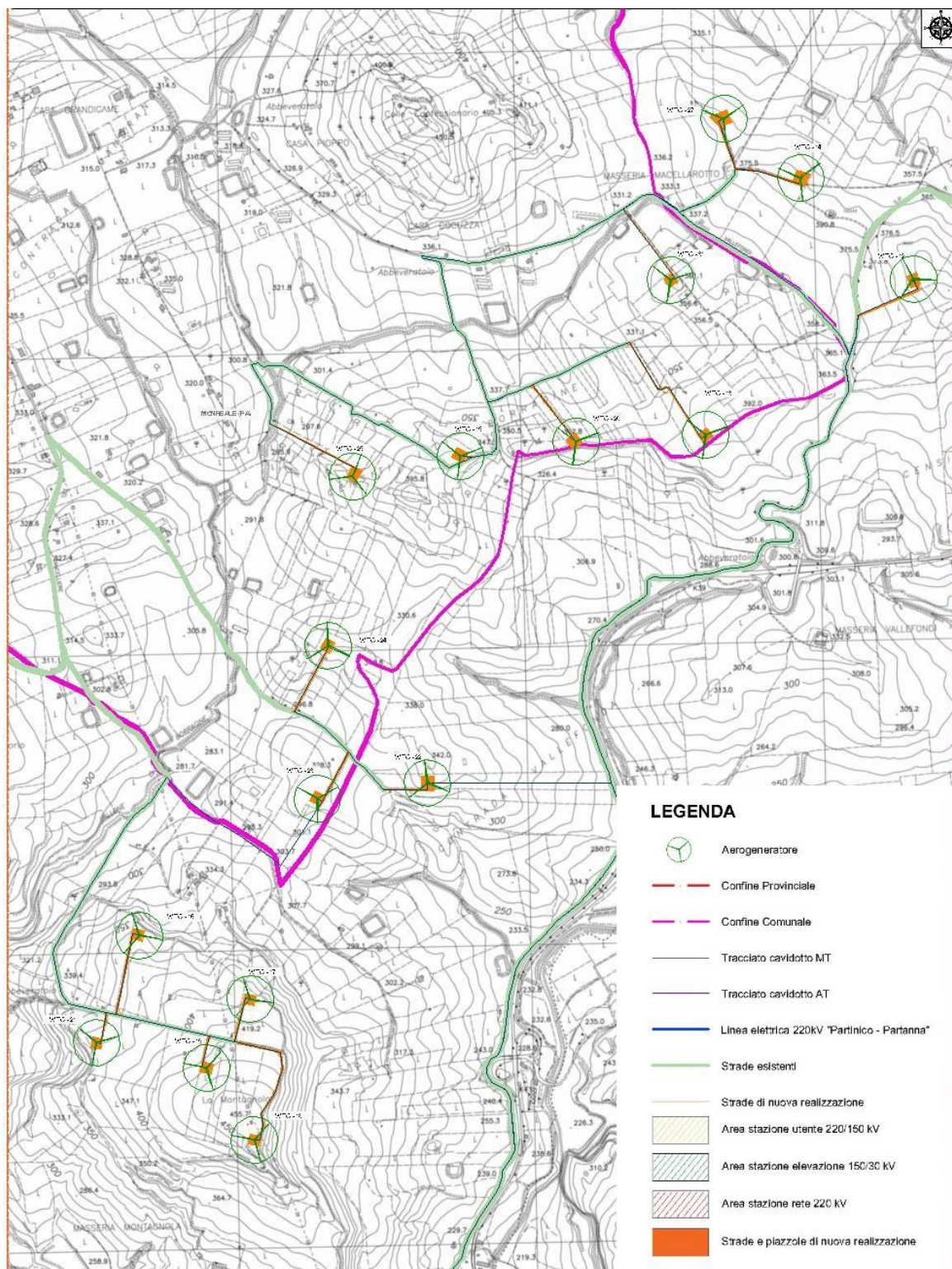
La realizzazione della stazione di elevazione in contrada Torretta è prevista nel comune di

Monreale (PA), individuato al N.C.T. del medesimo comune nel foglio di mappa n. 190, alla particella 438.



Figura 4 A – Layout su Catastale dell'area d'impianto ricadente nelle Contrade Parrino e Pitarre



Figura 4 B – Layout su Catastale dell’area d’impianto ricadente nelle Contrade Montagnola, Macellarotto, Borrachine

2 RIFERIMENTI NORMATIVI

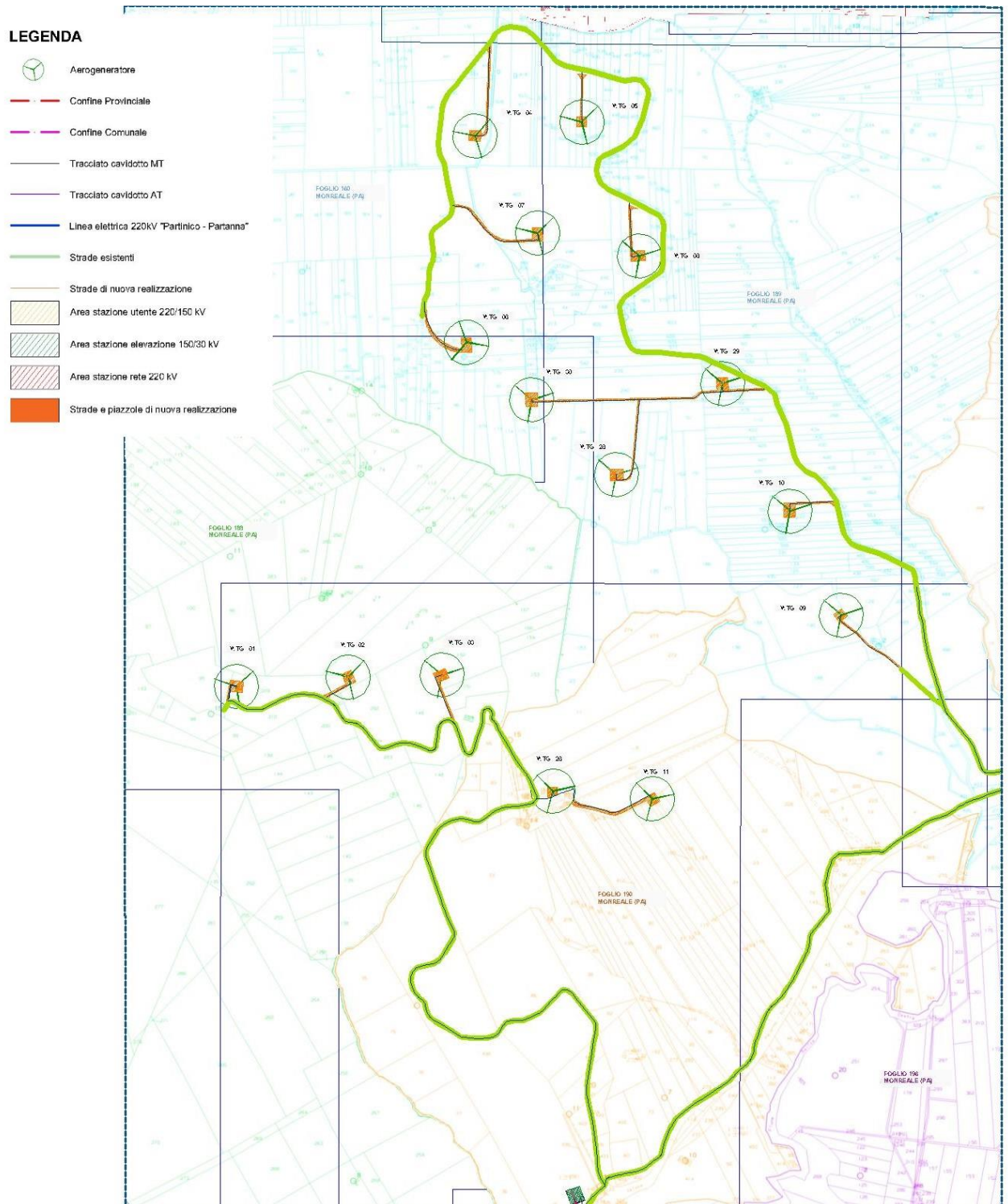
L'impianto elettrico oggetto del presente progetto sarà realizzato in conformità alle vigenti Leggi/Normative tra le quali si segnalano le seguenti principali:

Leggi e Decreti	
Direttiva Macchine 2006/42/CE.	
"Norme Tecniche per le Costruzioni 2018" indicate dal DM del 17 Gennaio 2018, pubblicate sulla Gazzetta Ufficiale il 20 febbraio 2018, in vigore dal 22 marzo 2018, con nota n. 3187 del Consiglio superiore dei Lavori pubblici (Cslpp) del 21 marzo 2018 e relative circolari applicative della norma.	

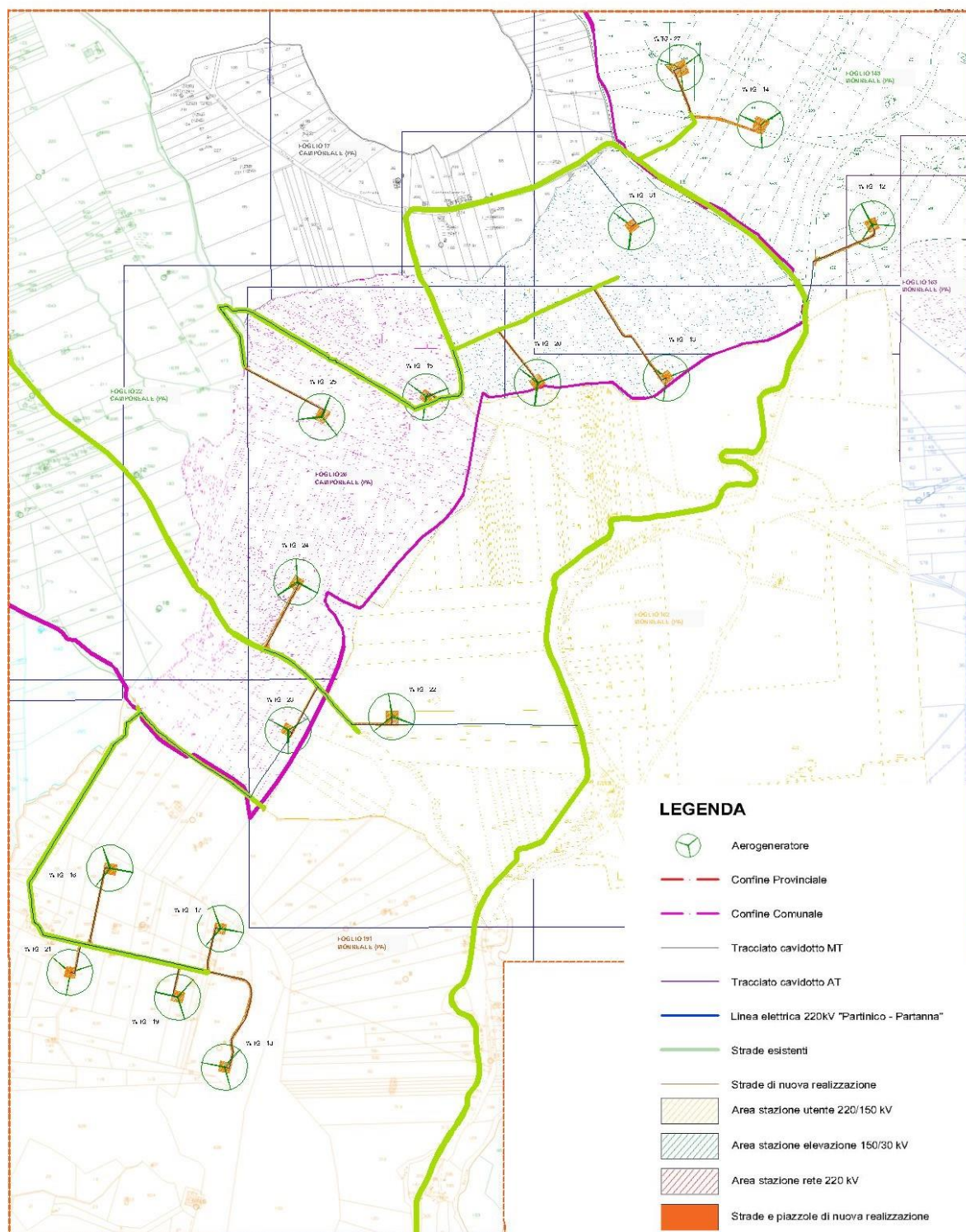
Legislazione e normativa nazionale in ambito Elettrico	
D. Lgs 9 Aprile 2008 n. 81 e s.m.i.	(Attuazione dell'articolo 1 della Legge 3 Agosto 2007, n. 123, in materia di tutela della salute e della sicurezza nei luoghi di lavoro).
CEI EN 50110-1	(Esercizio degli impianti elettrici)
CEI 11-27	(Lavori su impianti elettrici)
CEI 0-10	(Guida alla manutenzione degli impianti elettrici)
CEI UNI EN ISO/IEC 17025:	Requisiti generali per la competenza dei laboratori di prova e di taratura CEI 0-2 Guida per la definizione della documentazione di progetto degli impianti elettrici
CEI EN 60445 (CEI 16-2)	Principi base e di sicurezza per l'interfaccia uomo-macchina, marcatura e identificazione – Identificazione dei morsetti degli apparecchi e delle estremità dei conduttori

Sicurezza elettrica	
CEI 0-16	Regola tecnica di riferimento per la connessione di Utenti attivi e passivi alle reti AT ed MT delle imprese distributrici di energia elettrica
CEI 11-27	Lavori su impianti elettrici
CEI 64-8	Impianti elettrici utilizzatori a tensione nominale non superiore a 1000 V in corrente alternata e a 1500 V in corrente continua
CEI 64-8/7 (Sez.712)	Impianti elettrici utilizzatori a tensione nominale non superiore a 1000 V in corrente alternata e a 1500 V in corrente continua - Parte 7: Ambienti ed applicazioni particolari
CEI 64-12	Guida per l'esecuzione dell'impianto di terra negli edifici per uso residenziale e terziario
CEI 64-14	Guida alla verifica degli impianti elettrici utilizzatori
IEC/TS 60479-1	Effects of current on human beings and livestock – Part 1: General aspects

IEC 60364-7-712	Electrical installations of buildings – Part 7-712: Requirements for special installations or locations – Solar photovoltaic (PV) power supply systems
CEI 64-57	Edilizia ad uso residenziale e terziario - Guida per l'integrazione degli impianti elettrici utilizzatori e per la predisposizione di impianti ausiliari, telefonici e di trasmissione dati negli edifici - Impianti di piccola produzione distribuita.
CEI EN 61140 (CEI 0-13)	Protezione contro i contatti elettrici - Aspetti comuni per gli impianti e le apparecchiature

Quadri Elettrici	
CEI EN 61439-1 (CEI 17-13/1)	Apparecchiature assiemate di protezione e di manovra per bassa tensione (quadri BT) – Parte 1: Apparecchiature soggette a prove di tipo (AS) e apparecchiature parzialmente soggette a prove di tipo (ANS);
CEI EN 61439-3 (CEI 17-13/3)	Apparecchiature assiemate di protezione e di manovra per bassa tensione (quadri BT) – Parte 3: Prescrizioni particolari per apparecchiature assiemate di protezione e di manovra destinate ad essere installate in luoghi dove personale non addestrato ha accesso al loro uso – Quadri di distribuzione ASD;
CEI 23-51	Prescrizioni per la realizzazione, le verifiche e le prove dei quadri di distribuzione per installazioni fisse per uso domestico e similare.

Rete elettrica del distributore e allacciamento degli impianti	
CEI 11-1	Impianti elettrici con tensione superiore a 1 kV in corrente alternata
CEI 11-17	Impianti di produzione, trasmissione e distribuzione di energia elettrica – Linee in cavo
CEI 11-20	Impianti di produzione di energia elettrica e gruppi di continuità collegati a reti di I e II categoria
CEI 11-20, V1	Impianti di produzione di energia elettrica e gruppi di continuità collegati a reti di I e II categoria – Variante
CEI 11-20, V2	Impianti di produzione di energia elettrica e gruppi di continuità collegati alle reti di I e II categoria – Allegato C - Prove per la verifica delle funzioni di interfaccia con la rete elettrica per i micro generatori
CEI EN 50110-1 (CEI 11-48)	Esercizio degli impianti elettrici

CEI EN 50160 (CEI 8-9)	Caratteristiche della tensione fornita dalle reti pubbliche di distribuzione dell'energia elettrica Cavi, cavidotti e accessori
------------------------	--

Cavi, cavidotti e accessori	
CEI 20-13	Cavi con isolamento estruso in gomma per tensioni nominali da 1 a 30 kV
CEI 20-14	Cavi isolati con polivinilcloruro per tensioni nominali da 1 kV a 3 kV
CEI-UNEL 35024-1	Cavi elettrici isolati con materiale elastomerico o termoplastico per tensioni nominali non superiori a 1000 V in corrente alternata e a 1500 V in corrente continua – Portate di corrente in regime permanente per posa in aria
CEI-UNEL 35026	Cavi elettrici isolati con materiale elastomerico o termoplastico per tensioni nominali di 1000 V in corrente alternata e 1500 V in corrente continua. Portate di corrente in regime permanente per posa interrata
CEI 20-40	Guida per l'uso di cavi a bassa tensione
CEI 20-65	Cavi elettrici isolati con materiale elastomerico, termoplastico e isolante minerale per tensioni nominali non superiori a 1000 V in corrente alternata e 1500 V in corrente continua - Metodi di verifica termica (portata) per cavi raggruppati in fascio contenente conduttori di sezione differente CEI 20-67 Guida per l'uso dei cavi 0,6/1 kV
CEI 20-67	Guida per l'uso dei cavi 0,6/1 kV
CEI 20-91	Cavi elettrici con isolamento e guaina elastomerici senza alogeni non propaganti la fiamma con tensione nominale non superiore a 1000 V in corrente alternata e 1 500 V in corrente continua per applicazioni in impianti eolici
CEI EN 50086-1 (CEI 23- 39)	Sistemi di tubi ed accessori per installazioni elettriche – Parte 1: Prescrizioni generali
CEI EN 50086-2-4 (CEI 23-46)	Sistemi di canalizzazione per cavi - Sistemi di tubi Parte 2-4: Prescrizioni particolari per sistemi di tubi interrati
CEI EN 50262 (CEI 20-57)	Pressacavo metrici per installazioni elettriche
CEI EN 60423 (CEI 23-26)	Tubi per installazioni elettriche – Diametri esterni dei tubi per installazioni elettriche e filettature per tubi e accessori
CEI EN 61386-1 (CEI 23-80)	Sistemi di tubi e accessori per installazioni elettriche Parte 1: Prescrizioni generali
CEI EN 61386-21 (CEI 23-81)	Sistemi di tubi e accessori per installazioni elettriche Parte 21: Prescrizioni particolari per sistemi di tubi rigidi e accessori

CEI EN 61386-22 (CEI 23-82)	Sistemi di tubi e accessori per installazioni elettriche Parte 22: Prescrizioni particolari per sistemi di tubi pieghevoli e accessori
CEI EN 61386-23 (CEI 23-83)	Sistemi di tubi e accessori per installazioni elettriche Parte 23: Prescrizioni particolari per sistemi di tubi flessibili e accessori

Conversione della Potenza	
CEI 22-2	Convertitori elettronici di potenza per applicazioni industriali e di trazione
CEI EN 60146-1-1 (CEI 22- 7)	Convertitori a semiconduttori – Prescrizioni generali e convertitori commutati dalla linea – Parte 1-1: Specifiche per le prescrizioni fondamentali
CEI EN 60146-1-3 (CEI 22-8)	Convertitori a semiconduttori – Prescrizioni generali e convertitori commutati dalla linea – Parte 1-3: Trasformatori e reattori
CEI UNI EN 45510-2-4 (CEI 22-20)	Guida per l'approvvigionamento di apparecchiature destinate a centrali per la produzione di energia elettrica – Parte 2-4: Apparecchiature elettriche –Convertitori statici di potenza

Scariche atmosferiche e sovratensioni	
CEI EN 50164-1 (CEI 81-5)	Componenti per la protezione contro i fulmini (LPC) – Parte 1: Prescrizioni per i componenti di connessione
CEI EN 61643-11 (CEI 37-8)	Limitatori di sovratensioni di bassa tensione – Parte 11: Limitatori di sovratensioni connessi a sistemi di bassa tensione – Prescrizioni e prove
CEI EN 62305-1 (CEI 81- 10/1)	Protezione contro i fulmini – Parte 1: Principi generali
CEI EN 62305-2 (CEI 81- 10/2)	Protezione contro i fulmini – Parte 2: Valutazione del rischio
CEI EN 62305-3 (CEI 81- 10/3)	Protezione contro i fulmini – Parte 3: Danno materiale alle strutture e pericolo per le persone
CEI EN 62305-4 (CEI 81- 10/4)	Protezione contro i fulmini – Parte 4: Impianti elettrici ed elettronici nelle strutture

Dispositivi di Potenza	
CEI EN 50123 (serie) (CEI 9-26 serie)	Applicazioni ferroviarie, tranviarie, filoviarie e metropolitane - Impianti fissi - Apparecchiatura a corrente continua
CEI EN 50178 (CEI 22-15)	Apparecchiature elettroniche da utilizzare negli impianti di potenza
CEI EN 60898-1 (CEI 23-3/1)	Interruttori automatici per la protezione dalle sovracorrenti per impianti domestici e similari – Parte 1: Interruttori automatici per funzionamento in corrente alternata

CEI EN 60898-2 (CEI 23-3/2)	Interruttori automatici per la protezione dalle sovracorrenti per impianti domestici e similari - Parte 2: Interruttori per funzionamento in corrente alternata e in corrente continua
CEI EN 60947-1 (CEI 17-44)	Apparecchiature a bassa tensione - Parte 1: Regole generali
CEI EN 60947-2 (CEI 17-5)	Apparecchiature a bassa tensione – Parte 2: Interruttori automatici
CEI EN 60947-4-1 (CEI 17-50)	Apparecchiature a bassa tensione – Parte 4-1: Contattori ed avviatori– Contattori e avviatori elettromeccanici

Compatibilità Elettromagnetica	
CEI 110-26	Guida alle norme generiche EMC
CEI EN 50263 (CEI 95-9)	Compatibilità elettromagnetica (EMC) – Norma di prodotto per i relè di misura e i dispositivi di protezione
CEI EN 60555-1 (CEI 77-2)	Disturbi nelle reti di alimentazione prodotti da apparecchi elettrodomestici e da equipaggiamenti elettrici simili – Parte 1:
CEI EN 61000-2-2 (CEI 110-10)	Compatibilità elettromagnetica (EMC) – Parte 2-2: Ambiente – Livelli di compatibilità per i disturbi condotti in bassa frequenza e la trasmissione dei segnali sulle reti pubbliche di alimentazione a bassa tensione
CEI EN 61000-2-4 (CEI 110-27)	Compatibilità elettromagnetica (EMC) – Parte 2-4: Ambiente – Livelli di compatibilità per disturbi condotti in bassa frequenza negli
CEI EN 61000-3-2 (CEI 110-31)	Compatibilità elettromagnetica (EMC) – Parte 3-2: Limiti – Limiti per le emissioni di corrente armonica (apparecchiature con corrente di ingresso 16 A per fase)
CEI EN 61000-3-3 (CEI 110-28)	Compatibilità elettromagnetica (EMC) – Parte 3-3: Limiti – Limitazione delle fluttuazioni di tensione e del flicker in sistemi di alimentazione in bassa tensione per apparecchiature con corrente nominale 16 A e non soggette ad allacciamento su condizione
CEI EN 61000-3-12 (CEI 210-81)	Compatibilità elettromagnetica (EMC) – Parte 3-12: Limiti - Limiti per le correnti armoniche prodotte da apparecchiature collegate alla rete pubblica a bassa tensione aventi correnti di ingresso > 16 A e ≤ 75 A per fase
CEI EN 61000-6-1 (CEI 210-64)	Compatibilità elettromagnetica (EMC) Parte 6-1: Norme generiche - Immunità per gli ambienti residenziali, commerciali e dell'industria leggera
CEI EN 61000-6-2 (CEI 210-54)	Compatibilità elettromagnetica (EMC) Parte 6-2: Norme generiche - Immunità per gli ambienti industriali
CEI EN 61000-6-3 (CEI 210-65)	Compatibilità elettromagnetica (EMC) Parte 6-3: Norme generiche - Emissione per gli ambienti residenziali, commerciali e dell'industria leggera

CEI EN 61000-6-4 (CEI 210-66)	Compatibilità elettromagnetica (EMC) Parte 6-4: Norme generiche - Emissione per gli ambienti industriali
----------------------------------	---

3 MISURE DI PROTEZIONE ADOTTATE

Gli impianti saranno realizzati al fine di assicurare:

- la protezione delle persone e dei beni contro i pericoli ed i danni derivanti dal loro utilizzo nelle condizioni che possono ragionevolmente essere previste;
- il loro corretto funzionamento per l'uso previsto;
- Per raggiungere tali obiettivi saranno adottate le seguenti misure di protezione:

3.1 Protezione dai contatti diretti

- Protezione totale contro i pericoli derivanti da contatti con parti in tensione, realizzata in conformità al cap. 412 della Norma CEI 64-8 mediante:
- isolamento delle parti attive, rimovibile solo mediante distruzione ed in grado di resistere a tutte le sollecitazioni meccaniche, chimiche, elettriche e termiche alle quali può essere sottoposto nel normale esercizio
- involucri idonei ad assicurare complessivamente il grado di protezione IP XXB (parti in tensione non raggiungibili dal dito di prova) e, sulle superfici orizzontali superiori a portata di mano, il grado di protezione IP XXD (parti in tensione non raggiungibili dal filo di prova)

A tal fine saranno impiegati cavi a doppio isolamento (o cavi a semplice isolamento posati entro canalizzazioni in materiale isolante) e le connessioni saranno racchiuse entro apposite cassette con coperchio apribile mediante attrezzo. Come protezione addizionale saranno installati a capo di tutti i circuiti terminali destinati all'alimentazione di prese F.M., interruttori differenziali con soglia di intervento 0,03 A.

3.2 Protezione dai contatti indiretti

Protezione contro i pericoli risultanti dal contatto con parti conduttrici che possono andare in tensione in caso di cedimento dell'isolamento principale, da realizzare mediante l'interruzione automatica dell'alimentazione secondo il paragrafo 413.1 della Norma CEI 64-8, collegando all'impianto generale di terra dell'edificio tutte le masse presenti negli ambienti considerati ed impiegando interruttori automatici di tipo magnetotermico differenziale, il

tutto coordinato in modo da soddisfare in tutti i punti la condizione di cui all'art. 413.1.3.3 della Norma CEI stessa:

$$Z_s * I_a \leq U_0$$

dove:

Z_s = impedenza dell'anello di guasto

I_a = corrente che provoca l'interruzione automatica del dispositivo di protezione entro un tempo stabilito

U_0 = tensione nominale del circuito

E' noto che, nel caso di utilizzo di dispositivi a corrente differenziale, la suddetta relazione è sempre verificata, indipendentemente dal valore di impedenza di guasto riscontrabile nei circuiti da essa derivati.

Limitatamente ai circuiti alimentanti apparecchi illuminanti a doppio isolamento (corridoi, esterni ed impianto di sicurezza), la protezione dai contatti indiretti sarà realizzata utilizzando componenti elettrici di Classe II o con isolamento equivalente (condutture e corpi illuminanti) in accordo al paragrafo 413.2 delle Norme CEI 64-8.

3.3 Protezione dalle sovracorrenti

Protezione contro il riscaldamento anomalo degli isolanti dei cavi e contro gli sforzi elettromeccanici prodotti nei conduttori e nelle connessioni causati da correnti di sovraccarico o di cortocircuito, da realizzare mediante dispositivi unici di interruzione di tipo magnetotermico installati all'origine di ciascuna conduttura ed aventi caratteristiche tali da interrompere automaticamente l'alimentazione in occasione di un sovraccarico o di un cortocircuito, secondo quanto prescritto nel Cap. 43 e nella sez. 473 della Norma CEI 64-8 facendo riferimento alle tabelle CEI-UNEL relative alla portata dei cavi in regime permanente.

A tal fine ogni dispositivo, oltre a possedere un potere di interruzione non inferiore al valore della corrente di corto circuito presunta nel suo punto di installazione, risponderà alle seguenti due condizioni:

$$I_b \leq I_n \leq I_z$$

$$I_f \leq 1,45 I_z$$

dove:

I_b = corrente di impiego del circuito (Ampère)

I_z = portata in regime permanente della condotta (Ampère)

I_n = corrente nominale del dispositivo di protezione (Ampère)

I_f = corrente che assicura l'effettivo funzionamento del dispositivo di protezione entro il tempo convenzionale in condizioni definite (Ampère)

3.4 Sezionamento

Sul lato M.T., l'impianto sarà sezionabile in più punti mediante dispositivi omnipolari costituiti dagli stessi interruttori/sezionatori utilizzati per il comando e la protezione delle linee (Quadro MT in dotazione sulla Power Station, Quadri Mt posti nelle Cabine di Testa per ogni sottocampo).

Per il sezionamento dell'impianto di distribuzione in b.t. potranno venire impiegati tutti i dispositivi omnipolari di protezione e comando posti nei vari quadri elettrici a partire dagli interruttori generali b.t. a bordo Inverter per arrivare infine a tutti gli interruttori generali di quadro o agli interruttori divisionali per l'alimentazione dei circuiti terminali destinati alle varie utenze.

4 QUALITÀ DEI MATERIALI

Gli impianti in oggetto sono stati progettati con riferimento a materiali/componenti di Fornitori primari, dotati di Marchio di Qualità, di marchiatura o di autocertificazione del Costruttore attestanti la costruzione a regola d'arte secondo la Normativa tecnica e la Legislazione vigente.

Tutti i materiali/componenti rientranti nel campo di applicazione delle Direttive 73/23/CEE ("Bassa Tensione") e 89/336/CEE ("Compatibilità Elettromagnetica") e successive modifiche/aggiornamenti saranno conformi ai requisiti essenziali in esse contenute e saranno contrassegnati dalla marcatura CE.

Tutti i materiali/componenti presenteranno caratteristiche idonee alle condizioni ambientali e lavorative dei luoghi in cui risulteranno installati.

5 CARATTERISTICHE TECNICHE

1.1 Aerogeneratore

L'aerogeneratore è una macchina che sfrutta l'energia cinetica posseduta dal vento per la produzione di energia elettrica.

Il tipo di aerogeneratore previsto per l'impianto in oggetto è un aerogeneratore ad asse orizzontale con rotore tripala e potenza massima di 5000 KW, le cui caratteristiche principali sono di seguito riportate:

- rotore tripala a passo variabile, di diametro massimo di 163 m, posto sopravvento al sostegno, in resina epossidica rinforzata con fibra di vetro, con mozzo rigido in acciaio;
- navicella in carpenteria metallica con carenatura in vetroresina e lamiera, in cui sono collocati il generatore elettrico e le apparecchiature idrauliche ed elettriche di comando e controllo;
- sostegno tubolare troncoconico in acciaio, avente altezza fino all'asse del rotore al massimo pari a 118 m.

I tronchi di torre sono realizzati da lastre in acciaio laminate, saldate per formare una struttura tubolare troncoconica.



Figura 5– Pianta e prospetti aerogeneratore

1.2 Fondazione Aerogeneratore

Nella attuale fase di progettazione definitiva, si è effettuato un predimensionamento basato sugli standard suggeriti dal fornitore degli aerogeneratori, e sulla base dei parametri geotecnici derivanti dalle prove in sito e di laboratorio su campioni indisturbati prelevati nel corso di appositi sondaggi in fase di progettazione esecutiva, vedasi la relazione specialistica RELO06. Sulla base dei dati geotecnici ottenuti si è previsto di adottare la seguente tipologia di fondazione su pali rappresentate di seguito.

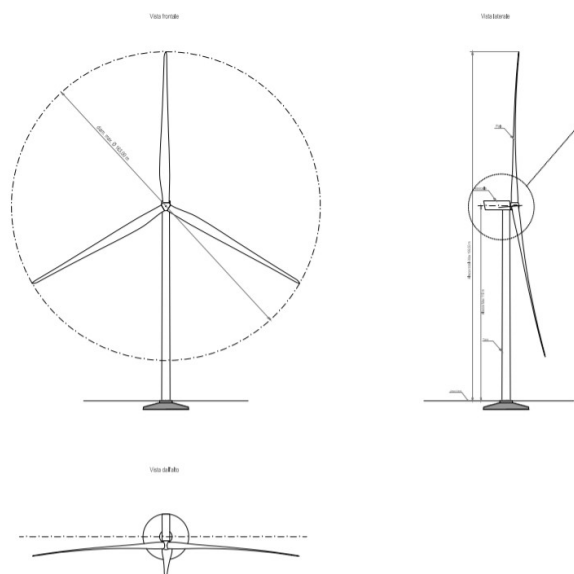

Figura 6 - Tipologia fondazione

La fondazione tipo 1 sarà costituita da un plinto circolare, avente diametro pari a 23,00 m, posto su 16 pali di diametro $\Phi 1200$ e lunghezza pari a 25,00 m posti a corona circolare. La piastra di fondazione avrà forma in pianta circolare e sezione trapezoidale con altezza al bordo pari a 1,50 m e in corrispondenza della parte centrale pari a 3,7 m, a cui si aggiungono altri 0,30 m di colletto. All'interno del plinto di fondazione sarà annegata una gabbia di ancoraggio metallica cilindrica dotata di una piastra superiore di ripartizione dei carichi ed una piastra inferiore di ancoraggio.

A tergo dei lati del manufatto dovrà essere realizzato uno strato di drenaggio di idoneo spessore, munito di tubazione di drenaggio forata per l'allontanamento delle acque dalla fondazione. Nella fondazione, oltre al sistema di ancoraggio della torre, saranno posizionate le tubazioni passacavo in PVC corrugato, nonché gli idonei collegamenti alla rete di terra.

1.3 Piazzole aerogeneratori

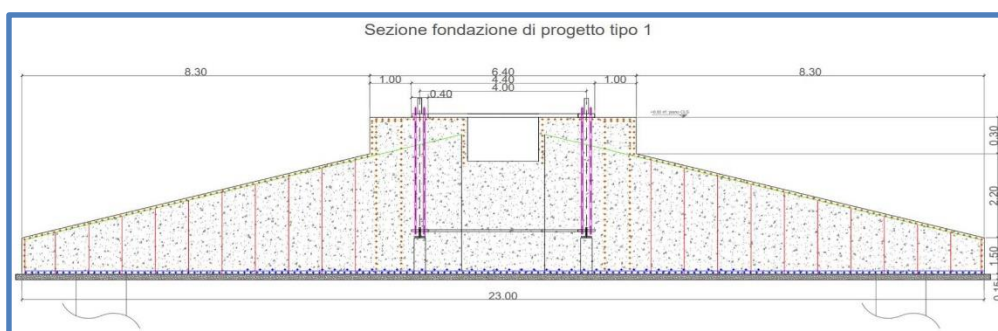
Per consentire il montaggio degli aerogeneratori dovrà predisporre, nelle aree subito attorno alla fondazione, lo scotico superficiale, la spianatura, il riporto di materiale vagliato e

compattazione di una superficie di circa 35 x 35 m per quanto riguarda l'area della piazzola definitiva che servirà allo stoccaggio delle componenti la navicella e i conci di torre in attesa di essere montate oltre agli spazi necessari alla movimentazione dei mezzi e dei carichi. Invece per quanto riguarda le aree temporanee, necessarie solo per il tempo sufficiente al montaggio della macchina, saranno predisposte un'area temporanea di circa 100x20 m, subito adiacente a quella definitiva, per lo stoccaggio temporaneo delle pale e una di circa 45x120 m, a prolungamento di quella definitiva, per il montaggio del braccio della gru (main crane) le quali prevedono uno scotico superficiale e un livellamento solo se necessario.

A montaggio ultimato queste aree, ad eccezione della piazzola definitiva, verranno riportate allo stato ante operam prevedendo il riporto di terreno vegetale per favorire la crescita di vegetazione spontanea. Verrà invece mantenuta la piazzola definitiva, che bisognerà provvedere a tenere sgombra da piantumazioni allo scopo di consentire le operazioni di controllo e/o manutenzione delle macchine.



Figura 7 - Piazzola aerogeneratore durante la fase di montaggio (a sinistra) e a conclusione delle lavorazioni (destra)

1.4 Quadro Di Campo MT

Per ogni aerogeneratore si prevede l'installazione di quadro MT a bordo macchina per la connessione elettrica alla linea di raccolta interna al parco eolico, nella configurazione a

singolo o doppio ingresso, in funzione della posizione dell'aerogeneratore all'interno del sistema elettrico di produzione secondo quanto previsto nello schema elettrico unifilare di progetto, al fine di minimizzare la lunghezza della linea MT e di migliorare la continuità di servizio.

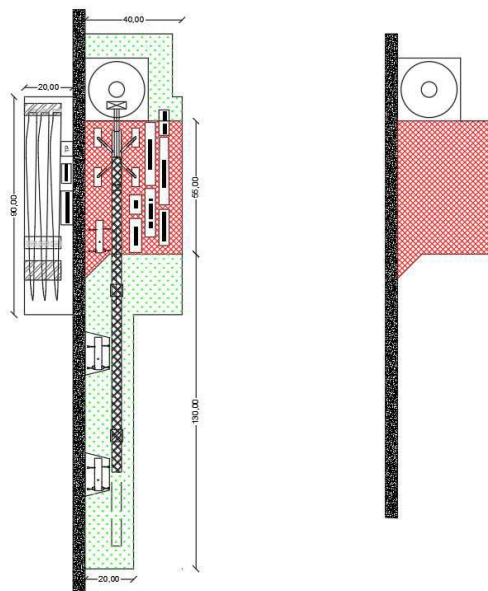
Le tipologie di quadro MT da installarsi sono le seguenti:

- Quadro MT tipologia 1: scomparto arrivo trafo e scomparto uscita linea MT;
- Quadro MT tipologia 2: scomparto arrivo trafo, scomparto uscita linea MT e scomparto arrivo linea MT;
- •Quadro MT tipologia 3: scomparto arrivo trafo, scomparto uscita linea MT e doppio scomparto arrivo linea MT;

Si riportano di seguito le principali caratteristiche del quadro MT a bordo aerogeneratore:

Tensione nominale	30kV
Corrente nominale	630A
Corrente nominale ammissibile di breve durata (1s)	16kA
Corrente nominale alle sbarre	630A
Tipo di interruzione	<ul style="list-style-type: none"> • Sezionatore sottocarico (on/off) • Sezionatore di terra (on/off)
Cablaggio compartimento cavi	Resistenti all' arco elettrico
3 terminali (passaggio cavi/sbarre)	630A

1.5 Cavi Di Collegamento

Nel presente paragrafo si descrive il sistema di distribuzione dell'energia prodotta da ciascun aerogeneratore facente parte del sistema elettrico in oggetto fino alla connessione finale al quadro MT della cabina elettrica MT/AT, dove verrà eseguita l'elevazione di tensione necessaria alla connessione alla rete di trasmissione elettrica nazionale a 150 kV come indicato dal preventivo di connessione ricevuto (STMG). Il cavo selezionato per il trasporto dell'energia prodotta è del tipo unipolare per applicazioni in media tensione, che presenta le seguenti caratteristiche tecniche principali:

- • Tensione di isolamento $U_0/U = 18/30$ kV;
- • Conduttore a corda rotonda compatta di alluminio;
- • Mescola in elastomero termoplastico (qualità HPTE);
- • Guaina in polietilene di colore rosso (qualità DMP 2).

Il cavo rispetta le prescrizioni della norma HD 620 per quanto riguarda l'isolante, per tutte le altre caratteristiche rispetta le prescrizioni della IEC 60502-2. Il cavo in oggetto verrà posato direttamente all'interno del terreno, in apposito scavo. Ogni circuito di media tensione sarà caratterizzato da una disposizione a trifoglio composta di tre cavi unipolari MT posati a una profondità di 1,2 m. Nel caso di più circuiti posati all'interno dello stesso scavo di media tensione, la distanza tra gli stessi (distanza asse trifoglio - asse trifoglio) sarà pari a 20 centimetri.

Il dimensionamento dei suddetti circuiti è stato realizzato in conformità alla norma IEC 60502-2, nel rispetto dei criteri posa e verifica della portata dei circuiti di media tensione col metodo della massima caduta di tensione ammissibile. Quest'ultima, data dalla somma di tutte le c.d.t. parziali sulle diverse sezioni d'impianto, è stata considerata pari all'2% della tensione nominale del sistema. Il progetto ha previsto quindi che, nella distribuzione dal primo aerogeneratore al quadro di media tensione della cabina elettrica MT/AT, la massima caduta di tensione ammessa e rispettata mediante le sezioni scelte per i cavi di media tensione è stata pari al 1,83% della tensione nominale del sistema.

1.6 Messa A Terra Dello Schermo Dei Cavi MT

Lo schermo dei circuiti di media tensione va collegato a terra ad entrambe le estremità. Per collegamenti di grande lunghezza è preferibile mettere a terra il rivestimento metallico anche in corrispondenza dei giunti a distanze non superiori ai 5 km. Per collegamenti corti, normalmente non superiori al km, è tuttavia ammessa la messa a terra del rivestimento metallico in un solo punto purché vengano adottate le opportune cautele indicate nella norma CEI 11-17 al par 5.3.2 (CEI 20-89).

Tuttavia la norma consente di collegare a terra lo schermo di un cavo, lungo fino a 1 Km, ad una sola estremità nei casi in cui:

- Lo schermo, se accessibile, sia considerato a tensione pericolosa all'estremità non collegata a terra e nelle giunzioni
- La guaina di materiale isolante che ricopre lo schermo sopporti la tensione totale dell'impianto di terra al quale è collegata l'altra estremità.

Nel caso di impianti eolici poiché gli aerogeneratori sono dotati del proprio impianto di terra è consigliabile collegare allo stesso entrambe le estremità del cavo al fine di realizzare una globale equipotenzialità in caso di guasto a terra.

1.7 Rete Di Terra

L'impianto di terra sarà dimensionato in modo da rendere le tensioni di passo e contatto, all'interno e nelle vicinanze delle aree su cui insistono gli impianti, inferiori ai valori prescritti dalle Norme di riferimento (CEI EN 50522). Inoltre, l'impianto di terra garantirà la protezione di impianti ed apparecchiature contro l'elettricità statica.

L'impianto di terra e l'impianto di protezione contro le scariche atmosferiche, sarà dimensionato per resistere anche alle sollecitazioni meccaniche ed alla corrosione; particolare cura sarà posta nella realizzazione delle connessioni e delle saldature tra le varie parti dell'impianto di terra, al fine di garantire l'adeguata continuità metallica dell'intero dello stesso.

Le specifiche tecniche per la realizzazione dell'impianto di terra devono seguire le indicazioni previste dalla seguente normativa di riferimento:

- Norma CEI 11-62 "Stazioni del cliente finale allacciate a reti di terza categoria"
- Norma CEI 11-32 "Impianti di produzione di energia elettrica connessi a sistemi di reti di terza categoria"
- Norma CEI 11-37 "Guida per l'esecuzione degli impianti di terra per sistemi di I, II, III categoria"
- Norma CEI 11-25 "Calcolo delle correnti di cortocircuito nelle reti trifase a corrente alternata"

All'interno della canalizzazione per la posa dei cavi di media tensione interrata per il collegamento "entra - esci" fra gli aerogeneratori, verrà posato un ulteriore cavo di rame nudo di sezione non inferiore a 95 mm² per la connessione tra le diverse reti di terra degli aerogeneratori.

5.1 Impianto di connessione

La realizzazione della stazione di trasformazione (SE di Rete – Impianto di Rete) e consegna (SE di Utente – Impianto di Utente) è prevista nel comune di Gibellina (TP), individuata al N.C.T. di Gibellina nel foglio di mappa n. 5, occupando le particelle n. 6, 191, 194, 195, 196, 197, 198, 282, 285, 293, e nel foglio di mappa n. 7 occupando le particelle n. 28, 49, 50, 114, 115, 216, 219, 130, 210, 211, 212, 213, 214, 215, 220.

L'ubicazione della stazione è prevista su un terreno classificato, urbanisticamente, come area "Agricola" dal Comune di Gibellina (TP).

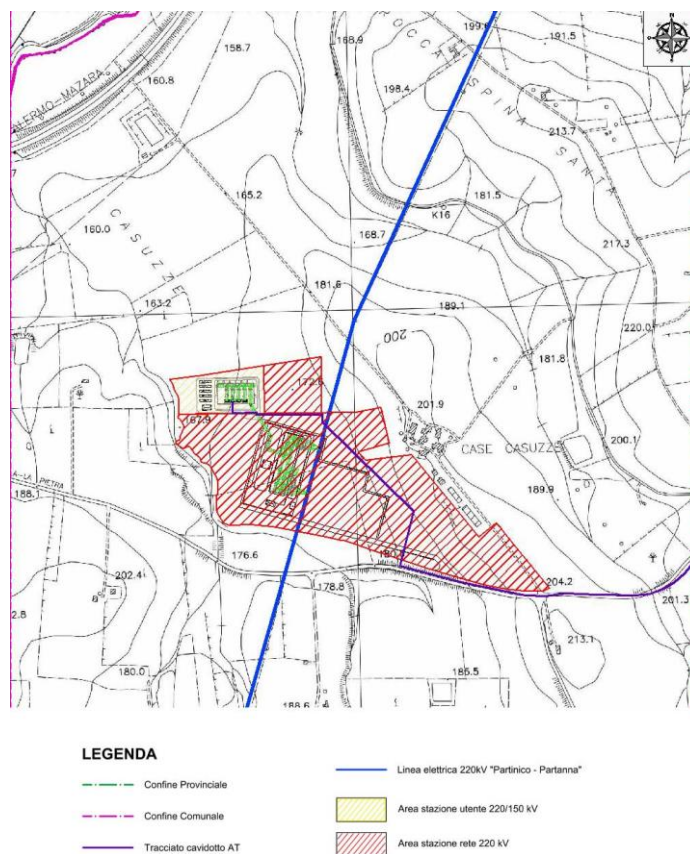

Fig. 8 – Layout stazione di connessione su CTR

Disposizione elettromeccanica

L'intera stazione in progetto, di trasformazione (SE di Rete) e consegna (SE di Utente) sarà del tipo con isolamento in aria a doppio sistema di sbarre. Essa sarà complessivamente così costituita:

- Sezione di sbarre a 220 kV;
- Montanti trasformatori 220 kV e misure fiscali;

- Montante di collegamento con impianto di Terna;
- Quadri MT 30 kV;
- Quadri AT 150 kV;
- Trasformatori di potenza 220/30 kV;
- Trasformatori di potenza 220/150 kV.

Ciascun quadro MT/AT è adibito alla raccolta dell'energia prodotta e ognuno di essi afferisce al trasformatore. Per ognuno dei quadri MT è prevista una sezione per il prelievo di energia per i servizi ausiliari di montante e una sezione per un eventuale rifasamento.

Nelle stazioni Rete-Utente sono previsti fabbricati adibiti per:

- Quadri AT, MT e BT;
- Comando e controllo;
- Magazzini;
- L'arrivo MT/AT da produzione/stazione di smistamento;
- I servizi di telecomunicazione;
- Il locale misure;
- I servizi ausiliari;
- Depositi e locali igienici.

I fabbricati, verranno ubicati lungo le mura perimetrali della stazione di Trasformazione di consegna (SE Utente), ad una distanza minima da ogni parte in tensione non inferiore ai 10 metri.

I fabbricati avranno pianta rettangolare con altezza fuori terra di circa 4,00 m e sarà destinato a contenere i quadri di protezione e controllo, i servizi ausiliari, i telecomandi, il locale misura, deposito e servizi igienici e il quadro MT/AT. I fabbricati, e nello specifico per quanto riguarda i relativi quadri MT/AT, risulteranno identici tra loro.

I fabbricati saranno realizzati con struttura portante in c.a. e con tamponatura esterna in mattoni forati intonacati; i serramenti saranno di tipo metallico. La copertura dei fabbricati sarà realizzata con un tetto piano.

L'impermeabilizzazione del solaio sarà eseguita con l'applicazione di idonee guaine impermeabili in resine elastomeriche. Particolare cura verrà osservata ai fini dell'isolamento termico impiegando materiali isolanti idonei in funzione della zona climatica e dei valori minimi e massimi dei coefficienti volumici globali di dispersione termica, nel rispetto delle norme di cui alla legge n. 373 e successivi aggiornamenti, nonché alla legge n.10 del 09.01.91 e s.m.i.

Saranno previsti i principali impianti tecnologici come rilevazione fumi e gas, condizionamento, antintrusione, etc.

Stazione elettrica di Rete

La stazione elettrica di rete (SE di Rete) Gibellina (vedi figura 26) rientra nella tipologia delle "Stazioni di Trasformazione", in quanto connette due reti a differente livello di tensione. La configurazione adottata è quella a doppia sbarra, presenta le sezioni rispettivamente a 220 kV, interamente isolate in aria (AIS – Air insulated substation).

La configurazione finale di impianto è rappresentata nella planimetria di progetto della stazione che per comodità viene di seguito riportata:

Sezione a 220 kV

La sezione a 220 kV è costituita da:

- n. 1 sistema a doppia sbarra con sezionatori di terra sbarre ad entrambe le estremità e TVC di sbarra su un lato;
- n. 2 stalli linea;

La stazione elettrica sarà connessa in configurazione entra-esci alla linea Partanna-Partinico della RTN mediante i due stalli linea suddetti denominati rispettivamente "stallo linea Partanna" e "stallo linea Partinico".

Il singolo stallo linea è costituito dalle seguenti apparecchiature:

- n. 2 bobina onde convogliate, installate su 2 delle 3 fasi ed appese al portale arrivo linea;
- n. 1 terna di trasformatori di tensione capacitivi per esterno;
- n. 1 sezionatore orizzontale tripolare 220 kV con lame di terra;
- n. 1 terna di trasformatori di corrente per protezioni e misure, isolati in gas SF6;

- n. 1 interruttore tripolare 220 kV isolato in SF6;
- n. 1 sezionatore verticale tripolare 220 kV per connessione al sistema sbarre.

Le distanze tra le varie apparecchiature rispettano le distanze minime consentite al fine di ridurre al minimo le indisponibilità per manutenzione.



Fig. 9 - Pianta elettromeccanica generale – Rete

Stazione elettrica Utente

La stazione elettrica Utente è costituita da un raggruppamento di diverse singole sezioni di utente, con relativi edifici tecnici adibiti al controllo e alla misura dell'energia prodotta ed immessa in rete. Esternamente alla recinzione, sarà realizzata una strada di servizio, di 4,00 m di larghezza, che si collegherà alla viabilità preesistente. La viabilità di nuova formazione sarà progettata e realizzata nel rispetto dell'ambiente fisico in cui viene inserita; verrà infatti realizzata previo scorticamento del terreno vegetale esistente per circa uno spessore di 40-50 cm, con successiva realizzazione di un sottofondo di ghiaia a gradazione variabile, e posa di uno strato in misto granulare stabilizzato opportunamente compattato. In nessun caso è prevista la posa di conglomerato bituminoso.

Per l'ingresso alla stazione, saranno previsti dei cancelli carrabili larghi 7,00 m di tipo scorrevole oltre a dei cancelli di tipo pedonale, entrambi inseriti fra pilastri e puntellature in conglomerato cementizio armato.

Sarà inoltre previsto, lungo la recinzione perimetrale della stazione, un ingresso indipendente dell'edificio per il punto di consegna dei servizi di terzi.

Le principali apparecchiature MT, costituenti la sezione 220 kV, saranno le seguenti: trasformatori di potenza, interruttore tripolare, sezionatori tripolari orizzontali con lame di messa a terra, trasformatori di corrente e di tensione (induttivi e capacitivi) per misure e protezione. Dette apparecchiature sono rispondenti alle Norme tecniche CEI. Le caratteristiche nominali principali sono le seguenti:

- Tensione massima: 250 kV;
- Trasformatori di potenza: 8.000 kVA, 6.000 kVA e 4.000 kVA;
- Rapporto di trasformazione AT/MT: 220+/-10x1,25% / 30 kV;
- Potenza di targa: 50/60 MVA 80/100 MVA;
- Tipo di raffreddamento: ONAN/ONAF;
- Interruttore tripolare in SF6;
- Sezionatori orizzontali con lame di messa a terra;
- Trasformatori di corrente;
- Trasformatori di tensione capacitivi;

- Trasformatori di tensione induttivi.

Le prestazioni verranno definite in sede di progetto esecutivo.

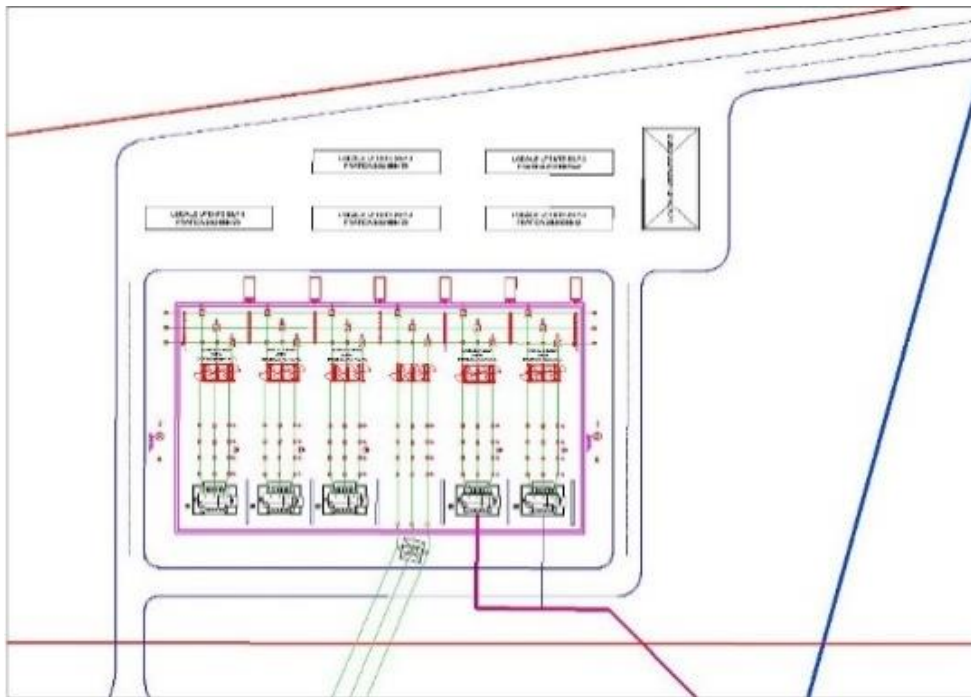

LEGENDA

- LINEA AEREA 220 KV
- - LINEA AEREA 220 KV DA DISMETTERE
- RECINZIONE
- - AREA DISPONIBILE
- LIMITE CANALE DI SCOLO

Fig. 10 - Pianta elettromeccanica generale – Stazione utente

Stazione di elevazione

La stazione di elevazione in progetto è costituita da:

- Sezione a sbarre a 150 kV;
- Montanti trasformatori 150 kV;
- Quadri MT 30 kV;
- Quadri AT 150 kV;
- Trasformatori di Potenza 150/30 kV.

Ciascun quadro MT/AT è adibito alla raccolta dell'energia prodotta e ognuno di essi afferisce

al trasformatore. Per ognuno dei quadri MT è prevista una sezione per il prelievo di energia per i servizi ausiliari di montante e una sezione per un eventuale rifasamento.

Nelle stazioni Rete-Utente sono previsti fabbricati adibiti per:

- Quadri AT, MT e BT;
- Comando e controllo;
- Magazzini;
- L'arrivo MT/AT da produzione/stazione di smistamento;
- I servizi di telecomunicazione;
- Il locale misure;
- I servizi ausiliari;
- Depositi e locali igienici.

I fabbricati, verranno ubicati lungo le mura perimetrali della stazione di Trasformazione di consegna (SE Utente), ad una distanza minima da ogni parte in tensione non inferiore ai 10 metri.

I fabbricati avranno pianta rettangolare con altezza fuori terra di circa 4,00 m e sarà destinato a contenere i quadri di protezione e controllo, i servizi ausiliari, i telecomandi, il locale misura, deposito e servizi igienici e il quadro MT/AT. I fabbricati, e nello specifico per quanto riguarda i relativi quadri MT/AT, risulteranno identici tra loro.

I fabbricati saranno realizzati con struttura portante in c.a. e con tamponatura esterna in mattoni forati intonacati; i serramenti saranno di tipo metallico. La copertura dei fabbricati sarà realizzata con un tetto piano.

L'impermeabilizzazione del solaio sarà eseguita con l'applicazione di idonee guaine impermeabili in resine elastomeriche. Particolare cura verrà osservata ai fini dell'isolamento termico impiegando materiali isolanti idonei in funzione della zona climatica e dei valori minimi e massimi dei coefficienti volumici globali di dispersione termica, nel rispetto delle norme di cui alla legge n. 373 e successivi aggiornamenti, nonché alla legge n.10 del 09.01.91 e s.m.i.

Saranno previsti i principali impianti tecnologici come rilevazione fumi e gas, condizionamento, antintrusione, etc.

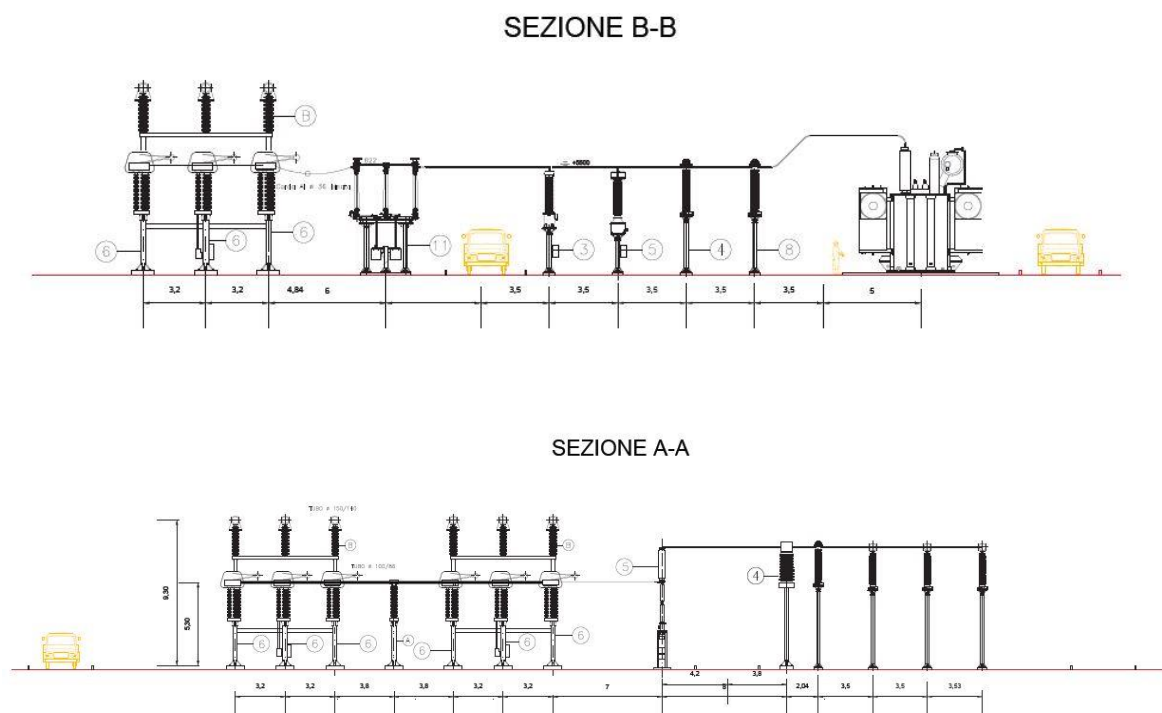

Fig. 11 - Profili stazione rete – Utente

5.2 Correnti circolanti nell'impianto

Di seguito si fornisce una tabella riassuntiva delle correnti massime circolanti nelle varie zone dell'impianto per le cabine da 1 MVA (fatta eccezione per quelle ritenute trascurabili).

Tipologia corrente	I [A]
Corrente massima SSB - Cabina	103
Corrente max di fascio di cavi	13 x 103
Correnti all'impianto dati	Trascurabili
Correnti ai sistemi di sicurezza	Trascurabili
Corrente max illuminazione perimetrale	32
Corrente BT cc ingresso inverter	825
Corrente BT ac uscita inverter	1069

Corrente BT ac totale ingresso trasformatore	2138
Corrente MT da cabina di trasformazione di 1000kVA alla cabina di consegna	650

6 CAVI ELETTRICI

Negli impianti saranno impiegate le seguenti tipologie di cavi in funzione delle condizioni di posa:

- cavo multipolare/unipolare in rame isolato in gomma etilenpropilenica qualità G7 sotto guaina di PVC, tipo FG7(O)R 0,6/1 kV, avente caratteristiche di non propagazione dell'incendio, conforme alle Norme CEI 20-22 II e 20-13, da posare prevalentemente in tubazioni interrate;
- cavo multipolare/unipolare in rame isolato e schermato in gomma etilenpropilenica qualità G7 sotto guaina di PVC, tipo FG7(O)H2R 0,6/1 kV, avente caratteristiche di non propagazione dell'incendio, conforme alle Norme CEI 20-22 II e 20-13, da posare prevalentemente in tubazioni interrate per il cablaggio degli inverter e per la posa delle linee di produzione.
- cavo unipolare in rame isolato in PVC, tipo NO7V-K, avente caratteristiche di non propagazione dell'incendio, conforme alle Norme CEI 20-22 II e 20-20, da posare in tubazioni isolanti interrate.
- Cavo MT: ARG7 H1R, Cavi isolati in gomma HEPR di qualità G7 sotto guaina di PVC, conduttore in Alluminio, Tensione Nominale di Esercizio 18/30 kV;
- Cavo di segnale tipo FTP;
- Cavo AT – tipologia XLPE

La scelta delle sezioni dei cavi è stata effettuata in base alla loro portata nominale (calcolata in base ai criteri di unificazione e di dimensionamento riportati nelle Tabelle CEI-UNEL), alle condizioni di posa e di temperatura, al limite ammesso dalle Norme per quanto riguarda le cadute di tensione massime ammissibili (inferiori al 4%) ed alle caratteristiche di intervento delle protezioni secondo quanto previsto dalle vigenti Norme CEI 64-8. La portata delle condutture sarà commisurata alla potenza totale che si prevede di installare.

Le sezioni minime previste per i conduttori saranno:

- 2,5 mm² per le linee di distribuzione F.M.
- 1,5 mm² per le linee di distribuzione luce
- 0,5 mm² per i circuiti di comando e segnalazione

Nei circuiti trifase i conduttori di neutro potranno avere sezione inferiore a quella dei corrispondenti conduttori di fase, con il minimo di 16mm², purché il carico sia sostanzialmente equilibrato ed il conduttore di neutro sia protetto per un cortocircuito in fondo alla linea; in tutti gli altri casi al conduttore di neutro verrà data la stessa sezione dei conduttori di fase.

La sezione del conduttore di protezione non sarà inferiore al valore determinato con la seguente formula:

$$S_p = \frac{\sqrt{I^2 t}}{K}$$

dove:

Sp	= sezione del conduttore di protezione (mm ²)
I	= valore efficace della corrente di guasto che percorre il conduttore di protezione per un guasto franco a massa (A)
t	= tempo di interruzione del dispositivo di protezione (s)
K	= fattore il cui valore per i casi più comuni è dato nelle tabelle VI, VII, VIII e IX delle norme C.E.I. 64-8 e che per gli altri casi può essere calcolato come indicato nell'Appendice H delle stesse norme

La sezione dei conduttori di protezione può essere anche determinata facendo riferimento alla seguente tabella, in questo caso non è in generale necessaria la verifica attraverso l'applicazione della formula precedente.

Se dall'applicazione della tabella risultasse una sezione non unificata, sarà adottata la sezione unificata immediatamente superiore al valore calcolato.

Quando un unico conduttore di protezione deve servire più circuiti utilizzatori, la tabella si applica con riferimento al conduttore di fase di sezione più elevata:

$S \leq 16$	$S_p = S$
$16 < S \leq 35$	$S_p = 16$
$S > 35$	$S_p = S/2$

Dove:

S	= sezione dei conduttori di fase dell'impianto (mm ²)
S _p	= sezione minima del corrispondente conduttore di protezione (mm ²)

I valori della tabella sono validi soltanto se il conduttore di protezione è costituito dello stesso materiale del conduttore di fase. In caso contrario, la sezione del conduttore di protezione sarà determinata in modo da avere conduttanza equivalente.

Se i conduttori di protezione non fanno parte della stessa condotta dei conduttori di fase la loro sezione non sarà inferiore a 6 mm²:

Quando un unico conduttore di protezione deve servire più circuiti utilizzatori sarà dimensionato in relazione alla sezione del conduttore di fase di sezione più elevata.

I cavi unipolari e le anime dei cavi multipolari saranno contraddistinti mediante le seguenti colorazioni:

- nero, grigio e marrone (conduttori di fase)
- blu chiaro (conduttore di neutro)
- bicolore giallo-verde (conduttori di terra, di protezione o equipotenziali)

La rilevazione delle sovracorrenti è stata prevista per tutti i conduttori di fase.

In ogni caso il conduttore di neutro non verrà mai interrotto prima del conduttore di fase o richiuso dopo la chiusura dello stesso.

Nella scelta e nella installazione dei cavi si è tenuto presente quanto segue:

- per i circuiti a tensione nominale non superiore a 230/400 V i cavi avranno tensione nominale non inferiore a 450/750 V;
- per i circuiti di segnalazione e di comando è ammesso l'impiego di cavi con tensione nominale non inferiore a 300/500 V, qualora posti in canalizzazioni distinte dai circuiti con tensioni superiori.

Le condutture non saranno causa di innesco o di propagazione d'incendio: saranno usati cavi, tubi protettivi e canali aventi caratteristiche di non propagazione della fiamma nelle condizioni di posa.

Tutti i cavi appartenenti ad uno stesso circuito seguiranno lo stesso percorso e saranno quindi infilati nella stessa canalizzazione, cavi di circuiti a tensioni diverse saranno inseriti in tubazioni separate e faranno capo a scatole di derivazione distinte; qualora facessero capo alle stesse scatole, queste avranno diaframmi divisorii.

I cavi che seguono lo stesso percorso ed in special modo quelli posati nelle stesse tubazioni, verranno chiaramente contraddistinti mediante opportuni contrassegni applicati alle estremità.

7 CONNESSIONI E DERIVAZIONI

Tutte le derivazioni e le giunzioni dei cavi saranno effettuate entro apposite cassette di derivazione di caratteristiche congruenti al tipo di canalizzazione impiegata.

Negli impianti saranno pertanto utilizzate:

- cassette da incasso in materiale isolante autoestinguento (resistente fino 650° alla prova al filo incandescente CEI 23-19), con Marchio di Qualità, in esecuzione IP40, posate ad incasso nelle pareti
- cassette da esterno in pressofusione di alluminio, con Marchio di Qualità, in esecuzione IP55, posate in vista a parete/soffitto

Tutte le cassette disporranno di coperchio rimovibile soltanto mediante l'uso di attrezzo.

Per tutte le connessioni verranno impiegati morsetti da trafilato o morsetti volanti a cappuccio con vite isolati a 500 V.

Per quanto riguarda lo smistamento e l'ispezionabilità delle tubazioni interrate verranno impiegate prolungher per pozzetti prefabbricati in cemento I chiusini saranno carrabili (ove previsto) costituiti dai seguenti materiali:

- cemento, per aree verdi o comunque non soggette a traffico veicolare;
- ghisa classe D400, per carreggiate stradali;

I pozzetti saranno installati in corrispondenza di ogni punto di deviazione delle tubazioni rispetto all'andamento rettilineo, in ogni punto di incrocio o di derivazione di altra tubazione e comunque ad una interdistanza non superiore a 25 m.

8 IMPIANTO DI TERRA

Il dispersore di terra sarà unico e costituito da una corda in rame nudo da 35 mm² e 50 mm² interrata a circa 0,5 m di profondità lungo il perimetro esterno della cabina di trasformazione e lungo il campo agro-fotovoltaico, integrata da picchetti infissi nel terreno entro pozzetti ispezionabili.

Fanno parte integrante del sistema di dispersione le reti in acciaio annegate nel pavimento del locale trasformazione elettrica per rendere detto locale equipotenziale.

I locali tecnici saranno dotati di un proprio collettore di terra principale, costituito da una barratura in rame fissata a parete, a cui faranno capo i seguenti conduttori:

- il conduttore di terra proveniente dal dispersore;
- il conduttore di terra proveniente dei ferri di armatura (se presenti);
- il centro-stella (neutro) del trasformatore;
- il P.E. destinato al collegamento della carcassa del trasformatore;
- i conduttori destinati al collegamento dei chiusini dei cunicoli portacavi (se presenti);
- il nodo di terra dei Quadri Elettrici;

Dal nodo di terra principale saranno poi derivati tutti i conduttori di protezione ed equipotenziali destinati al collegamento dei quadri di distribuzione e quindi di tutte le masse estranee dell'impianto.

Ad ogni quadro elettrico sarà associato un nodo di terra costituito da una barra in rame.

L'impianto di terra risulterà realizzato in conformità al Cap. 54 delle Norme CEI 64-8/5 e ad esso saranno collegate:

- le masse metalliche di tutte le apparecchiature elettriche;
- le masse metalliche estranee accessibili;
- i poli di terra delle prese a spina;

Tutti i conduttori di protezione ed equipotenziali presenti nell'impianto saranno identificati con guaina isolante di colore giallo-verde e saranno in parte contenuti all'interno dei cavi multipolari impiegati per l'alimentazione delle varie utenze, in parte costituiranno delle dorsali comuni a più circuiti.

9 RELAZIONE DEI CALCOLI ELETTRICI

9.1 RIFERIMENTI NORMATIVI

CEI 11-25 2001 II Ed. (IEC 909)	Correnti di corto circuito nei sistemi trifasi in corrente alternata. Parte =: calcolo delle correnti.
CEI 11-28 1993 I Ed. (IEC 781)	Guida d'applicazione per il calcolo delle correnti di cortocircuito nelle reti radiali e bassa tensione.
CEI 17-5 Via Ed. 1998	Apparecchiature a bassa tensione. Parte 2: Interruttori automatici.
CEI 23-3 1991 IV Ed.	Interruttori automatici per la protezione delle sovracorrenti per impieghi domestici e similari.
CEI 33-5 Ia Ed. 1984	Condensatori statici di rifasamento di tipo autorigenerabile per impianti di energia a corrente alternata con tensione nominale inferiore o uguale a 600V.
CEI 64-8 Via Ed. 1998	Impianti elettrici utilizzatori a tensione nominale non superiore a 1000 V in corrente alternata e a 1500 V in corrente continua.
IEC 364-5-523	Wiring System. Current-carrying capacities.
CEI UNEL 35023 – 1970	Cavi per energia isolati con gomma o con materiale termoplastico avente grado di isolamento non superiore a 4 – cadute di tensione.
CEI UNEL 34024/1 1997	Cavi elettrici isolati con materiale elastomerico o termoplastico per tensioni nominali non superiori a 1000 V in corrente alternata e a 1500 V in corrente continua. Portate di corrente in regime permanente per posa in aria.
CEI UNEL 34024/2 1997	Cavi elettrici ad isolamento minerale per tensioni nominali non superiori a 1000 V in corrente alternata e a 1500 V in corrente continua. Portate di corrente in regime permanente per posa in aria.
CEI UNEL 35026 2000	Cavi elettrici con materiale elastomerico o termoplastico per tensioni nominali di 1000 V in corrente alternata e 1500 V in corrente continua. Portate di corrente continua in regime permanente per posa interrata.
CEI 11-1 IXa Ed. 1999	Impianto di produzione, trasporto e distribuzione di energia elettrica.
CEI 11-17 IIa Ed. 1997	Impianti di produzione, trasmissione e distribuzione di energia elettrica. Linee in cavo.
CEI 11-35 Ia Ed. 1996	Guida all'esecuzione delle cabine elettriche d'utente.
CEI 17-1 Va Ed. 1998	Interruttori a corrente alternata a tensione superiore a 1000 V.
CEI 17-4	Sezionatori e sezionatori di terra a corrente alternata e a tensione superiore a 1000 V
17-9/1	Interruttori di manovra e sezionatori di manovra sezionatori per tensioni nominali superiori a 1 kV e inferiore a 52 kV.

17-46	Interruttori di manovra e interruttori di manovra-sezionatori combinati con fusibili ad alta tensione per corrente alternata.
CEI 17-41	Contattori elettromeccanici per usi domestici e similari

9.2 PRESCRIZIONI TECNICHE GENERALI

Tutti i materiali ed i componenti di cui è previsto l'impiego, dovranno essere scelti tra le primarie imprese costruttrici e fornitrici, con l'obbligo di essere contraddistinti dal MARCHIO ITALIANO DI QUALITA' (IMQ) e marchio (CE).

Gli impianti dovranno essere conformi alle prescrizioni dei seguenti Soggetti:

- GESTORE LOCALE DI TELEFONIA e TELECOM;
- GESTORE LOCALE DI RETE ed ENEL;
- VV.FF.;

di competenza sul territorio, ai quali ci si dovrà obbligatoriamente rivolgere per assumere eventuali dati tecnici necessari per una corretta organizzazione e conduzione dei lavori.

Tutti gli impianti dovranno inoltre essere eseguiti a perfetta regola d'arte, conformemente alle normative vigenti, nonché alle leggi, alle quali si farà riferimento per ogni eventuale contestazione tecnica e in sede di collaudo tecnico.

9.3 DETERMINAZIONE DELLE CORRENTI DI IMPIEGO

Il calcolo delle correnti di impiego è stato eseguito in base alla seguente relazione:

$$I_b = \frac{P_d}{K_{ca} \cdot V_n \cdot \cos \varphi}$$

nella quale:

- $K_{ca} = 1$ sistema monofase o bifase, due conduttori attivi;
- $K_{ca} = 1,73$ sistema trifase, tre conduttori attivi;

Se la rete è in corrente continua in fattore di potenza ϕ è pari a 1.

Dal valore massimo (modulo) di I_b vengono calcolate le correnti di fase in notazione vettoriale (parte reale ed immaginaria) con le formule:

$$P_1 = I_b \cdot e^{-j\varphi} = I_b \cdot (\cos \varphi - j \sin \varphi)$$

$$P_2 = I_b \cdot e^{-j(\varphi - 2\pi/3)} = I_b \cdot \left(\cos \left(\varphi - \frac{2\pi}{3} \right) - j \sin \left(\varphi - \frac{2\pi}{3} \right) \right)$$

$$P_3 = I_b \cdot e^{-j(\varphi - 4\pi/3)} = I_b \cdot \left(\cos \left(\varphi - \frac{4\pi}{3} \right) - j \sin \left(\varphi - \frac{4\pi}{3} \right) \right)$$

Il vettore della tensione V_n è supposto allineato con l'asse dei numeri reali:

$$V_n = V_n + j0$$

La potenza di dimensionamento P_d è data dal prodotto:

$$P_d = P_n \cdot \text{coeff}$$

Nella quale *coeff* è pari al fattore di utilizzo per utenze terminali oppure al fattore di contemporaneità per utenze di distribuzione.

La potenza P_n , invece, è la potenza nominale del carico per utenze terminali, ovvero, la somma delle P_d delle utenze a valle (ΣP_d a valle) per utenze di distribuzione (somma vettoriale).

La potenza reattiva delle utenze viene calcolata invece secondo la:

$$Q_n = P_n \cdot \tan \rho$$

Per le utenze terminali, mentre per le utenze di distribuzione viene calcolata come somma vettoriale delle potenze reattive nominali a valle (ΣQ_d a valle).

Il fattore di potenza per le utenze di distribuzione viene valutato, di conseguenza, con la:

$$\cos \varphi = \cos \left(\arctan \left(\frac{Q_n}{P_n} \right) \right)$$

9.4 DIMENSIONAMENTO DEI CAVI

Il criterio seguito per il dimensionamento dei cavi è tale da poter garantire la protezione dei conduttori alle correnti di sovraccarico.

In base alla norma CEI 64-8/4 (paragrafo 433.2), infatti, il dispositivo di protezione deve essere coordinato con la conduttura in modo da verificare le condizioni:

$$a) \quad I_b \leq I_n \leq I_z$$

$$b) \quad I_f \leq 1,45 \leq I_z$$

Per la condizione a) è necessario dimensionare il cavo in base alla corrente nominale della protezione a monte. Dalla corrente I_b , pertanto, viene determinata la corrente nominale della protezione (seguendo i valori normalizzati) e con questa si procede alla determinazione della sezione.

La portata minima del cavo viene calcolata come:

$$I_{z \min} = \frac{I_n}{k}$$

Dove il coefficiente k ha lo scopo di declassare il cavo e tiene conto dei seguenti fattori:

- tipo di materiale conduttore;
- tipo di isolamento del cavo;
- numero di conduttori in prossimità compresi eventuali paralleli;
- eventuale declassamento deciso dall'utente;

La sezione viene scelta in modo che la sua portata (moltiplicata per il coefficiente k) sia superiore alla $I_{z \min}$. Gli eventuali paralleli vengono calcolati nell'ipotesi che essi abbiano tutti la stessa sezione, lunghezza e tipo di posa (vedi norma 64.8 par. 433.3), considerando la portata minima come risultante della somma delle singole portate (declassate per il numero di paralleli dal coefficiente di declassamento per prossimità).

La condizione b) non necessita di verifica in quanto gli interruttori che rispondono alla norma CEI 23.3 hanno un rapporto tra corrente convenzionale di funzionamento I_f e corrente nominale I_n minore di 1,45 ed è costante per tutte le tarature inferiori a 124 A. Per le apparecchiature industriali, invece, le norme CEI 17.5 e IEC 947 stabiliscono che tale rapporto può variare in base alla corrente nominale, ma deve comunque rimanere o uguale a 1,45.

Risulta pertanto che, in base a tali normative, la condizione b) sarà sempre verificata.

Le condutture dimensionate con questo criterio sono, quindi, protette contro le sovratensioni.

9.5 INTEGRALE DI JOULE

Dalla sezione dei conduttori del cavo deriva il calcolo dell'integrale di Joule, ossia la massima energia specifica ammessa dagli stessi, tramite la seguente relazione:

$$I^2 * t = K^2 * S^2$$

La costante K viene data dalla norma 64-8(4 (par. 434.3), per i conduttori di fase e neutro e, dal paragrafo 64-8/5 (par. 543.1), per i conduttori di protezione in funzione al materiale conduttore e al materiale isolante. Per i cavi ad isolamento minerale le norme attualmente sono allo studio, i paragrafi sopraccitati riportano però delle note che permettono, in attesa di disposizioni diverse, la loro determinazione:

I valori di K riportati dalla norma sono per i conduttori di fase:

- Cavo in rame e isolato in PVC:	$K = 115$
- Cavo in rame e isolato in gomma G:	$K = 135$
- Cavo in rame e isolato in gomma etilenpropilenica G5-G7:	$K = 143$
- Cavo in rame serie L rivestito in materiale termoplastico:	$K = 115$
- Cavo in rame serie L nudo:	$K = 200$
- Cavo in rame serie H rivestito in materiale termoplastico:	$K = 115$
- Cavo in rame serie H nudo:	$K = 200$
- Cavo in alluminio e isolato in PVC:	$K = 74$
- Cavo in alluminio e isolato in G, G5 – G7:	$K = 87$

I valori di K per i conduttori di protezione unipolari:

- Cavo in rame e isolato in PVC:	$K = 143$
- Cavo in rame e isolato in gomma G:	$K = 166$
- Cavo in rame e isolato in gomma G5-G7:	$K = 176$
- Cavo in rame serie L rivestito in materiale termoplastico:	$K = 143$
- Cavo in rame serie L nudo:	$K = 228$
- Cavo in rame serie H rivestito in materiale termoplastico:	$K = 143$

- Cavo in rame serie H nudo: K = 228
- Cavo in alluminio e isolato in PVC: K = 95
- Cavo in alluminio e isolato in G: K = 110
- Cavo in alluminio e isolato in G5 – G7: K = 116

I valori di K per i conduttori di protezione in cavi multipolari:

- Cavo in rame e isolato in PVC: K = 115
- Cavo in rame e isolato in gomma G: K = 135
- Cavo in rame e isolato in gomma G5-G7: K = 143
- Cavo in rame serie L rivestito in materiale termoplastico: K = 115
- Cavo in rame serie L nudo: K = 228
- Cavo in rame serie H rivestito in materiale termoplastico: K = 115
- Cavo in rame serie H nudo: K = 228
- Cavo in alluminio e isolato in PVC: K = 76
- Cavo in alluminio e isolato in G: K = 89
- Cavo in alluminio e isolato in G5 – G7: K = 94

9.6 CADUTE DI TENSIONE

Il calcolo delle cadute di tensione avviene settorialmente. Per ogni utenza si calcola la caduta di tensione vettoriale lungo ogni fase e lungo il conduttore di neutro (se distribuito). Tra le fasi si considera la caduta di tensione maggiore che viene riportato in percentuale rispetto alla tensione nominale.

Il calcolo fornisce, quindi, il valore esatto della formula approssimata:

$$c_{dt}(I_b) = K_{cdt} \cdot I_b \cdot \frac{L_c}{1000} \cdot (R_{cavo} \cdot \cos \varphi + X_{cavo} \cdot \sin \varphi) \cdot \frac{100}{V_n}$$

Con:

- $k_{cdt} = 2$ per sistemi monofase;
- $k_{cdt} = 1,73$ per sistemi trifase;

I parametri R_{cavo} e X_{cavo} sono automaticamente ricavati dalla tabella UNEL in funzione al tipo di cavo (unipolare(multipolare) ed alla sezione dei conduttori; di tali parametri il primo è riferito a 80°C, mentre il secondo è riferito a 50 Hz, ferme restando le unità di misura in Ω/km .

Se la frequenza di esercizio è differente dai 50 Hz si imposta

$$X'_{cavo} = \frac{f}{50} \cdot X_{cavo}$$

La caduta di tensione da monte a valle (totale) di una utenza è determinata come somma delle cadute di tensione vettoriali, riferite ad un solo conduttore, dei rami a monte dell'utenza in esame, da cui, viene successivamente determinata la caduta di tensione percentuale riferendola al sistema (trifase o monofase) e alla tensione nominale dell'utenza in esame.

9.7 DIMENSIONAMENTO DEI CONDUTTORI DI NEUTRO

La norma CEI 64-8 par. 524.2 e par. 524.3, prevede che la sezione del conduttore di neutro, nel caso di circuiti polifasi, può avere una sezione inferiore a quella dei conduttori di fase se sono soddisfatte le seguenti condizioni:

- il conduttore di fase abbia una sezione maggiore di 16 mm²;
- la massima corrente che può percorrere il conduttore di neutro non sia superiore alla portata dello stesso;
- la sezione del conduttore di neutro si almeno uguale a 16 mm² se il conduttore in rame e a 25 mm² se il conduttore è in alluminio;

Nel caso in cui si abbiano circuiti monofasi o polifasi e questi ultimi con sezione del conduttore di fase minore di 16 mm² se conduttore in rame e 25 mm² se conduttore in alluminio, il conduttore di neutro deve avere la stessa sezione del conduttore di fase.

9.8 DIMENSIONAMENTO DEI CONDUTTORI DI PROTEZIONE

Le norme CEI 64.8 par. 543.1 prevedono due metodi di dimensionamento dei conduttori di protezione:

- determinazione in relazione alla sezione di fase;
- determinazione mediante calcolo.

Il primo criterio consiste nel determinare la sezione del conduttore di protezione seguendo vincoli analoghi a quelli introdotti per il conduttore di neutro;

$$\begin{array}{ll} S_f < 16\text{mm}^2 : & S_{PE} = S_f \\ 16 < S_f < 35\text{mm}^2 : & S_{PE} = 16\text{mm}^2 \\ S_f < 35\text{mm}^2 : & S_{PE} = S_f / 2 \end{array}$$

Il secondo criterio determina tale valore con l'integrale di Joule.

9.9 CALCOLO DEI GUASTI

Nel calcolo dei guasti vengono determinate le correnti di corto circuito minime e massimo immediatamente a valle della protezione dell'utenza (inizio linea) e a valle dell'utenza (fine linea).

Le condizioni in cui vengono determinate sono:

- guasto trifase (simmetrico);
- guasto bifase (disimmetrico);
- guasto fase terra (di simmetrico);
- guasto fase neutro (disimmetrico);

Le correnti a valle della protezione sono individuate dalle correnti di guasto a fondo linea della utenza a monte.

9.10 CALCOLO DELLE CORRENTI MASSIME DI CORTO CIRCUITO

Il calcolo viene condotto nelle seguenti condizioni:

- a) tensione di alimentazione nominale valutata con fattore di tensione 1;
- b) impedenza di guasto minima, calcolata alla temperatura di 20°C.

La resistenza diretta, del conduttore di fase e di quello di protezione, viene riportata a 20°C, partendo dalla resistenza a 80°C, data dalla tabella UNEL 35023-70, per cui esprimendola in

$$R_{dcavo} = \frac{R_{cavo}}{1000} \cdot \frac{L_{cavo}}{1000} \cdot \left(\frac{1}{1 + (60 \cdot 0,004)} \right)$$

mΩ risulta:

Nota poi dalla stessa tabella la reattanza a 50 Hz, se f è la frequenza d'esercizio, risulta:

Possiamo sommare queste ai parametri diretti della utenza a monte ottenendo così

$$X_{dcavo} = \frac{X_{cavo}}{1000} \cdot \frac{L_{cavo}}{1000} \cdot \frac{f}{50}$$

l'impedenza di guasto minima a fine utenza.

Per le utenze in condotto in sbarre, le componenti della sequenza diretta sono:

$$R_{dsbarra} = \frac{R_{sbarra}}{1000} \cdot \frac{L_{sbarra}}{1000}$$

$$X_{dsbarra} = \frac{X_{sbarra}}{1000} \cdot \frac{L_{sbarra}}{1000} \cdot \frac{f}{50}$$

La reattanza è invece:

Per quanto riguarda i parametri alla sequenza omeopolare, occorre distinguere tra conduttore di neutro e conduttore di protezione.

Per il conduttore di neutro si ottengono da quelli diretti tramite le:

$$R_{0cavoNeutro} = R_{dcavo} + 3 \cdot R_{dcavoneutro}$$

$$X_{0cavoNeutro} = 3 \cdot X_{dcavo}$$

Per il conduttore di protezione, invece si ottiene:

$$R_{0cavoPE} = R_{dcavo} + 3 \cdot R_{dcavoPE}$$

$$X_{0cavoPE} = 3 \cdot X_{dcavo}$$

Dove le resistenze $R_{dcavoNeutro}$ e $R_{dcavoPE}$ vengono calcolate come la R_{dcavo} .

Per le utenze in condotto in sbarre, le componenti della sequenza omeopolare sono distinte tra conduttore di neutro e conduttore di protezione.

Per il conduttore di neutro di ha:

$$R_{0sbarraNeutro} = R_{dsbarra} + 3 \cdot R_{dsbarraNeutro}$$

$$X_{0sbarraNeutro} = 3 \cdot X_{dsbarra}$$

Per il conduttore di protezione viene utilizzato il parametro di reattanza dell'anello di guasto fornito dai costruttori:

$$R_{0sbarraPE} = R_{dsbarra} + 3 \cdot R_{dsbarraPE}$$

$$X_{0sbarraPE} = 3 \cdot X_{anello_guasto}$$

I parametri di ogni utenza vengono sommati con i parametri, alla stessa sequenza, dell'utenza a monte, espressi in mΩ:

$$R_d = R_{dcavo} + R_{dmonte}$$

$$X_d = X_{dcavo} + X_{dmonte}$$

$$R_{0Neutro} = R_{0cavoneutro} + R_{0monteNeutro}$$

$$X_{0Neutro} = X_{0cavoneutro} + X_{0monteNeutro}$$

$$R_{0PE} = R_{0cavoPE} + R_{0montePE}$$

$$X_{0PE} = X_{0cavoPE} + X_{0montePE}$$

Per le utenze in condotto sbarre basta sostituire *sbarra* a *cavo*.

Ai valori totali vengono sommate anche le impedenze (in mΩ) di guasto trifase:

$$Z_{k \min} = \sqrt{R_d^2 + X_d^2}$$

Fase neutro (se il neutro è distribuito):

$$Z_{k1Neutro \min} = \frac{1}{3} \sqrt{(2 \cdot R_d + R_{0Neutro})^2 + (2 \cdot X_d + X_{0Neutro})^2}$$

Fase terra:

$$Z_{k1PE \min} = \frac{1}{3} \sqrt{(2 \cdot R_d + R_{0PE})^2 + (2 \cdot X_d + X_{0PE})^2}$$

Da queste si ricavano le correnti di corto circuito trifase $I_{k \max}$, fase neutro $I_{k1Neutro \max}$, fase terra $I_{k1PE \max}$ e bifase $I_{k2 \max}$ espresse in kA:

$$I_{k \max} = \frac{V_n}{\sqrt{3} Z_{k \min}}$$

$$I_{k1Neutro \max} = \frac{V_n}{\sqrt{3} Z_{k1Neutro \min}}$$

$$I_{k1PE \max} = \frac{V_n}{\sqrt{3} Z_{k1PE \min}}$$

$$I_{k2 \max} = \frac{V_n}{2 \cdot Z_{k \min}}$$

Infine dai valori delle correnti massime di guasto si ricavano i valori di cresta delle correnti (CEI 11-25 par. 9.1.1.):

$$I_p = K \cdot \sqrt{2} \cdot I_{k \max}$$

$$I_{p1Neutro} = K \cdot \sqrt{2} \cdot I_{k1Neutro \max}$$

$$I_{p1PE} = K \cdot \sqrt{2} \cdot I_{k1PE \max}$$

$$I_{p2} = K \cdot \sqrt{2} \cdot I_{k2 \max}$$

$$K \approx 1,02 + 0,98 \cdot e^{-3 \frac{R_d}{X_d}}$$

9.11 SCELTA DELLE PROTEZIONI

La scelta delle protezioni viene effettuata verificando le caratteristiche elettriche nominali del conduttore e di guasto; in particolare le grandezze che vengono verificate sono:

- corrente nominale, secondo la quale si dimensiona la conduttura;
- numero poli;
- tipo di protezione;
- tensione di impiego, pari alla tensione nominale dell'utenza;
- potere di interruzione, il cui valore dovrà essere superiore alla massima corrente di guasto a monte dell'utenze I_{kmax} ;
- taratura di intervento della corrente di intervento magnetico, il cui valore massimo per garantire la protezione con i contatti indiretti (in assenza di differenziale) deve essere minore della minima corrente di guasto alla fine della linea (I_{magmax});

9.12 VERIFICA DELLA PROTEZIONE A CORTOCIRCUITO DELLE CONDUTTURE

Secondo la norma 64-8 par. 434.3 "caratteristiche dei dispositivi di protezione contro i cortocircuiti", le caratteristiche delle apparecchiature di protezione contro i cortocircuiti devono soddisfare due condizioni:

- il potere di interruzione non deve essere inferiore alla corrente di corto circuito presunta nel punto di installazione (a meno di protezioni adeguate a monte);
- la caratteristica di intervento deve essere tale da impedire che la temperatura del cavo non oltrepassi, in condizioni di guasto in un punto qualsiasi, la massima consentita.

La prima condizione viene considerata in fase di scelta delle protezioni. La seconda invece può essere tradotta nella relazione:

$$I^2 \cdot t \leq K^2 S^2$$

Ossia in caso di guasto l'energia specifica sopportabile dal cavo deve essere maggiore o uguale a quella lasciata passare dalla protezione.

La norma CEI par. 533.3 "Scelta dei dispositivi di protezione contro i cortocircuiti" prevede pertanto un confronto tra le correnti di guasto minima (a fondo linea) e massima (inizio linea) con i punti di intersezione fra le curve.